

BLACK & DECKER®

BUMP FEED YARD TRIMMER

INSTRUCTION MANUAL

ST1000

BEFORE RETURNING THIS PRODUCT FOR ANY REASON PLEASE CALL

1-800-54-HOW-TO (544-6986)

IF YOU SHOULD EXPERIENCE A PROBLEM WITH YOUR BLACK & DECKER PRODUCT, CALL 1-800-54-HOW-TO (544-6986).

BEFORE YOU CALL, HAVE THE FOLLOWING INFORMATION AVAILABLE, CATALOG NO., TYPE NO., AND DATE CODE (e.g. 0130M). IN MOST CASES, A BLACK & DECKER REPRESENTATIVE CAN RESOLVE YOUR PROBLEM OVER THE PHONE. IF YOU HAVE A SUGGESTION OR COMMENT, GIVE US A CALL. YOUR FEEDBACK IS VITAL TO THE SUCCESS OF BLACK & DECKER'S QUALITY IMPROVEMENT PROGRAM.

AVANT DE RETOURNER LE PRODUIT, PEU IMPORTE LA RAISON PRIÈRE DE COMPOSER 1 800 544-6986

ANTES DE DEVOLVER ESTE PRODUCTO POR CUALQUIER RAZON POR FAVOR LLAME (Únicamente para propósitos de México) (55) 5326-7100

SAVE THIS MANUAL FOR FUTURE REFERENCE.

VEA EL ESPAÑOL EN LA CONTRAPORTADA.

INSTRUCTIVO DE OPERACIÓN, CENTROS DE SERVICIO Y PÓLIZA DE GARANTÍA.

ADVERTENCIA: LÉASE ESTE INSTRUCTIVO ANTES DE USAR EL PRODUCTO.

Catalog Series ST1000 FORM NO. 264162-03 REV. 3 PRINTED IN MEXICO AUG. '02

IMPORTANT SAFETY INSTRUCTIONS

WARNING: When using electric tools, basic safety precautions should always be followed to reduce risk of fire, electric shock and personal injury, including the following :

WARNING: Some dust created by this product contains chemicals known to the State of California to cause cancer, birth defects or other reproductive harm. Some examples of these chemicals are:

- compounds in fertilizers
- compounds in insecticides, herbicides and pesticides
- arsenic and chromium from chemically treated lumber

To reduce your exposure to these chemicals, wear approved safety equipment such as dust masks that are specially designed to filter out microscopic particles.

WARNING: This product contains chemicals, including lead, known to the State of California to cause cancer, and birth defects or other reproductive harm. Wash hands after handling.

CAUTION: Wear appropriate personal hearing protection during use. Under some conditions and duration of use, noise from this product may contribute to hearing loss.

READ ALL INSTRUCTIONS

1. **SAFETY SPECTACLES OR GOGGLES** — Wear at all times when trimming.
2. **GUARD** — Do not use trimmer without guard attached.
3. **NYLON LINE** — Keep face, hands and feet clear of rotating nylon line at all times. Do not extend beyond length specified in this manual. Wear long pants to protect your legs.
4. **KEEP ALL BY-STANDERS AWAY** — at a safe distance from work area, especially children.
5. **AVOID ACCIDENTAL STARTING** — don't carry plugged-in tool with finger on trigger.
6. **DO NOT FORCE THE TOOL** — at a rate faster than the rate at which it is able to cut effectively.
7. **USE THE RIGHT TOOL** — Do not use this tool for any job except that for which it is intended.
8. **DON'T OVERREACH** — Keep proper footing and balance at all times.
9. **WARNING** — To prevent electric shock hazard, use only with an extension cord suitable for outdoor use. Always connect extension cords to a fused line or one protected by a circuit breaker.
10. **DON'T ABUSE CORD** — Don't yank cord from receptacle. Keep cord from heat, oil and sharp edges.
11. **EXTENSION CORDS** — to prevent disconnection of extension cord during operation, use extension cord retainer as described in this manual.
12. **DAMAGE TO UNIT** — If you strike or become entangled with a foreign object, stop trimmer immediately, unplug, check for damage and have any damage repaired before further operation is attempted. Do not operate with a broken hub or spool.
13. **DAMAGE TO CORD** — Keep power cord away from rotating line. If you damage the extension cord, unplug it at the electrical outlet before moving the trimmer or examining the damage. If there is damage to the extension cord, replace cord before further use.
14. **DISCONNECT TOOL** — When not in use, when replacing line, or prior to cleaning hub.
15. **DRESS PROPERLY** — Don't operate the tool when barefoot or wearing open sandals. Always wear substantial footwear. Use of rubber gloves and substantial rubber soled footwear is recommended when working outdoors.
16. **AVOID DANGEROUS ENVIRONMENTAL CONDITIONS** — Do not use electric tools in damp or wet locations. Follow all instructions in this instruction manual for proper operation of your trimmer.
17. **DON'T USE THE TRIMMER IN THE RAIN.**
18. **DO NOT OPERATE** portable electric tools in gaseous or explosive atmospheres. Motors in these tools normally spark, and the sparks might ignite fumes.
19. **STORE IDLE TOOLS INDOORS** — When not in use, tools should be stored indoors in dry, locked-up placed—out of reach of children.
20. **THE ROTATING LINE PERFORMS A CUTTING FUNCTION** — Use care when trimming around screens and desirable plantings.
21. **USE ONLY RECOMMENDED REPLACEMENT LINE** — Do not use heavier line or other line materials, eg. metal wire, fishing line or similar materials.

SAVE THESE INSTRUCTIONS

Double Insulation

AN IMPORTANT CONSUMER FEATURE

Your tool is double insulated to give you added safety. This means that it is constructed throughout with two separate "layers" of electrical insulation or one double thickness of insulation between you and the tool's electrical system.

Tools built with this insulation system are not intended to be grounded. As a result, the extension cord used with your tool can be plugged into any conventional 120 volt electrical outlet without concern for maintaining a ground connection.

NOTE: Double insulation does not take the place of normal safety precautions when operating this tool. The insulation system is for added protection against injury resulting from a possible electrical insulation failure within the tool.

CAUTION: When servicing double insulated tools, USE ONLY IDENTICAL REPLACEMENT PARTS. Replace or repair damaged cords.

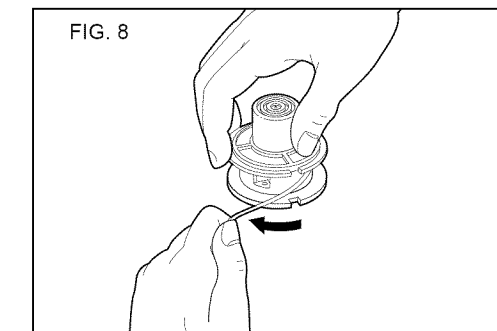
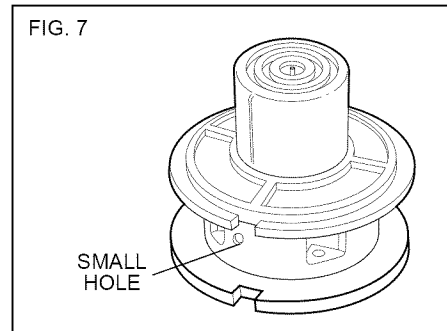
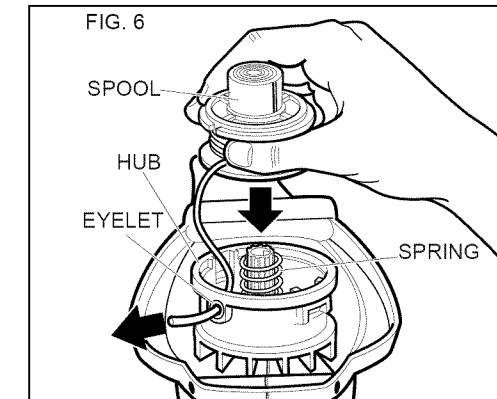
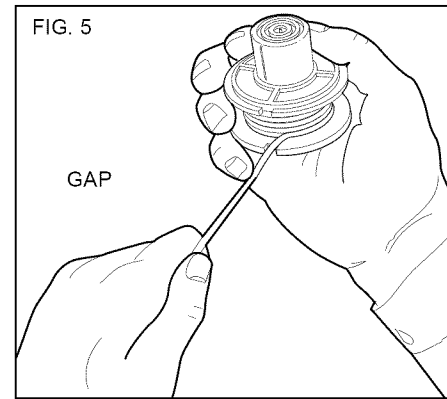
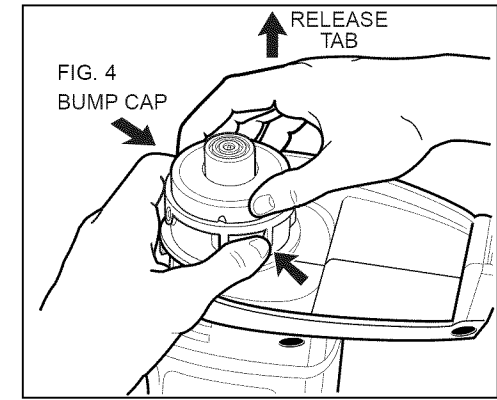
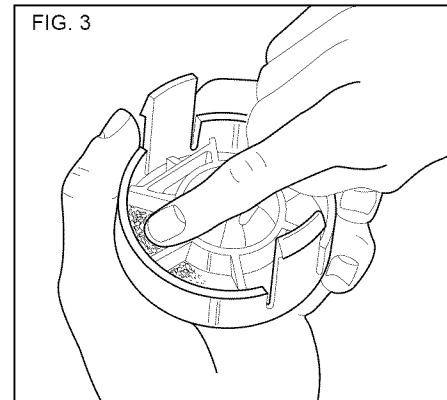
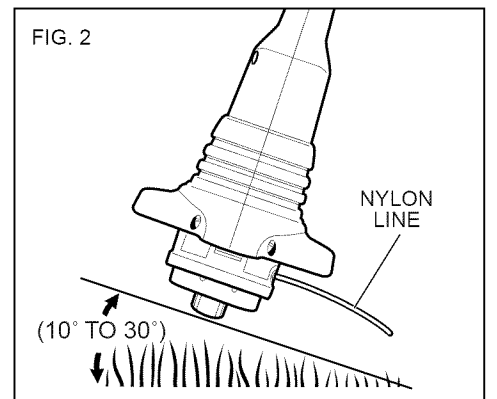
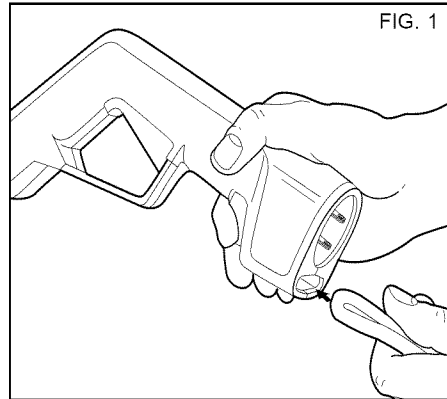
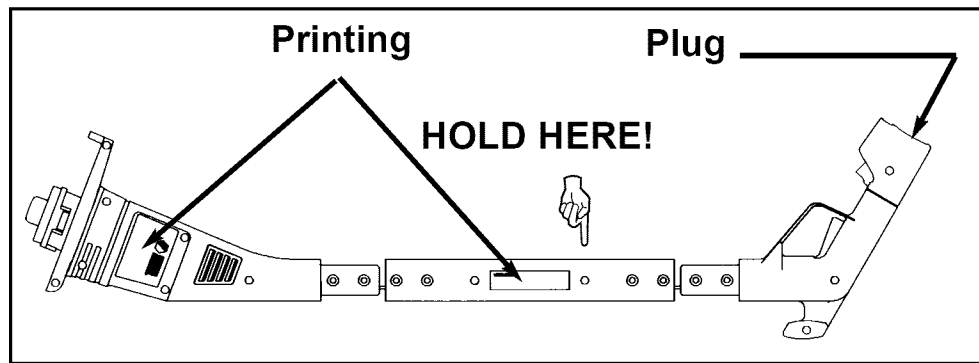

Polarized Plug

This product is supplied with a polarized plug (one blade is wider than the other). This plug will fit into a polarized outlet (receptacle) only one way. If the plug does not fit fully into your outlet, reverse the plug. If it still does not fit, contact a qualified electrician to install a proper polarized outlet. Do not modify or change this plug in any way.

Extension Cords

Make sure your extension cord is in good condition. When using an extension cord, be sure to use one heavy enough to carry the current your product will draw. An undersized extension cord will cause a drop in line voltage resulting in loss of power and overheating. The table shows the correct size to use depending on cord length and nameplate ampere rating. If in doubt, use the next heavier gage. The smaller the gage number, the heavier the cord.

MINIMUM GAUGE FOR CORD SETS					
		TOTAL LENGTH OF CORD IN FEET			
120 Volts		25 ft.	50 ft.	100 ft.	150 ft.
RATING-AMPS	More than	Not more than	A.W.G.		
0 - 6		18	16	16	14
6 - 10		18	16	14	12
10 - 12		16	16	14	12
12 - 16		14	12	NOT RECOMMENDED	

Assembly Instructions

- Layout sections as shown. (See illustration on page 4)
- Hold middle section at printing while assembling each end.
- Push sections together firmly.
- Install screws and nuts. Screws cannot be tightened if parts are assembled incorrectly.

How To Use Your Black & Decker Yard Trimmer

CLIP-TO-LOCK CORD RETAINER: (UNPLUG EXTENSION CORD AT TRIMMER)

An extension cord retainer is built into the switch handle that prevents the extension cord from pulling out of the handle. To use the retainer, double the extension cord, as shown in Figure 1, about a foot from the female end. Depress the retainer latch, shown in the figure, and insert the cord as far as it will go. Holding the cord in place, release the retainer latch and the cord will be securely held. To remove the cord, depress the retainer latch and pull the cord out.

Trimming Technique and Performance Notes

Proper trimming technique is essential to obtain the maximum in performance and handling ease.

CAUTION: Inspect area to be trimmed for any wire, cord, or string-like matter which could become entangled in the rotating line or spool. Be particularly careful to avoid any wire which might be bent outwardly into the path of the tool, such as barbs at the base of a chain link fence. Tilt trimmer at a slight angle from the ground (Figure 2).

Lower to grass or weeds you intend to cut. (If they are over 20cm (8") high, start cutting at top.) Slowly swing unit into and out of area being cut, holding the unit off the ground at desired cutting height.

IMPORTANT — for the best cutting action against walls, fences and in high grass, move trimmer slowly so grass is cut **WITH THE TIP** of the high speed nylon line.

1. Avoid running trimmer with hub in contact with ground.
2. **Trim only when grass and weeds are dry.**
3. The life of your nylon line is dependent upon following the above trimming techniques, as well as what is being cut, and where the cutting is being done.
EXAMPLE: Line will wear faster when run against a foundation wall as compared to trimming around a tree. Some line breakage will occur from feeding unit too fast, from entanglement with foreign matter, from normal line fatigue, and from attempting to cut thick, stalky weeds in excess of unit's capability.
NOTE: As the weather becomes cooler, the tendency for the nylon line to break becomes greater.
DO NOT USE UNIT WHEN TEMPERATURE IS BELOW 50° F
4. For best performance, as the line wears, lengthen as indicated in Line Feeding Procedure.
5. **Periodically unplug extension cord at trimmer and remove the accumulation of grass or cutting debris** from the inside of the bump cap shroud as shown in Figure 3.

Line Feeding Procedure

In order to feed a length of cutting line, strike the bump cap on the lawn while the trimmer is running. This will automatically feed a new length of line and trim it to the correct length. A firm but gentle motion should be used to strike the bump cap. The unit should be angled slightly forward to prevent the guard from contacting the ground. This process may be repeated as often as necessary. If unit fails to feed, unplug extension cord at trimmer and clean out the bump cap (See Figure 3).

Spool Replacement and Recovery of Line Broken Off Inside Spool

1. Unplug extension cord at trimmer.
2. Remove the bump cap by pulling up while depressing the two release tabs on the sides of the hub at the points shown in Figure 4.
NOTE: It may be necessary to pull up on the cap while depressing the release tabs one side at a time.
NOTE: The cutting line is quite springy and can be awkward to handle.
3. Remove any broken cutting line, wrap the remaining line tight and reinsert spool into hub as follows.
 - a. Wind the line tight enough so that it is all below the edges of the flanges on the spool. If it extends past the flanges, it won't fit into the hub.
 - b. Place the loose end of the cutting line through the gap in the spool flange as shown in Figure 6. (Either gap will do but try to leave yourself about 3 or 4 inches of line to work with as shown in the figure 5)
 - c. Holding the line in the gap, insert the end through the eyelet in the hub and slip the spool into the hub, as shown in Figure 6.
Make sure the spring is still in place in the hub. If the spool does not slip into the hub easily, press gently and pull straight out on the cutting line that protrudes through the eyelet.
4. Once the spool drops into the hub, align the release tabs on the shroud with the slots in the hub and press the shroud into place. Be sure that both release tabs snap into place.
5. To replace the line on a spool, follow the steps below
 - a. Locate, on the empty spool, one of the two small holes shown in Figure 7.
 - b. Insert the end of the line no more than 1/8" into the hole and begin winding the line around the spool. Be sure to wind the line in the direction of the arrow in Figure 8.
 - c. Perform steps 4 and 5.

Maintenance- Unplug Extension Cord at Trimmer

MAINTAIN TOOL WITH CARE

1. Keep the air intake slots clean to avoid overheating which will damage trimmer. For this cleaning, use a dry brush or cloth to remove grass, sap or other debris.
2. Plastic parts may be cleaned by using a mild soap and a rag dampened with hot water. Avoid all other types of detergents, cleaners or solvents which might contain chemicals that could seriously damage the plastic. Do not spray the trimmer with water.
3. Self lubricating bearings are used in the tool and periodic relubrication is not required. However, it is recommended that after two or three seasons of use, you take or send the trimmer to a Black & Decker service center or authorized service station (see TOOLS, ELECTRIC in yellow pages) for a thorough cleaning, inspection and relubrication. If the tool is being used professionally, the above should be accomplished after each trimming season.
4. If trimmer fails to operate, disconnect extension cord from power source first, then from trimmer. Make sure extension cord is undamaged and that house fuses are not blown or circuit breakers tripped. If trimmer still fails to operate, take or send it to your local B&D service center or authorized service station for repair. Do not attempt to repair it yourself.

IMPORTANT

To assure product SAFETY and RELIABILITY, repairs, maintenance and adjustment (including brush inspection and replacement) should be performed by Black & Decker service centers or other qualified service organizations, always using Black & Decker replacement parts. When servicing use ONLY IDENTICAL REPLACEMENT PARTS.

Accessories

Replacement line and safety spectacles are available from your local dealer, or a Black & Decker service center. If you need assistance in locating any accessory, please contact: Black & Decker (U.S.) Inc., Consumer Service Department, 626 Hanover Pike, P.O. Box 618, Hampstead, MD 21074-0618. Recommended accessories for your trimmer are shown in this manual. The use of any other accessory or attachment might be hazardous.

Cat. No. RS-136, (82-136-02) Replacement Spool with 20 feet of Nylon Line.

Cat. No. BL-065, (82-602) Hank of bulk .065" dia. Nylon Line (50 feet)

Cat. No. 82-611 One pound .065" dia. Nylon Line.

CAUTION: Use only recommended accessories with your yard trimmer. The use of any other attachment or accessory might be hazardous. Use only specially treated .065" diameter Black & Decker monofilament nylon line with your yard trimmer.

NOTE: Always include date code numbers on all correspondence. This 4 or 5 digit number is printed on the nameplate label located on the motor housing.

Service Information

Black & Decker offers a full network of company-owned and authorized service locations throughout North America. All Black & Decker Service Centers are staffed with trained personnel to provide customers with efficient and reliable power tool service.

Whether you need technical advice, repair, or genuine factory replacement parts, contact the Black & Decker location nearest you.

To find your local service location, refer to the yellow page directory under "Tools—Electric" or call:

1-800-54-HOW-TO.

Full Two-Year Home Use Warranty

Black & Decker (U.S.) Inc. warrants this product for two years against any defects in material or workmanship. The defective product will be replaced or repaired at no charge in either of two ways: The first, which will result in exchanges only, is to return the product to the retailer from whom it was purchased (provided that the store is a participating retailer). Returns should be made within the time period of the retailer's policy for exchanges (usually 30 to 90 days after the sale). Proof of purchase may be required. Please check with the retailer for their specific return policy regarding returns that are beyond the time set for exchanges.

The second option is to take or send the product (prepaid) to a Black & Decker owned or authorized Service Center for repair or replacement at our option. Proof of purchase may be required. Black & Decker owned and authorized service centers are listed under "Tools—Electric" in the yellow pages of the phone directory.

This warranty does not apply to accessories. This warranty gives you specific legal rights and you may have other rights which vary from state to state. Should you have any questions, contact the manager of your nearest Black & Decker Service Center.

This product is not intended for commercial use.

**AVANT DE RETOURNER LE PRODUIT, PEU IMPORTE
LA RAISON PRIÈRE DE COMPOSER 1 800 544-6986**

IMPORTANTES MISES EN GARDE

AVERTISSEMENT : Afin de réduire les risques d'incendie, de secousses électriques ou de blessures lorsqu'on utilise des outils électriques, il faut toujours respecter les mesures de sécurité suivantes.

AVERTISSEMENT : Le produit génère de la poussière qui peut renfermer des produits chimiques. Selon l'état de la Californie, ces produits chimiques peuvent causer le cancer ainsi que des malformations congénitales, et ils présentent d'autres dangers au système reproductif humain. Voici des exemples de tels produits chimiques :

- les composés d'engrais;
- les composés d'insecticides, d'herbicides et de pesticides;
- l'arsenic et le chrome provenant de bois traité.

Afin de minimiser les risques, porter de l'équipement de sécurité approuvé comme des masques antipoussières spécialement conçu pour filtrer les particules microscopiques.

AVERTISSEMENT : Le produit renferme des produits chimiques, dont du plomb. Selon l'état de la Californie, ce produit chimique peut causer le cancer ainsi que des malformations congénitales, et il présente d'autres dangers au système reproductif humain. Se laver les mains après l'utilisation.

MISE EN GARDE : Porter un dispositif approprié de protection de l'ouïe lors de l'utilisation du produit. Dans certaines conditions et durées d'utilisation, le produit peut émettre un niveau de bruit provoquant la perte de l'ouïe.

LIRE TOUTES LES DIRECTIVES.

1. **Toujours porter des LUNETTES DE SÉCURITÉ.** Les porter tant et aussi longtemps que l'appareil est branché.
2. Ne pas utiliser l'outil sans le **PROTECTEUR** en place.
3. Éloigner en tout temps le visage, les mains et les pieds du **FIL DE NYLON** qui tourne. Ne pas le régler à une longueur dépassant celle qui est spécifiée dans le présent guide. Porter des pantalons afin de se protéger les jambes.
4. **ÉLOIGNER LES SPECTATEURS**, surtout les enfants.
5. **ÉVITER LES DÉMARRAGES ACCIDENTELS.** Ne pas laisser le doigt sur l'interrupteur lorsqu'on transporte un outil branché.
6. **NE JAMAIS FORCER L'OUTIL.** Afin d'obtenir un rendement sûr et efficace, utiliser l'outil à son rendement nominal.
7. **UTILISER L'OUTIL APPROPRIÉ.** Se servir de l'outil selon l'usage prévu.
8. **NE PAS DÉPASSER SA PORTÉE.** Toujours demeurer dans une position stable et garder son équilibre.
9. **AVERTISSEMENT :** Afin d'éviter les risques de secousses électriques, utiliser l'outil seulement avec un cordon de rallonge conçu pour l'extérieur. Toujours brancher le cordon de rallonge sur une ligne pourvue de fusibles ou protégée par un disjoncteur.
10. **NE PAS MANIPULER LE CORDON DE FAÇON ABUSIVE.** Ne pas tirer sur le cordon pour le débrancher de la prise. Tenir le cordon loin des sources de chaleur, des flaques d'huile et des arêtes tranchantes.
11. Afin d'éviter le débranchement accidentel du **CORDON DE RALLONGE** pendant l'utilisation, se servir du dispositif de retenue du cordon de la façon décrite dans le présent guide.
12. **POUR ÉVITER D'ENDOMMAGER L'OUTIL**, l'arrêter immédiatement lorsqu'il frappe un objet ou qu'il s'enchevêtre dans un corps étranger. Débrancher l'outil, vérifier s'il est endommagé et le faire réparer avant de s'en servir de nouveau. Ne pas s'en servir lorsque la bobine ou le moyeu sont endommagés.
13. **POUR ÉVITER D'ENDOMMAGER LE CORDON**, l'éloigner du fil qui tourne. En cas de dommage, débrancher le cordon de la prise avant de déplacer l'outil ou d'examiner l'étendue des dommages. Remplacer le cordon endommagé.
14. **DÉBRANCHER L'OUTIL** lorsqu'il ne sert pas et avant de remplacer la bobine ou de nettoyer le moyeu.
15. **PORTER DES VÊTEMENTS APPROPRIÉS.** Ne jamais utiliser l'outil lorsqu'on est pieds nus ou que l'on porte des sandales. Toujours porter des chaussures fermées. Il est recommandé de porter des gants de caoutchouc et des chaussures à semelle antidérapante pour travailler à l'extérieur.
16. **ÉVITER LES MILIEUX DE TRAVAIL DANGEREUX.** Ne pas utiliser l'outil dans des endroits humides ou mouillés. Suivre les directives du présent guide quant au bon fonctionnement de l'outil.
17. **NE PAS UTILISER LE COUPE-BORDURE SOUS LA PLUIE.**
18. **NE PAS UTILISER** les outils portatifs électriques dans des endroits où l'atmosphère contient des vapeurs combustibles ou explosives. Les étincelles que produit le moteur en marche pourraient enflammer ces produits.
19. **RANGER LES OUTILS INUTILISÉS À L'INTÉRIEUR** dans un endroit sec, fermé à clé, hors de la portée des enfants.
20. **LE FIL ROTATIF COUPE.** S'en servir avec prudence à proximité de moustiquaires et des plantes qu'on veut garder.
21. **UTILISER SEULEMENT LE FIL DE RECHANGE RECOMMANDÉ.** Ne pas utiliser de fil de plus gros calibre ni toute autre type de fil (comme du fil métallique, du fil à pêche ou tout autre matériau du genre).

CONSERVER CES MESURES.

Double isolation

CARACTÉRISTIQUE AVANTAGEUSE

L'outil est doté d'une double isolation afin d'assurer une sécurité accrue. En effet, il comporte deux couches distinctes d'isolant électrique ou une double épaisseur d'isolant qui protègent l'utilisateur contre les risques de blessures provenant du système électrique de l'outil.

Ce système de double isolation élimine le besoin de mettre les outils à la terre. En effet, l'outil est muni d'une fiche à deux broches, ce qui permet de le brancher dans une prise standard de 120 volts sans avoir à se soucier d'assurer la mise à la terre.

NOTE : Cette double isolation ne dispense pas des mesures de sécurité normales lors de l'utilisation de l'outil. Elle vise à procurer une protection supplémentaire contre les blessures que peut entraîner une défectuosité de l'isolant électrique à l'intérieur de l'outil.

MISE EN GARDE : Pour réparer tout outil à double isolation, N'UTILISER QUE DES PIÈCES DE RECHANGE IDENTIQUES. Réparer ou remplacer les cordons endommagés.

Fiche polarisée

L'outil est muni d'une fiche polarisée (une lame plus large que l'autre). Ce genre de fiche n'entre que d'une façon dans une prise polarisée. Lorsqu'on ne peut insérer la fiche à fond dans la prise, il faut tenter de le faire après avoir inversé les lames de côté. Si la fiche n'entre toujours pas dans la prise, il faut demander à un électricien certifié d'installer une prise polarisée appropriée. Il ne faut en aucun cas neutraliser ce dispositif de sécurité.

Cordon de rallonge

S'assurer que le cordon de rallonge est en bon état. Lorsqu'on se sert d'un cordon de rallonge, s'assurer qu'il est de calibre approprié pour la tension nécessaire au fonctionnement de l'outil.

L'utilisation d'un cordon de calibre inférieur occasionne une baisse de tension entraînant une perte de puissance et la surchauffe. Le tableau suivant indique le calibre approprié selon la longueur du cordon et les mentions de la plaque signalétique de l'outil. En cas de doute, utiliser un cordon de calibre supérieur. Le chiffre indiquant le calibre est inversement proportionnel au calibre du cordon.

CALIBRE MINIMAL DES CORDONS DE RALLONGE

120 Volts	LONGUEUR TOTALE DU CORDON EN PIEDS			
	25 ft.	50 ft.	100 ft.	150 ft.
INTENSITÉ				
Au moins				
Au plus				
		CALIBRE AMÉRICAIN DE FIL (AWG)		
0 - 6	18	16	16	14
6 - 10	18	16	14	12
10 - 12	16	16	14	12
12 - 16	14	12		NON RECOMMANDÉ

Directives relatives au montage

- Placer les sections de la façon illustrée.
- Saisir la partie imprimée de la section centrale tout en montant chacune des extrémités.
- Pousser fermement les sections l'une dans l'autre.
- Installer les vis et les écrous. On ne peut serrer les vis si les composantes ne sont pas bien montées.

Fonctionnement du coupe-bordure Black & Decker

DISPOSITIF DE RETENUE DU CORDON (DÉBRANCHER LE CORDON DU COUPE-BORDURE.)

La poignée de l'outil est munie d'un dispositif de retenue du cordon de rallonge qui empêche celui-ci de se débrancher accidentellement. Pour s'en servir, il suffit de faire une boucle dans le cordon à environ un pied de la prise femelle, comme le montre la figure 1. Appuyer ensuite sur le loquet de retenue (voir la figure) et insérer à fond le cordon. Maintenir le cordon en place et relâcher le loquet de retenue. Pour enlever le cordon, appuyer sur le loquet de retenue et tirer le cordon.



Techniques de coupe et rendement

Il est essentiel d'utiliser des techniques de coupe appropriées afin d'optimiser le rendement de l'outil et d'en faciliter la manipulation.

MISE EN GARDE : Avant de commencer à travailler, inspecter le secteur et enlever tout objet (comme des cordes et des fils de fer) qui risque de se coincer dans la ficelle ou la bobine. Porter une attention particulière aux bouts de fil de fer (p. ex., la base d'une clôture à mailles en losange) qui pourraient être pliés et se trouver sur le passage de l'outil. Pencher légèrement l'appareil par rapport à la surface à couper (figure 2). Lorsque l'herbe dépasse 20 cm (8 po) de haut, la couper progressivement en commençant par la pointe.

Couper lentement dans un mouvement de va-et-vient latéral tout en maintenant le coupe-bordure au-dessus du sol à la hauteur de coupe voulue.

IMPORTANT : Afin d'optimiser le rendement de l'outil le long des murs et des clôtures ainsi que dans les hautes herbes, le déplacer lentement afin que l'herbe soit coupée **PAR LE BOUT** de la ficelle de nylon.

- Éviter de laisser le moyeu entrer en contact avec le sol lors de la coupe.
- N'utiliser l'appareil que lorsque l'herbe est sèche.**
- La durée de la ficelle dépend de la technique de coupe, de la sorte d'herbe que l'on coupe et de l'endroit où l'on travaille.

PAR EXEMPLE, la ficelle s'use plus vite lorsqu'on coupe l'herbe autour des fondations de la maison ou autour des arbres. Elle peut aussi se casser pour diverses raisons : alimentation trop rapide de l'outil, enchevêtrement autour d'un objet, usure normale ou coupe de mauvaises herbes trop épaisses pour la capacité de l'appareil.

NOTE : Les risques de bris de ficelle augmentent à mesure que la température devient plus fraîche.

ÉVITER D'UTILISER L'OUTIL À DES TEMPÉRATURES INFÉRIEURES À 10 °C (50 °F).
- Pour obtenir le meilleur rendement de l'outil, alimenter la ficelle à mesure qu'elle s'use conformément à la méthode indiquée plus loin.
- Retirer régulièrement l'herbe ou les débris** qui se sont accumulés à l'intérieur du couvercle du lance-ficelle actionné par choc, comme l'illustre la figure 3.

Alimentation de la ficelle

Pour alimenter le coupe-bordure en ficelle, il suffit de frapper le couvercle du lance-ficelle contre le sol lorsqu'on se sert de l'outil. L'alimentation en ficelle de longueur appropriée se fait alors automatiquement. Le choc imprimé doit être ferme, mais doux. Il est conseillé d'incliner légèrement l'outil vers l'avant pour empêcher le protecteur de toucher au sol. On peut répéter ce processus au besoin. Nettoyer le couvercle du lance-ficelle lorsque l'alimentation ne se fait pas. (Voir la figure 3.)

Remplacement de la bobine et récupération de la ficelle cassée et coincée à l'intérieur de la bobine

- Débrancher le cordon de rallonge de la prise du coupe-bordure.
- Retirer le couvercle du lance-ficelle en le tirant tout en enfonçant les deux pattes de dégagement qui se trouvent de chaque côté du moyeu aux endroits illustrés à la figure 4.

NOTE : Il peut être nécessaire de tirer sur le lance-ficelle tout en enfonçant les pattes de dégagement d'un côté à la fois.

NOTE : Le rouleau de ficelle peut être difficile à manipuler car il se défait facilement.
- Retirer les bouts de ficelle cassés et enrouler fermement le reste de la ficelle, puis remettre la bobine dans le moyeu comme suit.
 - Enrouler la ficelle de sorte qu'elle ne dépasse pas les rebords des collets de la bobine. Dans le cas contraire, la bobine n'entre pas dans le moyeu.
 - Placer l'extrémité libre de la ficelle dans l'ouverture du collet de la bobine, comme le montre la figure 6.

(On peut utiliser une ouverture ou l'autre en se laissant un jeu de 8 à 10 cm (de 3 à 4 po) de ficelle pour travailler, comme l'illustre la figure 5.)
 - Tout en tenant la ficelle dans l'ouverture, en introduire l'extrémité dans l'oeillet du moyeu et placer la bobine dans le moyeu, comme le montre la figure 6. S'assurer que le ressort est toujours en place dans le moyeu. Si la bobine n'entre pas facilement dans le moyeu, appuyer doucement et tirer la ficelle qui sort de l'oeillet.
- Lorsque la bobine repose dans le moyeu, aligner les pattes de dégagement du lance-ficelle sur les fentes du moyeu et fixer le lance-ficelle en place. S'assurer que les deux pattes sont bien enclenchées.
- Pour remplacer toute la ficelle d'une bobine, suivre les étapes ci-après.
 - Trouver un des deux petits trous de la bobine vide, comme le montre la figure 7.
 - Insérer pas plus de 1/8 po d'une extrémité de la ficelle dans le trou et commencer à enrouler la ficelle sur la bobine. S'assurer que la ficelle est enroulée dans le sens indiqué à la figure 8.
 - Répéter les étapes 4 et 5 précédentes.

Entretien - Débrancher le cordon de la prise du coupe-bordure. ENTRETENIR AVEC SOIN LE COUPE-BORDURE.

- Nettoyer les ouvertures d'admission d'air afin d'éviter les surchauffes qui peuvent endommager le coupe-bordure. Utiliser à cette fin une brosse sèche ou un chiffon pour enlever les rognons de gazon, la sève et tout autre débris.
- Nettoyer les composants en plastique de l'outil avec un chiffon humecté d'eau chaude et du savon doux. Éviter tous les autres types de détergents, de produits de nettoyage ou de solvants car ils contiennent des produits chimiques qui peuvent causer d'importants dommages au plastique. Ne pas pulvériser de l'eau sur le coupe-bordure.
- Le coupe-bordure est monté sur des roulements autolubrifiants qui ne requièrent pas de lubrification périodique. Toutefois, il est conseillé d'envoyer ou de retourner, au bout de deux ou trois saisons de coupe, le coupe-bordure à un centre de service ou à un atelier d'entretien autorisé (voir la rubrique OUTILS ÉLECTRIQUES des Pages Jaunes) afin de le faire nettoyer, inspecter et lubrifier. Lorsque le coupe-bordure est utilisé par des professionnels, il est conseillé de le retourner à la fin de chaque saison de coupe.
- En cas de mauvais fonctionnement du coupe-bordure, débrancher en premier lieu le cordon de rallonge de la prise d'alimentation, puis de l'outil. Vérifier si le cordon est endommagé et si les fusibles ont sauté ou les disjoncteurs se sont déclenchés. Si le coupe-bordure ne fonctionne toujours pas, en confier la réparation à un centre de service Black & Decker ou à un atelier d'entretien autorisé. Ne pas essayer de réparer soi-même le coupe-bordure.

IMPORTANT

Pour assurer la **SÉCURITÉ D'EMPLOI** et la **FIABILITÉ** de l'outil, n'en confier la réparation, les rajustements et la mise au point (y compris l'inspection et le remplacement des balais) qu'à un centre de service Black & Decker ou à un atelier d'entretien autorisé n'utilisant que les seules pièces de rechange Black & Decker. Pour l'entretien, **N'UTILISER QUE DES PIÈCES DE RECHANGE IDENTIQUES**.

Accessoires

On peut se procurer de la ficelle de rechange et des lunettes de sécurité chez un détaillant autorisé ou dans un centre de service Black & Decker.

Lorsqu'on ne trouve pas un accessoire, communiquer à l'adresse suivante.

Black & Decker (U.S.), Inc.
Consumer Service Department
626 Hanover Pike, P.O. Box 618,
Hampstead, MD 21074-0618, É.-U.

Les accessoires recommandés pour l'outil sont indiqués dans le présent guide. L'utilisation de tout autre accessoire peut être dangereuse.

Bobine de rechange, n° de cat. RS-136 (82-136-02), avec 6 mètres (20 pieds) de ficelle en nylon. Ficelle en vrac, n° de cat. BL-065 (82-602), avec 15 mètres (50 pieds) de ficelle en nylon d'un diamètre de 1,65 mm (0,065 po).

Une livre de ficelle en nylon d'un diamètre de 1,65 mm (0,065 po), n° de cat. 82-611.

MISE EN GARDE : N'utiliser que les accessoires recommandés avec le coupe-bordure. L'utilisation de tout autre accessoire peut être dangereuse. N'utiliser que de la ficelle en nylon à traitement spécial monofilament de 1,65 mm (0,065 po) de diamètre de Black & Decker avec le coupe-bordure.

NOTE : Toujours mentionner les codes de date dans la correspondance. Il s'agit d'un numéro composé de 4 ou 5 chiffres qui est imprimé sur l'étiquette de la plaque signalétique sur le carter du moteur.

Renseignements relatifs au service

Black & Decker exploite un réseau complet de centres de service et d'ateliers d'entretien autorisés par toute l'Amérique du Nord. Le personnel de tous les centres de service Black & Decker a reçu la formation voulue pour assurer l'entretien efficace et fiable des outils électriques.

Pour obtenir des renseignements d'ordre technique, des conseils relatifs aux réparations ou des pièces de rechange d'origine, communiquer avec le centre de service Black & Decker de la région.

On peut trouver l'adresse du centre de service de la région dans l'annuaire des Pages Jaunes à la rubrique «Outils électriques» ou en composant le numéro suivant : **1 (800) 544-6986**.

Garantie complète de deux ans pour utilisation domestique

Black & Decker garantit le produit pour une période de deux ans contre tout vice de matière ou de fabrication. Le produit défectueux sera réparé ou remplacé sans frais en vertu de l'alternative suivante.

Le premier choix ne donne droit qu'à un échange; il s'agit de retourner le produit chez le détaillant d'où il provient (si celui-ci participe au programme d'échange). Il faut alors retourner le produit dans le délai imparti par le détaillant (habituellement, entre 30 et 90 jours de la date d'achat). Le détaillant peut exiger une preuve d'achat. Prière de vérifier avec le détaillant quant à sa politique relative aux retours au-delà des délais accordés pour l'échange.

Le second choix consiste à retourner le produit (port payé) à un centre de service Black & Decker où il sera réparé ou remplacé, à notre gré. Une preuve d'achat peut être exigée. Les coordonnées des centres de service Black & Decker se trouvent à la rubrique «Outils électriques» des Pages jaunes.

La présente garantie ne couvre pas les accessoires. Les modalités de la présente garantie donnent des droits légaux spécifiques. L'utilisateur peut se prévaloir d'autres droits selon l'état ou la province qu'il habite. Pour obtenir de plus amples renseignements, communiquer avec le directeur du centre de service Black & Decker de la région.

Le produit n'est pas conçu pour une utilisation commerciale.

<div><div><div><div><div><div></div></div></div><div><div><div></div></div></div><div><div><div></div></div></div></div></div></div> <div>Imported by / Importé par Black & Decker Canada Inc. 100 Central Ave. Brockville (Ontario) K6V 5W6</div>	<div><div><div><div><div><div></div></div></div><div><div><div></div></div></div><div><div><div></div></div></div></div></div></div> <div>Voir la rubrique “Outils électriques” des Pages Jaunes pour le service et les ventes.</div>	<div><div><div><div></div></div></div></div>
---	--	---

ANTES DE DEVOLVER ESTE PRODUCTO POR CUALQUIER RAZON POR FAVOR LLAME (Únicamente para propósitos de México) (55) 5326-7100

INSTRUCCIONES DE SEGURIDAD

ADVERTENCIA: Siempre que emplee herramientas eléctricas, debe seguir ciertas medidas de precaución para reducir los riesgos de incendio, choque eléctrico y lesiones. Entre estas medidas se encuentran las siguientes:

ADVERTENCIA: Parte del polvo originado por este producto contiene químicos que en el Estado de California se consideran como causantes de cáncer, defectos congénitos u otros daños reproductivos. Algunos ejemplos de estos químicos son:

- compuestos en fertilizantes
- compuestos en insecticidas, herbicidas y pesticidas
- arsénico y cromo de madera tratada químicamente

Para reducir su exposición a estos químicos, utilice equipo de seguridad aprobado como máscaras contra polvo diseñadas específicamente para filtrar partículas microscópicas.

ADVERTENCIA: Este producto contiene químicos, incluyendo plomo, que en el Estado de California se consideran como causantes de cáncer y defectos congénitos u otros daños reproductivos. Lave sus manos después de manejarlo.

⚠ PRECAUCIÓN: Emplee la protección personal y auditiva adecuada durante el uso de este producto. Bajo ciertas condiciones y duración de uso, el ruido producido por este producto puede contribuir a la pérdida auditiva.

- ANTEOJOS DE SEGURIDAD** — Emplee siempre anteojos de seguridad cuando esté conectada la unidad.
- GUARDA** — No utilice esta herramienta sin la guarda colocada en su posición.
- LÍNEA DE NYLON** — Conserve cara, manos y pies alejados de la línea giratoria en todo momento. No se extienda más allá de la longitud indicada en este manual. Emplee pantalones largos para protegerse las piernas.
- CONSERVE ALEJADOS A LOS ESPECTADORES** — especialmente a los niños, a una distancia segura del área de trabajo.
- EVITE EL ENCENDIDO ACCIDENTAL** — No empuje la unidad con el dedo en el interruptor si está conectada.
- NO FUERCE LA HERRAMIENTA** — a una velocidad mayor a la que corta con eficacia.
- EMPLEE LA HERRAMIENTA ADECUADA** — No utilice esta herramienta en tareas para las que no fue diseñada.
- NO SALGA DE BALANCE** — Conserve siempre bien apoyados los pies así como el equilibrio.
- ADVERTENCIA** — Para evitar el riesgo de choque eléctrico, utilice solamente cordones de extensión adecuados para interperie. Conecte siempre las extensiones a una línea protegida por un fusible o por un interruptor de circuito.
- NO MALTRATE EL CABLE** — No tire del cable para desconectarlo de la toma de corriente. Consérvelo alejado de objetos calientes, grasas y cantos afilados.
- CORDONES DE EXTENSIÓN** — Para evitar que el cordón eléctrico se desconecte al operar la unidad, utilice el sujetador como se describe en este manual.
- DAÑOS A LA UNIDAD** — Si golpea la unidad o ésta se atasca con algún objeto, apáguela inmediatamente, desconéctela y verifique si se produjeron daños. Si los hay, haga reparar la unidad antes de intentar volver a usarla. No la utilice si hay alguna pieza rota.
- DAÑOS AL CABLE** — Conserve alejado al cable de la línea giratoria. Si daña el cordón eléctrico, desconéctelo de la toma de corriente antes de mover la unidad o examinar el daño. El cable dañado debe reemplazarse antes de usar de nuevo la herramienta.
- DESCONECTE LA HERRAMIENTA** — Cuando no la use, cuando cambie la línea de nylon o antes de limpiar la unidad.
- VÍSTASE ADECUADAMENTE** — No utilice la herramienta si está descalzo o si calza sandalias descubiertas. Use siempre calzado con suela de goma.
- EVITE CONDICIONES AMBIENTALES PELIGROSAS** — No utilice herramientas eléctricas en lugares húmedos o inundados. Siga todas las instrucciones contenidas en este manual para el funcionamiento adecuado de su herramienta.
- NO UTILICE LA CORTADORA DE CÉSPED BAJO LA LLUVIA.**
- NO UTILICE** herramientas eléctricas portátiles en atmósferas gaseosas o explosivas. Los motores de estas herramientas producen chispas que pueden encender los gases.
- GUARDE LAS HERRAMIENTAS QUE NO EMPLÉE BAJO TECHO** — Las herramientas que no se emplean deben guardarse bajo techo en un lugar seco y bajo llave, lejos del alcance de los niños.
- LA LÍNEA GIRATORIA DESEMPEÑA UNA FUNCIÓN DE CORTE** — Tenga cuidado cuando corte alrededor de cercas y plantas.
- UTILICE ÚNICAMENTE LA LÍNEA DE REPUESTO RECOMENDADA** — No utilice línea más gruesa o de otro material, por ejemplo alambre de metal, línea para pescar o algún otro material similar.

GUARDE ESTAS INSTRUCCIONES UNA CARACTERÍSTICA IMPORTANTE PARA EL CONSUMIDOR

Su herramienta está **DOBLEMENTE AISLADA** y le brinda protección añadida. Esto significa que se ha fabricado de manera integral con dos “capas” separadas de aislamiento eléctrico entre usted y el sistema eléctrico que contiene.

Las herramientas que cuentan con este sistema de aislamiento no requieren conectarse a tierra. Como resultado, su unidad está equipada con una clavija de dos patas que puede conectarse a cualquier toma de corriente de 120 volts sin preocuparse por tener una conexión a tierra.

NOTA: EL DOBLE AISLAMIENTO no sustituye a las precauciones normales de seguridad cuando se opera esta herramienta. La finalidad de este sistema de aislamiento es ofrecer a usted

protección añadida contra la lesión resultante de fallas en el aislamiento eléctrico interno de la herramienta.

PRECAUCIÓN: Cuando efectúe servicio a herramientas con doble aislamiento, UTILICE PARTES DE REEMPLAZO IDÉNTICAS. Repare o reemplace los cordones eléctricos dañados.

Clavija polarizada

Se emplean clavijas polarizadas (con una pata más ancha que la otra) para reducir los riesgos de choque eléctrico. Cuando el cordón eléctrico cuente con este tipo de clavija, ajustará en un contacto polarizado solamente de una manera. Si la clavija no ajusta completamente en su

contacto, inviértala. Si aún así no ajusta, llame a un electricista calificado para que le instale un contacto polarizado apropiado. No modifique o haga cambios en la clavija por ningún motivo.

Cordones de extensión

Asegúrese que su cordón de extensión esté en buenas condiciones. Cuando emplee una extensión asegúrese que tenga el calibre adecuado por seguridad y para evitar pérdidas de potencia y sobrecalentamiento. La tabla muestra el calibre correcto que debe utilizarse de acuerdo con la longitud y el amperaje indicado en la placa de identificación de la herramienta. Si tiene dudas, utilice el calibre siguiente. Mientras más pequeño sea el número del calibre, mayor será éste.

Instrucciones de Ensamblaje

- Coloque las secciones como se muestra.
- Sujete la sección central tomándola del grabado mientras ensambla cada extremo.
- Empuje las secciones con firmeza para unir las.
- Coloque los tornillos y las tuercas. Los tornillos no pueden apretarse si las partes están ensambladas incorrectamente.

Cómo utilizar su orillador Black & Decker

COLOCACIÓN DEL CORDÓN DE EXTENSIÓN EN LA HERRAMIENTA: (DESCONECTE EL CORDÓN ELÉCTRICO DEL CORTADOR)

La empuñadura cuenta con un retén para el cordón de extensión que evita que salga de su posición. Para usar este retén, simplemente doble el cable, como se indica en la figura 1, a una distancia aproximada de 30 cm de la terminal hembra. Oprima el botón del seguro, ilustrado en la figura, e introduzca el cable tanto como sea posible. Con el cordón sujeto en su posición, libere el botón del seguro y el cable quedará fijo. Para retirar el cordón eléctrico, desconecte la terminal de la empuñadura, oprima el botón del seguro y tire del cable.

Técnicas de corte y notas sobre el funcionamiento

Se requiere una técnica adecuada para obtener máximo rendimiento y facilidad en el manejo.
PRECAUCIÓN: Revise el área que vaya a arreglar y retire alambres, cordones u otros objetos similares que pudieran atascar el rotor o la línea. Sea particularmente cuidadoso con los alambres doblados que sobresalgan al paso de la herramienta, como las púas de la base de las mallas de alambre.Incline la unidad ligeramente en relación con la superficie que va a cortar (figura 2).Baje la unidad lentamente sobre la superficie que va a cortar. (Si la altura pasa de 20 cm, comience a cortar desde la punta.) Balancee lentamente la unidad sobre la superficie que va a cortar, conservándola a la altura deseada.

IMPORTANTE — Para obtener la mejor acción de corte cerca de muros y cercas, y en céspedes muy crecidos, mueva con lentitud la herramienta de modo que el césped se corte

CON LA PUNTA de la línea de nylon.

- Evite hacer funcionar al orillador con el rotor en contacto con la tierra.
- Corte solamente cuando el césped o la hierba estén secos.**
- La duración de la línea de nylon depende de que siga usted las técnicas de corte descritas y, además, de lo que corte y del sitio en que lo corte.
EJEMPLO: La línea se desgastará más pronto si se trabaja contra un muro de mampostería, en comparación con lo que sucede si se trabaja alrededor de un árbol. Puede ocurrir que la línea se rompa si se alimenta muy rápidamente la unidad, ocurre atascadura con objetos extraños, se fatiga del material o se intentan cortar hierbas muy gruesas, pues se excedería la capacidad de la herramienta.
NOTA: La tendencia de la línea a romperse aumenta conforme es más fría la temperatura ambiental.
NO SE UTILICE CUANDO LA TEMPERATURA ES INFERIOR A 10 °C (50 °F).
- Para mejores resultados, alargue la línea conforme se vaya desgastando, como se indica en “Procedimientos de alimentación de la línea.”
- Desconecte periódicamente la unidad y quite el césped y otros desperdicios** que se hayan acumulado en el interior de la cubierta de la tapa de contacto, ilustrada en la figura 3.

Procedimientos de alimentación de la línea

Para aumentar la longitud de la línea, aplique un ligero golpe a la tapa de contacto contra el césped mientras la cortadora está funcionando. Este procedimiento alimentará automáticamente la línea a su longitud correcta. Se debe hacer un movimiento firme, pero con suavidad, en el momento de golpear la tapa de contacto. Es necesario inclinar ligeramente la unidad a fin de prevenir que la guarda toque la tierra. Esta operación se puede repetir tantas veces como sean necesarias. Si la herramienta falla en el momento de alimentar la línea, desconéctela y limpie la tapa de contacto (ver figura 3).

Instalación del carrete y recuperación de segmentos de línea rotos dentro del carrete

- Desconecte el cable de extensión de la herramienta.
- Para quitar la cubierta de la tapa de contacto, tire de ella y oprima las dos orejas de liberación a los lados del rotor (figura 4).
NOTA: Puede ser necesario que oprima las orejas de una en una para quitar la cubierta.
NOTA: La línea de nylon es muy elástica, lo que puede hacer difícil sujetarla.
- Retire cualquier fragmento de línea, embobine la porción restante y coloque el carrete de nuevo de la siguiente forma:
 - Enrolle la línea lo suficientemente apretada para que quede por debajo de las orillas de las cejas del carrete. Si sobresale por encima de éstas no cabrá en el rotor.
 - Deslice el extremo de la línea a través de la abertura localizada en la ceja del carrete (figura 6). (Cualquier abertura funcionará, pero trate de dejar fuera por lo menos unos siete cm de línea para poder utilizarlos como se muestra en la figura 5.)
 - Inserte el extremo de la línea a través de la perforación del rotor mientras la sostiene en la abertura del carrete, como se observa en la figura 6. A continuación coloque el carrete en el rotor, como se observa en la figura 16. Si el carrete no se desliza en el rotor con facilidad, oprímalo con suavidad y tire de la línea de nylon que pasa por la perforación.
- Una vez que el carrete ha entrado en el rotor, haga coincidir las orejas de la cubierta con las ranuras del rotor y colóquela en su lugar. Asegúrese que las orejas entren correctamente.
- Para embobinar línea en un carrete vacío, siga los pasos descritos a continuación:
 - Localice en el carrete vacío uno de los dos pequeños orificios (figura 8).
 - Introduzca el extremo de la línea no más de 0.3 cm (1/8”) por el orificio, y comience a embobinarla en el carrete. Asegúrese de enrollarla en la dirección que se indica en la figura 8.
 - Realice los pasos 4 y 5.

Mantenimiento– Desconecte el cordón eléctrico en el orillador

TENGA CUIDADO AL DAR MANTENIMIENTO A LA UNIDAD

- Conserve limpias las tomas de aire para evitar el sobrecalentamiento, que dañaría la unidad. Para efectuar esta limpieza, utilice un trapo o un cepillo seco para quitar césped, savia y otros desperdicios.
- Las partes de plástico se pueden limpiar con un trapo humedecido con agua caliente y jabón suave. Evite el uso de detergentes, agentes limpiadores y solventes que pudieran contener elementos que dañen el plástico. No rocíe agua sobre la cortadora.
- Se han empleado baleros autolubricantes en la fabricación de su herramienta; por tanto, no se requiere lubricarla periódicamente. Sin embargo, se recomienda que después de dos o tres temporadas de uso, lleve o mande la cortadora a un Centro de Servicio Autorizado Black & Decker, u otra estación de servicio autorizada, para que le efectúen limpieza profunda, inspección y lubricación. Si la herramienta se utiliza con propósitos profesionales, el procedimiento citado anteriormente se debe realizar cuando termine cada temporada de trabajo.
- Si la cortadora falla, desconecte primero el cordón eléctrico de la toma de corriente, y a continuación desenchúfelo de la cortadora. Asegúrese que la extensión no se encuentre dañada, que los fusibles no se hayan fundido y que los interruptores de circuito no estén accionados. Si después de revisar lo anterior la unidad sigue sin funcionar, llévela o envíela a su Centro de Servicio B&D local o a una estación de servicio autorizada. No intente repararla usted mismo.

Importante

Para garantizar la SEGURIDAD y la CONFIABILIDAD, reparaciones, mantenimiento y ajustes de esta herramienta (incluyendo inspección y cambio de los carbones) deberán efectuarse en los Centros de Servicio Autorizado Black & Decker u otras organizaciones autorizadas, que emplean siempre refacciones Black & Decker legítimas.

Accesorios

La línea de repuesto y los anteojos de seguridad están a su disposición (con costo extra) con su distribuidor local, o en los centros de servicio Black & Decker. Se incluye una lista de centros de servicio con su herramienta.Si necesita ayuda para encontrar cualquier accesorio, por favor llame a:

Black & Decker (U.S.) Inc., Consumer Service Department, 626 Hanover Pike, P.O. Box 618, Hampstead, MD 21074-0618.

Los accesorios recomendados para su herramienta se muestran en este manual. El empleo de cualquier otro accesorio o dispositivo puede se peligroso.

- No. Cat. RS-136, (82-136-02) Carrete de repuesto con 6.09 m (20 ft) de línea de nylon.
 - No. Cat. BL-065, (82-602) Rollo de 15.2 m (50 ft) de línea de nylon de 1.6 mm (0.065”) de diámetro.
 - No. Cat. 82-611, 453 g (1 lb) de línea de nylon de 1.6 mm (0.065”) de diámetro.
- PRECAUCIÓN:** Únicamente utilice los accesorios recomendados para su orillador. El empleo de cualquier otro dispositivo o accesorio puede ser peligroso. Use únicamente línea de nylon monofilamento de 1.6 mm (0.065”) de diámetro con tratamiento especial de Black & Decker con su orillador.

Nota: Este producto no está diseñado para uso comercial.

NOTA: Incluya siempre los números del código de fecha en toda su correspondencia. Este número de 4 o 5 dígitos está impreso en la etiqueta de identificación que se encuentra en la cubierta del motor.Garantía de uso casero (Garantía de dos años completos)

Información de servicio

Black & Decker ofrece una red completa de centros de servicio propiedad de la compañía y franquiciados a través de toda Norteamérica. Todos los centros de servicio Black & Decker cuentan con personal capacitado para proporcionar el servicio a herramientas más eficiente y confiable. Siempre que necesite consejo técnico, reparaciones o partes de repuesto genuinas, comuníquese con el centro Black & Decker más cercano a usted.

Para encontrar su centro de servicio local, consulte la sección amarilla bajo "Herramientas eléctricas", o llame al: **(55) 5326-7100**

Garantía completa para uso doméstico por dos años

Black & Decker (U.S.) garantiza este producto por dos años completos contra cualquier falla originada por materiales o mano de obra defectuosos. El producto defectuoso será reemplazado o reparado sin cargo alguno en cualquiera de las siguientes dos maneras:

La primera, que resulta únicamente en cambios, es regresar el producto al vendedor al que se compró (en la suposición que es un distribuidor participante). Las devoluciones deberán hacerse dentro del tiempo estipulado por la política de cambios del distribuidor (usualmente de 30 a 90 días después de la venta). Se puede requerir prueba de compra. Por favor verifique con el vendedor las políticas específicas de devolución relacionadas a las devoluciones en tiempo posterior al estipulado para cambios.

La segunda opción es llevar o enviar el producto (con porte pagado) a los centros de servicio Black & Decker propios o autorizados, para que la reparemos o reemplacemos a nuestra opción. Se puede requerir prueba de compra. Los centros de servicio Black & Decker propios y autorizados están enlistados bajo "Herramientas eléctricas" en la sección amarilla del directorio telefónico.

Este producto no está diseñado para uso comercial.

Nota: Este producto no está diseñado para uso comercial.

Para servicio y ventas consulte “HERRAMIENTAS ELECTRICAS” en la sección amarilla.



IMPORTADO: BLACK & DECKER S.A. DE C.V. BOSQUES DE CIDROS ACCESO RADIATAS NO. 42 COL. BOSQUES DE LAS LOMAS. 05120 MÉXICO, D.F TEL. (55) 5326-7100