

**Installation Instructions**  
**Instrucciones de Instalación**  
**Instructions d'installation**

English / Español / Français

Models / Modelos / Modèles

625.383000  
625.383500  
625.384200  
625.75116  
625.75126  
625.75130  
625.75230  
625.75390  
625.75490

For a detailed Use and Care Guide, including specifications, programming and parts list, go to:  
[www.sears.com](http://www.sears.com) (U.S.A.) [www.sears.ca](http://www.sears.ca) (Canada)  
or call the Kenmore Water Line at  
1-800-426-9345

Para obtener el manual detallado de uso y cuidado, con especificaciones, programación y lista de piezas, visite el sitio:  
[www.sears.com](http://www.sears.com) (Estados Unidos) [www.sears.ca](http://www.sears.ca) (Canadá)  
o llame a la línea directa de Kenmore Water al  
1-800-426-9345

Pour obtenir un guide détaillé d'utilisation et d'entretien, y compris les spécifications, la programmation, et la liste des pièces, visitez :  
[www.sears.com](http://www.sears.com) (États-Unis) [www.sears.ca](http://www.sears.ca) (Canada)  
ou appelez la ligne d'assistance de Kenmore au  
1-800-426-9345

# Kenmore®

## Water Softener

### Ablandador de Agua

### Adoucisseur d'eau

Sears Brands Management Corporation  
3333 Beverly Road  
Hoffman Estates, IL 60179 U.S.A  
[www.kenmorewater.com](http://www.kenmorewater.com)  
[www.kenmore.com](http://www.kenmore.com)  
[www.sears.com](http://www.sears.com)

Sears Canada Inc.  
290 Yonge Street  
Toronto, Ontario M5B 2C3 Canada  
[www.sears.ca](http://www.sears.ca)

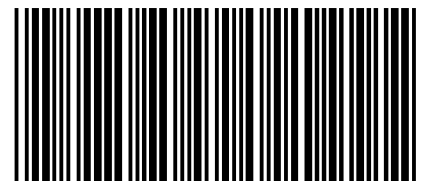

P/N 7338268 (Rev. B 10/23/13)

**WARRANTY ON KENMORE WATER SOFTENER****ONE YEAR LIMITED WARRANTY ON WATER SOFTENER**

When installed, operated and maintained according to all instructions supplied with the product, if this Kenmore appliance fails due to a defect in material and workmanship within one year from the date of purchase, call 1-800-4-MY-HOME® to arrange for free repair.

**TEN YEAR LIMITED WARRANTY AGAINST LEAKS**

When installed, operated and maintained according to all instructions supplied with the product, if the water softener tank or salt storage drum develops a leak within ten years from the date of purchase, call 1-800-4-MY-HOME® to arrange for free tank or drum replacement. After the first year you must pay an initial trip charge.

All warranty coverage does not include water softener resin, which is an expendable item.

If this appliance is used for other than private family purposes, this warranty applies for only 90 days from the date of purchase.

**This warranty covers only defects in material and workmanship. Sears will NOT pay for:**

1. A service technician to instruct the user in correct product installation, operation or maintenance.
2. A service technician to clean or maintain this product.
3. Damage to or failure of this product if it is not installed, operated or maintained according to the all instructions supplied with the product.
4. Damage to or failure of this product resulting from accident, abuse, misuse or use for other than its intended purpose.
5. Damage to or failure of this product caused by the use of detergents, cleaners, chemicals or utensils other than those recommended in all instructions supplied with the product.
6. Damage to or failure of parts or systems resulting from unauthorized modifications made to this product.

**Disclaimer of implied warranties; limitation of remedies**

Customer's sole and exclusive remedy under this limited warranty shall be product repair as provided herein. Implied warranties, including warranties of merchantability or fitness for a particular purpose, are limited to one year or the shortest period allowed by law. Sears shall not be liable for incidental or consequential damages. Some states and provinces do not allow the exclusion or limitation of incidental or consequential damages, or limitation on the duration of implied warranties of merchantability or fitness, so these exclusions or limitations may not apply to you.

This warranty applies only while this appliance is used in the United States or Canada.

This warranty gives you specific legal rights, and you may also have other rights which vary from state to state.

**Sears Brands Management Corporation, Hoffman Estates, IL 60179 U.S.A.  
Sears Canada Inc., 290 Yonge Street, Toronto, Ontario M5B 2C3 Canada**

- ▲ Read all steps and guides carefully before installing and using your new water softener. Follow all steps exactly to correctly install. Failure to follow them could cause personal injury or property damage. Reading this manual will also help you to get all the benefits from your water softener.
- ▲ Do not attempt to use this product to make safe drinking water from non-potable water sources. Do not use the system on microbiologically unsafe water, or water of unknown quality without adequate disinfection before or after the system.
- ▲ Check with your local public works department for plumbing and sanitation codes. You must follow their guides as you install the system. Follow your local codes if they differ with guides in this manual. In Massachusetts, plumbing code 248-CMR 3.00 and 10.00 shall be adhered to. Consult with a licensed plumber.
- ▲ Use only lead-free solder and flux for all sweat-solder connections, as required by federal codes, when installing soldered copper plumbing.
- ▲ Use care when handling the water softener. Do not turn upside down or drop.
- ▲ Avoid installing in direct sunlight. Excessive heat may cause distortion or other damage to non-metallic parts.
- ▲ This water softener works on water pressures of 20 psi to 125 psi (In Canada, 100 psi maximum). If your house water pressure is over the maximum, install a pressure reducing valve in the water supply pipe to the softener.
- ▲ Temperature of the water supply to the softener must be between 40°F and 120°F. Do not install on hot water.
- ▲ If installing the water softener outdoors, do not locate where it will be exposed to wet weather, direct sunlight or extreme hot or cold temperatures.
- ▲ This softener works on 24 volt, 60 Hz electrical power only, supplied by a direct plug-in transformer (included). Be sure to use the included transformer and plug it into a nominal 120V, 60 cycle household outlet that is properly protected by an overcurrent device such as a circuit breaker or fuse. If transformer is replaced, use only the authorized service, Class II, 24V 10VA transformer.
- ▲ This water softener has a non-metallic valve system. Installing it on metal plumbing will break electrical continuity, which may interrupt grounding for the home. You must restore electrical continuity in your metal plumbing system (See Page 9).

## Plan Your Installation

### THE PROPER ORDER TO INSTALL WATER TREATMENT EQUIPMENT

(Shows sequence of equipment only - not all items are needed in all applications)

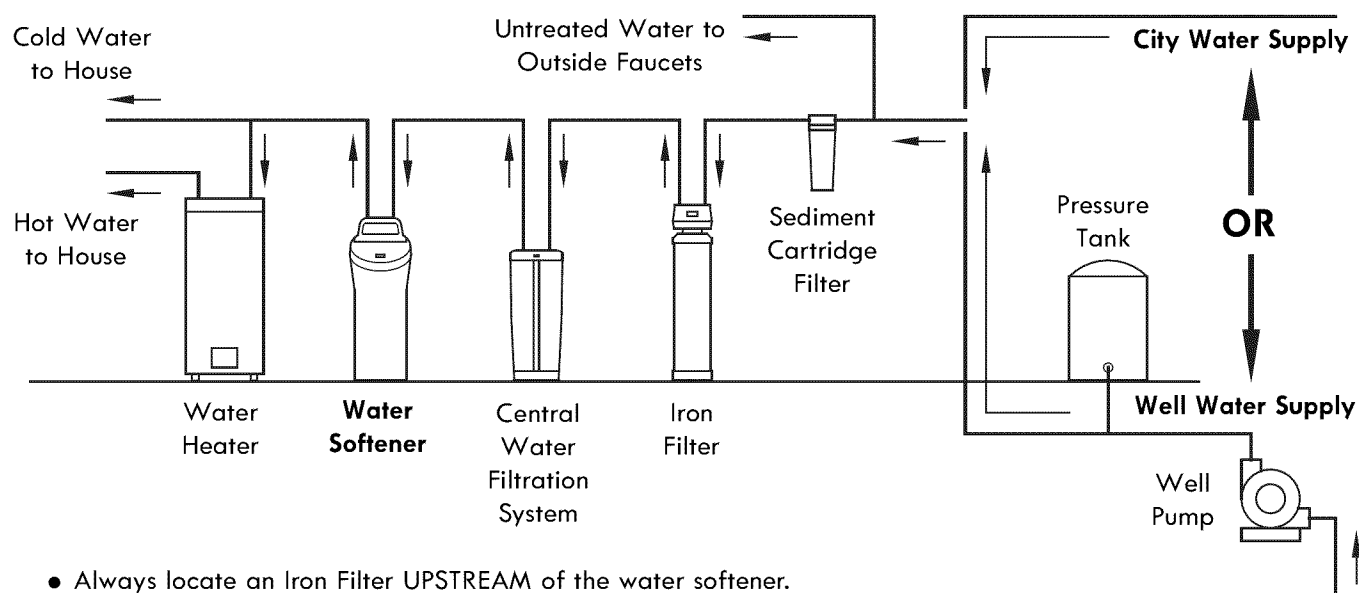

- Always locate an Iron Filter UPSTREAM of the water softener.
- Locate a Central Water Filtration System UPSTREAM of the water softener on a chlorinated water supply, or DOWNSTREAM of the water softener on a non-chlorinated water supply.

Figure 1

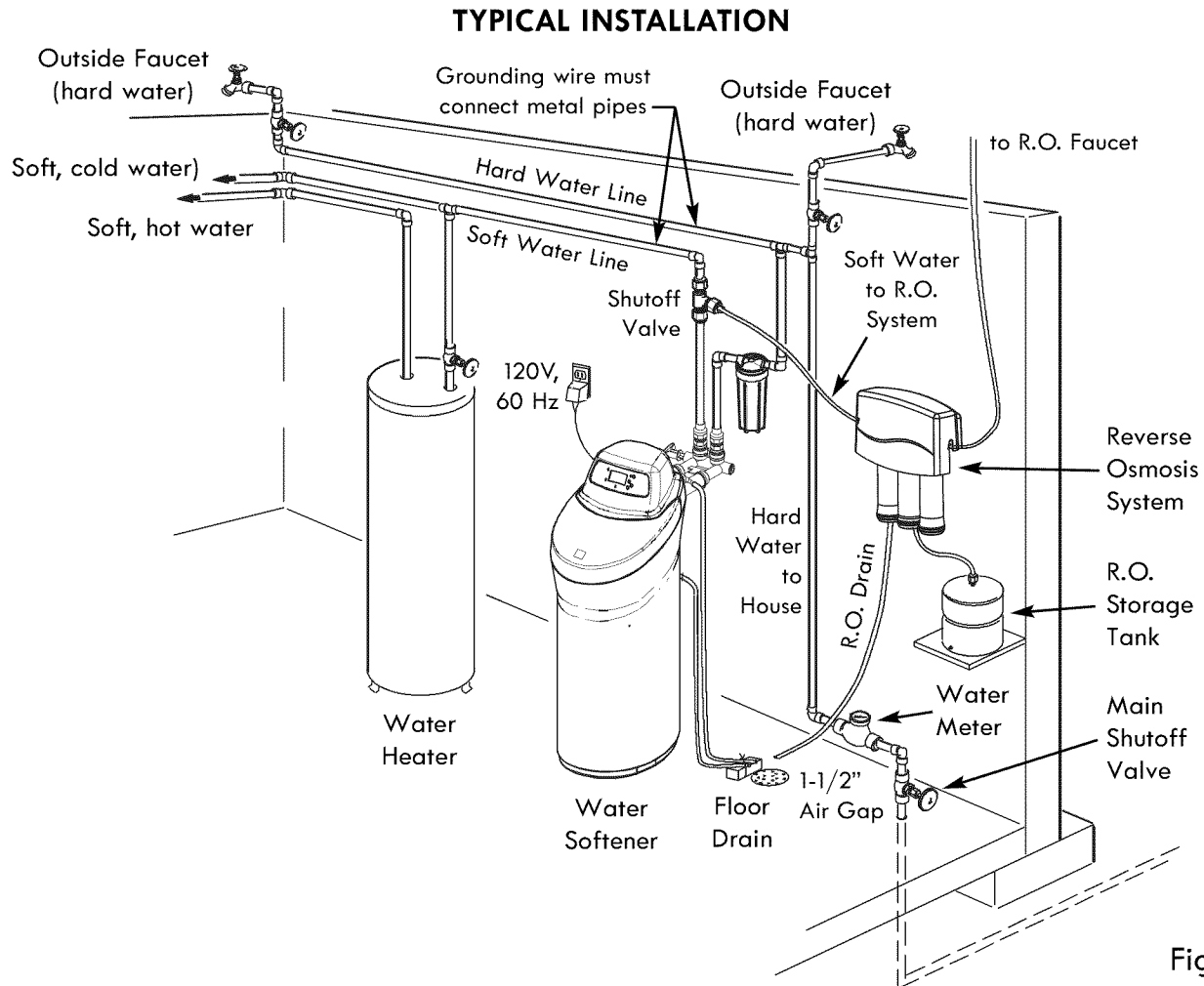

Figure 2

### WHERE TO INSTALL THE WATER SOFTENER

Review the following points before you choose a place to put your softener:

1. Place as close as possible to, but always downstream from, the pressure tank (well water) or water meter (city water).
2. Place as close as possible to a water drain such as a floor drain, laundry tub, sump or standpipe (See Fig. 2).
3. Connect to the house main water pipe **UPSTREAM OF THE WATER HEATER** (See Fig. 1). The temperature of water going through the softener must not be more than 120°F (49°C). Hot water will damage inner softener parts. To reduce the risk of hot water backup, piping between the softener and water heater should be as long as possible.
4. Keep outside faucets on hard water to save soft water and salt. See Fig. 2.
5. Do not install in a place where the softener could freeze. Damage caused by freezing voids the warranty by Sears Brands Management Corporation.
6. Put the softener in a place where water damage is least likely to occur if it develops a leak. Sears or the manufacturer will not repair or pay for water damage.
7. A grounded, 120V, 60 Hz. electrical outlet is needed near the softener to plug in the transformer (See Fig. 2). Be sure the outlet and transformer are in an inside location, protected from wet weather. Use a continuously "live" outlet, which cannot be accidentally switched off.
8. When installing in an outside location, you must take the steps necessary to assure the softener, installation plumbing, and wiring, are protected from the elements, direct sunlight, contamination, vandalism, etc.

## CHECK YOUR WATER PRESSURE BEFORE INSTALLING

For your water softener to work properly, incoming water pressure in your house pipes must be no lower than 20 pounds per square inch (psi). The highest allowable pressure is 125 psi (In Canada, 100 psi). If pressure is above the maximum, buy and install a pres-

sure reducing valve in the pipe supplying water to the softener's inlet.

**NOTE:** If water pressure during the day is 100 psi or more, pressure during the night may go above 125 psi.

## Installation Instructions

### INSTALL SINGLE BYPASS VALVE AND/OR THREADED INSTALLATION ADAPTORS

Complete the following steps to assemble the adaptors and/or the included single bypass valve.

1. Close the shutoff valve on the house main water pipe, near the water meter or pressure tank, to turn off the water.
2. Shut off the gas or electric supply to the water heater.
3. Open the highest and lowest water faucets in your house. This will let water drain from the pipes. Close faucets after water has drained.
4. Remove the top cover. Pull outward on the two tabs to release top cover (see Fig. 3). Set the cover and salt lid aside so they will not get scratched or broken.

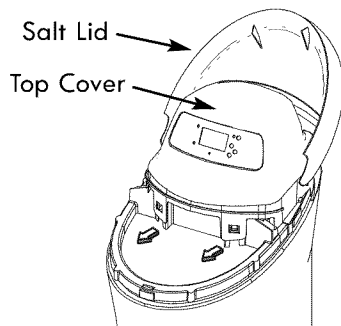

Figure 3

5. Visually check and remove any foreign materials from the valve inlet and outlet ports (see Fig. 4). Carefully remove the two large plastic clips (you will use them). Check to be sure the turbine and support are firmly in place (see Fig. 5).

**NOTE:** If you will not install the included bypass valve because you will have a 3-valve bypass in your plumbing, skip step 6, but perform step 7.

#### SINGLE BYPASS VALVE:

6. Lightly coat the o-rings with silicone grease and slide them onto the bypass valve. Push the bypass valve into the softener valve's inlet and outlet ports as far as it will go. Snap the two large holding clips into place, from the top down as shown (see Fig. 6).

**CAUTION:** Be sure the clips snap firmly into place so the bypass valve will not pull out.

#### INLET AND OUTLET THREADED ADAPTORS:

7. Lightly coat the o-rings with silicone grease and slide them onto the installation adaptors. Push the adaptors into the valve inlet and outlet ports, or bypass valve ports, as far as they will go. Both adaptors are the same and fit either port. Snap the two large holding clips into place, as shown (see Fig. 6).

**CAUTION:** Be sure the clips snap firmly into place so the adaptors will not pull out.

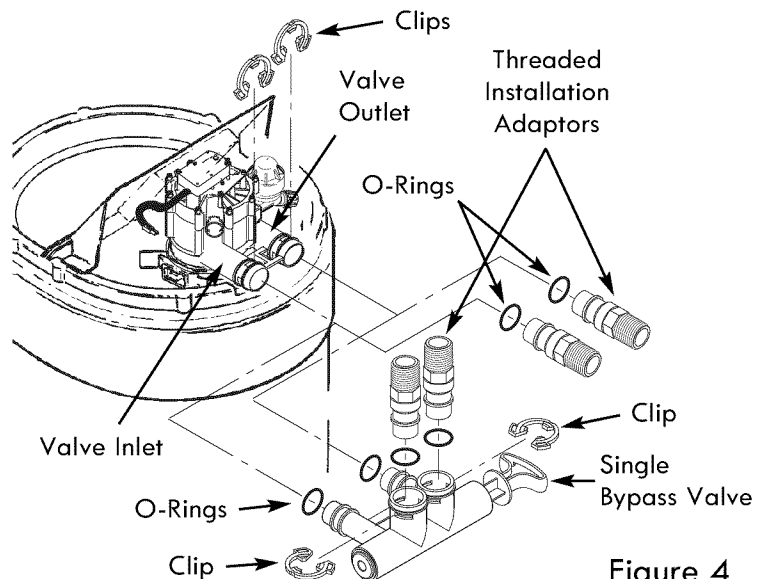

Figure 4

## INSTALL SINGLE BYPASS VALVE (cont.)

Before installing the bypass valve and/or installation adaptors, make sure that the turbine and support are firmly in place inside the softener valve's outlet port.

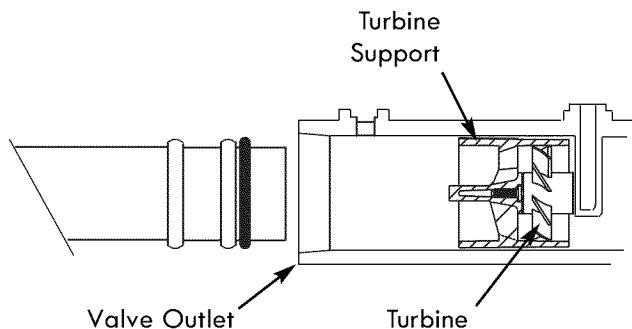

Figure 5

## INSTALL HOLDING CLIPS

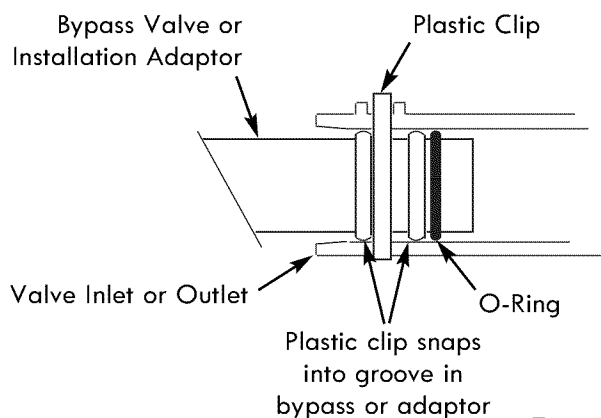

Figure 6

## ALTERNATE BYPASS VALVE INSTALLATION

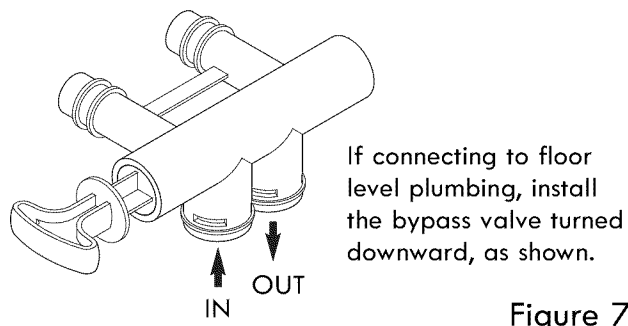

Figure 7

## ASSEMBLE INLET AND OUTLET PLUMBING

Measure, cut (thread if needed) and put together all pipe and fittings up to the main water pipe. Make sure that the incoming water supply pipe goes to the valve inlet side.

**CAUTION:** Never solder fittings while connected to nonmetallic parts. Wait until soldered pipe has cooled before connection. See Fig. 8.

**CAUTION:** Be careful when putting pipe fittings together. Do not cross thread, and do not over-tighten.

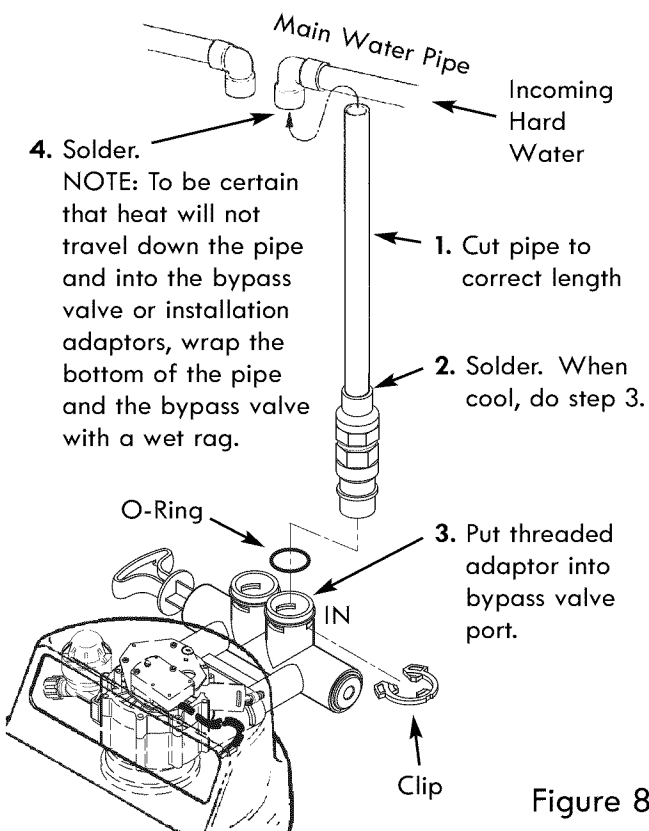

Figure 8

## CONNECT THE VALVE DRAIN HOSE

Take a length of 3/8" inside diameter drain tubing (supplied) and attach one end to the drain fitting (see Fig. 9). Use a tube clamp from the parts bag to hold it in place. Put the other end of the tubing over a floor drain, into a laundry tub, standpipe, or other suitable drain. Check your local codes.

Leave an air gap of about 1-1/2" between the end of the hose and the drain. This gap is needed so you don't get a backflow of sewer water into the softener. Do not put the end of the hose into the drain or connect without the air gap.

Locate and support the hose so it does not kink or have sharp bends. Secure the hose end so water pressure does not cause the hose to "whip". Tie or wire it in place. Do not pinch the hose shut. The softener will not work if this drain hose is pinched, plugged, closed or restricted in any way. Direct drain flow down into drain from drain line as flow could possibly overshoot the drain cover.

Keep the hose lower than the drain fitting. In some homes, to get to a drain you must raise the hose and run it overhead. Do not raise the hose more than 8 feet above the floor.

**COPPER DRAIN TUBE:** Local plumbing codes may require the use a copper valve drain tube. A copper tube is also best to use if running a drain line overhead. To adapt a copper drain tube to the softener, purchase a compression fitting (1/4" female pipe threads x 1/2" O.D. tube) and tubing from your local hardware store.

## CONNECT SALT TANK OVERFLOW HOSE

1. Locate the rubber grommet, adaptor elbow and tube clamp (see Fig. 9) that are in the parts bag.
2. Push the grommet into the hole in the salt tank wall so that half is inside and half is outside.
3. Push the larger end of the adaptor into the grommet.
4. Push one end of a length of 3/8" I.D. tubing (supplied) onto the tube adaptor, using a tube clamp from the parts bag to hold it in place.
5. Put the other end of the tubing over the floor drain.

**IMPORTANT:** Overflow water must run down by gravity through the tubing. Do not raise the tubing higher than the adaptor (see Fig. 9).

**IMPORTANT:** Do not connect this hose to the valve drain hose you just installed (see above). Both drains must have a separate hose.

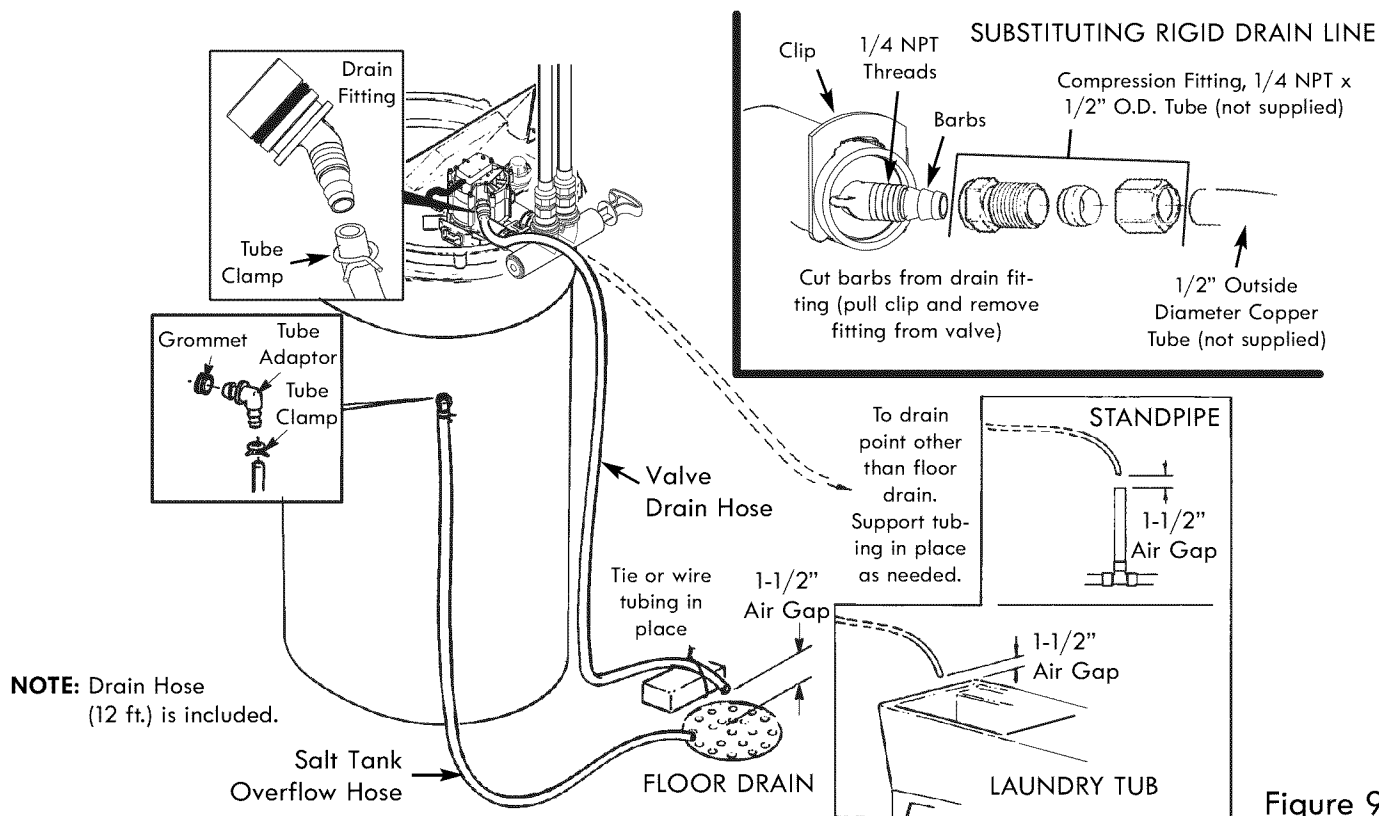

Figure 9

**LEAK TEST**

To check for leaks, complete the following steps:

**CAUTION:** To avoid water or air pressure damage to softener inner parts, and to flush pipe chips or other residue from the water pipes, be sure to do the following steps exactly as instructed.

1. Fully open two nearby cold water faucets downstream from the softener.
2. Place bypass valve(s) in "bypass" position (see Figures 10 & 11). On a single valve, slide the stem inward to bypass. On a 3-valve bypass, close the inlet and outlet valves and open the bypass valve.
3. Fully open the house main water pipe shutoff valve. Observe steady water flow from both open faucets.
4. Place bypass valve(s) in SERVICE, EXACTLY as follows: Keep soft water faucets open.
  - a. Single Bypass Valve: Slowly, slide pull the valve stem outward toward service, pausing several times to allow the softener to pressurize gradually.
  - b. 3-Valve Bypass: Fully close the bypass valve and open the outlet valve. Slowly open the inlet valve, pausing several times to allow the softener to pressurize gradually.
5. After about three minutes, open a hot water faucet for about one minute, or until all air is expelled, then close.
6. Close both cold water faucets.
7. Check your plumbing work for leaks, and fix right away if any are found. Be sure to observe previous caution notes.

**NOTE:** If this procedure is performed on a new softener, water coming from the taps may initially be discolored. This normally occurs the first time water runs through the resin bed. The discolored water is not harmful, and the discoloration will not last more than a few minutes.

**SINGLE BYPASS VALVE**

Figure 10

**3-VALVE BYPASS**

Figure 11

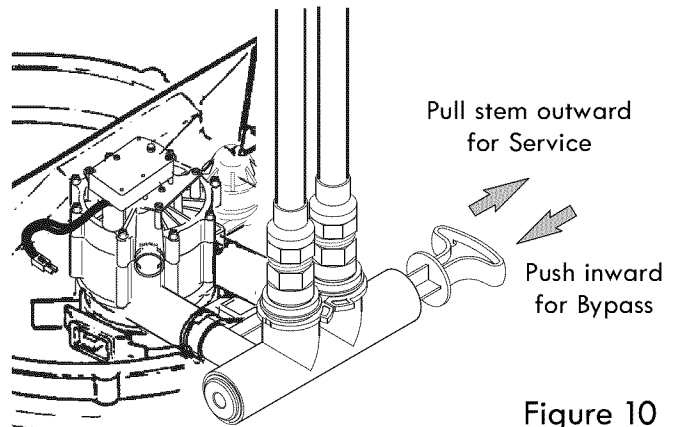

## METAL WATER PIPE GROUNDING

**IMPORTANT:** This water softener has a non-metallic valve system. Installing it on metal plumbing will break electrical continuity, which may interrupt grounding for the home. You must restore electrical continuity in your metal plumbing system.

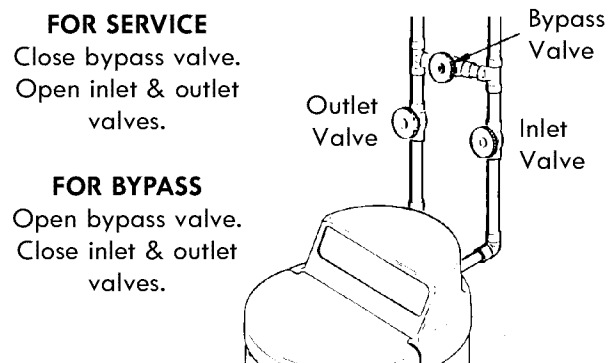
If you installed a 3-valve bypass system (Fig. 11), electrical continuity will be maintained. If you installed the non-metallic bypass valve (Fig. 10), restore the ground as follows:

Install a #4 copper wire (parts not included) across the removed section of metal water pipe, securely clamping it at both ends (See Fig. 12). Be sure the pipes are clean under the clamps, to assure good contact.

**NOTE:** If you are installing a sediment filter or other item(s) into the plumbing system, along with the water softener, be sure to restore electrical continuity across all removed metal pipe sections.

## INSTALL COVERS

After installing your water softener, put the covers on. Angle the covers so the top cover clips onto the back first, then bring down in front and clip on the tabs inside the rim and lower the salt lid closed (See Fig. 3).

## CONNECT TO ELECTRICAL POWER

The softener works on 24 volt, 60 Hz electrical power. The included transformer changes standard 120 volt AC house power to 24 volts. You must plug the water softener's transformer into a grounded, 120 volt outlet only. Be sure the outlet is always "live" so it cannot be switched off by mistake.

**NOTE:** The electrical outlet you plug the transformer into must be indoors, protected from weather.

## RESTART THE WATER HEATER

Turn on the gas (or electric) supply to the water heater and light the pilot.

## YOUR PLUMBING INSTALLATION AND ELECTRICAL WORK ARE NOW COMPLETE.

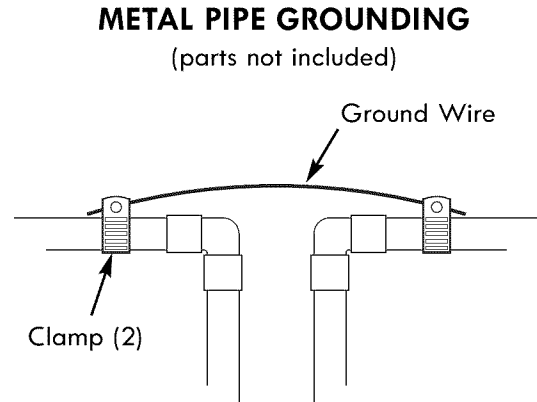

Figure 12

**SANITIZE THE WATER SOFTENER**

1. Open salt lid, remove the brinewell cover and pour about 3 oz. (6 tablespoons) of household bleach into the softener brinewell. Replace the brinewell cover.
2. Make sure the bypass valve(s) is in the "service" (open) position.
3. **Start a recharge:** Press the REGENERATION button and hold for 3 seconds, until "RECHARGE", "Serv" and "Fill" begin to flash in the display. This recharge draws the sanitizing bleach into and through the water softener. Any air remaining in the unit is purged to the drain.
4. After the recharge has completed, fully open a cold water faucet, downstream from the softener, and

allow 50 gallons of water to pass through the system. This should take at least 20 minutes. Close the faucet.

Your new Sears softener is now softening the water for your household needs. However, your **WATER HEATER is filled with hard water**. To have fully soft water right away, you can drain the water heater so it refills with soft water. If you don't drain the water heater, it will take a few days before you have fully soft water.

**NOTE:** If this procedure is performed on a new softener, water coming from the taps may initially be discolored. This normally occurs the first time water runs through the resin bed. The discolored water is not harmful, and the discoloration will not last more than a few minutes.

## Programming the Softener

**PROGRAM THE SOFTENER**

Lift the salt lid and follow the instructions on the decal to program the following into the electronic controller:

- Current time of day
- Hardness of your water supply
- Time of day when automatic recharges will begin
- Type of salt you will be using (only on select models)

**NOTE:** You can find complete instructions for programming the softener and customizing features of the electronic controller in the owner's manual. Go to [www.sears.com](http://www.sears.com) or call 1-800-426-9345.

In the state of California: You must turn the Salt Efficiency Feature setting to ON. This may initiate more frequent recharges. However, it will operate at 4,000 grains per pound of salt or higher. To turn on the Salt Efficiency Feature, follow the instructions in the "Salt Efficiency" section of the owner's manual.

## Adding Salt to the Storage Tank

**ADDING SALT TO THE STORAGE TANK**

You must keep salt in the tank, but it is not necessary to fill it full. Especially in humid areas, it is best to fill the storage tank no more than half full, and to add salt more often. Salt "bridging" occurs more often when conditions are humid.

Use NUGGET or PELLET water softener salt. **DO NOT** use rock salts, as they have dirt and sediments that will stop the softener from working. To maintain optimum performance of your water softener, the salt tank should be cleaned out every 2 to 3 years.

**POTASSIUM CHLORIDE (KCl) SALT**

If you choose Potassium Chloride (KCl) as a regenerant, following these suggestions will help give you years of maintenance free service.

1. Place only one bag of KCl in your softener at a time (the salt storage tank should contain no more than 60 pounds of KCl at any one time).
2. A softener using KCl should not be placed in areas with temperature fluctuations and high humidity (KCl will harden in these environments and may make the softener inoperable).
3. On select models, set "Salt Type" on the controller to "KCl". This setting adjusts the regeneration cycle times to compensate for the different rate at which KCl dissolves. If your softener does not have a KCl salt setting, you must increase your hardness setting by 25% to ensure continuous soft water.

**Installation Instructions**  
**Instrucciones de Instalación**  
**Instructions d'installation**

English / Español / Français

Models / Modelos / Modèles

625.383000  
625.383500  
625.384200  
625.75116  
625.75126  
625.75130  
625.75230  
625.75390  
625.75490

For a detailed Use and Care Guide, including specifications, programming and parts list, go to:  
[www.sears.com](http://www.sears.com) (U.S.A.) [www.sears.ca](http://www.sears.ca) (Canada)  
or call the Kenmore Water Line at  
1-800-426-9345

Para obtener el manual detallado de uso y cuidado, con especificaciones, programación y lista de piezas, visite el sitio:  
[www.sears.com](http://www.sears.com) (Estados Unidos) [www.sears.ca](http://www.sears.ca) (Canadá)  
o llame a la línea directa de Kenmore Water al  
1-800-426-9345

Pour obtenir un guide détaillé d'utilisation et d'entretien, y compris les spécifications, la programmation, et la liste des pièces, visitez :  
[www.sears.com](http://www.sears.com) (États-Unis) [www.sears.ca](http://www.sears.ca) (Canada)  
ou appelez la ligne d'assistance de Kenmore au  
1-800-426-9345

# Kenmore®

## Water Softener

### Ablandador de Agua

### Adoucisseur d'eau

Sears Brands Management Corporation  
3333 Beverly Road  
Hoffman Estates, IL 60179 U.S.A  
[www.kenmorewater.com](http://www.kenmorewater.com)  
[www.kenmore.com](http://www.kenmore.com)  
[www.sears.com](http://www.sears.com)

Sears Canada Inc.  
290 Yonge Street  
Toronto, Ontario M5B 2C3 Canada  
[www.sears.ca](http://www.sears.ca)



## GARANTÍA PARA EL ABLANDADOR DE AGUA KENMORE

### GARANTÍA LIMITADA DE UN AÑO PARA EL ABLANDADOR DE AGUA

Cuando se haya instalado, operado y mantenido conforme a todas las instrucciones suministradas con el producto, si este artefacto Kenmore fallara debido a defectos en materiales o mano de obra dentro de un año a partir de la fecha de compra, llame al 1-800-4-MY-HOME® para solicitar la reparación gratuita.

### GARANTÍA LIMITADA DE DIEZ AÑOS CONTRA FUGAS

Cuando se haya instalado, operado y mantenido conforme a todas las instrucciones suministradas con el producto, si el tanque o el tambor de almacenamiento de sal del ablandador de agua tuviera una fuga dentro de los diez años de la fecha de compra, llame al 1-800-4-MY-HOME® para solicitar el reemplazo gratuito del tanque o del tambor. Después del primer año, usted deberá pagar un cargo inicial por viaje.

La cobertura de la garantía total no incluye la resina del ablandador de agua, la cual es un artículo consumible.

Si este artefacto llegara a usarse alguna vez con un propósito ajeno al de una familia privada, esta garantía se aplicará por sólo 90 días a partir de la fecha de compra.

**La presente garantía sólo cubre defectos en materiales y mano de obra. Sears NO pagará:**

1. A un técnico de servicio para instruir al usuario sobre la forma correcta de instalar, operar o mantener el producto.
2. A un técnico de servicio para limpiar o dar mantenimiento a este producto.
3. El daño o la falla de este producto si no se instala, opera ni mantiene conforme a todas las instrucciones suministradas con el producto.
4. El daño o la falla de este producto originado por accidentes, maltratos, uso incorrecto o uso ajeno al propósito de diseño.
5. El daño o la falla de este producto causado por el uso de detergentes, productos de limpieza, productos químicos o utensilios que no sean los recomendados en todas las instrucciones suministradas con el producto.
6. El daño o la falla de piezas o sistemas originado por modificaciones no autorizadas hechas a este producto.

### Exención de responsabilidad por garantías implícitas; limitación de recursos

Conforme a la presente garantía limitada, el recurso único y exclusivo para el cliente será la reparación del producto según lo aquí estipulado. Las garantías implícitas, incluyendo las garantías de comerciabilidad o aptitud para un propósito en particular, se limitan a un año o al período más breve que permite la ley. Sears no se responsabilizará de daños imprevistos o emergentes. En ciertas jurisdicciones no se permite la exclusión o limitación de daños imprevistos o emergentes, o no se permite la limitación de la duración de las garantías implícitas de comerciabilidad o aptitud, de modo que las presentes exclusiones o limitaciones podrían no aplicarse a usted.

Esta garantía se aplicará solamente mientras este artefacto se use en los Estados Unidos o Canadá.

Esta garantía le otorga derechos legales específicos, y es posible que usted también tenga otros derechos, los cuales varían de una jurisdicción a otra.

**Sears Brands Management Corporation, Hoffman Estates, IL 60179 U.S.A.**

**Sears Canada Inc., 290 Yonge Street, Toronto, Ontario M5B 2C3 Canada**

- ▲ Antes de instalar y usar el nuevo ablandador de agua, lea atentamente todos los pasos y las pautas. Siga exactamente todos los pasos para lograr la instalación correcta. No seguir dichos pasos podría causar lesiones corporales o daños a la propiedad. Leer este manual también lo ayudará a obtener todos los beneficios del ablandador de agua.
- ▲ No intente utilizar este producto a fin de potabilizar agua proveniente de fuentes no potables. Si el agua es microbiológicamente impura o si se desconoce su calidad, no use el sistema sin una adecuada desinfección antes o después del sistema.
- ▲ Consulte los códigos de plomería y sanidad a su departamento local de obras públicas. Al instalar el sistema deberá seguir las pautas que le indiquen. Siga sus códigos locales si difieren con las pautas del presente manual. En el Estado de Massachusetts, se debe cumplir con los códigos de plomería 248-CMR 3.00 y 10.00. Consulte a un plomero con licencia.
- ▲ Al instalar tuberías de cobre soldado, use sólo soldadura y fundente sin plomo para todas las conexiones de soldadura con estaño, según lo exigen los códigos federales.
- ▲ Tenga cuidado al manejar el ablandador de agua. No lo voltee ni deje caer.
- ▲ Evite instalarlo bajo la luz directa del sol. El exceso de calor puede distorsionar o causar algún otro daño a las piezas no metálicas.
- ▲ El ablandador de agua funciona con presiones de agua de 20 PSI a 125 PSI (en Canadá, la máxima es 100 PSI). Si la presión del agua de su casa supera la máxima, instale una válvula reductora de presión en la línea de suministro de agua al ablandador.
- ▲ La temperatura del suministro de agua al ablandador debe estar entre 40 °F y 120 °F (4 °C y 49 °C). No lo instale en tuberías de agua caliente.
- ▲ Si instala el ablandador de agua afuera, no lo coloque donde se exponga a la humedad climática, la luz solar directa o temperaturas extremadamente calientes o frías.
- ▲ Este ablandador funciona solamente con corriente de 24 voltios y 60 hercios, suministrada por un transformador directo enchufable (incluido). Asegúrese de usar el transformador incluido y de enchufarlo en un tomacorriente doméstico con régimen nominal de 120 voltios y 60 ciclos, que esté debidamente protegido por un dispositivo para sobrecorriente, como un disyuntor o un fusible. Si se reemplaza el transformador, use solamente el transformador de servicio autorizado de Clase II, 24 voltios, 10 VA.
- ▲ Este ablandador de agua tiene un sistema de válvulas no metálicas. Su instalación en una tubería metálica cortará la continuidad eléctrica, lo cual puede interrumpir la conexión a tierra de la vivienda. Debe restaurar la continuidad eléctrica en el sistema de la tubería metálica (vea la página 19).

## Planee la instalación

### ORDEN CORRECTO PARA INSTALAR EL EQUIPO DE TRATAMIENTO DE AGUA

(Sólo ilustra la secuencia del equipo. No todos los artículos se necesitan en todas las aplicaciones.)

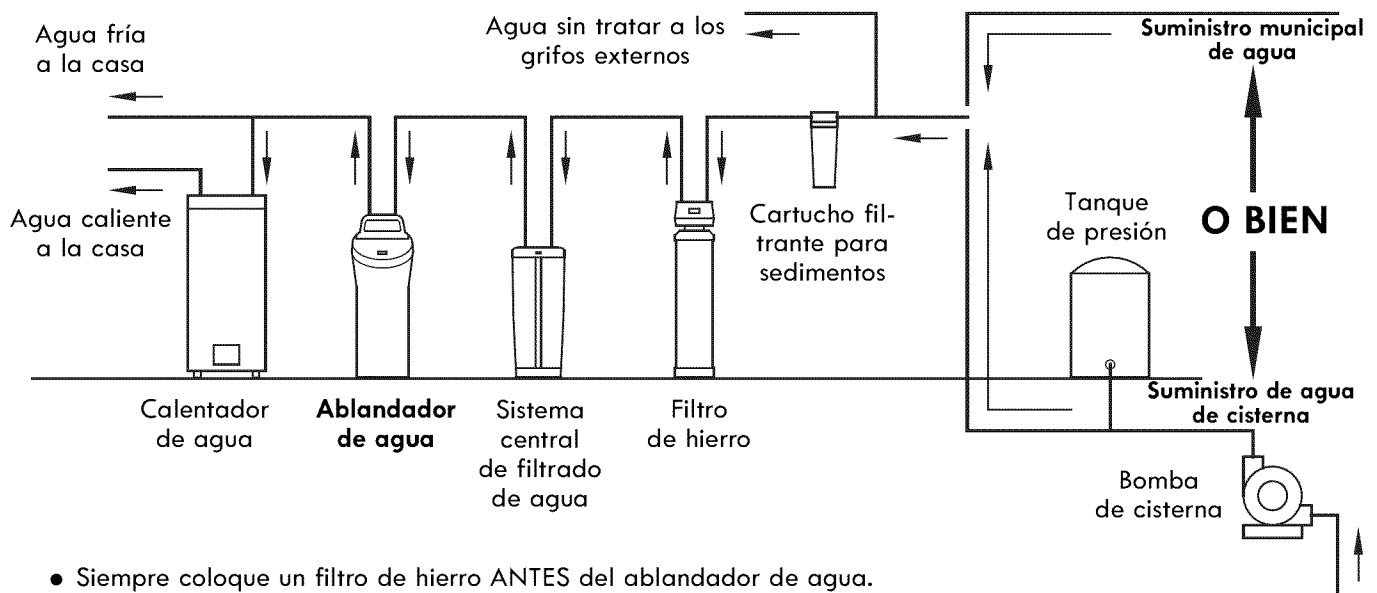

- Siempre coloque un filtro de hierro ANTES del ablandador de agua.
- Coloque un sistema central de filtrado de agua ANTES del ablandador de agua en un suministro de agua clorada, o DESPUÉS del ablandador de agua en un suministro de agua no clorada.

Figura 1

## INSTALACIÓN TÍPICA



Figura 2

## DÓNDE INSTALAR EL ABLANDADOR DE AGUA

Antes de seleccionar un lugar para instalar el ablandador, examine los siguientes puntos:

1. Colóquelo tan cerca como sea posible del tanque de presión (agua de cisterna) o del medidor de agua (agua municipal), pero siempre después de este.
2. Colóquelo tan cerca como sea posible de un desagüe tal como uno de piso, una pileta de lavadero, un sumidero o un tubo vertical (vea la Fig. 2).
3. Conecte la tubería principal de agua de la casa ANTES DEL CALENTADOR DE AGUA (vea la Fig. 1). La temperatura del agua que ingresa al ablandador no debe superar los 120 °F (49 °C). El agua caliente dañará las piezas internas del ablandador. Para reducir el riesgo de reflujos de agua caliente, la tubería entre el ablandador y el calentador de agua debe ser tan larga como sea posible.
4. Mantenga los grifos exteriores conectados al suministro de agua dura para economizar agua blanda y sal. Vea la Fig. 2.
5. No instale el ablandador en un lugar donde pueda congelarse. El daño causado por congelamiento anula la garantía de Sears Brands Management Corporation.
6. Instale el ablandador en un lugar donde sea menos probable que el agua cause daños en caso de fuga. Ni Sears ni el fabricante reparará ni pagará el daño causado por el agua.
7. Para enchufar el transformador, se necesita un tomacorriente con régimen de 120 voltios, 60 hercios y conexión a tierra, cerca del ablandador (vea la Fig. 2). Cerciérese de que el tomacorriente y el transformador estén ubicados en el interior y protegidos de la humedad climática. Utilice un tomacorriente con alimentación permanente, que no pueda interrumpirse accidentalmente.
8. Al instalar el equipo en una ubicación exterior, deberá tomar las medidas necesarias para garantizar que el ablandador, la plomería de la instalación y el cableado estén protegidos contra los factores climáticos, la luz solar directa, la contaminación, el vandalismo, etc.

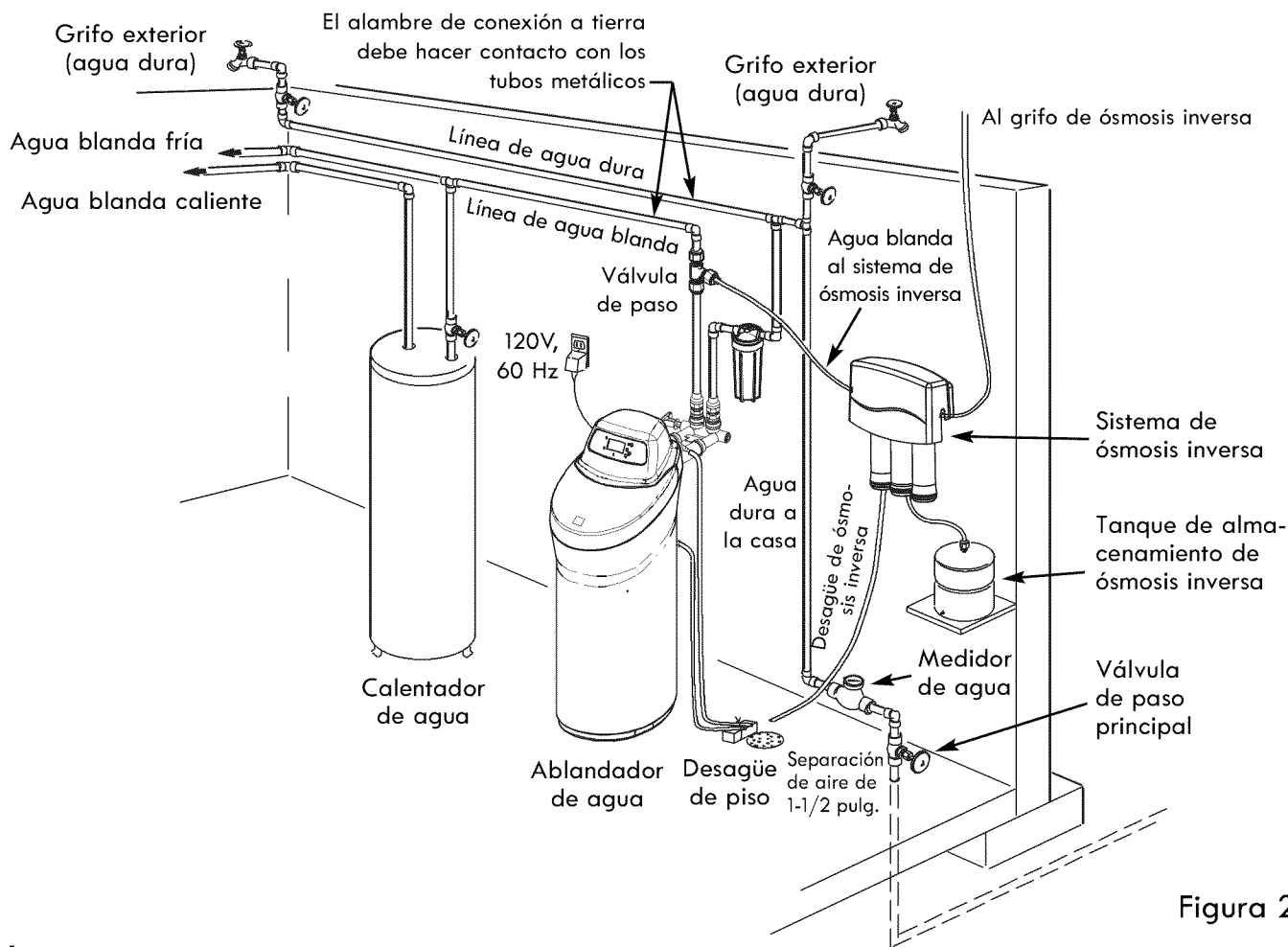
## REVISE LA PRESIÓN DEL AGUA ANTES DE LA INSTALACIÓN

Para que el ablandador de agua funcione correctamente, la presión del agua entrante en las tuberías de la casa debe ser, como mínimo, de 20 libras por pulgada cuadrada (PSI). La máxima presión permisible es de 125 PSI (en Canadá, la máxima es 100 PSI). Si la presión es mayor que la máxima, adquiera e instale una válvula de reducción de presión en el tubo que suministra agua a la entrada del ablandador.

**NOTA:** Si durante el día la presión de agua es de 100 PSI o más, durante la noche puede ser superior a 125 PSI.

## Instrucciones de instalación

### INSTALE UNA VÁLVULA DE UNA DERIVACIÓN Y/O ADAPTADORES ROSCADOS DE INSTALACIÓN

Cumpla los siguientes pasos para armar los adaptadores y/o la válvula de una derivación que se incluye.

1. Para cerrar el agua, cierre la válvula de paso del agua en la tubería principal de agua de la casa, cerca del medidor de agua o el tanque de presión.
2. Corte el suministro de gas o eléctrico del calentador de agua.
3. Abra el grifo más alto y el más bajo de la casa. Eso permitirá desaguar las tuberías. Cierre los grifos después de desaguarlas.
4. Retire la cubierta superior. Tire de las dos aletas hacia afuera para liberar la cubierta superior (vea la Fig. 3). Deje a un lado la cubierta superior y la tapa de sal para que no se rompan ni se rayen.



Figura 3

5. Revise visualmente y retire cualquier material extraño de los puertos de entrada y salida de la válvula (vea la Fig. 4). Retire con cuidado los dos clips plásticos grandes (volverá a usarlos). Compruebe que la turbina y el soporte estén colocados firmemente (vea la Fig. 5).

**NOTA:** Si no instalará la válvula de derivación que se incluye porque habrá una derivación de 3 válvulas en la plomería, pase por alto el paso 6, pero cumpla el paso 7.

#### VÁLVULA DE UNA DERIVACIÓN:

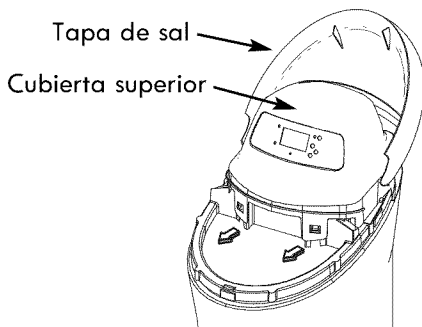
6. Lubrique ligeramente las juntas tóricas con grasa de silicona y deslícelas en la válvula de derivación. Empuje la válvula de derivación en los puertos de entrada y salida de la válvula del ablandador hasta donde llegue. Fije los dos clips grandes de soporte en su lugar, desde arriba hacia abajo, tal como se muestra (vea la Fig. 6).

**PRECAUCIÓN:** Asegúrese de que los clips se ajusten firmemente en su lugar para que no se salga la válvula de derivación.

#### ADAPTADORES ROSCADOS DE ENTRADA Y SALIDA:

7. Lubrique ligeramente las juntas tóricas con grasa de silicona y deslícelas en los adaptadores de instalación. Empuje los adaptadores en los puertos de entrada y salida de la válvula o los puertos de la válvula de derivación, hasta donde lleguen. Ambos adaptadores son idénticos y encajan en cualquiera de los puertos. Fije los dos clips grandes de soporte en su lugar, tal como se muestra (vea la Fig. 6).

**PRECAUCIÓN:** Asegúrese de que los clips se ajusten firmemente en su lugar para que no se salgan los adaptadores.



Figura 4

### INSTALE LA VÁLVULA DE UNA DERIVACIÓN (cont.)

Antes de instalar la válvula de derivación y/o los adaptadores de instalación, compruebe que la turbina y el soporte estén colocados firmemente dentro del puerto de salida de la válvula del ablandador.

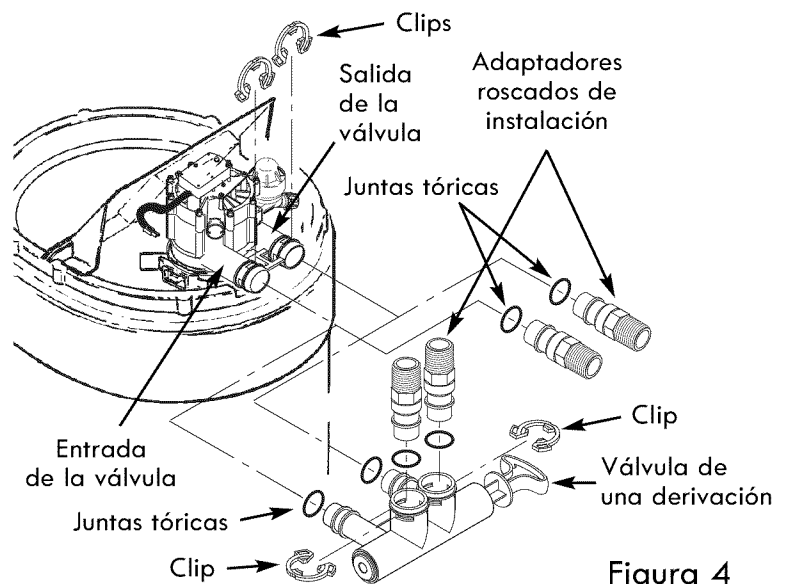

Figura 5

### INSTALE LOS CLIPS DE SOPORTE

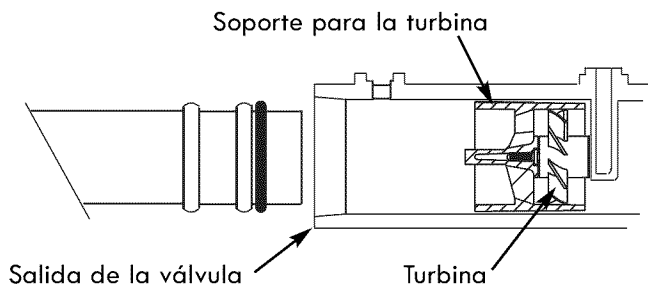

Figura 6

### INSTALACIÓN ALTERNATIVA DE LA VÁLVULA DE DERIVACIÓN

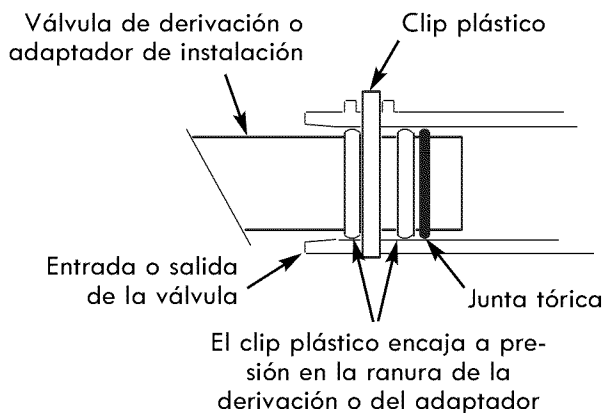

Figura 7

### ARME LA PLOMERÍA DE ENTRADA Y SALIDA

Mida, corte (rosque si fuera necesario) y arme todos los tubos y las uniones hasta el tubo de agua principal. Asegúrese de que el tubo de suministro de agua entrante vaya al lado de entrada de la válvula.

**PRECAUCIÓN:** Nunca suelde las uniones mientras estén conectadas a piezas no metálicas. Espere hasta que el tubo soldado se haya enfriado antes de conectarlo. Vea la Fig. 8.

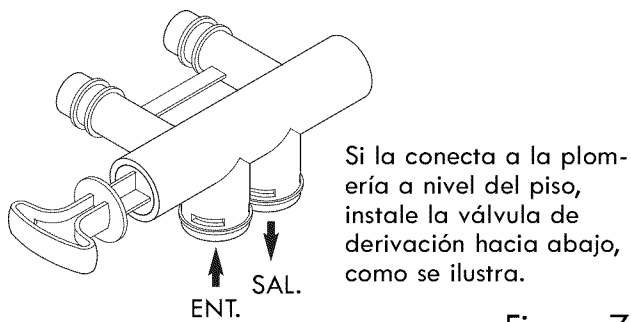
**PRECAUCIÓN:** Tenga cuidado al conectar entre sí las uniones para tubería. Evite estropear la rosca y apretarla demasiado.



Figura 8



## CONECTE LA MANGUERA DE DESAGÜE PARA LA VÁLVULA

Tome una sección de tubería de desagüe de 3/8 pulg. de diámetro interior (suministrada) y conecte un extremo a la unión de desagüe (vea la Fig. 9). Manténgalo en su sitio con una abrazadera para tubo provista en la bolsa de piezas. Coloque el otro extremo del tubo sobre un desagüe de piso, una pileta de lavadero, un tubo vertical u otro desagüe adecuado. Consulte los códigos locales.

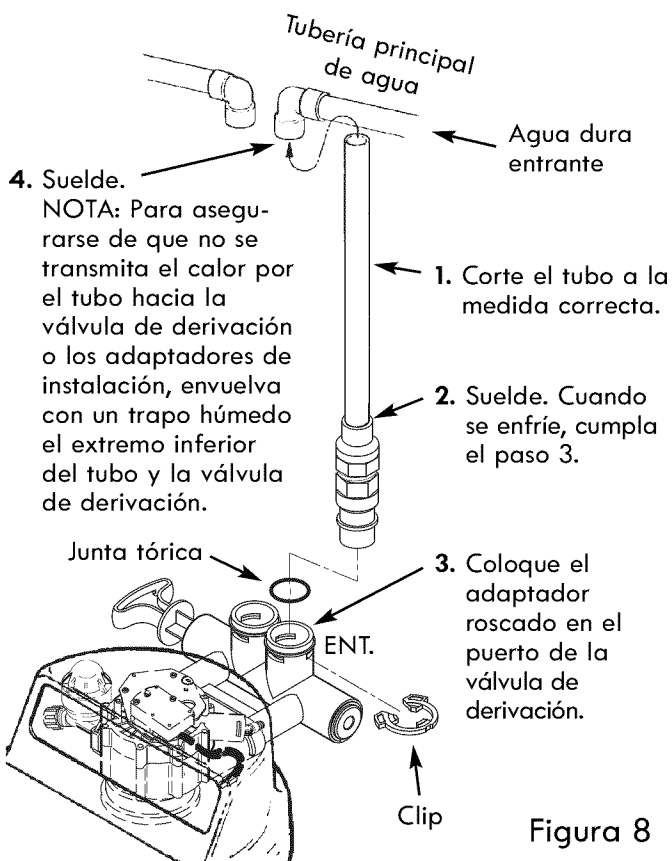
Deje una separación de aire de aproximadamente 1-1/2 pulg. (3.8 cm) entre el extremo de la manguera y el desagüe. Se necesita esa separación para evitar el reflujo de agua residual al ablandador. No coloque el extremo de la manguera de desagüe dentro del desagüe ni la conecte sin la separación de aire.

Ubique y sostenga la manguera de modo que quede sin dobleces ni vueltas cerradas. Fije el extremo de la manguera para que la presión de agua no la sacuda. Fíjela en su sitio con alambre o amarres. No cierre la manguera oprimiéndola. El ablandador no funcionará si esta manguera de desagüe está oprimida, obstruida, cerrada o torcida de algún modo. Dirija el flujo del desagüe hacia abajo desde la línea del desagüe, ya que podría sobrepasar la tapa del desagüe.

Mantenga la manguera por debajo de la unión del desagüe. En ciertas viviendas, para acceder a un desagüe hay que levantar la manguera y tenderla en una posición elevada. Evite levantar la manguera más de 8 pies (2.4 m) por arriba del nivel del piso.

**TUBO DE DESAGÜE DE COBRE:** Es posible que los códigos locales de plomería exijan usar un tubo de desagüe con válvula de cobre. Asimismo, si se tiende un desagüe elevado, lo más conveniente es un tubo de cobre.

A fin de adaptar un tubo de desagüe de cobre al ablandador, compre una unión de compresión (1/4 pulg. de rosca hembra x 1/2 pulg. de D.E. de tubo) y la tubería correspondiente en su ferretería local.

## CONECTE LA MANGUERA DE SOBREFLUJO DEL TANQUE DE ALMACENAMIENTO DE SAL

1. Ubique la rueda dentada de caucho, el codo adaptador y la abrazadera para tubo (vea la Fig. 9) que están en la bolsa de piezas.
2. Inserte la rueda dentada por el orificio de la pared del tanque de almacenamiento de sal, de modo que quede una mitad adentro y la otra afuera.
3. Empuje el extremo más grande del adaptador dentro de la rueda dentada.
4. Empuje un extremo de una sección de tubo de 3/8 pulg. de D.I. (suministrado) en el adaptador de tubo, manteniéndolo en su sitio con una abrazadera para tubo de la bolsa de piezas.
5. Coloque el otro extremo del tubo sobre el desagüe del piso.

**IMPORTANTE:** El sobreflujo de agua tiene que correr hacia abajo por la tubería debido a la gravedad. No eleve el tubo más que el adaptador (vea la Fig. 9).

**IMPORTANTE:** No conecte dicha manguera a la manguera de desagüe de la válvula que instaló recién (vea las instrucciones anteriores). Cada desagüe debe tener su propia manguera.

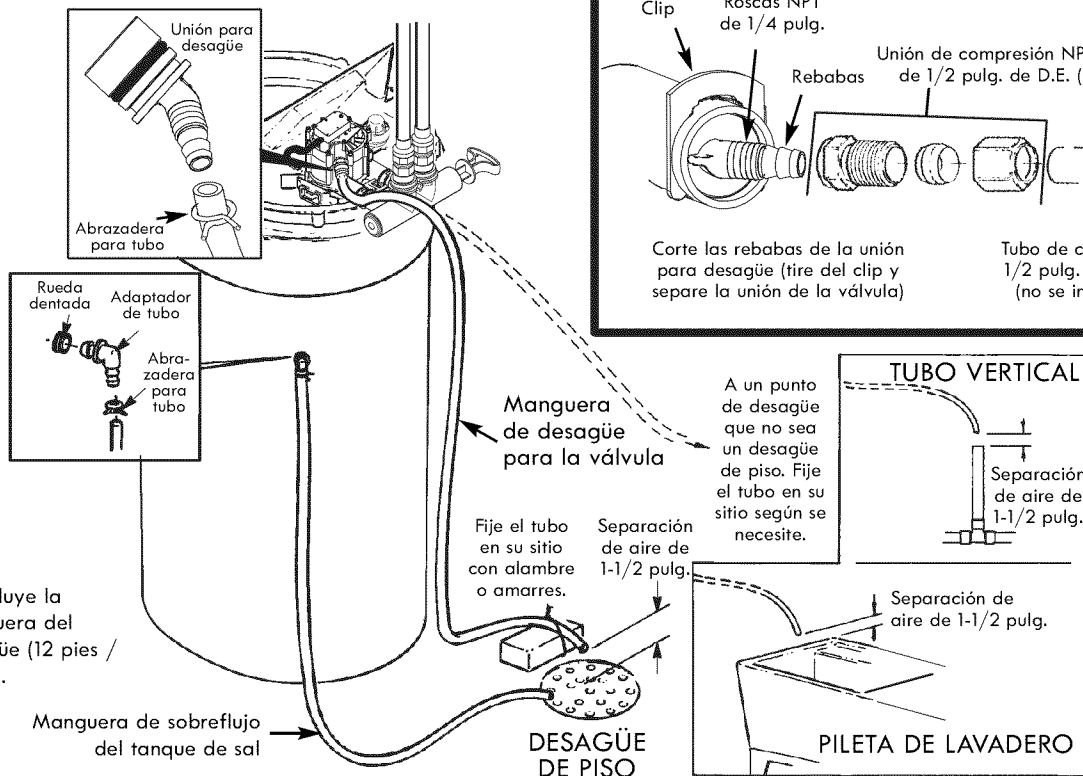

**NOTA:** Se incluye la manguera del desagüe (12 pies / 3.6 m).

Figura 9

**PRUEBA DE FUGAS**

Para detectar fugas, cumpla los siguientes pasos:

**PRECAUCIÓN:** A fin de prevenir el daño de las piezas internas del ablandador causado por la presión del agua o del aire, y para eliminar los restos de tubo u otros residuos de las tuberías de agua, no deje de cumplir los siguientes pasos tal cual se indica.

1. Abra totalmente dos grifos de agua fría cercanos, situados después del ablandador.
2. Mueva las válvulas de derivación a la posición de "derivación" (Bypass) (vea las Fig. 10 y 11). En una válvula de una derivación, deslice el vástago hacia adentro a la posición de derivación. En una derivación de 3 válvulas, cierre las válvulas de entrada y salida, y abra la válvula de derivación.
3. Abra totalmente la válvula de paso de agua de la casa. Observe si hay un flujo constante de agua por ambos grifos abiertos.
4. Mueva la(s) válvula(s) de derivación a la posición de **SERVICIO**, EXACTAMENTE de esta manera: Mantenga abiertos los grifos de agua blanda.
  - a. Válvula de una derivación: Deslice lentamente el vástago de la válvula hacia afuera hasta la posición de servicio, con varias pausas para permitir que el ablandador se presurice gradualmente.
  - b. Derivación de 3 válvulas: Cierre totalmente la válvula de derivación y abra la válvula de salida. Abra lentamente la válvula de entrada, con varias pausas para permitir que el ablandador se presurice gradualmente.
5. Después de unos tres minutos, abra un grifo de agua caliente durante aproximadamente un minuto, o hasta que se purgue todo el aire, luego ciérrelo.
6. Cierre ambos grifos de agua fría.
7. Compruebe si hay fugas en su trabajo de plomería y, si encuentra alguna, repárela de inmediato. No olvide tener presente las notas anteriores de precaución.

**NOTA:** Si se realiza el procedimiento con un ablandador nuevo, es posible que al principio el agua salga descolorida de los grifos. Eso ocurre normalmente la primera vez que circula agua por el lecho de resina. El agua descolorida no es nociva; además, ello no durará más que algunos minutos.

**VÁLVULA DE UNA DERIVACIÓN**

Figure 10

**DERIVACIÓN DE 3 VÁLVULAS****PARA EL SERVICIO**

Cierre la válvula de derivación. Abra las válvulas de entrada y salida.

**PARA LA DERIVACIÓN**

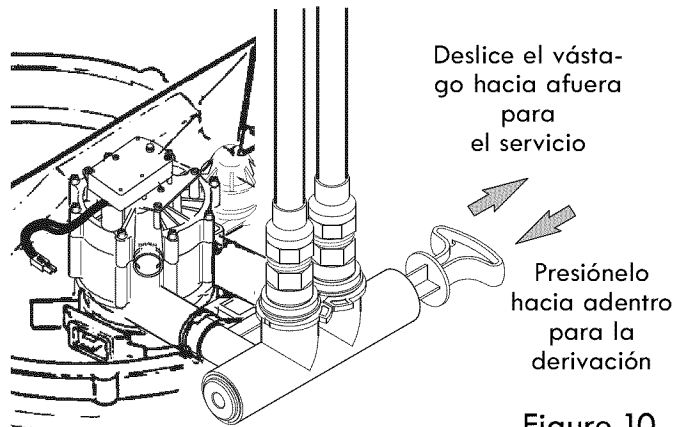
Abra la válvula de derivación. Cierre las válvulas de entrada y salida.



Figura 11

## CONEXIÓN A TIERRA POR TUBERÍA METÁLICA DE AGUA

**IMPORTANTE:** Este ablandador de agua tiene un sistema de válvulas no metálicas. Su instalación en una tubería metálica cortará la continuidad eléctrica, lo cual puede interrumpir la conexión a tierra de la vivienda. Debe restaurar la continuidad eléctrica en el sistema de la tubería metálica.

Si instaló un sistema de derivación de 3 válvulas (Fig. 11), se mantendrá la continuidad eléctrica. Si instaló la válvula de derivación no metálica (Fig. 10), restaure la conexión a tierra de esta manera:

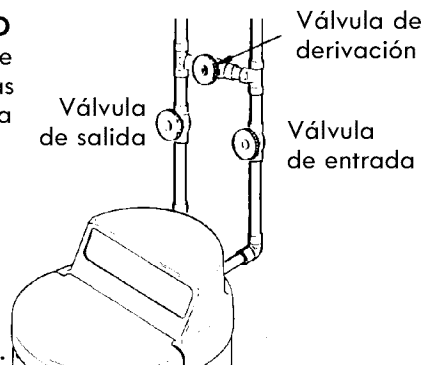
Instale un alambre de cobre calibre 4 (no se incluye la pieza) a través de la sección de la tubería metálica de agua que se retiró, fijándolo firmemente con abrazaderas a ambos extremos (vea la Fig. 12).

Compruebe que los tubos estén limpios debajo de las abrazaderas para que haya un buen contacto.

**NOTA:** Si instala un filtro de sedimentos u otros elementos en el sistema de plomería, juntamente con el ablandador de agua, no olvide restaurar la continuidad eléctrica a través de todas las secciones de tubería metálica que retire.

## INSTALE LAS CUBIERTAS

Después de instalar el ablandador de agua, coloque las cubiertas. Coloque las cubiertas en ángulo de modo que la superior se enganche primero en su parte trasera; luego haga bajar la parte delantera, engánchela con las aletas que hay dentro del reborde y baje la tapa de la sal para cerrarla (vea la Fig. 3).

## CONECTE LA ELECTRICIDAD

El ablandador funciona con energía eléctrica de 24 voltios y 60 hercios. El transformador que se incluye convierte la corriente de 120 VCA doméstica estándar a 24 voltios. Tiene que enchufar el transformador del ablandador solamente en un tomacorriente de 120 voltios con puesta a tierra. Cerciórese de que el tomacorriente tenga alimentación permanente para que no pueda interrumpirse por error.

**NOTA:** El tomacorriente eléctrico donde enchufe el transformador tiene que estar en el interior y protegido de los factores climáticos.

## REINICIO DEL CALENTADOR DE AGUA

Active el suministro de gas (o de electricidad) en el calentador de agua y vuelva a encender el piloto.

## CONEXIÓN A TIERRA POR TUBERÍA METÁLICA (no se incluyen las piezas)



Figura 12

**YA HA FINALIZADO LA INSTALACIÓN DE  
PLOMERÍA Y EL TRABAJO ELÉCTRICO.**

**DESINFECTE EL ABLANDADOR DE AGUA**

1. Abra la tapa de la sal, retire la cubierta del depósito de salmuera y vierta unas 3 oz. (6 cucharadas) de cloro doméstico en dicho depósito del ablandador. Vuelva a colocar la tapa del tanque de salmuera.
2. Asegúrese de que las válvulas de derivación se encuentren en posición de "servicio" (abiertas).
3. **Inicie una regeneración:** Mantenga oprimido el botón REGENERATION (Regeneración) durante tres segundos, hasta que comiencen a destellar en la pantalla las palabras "RECHARGE" (Regenerar), "Serv" (Servicio) y "Fill" (Llenar). El proceso de regeneración extrae el cloro desinfectante de modo que penetre al interior y luego pase a través del ablandador de agua. El aire que pueda quedar en la unidad se purga al desagüe.
4. Después de terminar la regeneración, abra totalmente un grifo de agua fría, situado después del

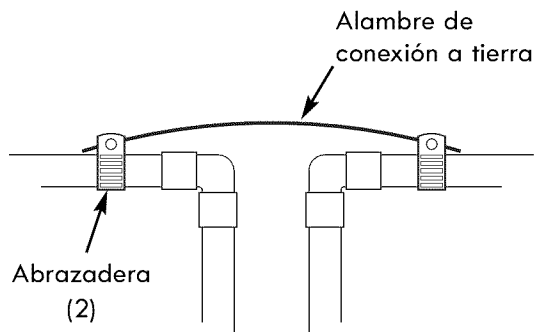
ablandador, y deje correr 50 galones (189 L) de agua por el sistema. Eso tardará 20 minutos como mínimo. Cierre el grifo.

El nuevo ablandador Sears ya está ablandando el agua para todas las necesidades de su vivienda. Sin embargo, su **CALENTADOR DE AGUA está lleno de agua dura**. Para disponer de agua totalmente blanda de inmediato, puede desaguar el calentador de agua para que se recargue con agua blanda. Si no desagua el calentador de agua, pasarán algunos días hasta disponer de agua totalmente blanda.

**NOTA:** Si se realiza el procedimiento con un ablandador nuevo, es posible que al principio el agua salga descolorida de los grifos. Eso ocurre normalmente la primera vez que circula agua por el lecho de resina. El agua descolorida no es nociva; además, ello no durará más que algunos minutos.

**Programación del ablandador****PROGRAMACIÓN DEL ABLANDADOR DE AGUA**

Levante la tapa de la sal y siga las instrucciones de la calcomanía para programar lo siguiente en el controlador electrónico:

- La hora actual del día
- La dureza del suministro de agua
- La hora del día en que comenzarán las regeneraciones automáticas
- El tipo de sal que usará (solamente en modelos selectos)

**NOTA:** En el manual del propietario podrá hallar instrucciones completas para programar el ablandador y personalizar las características del controlador electrónico. Visite el sitio [www.sears.com](http://www.sears.com) o llame al 1-800-426-9345.

En el estado de California: Debe colocar el ajuste de Función de eficiencia de sal en la posición ON (activado). Esto puede iniciar regeneraciones con más frecuencia. Sin embargo, va a funcionar a 4,000 granos por libra de sal o más. Para activar la función de eficiencia de sal, siga las instrucciones en la sección "Eficiencia de sal" del manual del propietario.

**Agregado de sal al tanque de almacenamiento****AGREGADO DE SAL AL TANQUE DE ALMACENAMIENTO**

Tiene que conservar sal en el tanque, pero no es necesario que esté totalmente lleno. Especialmente en zonas húmedas, es mejor mantener el tanque de almacenamiento a no más de la mitad y agregar sal con más frecuencia. La sal "se puenta" más a menudo bajo condiciones de humedad.

Use sal en TROZO o en BOLA para ablandador de agua. NO use sal en roca, ya que contiene impurezas y sedimentos que impedirán el funcionamiento del ablandador. Para mantener el ablandador de agua funcionando de manera óptima, hay que limpiar el tanque de sal una vez cada 2 ó 3 años.

**SAL DE CLORURO DE POTASIO (KCl)**

Si escoge cloruro de potasio (KCl) como regenerador, siga estas sugerencias para obtener años de servicio sin mantenimiento.

1. Deposite una sola bolsa de KCl a la vez en el ablandador (el tanque de almacenamiento de sal debe contener no más de 60 libras [27 kg] de KCl a la vez).
2. Un ablandador que funciona con KCl no debe instalarse en áreas con fluctuaciones de temperatura y alta humedad (el KCl se endurecerá en dichos ambientes y eso podría impedir el funcionamiento del ablandador).
3. En modelos selectos, fijar en "KCl" el tipo de sal en el controlador. Dicho ajuste varía los tipos del ciclo de regeneración para compensar el tiempo diferente al cual se disuelve el KCl. Si el ablandador no tiene un ajuste de sal para KCl, deberá aumentar el ajuste de dureza en un 25% para garantizar un suministro continuo de agua blanda.

**Installation Instructions**  
**Instrucciones de Instalación**  
**Instructions d'installation**

English / Español / Français

Models / Modelos / Modèles

625.383000  
625.383500  
625.384200  
625.75116  
625.75126  
625.75130  
625.75230  
625.75390  
625.75490

For a detailed Use and Care Guide, including specifications, programming and parts list, go to:  
[www.sears.com](http://www.sears.com) (U.S.A.) [www.sears.ca](http://www.sears.ca) (Canada)  
or call the Kenmore Water Line at  
1-800-426-9345

Para obtener el manual detallado de uso y cuidado, con especificaciones, programación y lista de piezas, visite el sitio:  
[www.sears.com](http://www.sears.com) (Estados Unidos) [www.sears.ca](http://www.sears.ca) (Canadá)  
o llame a la línea directa de Kenmore Water al  
1-800-426-9345

Pour obtenir un guide détaillé d'utilisation et d'entretien, y compris les spécifications, la programmation, et la liste des pièces, visitez :  
[www.sears.com](http://www.sears.com) (États-Unis) [www.sears.ca](http://www.sears.ca) (Canada)  
ou appelez la ligne d'assistance de Kenmore au  
1-800-426-9345

# Kenmore®

## Water Softener

### Ablandador de Agua

### Adoucisseur d'eau

Sears Brands Management Corporation  
3333 Beverly Road  
Hoffman Estates, IL 60179 U.S.A  
[www.kenmorewater.com](http://www.kenmorewater.com)  
[www.kenmore.com](http://www.kenmore.com)  
[www.sears.com](http://www.sears.com)

Sears Canada Inc.  
290 Yonge Street  
Toronto, Ontario M5B 2C3 Canada  
[www.sears.ca](http://www.sears.ca)



**GARANTIE DE L'ADOUCCISSEUR D'EAU KENMORE****GARANTIE LIMITÉE D'UN AN DE L'ADOUCCISSEUR D'EAU**

Si, une fois installé, utilisé et entretenu conformément aux instructions accompagnant le produit, cet appareil Kenmore tombe en panne en raison d'un défaut de matériau ou de fabrication dans l'année suivant sa date d'achat, appelez au 1-800-4-MY-HOME® (1-800-469-4663) afin de prendre les dispositions nécessaires à une réparation gratuite.

**GARANTIE LIMITÉE DE DIX ANS CONTRE LES FUITES**

Si, une fois installé, utilisé et entretenu conformément aux instructions accompagnant le produit, le réservoir de l'adoucisseur d'eau ou le réservoir de stockage du sel présente une fuite dans les dix ans suivant sa date d'achat, appelez au 1-800-4-MY-HOME® (1-800-469-4663) afin de prendre les dispositions nécessaires pour faire remplacer gratuitement le réservoir. Après la première année, vous devrez déboursier des frais de déplacement initiaux.

La garantie ne couvre pas la résine de l'adoucisseur d'eau, laquelle est un article consommable.

Si cet appareil est utilisé à des fins autres que familiales ou résidentielles, cette garantie ne couvre que les 90 jours suivant la date d'achat.

**Cette garantie ne couvre que les défauts de matériau et de fabrication. Sears NE paiera PAS pour :**

1. Les services d'un technicien pour instruire l'utilisateur sur la façon d'installer, d'utiliser et d'entretenir correctement le produit.
2. Les services d'un technicien pour nettoyer ou entretenir le produit.
3. Les dommages ou défauts du produit s'il n'est pas installé, utilisé ou entretenu conformément aux instructions qui l'accompagnent.
4. Les dommages ou défauts du produit découlant d'un accident, d'un usage abusif ou inapproprié ou d'une utilisation pour laquelle il n'a pas été conçu.
5. Les dommages ou défauts du produit causés par l'utilisation de détergents, nettoyants, produits chimiques ou ustensiles autres que ceux recommandés dans les instructions accompagnant le produit.
6. Les dommages ou défauts des pièces ou systèmes découlant de modifications non autorisées apportées à ce produit.

**Exonération des garanties implicites; limitation des recours**

En vertu de cette garantie limitée, l'unique recours exclusif du client est la réparation du produit, tel que stipulé dans la présente. Toutes les garanties implicites, y compris les garanties de qualité marchande ou d'aptitude à un emploi particulier, sont limitées à un an ou à la période la plus courte que la loi permet. Sears décline toute responsabilité pour les dommages accessoires ou indirects. Certains États et provinces n'autorisant pas l'exclusion ou la limitation des dommages accessoires ou indirects ou la limitation de la durée des garanties implicites de qualité marchande ou d'aptitude, il est possible que ces limitations ou exclusions ne s'appliquent pas à votre situation.

Cette garantie s'applique seulement aux appareils utilisés aux États-Unis ou au Canada.

Cette garantie vous confère des droits spécifiques auxquels peuvent s'ajouter d'autres droits variant d'une province ou d'un État à l'autre.

**Sears Brands Management Corporation, Hoffman Estates, IL 60179 U.S.A.  
Sears Canada Inc., 290 Yonge Street, Toronto, Ontario M5B 2C3 Canada**

- ▲ Lisez attentivement toutes les étapes et les directives avant d'installer et d'utiliser votre adoucisseur d'eau. Suivez toutes les étapes à la lettre pour réaliser une installation adéquate. Toute négligence à cet égard peut entraîner des blessures corporelles et des dommages matériels. La lecture de ce manuel vous aidera à profiter pleinement de votre adoucisseur d'eau.
- ▲ Ne tentez pas d'utiliser ce produit pour filtrer de l'eau provenant de sources non potables. N'utilisez pas le système avec une eau insalubre sur le plan microbiologique ou d'une qualité incertaine sans effectuer une désinfection appropriée avant ou après la filtration.
- ▲ Informez-vous auprès du service des travaux publics de votre municipalité au sujet des codes de plomberie et d'hygiène. Vous devrez suivre ces directives lors de l'installation du système de filtration. Respectez les codes locaux s'ils diffèrent des directives de ce manuel. Dans l'état du Massachusetts, code de plomberie 248-CMR 3,00 et 10,00 doit être respecté. Consultez un plombier avec une licence.
- ▲ Pour effectuer la soudure des tuyaux en cuivre, utilisez seulement de la brasure et du flux sans plomb pour tous les raccords par brasage tendre, comme le requiert les codes fédéraux.
- ▲ Manipulez l'adoucisseur avec soin. Ne le retournez pas à l'envers et prenez garde de ne pas l'échapper.
- ▲ Évitez de l'installer dans un endroit placé sous la lumière directe du soleil. Une chaleur excessive du soleil peut faire gauchir ou endommager les pièces non métalliques.
- ▲ Cet adoucisseur d'eau fonctionne à une pression d'entrée minimale de 20 psi et maximale de 125 psi (100 psi au Canada). Si la pression d'eau du domicile dépasse la valeur maximale admissible, installez un réducteur de pression dans la canalisation d'alimentation en eau de l'adoucisseur d'eau.
- ▲ La température de l'alimentation en eau de l'adoucisseur d'eau central doit se situer entre 5 °C et 49 °C. Ne l'installez pas sur la conduite d'eau chaude.
- ▲ Si l'adoucisseur est installé à l'extérieur, ne le placez pas à un endroit pouvant être exposé aux intempéries, à la lumière directe du soleil ou à des températures excessivement chaudes ou froides.
- ▲ L'adoucisseur d'eau doit être alimenté par un courant électrique de 24 volts et de 60 Hz fourni par un transformateur à branchement direct (inclus). Assurez-vous d'utiliser le transformateur inclus et de le brancher dans une prise domestique nominale de 120 volts, de 60 cycles adéquatement protégée par un dispositif de protection contre les surintensités comme un disjoncteur ou un fusible. Si le transformateur doit être remplacé, utilisez seulement un transformateur de remplacement autorisé, de 10 VA, de 24 V, classe II.
- ▲ Cet adoucisseur comporte un système de soupape non métallique. Son installation sur des conduites de plomberie en métal interrompra leur continuité électrique, ce qui peut couper la mise à la terre de la maison. Vous devez rétablir la continuité électrique de votre plomberie en métal (voir page 29).

## Planification de l'installation

### SÉQUENCE ADÉQUATE D'INSTALLATION DE L'ÉQUIPEMENT DE TRAITEMENT DE L'EAU

(N'indique que la séquence de l'équipement - les articles ne sont pas tous nécessaires dans toutes les applications)

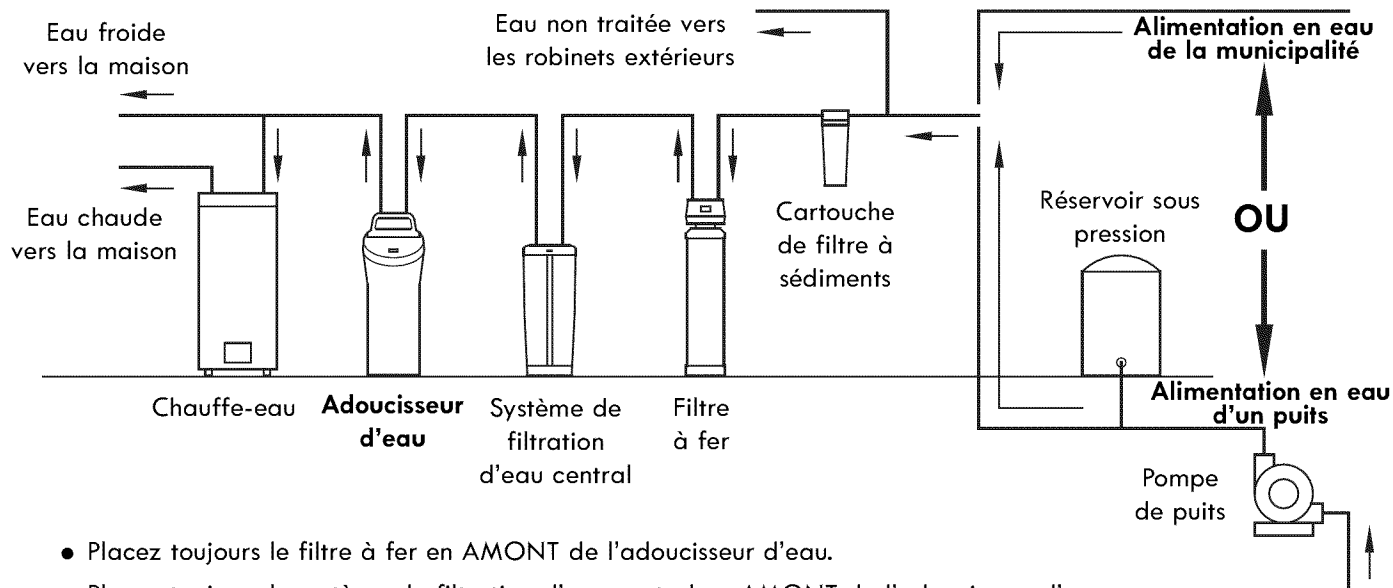

- Placez toujours le filtre à fer en AMONT de l'adoucisseur d'eau.
- Placez toujours le système de filtration d'eau central en AMONT de l'adoucisseur d'eau sur une ligne d'alimentation d'eau chlorée ou en AVAL de l'adoucisseur d'eau sur une ligne d'alimentation d'eau non chlorée.

Figure 1

## INSTALLATION TYPE

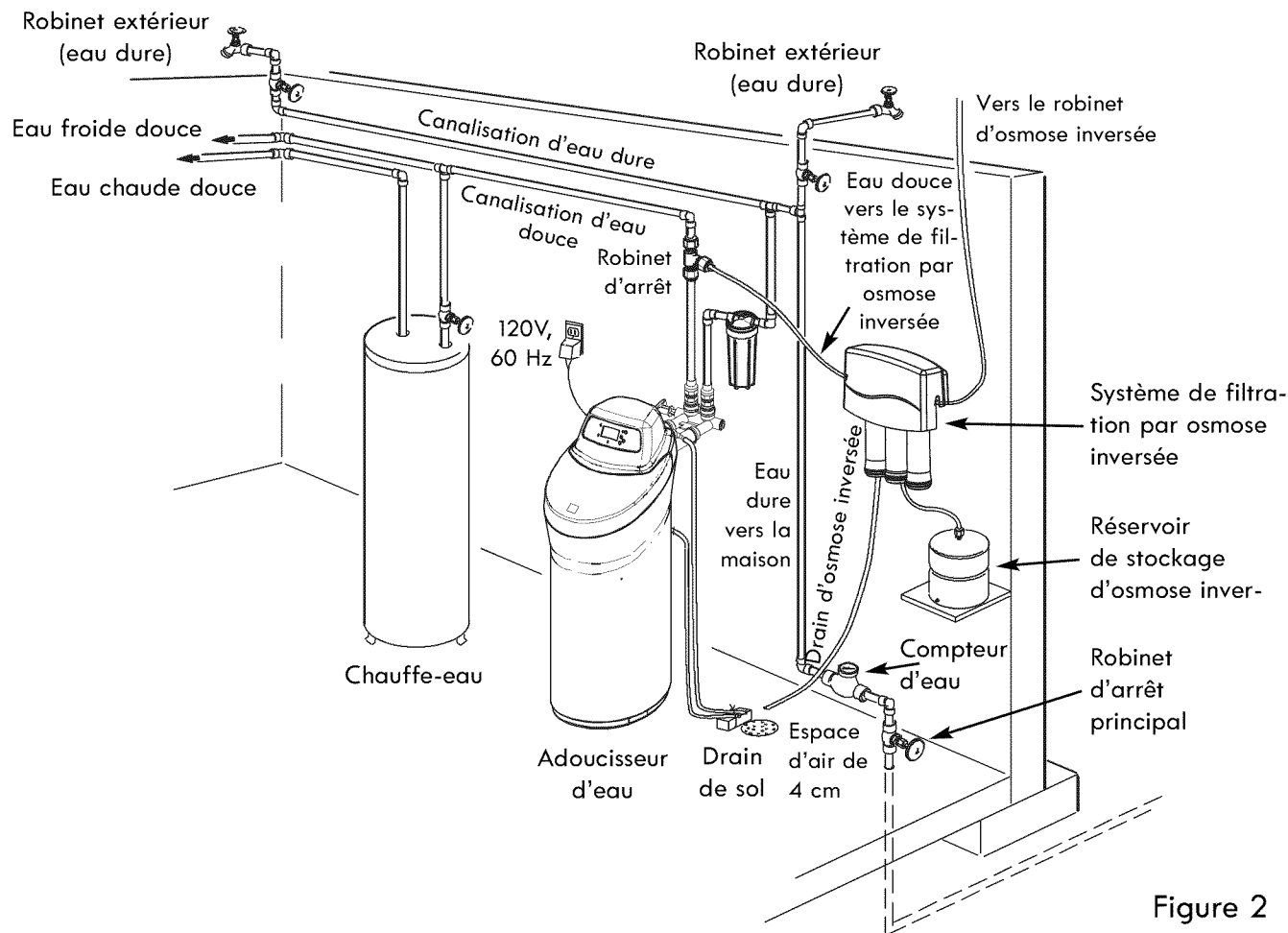

Figure 2

## OÙ INSTALLER L'ADOUCCISSEUR D'EAU

Passez en revue les points suivants avant de choisir l'emplacement de votre adoucisseur :

1. Placez-le le plus près possible du réservoir sous pression (eau de puits) ou du compteur d'eau (aqueduc municipal), mais toujours en aval de ceux-ci.
2. Placez-le le plus près possible d'un drain comme un drain de sol, une cuve à lessive, un puisard ou un conduit vertical (voir la figure 2).
3. Raccordez le tuyau d'alimentation principale en AMONT DU CHAUFFE-EAU (voir la figure 1). La température de l'eau entrant dans l'adoucisseur ne doit pas dépasser 49 °C (120 °F). L'eau chaude endommagera les pièces internes de l'adoucisseur. Pour réduire les risques de refoulement d'eau chaude, la tuyauterie entre l'adoucisseur et le chauffe-eau doit être la plus longue possible.
4. Alimentez les robinets extérieurs avec de l'eau dure pour économiser l'eau traitée et le sel. Voir la figure 2.
5. N'installez pas l'adoucisseur à un endroit où il risque de geler. Les dommages dus au gel annulent la garantie de Sears Brands Management Corporation.
6. Placez l'adoucisseur à un endroit où, en cas de fuite, les risques de dommage par eau seront les moindres. Sears ou le fabricant n'effectueront ni réparation ni paiement pour les dommages par l'eau.
7. Une prise de courant de 120V, 60 Hz doit se trouver près de l'adoucisseur pour brancher le transformateur (voir figure 2). Assurez-vous que la prise et le transformateur sont situés à l'intérieur et protégés des intempéries. Utilisez une prise de courant continuellement sous tension qu'aucun interrupteur ne peut éteindre accidentellement.
8. Si vous installez l'adoucisseur dans un endroit à l'extérieur, vous devez prendre les dispositions nécessaires pour que l'appareil, la plomberie et le câblage soient protégés des éléments, des rayons directs du soleil, de toute contamination, du vandalisme, etc.



## VÉRIFIEZ LA PRESSION D'EAU AVANT L'INSTALLATION

Pour que l'adoucisseur d'eau fonctionne correctement, la pression de l'arrivée d'eau de la tuyauterie de votre maison ne doit pas être inférieure à 138 kPa (20 psi). La pression permise la plus élevée est de 689 kPa (100 psi). Si la pression d'eau du domicile dépasse

689 kPa (100 psi), installez un réducteur de pression sur le tuyau d'arrivée d'eau de l'adoucisseur.

**REMARQUE :** Si la pression d'eau est de 552 kPa (80 psi) ou plus durant la journée, la pression devrait dépasser 689 kPa (100 psi) durant la nuit.

## Instructions d'installation

### INSTALLATION D'UNE SOUPAPE DE DÉRIVATION SIMPLE ET/OU D'ADAPTATEURS FILETÉS

Suivez les étapes suivantes pour poser les adaptateurs et/ou la soupape de dérivation simple inclus.

1. Fermez la soupape d'arrêt du tuyau d'eau principal du domicile, près du compteur d'eau ou du réservoir sous pression pour fermer l'eau.
2. Fermez l'alimentation de gaz ou d'électricité du chauffe-eau.
3. Ouvrez les robinets les plus hauts et les plus bas de la maison. Ceci permettra d'évacuer l'eau des tuyaux de la maison. Fermez les robinets, une fois l'eau évacuée.
4. Retirez le couvercle supérieur. Enlevez d'abord le couvercle du sel, puis tirez vers l'extérieur sur les deux languettes pour dégager le couvercle (voir figure 3). Mettez les couvercles de côté afin de ne pas les égratigner ni les briser.

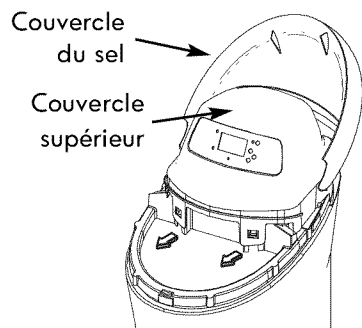

Figure 3

5. Procédez à une inspection visuelle et retirez tous les débris des orifices d'entrée et de sortie de l'adoucisseur d'eau (voir figure 4). Enlevez soigneusement les deux grandes attaches en plastique (celles-ci seront réutilisées). Assurez-vous que la turbine et le support sont fermement en place (voir figure 5).

**REMARQUE :** Si vous n'installez pas la soupape de dérivation incluse parce qu'une soupape de dérivation triple sera installée dans votre plomberie, sautez l'étape 6 et passez à l'étape 7.

#### SOUPAPE DE DÉRIVATION SIMPLE :

6. Enduisez légèrement les joints toriques de graisse de silicone et glissez-les sur la soupape de dérivation. Poussez la soupape de dérivation dans les orifices d'entrée et sortie de la soupape de l'adoucisseur jusqu'à ce que vous sentiez une résistance. Enclenchez les deux grosses attaches en place en procédant du haut vers le bas (voir figure 6).

**ATTENTION :** Assurez-vous que les attaches sont fermement en place pour que la soupape de dérivation ne puisse pas être retirée.

#### ADAPTATEURS FILETÉS D'ENTRÉE ET DE SORTIE :

7. Enduisez légèrement les joints toriques de graisse de silicone et glissez-les sur les adaptateurs de l'installation. Poussez aussi loin que possible les adaptateurs dans les orifices d'entrée et de sortie de la soupape ou dans les orifices de dérivation. Les deux adaptateurs sont identiques et s'insèrent dans l'un ou l'autre des orifices. Enclenchez les deux grosses attaches en place, tel qu'illustré (voir figure 6).

**ATTENTION :** Assurez-vous que les attaches sont fermement en place pour que les adaptateurs ne puissent pas être retirés.

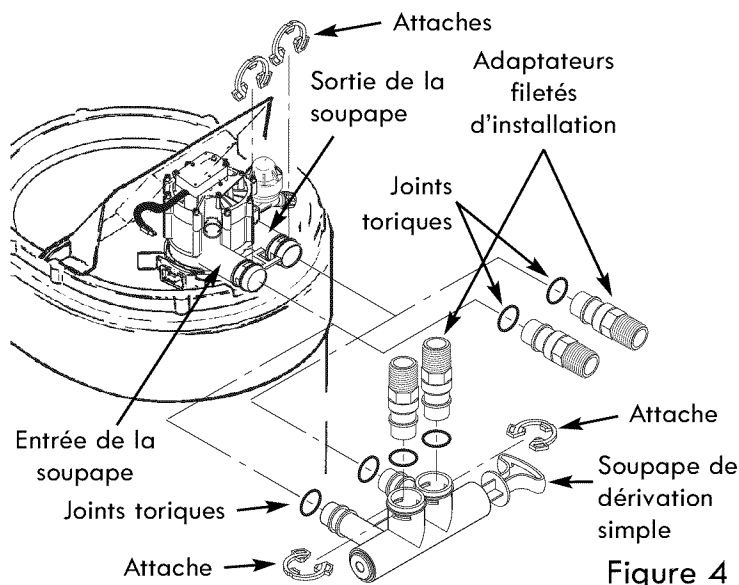

Figure 4

## INSTALLATION D'UNE SOUPAPE DE DÉRIVATION SIMPLE (suite)

Avant d'installer la soupape de dérivation simple et/ou les adaptateurs d'installation, assurez-vous que la turbine et le support sont fermement en place à l'intérieur de l'orifice de sortie de la soupape de l'adoucisseur.

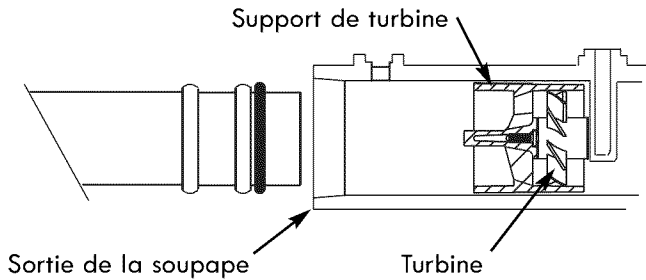
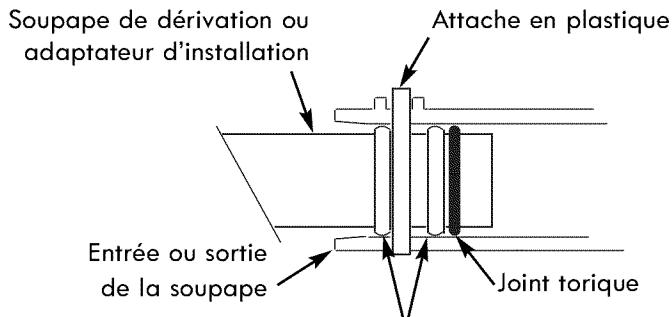

Figure 5

## INSTALLATION DES ATTACHES DE RETENUE



L'attache en plastique s'enclenche dans la rainure de la soupape de dérivation ou du adaptateur d'installation

Figure 6

## AUTRE INSTALLATION D'UNE SOUPAPE DE DÉRIVATION

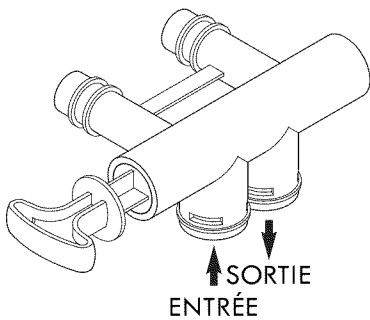

Si le raccordement doit être fait à la plomberie au niveau du plancher, installez la soupape de dérivation tournée vers le bas, tel qu'illustré.

Figure 7

## ASSEMBLAGE DES TUYAUX D'ENTRÉE ET DE SORTIE

Mesurez, coupez (et filetez si nécessaire) et assemblez tous les tuyaux et raccords sur le tuyau d'alimentation principal. Assurez-vous que le tuyau d'alimentation d'eau est acheminé vers l'entrée de la soupape.

**ATTENTION :** Ne soudez jamais des raccords connectés à des pièces non métalliques. Attendez que le tuyau soudé ait refroidi avant d'effectuer le raccord. Voir la figure 8.

**ATTENTION :** Prenez garde en assemblant des raccords de tuyauterie. Évitez d'abîmer les filets et ne serrez pas exagérément.

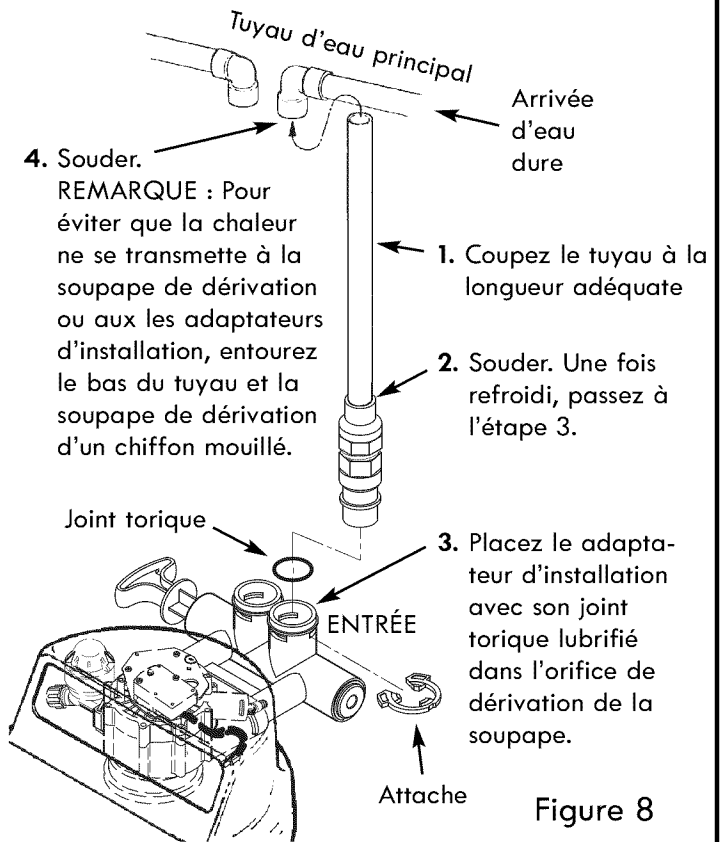

Figure 8

## RACCORDEMENT DU TUYAU DE VIDANGE

Prenez une longueur de tuyau de vidange de 9,5 mm de diamètre intérieur (fourni) et fixez-en une extrémité au raccord de vidange (voir figure 9). Utilisez un collier de serrage du sachet de pièces pour maintenir le tuyau en place. Placez l'autre extrémité du tuyau au-dessus d'un drain de plancher, d'une cuve à lessive, d'un conduit vertical ou de tout autre drain approprié. Vérifiez vos codes locaux.

Laissez un espace d'air de 4 cm entre l'extrémité du tuyau et le drain. Cet espace est nécessaire pour prévenir le refoulement des égouts dans l'adoucisseur. Ne placez pas l'extrémité du tuyau dans le drain et ne le raccordez pas sans laisser cet espace d'air.

Disposez et supportez le tuyau de sorte qu'il ne comporte aucun coude ou pli brusque. Immobilisez l'extrémité du tuyau afin que la pression d'eau ne provoque pas un mouvement de « fouet ». Fixez le tuyau au moyen d'une attache ou d'une broche. Ne pincez pas le tuyau. L'adoucisseur ne fonctionnera pas si le tuyau de vidange est pincé, obstrué ou fermé en tout ou en partie. Dirigez le débit vers le fond du drain afin d'éviter qu'il ne dépasse le couvercle du drain.

Maintenez le tuyau plus bas que le raccord de vidange. Dans certaines maisons, le tuyau doit être relevé près du plafond avant de rejoindre le drain. Ne relevez pas le tuyau à plus de 2,5 mètres au-dessus du plancher.

**TUYAU DE DRAIN EN CUIVRE :** Les codes de plomberie locaux peuvent exiger l'utilisation d'un tuyau de robinet de vidange en cuivre. Il est aussi préférable d'utiliser un tuyau de cuivre si le drain doit passer en hauteur.

Pour adapter un tuyau de drain en cuivre à l'adoucisseur, achetez un raccord à compression (raccord de tuyau femelle 1/4 NPT fileté x 1,25 cm de diam. ext. minimum) et du tuyau chez votre quincaillier local.

## RACCORD DU TUYAU DE DÉBOREMENT DU RÉSERVOIR DE STOCKAGE DU SEL

1. Localisez l'anneau en caoutchouc, le coude adaptateur et le collier à tuyau (voir figure 9) dans le sachet de pièces.
2. Poussez l'anneau dans l'ouverture du réservoir de sel de sorte que la moitié déborde à l'intérieur et l'autre à l'extérieur.
3. Poussez l'extrémité la plus grande de l'adaptateur dans l'anneau.
4. Poussez une extrémité du tube de 9,5 mm de diam. int. (fourni) sur l'adaptateur, et fixez-le en place avec un collier à tuyau du sachet de pièces.
5. Placez l'autre extrémité du tube au-dessus du drain de sol.

**IMPORTANT :** Le surplus d'eau doit s'écouler par gravité dans le tube. Ne soulevez pas le tube plus haut que l'adaptateur (voir figure 9).

**IMPORTANT :** Ne raccordez pas ce tube au tuyau de vidange que vous venez d'installer (voir ci-dessus). Les deux drains doivent avoir des

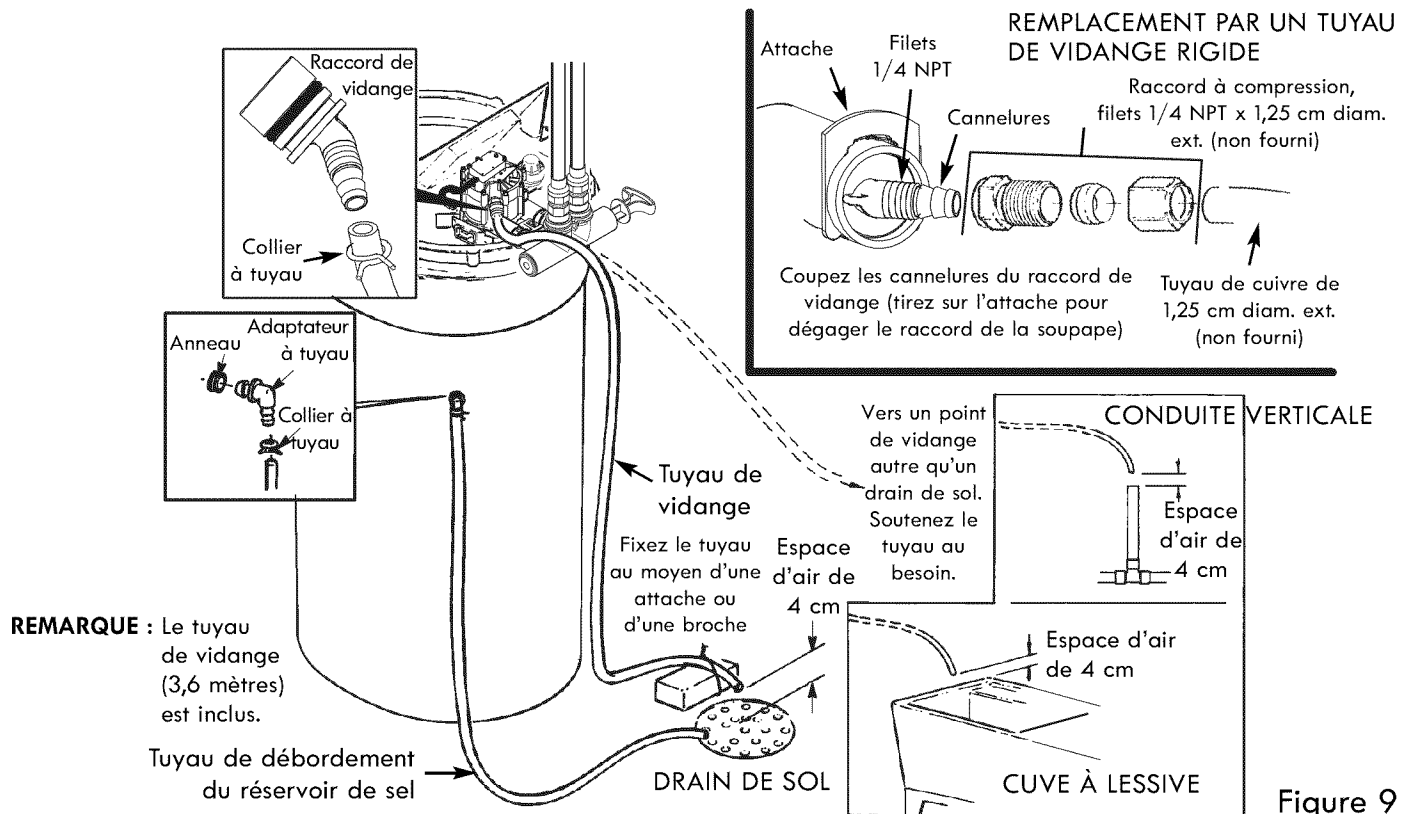

**ESSAI D'ÉTANCHÉITÉ**

Pour vérifier l'absence de fuites, suivez ces étapes :

**ATTENTION :** Pour éviter que la pression de l'eau ou de l'air endommage les pièces internes de l'adoucisseur et pour éliminer les éclats de tuyau et autres résidus des tuyaux d'eau, assurez-vous de suivre exactement ces instructions.

1. Ouvrez complètement deux robinets d'eau froide en aval de l'adoucisseur.
2. Placez la ou les soupapes de dérivation en position « dérivation » (voir les figures 10 et 11). Sur une soupape simple, glissez la manette vers l'intérieur pour la dérivation. Pour une soupape de dérivation triple, fermez les robinets d'entrée et de sortie et ouvrez la soupape de dérivation.
3. Ouvrez complètement le robinet d'alimentation d'eau principal. Observez si l'eau s'écoule de façon constante des deux robinets ouverts.
4. Placez la ou les soupapes de dérivation en « SERVICE » EXACTEMENT comme suit : Laissez les robinets d'eau douce ouverts.
  - a. Soupape de dérivation simple : Glissez doucement la manette de la soupape de dérivation vers l'extérieur en position de service, en effectuant plusieurs pauses pour laisser l'adoucisseur se pressuriser graduellement.
  - b. Soupape de dérivation triple : Fermez complètement la soupape de dérivation et ouvrez le robinet de sortie. Ouvrez doucement le robinet d'entrée en effectuant plusieurs pauses pour laisser l'adoucisseur se pressuriser graduellement.
5. Après environ trois minutes, ouvrez un robinet d'eau chaude pendant environ une minute ou jusqu'à ce que tout l'air soit chassé, puis fermez ce robinet.
6. Fermez les deux robinets d'eau froide.
7. Vérifiez toute possibilité de fuite sur les travaux de plomberie et corrigez aussitôt tout problème constaté. Veillez à observer les avertissements précédents.

**REMARQUE :** Cette procédure s'applique à un adoucisseur neuf, l'eau sortant des robinets pouvant être altérée au début. Cela se produit normalement la première fois que l'eau circule dans le lit de résine. Cette eau altérée n'est pas nocive et l'altération ne dure pas plus de quelques minutes.

**SOUPAPE DE DÉRIVATION SIMPLE**

Figure 10

**SOUPAPE DE DÉRIVATION TRIPLE****POUR LA MISE EN SERVICE**

Fermez la soupape de dérivation.

Ouvrez les soupapes d'entrée et de sortie.

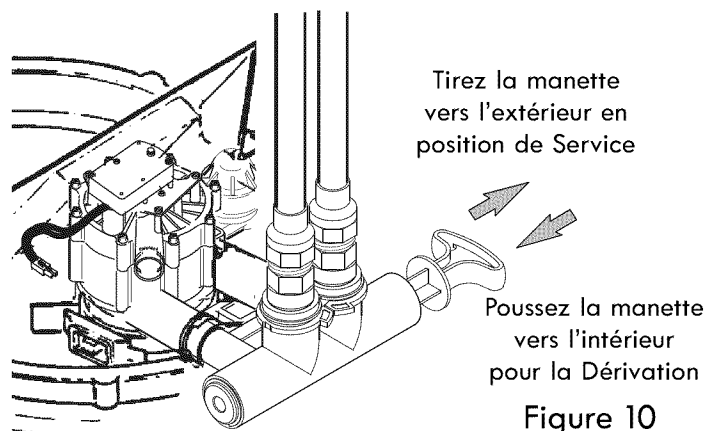
**POUR LA DÉRIVATION**

Ouvrez la soupape de dérivation.

Fermez les soupapes d'entrée et de sortie.

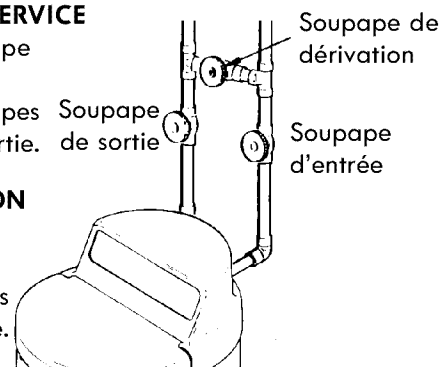

Figure 11

## MISE À LA TERRE DE LA PLOMBERIE MÉTALLIQUE

**IMPORTANT :** Cet adoucisseur comporte un système de soupape non métallique. Son installation sur des conduites de plomberie en métal interrompra leur continuité électrique, ce qui peut couper la mise à la terre de la maison. Vous devez rétablir la continuité électrique de votre plomberie en métal.

Si vous avez installé un système de dérivation à trois soupapes (fig. 11), la continuité électrique sera maintenue. Si vous avez installé la soupape de dérivation non métallique (fig. 10), rétablissez la mise à la terre comme suit :

Installez un fil de cuivre de calibre #4 (pièces non incluses) entre la section de tuyau d'eau métallique qui a été enlevée, en fixant solidement la bride à chaque extrémité (voir fig. 12). Vérifiez que les tuyaux sont propres sous les brides pour assurer un bon contact.

**REMARQUE :** Si vous installez, en plus de l'adoucisseur d'eau, un filtre à sédiments ou d'autres appareils dans le circuit de plomberie, assurez-vous de rétablir la continuité électrique entre chaque section de tuyau métallique enlevée.

## INSTALLATION DES COUVERCLES

Une fois l'adoucisseur installé, remplacez les couvercles. Inclinez les couvercles de sorte que le couvercle supérieur s'engage d'abord à l'arrière, puis abaissez l'avant et emboîtez-le sur les onglets à l'intérieur du contour et refermez le couvercle du compartiment de sel (voir figure 3).

## CONNEXION DE L'ALIMENTATION ÉLECTRIQUE

L'adoucisseur est alimenté par un courant électrique de 24 volts et de 60 Hz. Le transformateur inclus transforme la tension ordinaire de 120 volts CA en 24 volts. Vous devez brancher le transformateur dans une prise de courant mise à la terre de 120 volts uniquement. Assurez-vous que la prise de courant est continuellement sous tension de sorte qu'aucun interrupteur ne puisse l'éteindre par erreur.

**REMARQUE :** La prise de courant dans laquelle il faut brancher le transformateur doit être située à l'intérieur et à l'abri des intempéries.

## REMETTEZ LE CHAUFFE-EAU EN MARCHÉ

Ouvrez l'alimentation de gaz (ou d'électricité) du chauffe-eau et allumez la flamme pilote.

## MISE À LA TERRE DE LA PLOMBERIE MÉTALLIQUE (pièces non incluses)

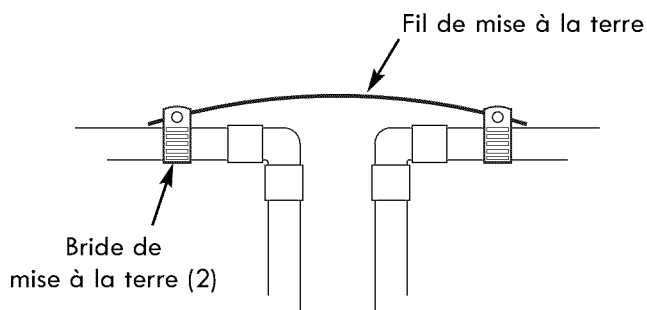

Figure 12

**LES TRAVAUX DE PLOMBERIE ET D'ÉLECTRICITÉ  
SONT MAINTENANT TERMINÉS.**

**DÉSINFECTION DE L'ADOU CISSEUR D'EAU**

1. Ouvrez le couvercle pour le sel, retirez le couvercle du puits à saumure et versez environ 90 ml (6 cuillères à soupe) d'un agent de blanchiment domestique dans le puits à saumure de l'adoucisseur. Replacer le couvercle du puits à saumure.
2. Assurez-vous que la ou les soupapes de dérivation sont en position de « service » (ouverte).
3. **Lancement d'une recharge** : Appuyez sur le bouton RÉGÉNÉRATION et maintenez-le pendant 3 secondes jusqu'à ce que les indications « RECHARGE » (recharger), « Serv » (service) et « Fill » (remplir) clignotent à l'écran. Cette recharge aspire l'agent de désinfection dans l'adoucisseur d'eau et à travers celui-ci. Tout l'air restant dans l'adoucisseur d'eau est chassé vers le drain.
4. Une fois la recharge terminée, ouvrez complètement un

robinet d'eau froide en aval de l'adoucisseur et laissez s'écouler 190 litres d'eau à travers le système, ce qui devrait prendre au moins 20 minutes. Fermez le robinet.

Votre nouvel adoucisseur d'eau Sears traite désormais l'eau pour répondre aux besoins de votre foyer. Par contre, votre **CHAUFFE-EAU est encore rempli d'eau dure**. Pour avoir de l'eau douce tout de suite, vous pouvez vider votre chauffe-eau et le remplir d'eau douce. Si vous ne le videz pas, il faudra quelques jours avant que vous ayez uniquement de l'eau douce.

**REMARQUE** : Cette procédure s'applique à un adoucisseur neuf, l'eau sortant des robinets pouvant être altérée au début. Cela se produit normalement la première fois que l'eau circule dans le lit de résine. Cette eau altérée n'est pas nocive et l'altération ne dure pas plus de quelques minutes.

**Programmation de l'adoucisseur****PROGRAMMATION DE L'ADOU CISSEUR**

Soulevez le couvercle du réservoir de sel et suivez les instructions de l'autocollant pour programmer ce qui suit dans le contrôleur électronique :

- L'heure actuelle
- La dureté de votre alimentation d'eau
- L'heure à laquelle les recharges automatiques doivent commencer
- Le type de sel (NaCl ou KCl) que vous utiliserez (certains modèles seulement)

**REMARQUE** : Vous trouverez les instructions complètes pour programmer l'adoucisseur et personnaliser les fonctions du contrôleur électronique dans le manuel de l'utilisateur. Visitez [www.sears.com](http://www.sears.com) ou appelez au 1-800-426-9345.

Dans l'État de la Californie : Vous devez activer la fonction Salt Efficiency (rendement du sel). Ce réglage lancera des recharges plus fréquentes. L'appareil fonctionnera par contre en utilisant 4 000 grains de sel par 453 grammes (1 livre) ou plus. Pour activer la fonction Salt Efficiency (rendement du sel), suivez les directives de la section « Rendement du sel » du manuel de l'utilisateur.

**Ajout de sel dans le réservoir de stockage****AJOUT DE SEL DANS LE RÉSERVOIR DE STOCKAGE**

Le réservoir doit contenir du sel, mais il n'a pas besoin d'être plein. Particulièrement dans les endroits humides, il est préférable de ne remplir le réservoir de stockage qu'à moitié et d'ajouter du sel plus souvent. Des « ponts de sel » se produisent plus souvent dans des conditions humides.

Utilisez du sel d'adoucisseur d'eau en COMPRIMÉS ou en GRAINS. N'UTILISEZ PAS du sel gemme, car il contient des impuretés et des sédiments qui empêcheront l'adoucisseur de fonctionner. Pour maintenir un rendement optimal de l'adoucisseur, le réservoir de sel doit être lavé tous les 2 ou 3 ans.

**SEL DE CHLORURE DE POTASSIUM (KCl)**

Si vous optez pour le chlorure de potassium (KCl) comme régénérant, les suggestions suivantes vous aideront à obtenir des années de service sans entretien.

1. Placez seulement un sac à la fois de KCl dans votre adoucisseur (le réservoir de stockage du sel ne doit jamais contenir plus de 27 kg de KCl).
2. Un adoucisseur d'eau contenant du KCl ne doit pas être placé dans un endroit soumis à des variations de température importantes ou à un haut taux d'humidité (de tels environnements causent le durcissement du KCl et rendent l'adoucisseur inutilisable).
3. Assurez-vous de régler le « Type de sel » du contrôleur sur « KCl ». Ce réglage ajuste les temps du cycle de régénération afin de compenser le taux de dissolution différent du KCl. Voir « Réglage du type de sel » à la page précédente.

State of California  
Department of Public Health  
Water Treatment Device  
Certificate Number  
11 - 2066

Date Issued: April 12, 2011

Trademark/Model Designation

Kenmore Model 625.384200

Replacement Elements

N/A

Manufacturer: Sears Brands Management Corp.

The water treatment device(s) listed on this certificate have met the testing requirements pursuant to Section 116830 of the Health and Safety Code for the following health related contaminants:

Microbiological Contaminants and Turbidity

Inorganic/Radiological Contaminants

Barium  
Radium 226/228

Organic Contaminants

Rated Service Capacity: N/A

Rated Service Flow: 9.0 gpm

Conditions of Certification:

Do not use where water is microbiologically unsafe or with water of unknown quality, except that systems certified for cyst reduction may be used on disinfected waters that may contain filterable cysts.



**FOR IOWA USE ONLY**

All sales in Iowa require the following signature before consummation of sale. These signatures must be retained by seller/renter for 2 years minimum.

Buyer/Renter \_\_\_\_\_ Date \_\_\_\_\_

Seller \_\_\_\_\_ Date \_\_\_\_\_

Seller's Address \_\_\_\_\_

Seller's Phone No. \_\_\_\_\_

Model 625.384200

# Get it fixed, at your home or ours!

## Your Home

For troubleshooting, product manuals and expert advice:



[www.managemylife.com](http://www.managemylife.com)

For repair – **in your home** – of **all** major brand appliances, lawn and garden equipment, or heating and cooling systems, **no matter who made it, no matter who sold it!**

For the replacement parts, accessories and owner's manuals that you need to do-it-yourself.

For Sears professional installation of home appliances and items like garage door openers and water heaters.

**1-800-4-MY-HOME®** (1-800-469-4663)

Call anytime, day or night (U.S.A. and Canada)

[www.sears.com](http://www.sears.com) [www.sears.ca](http://www.sears.ca)

## Our Home

For repair of carry-in items like vacuums, lawn equipment, and electronics, call anytime for the location of your nearest

**Sears Parts & Repair Service Center**

**1-800-488-1222** (U.S.A.)

**1-800-469-4663** (Canada)

[www.sears.com](http://www.sears.com)

[www.sears.ca](http://www.sears.ca)

To purchase a protection agreement on a product serviced by Sears:

**1-800-827-6655** (U.S.A.)

**1-800-361-6665** (Canada)

Para pedir servicio de reparación a domicilio, y para ordenar piezas:

**1-888-SU-HOGAR®**

(1-888-784-6427)

[www.sears.com](http://www.sears.com)

Au Canada pour service en français:

**1-800-LE-FOYER<sup>MC</sup>**

(1-800-533-6937)

[www.sears.ca](http://www.sears.ca)

The Sears logo, consisting of the word "sears" in a lowercase, serif font.

® Registered Trademark / ™ Trademark of KCD IP, LLC in the United States, or Sears Brands, LLC in other countries

® Marca Registrada / ™ Marca de Fábrica de KCD IP, LLC en Estados Unidos, o Sears Brands, LLC en otros países

<sup>MC</sup> Marque de commerce / <sup>MD</sup> Marque déposée de Sears Brands, LLC