

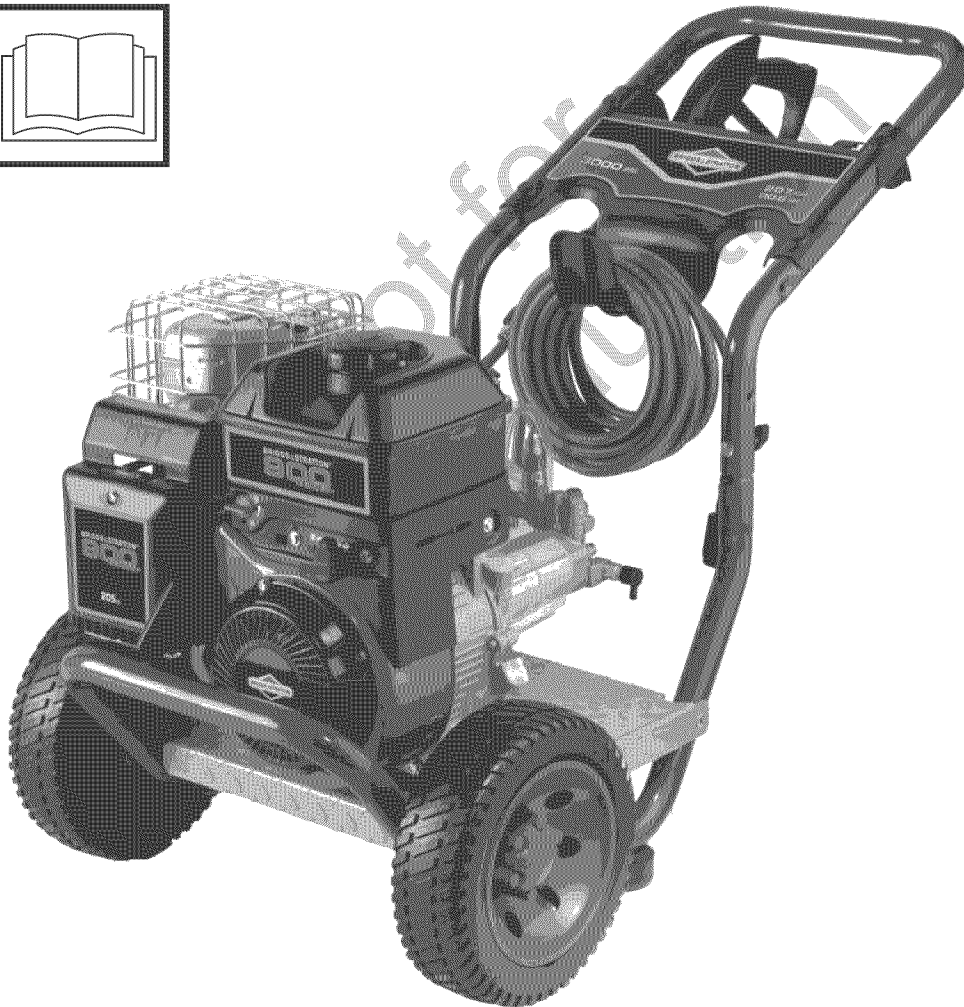

# Pressure Washer Operator's Manual

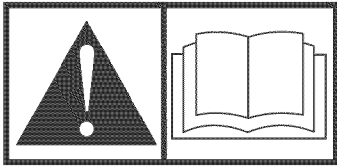

This pressure washer is rated in accordance to the Pressure Washer Manufacturers Association (PWMA) standard PW101 (Testing and Rating Performance of Pressure Washers).



**BRIGGS & STRATTON POWER PRODUCTS GROUP, LLC**  
**MILWAUKEE, WISCONSIN, U.S.A.**

Manual No. 315264GS Revision -

**Thank you** for purchasing this quality-built Briggs & Stratton® pressure washer. We are pleased that you've placed your confidence in the Briggs & Stratton brand. When operated and maintained according to the instructions in this manual, your Briggs & Stratton pressure washer will provide many years of dependable service.

**This manual contains** safety information to make you aware of the hazards and risks associated with pressure washers and how to avoid them. Because Briggs & Stratton does not necessarily know all the applications this pressure washer could be used for, it is important that you read and understand these instructions thoroughly before attempting to start or operate this equipment. **Save these original instructions for future reference.**

**This pressure washer requires final assembly before use.** Refer to the *Assembly* section of this manual for instructions on final assembly procedures. Follow the instructions completely.

### Where to Find Us

You never have to look far to find Briggs & Stratton support and service for your pressure washer. There are thousands of Briggs & Stratton authorized service dealers worldwide who provide quality service. You can also find the nearest Authorized Service Dealer in our dealer locator map on the Internet at [BRIGGSandSTRATTON.COM](http://BRIGGSandSTRATTON.COM).

### Pressure Washer

Model Number

--	--	--	--	--	--	--	--

Revision

--	--

Serial Number

--	--	--	--	--	--	--	--	--	--	--	--	--	--	--	--	--	--

### Engine

Model Number

--	--	--	--	--	--	--	--

Type Number

--	--	--	--	--	--	--	--

Code Number

--	--	--	--	--	--	--	--	--	--	--	--	--	--	--	--	--	--	--	--

### Date Purchased

--	--	--	--	--	--	--	--

Copyright © 2011. Briggs & Stratton Power Products Group, LLC  
Milwaukee, WI, USA. All rights reserved.  
BRIGGS & STRATTON POWER PRODUCTS is a registered  
trademark of Briggs & Stratton Corporation  
Milwaukee, WI, USA

# Table of Contents

<b>Operator Safety</b> .....	<b>4</b>
Equipment Description .....	4
Important Safety Information .....	4
<b>Assembly</b> .....	<b>7</b>
Unpack Pressure Washer .....	7
Attach Handle and Accessory Tray .....	7
Add Engine Oil .....	8
Add Fuel .....	8
Lubricate O-Rings .....	9
Connect Hose and Water Supply to Pump .....	10
<b>Features and Controls</b> .....	<b>11</b>
<b>Operation</b> .....	<b>12</b>
Pressure Washer Location .....	12
How to Start Your Pressure Washer .....	12
How to Stop Your Pressure Washer .....	14
How to Use Accessory Tray .....	14
How to Use Spray Tips .....	15
Cleaning and Applying Detergent .....	15
Pressure Washer Rinsing .....	16
Cleaning Detergent Siphoning Tube .....	16
Automatic Cool Down System (Thermal Relief) .....	16
<b>Maintenance</b> .....	<b>17</b>
Maintenance Schedule .....	17
Pressure Washer Maintenance .....	17
Engine Maintenance .....	19
After Each Use .....	21
Winter Storage .....	22
Long Term Storage .....	22
<b>Troubleshooting</b> .....	<b>23</b>
<b>Warranties</b> .....	<b>24</b>
Pressure Washer Owner Warranty .....	24
<b>Specifications</b> .....	<b>26</b>
Product Specifications .....	26
Common Service Parts .....	26

# Operator Safety

## Equipment Description



Read this manual carefully and become familiar with your pressure washer. Know its applications, its limitations, and any hazards involved.

This pressure washer operates at 207 BAR (3,000 PSI) at a flow rate of 10.6 liters (2.8 gallons) per minute. This high quality residential system features 25.4 cm (10 in) wheels, axial cam pump with stainless steel pistons, automatic cool down system, detergent siphoning system, nozzle extension with quick connect spray tips, heavy duty 9.1 m (30 ft.) hose, and more.

Every effort has been made to ensure that information in this manual is accurate and current. However, we reserve the right to change, alter, or otherwise improve the product and this document at any time without prior notice.

## Important Safety Information

The manufacturer cannot possibly anticipate every possible circumstance that might involve a hazard. The warnings in this manual, and the tags and decals affixed to the unit are, therefore, not all-inclusive. If you use a procedure, work method or operating technique that the manufacturer does not specifically recommend, you must satisfy yourself that it is safe for you and others. You must also make sure that the procedure, work method or operating technique that you choose does not render the pressure washer unsafe.

## Safety Symbols and Meanings

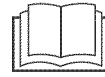

Operator's Manual



Toxic Fumes



Electrical Shock



Slippery Surface



Fall



Fluid Injection



Fire



Explosion



Kickback



Projectile



Moving Parts

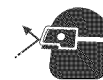

Flying Objects



Chemical Burn



Hot Surface

▲ The safety alert symbol indicates a potential personal injury hazard. A signal word (DANGER, WARNING, or CAUTION) is used with the alert symbol to designate a degree or level of hazard seriousness. A safety symbol may be used to represent the type of hazard. The signal word *NOTICE* is used to address practices not related to personal injury.

▲ **DANGER** indicates a hazard which, if not avoided, *will* result in death or serious injury.

▲ **WARNING** indicates a hazard which, if not avoided, *could* result in death or serious injury.

▲ **CAUTION** indicates a hazard which, if not avoided, *could* result in minor or moderate injury.

**NOTICE** address practices not related to personal injury.



**▲ WARNING** Running engine gives off carbon monoxide, an odorless, colorless, poison gas. Breathing carbon monoxide could result in death, serious injury, headache, fatigue, dizziness, vomiting, confusion, seizures, nausea or fainting. Some chemicals or detergents could be harmful if inhaled or ingested, resulting in death, serious injury, nausea, fainting or poisoning.

- Operate this product ONLY outdoors.
- Keep exhaust gas from entering a confined area through windows, doors, ventilation intakes, or other openings.
- DO NOT operate this product inside any building, carport, porch, mobile equipment, marine applications, or enclosure, even if windows and doors are open.
- Use a respirator or mask whenever there is a chance that vapors may be inhaled when using chemicals.
- Read all instructions with mask so you are certain the mask will provide the necessary protection against inhaling harmful vapors when using chemicals.

**▲ WARNING** Exhaust heat/gases could ignite combustibles, structures or damage fuel tank causing a fire, resulting in death, serious injury and/or property damage. Contact with muffler area could cause burns resulting in serious injury.

- DO NOT touch hot parts and AVOID hot exhaust gases.
- Allow equipment to cool before touching.
- Keep at least 1.5 m (5 ft) of clearance on all sides of pressure washer including overhead.
- Contact the original equipment manufacturer, retailer, or dealer to obtain a spark arrester designed for the exhaust system installed on this engine.
- Replacement parts must be the same and installed in the same position as the original parts.

**▲ WARNING** Risk of electrocution. Contact with power source could cause electric shock or burn resulting in death or serious injury.

- NEVER spray near power source.

**▲ WARNING** Use of pressure washer could create puddles and slippery surfaces causing you to fall resulting in death or serious injury. Kickback from spray gun could cause you to fall resulting in death or serious injury.

- Operate pressure washer from a stable surface.
- The cleaning area should have adequate slopes and drainage to reduce the possibility of a fall due to slippery surfaces.
- Be extremely careful if you must use the pressure washer from a ladder, scaffolding, or any other similar location.
- Firmly grasp spray gun with both hands when using high pressure spray to avoid injury when spray gun kicks back.

**▲ WARNING** Fuel and its vapors are extremely flammable and explosive which could cause burns, fire or explosion resulting in death, serious injury and/or property damage.

#### WHEN ADDING OR DRAINING FUEL

- Turn pressure washer engine OFF and let it cool at least 2 minutes before removing fuel cap. Loosen cap slowly to relieve pressure in tank.
- Fill or drain fuel tank outdoors.
- DO NOT overfill tank. Allow space for fuel expansion.
- If fuel spills, wait until it evaporates before starting engine.
- Keep fuel away from sparks, open flames, pilot lights, heat, and other ignition sources.
- Check fuel lines, tank, cap and fittings frequently for cracks or leaks. Replace if necessary.
- DO NOT light a cigarette or smoke.

#### WHEN STARTING EQUIPMENT

- Ensure spark plug, muffler, fuel cap, and air cleaner are in place.
- DO NOT crank engine with spark plug removed.

#### WHEN OPERATING EQUIPMENT

- DO NOT operate this product inside any building, carport, porch, mobile equipment, marine applications, or enclosure.
- DO NOT tip engine or equipment at angle which causes fuel to spill.
- DO NOT spray flammable liquids.

#### WHEN TRANSPORTING, MOVING OR REPAIRING EQUIPMENT

- Transport/move/repair with fuel tank EMPTY or with fuel shutoff valve OFF.
- DO NOT tip engine or equipment at angle which causes fuel to spill.
- Disconnect spark plug wire.

#### WHEN STORING FUEL OR EQUIPMENT WITH FUEL IN TANK

- Store away from furnaces, stoves, water heaters, clothes dryers, or other appliances that have pilot light or other ignition source because they could ignite fuel vapors.

**▲ WARNING** Starter cord kickback (rapid retraction) will pull hand and arm toward engine faster than you can let go which could cause broken bones, fractures, bruises, or sprains resulting in serious injury.

- NEVER pull starter cord without first relieving spray gun pressure.
- When starting engine, pull cord slowly until resistance is felt and then pull rapidly to avoid kickback.
- After each starting attempt, where engine fails to run, always point spray gun in safe direction, press red button and squeeze spray gun trigger to release high pressure.
- Firmly grasp spray gun with both hands when using high pressure spray to avoid injury when spray gun kicks back.

**▲ WARNING** Chemical Burn Hazard. Chemicals could cause burns resulting in death, serious injury, and/or property damage.

- DO NOT use caustic liquid with pressure washer.
- Use ONLY pressure washer safe detergents/soaps. Follow all manufacturers instructions.

**▲ WARNING** The high pressure stream of water that this equipment produces could cut through skin and its underlying tissues, resulting in serious injury and possible amputation.



Spray gun traps high water pressure, even when engine is stopped and water is disconnected, which could result in serious injury.

- If cut by fluid, call physician immediately. DO NOT treat as a simple cut.
- DO NOT allow CHILDREN to operate pressure washer.
- NEVER repair high pressure hose. Replace it.
- NEVER repair leaking connections with sealant of any kind. Replace o-ring or seal.
- NEVER connect high pressure hose to nozzle extension.
- Keep high pressure hose connected to pump and spray gun while system is pressurized.
- ALWAYS point spray gun in safe direction, press red button and squeeze spray gun trigger to release high pressure, every time you stop engine.
- NEVER aim spray gun at people, animals, or plants.
- DO NOT secure spray gun in open position.
- DO NOT leave spray gun unattended while machine is running.
- NEVER use a spray gun which does not have a trigger lock or trigger guard in place and in working order.
- Always be certain spray gun, nozzles and accessories are correctly attached.

**▲ WARNING** Unintentional sparking could cause fire or electric shock resulting in death or serious injury.



#### WHEN ADJUSTING OR MAKING REPAIRS TO YOUR PRESSURE WASHER

- Disconnect the spark plug wire from the spark plug and place the wire where it cannot contact spark plug.

#### WHEN TESTING FOR ENGINE SPARK

- Use approved spark plug tester.
- DO NOT check for spark with spark plug removed.

**▲ WARNING** Starter and other rotating parts could entangle hands, hair, clothing, or accessories resulting in serious injury.



- NEVER operate pressure washer without protective housing or covers.
- DO NOT wear loose clothing, jewelry or anything that could be caught in the starter or other rotating parts.
- Tie up long hair and remove jewelry.

**▲ WARNING** Risk of eye or bodily injury. Spray could splash back or propel objects resulting in serious injury.



- Always wear indirect vented (chemical splash) safety goggles marked to comply with ANSI Z87.1 when using or in vicinity of this equipment.
- NEVER substitute safety glasses or dry-condition goggles for indirect vented safety goggles.
- Always wear protective clothing such as a long-sleeved shirt, long pants and close-toed shoes.
- NEVER operate pressure washer when barefoot or wearing sandals or shorts.

**▲ CAUTION** Excessively high operating speeds could result in minor injury and/or pressure washer damage. Excessively low speeds impose a heavy load.

- DO NOT tamper with governor spring, links or other parts to increase engine speed. Pressure washer supplies correct rated pressure and flow when running at governed speed.
- DO NOT modify pressure washer in any way.

**NOTICE** High pressure spray could damage fragile items including glass.

- DO NOT point spray gun at glass when using red (0°) spray tip.
- NEVER aim spray gun at plants.

**NOTICE** Improper treatment of pressure washer could damage it and shorten its life.

- If you have questions about intended use, ask dealer or contact qualified service center.
- NEVER operate units with broken or missing parts, or without protective housing or covers.
- DO NOT by-pass any safety device on this machine.
- DO NOT tamper with governed speed.
- DO NOT operate pressure washer above rated pressure.
- DO NOT modify pressure washer in any way.
- Before starting pressure washer in cold weather, check all parts of the equipment to be sure ice has not formed there.
- NEVER move machine by pulling on hoses. Use handle provided on unit.
- This equipment is designed to be used with Briggs & Stratton Power Products authorized parts **ONLY**. If equipment is used with parts that DO NOT comply with minimum specifications, user assumes all risks and liabilities.

## Assembly



**Read entire operator's manual before you attempt to assemble or operate your new pressure washer.**

Your pressure washer requires some assembly and is ready for use after it has been properly serviced with the recommended oil and fuel.

If you have any problems with the assembly of your pressure washer, contact your local Briggs & Stratton service center. If you need assistance, please have the model, revision, and serial number from the identification label available.

### Unpack Pressure Washer

1. Remove the parts bag, accessories, and inserts included with pressure washer.
2. Open carton completely by cutting each corner from top to bottom.
3. Ensure you have all included items prior to assembly.

#### Items in the carton include:

- Main Unit
- Handle
- High Pressure Hose
- Spray Gun
- Nozzle Extension with Quick Connect Fitting
- Plastic Accessory Tray
- Oil Bottle
- Parts Bag (which includes the following):
  - Operator's Manual
  - Garden Hose Adapters (3)
  - Bag containing 5 Multi-Colored Spray Tips
  - Handle Fastening Hardware Kit (which includes):
    - Carriage Bolts (2)
    - Plastic Knobs (2)
    - Tree Clips (4)

**To prepare your pressure washer for operation, you will need to perform these tasks:**

1. Attach handle and accessory tray to main unit.
2. Add oil to engine crankcase.
3. Add fuel to fuel tank.
4. Connect high pressure hose to spray gun and pump.
5. Connect water supply to pump.
6. Attach nozzle extension to spray gun.
7. Select/attach quick connect spray tip to nozzle extension.

### Attach Handle and Accessory Tray

1. Place handle (A) onto handle supports (B) connected to main unit. Make sure holes (C) in handle align with holes (C) on handle supports.

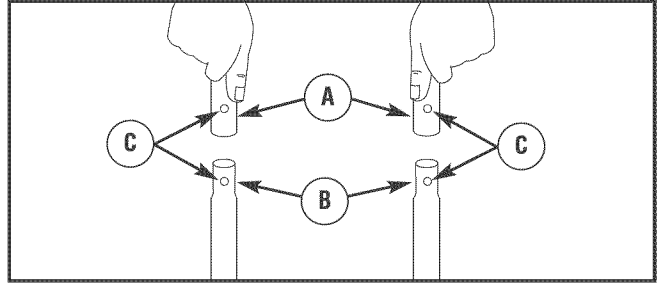

**NOTICE** It may be necessary to move the handle supports from side to side in order to align the handle so it will slide over the handle supports.

2. Insert carriage bolts (D) through holes from back of unit and attach a plastic knob (E) from front of unit. Tighten by hand.

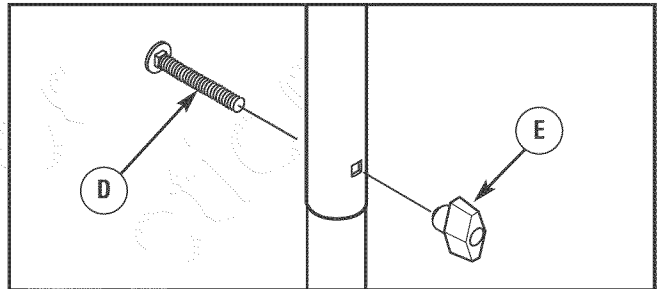

3. Place accessory tray (F) over holes (G) on handle (viewing from front of unit). Push the tree clips (H) into the holes until they sit flat against the accessory tray.

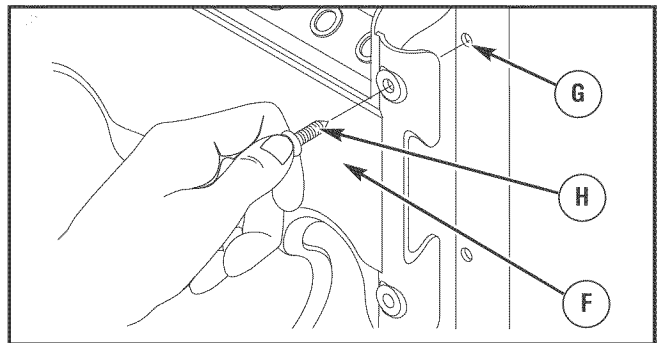

4. Insert multi-colored spray tips and other supplied accessories in spaces provided in accessory tray. See *How to Use Accessory Tray*.

## Add Engine Oil

1. Place pressure washer on a flat, level surface.
2. Clean area around oil fill and remove yellow oil fill cap.
3. Using oil funnel (optional), slowly pour contents of supplied oil into oil fill opening, frequently checking oil level. DO NOT OVERFILL.

**NOTICE** Improper treatment of pressure washer could damage it and shorten its life.

- DO NOT attempt to crank or start the engine before it has been properly serviced with the recommended oil. This could result in an engine failure.

4. Replace oil fill cap and fully tighten.

## Add Fuel

### Fuel must meet these requirements:

- Clean, fresh, unleaded gasoline.
- A minimum of 87 octane/87 AKI (91 RON). For high altitude use, see *High Altitude*.
- Gasoline with up to 10% ethanol (gasohol) or up to 15% MTBE (methyl tertiary butyl ether) is acceptable.

**NOTICE** Avoid pressure washer damage. Failure to follow Operator's Manual for fuel recommendations voids warranty.

- DO NOT use unapproved gasoline such as E85.
- DO NOT mix oil in gasoline.
- DO NOT modify engine to run on alternate fuels.

To protect the fuel system from gum formation, mix in a fuel stabilizer when adding fuel. See *Storage*. All fuel is not the same. If you experience starting or performance problems after using fuel, switch to a different fuel provider or change brands. This engine is certified to operate on gasoline. The emission control system for this engine is EM (Engine Modifications).

**▲ WARNING** Fuel and its vapors are extremely flammable and explosive which could cause burns, fire or explosion resulting in death, serious injury and/or property damage.



### WHEN ADDING FUEL

- Turn pressure washer engine OFF and let it cool at least 2 minutes before removing fuel cap. Loosen cap slowly to relieve pressure in tank.
- Fill fuel tank outdoors.
- DO NOT overfill tank. Allow space for fuel expansion.
- If fuel spills, wait until it evaporates before starting engine.
- Keep fuel away from sparks, open flames, pilot lights, heat, and other ignition sources.
- Check fuel lines, tank, cap and fittings frequently for cracks or leaks. Replace if necessary.
- DO NOT light a cigarette or smoke.

1. Clean area around fuel fill cap, remove cap.
2. Slowly add regular unleaded fuel (A) to fuel tank (B). Be careful not to overfill. Allow about 4 cm (1.5 in.) (C) of tank space for fuel expansion.

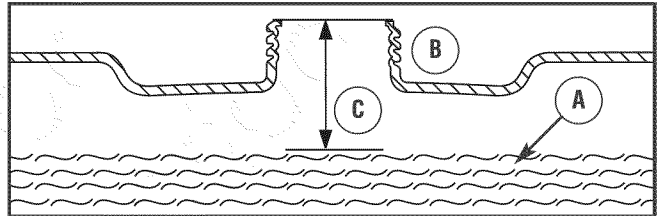

3. Install fuel cap and let any spilled fuel evaporate before starting engine.

### High Altitude

At altitudes over 1524 m (5,000 ft), a minimum 85 octane / 85 AKI (89 RON) gasoline is acceptable. To remain emissions compliant, high altitude adjustment is required. Operation without this adjustment will cause decreased performance, increased fuel consumption, and increased emissions. See an Authorized Briggs & Stratton dealer for high altitude adjustment information. Operation of the engine at altitudes below 762 m (2,500 ft) with the high altitude kit is not recommended.

## Lubricate O-Rings

Lubrication of o-rings is extremely important for installation and operation. The use of a lubricant (petroleum or synthetic grease) during assembly helps seat o-rings properly and provides an improved seal. It also helps protect the o-ring from damage by abrasion, pinching or cutting and extends the life of the o-ring.

**NOTICE** ALWAYS apply a small amount of lubricant on o-rings prior to assembling the garden hose to the pump (A), high pressure hose (B), spray gun (C), and nozzle extension (D).

Lubricate all connections shown below, following these instructions:

1. Inspect and clean connecting surfaces prior to lubrication and assembly.
2. Use lubricants sparingly during assembly; a light film is all that is required.
3. Use a small brush or cotton swab to apply grease directly to o-rings where they are not accessible (QC fitting, M22 fitting).

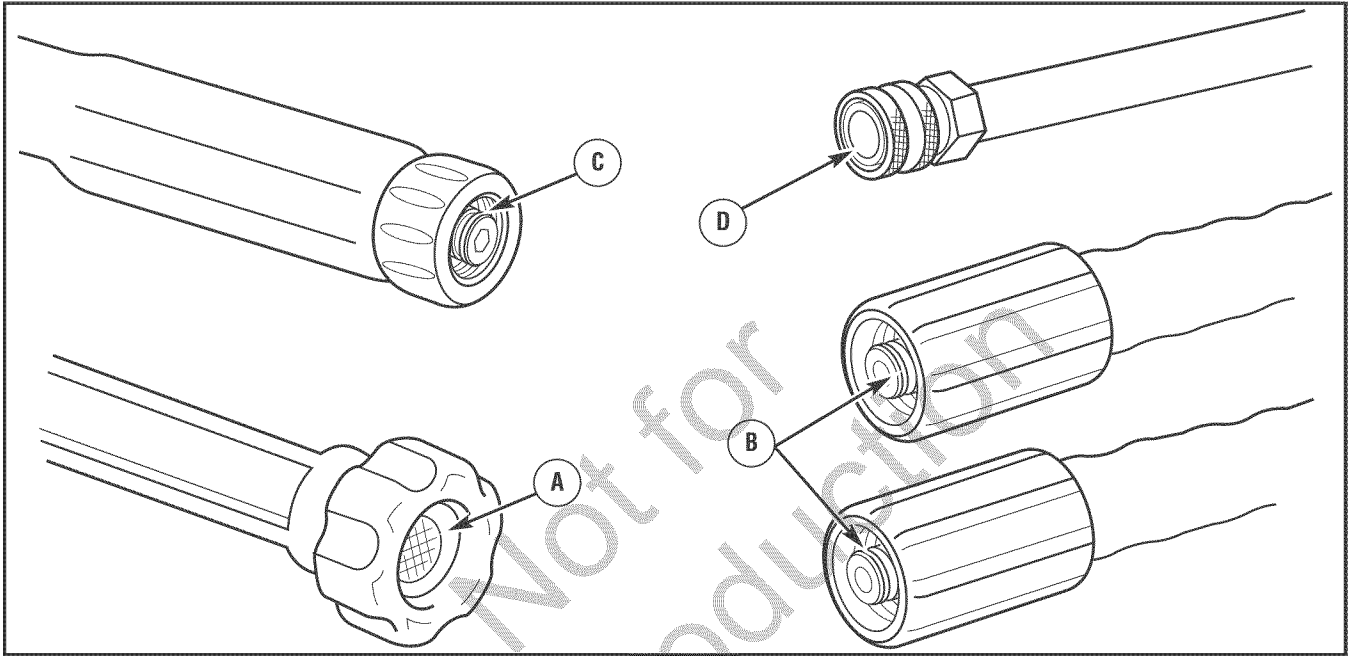

## Connect Hose and Water Supply to Pump

**NOTICE** DO NOT run the pump without the water supply connected and turned on.

- Damage to equipment resulting from failure to follow this instruction will void warranty.

**NOTICE** Remove and discard the shipping caps from the pump's high pressure outlet and water inlet before attaching hoses.

1. Uncoil high pressure hose and attach one end of hose to base of spray gun. Tighten by hand.

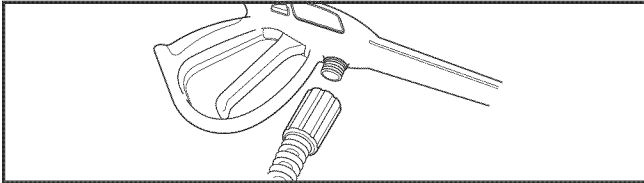

**▲ WARNING** The high pressure stream of water that this equipment produces could cut through skin and its underlying tissues, resulting in serious injury and possible amputation.

- NEVER connect high pressure hose to nozzle extension.
- Keep high pressure hose connected to pump and spray gun while system is pressurized.
- Always be certain spray gun, nozzles and accessories are correctly attached.

2. Attach other end of high pressure hose to high pressure outlet on pump. Tighten by hand.

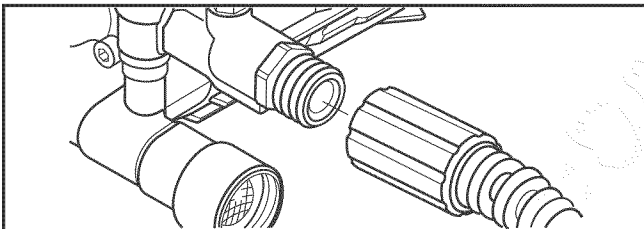

3. Before connecting garden hose to water inlet, inspect inlet screen (A). Clean screen if it contains debris or have it replaced if damaged. DO NOT run pressure washer if inlet screen is damaged.

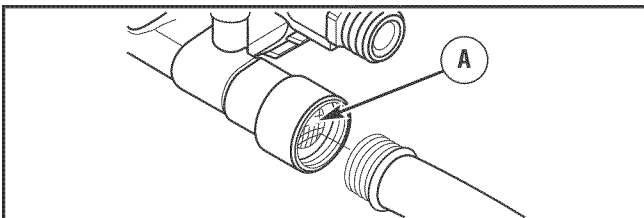

4. Run water through your garden hose for 30 seconds to clean out any debris.

**NOTICE** DO NOT siphon standing water for the water supply. Use ONLY cold water (less than 38°C (100°F)).

**NOTICE** Using a One Way Valve (vacuum breaker or check valve) at pump inlet could cause pump or inlet connector damage.

- There MUST be at least 3 m (10 ft) of unrestricted garden hose between the pressure washer inlet and any device, such as a vacuum breaker or check valve.
- Damage to equipment resulting from failure to follow this instruction will void warranty.

5. Connect the garden hose (not to exceed 15.24 m (50 ft) in length) to the water inlet. Tighten by hand.

**▲ WARNING** Risk of eye injury.



Spray could splash back or propel objects resulting in serious injury.

- Always wear indirect vented (chemical splash) safety goggles marked to comply with ANSI Z87.1 when using or in vicinity of this equipment.
- NEVER substitute safety glasses or dry-condition goggles for indirect vented safety goggles.

6. Turn ON the water, press red button (B) on the gun and squeeze the trigger to purge the pump system of air and impurities.

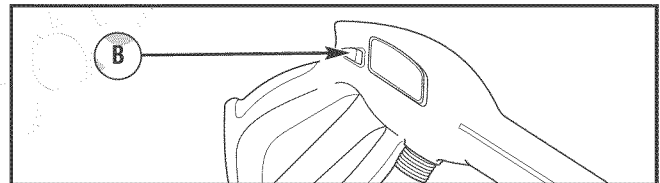

### Checklist Before Starting Engine

Review the unit's assembly to ensure you have performed all of the following.

1. Be sure to read *Operator Safety* and *Operation* sections before using pressure washer.
2. Make sure handle is in place and secure.
3. Check that oil has been added to proper level in the engine crankcase.
4. Add proper fuel to fuel tank.
5. Check for properly tightened hose connections.
6. Check to make sure there are no kinks, cuts, or damage to high pressure hose.
7. Provide a proper water supply at an adequate flow.

## Features and Controls



Read this Operator's Manual and safety rules before operating your pressure washer.

Compare the illustrations with your pressure washer, to familiarize yourself with the locations of various controls and adjustments. Save this manual for future reference.

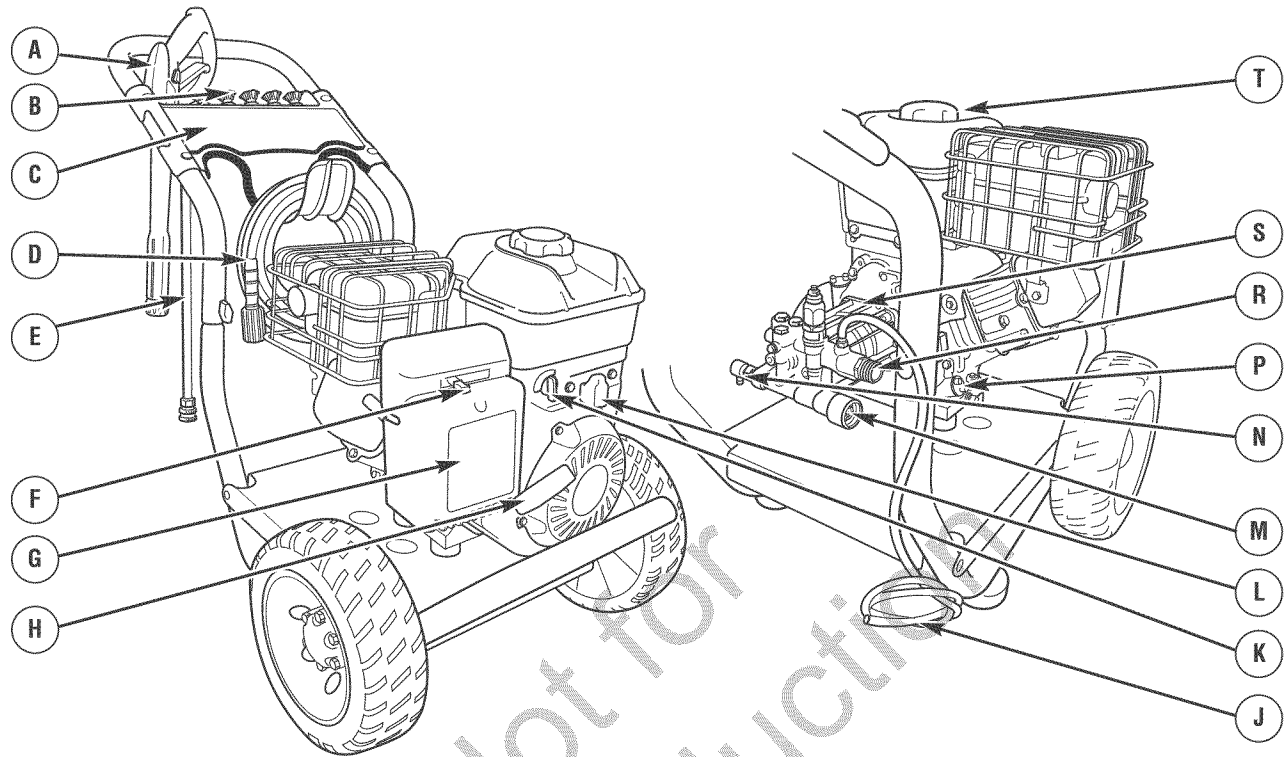

**A - Spray Gun** — Controls the application of water onto cleaning surface with trigger device. Includes trigger lock.

**B - Spray Tips** — Soap, 0°, 15°, 25° and 40°: for various high pressure cleaning applications.

**C - Accessory Tray** — Provides convenient storage for standard and optional accessories, such as brushes, turbo wands, etc.

**D - High Pressure Hose** — Connect one end to water pump and the other end to spray gun.

**E - Nozzle Extension with Quick Connect** — Allows you to switch between five different spray tips.

**F - Choke Lever** — Prepares a cold engine for starting.

**G - Air Filter** — Protects engine by filtering dust and debris out of intake air.

**H - Recoil Starter** — Used for starting the engine manually.

**J - Detergent Siphoning Tube/Filter** — Use to siphon pressure washer safe detergents into the low pressure stream.

**K - Fuel Valve** — Used to turn fuel supply on and off to engine.

**L - Throttle Lever** — Sets engine in starting mode for recoil starter and stops a running engine.

**M - Water Inlet** — Connection for garden hose.

**N - Automatic Cool Down System** — Cycles water through pump when water reaches 51°C-68°C (125°-155°F). Warm water will discharge from pump onto ground. This system prevents internal pump damage.

**P - Oil Drain** — Drain engine oil here.

**R - High Pressure Outlet** — Connection for high pressure hose.

**S - Pump** — Develops high pressure.

**T - Fuel Tank** — Fill tank with regular unleaded fuel. Always leave room for fuel expansion.

### Items Not Shown:

**Identification Label (under base plate)** — Provides model and serial number of pressure washer. Please have these readily available if calling for assistance.

**Oil Fill** — Check and add engine oil here.

**Warning/Operating Instructions Tag** — Identifies hazards and proper procedure to start/stop pressure washer.

# Operation

If you have any problems operating your pressure washer, please contact the local Briggs & Stratton service center.

## Pressure Washer Location

### Clearances and Air Movement

**▲ WARNING** Exhaust heat/gases could ignite combustibles, structures or damage fuel tank causing a fire, resulting in death, serious injury and/or property damage.

- Keep at least 1.5 m (5 ft) clearance on all sides of pressure washer including overhead.

Place pressure washer outdoors in an area that will not accumulate deadly exhaust gas. DO NOT place pressure washer where exhaust gas (A) could accumulate and enter inside or be drawn into a potentially occupied building. Ensure exhaust gas is kept away from any windows, doors, ventilation intakes, or other openings that can allow exhaust gas to collect in a confined area. Prevailing winds and air currents should be taken into consideration when positioning pressure washer.

**▲ WARNING** Running engine gives off carbon monoxide, an odorless, colorless, poison gas. Breathing carbon monoxide could result in death, serious injury, headache, fatigue, dizziness, vomiting, confusion, seizures, nausea or fainting.

- Operate this product ONLY outdoors.
- Keep exhaust gas from entering a confined area through windows, doors, ventilation intakes, or other openings.
- DO NOT operate this product inside any building, carport, porch, mobile equipment, marine applications, or enclosure, even if windows and doors are open.

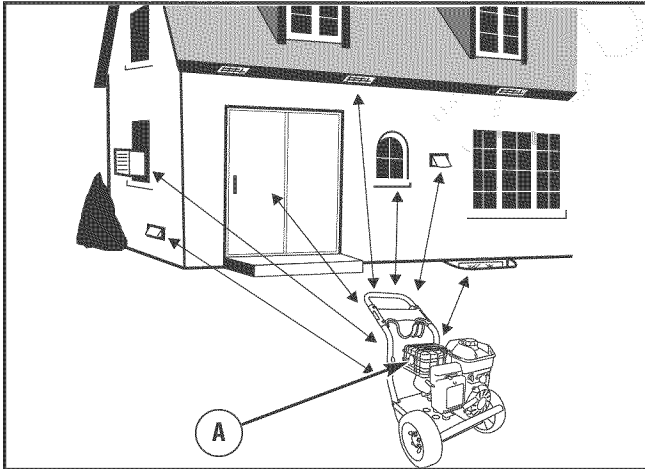

## How to Start Your Pressure Washer

To start your pressure washer for the first time, follow these instructions step-by-step. This starting information also applies if you have let the pressure washer sit idle for at least a day.

1. Place pressure washer near an outside water source capable of supplying water at a flow rate greater than 14.4 l (3.8 gallons) per minute and no less than 1.38 BAR (20 PSI) at pressure washer end of garden hose. DO NOT siphon supply water.
2. Check that high pressure hose is tightly connected to spray gun and pump. See *Assembly* section.
3. Make sure unit is in a level position.
4. Connect garden hose to water inlet on pressure washer pump.

**NOTICE** DO NOT run the pump without the water supply connected and turned on.

- Damage to equipment resulting from failure to follow this instruction will void warranty.

5. Turn ON water, point gun in a safe direction, press red button and squeeze trigger to purge pump system of air and impurities.
6. Attach nozzle extension to spray gun. Tighten by hand.

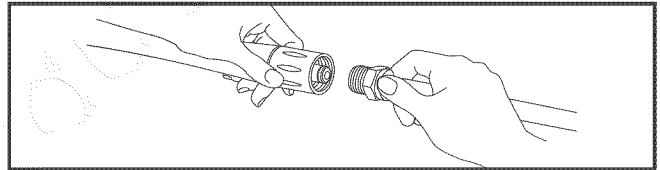

7. Choose spray tip you want to use, pull back on collar of nozzle extension, insert spray tip and release collar. Tug on spray tip to make sure it is securely in place. See *How to Use Spray Tips*.

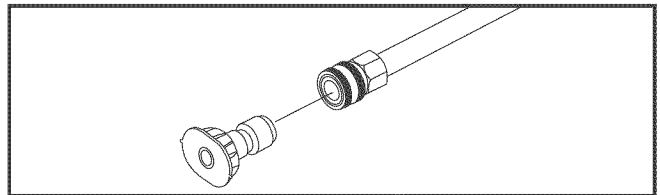

8. Rotate fuel shut-off valve to "On" position (B) (fully counter-clockwise).

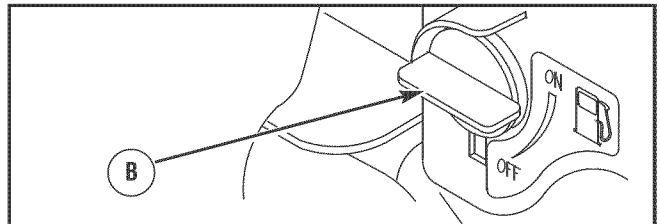



9. Move throttle control lever (A) to “Fast” position, shown on engine as a rabbit 🐰.

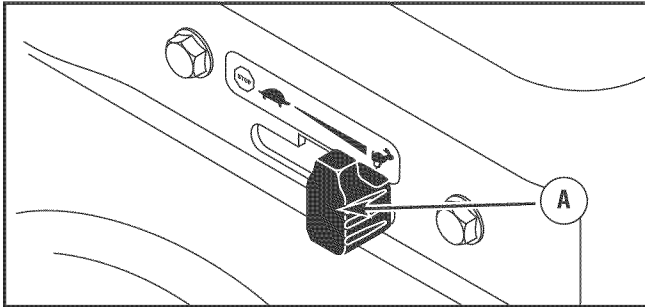

10. Move choke lever (B) to “Choke” | \ | position.

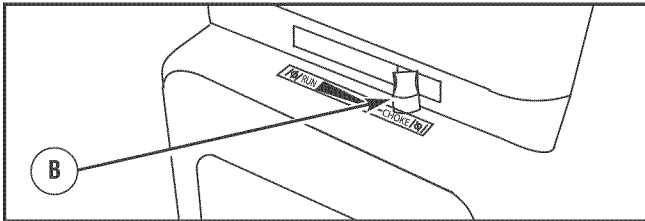

**NOTICE** For a warm engine, be sure the choke lever is in the “Run” | † | position.

**NOTICE** Before starting the pressure washer, be sure you are wearing safety goggles as described below.

**▲ WARNING** Risk of eye injury.  
Spray could splash back or propel objects resulting in serious injury.

- Always wear indirect vented (chemical splash) safety goggles marked to comply with ANSI Z87.1 when using or in vicinity of this equipment.
- NEVER substitute safety glasses or dry-condition goggles for indirect vented safety goggles.

11. When starting engine, position yourself as recommended below and grasp starter grip handle and pull slowly until you feel some resistance. Then pull rapidly to start engine.

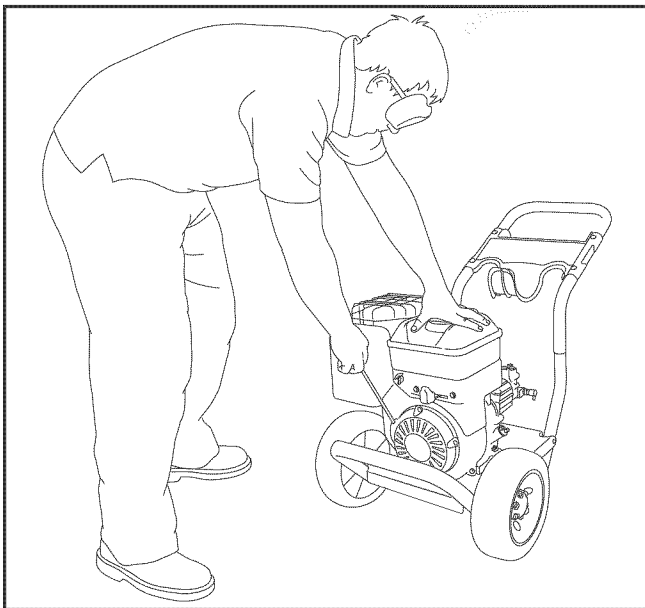

**▲ WARNING** Starter cord kickback (rapid retraction) will pull hand and arm toward engine faster than you can let go which could cause broken bones, fractures, bruises, or sprains resulting in serious injury.

- NEVER pull starter cord without first relieving spray gun pressure.
- When starting engine, pull cord slowly until resistance is felt and then pull rapidly to avoid kickback.
- After each starting attempt, where engine fails to run, always point spray gun in safe direction, press red button and squeeze spray gun trigger to release high pressure.
- Firmly grasp spray gun with both hands when using high pressure spray to avoid injury when spray gun kicks back.

12. Return starter grip handle slowly. DO NOT let rope “snap back” against starter.
13. When engine starts, slowly move choke lever to “Run” | † | position, as engine warms. If engine falters, move choke lever to “Choke” | \ | position, then to “Run” | † | position.
14. After each starting attempt, where engine fails to run, always point gun in safe direction, press red button and squeeze spray gun trigger to release high pressure. Move choke lever to “Run” | † | position, and repeat steps 11 through 13.
15. If engine fails to start after six pulls, move choke lever to “Run” | † | position, and repeat steps 11 through 13.

**NOTICE** Always keep the throttle lever in the “Fast” 🐰 position when operating the pressure washer.

**▲ WARNING** The high pressure stream of water that this equipment produces could cut through skin and its underlying tissues, resulting in serious injury and possible amputation.

Spray gun traps high water pressure, even when engine is stopped and water is disconnected, which could result in serious injury.

- DO NOT allow CHILDREN to operate pressure washer.
- Keep high pressure hose connected to pump and spray gun while system is pressurized.
- NEVER aim spray gun at people, animals, or plants.
- DO NOT secure spray gun in open position.
- DO NOT leave spray gun unattended while machine is running.
- NEVER use a spray gun which does not have a trigger lock or trigger guard in place and in working order.
- Always be certain spray gun, spray tips and accessories are correctly attached.



**▲ WARNING** Exhaust heat/gases could ignite combustibles, structures or damage fuel tank causing a fire, resulting in death, serious injury and/or property damage.



Contact with muffler area could cause burns resulting in serious injury.

- DO NOT touch hot parts and AVOID hot exhaust gases.
- Allow equipment to cool before touching.
- Keep at least 1.5 m (5 ft) of clearance on all sides of pressure washer including overhead.
- Contact the original equipment manufacturer, retailer, or dealer to obtain a spark arrester designed for the exhaust system installed on this engine.
- Replacement parts must be the same and installed in the same position as the original parts.

### How to Stop Your Pressure Washer

1. Release spray gun trigger and let engine idle for two minutes.
2. Move throttle control lever on engine to “Slow”  position then to “Stop”  position.
3. Move fuel valve to “Off” position.
4. ALWAYS point gun in a safe direction, press red button and squeeze spray gun trigger to release retained high water pressure.

**▲ WARNING** The high pressure stream of water that this equipment produces could cut through skin and its underlying tissues, resulting in serious injury and possible amputation.



Spray gun traps high water pressure, even when engine is stopped and water is disconnected, which could result in serious injury.

- Keep high pressure hose connected to pump and spray gun while system is pressurized.
- ALWAYS point spray gun in safe direction, press red button and squeeze spray gun trigger to release high pressure, every time you stop engine.

### How to Use Accessory Tray

The unit is equipped with an accessory tray with places to store your spray gun, nozzle extension and spray tips. There is also a hook at the front of the accessory tray to hold your high pressure hose.

**NOTICE** The extra hole in the tray is for storing a utility brush. The extra clip in the tray is for storing a turbo nozzle. The brush and turbo nozzle are NOT included with your pressure washer. You can buy these items as optional accessories.

1. Place nozzle extension through hole on accessory tray, as shown.

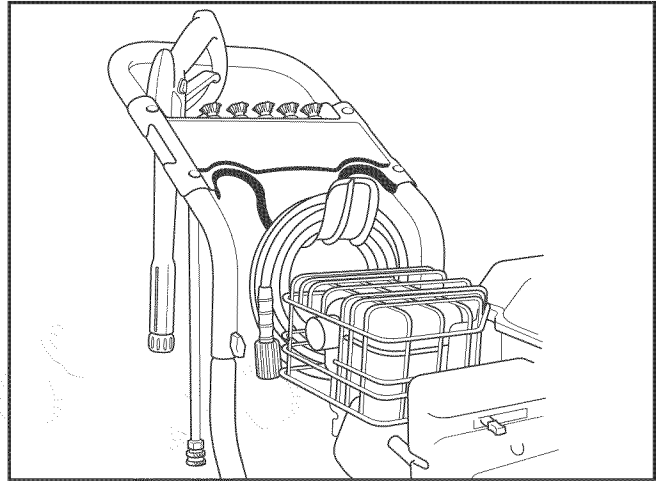

2. Place spray gun through hole on accessory tray on right side of unit.
3. Insert multi-colored spray tips in spaces provided in accessory tray.
4. Hang high pressure hose on hook attached to accessory tray on front of tray, as shown.

## How to Use Spray Tips

The quick-connect on the nozzle extension allows you to switch between five different quick connect spray tips. Spray tips can be changed while pressure washer is running once spray gun trigger lock is engaged. The spray tips vary the spray pattern as shown.

### Follow these instructions to change spray tips:

1. Pull back collar on quick-connect and pull current spray tip off. Store spray tips in holder provided on the accessory tray.

**▲ WARNING** The high pressure stream of water that this equipment produces could cut through skin and its underlying tissues, resulting in serious injury and possible amputation.

- NEVER exchange spray tips without the trigger lock being engaged on the spray gun.
- DO NOT twist spray tips while spraying.

2. Select desired spray tip:

- For stubborn or hard to reach surface such as second story surfaces, paint removal, oil stains, rust removal or other stubborn substances (tar, gum, grease, wax, etc.), select red maximum 0° spray tip.
- For most all purpose cleaning such as home siding, brick patios, wood decks, driveways and sidewalks, garage floors, etc., select yellow general 15° or green general 25° spray tip.
- For gentle cleaning of cars/trucks, boats, RV's, patio furniture, lawn equipment, etc., select white gentle 40° spray tip.
- For applying project specific detergents to help break down stubborn dirt and grime on a variety of surfaces, select black soap spray tip.

3. Pull back on collar, insert new spray tip and release collar. Tug on spray tip to make sure it is securely in place.

## Usage Tips

- For most effective cleaning, keep spray tip from 20 to 61 cm (8 to 24 in) away from cleaning surface.
- If you get spray tip too close, especially using a high pressure spray tip, you may damage surface being cleaned.
- DO NOT get closer than 15 cm (6 in) when cleaning tires.

## Cleaning and Applying Detergent

**▲ WARNING** Chemical Burn Hazard.



Chemicals could cause burns resulting in death, serious injury, and/or property damage.

- DO NOT use caustic liquid with pressure washer.
- Use ONLY pressure washer safe detergents/soaps. Follow all manufacturers instructions.

### To apply detergent, follow these steps:

1. Review use of spray tips.
2. Prepare detergent solution as required by job.
3. Place small filter end of detergent siphoning tube into detergent container.

**NOTICE** Make sure the filter is fully submerged in detergent while applying detergent.

**NOTICE** Contact with the hot muffler could damage detergent siphoning tube.

- When inserting siphon into a detergent solution bottle, route the tube so as to keep it from inadvertently contacting the hot muffler.

4. Make sure black soap spray tip is installed.

**NOTICE** Detergent cannot be applied with the high pressure spray tips (white, green, yellow or red).

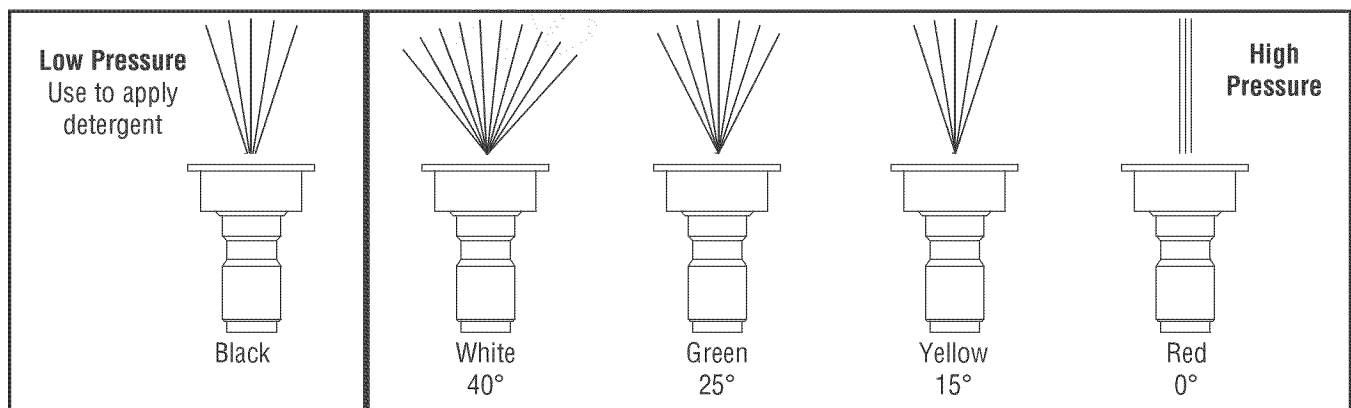

5. Make sure garden hose is connected to water inlet. Check that high pressure hose is connected to spray gun and pump. Turn on water.

**NOTICE** You must attach all hoses before you start the engine.

- Starting the engine without all the hoses connected and without the water turned ON could damage the pump.
- Damage to equipment resulting from failure to follow this instruction will void warranty.

6. Start engine following instructions *How to Start Your Pressure Washer*.
7. Apply detergent to a dry surface, starting at lower portion of area to be washed and work upward, using long, even, overlapping strokes.
8. Allow detergent to "soak in" for 3-5 minutes before washing and rinsing. Reapply as needed to prevent surface from drying. **DO NOT** allow detergent to dry on (prevents streaking).

**NOTICE** You must flush the detergent siphoning system after each use by placing the filter into a bucket of clean water, then run the pressure washer in low pressure for 1-2 minutes.

## Pressure Washer Rinsing

### For Rinsing:

1. Remove black soap spray tip from nozzle extension.
2. Select and install desired high pressure spray tip following instructions *How to Use Spray Tips*.
3. Keep spray gun a safe distance from area you plan to spray.

**▲ WARNING** Kickback from spray gun could cause you to fall resulting in death or serious injury.



- Operate pressure washer from a stable surface.
- Be extremely careful if you must use the pressure washer from a ladder, scaffolding, or any other similar location.
- Firmly grasp spray gun with both hands when using high pressure spray to avoid injury when spray gun kicks back.

4. Apply a high pressure spray to a small area and then check surface for damage. If no damage is found, you can assume it is okay to continue rinsing.
5. Start at top of area to be rinsed, working down with same overlapping strokes as you used for cleaning.

## Cleaning Detergent Siphoning Tube

If you used the detergent siphoning tube, you must flush it with clean water before stopping the engine.

1. Place detergent siphoning tube/filter in a bucket full of clean water.
2. Remove high pressure spray tip from nozzle extension.
3. Select and install black soap spray tip following instructions *How to Use Spray Tips*.
4. Flush for 1-2 minutes.
5. Shut off engine following instructions *How to Stop Pressure Washer* and turn off water supply.
6. **ALWAYS** point gun in a safe direction, press red button and squeeze spray gun trigger to release retained high water pressure.

**▲ WARNING** The high pressure stream of water that this equipment produces could cut through skin and its underlying tissues, resulting in serious injury and possible amputation.

Spray gun traps high water pressure, even when engine is stopped and water is disconnected, which could result in serious injury.

- Keep high pressure hose connected to pump and spray gun while system is pressurized.
- **ALWAYS** point spray gun in safe direction, press red button and squeeze spray gun trigger to release high pressure, every time you stop engine.

## Automatic Cool Down System (Thermal Relief)

If you run the engine on your pressure washer for 3-5 minutes without pressing the trigger on the spray gun, circulating water in the pump can reach temperatures above 52°C (125°F). The system engages to cool the pump by **discharging the warm water onto the ground.**

# Maintenance

## Maintenance Schedule

Follow the hourly or calendar intervals, whichever occurs first. More frequent service is required when operating in adverse conditions noted below.

<b>First 5 Hours</b>
<ul style="list-style-type: none"><li>• Change engine oil</li></ul>
<b>Every 8 Hours or Daily</b>
<ul style="list-style-type: none"><li>• Check/clean water inlet screen<sup>1</sup></li><li>• Check high pressure hose</li><li>• Check detergent siphoning hose/filter</li><li>• Check spray gun and assembly for leaks</li><li>• Clean debris</li><li>• Check engine oil level</li></ul>
<b>Every 25 Hours or Yearly</b>
<ul style="list-style-type: none"><li>• Service engine air cleaner<sup>2</sup></li></ul>
<b>Every 50 Hours or Yearly</b>
<ul style="list-style-type: none"><li>• Change engine oil<sup>2</sup></li><li>• Inspect muffler and spark arrester</li></ul>
<b>Every 100 Hours or Yearly</b>
<ul style="list-style-type: none"><li>• Service spark plug</li><li>• Clean cooling system<sup>2</sup></li></ul>

<sup>1</sup> Clean if clogged. Replace if perforated or torn.

<sup>2</sup> Service more often under dirty or dusty conditions.

## General Recommendations

Regular maintenance will improve the performance and extend the life of the pressure washer. See any qualified dealer for service.

The pressure washer's warranty does not cover items that have been subjected to operator abuse or negligence. To receive full value from the warranty, the operator must maintain the pressure washer as instructed in this manual, including proper storage as detailed in *Winter Storage* and *Long Term Storage*.

**NOTICE** Should you have questions about replacing components on your pressure washer, please visit our website at **BRIGGSandSTRATTON.COM**.

Some adjustments will need to be made periodically to properly maintain your pressure washer.

All service and adjustments should be made at least once each season. Follow the requirements in the Maintenance Schedule chart above.

**NOTICE** Once a year you should clean or replace the spark plug, clean or replace the air filter, and check the spray gun and nozzle extension assembly for wear. A new spark plug and clean air filter assure proper fuel-air mixture and help your engine run better and last longer.

## Pump Oil

DO NOT attempt any oil maintenance on this pump. The pump is pre-lubricated and sealed from the factory, requiring no additional maintenance for the life of the pump.

## Before Each Use

1. Check engine oil level.
2. Clean debris.
3. Check water inlet screen for damage.
4. Check high pressure hose for leaks.
5. Check detergent siphoning tube and filter for damage.
6. Check spray gun and nozzle extension assembly for leaks.
7. Rinse out garden hose to flush out debris.

## Pressure Washer Maintenance

### Clean Debris

Daily or before use, clean accumulated debris from pressure washer. Keep linkage, spring and controls clean. Keep area around and behind muffler free from any combustible debris. Inspect cooling air slots and openings on the pressure washer. These openings must be kept clean and unobstructed.

Pressure washer parts should be kept clean to reduce the risk of overheating and ignition of accumulated debris.

- Use a damp cloth to wipe exterior surfaces clean.

**NOTICE** Improper treatment of pressure washer could damage it and shorten its life.

- DO NOT insert any objects through cooling slots.

- Use a soft bristle brush to loosen caked on dirt, oil, etc.
- Use a vacuum cleaner to pick up loose dirt and debris.

### Check and Clean Inlet Screen

Examine the screen on the pump's water inlet. Clean it if the screen is clogged or replace it if screen is damaged.

### Check High Pressure Hose

The high pressure hose can develop leaks from wear, kinking, or abuse. Inspect the hose each time before using it. Check for cuts, leaks, abrasions or bulging of cover, damage or movement of couplings. If any of these conditions exist, replace the hose immediately.

**▲ WARNING** The high pressure stream of water that this equipment produces could cut through skin and its underlying tissues, resulting in serious injury and possible amputation.

- NEVER repair high pressure hose. Replace it.
- Replacement hose rating MUST equal or exceed maximum pressure rating of unit.

### Check Detergent Siphoning Tube

Examine the filter on the detergent tube and clean if clogged. The tube should fit tightly on the barbed fitting. Examine the tube for leaks or tears. Replace the filter or tube if either is damaged.

### Detergent Siphoning Check Ball

Occasionally check ball in detergent siphoning system may become stuck from storage, dried soap, or minerals in water. The check ball can be freed by performing the following:

**NOTICE** Before performing this procedure, be sure you are wearing safety goggles as described below.

**▲ WARNING** Risk of eye injury. Spray could splash back or propel objects resulting in serious injury.

- Always wear indirect vented (chemical splash) safety goggles marked to comply with ANSI Z87.1 when using or in vicinity of this equipment.
- NEVER substitute safety glasses or dry-condition goggles for indirect vented safety goggles.

1. Shut off engine and turn off water supply.
2. ALWAYS point spray gun in a safe direction, press red button and squeeze spray gun trigger to release retained high water pressure.

**▲ WARNING** The high pressure stream of water that this equipment produces could cut through skin and its underlying tissues, resulting in serious injury and possible amputation.

Spray gun traps high water pressure, even when engine is stopped and water is disconnected, which could result in serious injury.

- Keep high pressure hose connected to pump and spray gun while system is pressurized.
- ALWAYS point spray gun in safe direction, press red button and squeeze spray gun trigger to release high pressure, every time you stop engine.

3. Remove detergent siphoning hose from barbed fitting on pump.
4. Using a firm, blunt object 2 mm (7/64 in) in diameter or smaller, by at least 2.5 cm (1 in) long, such as an Allen wrench, slowly insert the object into the barbed fitting until you meet resistance. This resistance is the check ball.

5. Slowly push down until you feel the ball move slightly, push no more than 3 mm (1/8 in). Slight pressure may be required to free the ball.
6. Repeat steps 4 and 5 if necessary.
7. Reinstall detergent siphoning hose onto barb fitting.
8. Treat with PumpSaver as described in *Protecting the Pump* during storage to prevent reoccurrence.

### Check Spray Gun

Examine the hose connection to the spray gun and make sure it is secure. Test the trigger by pressing the red button and making sure the trigger “springs back” into place when you release it. You should not be able to press the trigger without pressing the red button. Replace spray gun immediately if it fails any of these tests.

### Nozzle Maintenance

A pulsing sensation felt while squeezing the spray gun trigger may be caused by excessive pump pressure. The principal cause of excessive pump pressure is a spray tip clogged or restricted with foreign materials, such as dirt, etc. To correct the problem, immediately clean the spray tip following these instructions:

1. Shut off engine and turn off water supply.
2. ALWAYS point spray gun in a safe direction, press red button and squeeze spray gun trigger to release retained high water pressure.

**▲ WARNING** The high pressure stream of water that this equipment produces could cut through skin and its underlying tissues, resulting in serious injury and possible amputation.

Spray gun traps high water pressure, even when engine is stopped and water is disconnected, which could result in serious injury.

- Keep high pressure hose connected to pump and spray gun while system is pressurized.
- ALWAYS point spray gun in safe direction, press red button and squeeze spray gun trigger to release high pressure, every time you stop engine.

3. Remove spray tip from end of nozzle extension.
4. Use a small paper clip to free any foreign material clogging or restricting spray tip (A).

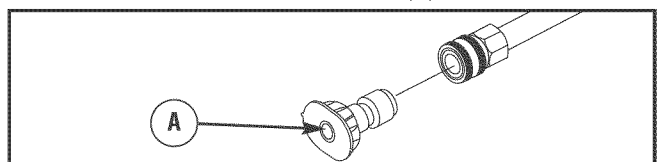

5. Remove nozzle extension from spray gun.
6. Using a garden hose, remove additional debris by back flushing water through nozzle extension. Back flush between 30 to 60 seconds.

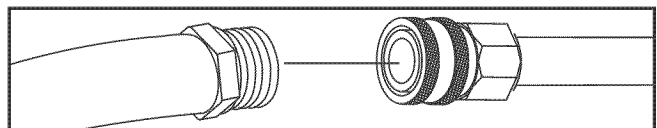

7. Reinstall spray tip into nozzle extension.
8. Reconnect nozzle extension to spray gun.
9. Make sure garden hose is connected to water inlet. Check that high pressure hose is connected to spray gun and pump. Turn on water.
10. Start engine following instructions *How to Start Your Pressure Washer*.
11. Test pressure washer by operating with each quick connect spray tip.

### O-Ring Maintenance

Through the normal operation of your pressure washer, o-rings are used to keep the connections of the hoses and spray gun tight and leak-free. These o-rings may become worn or damaged.

An O-Ring Maintenance Kit is provided with your pressure washer which includes replacement o-rings, rubber washer and water inlet filter. Refer to the instruction sheet provided in the kit to service your unit's o-rings. Note that you will not use all of the parts in the kit.

To remove a worn or damaged o-ring, use a small flathead screwdriver to get underneath the o-ring and pry it off.

**▲ WARNING** The high pressure stream of water that this equipment produces could cut through skin and its underlying tissues, resulting in serious injury and possible amputation.



- NEVER repair leaking connections with sealant of any kind. Replace o-ring or seal.

### Engine Maintenance

**▲ WARNING** Unintentional sparking could cause fire or electric shock resulting in death or serious injury.



#### WHEN ADJUSTING OR MAKING REPAIRS TO YOUR PRESSURE WASHER

- Disconnect the spark plug wire from the spark plug and place the wire where it cannot contact spark plug.

#### WHEN TESTING FOR ENGINE SPARK

- Use approved spark plug tester.
- DO NOT check for spark with spark plug removed.

### Oil

#### Oil Recommendations

We recommend the use of Briggs & Stratton Warranty Certified oils for best performance. Other high-quality detergent oils are acceptable if classified for service SF, SG, SH, SJ or higher. DO NOT use special additives.

Outdoor temperatures determine the proper oil viscosity for the engine. Use the chart to select the best viscosity for the outdoor temperature range expected.

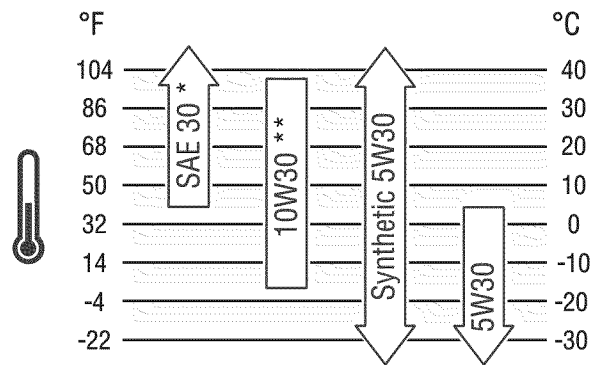

\* Below 4°C (40°F) the use of SAE 30 will result in hard starting.

\*\* Above 27°C (80°F) the use of 10W30 may cause increased oil consumption. Check oil level more frequently.



**NOTICE** Synthetic oil meeting ILSAC GF-2, API certification mark and API service symbol with "SJ/CF ENERGY CONSERVING" or higher, is an acceptable oil at all temperatures. Use of synthetic oil does not alter required oil change intervals.

### Checking Oil Level

Oil level should be checked prior to each use or at least every 8 hours of operation. Keep oil level maintained.

1. Make sure pressure washer is on a level surface.
2. Clean area around oil fill and remove oil fill cap.
3. Verify oil is at the point of overflowing at oil fill opening.
4. Replace and tighten oil fill cap.

### Adding Engine Oil

1. Make sure pressure washer is on a level surface.
2. Check oil level as described in *Checking Oil Level*.
3. If needed, slowly pour oil into oil fill opening to the point of overflowing at oil fill.
4. Replace and tighten oil fill cap.

### Changing Engine Oil

If you are using your pressure washer under extremely dirty or dusty conditions, or in extremely hot weather, change the oil more often.

**▲ CAUTION** Avoid prolonged or repeated skin contact with used motor oil.

- Used motor oil has been shown to cause skin cancer in certain laboratory animals.
- Thoroughly wash exposed areas with soap and water.



KEEP OUT OF REACH OF CHILDREN. DON'T POLLUTE. CONSERVE RESOURCES. RETURN USED OIL TO COLLECTION CENTERS.

**Change oil while engine is still warm from running, as follows:**

1. Make sure unit is on a level surface.
2. Disconnect the spark plug wire from the spark plug and place the wire where it cannot contact spark plug.
3. Clean area around oil drain plug (A). The oil drain plug is located at base of engine, opposite carburetor.

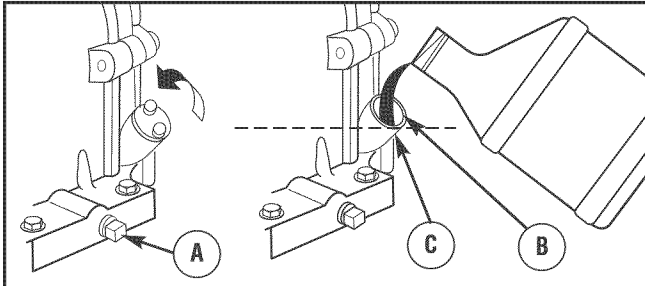

4. Remove oil drain plug and drain oil completely into a suitable container.
5. Reinstall oil drain plug and tighten securely. Remove oil fill cap.
6. Slowly pour oil (about 0.6 liters (20 oz.)) into oil fill opening (B) to the point of overflowing (C) at oil fill cap. DO NOT overfill.
7. Reinstall oil fill cap. Finger tighten cap securely.
8. Wipe up any spilled oil.

**Service Air Cleaner**

Your engine will not run properly and may be damaged if you run it with a dirty air cleaner. Service more often if operating under dirty or dusty conditions.

**To service the air cleaner, follow these steps:**

1. Loosen screw (A) and tilt cover (B) down.

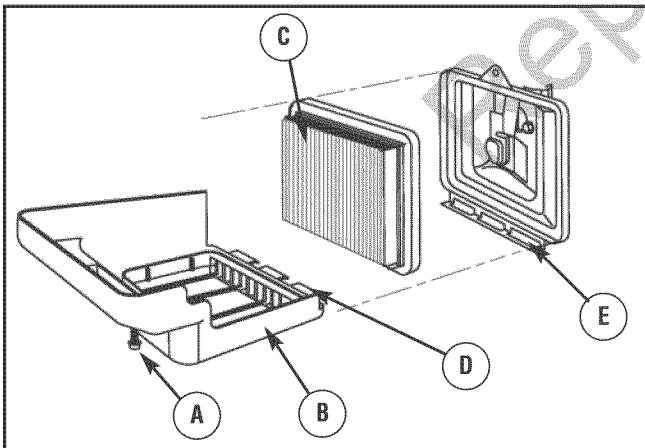

2. Carefully remove cartridge (C) assembly.
3. To clean cartridge, gently tap pleated paper side on a flat surface.
4. Reinstall clean or new cartridge assembly inside cover.
5. Insert cover's tabs (D) into slots in bottom of base (E).
6. Tilt cover up and tighten screw securely to base.

**Service Spark Plug**

Changing the spark plug will help your engine to start easier and run better.

1. Clean area around spark plug.
2. Remove and inspect spark plug.
3. Replace spark plug if electrodes are pitted, burned or porcelain is cracked. Use the recommended replacement plug. See *Specifications*.
4. Check electrode gap with wire feeler gauge and reset spark plug gap to recommended gap if necessary (see *Specifications*).

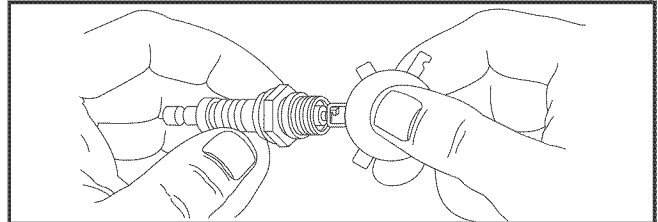

5. Install spark plug and tighten firmly.

**Inspect Muffler and Spark Arrester**

Inspect the muffler for cracks, corrosion, or other damage. Remove the spark arrester, if equipped, and inspect for damage or carbon blockage. If replacement parts are required, make sure to use only original equipment replacement parts.

**▲ WARNING**



Exhaust heat/gases could ignite combustibles, structures or damage fuel tank causing a fire, resulting in death, serious injury and/or property damage.

Contact with muffler area could cause burns resulting in serious injury.

- DO NOT touch hot parts and AVOID hot exhaust gases.
- Allow equipment to cool before touching.
- Keep at least 1.5 m (5 ft) of clearance on all sides of pressure washer including overhead.
- Contact the original equipment manufacturer, retailer, or dealer to obtain a spark arrester designed for the exhaust system installed on this engine.
- Replacement parts must be the same and installed in the same position as the original parts.



## Air Cooling System

Over time debris may accumulate in cylinder cooling fins and cannot be observed without partial engine disassembly. For this reason, we recommend you have a qualified service dealer clean the cooling system per recommended intervals (see *Maintenance Schedule* in beginning of *Maintenance* section). Equally important is to keep top of engine free from debris. See *Clean Debris*.

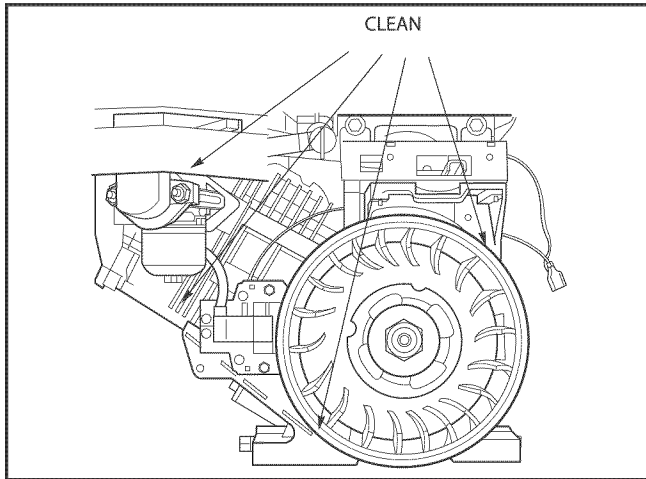

## Carburetor Adjustment

The carburetor on this engine is low emission. It is equipped with a non-adjustable idle mixture valve. Top speed has been set at the factory. If adjustment is required, see an authorized service dealer.

**▲ CAUTION** Excessively high operating speeds could result in minor injury and/or pressure washer damage. Excessively low speeds impose a heavy load.

- DO NOT tamper with governor spring, links or other parts to increase engine speed. Pressure washer supplies correct rated pressure and flow when running at governed speed.
- DO NOT modify pressure washer in any way.

## After Each Use

Water should not remain in the unit for long periods of time. Sediments or minerals can deposit on pump parts and freeze pump action. Follow these procedures after every use:

1. Shut off engine, turn off water supply, point gun in a safe direction, press red button and squeeze trigger to relieve trapped pressure, and let engine cool.

**▲ WARNING** The high pressure stream of water that this equipment produces could cut through skin and its underlying tissues, resulting in serious injury and possible amputation.

Spray gun traps high water pressure, even when engine is stopped and water is disconnected, which could result in serious injury.

- Keep high pressure hose connected to pump and spray gun while system is pressurized.
  - ALWAYS point spray gun in safe direction, press red button and squeeze spray gun trigger to release high pressure, every time you stop engine.
2. Disconnect hose from spray gun and high pressure outlet on pump. Drain water from hose, spray gun, and nozzle extension. Use a rag to wipe off the hose.
  3. Place the spray gun and nozzle extension in the accessory tray. Hang high pressure hose on hook attached to accessory tray.
  4. Empty pump of all pumped liquids by pulling recoil handle about six times. This should remove most liquid in pump.
  5. Store unit in a clean, dry area.
  6. If storing for more than 30 days, see *Long Term Storage* on next page.

**▲ WARNING** Fuel and its vapors are extremely flammable and explosive which could cause burns, fire or explosion resulting in death, serious injury and/or property damage.

## WHEN STORING FUEL OR EQUIPMENT WITH FUEL IN TANK

- Store away from furnaces, stoves, water heaters, clothes dryers, or other appliances that have pilot light or other ignition source because they could ignite fuel vapors.

## Winter Storage

**NOTICE** You must protect your unit from freezing temperatures.

- Failure to do so will permanently damage your pump and render your unit inoperable.
- Freeze damage is not covered under warranty.

### To protect the unit from freezing temperatures:

1. Follow steps 1-4 in the previous section *After Each Use*.
2. Use pump saver, Model 6039, to treat pump. This minimizes freeze damage and lubricates pistons and seals.
3. If pump saver is not available, connect a 1 m (3 ft) section of garden hose to water inlet adapter. Pour RV-antifreeze (antifreeze without alcohol) into hose. Pull recoil handle twice. Disconnect 1 m (3 ft) hose.
4. Store unit in a clean, dry area.

## Long Term Storage

If you do not plan to use the pressure washer for more than 30 days, you must prepare the engine and pump for long term storage.

### Protect Fuel System

#### *Fuel Additive:*

Fuel can become stale when stored over 30 days. Stale fuel causes acid and gum deposits to form in the fuel system or on essential carburetor parts. To keep fuel fresh, use Briggs & Stratton FRESH START® fuel stabilizer, available as a liquid additive or a drip concentrate cartridge.

There is no need to drain gasoline from the engine if a fuel stabilizer is added according to instructions. Run the engine for 2 minutes to circulate the stabilizer throughout the fuel system. The engine and fuel can then be stored up to 24 months.

If gasoline in the engine has not been treated with a fuel stabilizer, it must be drained into an approved container. Run the engine until it stops from lack of fuel. The use of a fuel stabilizer in the storage container is recommended to maintain freshness.

## Change Engine Oil

While engine is still warm, drain oil from crankcase. Refill with recommended grade. See *Changing Engine Oil* in *Engine Maintenance*.

### Protecting the Pump

To protect the pump from damage caused by mineral deposits or freezing, use PumpSaver, Model 6039, to treat pump. This prevents freeze damage and lubricates pistons and seals.

**NOTICE** PumpSaver is available as an optional accessory. It is not included with the pressure washer. Contact the nearest authorized service center to purchase PumpSaver, Model 6039.

**NOTICE** You must protect your unit from freezing temperatures.

- Failure to do so will permanently damage your pump and render your unit inoperable.
- Freeze damage is not covered under warranty.

To use PumpSaver, make sure the pressure washer is turned off and disconnected from supply water. Read and follow all instructions and warnings given on the PumpSaver container.

### Other Storage Tips

1. DO NOT store fuel from one season to another unless it has been treated as described in *Protect Fuel System*.
2. Replace fuel container if it starts to rust. Rust and/or dirt in fuel can cause problems if it's used with this unit.
3. Cover unit with a suitable protective cover that does not retain moisture.

**▲ WARNING** Storage covers could cause a fire resulting in death, serious injury and/or property damage.

- DO NOT place a storage cover over a hot pressure washer.
- Let equipment cool for a sufficient time before placing the cover on the equipment.

4. Store unit in a clean and dry area.

# Troubleshooting

Problem	Cause	Correction
<p><b>Pump has following problems: failure to produce pressure, erratic pressure, chattering, loss of pressure, low water volume.</b></p>	<ol style="list-style-type: none"> <li>1. Low pressure spray tip installed.</li> <li>2. Water inlet is blocked.</li> <li>3. Inadequate water supply.</li> <li>4. Inlet hose is kinked or leaking.</li> <li>5. Clogged inlet hose screen.</li> <li>6. Water supply is over 100°F.</li> <li>7. High pressure hose is blocked or leaks.</li> <li>8. Spray gun leaks.</li> <li>9. Spray tip is obstructed.</li> <li>10. Pump is faulty.</li> </ol>	<ol style="list-style-type: none"> <li>1. Replace with high pressure spray tip.</li> <li>2. Clear inlet.</li> <li>3. Provide adequate water flow.</li> <li>4. Straighten inlet hose, patch leak.</li> <li>5. Check and clean inlet hose screen.</li> <li>6. Provide cooler water supply.</li> <li>7. Clear blocks in outlet hose.</li> <li>8. Replace spray gun.</li> <li>9. Clean spray tip.</li> <li>10. Contact local service facility.</li> </ol>
<p><b>Detergent fails to mix with spray.</b></p>	<ol style="list-style-type: none"> <li>1. Detergent siphoning tube is not submerged.</li> <li>2. Detergent siphoning tube/filter is clogged or cracked.</li> <li>3. High pressure spray tip installed.</li> <li>4. Check ball stuck in detergent siphoning system.</li> </ol>	<ol style="list-style-type: none"> <li>1. Insert detergent siphoning tube into detergent.</li> <li>2. Clean or replace filter/detergent siphoning tube.</li> <li>3. Replace with low pressure spray tip.</li> <li>4. Unstick check ball as described in <i>Detergent Siphoning Check Ball</i>.</li> </ol>
<p><b>Engine runs good at no-load but "bogs" when load is added.</b></p>	<p>Engine speed is too slow.</p>	<p>Move throttle control to FAST position. If engine still "bogs down", contact local service facility.</p>
<p><b>Engine will not start; starts and runs rough, or shuts down during operation.</b></p>	<ol style="list-style-type: none"> <li>1. Low oil level.</li> <li>2. Dirty air cleaner.</li> <li>3. Out of fuel.</li> <li>4. Stale fuel.</li> <li>5. Spark plug wire not connected to spark plug.</li> <li>6. Bad spark plug.</li> <li>7. Water in fuel.</li> <li>8. Excessively rich fuel mixture.</li> </ol>	<ol style="list-style-type: none"> <li>1. Fill crankcase to proper level.</li> <li>2. Clean or replace air cleaner.</li> <li>3. Fill fuel tank.</li> <li>4. Drain fuel tank; fill with fresh fuel.</li> <li>5. Connect wire to spark plug.</li> <li>6. Replace spark plug.</li> <li>7. Drain fuel tank; fill with fresh fuel.</li> <li>8. Contact local service facility.</li> </ol>
<p><b>Engine lacks power.</b></p>	<p>Dirty air filter.</p>	<p>Replace air filter.</p>

## BRIGGS & STRATTON POWER PRODUCTS GROUP, LLC PRESSURE WASHER OWNER WARRANTY POLICY

Effective November 1, 2009; replaces all undated Warranties and all Warranties dated before November 1, 2009.

### LIMITED WARRANTY

Briggs & Stratton Power Products Group, LLC will repair or replace, free of charge, any part(s) of the pressure washer that is defective in material or workmanship or both. Transportation charges on product submitted for repair or replacement under this warranty must be borne by purchaser. This warranty is effective for the time periods and subject to the conditions stated below. For warranty service, find the nearest Authorized Service Dealer in our dealer locator map at [BRIGGSandSTRATTON.COM](http://BRIGGSandSTRATTON.COM).

THERE IS NO OTHER EXPRESS WARRANTY. IMPLIED WARRANTIES, INCLUDING THOSE OF MERCHANTABILITY AND FITNESS FOR A PARTICULAR PURPOSE, ARE LIMITED TO ONE YEAR FROM PURCHASE, OR TO THE EXTENT PERMITTED BY LAW. ANY AND ALL IMPLIED WARRANTIES ARE EXCLUDED. LIABILITY FOR INCIDENTAL OR CONSEQUENTIAL DAMAGES ARE EXCLUDED TO THE EXTENT EXCLUSION IS PERMITTED BY LAW. Some states or countries do not allow limitations on how long an implied warranty lasts, and some states or countries do not allow the exclusion or limitation of incidental or consequential damages, so the above limitation and exclusion may not apply to you. This warranty gives you specific legal rights and you may also have other rights which vary from state to state or country to country.

### WARRANTY PERIOD

**Consumer Use 2 years**  
**Commercial Use 90 days**

The warranty period begins on the date of purchase by the first retail consumer or commercial end user, and continues for the period of time stated above. "Consumer use" means personal residential household use by a retail consumer. "Commercial use" means all other uses, including use for commercial, income producing or rental purposes. Once equipment has experienced commercial use, it shall thereafter be considered as commercial use for purposes of this warranty.

NO WARRANTY REGISTRATION IS NECESSARY TO OBTAIN WARRANTY ON BRIGGS & STRATTON PRODUCTS. SAVE YOUR PROOF OF PURCHASE RECEIPT. IF YOU DO NOT PROVIDE PROOF OF THE INITIAL PURCHASE DATE AT THE TIME WARRANTY SERVICE IS REQUESTED, THE MANUFACTURING DATE OF THE PRODUCT WILL BE USED TO DETERMINE THE WARRANTY PERIOD.

### ABOUT YOUR WARRANTY

We welcome warranty repair and apologize to you for being inconvenienced. Any Authorized Service Dealer may perform warranty repairs. Most warranty repairs are handled routinely, but sometimes requests for warranty service may not be appropriate. For example, warranty service would not apply if equipment damage occurred because of misuse, lack of routine maintenance, shipping, handling, warehousing or improper installation. Similarly, the warranty is void if the manufacturing date or the serial number on the pressure washer or engine has been removed or the equipment has been altered or modified. During the warranty period, the Authorized Service Dealer, at its option, will repair or replace any part that, upon examination, is found to be defective under normal use and service. This warranty will not cover the following repairs and equipment:

- **Normal Wear:** Outdoor Power Equipment, like all mechanical devices, needs periodic parts and service to perform well. This warranty does not cover repair when normal use has exhausted the life of a part or the equipment.
- **Installation and Maintenance:** This warranty does not apply to equipment or parts that have been subjected to improper or unauthorized installation or alteration and modification, misuse, negligence, accident, overloading, overspeeding, improper maintenance, repair or storage so as, in our judgment, to adversely affect its performance and reliability. This warranty also does not cover normal maintenance such as air filters, adjustments, fuel system cleaning and obstruction (due to chemical, lime, dirt, and so forth).
- **Other Exclusions:** This warranty excludes wear items such as quick couplers, seals, o-rings, pumps that have been run without water supplied or damage or malfunctions resulting from accidents, abuse, modifications, alterations, or improper servicing or freezing or chemical deterioration. Accessory parts, such as guns, hoses, nozzle extensions (wands), and nozzles, are excluded from the product warranty. This warranty excludes used, reconditioned, and demonstration equipment and failures due to acts of God and other force majeure events beyond the manufacturers control.

198203E, Rev. C, 11/2/2009

**BRIGGS & STRATTON POWER PRODUCTS GROUP, LLC**  
**MILWAUKEE, WI, USA**

Not for  
reproduction



## Pressure Washer

### Product Specifications

Outlet Pressure	.....207 BAR (3,000 PSI)*
Flow Rate	.....10.6 liters/min (2.8 GPM)
Water Supply Temperature	.....38°C (100°F) MAX
Displacement	.....206 cc (12.57 cu. in.)
Spark Plug Gap	.....0.76 mm (0.030 in.)
Fuel Capacity	.....2.84 liters (3.0 Qt.)
Oil Capacity	.....0.6 liters (20 Ounces)

### Common Service Parts

PumpSaver	.....6039
O-Ring Maintenance Kit	.....191922GS
Water Inlet Screen	.....B2384GS
Air Cleaner	.....491588 or 5043
Spark Plug	.....491055
Engine Oil Bottle	.....100005 or 100028
Fuel Stabilizer	.....100002 or 5041
Spark Arrester	.....398067

**Power Ratings:** The gross power rating for individual gas engine models is labeled in accordance with SAE (Society of Automotive Engineers) code J1940 (Small Engine Power & Torque Rating Procedure), and rating performance has been obtained and corrected in accordance with SAE J1995 (Revision 2002-05). Torque values are derived at 3060 RPM; horsepower values are derived at 3600 RPM. Net power values are taken with exhaust and air cleaner installed whereas gross power values are collected without these attachments. Actual gross engine power will be higher than net engine power and is affected by, among other things, ambient operating conditions and engine-to-engine variability. Given the wide array of products on which engines are placed, the gas engine may not develop the rated gross power when used in a given piece of power equipment. This difference is due to a variety of factors including, but not limited to, the variety of engine components (air cleaner, exhaust, charging, cooling, carburetor, fuel pump, etc.), application limitations, ambient operating conditions (temperature, humidity, altitude), and engine-to-engine variability. Due to manufacturing and capacity limitations, Briggs & Stratton may substitute an engine of higher rated power for this Series engine.

\* This pressure washer is rated in accordance to the Pressure Washer Manufacturers Association (PWMA) standard PW101 (Testing and Rating Performance of Pressure Washers).

**Briggs & Stratton Power Products Group, LLC**  
P.O. Box 702  
Milwaukee, Wisconsin, 53201-0702 U.S.A.



# Limpiadora a presión Manual del Operario

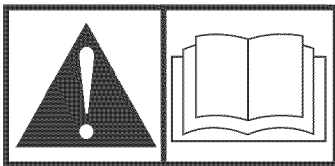

Esta limpiadora a presión está clasificada conforme a la norma PW101 (comprobación y clasificación de rendimiento de limpiadoras a presión) de la Asociación de fabricantes de bombas a presión (Pressure Washer Manufacturers Association, PWMA).

**BRIGGS & STRATTON POWER PRODUCTS GROUP, LLC**  
**MILWAUKEE, WISCONSIN, U.S.A.**

**Muchas gracias** por comprar este limpiadora a presión Briggs & Stratton® de gran calidad. Nos alegra que haya depositado su confianza en la marca Briggs & Stratton. Siempre que sea utilizado de acuerdo con las instrucciones de este manual, su limpiadora a presión Briggs & Stratton le proporcionará muchos años de buen funcionamiento.

**Este manual contiene** información sobre seguridad para hacerle consciente de los riesgos asociados a los limpiadora a presiones y mostrarle cómo evitarlos. Este producto está diseñado y pensado únicamente para la limpieza de superficies que pueden resistir el rociado de agua de alta presión y no tiene ninguna otra finalidad. Por ello es importante que lea y entienda estas instrucciones. **Conserve estas instrucciones originales para futuras consultas.**

**Este limpiadora a presión requiere montaje final antes de ser usado.** Consulte la sección *Montaje* de este manual, donde encontrará instrucciones para el montaje final. Siga las instrucciones al pie de la letra.

### Dónde encontrarnos

Nunca tiene que ir demasiado lejos para obtener soporte y servicio de Briggs & Stratton para su limpiadora a presión. Existen miles de distribuidores de servicio autorizados de Briggs & Stratton en todo el mundo que ofrecen servicio de calidad. También puede encontrar a su distribuidor de servicio autorizado más cercano en nuestro mapa de localización de distribuidores en Internet en [BRIGGSandSTRATTON.COM](http://BRIGGSandSTRATTON.COM).

### Limpiadora a Presión

Número de Modelo

--	--	--	--	--	--	--	--

Revisión

--	--

Número de Serie

--	--	--	--	--	--	--	--	--	--	--	--	--	--	--	--

### Motor

Número de Modelo

--	--	--	--	--	--

Número de Tipo

--	--	--	--	--	--	--	--

Número de Código

--	--	--	--	--	--	--	--	--	--	--	--	--	--	--	--	--	--

### Fecha de compra

--	--	--	--	--	--

Copyright © 2011. Briggs & Stratton Power Products Group, LLC  
Milwaukee, WI, USA. Reservados todos los derechos.  
BRIGGS & STRATTON POWER PRODUCTS es una marca  
registradas de Briggs & Stratton Corporation  
Milwaukee, WI, USA



# Tabla de Contenido

<b>Seguridad de Operario</b> .....	<b>4</b>
Descripción del equipo .....	4
Información importante de seguridad .....	4
<b>Montaje</b> .....	<b>7</b>
Desembale la limpiadora a presión .....	7
Conecte el manubrio y bandeja accesoria .....	7
Agregar aceite al motor .....	8
Agregue combustible .....	8
Lubrique las juntas tóricas .....	9
Conecte la manguera y el suministro de agua a la bomba .....	10
<b>Características y mandos</b> .....	<b>11</b>
<b>Operando</b> .....	<b>12</b>
Ubicación del limpiadora a presión .....	12
Cómo darle arranque a su máquina limpiadora a presión .....	12
Cómo detener su máquina limpiadora a presión .....	14
Utilización de la bandeja de accesorios .....	14
Cómo usar las puntas de rocío .....	15
Limpieza y aplicación del detergente .....	15
Enjuague de la máquina limpiadora a presión .....	16
Limpieza del tubo de inyección de detergente .....	16
Sistema de enfriamiento automático (alivio térmico) .....	16
<b>Mantenimiento</b> .....	<b>17</b>
Plan de mantenimiento .....	17
Mantenimiento de la limpiadora a presión .....	17
Mantenimiento del motor .....	20
Después de cada uso .....	22
Almacenamiento para invierno .....	23
Almacenamiento prolongado .....	23
<b>Resolución de problemas</b> .....	<b>24</b>
<b>Garantías</b> .....	<b>25</b>
Garantía para el propietario de una limpiadora a presión .....	25
<b>Especificaciones</b> .....	<b>26</b>
Especificaciones del producto .....	26
Servicio común despide .....	26

# Seguridad de Operario

## Descripción del equipo



Lea este manual de manera cuidadosa y familiarícese con su limpiadora a presión. Conozca sus usos, sus limitaciones y cualquier peligro relacionado con el mismo.

Este manual contiene información referente el limpiadora a presión que funciona a 207 BAR (3,000 psi), a un promedio de flujo de 10.6 litros (2.8 galones) por minuto. Este sistema residencial de alto poder y de alta calidad, posee una llanta de 25.4 cm (10 pulgadas), una bomba equipada con un sistema de enfriamiento, un sistema de inyección química, una extensión de boquilla que se pueden conectar rápidamente, una variedad de puntas de rocío, una manguera de alta resistencia de 9.1 m (30 pies) y muchísimo más.

Se ha hecho cada esfuerzo posible para asegurarse que la información que aparece en este manual es exacta y se encuentra actualizada. Sin embargo, nosotros se reserva el derecho a cambiar, alterar o de otra manera mejorar, el producto y este documento en cualquier momento, sin previo aviso.

## Información importante de seguridad

El fabricante no puede anticipar todas las posibles circunstancias que podrían conllevar peligro. Por lo tanto, las advertencias de este manual, así como las etiquetas y placas de la unidad, no incluyen todo. Si usa un procedimiento, método de trabajo o técnica operativa que no esté específicamente recomendada por el fabricante, debe asegurarse de que no entraña peligro para usted ni para otras personas. También debe asegurarse de que el procedimiento, método de trabajo o técnica operativa elegida no hace que el generador deje de ser seguro.

## Símbolos sobre la seguridad y significados

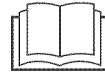

Manual del Operario



Gases Tóxicos



Descarga Eléctrica



Superficies Resbalosas



Inyección Líquida



Partes en Movimiento



Caer



Superficie Caliente



Proyectil

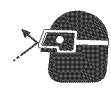

Objetos Voladores



Fuego



Explosión



Quemadura Química



Contragolpe

▲ El símbolo de alerta de seguridad indica un posible riesgo para su integridad física. Se utiliza una palabra de señalización (PELIGRO, ADVERTENCIA o PRECAUCIÓN) junto con el símbolo de alerta para designar un grado o nivel de gravedad de riesgo. Se puede utilizar un símbolo de seguridad para representar el tipo de riesgo. La palabra de señalización **AVISO** se utiliza para hacer referencia a una práctica no relacionada con una lesión física.

▲ **PELIGRO** indica un riesgo que, de no evitarse, *provocará* la muerte o lesiones de gravedad.

▲ **ADVERTENCIA** indica un riesgo que, de no evitarse, *podría* provocar la muerte o lesiones de gravedad.

▲ **PRECAUCIÓN** indica un riesgo que, de no evitarse, *podría* provocar lesiones leves o moderadas.

**AVISO** hace referencia a una práctica no relacionada con una lesión física.

▲ **ADVERTENCIA** Riesgo de electrocución.



El contacto con los cables eléctricos podría provocar electrocución y quemaduras que pueden provocar lesiones graves o la muerte.

- NUNCA rocíe cerca de una fuente de energía eléctrica.

▲ **ADVERTENCIA** El arrancador y otras piezas rotativas podrían enredarse en las manos, el pelo, la ropa u otros accesorios, y provocar lesiones graves.



- NUNCA utilice la limpiadora a presión sin sus carcasas o tapas de protección.
- NO utilice ropa suelta, joyas ni objetos que podrían quedar atrapados en el arrancador o en otras piezas rotativas.
- Ate para arriba el pelo largo y quite la joyería.

**▲ ADVERTENCIA** El retroceso (repliegue rápido) del cable del arrancador impedirá que el usuario suelte el cable a tiempo y tirará de su mano y brazo hacia el motor, lo que podría provocar fracturas, contusiones o esguinces; así como lesiones graves.

- NUNCA tire del cable del arrancador sin eliminar previamente la presión de la pistola rociadora.
- Cuando arranque el motor, tire lentamente del cable hasta sentir una resistencia y, a continuación, tire rápidamente de él para evitar su retroceso.
- Después de cada intento de arranque, cuando el motor no consiga arrancar, apunte con la pistola rociadora hacia una dirección segura, pulse el botón rojo y apriete el gatillo para descargar la presión.
- Sujete firmemente la pistola rociadora con ambas manos cuando aplique un rociado a alta presión para evitar lesiones cuando se produzca el retroceso de la pistola.

**▲ ADVERTENCIA** Los gases y el calor de escape podrían inflamar los materiales combustibles y las estructuras o dañar el depósito de combustible y provocar incendios, así como daños materiales, lesiones graves o incluso la muerte.

- El contacto con la zona del silenciador podría producir quemaduras y lesiones graves.
- NO toque las superficies calientes y EVITE los gases del escape a alta temperatura.
- Permita que el equipo se enfríe antes de tocarlo.
- Deje un espacio mínimo de 1.5 m (5 pies) alrededor del limpiadora a presión, incluida la parte superior.
- Póngase en contacto con el fabricante, el vendedor o el distribuidor del equipo original para obtener una pantalla apagachispas diseñada para el sistema de escape instalado en este motor.
- Las piezas de recambio deben ser las mismas que las piezas originales y estar instaladas en la misma posición.

**▲ ADVERTENCIA** Al motor funcionar, se produce monóxido de carbono, un gas inodoro y venenoso. La inhalación de monóxido de carbono puede provocar lesiones graves, dolor de cabeza, fatiga, mareos, vómitos, confusión, convulsiones, náuseas, desmayos o incluso la muerte. La inhalación o ingestión de algunas sustancias químicas o detergentes puede ser peligroso y provocar lesiones graves, náuseas, desmayos, envenenamiento o la muerte.

- Utilice este producto SÓLO a la intemperie.
- Asegúrese de que los gases de escape no puedan entrar por ventanas, puertas, tomas de aire de ventilación u otras aberturas en un espacio cerrado en el que puedan acumularse.
- NO utilice este producto en el interior de un edificio, cochera, porche, equipo móvil, taller de aplicaciones navales o recinto, aunque haya ventanas y puertas abiertas.
- Utilice un respirador o una máscara cada vez que exista la posibilidad de inhalar vapores al utilizar sustancias químicas.
- Lea todas las instrucciones de la máscara para comprobar si proporciona la protección necesaria contra la inhalación de vapores nocivos cuando se utilicen sustancias químicas.

**▲ ADVERTENCIA** El combustible y sus vapores son extremadamente inflamables y explosivos, lo que podría provocar quemaduras, incendios o explosiones; así como daños materiales, lesiones graves o incluso la muerte.

#### CUANDO ANADA COMBUSTIBLE O VACÍE EL DEPÓSITO

- DETENGA el motor del limpiadora a presión y déjelo enfriar durante al menos 2 minutos antes de quitar el tapón de combustible. Afloje la tapa lentamente para dejar que la presión salga del tanque.
- Llene o vacíe el depósito de combustible a la intemperie.
- NO llene demasiado el tanque. Permita al menos espacio para la expansión del combustible.
- Si se ha derramado combustible, espere a que se evapore antes de arrancar el motor.
- Mantenga la gasolina alejada de chispas, llamas abiertas, pilotos, calor y otras fuentes de ignición.
- Compruebe frecuentemente que las líneas de combustible, el tanque, el tapón y los accesorios no estén rotos o tengan fugas. Cámbielos si es necesario.
- NO encienda un cigarrillo o fume.

#### CUANDO PONGA EN FUNCIONAMIENTO EL EQUIPO

- Compruebe que la bujía, el silenciador, el tapón del depósito de combustible y el filtro de aire están instalados.
- NO arranque el motor sin la bujía instalada.

#### CUANDO OPERE EL EQUIPO

- NO utilice este producto en el interior de un edificio, cochera, porche, equipo móvil, taller de aplicaciones navales o recinto.
- NO incline el motor o el equipo, de tal manera que la gasolina se pueda derramar.
- NO rocíe líquidos inflamables.

#### AL TRANSPORTAR, MOVER O REPARAR EQUIPO

- Transporte, mover o repare el equipo con el tanque de combustible vacío, o con la válvula para apagar el combustible, apagada (posición OFF).
- NO incline el motor o el equipo, de tal manera que la gasolina se pueda derramar.
- Desconecte el cable de la bujía.

#### CUANDO ALMACENE O GUARDE EL EQUIPO CON COMBUSTIBLE EN EL TANQUE

- Manténgalo alejado de calderas, estufas, calentadores de agua, secadoras de ropa u otros aparatos que utilicen llama piloto u otras fuentes de ignición que podrían inflamar los vapores de combustible.

**▲ ADVERTENCIA** El uso de una limpiadora a presión podría producir charcos y superficies resbaladizas que provoquen que se caiga y sufra lesiones graves o que se muera.

El retroceso de la pistola rociadora podría provocar caídas con lesiones graves o la muerte.

- Utilice la limpiadora a presión desde una superficie estable.
- El área de limpieza deberá tener inclinaciones y drenajes adecuados para disminuir la posibilidad de caídas debido a superficies resbalosas.
- Extreme las precauciones si necesita utilizar la limpiadora a presión desde una escalera, un andamio u otro lugar similar.
- Sujete firmemente la pistola rociadora con ambas manos cuando aplique un rociado a alta presión para evitar lesiones cuando se produzca el retroceso de la pistola.

**▲ ADVERTENCIA** Peligro de quemadura química.

 Las sustancias químicas podrían provocar quemaduras, así como daños materiales, lesiones graves o incluso la muerte.

- NO use líquido cáustico con la limpiadora a presión.
- Use EXCLUSIVAMENTE detergentes o jabones especiales para la limpiadora a presión. Siga todas las instrucciones del fabricante.

**▲ ADVERTENCIA** El chorro de agua a alta presión que este equipo produce podría atravesar la piel y los tejidos subcutáneos, que podrían provocar lesiones graves y la posible amputación de un miembro.

 La pistola rociadora retiene agua a alta presión incluso con el motor parado y el agua desconectada; esto podría provocar lesiones graves.

- En caso de que algún líquido le cause una cortadura, llame al médico de inmediato. NO la trate como una cortadura común.
- NO permita en ningún momento que NIÑOS operen la máquina limpiadora a presión.
- NUNCA repare la manguera de alta presión. Reemplacela.
- NUNCA utilice ningún tipo de sellador para reparar una fuga en una conexión. Sustituya la junta tórica o la junta.
- NUNCA conecte la manguera de alta presión al prolongador de la boquilla.
- Mantenga conectada la manguera a la máquina o a la pistola de rociado cuando el sistema esté presurizado.
- SIEMPRE que pare el motor, apunte con la pistola rociadora hacia una dirección segura, pulse el botón rojo y apriete el gatillo para descargar la presión.
- NUNCA apunte la pistola a la gente, animales o plantas.
- NO fije la pistola rociadora en la posición abierta.
- NO abandone la pistola rociadora cuando la máquina esté en funcionamiento.
- NUNCA utilice una pistola rociadora cuyo seguro o protección para el gatillo no esté en perfecto estado de funcionamiento.
- Asegúrese en todo momento de conectar correctamente la pistola rociadora, las boquillas y los accesorios.

**▲ ADVERTENCIA** Las chispas involuntarias podrían provocar incendios o electrocución que pueden provocar lesiones graves o la muerte.



  **CUANDO AJUSTE O HAGA REPARACIONES A SU MÁQUINA LIMPIADORA A PRESIÓN**

- Siempre desconecte el alambre de la bujía y colóquelo donde no pueda entrar en contacto con la bujía.

**CUANDO PRUEBE LA BUJÍA DEL MOTOR**

- Utilice un comprobador de bujías homologado.
- NO compruebe la chispa sin la bujía instalada.

**▲ ADVERTENCIA** Riesgo de lesiones en los ojos o el cuerpo.

  El agua rociada podría salpicar o propulsar objetos, lo que puede provocar lesiones graves.

- Cuando utilice este equipo o esté cerca de él, siempre use gafas de seguridad con ventilación indirecta (contra salpicaduras de productos químicos) marcadas para cumplir con ANSI Z87.1.
- NUNCA se ponga gafas de seguridad ni gafas para entornos secos como sustituto de las gafas de seguridad con ventilación indirecta.
- Siempre utilice ropa de protección como una camisa de manga larga, pantalones largos y zapatos cerrados.
- NUNCA ponga en funcionamiento la limpiadora a presión cuando esté descalzo, lleve sandalias o pantalones cortos.

**▲ PRECAUCIÓN** Las velocidades de funcionamiento excesivamente altas podrían provocar lesiones leves y/o daños al limpiadora a presión.

Las velocidades excesivamente bajas incrementan la carga de trabajo.

- NO intente alterar el resorte, las conexiones y otras partes del regulador para incrementar la velocidad del motor. La limpiadora a presión ejerce la presión y el flujo nominales correctos cuando funciona a una velocidad controlada.
- NO modifique al limpiadora a presión en ninguna forma.

**AVISO** El rociado de alta presión podría dañar objetos frágiles, incluido el vidrio.

- NO dirija la pistola rociadora hacia un cristal cuando utilice la punta de rocío de roja de 0°.
- NUNCA apunte la pistola a plantas.

**AVISO** Un tratamiento inadecuado de la limpiadora a presión podría dañarla y acortar su vida útil.

- Si usted tiene alguna pregunta acerca de las finalidades de uso del limpiadora a presión, pregúntele a su concesionario o contacte el distribuidor de servicio autorizado.
- NUNCA deberán ser operadas las unidades con partes rotas o ausentes, o sin la caja o cubiertas de protección.
- NO eluda ningún dispositivo de seguridad de esta máquina.
- NO intente alterar la velocidad controlada.
- NO utilice la limpiadora a presión por encima de su presión nominal.
- NO haga ninguna modificación en la limpiadora a presión.
- Antes de poner en marcha la máquina limpiadora a presión en clima frío, revise todas las partes del equipo y asegúrese de que no se haya formado hielo sobre ellas.
- NUNCA mueva la máquina halando la manguera de alta presión. Utilice la manija que viene con la unidad.
- El equipo de alta presión está diseñado para ser utilizado ÚNICAMENTE con las partes autorizadas Briggs & Stratton Power Products. Si utiliza este equipo con partes que no cumplan con las especificaciones mínimas, el usuario asume todos los riesgos y responsabilidades.

## Montaje



Lea totalmente el manual del operario antes que intente ensamblar u operar su limpiadora a presión.

Su limpiadora a presión requiere de ciertos procedimientos de montaje y solo estará listo para ser utilizado después de haberle suministrado servicio con el combustible y aceite recomendados.

Si usted tiene problemas con el montaje de su limpiadora a presión, diríjase al centro de servicio local de Briggs & Stratton. Si llamar para la ayuda, tiene por favor el modelo, la revisión y el número de serie de etiqueta de identificación disponible.

### Desembale la limpiadora a presión

1. Saque todo el contenido de la caja de cartón, a excepción de la limpiadora a presión.
2. Abra completamente la caja de cartón cortando cada una de sus esquinas de arriba abajo.
3. Saque la limpiadora a presión de la caja de cartón.

### Los artículos que se encuentran en la caja son:

- Unidad principal
- Manguera de alta presión
- Manubrio
- Bandeja de accesorios
- Pistola rociadora
- Extensión de la boquilla con las piezas de conexión rápida
- Botella de aceite para motor
- Bolsa de accesorios (incluye lo siguiente):
  - Manual del operario
  - Adaptadores de manguera de jardín (3)
  - Bolsa con 5 puntas de rociado de conexiones rápidas multicolores
  - Piezas para la manubrio (incluye lo siguiente):
    - Perno del soporte (2)
    - Perilla plástica (2)
    - Pinzas de árbol (4)

### A prepara su arandela de la presión para la operación, usted necesitará a realiza estas tareas:

1. Conecte manubrio y bandeja de accesorios a unidad principal.
2. Añada aceite al motor.
3. Añada gasolina al tanque de combustible.
4. Conecte manguera a alta presión a pistola rociadora y a bomba.
5. Conecte el suministro de agua a bomba.
6. Conecte boquilla la extensión al pistola rociadora.
7. Selecto/conecta rápido conecta puntas de rocío a la extensión de la boquilla.

### Conecte el manubrio y bandeja accesoria

1. Coloque el manubrio (A) sobre los soportes del mismo (B) que ya están adheridos a la unidad principal. Asegúrese de que los orificios (C) en el manubrio estén alineados con los orificios (C) en los soportes del mismo manubrio.

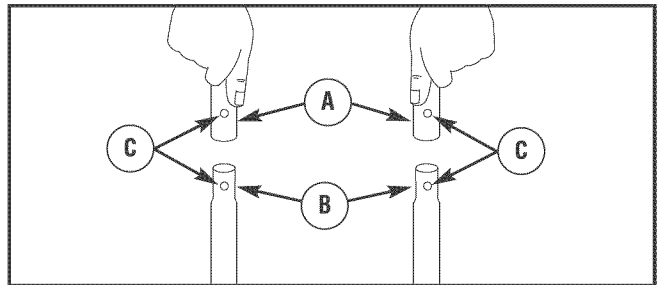

**AVISO** Tal vez será necesario mover los soportes del manubrio de un lado a otro para alinear el manubrio de tal manera que pueda deslizarse sobre los soportes del mismo manubrio.

2. Inserte el perno del soporte (D) a través de los orificios desde fuera de la unidad y sujete una perilla de plástico (E) desde el interior de la misma unidad. Apriete manualmente.

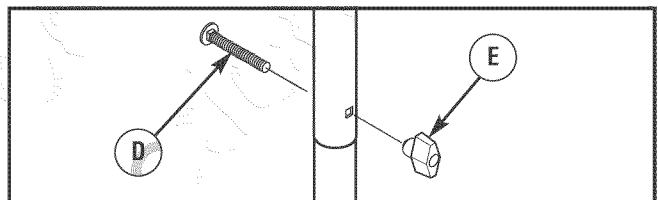

3. Coloque la bandeja de accesorios (F) sobre los orificios del manubrio (G) (vista desde la parte delantera de la unidad). Presione las pinzas de árbol (H) para introducirlas en los orificios hasta que queden a nivel con la bandeja de accesorios.

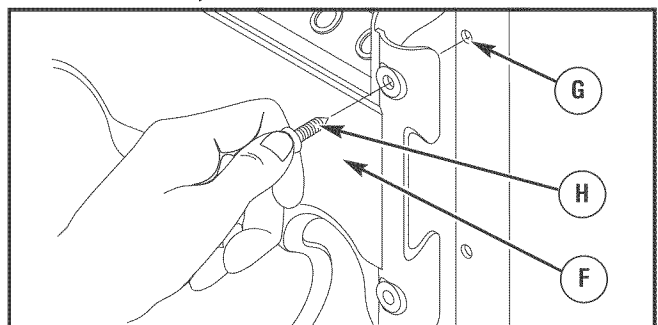

4. Inserte las puntas de rociado multicolores y el resto de los accesorios en los espacios correspondientes de la bandeja de accesorios. Consulte *Cómo Usar la Bandeja de Accesorios*.

## Agregar aceite al motor

1. Coloque la limpiadora a presión en una superficie plana y nivelada.
2. Limpie la zona de alrededor del orificio de llenado de aceite y quite el tapón amarillo.
3. Con un embudo para aceite (opcional), vierta lentamente el contenido del aceite suministrado por el orificio de llenado, verificando con frecuencia el nivel de aceite. **NO AÑADA ACEITE EN EXCESO.**

**AVISO** El tratamiento inadecuado del limpiadora a presión puede dañarlo y acortar su vida productiva.

- NO procure acodar ni empezar el motor antes ha sido atendido a apropiadamente con el aceite recomendado. Esto podría provocar una avería en el motor.

4. Vuelva a colocar el tapón y apriételo firmemente.

## Agregue combustible

**El combustible debe reunir los siguientes requisitos:**

- Gasolina sin plomo limpia y nueva.
- Un mínimo de 87 octanos/87 AKI (91 RON). Para uso a gran altitud, consulte *Gran altitud*.
- El motor admite gasolina con hasta un 10% de etanol (gasohol) o hasta un 15% de MTBE (éter metil terbutílico).

**AVISO** Evite el daño del limpiadora a presión. El fracaso para seguir Manual de Operario para el combustible reccomendations garantía de vacíos.

- NO utilice gasolina no autorizada; por ejemplo, E85.
- NO mezcle aceite con gasolina.
- NO modifique el motor para hacerlo funcionar con otros combustibles.

Para evitar la formación de carbonilla en el circuito de combustible, siempre que añada combustible, mézclelo con un estabilizador. Consulte *Almacenamiento*. NO todos los combustibles son iguales. Si detecta problemas de arranque o de rendimiento después de utilizar un combustible, pruebe a cambiar de proveedor o de marca. Este motor está certificado para funcionar con gasolina. Su sistema de control de emisiones es EM (Modificaciones del motor).

**▲ ADVERTENCIA** El combustible y sus vapores son extremadamente inflamables y explosivos, lo que podría provocar quemaduras, incendios o explosiones; así como daños materiales, lesiones graves o incluso la muerte.

### CUANDO AÑADA COMBUSTIBLE EL DEPÓSITO

- **DETENGA** el motor del limpiadora a presión y déjelo enfriar durante al menos 2 minutos antes de quitar el tapón de combustible. Afloje la tapa lentamente para dejar que la presión salga del tanque.
- Llene el depósito de combustible a la intemperie.
- **NO** llene demasiado el tanque. Permita al menos espacio para la expansión del combustible.
- Si se ha derramado combustible, espere a que se evapore antes de arrancar el motor.
- Mantenga la gasolina alejada de chispas, llamas abiertas, pilotos, calor y otras fuentes de ignición.
- Compruebe frecuentemente que las líneas de combustible, el tanque, el tapón y los accesorios no estén rotos o tengan fugas. Cámbielos si es necesario.
- **NO** encienda un cigarrillo o fume.

1. Limpie el área alrededor de la tapa de llenado del combustible, retire la tapa.
2. Añada lentamente gasolina sin plomo (**A**) al depósito de combustible (**B**). **NO** añada combustible en exceso. Deje aproximadamente 4 cm (1,5") de espacio en el depósito (**C**) para permitir la expansión del combustible, como se muestra.

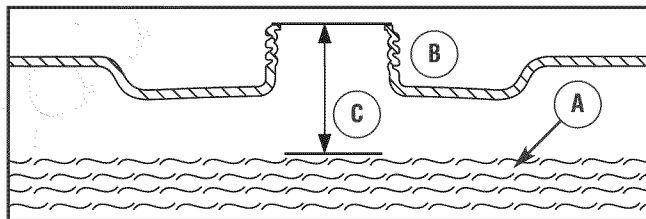

3. Instale la tapa del tanque de combustible y la espere para algún combustible rociado para evaporar.

### Gran altitud

En altitudes superiores a 1.524 metros (5.000 pies), se deberá utilizar gasolina con un mínimo de 85 octanos / 85 AKI (89 RON). Para seguir cumpliendo la normativa sobre emisiones, es necesario ajustar la unidad para su uso a gran altitud. De no realizarse este ajuste, el rendimiento se reducirá y el consumo de combustible y las emisiones aumentarán. Para obtener más información sobre el ajuste para gran altitud, consulte con un distribuidor cualificado de Briggs & Stratton. No se recomienda utilizar el motor a altitudes inferiores a 762 metros (2.500 pies) con el juego de gran altitud.

## Lubrique las juntas tóricas

La lubricación de las juntas tóricas es extremadamente importante para la instalación y operación. El uso de un lubricante (petróleo o grasa sintética) durante el montaje es de utilidad para que las juntas tóricas se asienten adecuadamente y el sellado quede mejor. También ayuda a proteger la junta tórica contra daños por abrasión, pinchazos o cortes, y extiende su duración.

**AVISO** SIEMPRE aplique una pequeña cantidad de lubricante en las juntas tóricas antes de montar la manguera de jardín a la bomba (A), manguera a alta presión (B), la pistola rociadora (C), y el prolongador de la boquilla (D).

**Lubrique todas las conexiones se muestra a continuación, siguiendo estas instrucciones:**

1. Revise y limpie las superficies de conexión antes de la lubricación y el montaje.
2. Utilice los lubricantes con moderación durante el montaje; sólo se requiere una capa ligera.
3. Cuando no tenga acceso a las juntas tóricas, utilice un cepillo pequeño o torunda de algodón para aplicarles la grasa directamente (adaptador QC, adaptador M22).

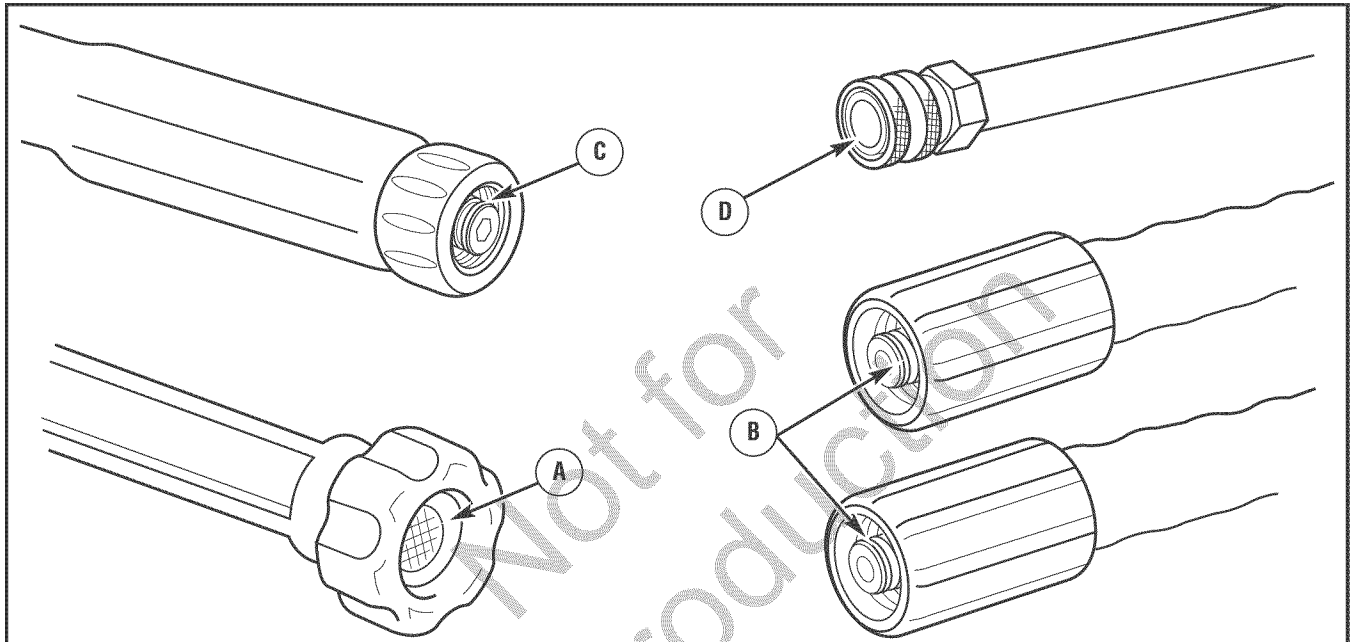

## Conecte la manguera y el suministro de agua a la bomba

**AVISO** NO haga funcionar la bomba si no tiene el suministro conectado y abierto.

- El daño a la limpiadora a presión, resultado de la desatención a esta precaución, no será cubierto por la garantía.

**AVISO** Antes de conectar las mangueras, retire y deseche los tapones de transporte de la salida de alta presión y de la entrada de agua de la bomba.

1. Retroceda la manguera a alta presión y conecte a la base de la pistola rociadora. Apriete con la mano.

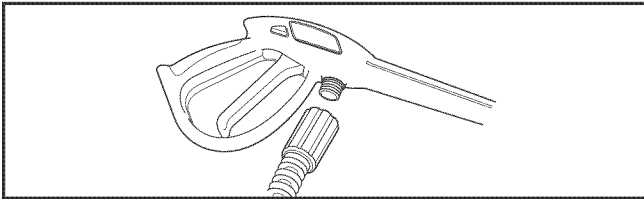

**▲ ADVERTENCIA** El chorro de agua a alta presión que este equipo produce podría atravesar la piel y los tejidos subcutáneos, que podrían provocar lesiones graves y la posible amputación de un miembro.



- NUNCA conecte la manguera de alta presión al prolongador de la boquilla.
- Mantenga conectada la manguera a la máquina o a la pistola de rociado cuando el sistema esté presurizado.
- Asegúrese en todo momento de conectar correctamente la pistola rociadora, las boquillas y los accesorios.

2. Conecte el otro extremo de la manguera a alta presión, a la salida de alta presión de la bomba. Apriete con la mano.

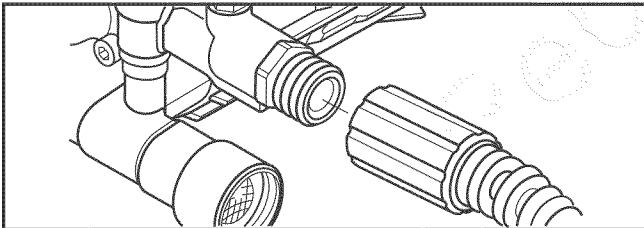

3. Antes de que conecte la manguera de jardín a la entrada de agua, inspeccione el colador de la entrada (A). Limpie el colador si tiene residuos o solicite su remplazo si está dañado. NO haga funcionar la máquina limpiadora a presión si el colador de la entrada está dañado.

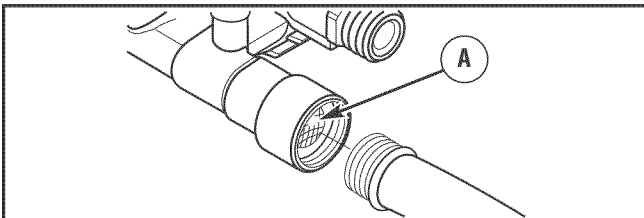

4. Haga correr el agua a través de la manguera de su jardín por 30 segundos para limpiar cualquier escombros que se encuentre en ella. Corte el agua.

**AVISO** Hace no agua de parar de siphon para el abastecimiento de agua. Use agua SOLO fría (menos que 38°C (100°F)).

**AVISO** El uso de una válvula unidireccional (igualador de presión o válvula de retención) en la entrada de la bomba podría producir daños en la bomba o en el conector de entrada.

- DEBE haber un mínimo de 3 metros (10 pies) de manguera de riego libre entre la entrada de la limpiadora a presión y cualquier dispositivo, como un igualador de presión o una válvula de retención).
- El daño a la limpiadora a presión, resultado de la desatención a esta precaución, no será cubierto por la garantía.

5. Conecte la manguera de jardín (no exceder 15.24 m (50 pies) en la longitud) a la entrada del agua. Apriete con la mano.

**▲ ADVERTENCIA** Riesgo de lesiones oculares.



El agua rociada podría salpicar o propulsar objetos, lo que puede provocar lesiones graves.

- Cuando utilice este equipo o esté cerca de él, siempre use gafas de seguridad con ventilación indirecta (contra salpicaduras de productos químicos) marcadas para cumplir con ANSI Z87.1.
- NUNCA se ponga gafas de seguridad ni gafas para entornos secos como sustituto de las gafas de seguridad con ventilación indirecta.

6. Abra el grifo, pulse el botón rojo (B) de la pistola rociadora y apriete el gatillo para eliminar el aire y las impurezas del sistema de bombeo.

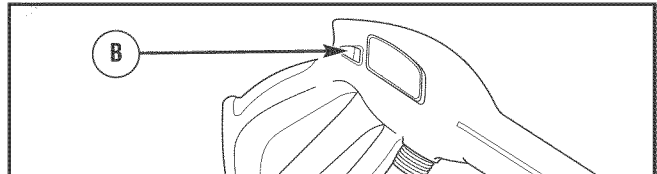

### Lista de revisión previa al arranque del motor

Revise la unidad para asegurarse que ha llevado a cabo los siguientes procedimientos:

1. Asegúrese de leer las secciones *Seguridad de Operario* y *Operando* antes de usar la máquina limpiadora a presión.
2. Cerciórese el manecilla es seguro.
3. Revise que haya sido depositado aceite y esté al nivel correcto en la caja del cigüeñal del motor.
4. Deposite la gasolina adecuada en el tanque del combustible.
5. Revise que todas las conexiones de las mangueras (alta presión y suministro de agua) estén apretadas correctamente y que no existan dobleces, cortes o daño de la manguera de alta presión.
6. Proporcione el suministro de agua adecuado.



## Características y mandos



Lea el Manual del Operario y las reglas de seguridad antes de poner en marcha su máquina limpiadora a presión. Compare las ilustraciones con su máquina limpiadora a presión para familiarizarse con las ubicaciones de los diferentes controles y ajustes. Guarde este manual para referencias futuras.

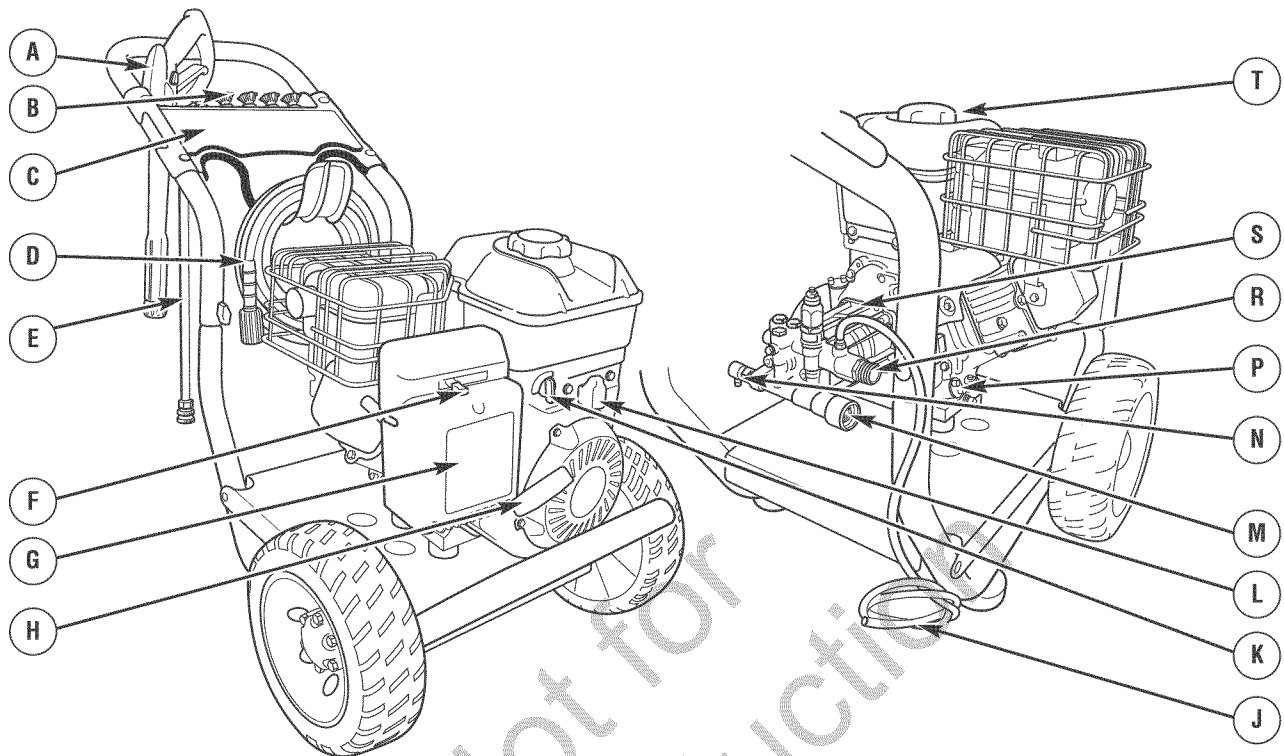

- A - Pistola de Rociado** — Controla la aplicación de agua sobre la superficie de limpieza con el gatillo. Incluye cerrojo de seguridad.
- B - Puntas de Rociado** – Jabón, 0°, 15°, 25° y 40° para diferentes alta presión aplicaciones de limpieza.
- C - Bandeja de Accesorios** – Permite almacenar cómodamente los accesorios de serie y opcionales (cepillos, turbo varillas, etc.).
- D - Manguera de Alta Presión** — Conecte un extremo a la pistola de rociado y el otro extremo a la toma de alta presión.
- E - Extensión para Boquillas con Conexión Rápida** – Le permite usar cinco boquillas diferentes.
- F - Perilla del Cebador** — Usada para arranque de motores fríos.
- G - Filtro de Aire** — El elemento de filtro tipo seco limita la cantidad de suciedad y polvo que se introduce en el motor.
- H - Arrancador de Retroceso** — Usado para arrancar el motor manualmente.
- J - Filtro y Tubo para Recolección de Detergente** — Usado para succionar detergente de la botella de químicos a la corriente de agua de baja presión.
- K - Válvula de Combustible** — Permite abrir y cerrar la alimentación de combustible al motor.

- L - Palanca de Control de la Válvula de Regulación** — Coloca el motor en modo de arranque para el arrancador de retroceso y detiene el motor en funcionamiento.
- M - Entrada de Agua** — Conexión para la manguera de jardín.
- N - Automático se Enfría Sistema** — Los ciclos regan por bomba cuando agua alcanza 51°C-68°C (125°-155°F). Entibiar agua descargará de la bomba en el suelo. Este sistema previene el daño interno de bomba.
- P - Tapón de Vaciado de Aceite** — Permite vaciar el aceite del motor.
- R - Toma de Alta Presión** — Conexión para la manguera de alta presión.
- S - Bomba** — Desarrolla alta presión de agua.
- T - Tanque del Combustible** — Llène el tanque con gasolina regular sin contenido de plomo en este punto. Siempre habitación de hoja para la expansión del combustible.

### No mostrado:

**Etiqueta de identificación (bajo plato de base)** — Proporciona el modelo y el número de serie de limpiadora a presión. Tenga por favor estos prontamente disponible cuándo llamar para la ayuda.

**Tapa del Depósito del Aceite** — Llène el motor con aceite aquí.

**Etiqueta de Advertencia e Instrucciones** — Identifica los riesgos e indica el procedimiento adecuado de puesta en marcha o de parada de la limpiadora a presión.

## Operando

Si tiene problemas operando su máquina limpiadora a presión, por favor diríjase al centro de servicio local de Briggs & Stratton.

### Ubicación del limpiadora a presión

#### Espacio libre alrededor del limpiadora a presión

**▲ ADVERTENCIA** Los gases y el calor de escape podrían inflamar los materiales combustibles y las estructuras o dañar el depósito de combustible y provocar incendios, así como daños materiales, lesiones graves o incluso la muerte.

- Deje un espacio mínimo de 1.5 m (5 pies) alrededor del limpiadora a presión, incluida la parte superior.

Coloque la limpiadora a presión a la intemperie en una zona en donde no se acumulen gases de escape mortales. NO instale el limpiadora a presión en lugares en los que los gases de escape (A) se puedan acumular o entrar en un edificio que pueda estar ocupado. Asegúrese de que los gases de escape no puedan entrar por ventanas, puertas, tomas de aire de ventilación u otras aberturas en un espacio cerrado en el que puedan acumularse. Tenga en cuenta los vientos y las corriente de aire preponderantes cuando elija la ubicación del limpiadora a presión.

**▲ ADVERTENCIA** Al motor funcionar, se produce monóxido de carbono, un gas inodoro y venenoso. La inhalación de monóxido de carbono puede provocar lesiones graves, dolor de cabeza, fatiga, mareos, vómitos, confusión, convulsiones, náuseas, desmayos o incluso la muerte.

- Utilice este producto SÓLO a la intemperie.
- Asegúrese de que los gases de escape no puedan entrar por ventanas, puertas, tomas de aire de ventilación u otras aberturas en un espacio cerrado en el que puedan acumularse.
- NO utilice este producto en el interior de un edificio, cochera, porche, equipo móvil, taller de aplicaciones navales o recinto, aunque haya ventanas y puertas abiertas.

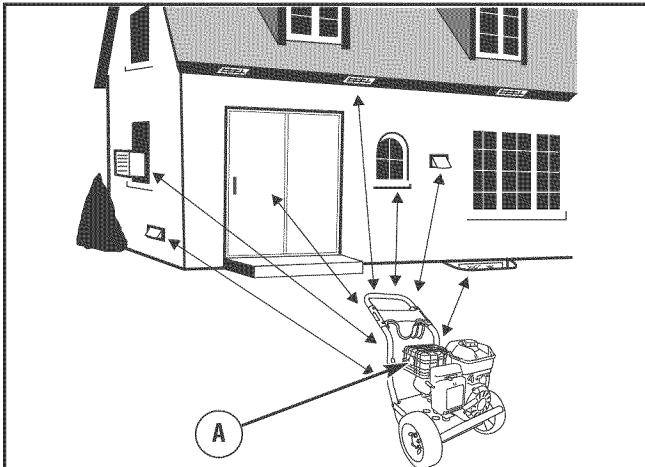

## Cómo darle arranque a su máquina limpiadora a presión

Para darle arranque a su máquina limpiadora a presión movida a motor por primera vez, siga estas instrucciones paso a paso. Esta información acerca del arranque inicial también se aplica cuando vaya a darle arranque al motor después de haber dejado de la máquina limpiadora a presión fuera de uso por al menos un día.

1. Coloque la máquina limpiadora a presión en un área cercana a una suministro de agua exterior capaz de abastecer agua a un volumen mayor de 14.4 l (3.8 galones) por minuto en no menos que 1.38 BAR (20 PSI) en el fin de arandela de presión de la manga del jardín.
2. Revise que la manguera de alta presión se encuentre conectada firmemente a la pistola de rociado y a la bomba. Vea *Montaje*.
3. Asegúrese que la unidad esté nivelada.
4. Conecte la manguera de jardín a la entrada del agua. Apriétela con la mano.

**AVISO** NO haga funcionar la bomba si no tiene el suministro conectado y abierto.

- El daño a la limpiadora a presión, resultado de la desatención a esta precaución, no será cubierto por la garantía.
5. Abra el agua, apunte con la pistola hacia una dirección segura y apriete el gatillo para eliminar el aire y las impurezas del sistema de bombeo.
  6. Conecte la extensión de la boquilla a la pistola rociadora. Apriétela con las manos.

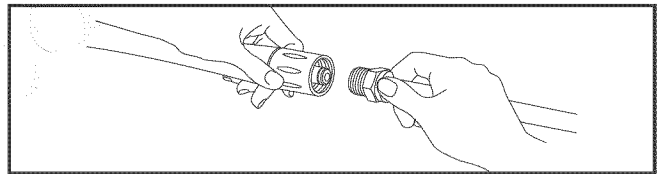

7. Elija la punta de rociado que desee usar, tire hacia atrás del anillo del prolongador de la boquilla, inserte la punta de rociado y suelte el anillo. Tire de la punta de rociado para comprobar que está bien montada. Consulte *Cómo usar de puntas de rociado*.

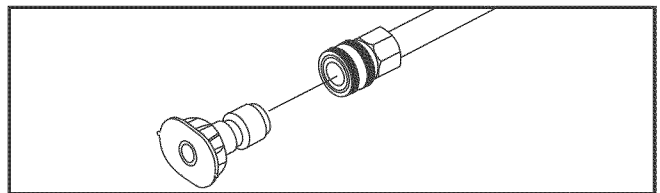

8. Gire la válvula del combustible a la posición "On" (B) (completamente a la izquierda).

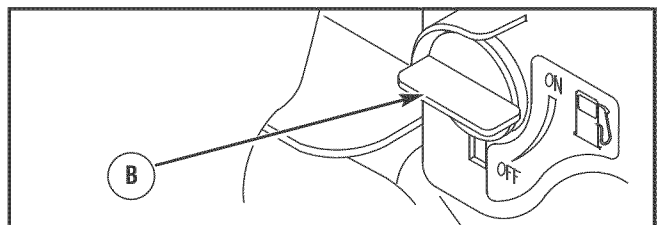

9. Mueva el control de la válvula de admisión (A) a la posición "Rápido" ("Fast") , que se distingue con la figura de un conejo.

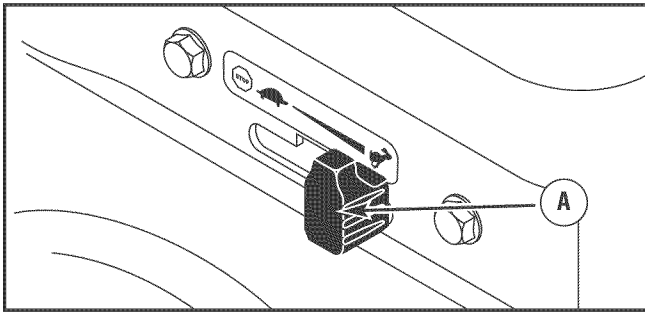

10. Mueva la palanca del ahogador (B) a la posición "Ahogado" ("Choke") .

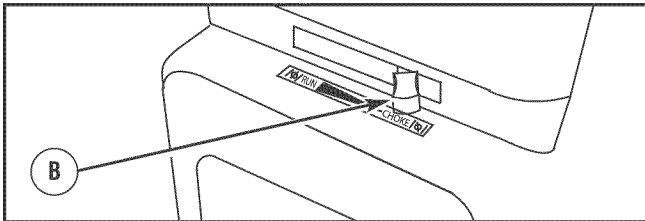

**AVISO** En el caso de que el motor esté caliente, asegúrese de que la palanca del ahogador se encuentre en la posición "En marcha" ("Run") .

**AVISO** Antes de arrancar la limpiadora a presión, asegúrese de ponerse gafas de seguridad como se describe a continuación.

**⚠ ADVERTENCIA** Riesgo de lesiones oculares.



El agua rociada podría salpicar o propulsar objetos, lo que puede provocar lesiones graves.



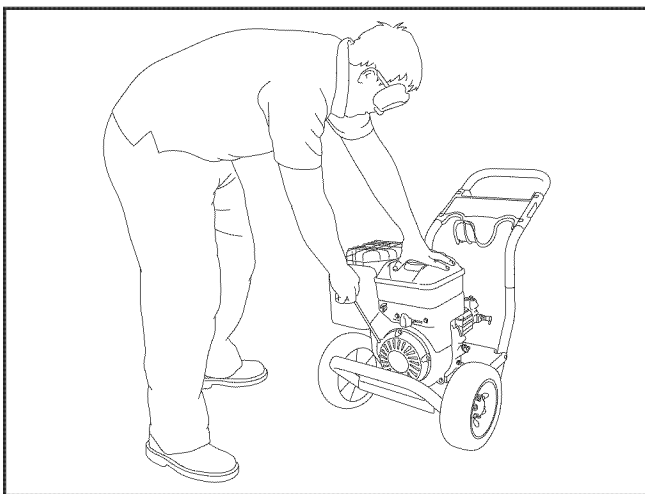

- Cuando utilice este equipo o esté cerca de él, siempre use gafas de seguridad con ventilación indirecta (contra salpicaduras de productos químicos) marcadas para cumplir con ANSI Z87.1.
- NUNCA se ponga gafas de seguridad ni gafas para entornos secos como sustituto de las gafas de seguridad con ventilación indirecta.

11. Cuando arranque el motor, colóquese en la posición que se recomienda. Sujete la manija y hale ligeramente la manija del arranque hasta que sienta cierta resistencia. Después hálela rápidamente.



**⚠ ADVERTENCIA** El retroceso (repliegue rápido) del cable del arrancador impedirá que el usuario suelte el cable a tiempo y tirará de su mano y brazo hacia el motor, lo que podría provocar fracturas, contusiones o esguinces; así como lesiones graves.

- NUNCA tire del cable del arrancador sin eliminar previamente la presión de la pistola rociadora.
- Cuando arranque el motor, tire lentamente del cable hasta sentir una resistencia y, a continuación, tire rápidamente de él para evitar su retroceso.
- Después de cada intento de arranque, cuando el motor no consiga arrancar, apunte con la pistola rociadora hacia una dirección segura, pulse el botón rojo y apriete el gatillo para descargar la presión.
- Sujete firmemente la pistola rociadora con ambas manos cuando aplique un rociado a alta presión para evitar lesiones cuando se produzca el retroceso de la pistola.

12. Regrese la cuerda de arranque lentamente. NO permita que la cuerda regrese bruscamente y golpee el arrancador.
13. Cuando arranque el motor, mueva lentamente la palanca del ahogador a la posición "En marcha" ("Run") . Si el motor falla, mueva la palanca a la posición "Ahogado" ("Choke") , y después a la posición "En marcha" ("Run") .
14. Si los fuegos de motor, pero no continúa correr, Presione el disparador en la pistola para aliviar la presión interna de bomba. Mueva la palanca del ahogador a la posición "En marcha" ("Run") , y repite los pasos 11 por 13.
15. Si el motor no arranca después de 6 tirones, mueva la palanca del ahogador a la posición "En marcha" ("Run") , y repite los pasos 11 por 13.

**AVISO** Siempre mantenga el control de válvula de admisión en el "Rápido" ("Fast")  posición cuando opere la limpiadora a presión.

**⚠ ADVERTENCIA** El chorro de agua a alta presión que este equipo produce podría atravesar la piel y los tejidos subcutáneos, que podrían provocar lesiones graves y la posible amputación de un miembro.

La pistola rociadora retiene agua a alta presión incluso con el motor parado y el agua desconectada; esto podría provocar lesiones graves.

- NO permita en ningún momento que NIÑOS operen la máquina limpiadora a presión.
- Mantenga conectada la manguera a la máquina o a la pistola de rociado cuando el sistema esté presurizado.
- NUNCA apunte la pistola a la gente, animales o plantas.
- NO fije la pistola rociadora en la posición abierta.
- NO abandone la pistola rociadora cuando la máquina esté en funcionamiento.
- NUNCA utilice una pistola rociadora cuyo seguro o protección para el gatillo no esté en perfecto estado de funcionamiento.
- Asegúrese en todo momento de conectar correctamente la pistola rociadora, las boquillas y los accesorios.



**▲ ADVERTENCIA** Los gases y el calor de escape podrían inflamar los materiales combustibles y las estructuras o dañar el depósito de combustible y provocar incendios, así como daños materiales, lesiones graves o incluso la muerte.



El contacto con la zona del silenciador podría producir quemaduras y lesiones graves.

- NO toque las superficies calientes y EVITE los gases del escape a alta temperatura.
- Permita que el equipo se enfríe antes de tocarlo.
- Deje un espacio mínimo de 1.5 m (5 pies) alrededor del limpiadora a presión, incluida la parte superior.
- Póngase en contacto con el fabricante, el vendedor o el distribuidor del equipo original para obtener una pantalla apagachispas diseñada para el sistema de escape instalado en este motor.
- Las piezas de recambio deben ser las mismas que las piezas originales y estar instaladas en la misma posición.

### Cómo detener su máquina limpiadora a presión

1. Suelte el gatillo de la pistola rociadora y deje funcionar el motor al ralenti durante dos minutos.
2. Mueva el acelerador a la posición “**Slow**” (Lento) , y luego a la posición “**Stop**” (Parada) .
3. Sitúe la válvula de combustible en la posición “**Off**”.
4. Apunte SIEMPRE con la pistola rociadora hacia una dirección segura, pulse el botón rojo y apriete el gatillo para descargar el agua a alta presión restante.

**▲ ADVERTENCIA** El chorro de agua a alta presión que este equipo produce podría atravesar la piel y los tejidos subcutáneos, que podrían provocar lesiones graves y la posible amputación de un miembro.



La pistola rociadora retiene agua a alta presión incluso con el motor parado y el agua desconectada; esto podría provocar lesiones graves.

- Mantenga conectada la manguera a la máquina o a la pistola de rociado cuando el sistema esté presurizado.
- SIEMPRE que pare el motor, apunte con la pistola rociadora hacia una dirección segura, pulse el botón rojo y apriete el gatillo para descargar la presión.

### Utilización de la bandeja de accesorios

La unidad está equipada con una bandeja de accesorios con habitáculos para guardar la pistola rociadora, el extensión de boquilla y las puntas de rociado. La parte delantera de la bandeja también incluye un gancho para sujetar la manguera de alta presión.

**AVISO** El orificio adicional de la bandeja permite guardar un cepillo. La pinza adicional de la bandeja permite guardar una boquilla turbo. La limpiadora a presión NO incluye el cepillo ni la boquilla turbo. Puede adquirir estos elementos como accesorios opcionales.

1. Pase el extensión de boquilla por el orificio de la bandeja de accesorios según se indica.

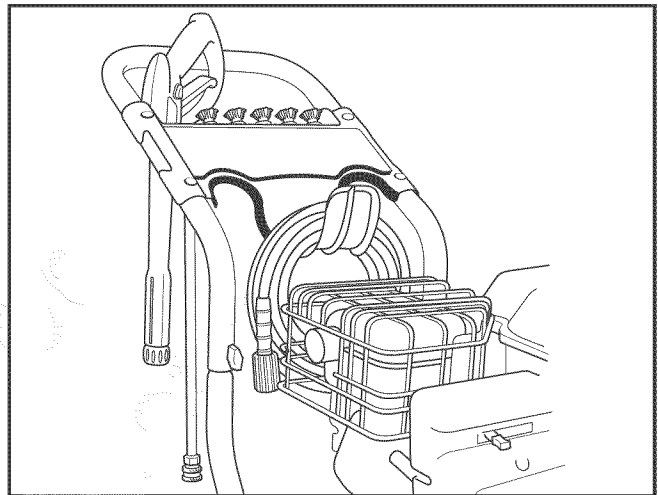

2. Coloque la pistola rociadora en el orificio situado a la derecha de la bandeja de accesorios.
3. Inserte las puntas de rociado multicolores en el orificio de la bandeja de accesorios como se muestra.
4. Cuelgue la manguera de alta presión del gancho situado en la parte delantera de la bandeja de accesorios, como se muestra.

## Cómo usar las puntas de rocío

La conexión rápida de la extensión para boquillas le permite usar cinco puntas de rocío diferentes. Siempre que esté activado el seguro del gatillo de la pistola rociadora, se pueden cambiar las puntas de rociado con la limpiadora a presión en funcionamiento. Las puntas de rocío tienen diferentes patrones de rociado como se ilustra a continuación.

### Para cambiar las puntas de rocío:

1. Desplace hacia atrás el anillo del conector rápido y tire de las puntas de rocío. Guarde las puntas de rocío en el soporte de la bandeja de accesorios.

**▲ ADVERTENCIA** El chorro de agua a alta presión que este equipo produce podría atravesar la piel y los tejidos subcutáneos, que podrían provocar lesiones graves y la posible amputación de un miembro.

- NUNCA intercambie puntas de rocío sin haber asegurado el cerrojo de seguridad del gatillo.
- NO tuerza puntas de rocío al rociar.

2. Seleccione la punta de rociado deseada:
  - Para superficies rebeldes o de difícil acceso, como superficies de plantas altas, eliminación de pintura, manchas de aceite, eliminación de óxido u otras sustancias difíciles (alquitrán, resina, grasa, cera, etc.), seleccione la punta de rociado roja máxima de 0°.
  - Para la mayoría de las limpiezas, como revestimientos exteriores, patios de ladrillo, suelos de madera, entradas, aceras, suelos de garaje, etc., seleccione la punta de rociado amarilla general de 15° o la punta de rociado verde general de 25°.
  - Para una limpieza suave de coches/camiones, barcos, RVs, muebles de jardín, cortacéspedes, etc., seleccione la punta de rociado blanca suave de 40°.
  - Para aplicar productos detergentes o limpiadores específicos que ayuden a descomponer la suciedad rebelde en distintas superficies, seleccione la punta de rociado de jabón negra.
3. Desplace hacia atrás el anillo, inserte la nueva punta de rociado y suelte el anillo. Tire de la punta de rociado para comprobar que está bien montada.

## Uso inclina

- Para una limpieza más efectiva, mantenga la boquilla de rociado de 20 a 61 cm (8 a 24 pulgadas) de la superficie de limpieza.
- Si coloca la boquilla de rociado demasiado cerca podría dañar la superficie, especialmente cuando esté usando el modo de alta presión.
- NO coloque la boquilla a menos de 15 cm (6 pulgadas) cuando esté limpiando llantas.

## Limpieza y aplicación del detergente

**▲ ADVERTENCIA** Peligro de quemadura química.

Las sustancias químicas podrían provocar quemaduras, así como daños materiales, lesiones graves o incluso la muerte.

- NO use líquido cáustico con la limpiadora a presión.
- Use EXCLUSIVAMENTE detergentes o jabones especiales para la limpiadora a presión. Siga todas las instrucciones del fabricante.

### Para aplicar el detergente, siga los siguientes pasos:

1. Revise el uso de la puntas de rocío.
2. Prepare la solución detergente siguiendo las instrucciones del fabricante.
3. Coloque el pequeño extremo final del filtro del tubo de inyección del detergente dentro del contenedor del detergente.

**AVISO** Asegúrese de que el filtro esté totalmente sumergido mientras se aplica el detergente.

**AVISO** El contacto con el silenciador a alta temperatura podría producir daños en el tubo de inyección de detergente.

- Cuando coloque el filtro en la botella del detergente, coloque el tubo de manera que no entre en contacto accidentalmente con el silenciador caliente.

4. Asegúrese de que la punta de rocío de jabón negra está montada.

**AVISO** NO se puede aplicar detergente con las puntas de rocío de alta presión (Blanca, Amarilla, Verde o Roja).

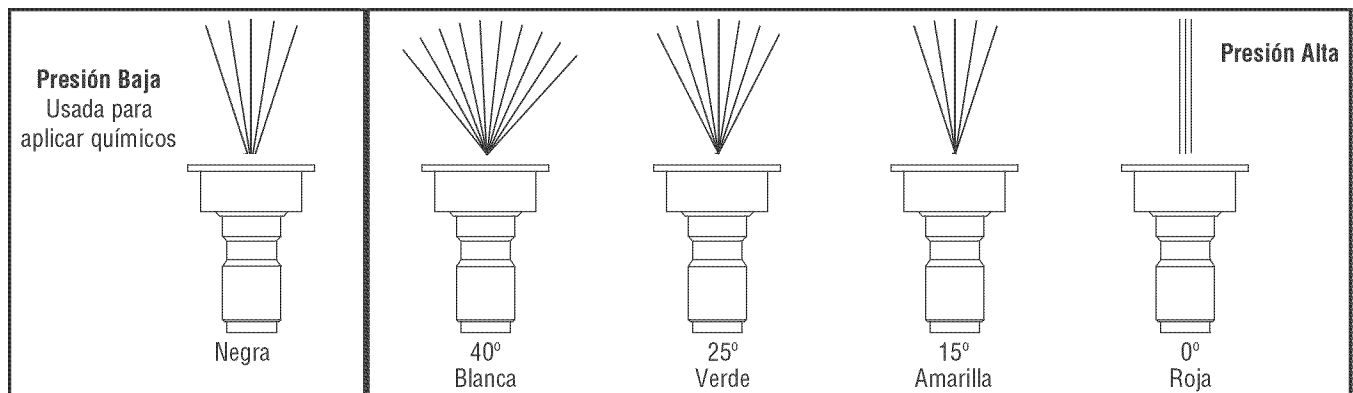

5. Asegúrese de que la manguera del jardín está conectada a la entrada de agua. Compruebe que la manguera de alta presión está conectada a la pistola rociadora y a la bomba. Abra la alimentación de agua.

**AVISO** Usted deberá conectar todas las mangueras antes de darle arranque al motor.

- Si pone en marcha el motor sin haber conectado previamente todas las mangueras y sin haber ABIERTO el grifo, la bomba podría averiarse.
  - El daño a la limpiadora a presión, resultado de la desatención a esta precaución, no será cubierto por la garantía.
6. Ponga en marcha el motor siguiendo las instrucciones de la sección *Cómo poner en funcionamiento la limpiadora a presión*.
  7. Aplique el detergente sobre la superficie seca, comenzando en la parte inferior del área y dirigiéndose hacia arriba, utilizando movimientos largos, parejos y superpuestos.
  8. Permita que el detergente "penetre" de 3 a 5 minutos antes de enjuagar. Vuelva a aplicarlo cuando sea necesario para evitar que la superficie se seque. NO permita que el detergente se seque. Si permite que el detergente se seque, la superficie podría quedar con manchas.

**AVISO** Usted deberá lavar el sistema de inyección de detergente después de cada uso colocando el filtro en un balde de agua limpia y haciendo funcionar la máquina limpiadora a presión de 1 a 2 minutos en el modo de baja presión.

## Enjuague de la máquina limpiadora a presión

### Para Enjuague:

1. Retire la punta de rocío de jabón negra del extensión de boquilla.
2. Seleccione e instale la punta de rocío de alta presión deseada conforme a las instrucciones de la sección *Cómo usar las puntas de rocío*.
3. Mantenga la pistola de rociado a una distancia segura del área que planea rociar.

**▲ ADVERTENCIA** El retroceso de la pistola rociadora podría provocar caídas con lesiones graves o la muerte.



- Utilice la limpiadora a presión desde una superficie estable.
- Extreme las precauciones si necesita utilizar la limpiadora a presión desde una escalera, un andamio u otro lugar similar.
- Sujete firmemente la pistola rociadora con ambas manos cuando aplique un rociado a alta presión para evitar lesiones cuando se produzca el retroceso de la pistola.

4. Aplique un rociado de alta presión en un área pequeña, después revise si la superficie presenta daños. Si no encuentra daños, puede continuar con el trabajo de limpieza.
5. Comience en la parte superior del área que va a enjuagar, dirigiéndose hacia abajo con los mismos movimientos superpuestos que utilizó para el limpieza.

## Limpeza del tubo de inyección de detergente

Si usted usó el tubo, usted debe lavarlo con agua limpia antes de parar el motor.

1. Coloque el filtro y la inyección detergente en un balde lleno de agua limpia.
2. Quite la punta de rocío de alta presión del extensión de boquilla.
3. Seleccione e instale la punta de rocío negra (jabón) siguiendo las instrucciones de la sección *Cómo usar las puntas de rocío*.
4. Lave de 1 a 2 minutos.
5. Pare el motor siguiendo las instrucciones de la sección *Cómo detener la limpiadora a presión* y cierre la alimentación de agua.
6. Apunte SIEMPRE con la pistola rociadora hacia una dirección segura, pulse el botón rojo y apriete el gatillo para descargar el agua a alta presión restante.

**▲ ADVERTENCIA** El chorro de agua a alta presión que este equipo produce podría atravesar la piel y los tejidos subcutáneos, que podrían provocar lesiones graves y la posible amputación de un miembro.

La pistola rociadora retiene agua a alta presión incluso con el motor parado y el agua desconectada; esto podría provocar lesiones graves.

- Mantenga conectada la manguera a la máquina o a la pistola de rociado cuando el sistema esté presurizado.
- SIEMPRE que pare el motor, apunte con la pistola rociadora hacia una dirección segura, pulse el botón rojo y apriete el gatillo para descargar la presión.

## Sistema de enfriamiento automático (alivio térmico)

El agua que circula dentro de la bomba puede alcanzar temperaturas entre los 51°C-68°C (125°-155°F) si hace funcionar el motor de su máquina limpiadora a presión de 3 a 5 minutos sin oprimir el gatillo de la pistola de rociado. Cuando el agua alcanza dicha temperatura, el sistema de enfriamiento automático se activa y enfría la bomba **descargando agua caliente en el piso.**

# Mantenimiento

## Plan de mantenimiento

Siga los intervalos de horas o de calendario, los que sucedan antes. Si opera en condiciones adversas (señaladas más abajo) es necesario un mantenimiento más frecuente.

Primeras Cinco (5) Horas
<ul style="list-style-type: none"><li>• Cambie el aceite del motor</li></ul>
Cada 8 horas o diario
<ul style="list-style-type: none"><li>• Revise/limpie el filtro de la entrada de agua<sup>1</sup></li><li>• Revise la manguera de alta presión</li><li>• Revise la manguera del detergente</li><li>• Revise la pistola aspersora y verifique que no haya fugas en el ensamblaje</li><li>• Limpie los residuos</li><li>• Compruebe el nivel de aceite</li></ul>
Cada 25 horas o una vez al año
<ul style="list-style-type: none"><li>• Mantenimiento del filtro de aire<sup>2</sup></li></ul>
Cada 50 horas o una vez al año
<ul style="list-style-type: none"><li>• Cambie el aceite del motor<sup>2</sup></li><li>• Inspeccione el silenciador y la pantalla apagachispas</li></ul>
Cada 100 horas o una vez al año
<ul style="list-style-type: none"><li>• Servicio a la bujía</li><li>• Limpie el sistema de refrigeración<sup>2</sup></li></ul>

<sup>1</sup> Limpiar si está obstruido. Reemplazar si está perforado o roto.

<sup>2</sup> Servicio más a menudo bajo condiciones de suciedad o polvo.

## Recomendaciones generales

El mantenimiento periódico mejorará el rendimiento y prolongará la vida útil del limpiadora a presión. Si necesita asistencia, consulte con un distribuidor de Briggs & Stratton o con otro distribuidor cualificado.

La garantía de la máquina limpiadora a presión NO cubre los elementos que han sido sujetos a abuso o negligencia por parte del operador. Para hacer válida la cobertura total de la garantía, el operador deberá mantener la lavadora de presión tal y como se indica en el manual, incluyendo su adecuado almacenamiento, como se describe en la sección *Almacenamiento en el Invierno y Almacenamiento prolongado*.

**AVISO** Debe tener las preguntas acerca de reemplazar los componentes en su máquina limpiadora a presión, consulte nuestro sitio web **BRIGGSandSTRATTON.COM**.

Algunos ajustes tendrán que hacerse periódicamente para mantener adecuadamente su máquina limpiadora a presión.

Todos los servicios y ajustes deberán hacerse por lo menos una vez en cada estación. Siga las instrucciones de la tabla Plan de Mantenimiento descrita anteriormente.

**AVISO** Una vez al año, usted deberá limpiar o reemplazar la bujía y el filtro de aire. Una bujía nueva y un filtro de aire limpio garantizan una mezcla de combustible-aire adecuada y le ayuda a su motor a funcionar mejor y a tener una vida útil más prolongada.

## Bomba de aceite

NO realice ninguna operación de mantenimiento con el aceite de la bomba. La bomba se suministra prelubricada y sellada en fábrica, y no requiere lubricación adicional durante su vida útil.

## Antes de cada uso

1. Revise el nivel de aceite del motor.
2. Limpie los residuos.
3. Revise si existen daños en el colador de la entrada de agua.
4. Revise si existen fugas en la manguera de alta presión.
5. Revise si existen daños en los filtros de detergentes.
6. Revise si existen fugas en el conjunto de la extensión para boquillas y pistola.
7. El aclarado fuera manga de jardín para limpiar fuera escombros.

## Mantenimiento de la limpiadora a presión

### Limpie los residuos

Limpie a diario, o antes de cada uso, los residuos acumulados en el limpiadora a presión. Mantenga limpias las conexiones, los muelles y los mandos. Limpie todo resto de combustible de la zona que rodea al silenciador y de detrás del mismo. Inspeccione las ranuras para aire de enfriamiento y la apertura del limpiadora a presión. Estas aperturas deberán mantenerse limpias y despejadas.

Mantenga limpios los componentes del limpiadora a presión para reducir el riesgo de sobrecalentamiento e ignición de los residuos acumulados.

- Utilice un trapo húmedo para limpiar las superficies exteriores.

**AVISO** El tratamiento inadecuado del limpiadora a presión puede dañarlo y acortar su vida productiva.

- NO inserte cualquier objeto a través de las ranuras de enfriamiento.

- Puede usar un cepillo de cerdas suaves para retirar la suciedad endurecida, aceite, etc.
- Puede usar una máquina aspiradora para eliminar suciedad y residuos sueltos.

### Revise y limpie el colador de entrada

Examine el colador de entrada de la manguera de jardín. Límpielo si está tapado o reemplacelo si está roto.

### Revise la manguera de alta presión

Las mangueras de alta presión pueden desarrollar fugas debido al desgaste, dobleces o abuso. Revise la manguera antes de cada uso. Revise si existen cortes, fugas, abrasiones, levantamiento de la cubierta, daño o movimiento de los acoplamientos. Si existe cualquiera de estas condiciones, remplace la manguera inmediatamente.

**▲ ADVERTENCIA** El chorro de agua a alta presión que este equipo produce podría atravesar la piel y los tejidos subcutáneos, que podrían provocar lesiones graves y la posible amputación de un miembro.

- NUNCA repare la manguera de alta presión. Reemplacela.
- La capacidad de la manguera DEBE ser igual o superar la presión nominal máxima de la unidad.

### Chequee el tubo de sifón del detergente

Examine el filtro en el tubo del detergente y límpielo si se encuentra sucio. El tubo debería quedar apretado en la pieza. Examine el tubo para ver si existe cualquier tipo de goteo o está roto. Reemplace el filtro o el tubo si alguno de ellos se encuentra dañado.

### Bola de retención de inyección de detergente

En ocasiones, la bola de retención se atasca en el sistema de inyección de detergente cuando ha pasado almacenado o por acumulación de jabón seco o minerales en el agua. La bola de retención se puede desatascar mediante los siguientes pasos:

**AVISO** Antes de realizar este procedimiento, asegúrese de usar gafas de seguridad como se describe abajo.

**▲ ADVERTENCIA** Riesgo de lesiones oculares. El agua rociada podría salpicar o propulsar objetos, lo que puede provocar lesiones graves.

- Cuando utilice este equipo o esté cerca de él, siempre use gafas de seguridad con ventilación indirecta (contra salpicaduras de productos químicos) marcadas para cumplir con ANSI Z87.1.
- NUNCA se ponga gafas de seguridad ni gafas para entornos secos como sustituto de las gafas de seguridad con ventilación indirecta.

1. Apague el motor y apague el suministro de agua.
2. Apunte SIEMPRE con la pistola rociadora hacia una dirección segura, pulse el botón rojo y apriete el gatillo para descargar el agua a alta presión restante.

**▲ ADVERTENCIA** El chorro de agua a alta presión que este equipo produce podría atravesar la piel y los tejidos subcutáneos, que podrían provocar lesiones graves y la posible amputación de un miembro.

La pistola rociadora retiene agua a alta presión incluso con el motor parado y el agua desconectada; esto podría provocar lesiones graves.

- Mantenga conectada la manguera a la máquina o a la pistola de rociado cuando el sistema esté presurizado.
- SIEMPRE que pare el motor, apunte con la pistola rociadora hacia una dirección segura, pulse el botón rojo y apriete el gatillo para descargar la presión.

3. Retire la manguera de inyección de detergente del acoplamiento dentado de la bomba.
4. Inserte suavemente un objeto sólido sin punta de 2 mm (7/64 pulg.) de diámetro o más pequeño, pero de por lo menos 2,5 cm (1 pulg.) de largo, como una llave Allen, en el acoplamiento dentado hasta encontrar resistencia. Esta resistencia es la bola de retención.
5. Empuje hacia abajo lentamente hasta sentir que la bola se mueve ligeramente, no empuje más de 3 mm (1/8 pulg.). Tal vez sea necesario ejercer un poco de presión para desatascar la bola.
6. Repita los pasos 4 y 5, si es necesario.
7. Vuelva a colocar la manguera de inyección de detergente en el acoplamiento dentado.
8. Dé tratamiento con PumpSaver como se describe en *Protección de la bomba* durante el almacenamiento para evitar que esto vuelva a ocurrir.

### Revise la pistola rociadora

Examine la conexión de la manguera con la pistola rociadora y asegúrese de que es correcta. Pruebe el gatillo apretando el botón rojo para asegurarse de que el gatillo vuelve a su posición original cuando se suelta. No debe ser posible apretar el gatillo sin apretar el botón rojo. Cambie inmediatamente la pistola rociadora si falla cualquiera de estas pruebas.



## Mantenimiento de la Puntas de Rocío

Si siente una sensación pulsante al momento de apretar el gatillo de la pistola rociadora, puede que sea causada por la presión excesiva en la bomba. La causa principal de la presión excesiva en la bomba es cuando la punta de rocío se encuentra atascada o tapada con materiales extraños, tales como tierra, etc. Para corregir el problema, limpie inmediatamente la punta de rocío siga las instrucciones siguientes:

1. Apague el motor y apague el suministro de agua.
2. Apunte SIEMPRE con la pistola rociadora hacia una dirección segura, pulse el botón rojo y apriete el gatillo para descargar el agua a alta presión restante.

**▲ ADVERTENCIA** El chorro de agua a alta presión que este equipo produce podría atravesar la piel y los tejidos subcutáneos, que podrían provocar lesiones graves y la posible amputación de un miembro.



La pistola rociadora retiene agua a alta presión incluso con el motor parado y el agua desconectada; esto podría provocar lesiones graves.

- Mantenga conectada la manguera a la máquina o a la pistola de rociado cuando el sistema esté presurizado.
- SIEMPRE que pare el motor, apunte con la pistola rociadora hacia una dirección segura, pulse el botón rojo y apriete el gatillo para descargar la presión.

3. Remueva la punta de rocío del extremo de la extensión de la boquilla.
4. Use el pequeño sujetapapeles para liberar cualquier material extraño que esté tapando la punta de rocío (A).

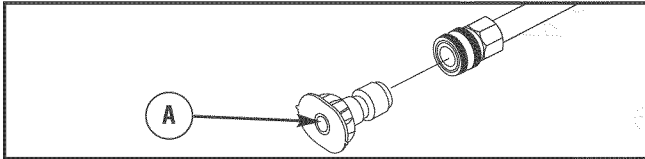

5. Retire la extensión para boquillas de la pistola.
6. Usando una manguera de jardín, remueva cualquier desecho adicional, poniendo agua en la extensión de la boquilla. Haga ésto de 30 a 60 segundos.

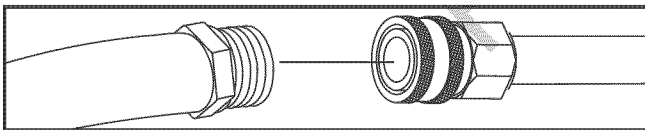

7. Instale de nuevo la punta de rocío en la extensión.
8. Conecte de nuevo la extensión de la boquilla a la pistola rociadora.
9. Asegúrese de que la manguera del jardín está conectada a la entrada de agua. Compruebe que la manguera de alta presión está conectada a la pistola rociadora y a la bomba. Abra la alimentación de agua.
10. Ponga en marcha el motor siguiendo las instrucciones de la sección *Cómo poner en funcionamiento la limpiadora a presión*.
11. Pruebe el limpiadora a presión al hacer funcionar con cada una de las puntas de rocío de conexiones rápidas que viene con el limpiadora a presión.

## Mantenimiento de los anillos 'o'

Durante la operación normal de su máquina lavadora a presión los anillos 'o' mantienen apretadas y libres de fugas las conexiones de las mangueras y la pistola, ellos pueden desgastarse o dañarse con el uso.

Su máquina limpiadora a presión viene con un juego de mantenimiento para anillos 'O', el cual contiene anillos 'o', arandela de caucho y un colador de repuesto para la entrada de la manguera de jardín. La nota que no todas las partes en el juego se usarán en su unidad.

Para retirar un anillo 'O' desgastado o dañado; utilice un destornillador de cabeza plana pequeño, colóquelo por debajo del anillo 'o' y sáquelo haciendo palanca.

**▲ ADVERTENCIA** El chorro de agua a alta presión que este equipo produce podría atravesar la piel y los tejidos subcutáneos, que podrían provocar lesiones graves y la posible amputación de un miembro.

- NUNCA utilice ningún tipo de sellador para reparar una fuga en una conexión. Sustituya la junta tórica o la junta.

## Mantenimiento del motor

**▲ ADVERTENCIA** Las chispas involuntarias podrían provocar incendios o electrocución que pueden provocar lesiones graves o la muerte.



### CUANDO AJUSTE O HAGA REPARACIONES A SU MÁQUINA LIMPIADORA A PRESIÓN

- Siempre desconecte el alambre de la bujía y colóquelo donde no pueda entrar en contacto con la bujía.

### CUANDO PRUEBE LA BUJÍA DEL MOTOR

- Utilice un comprobador de bujías homologado.
- NO compruebe la chispa sin la bujía instalada.

## Aceite

### Recomendaciones sobre el aceite

Para obtener el mejor rendimiento, recomendamos utilizar aceites certificados con garantía Briggs & Stratton. También se pueden utilizar otros aceites detergentes de alta calidad con clasificación de servicio SF, SG, SH, SJ o superior. NO utilice aditivos especiales.

Las temperaturas exteriores determinan la viscosidad adecuada del aceite para el motor. Utilice el cuadro para seleccionar la mejor viscosidad para el intervalo de temperatura exterior previsto.

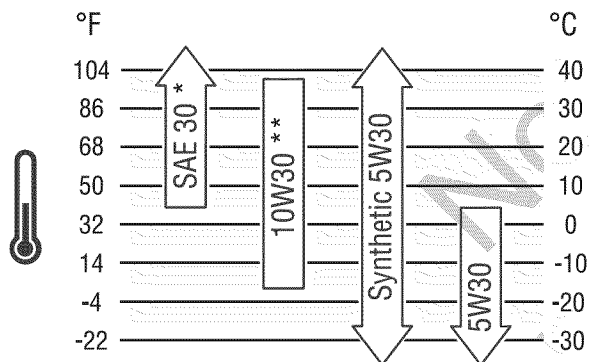

\* Por debajo de 4 °C (40 °F), el uso de aceite SAE 30 provocará dificultades de arranque.

\*\* Por encima de 27 °C (80 °F) el uso de aceite 10W30 puede aumentar el consumo de aceite. Compruebe el nivel de aceite con mayor frecuencia.



**AVISO** Todo aceite sintético que cumpla las especificaciones ILSAC GF-2, con marca de certificación API y con símbolo de servicio API (se muestra a la izquierda) con "SJ/CF ENERGY CONSERVING" o superior es un aceite aceptable a todas las temperaturas. El uso de aceite sintético no altera los intervalos de cambio de aceite indicados.

## Comprobación del nivel de aceite

Compruebe el nivel de aceite antes de cada uso o cada 8 horas de funcionamiento, como mínimo. Rellene si es necesario.

1. Coloque el limpiadora a presión sobre una superficie nivelada.
2. Quite el tapón de llenado de aceite y límpielo con un trapo.
3. Compruebe que el aceite llega hasta el punto de desbordamiento en el orificio de llenado.
4. Instale el tapón de llenado de aceite, apriete firmemente.

## Adición de Aceite del Motor

1. Coloque el limpiadora a presión sobre una superficie nivelada.
2. Compruebe el nivel de aceite tal como se indica en la sección *Comprobación del nivel de aceite*.
3. Si es necesario, vierta lentamente aceite por el orificio de llenado hasta el punto de desbordamiento en el tapón de llenado de aceite.
4. Instale el tapón de llenado de aceite, apriete firmemente.

## Cambio de aceite del motor

Si está utilizando su generador bajo condiciones de extrema suciedad o polvo, o en un clima demasiado caliente, haga el cambio de aceite más frecuentemente.

**▲ PRECAUCIÓN** Evite el contacto prolongado o repetido de piel con aceite usado de motor.

- El aceite usado del motor ha sido mostrado al cáncer de la piel de la causa en ciertos animales del laboratorio.
- Completamente lavado expuso áreas con el jabón y el agua.



MANTENER FUERA DEL ALCANCE DE LOS NIÑOS. NO CONTAMINE. CONSERVE LOS RECURSOS. DEPOSITE EL ACEITE USADO EN UN PUNTO DE RECOGIDA.

## Cambie el aceite cuando el motor siga estando caliente después de haber funcionado:

1. Asegúrese de que la unidad esté en una superficie plana.
2. Desconecte el cable de la bujía de esta y colóquelo donde no pueda entrar en contacto con la bujía.
3. Limpie la zona de alrededor del tapón de vaciado de aceite (A), situado en la base del motor, al otro lado del carburador.

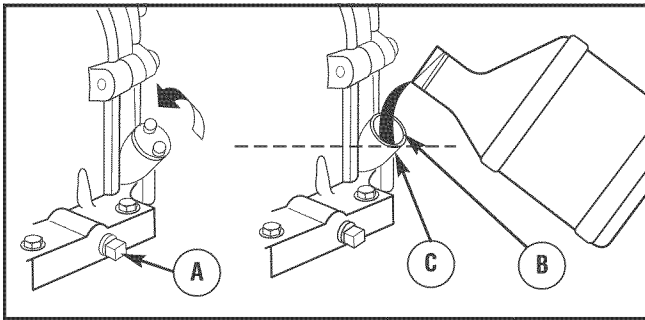

4. Quite el tapón de llenado de aceite y vacíe todo el aceite en un recipiente adecuado.
5. Vuelva a colocar el tapón de vaciado y apriételo bien. Quite el tapón de llenado de aceite.
6. Vierta lentamente unos 0,6 litros (20 onzas) de aceite por el orificio de llenado (B) hasta el punto de desbordamiento (C). NO añada aceite en exceso.
7. Vuelva a colocar el tapón de llenado de aceite. Apriételo firmemente a mano.
8. Limpie los residuos de aceite.

### Servicio del depurador de aire

Su motor no funcionará adecuadamente y puede dañarse si usted lo hace funcionar con un depurador de aire sucio. Suministre servicio más frecuentemente si la unidad funciona bajo condiciones de mucha suciedad o polvo.

**Para dar servicio al depurador de aire, siga los pasos que se detallan a continuación:**

1. Afloje el tornillo (A) y quite la cubierta (B).

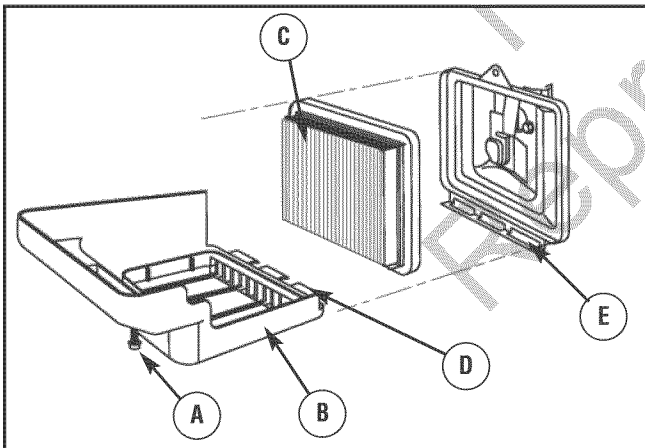

2. Remueva cuidadosamente el cartucho (C).
3. Para limpiar el cartucho, golpee ligeramente su costado de papel plegado sobre una superficie firme.
4. Reinstale el juego de cartucho nuevo o limpio debajo de la cubierta.
5. Inserte las lengüetas (D) de la cubierta en las ranuras que se encuentran en el fondo de la base (E).
6. Coloque la cubierta en su lugar y apriete el tornillo firmemente a la base.

### Servicio del bujía

Cambie la bujía ayudará a su motor a arrancar más fácilmente y funcionar mejor.

1. Limpie la zona de alrededor de la bujía.
2. Retire e inspeccione la bujía.
3. Cambie la bujía si los electrodos están picados o quemados o si la porcelana está agrietada. Utilice la bujía de repuesto recomendada. Consulte *Especificaciones*.
4. Compruebe la separación del electrodo con un calibrador de alambre y ajuste el espacio de la bujía a la medida recomendada si fuera necesario (véase *Especificaciones*).

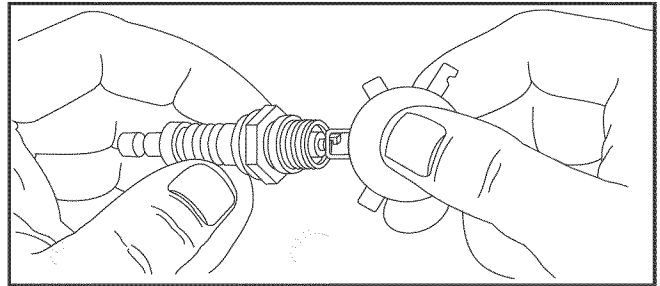

5. Instale la bujía y apriete firmemente.

### Inspeccione el silenciador y la pantalla apagachispas

Inspeccione que el silenciador no presente fisuras, corrosión u otros daños. Desmonte la pantalla apagachispas, si cuenta con una, y verifique que no presente daños ni obstrucción por carbón. En caso de que se necesiten piezas de recambio, asegúrese de usar solamente piezas de recambio originales para el equipo.

#### ⚠ ADVERTENCIA



Los gases y el calor de escape podrían inflamar los materiales combustibles y las estructuras o dañar el depósito de combustible y provocar incendios, así como daños materiales, lesiones graves o incluso la muerte.

El contacto con la zona del silenciador podría producir quemaduras y lesiones graves.

- NO toque las superficies calientes y EVITE los gases del escape a alta temperatura.
- Permita que el equipo se enfríe antes de tocarlo.
- Deje un espacio mínimo de 1.5 m (5 pies) alrededor del limpiadora a presión, incluida la parte superior.
- Póngase en contacto con el fabricante, el vendedor o el distribuidor del equipo original para obtener una pantalla apagachispas diseñada para el sistema de escape instalado en este motor.
- Las piezas de recambio deben ser las mismas que las piezas originales y estar instaladas en la misma posición.

## Sistema de refrigeración de aire

Con el tiempo, se pueden acumular residuos en las aletas de refrigeración del cilindro y pasar inadvertidos mientras no se desmonte parcialmente el motor. Recomendamos que encargue la limpieza del sistema de refrigeración a un distribuidor autorizado de Briggs & Stratton siguiendo los intervalos recomendados (consulte la sección *Plan de Mantenimiento* en la sección *Mantenimiento*). Es igualmente importante que no se acumulen residuos en la parte superior del motor ni en la pantalla giratoria. Consulte la sección *Limpie los Residuos*.

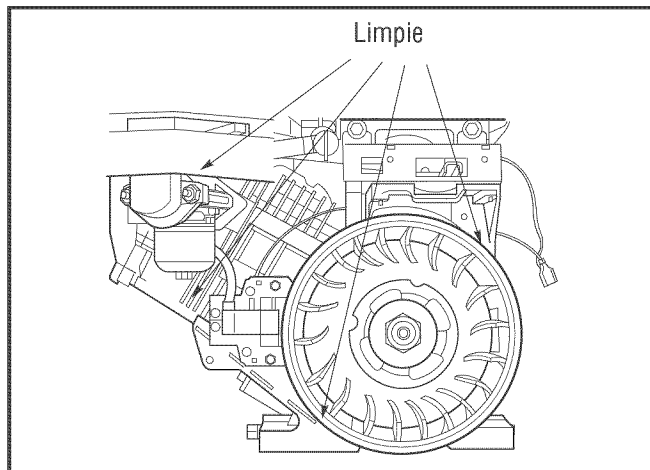

## Ajuste del carburador

El carburador de este motor es de baja emisión. Está equipado con una válvula de mezcla de ralentí no ajustable y, en algunos casos, con ralentí regulado. Los niveles de ralentí regulado y velocidad máxima se ajustan en la fábrica. Si es necesario modificarlos, acuda a un distribuidor autorizado de Briggs & Stratton.

**▲ PRECAUCIÓN** Las velocidades de funcionamiento excesivamente altas podrían provocar lesiones leves y/o daños al limpiadora a presión. Las velocidades excesivamente bajas incrementan la carga de trabajo.

- NO intente alterar el resorte, las conexiones y otras partes del regulador para incrementar la velocidad del motor. La limpiadora a presión ejerce la presión y el flujo nominales correctos cuando funciona a una velocidad controlada.
- NO modifique al limpiadora a presión en ninguna forma.

## Después de cada uso

No deberá haber agua en la unidad por largos períodos de tiempo. Los sedimentos de minerales se pueden depositar en partes de la bomba y “congelar” su funcionamiento. Lleve a cabo estos procedimientos después de cada uso:

1. Pare el motor, cierre la alimentación de agua, apunte con la pistola rociadora hacia una dirección segura, pulse el botón rojo y apriete el gatillo para descargar la presión. Deje enfriar el motor.

**▲ ADVERTENCIA** El chorro de agua a alta presión que este equipo produce podría atravesar la piel y los tejidos subcutáneos, que podrían provocar lesiones graves y la posible amputación de un miembro.

La pistola rociadora retiene agua a alta presión incluso con el motor parado y el agua desconectada; esto podría provocar lesiones graves.

- Mantenga conectada la manguera a la máquina o a la pistola de rociado cuando el sistema esté presurizado.
- SIEMPRE que pare el motor, apunte con la pistola rociadora hacia una dirección segura, pulse el botón rojo y apriete el gatillo para descargar la presión.

2. Desconecte manga del fusil del rocío y salida alta de presión en la bomba. Desagüe agua de la manga, del fusil, y de la extensión de boquilla. Use un harapo para quitar la manga.
3. Coloque la pistola rociadora, el extensión de la boquilla y la manguera de alta presión en la bandeja de accesorios.
4. Saque todos los líquidos de la bomba halando la manija de retroceso aproximadamente 6 veces. Esto deberá evacuar la mayoría del líquido de la bomba.
5. Almacene la unidad en una área limpia y seca.
6. Si planea almacenar la unidad por más de 30 días, vea la sección *Almacenamiento Prolongado* en próxima página.

**▲ ADVERTENCIA** El combustible y sus vapores son extremadamente inflamables y explosivos, lo que podría provocar quemaduras, incendios o explosiones; así como daños materiales, lesiones graves o incluso la muerte.

### CUANDO ALMACENE O GUARDE EL EQUIPO CON COMBUSTIBLE EN EL TANQUE

- Manténgalo alejado de calderas, estufas, calentadores de agua, secadoras de ropa u otros aparatos que utilicen llama piloto u otras fuentes de ignición que podrían inflamar los vapores de combustible.

## Almacenamiento para invierno

**AVISO** Usted deberá proteger su unidad de las temperaturas de congelamiento.

- Si no lo hace, dañará permanentemente la bomba y la unidad no podrá funcionar.
- La garantía no cubre el daño de la unidad ocasionado por congelamiento.

### Para proteger la unidad de las temperaturas de congelamiento:

1. Siga los pasos 1-4 en la sección previa *Después de Cada Uso*.
2. Utilice un protector de bomba, Modelo 6039, para cuidar la bomba. Aquél protege a la unidad contra el congelamiento y lubrica tanto los pistones como los empaques.
3. Si el protector de bomba no está disponible, conecte un tramo de 1 m (3 pies) de manguera de jardín a la entrada de agua. Vierta anticongelante RV (anticongelante sin alcohol) en la manguera. Jale la manija de arranque dos veces. Desconecte después la manguera de 1 m (3 pies).
4. Almacene la unidad en una área limpia y seca.

## Almacenamiento prolongado

Si usted no planea usar la máquina limpiadora a presión por más de 30 días, deberá preparar el motor y bomba para un almacenamiento prolongado.

### Proteja el sistema de combustible

#### *Aditivo para combustible:*

El combustible puede estar pasado 30 días después de su almacenamiento. El combustible pasado provoca la formación de residuos ácidos y de carbonilla en el circuito de combustible y en los componentes básicos del carburador. Para mantener el combustible en buen estado, utilice el estabilizador de combustible FRESH START® de Briggs & Stratton en cualquiera de sus variantes: líquido o cartucho concentrado con goteo.

Si se añade un estabilizador de combustible conforme a las instrucciones, no será necesario vaciar el motor de combustible. Haga funcionar el motor durante dos minutos para que el estabilizador circule por todo el circuito de combustible. El motor y el combustible se pueden almacenar hasta 24 meses.

Si no se ha añadido un estabilizador de combustible a la gasolina, deberá vaciar completamente el motor utilizando un contenedor homologado. Deje funcionar el motor hasta que se agote el combustible. Se recomienda utilizar un estabilizador de combustible en el contenedor de almacenamiento para mantener la gasolina en buen estado.

## Cambio de aceite del motor

Con el motor todavía caliente, drene el aceite de la caja del cigüeñal. Vuelva a llenarlo con el grado de aceite recomendado. Vea *Cambio de Aceite del Motor* en la sección *Mantenimiento del Motor*.

### Proteger la bomba

Para proteger la bomba frente a los daños que causan los depósitos minerales o la congelación, use PumpSaver, modelo 6039 para cuidar la bomba. Esto evita los daños derivados de la congelación y lubrica los pistones y las juntas.

**AVISO** El PumpSaver están disponible sólo como un accesorio opcional. NO es incluido con la arandela de la presión. Avise el más cercano servicio autorizado central para comprar PumpSaver, modelo 6039.

**AVISO** Usted deberá proteger su unidad de las temperaturas de congelamiento.



- Si no lo hace, dañará permanentemente la bomba y la unidad no podrá funcionar.
- La garantía no cubre el daño de la unidad ocasionado por congelamiento.

Al uso el PumpSaver, cerciórese la arandela de la presión se apaga y desconecta del agua del suministro. Lea y siga todas instrucciones y las advertencias dadas en el contenedor de PumpSaver.

### Otras sugerencias para el almacenamiento

1. NO guarde combustible de una temporada a otra a menos que lo haya tratado como se indica en la sección *Proteja el sistema de combustible*.
2. Reemplace la caneca de gasolina si comienza a oxidarse. El óxido y/o la suciedad en la gasolina le causará problemas.
3. Cubra su unidad con una cubierta de protección adecuada que no retenga humedad.

**▲ ADVERTENCIA** Las fundas para almacenamiento podrían provocar incendios y producir daños materiales, lesiones graves o incluso la muerte.



- NO coloque una cubierta encima de un limpiadora a presión caliente.
- Deje que la unidad se enfríe lo suficientemente antes de que le coloque la cubierta.

4. Almacene la unidad en un área limpia y seca.

## Resolución de problemas

Problema	Causa	Solución
La bomba presenta los siguientes problemas: no produce presión o produce una presión errada, traqueteo, pérdida de presión, bajo volumen de agua.	<ol style="list-style-type: none"> <li>1. Está usando la punta de rocío de baja presión (negra).</li> <li>2. La entrada de agua está bloqueada.</li> <li>3. Suministro de agua inadecuado.</li> <li>4. La manguera de entrada está doblada o presenta fugas.</li> <li>5. El colador de la manguera de la entrada de agua está tapado.</li> <li>6. El suministro de agua está por encima de los 100°F.</li> <li>7. La manguera de alta presión está bloqueada o presenta fugas.</li> <li>8. La pistola presenta fugas.</li> <li>9. La punta de rocío está obstruida.</li> <li>10. Bomba defectuosa.</li> </ol>	<ol style="list-style-type: none"> <li>1. Cambie la punta de rocío a una de las puntas de rocío de alta presión.</li> <li>2. Limpie la entrada.</li> <li>3. Proporcione flujo de agua adecuado.</li> <li>4. Estire la manguera de entrada, coloque un parche en la fuga.</li> <li>5. Revise y limpie el colador de la manguera de entrada.</li> <li>6. Proporcione suministro de agua más fría.</li> <li>7. Retire las obstrucciones de la manguera de salida.</li> <li>8. Reemplace la pistola.</li> <li>9. Limpie la punta de rocío.</li> <li>10. Contacte el distribuidor de servicio autorizado.</li> </ol>
El detergente no se mezcla con el rociado.	<ol style="list-style-type: none"> <li>1. El tubo de succión de detergente no está sumergido.</li> <li>2. El filtro de químicos está tapado.</li> <li>3. Está usando la punta de rocío de alta presión.</li> <li>4. Atascamiento de la bola de retención en el sistema de inyección de detergente.</li> </ol>	<ol style="list-style-type: none"> <li>1. Coloque el tubo de succión de detergente en el detergente.</li> <li>2. Limpie o reemplace el filtro/tubo de succión de detergente.</li> <li>3. Use la punta de rocío de baja presión (negra).</li> <li>4. Desatasque la bola de retención como se describe en <i>Bola de retención de inyección de detergente</i>.</li> </ol>
El motor funciona bien cuando no tiene cargas, pero funciona "mal" cuando se conecta una carga.	La velocidad del motor es demasiado lenta.	Mueva el control de la válvula de regulación a la posición FAST (RAPIDO). Si el motor continua funcionando mal, póngase en contacto con el distribuidor de servicio autorizado.
El motor no arranca; se apaga durante la operación o arranca y funciona mal.	<ol style="list-style-type: none"> <li>1. Bajo nivel de aceite.</li> <li>2. Depurador de aire sucio.</li> <li>3. Sin combustible.</li> <li>4. Combustible vieja.</li> <li>5. El alambre de la bujía no está conectado a la bujía.</li> <li>6. Bujía mala.</li> <li>7. Agua en la combustible.</li> <li>8. Mezcla de combustible demasiado rica.</li> </ol>	<ol style="list-style-type: none"> <li>1. Llene la caja del cigüeñal hasta el nivel correcto.</li> <li>2. Limpie o reemplace el depurador de aire.</li> <li>3. Llene el tanque de combustible.</li> <li>4. Drene el tanque de combustible; llénelo con combustible fresco.</li> <li>5. Conecte el alambre a la bujía.</li> <li>6. Reemplace la bujía.</li> <li>7. Drene el tanque de combustible; llénelo con combustible fresco.</li> <li>8. Contacte el distribuidor de servicio autorizado.</li> </ol>
El motor no tiene fuerza.	Filtro de aire sucio.	Reemplace el filtro de aire.

**POLÍTICA DE GARANTÍA PARA EL PROPIETARIO DE UNA LAVADORA A PRESION  
BRIGGS & STRATTON POWER PRODUCTS GROUP, LLC**

Fecha de entrada en vigor: 1 de noviembre de 2009; sustituye a todas las garantías sin fecha y a las de fecha anterior al 1 de noviembre de 2009.

**GARANTÍA LIMITADA**

Briggs & Stratton Power Products Group, LLC reparará o sustituirá sin cargo alguno cualquier componente de la lavadora a presión que presente defectos de materiales y/o mano de obra. Los gastos de transporte de las producto enviadas para reparar o sustituir conforme a los términos de esta garantía correrán a cargo del comprador. El período de vigencia y las condiciones de esta garantía son los que se estipulan a continuación. Para obtener servicio en garantía, localice el distribuidor de servicio autorizado más próximo en nuestro mapa de distribuidores, en [www.BRIGGSandSTRATTON.COM](http://www.BRIGGSandSTRATTON.COM).

NO EXISTE NINGUNA OTRA GARANTÍA EXPLÍCITA. LAS GARANTÍAS IMPLÍCITAS, INCLUIDAS LAS DE COMERCIABILIDAD O IDONEIDAD PARA UN FIN CONCRETO, SE LIMITAN A UN AÑO A PARTIR DE LA FECHA DE COMPRA O AL LÍMITE DE TIEMPO PERMITIDO POR LA LEY. QUEDAN EXCLUIDAS TODAS LAS GARANTÍAS IMPLÍCITAS QUEDA EXCLUIDA LA RESPONSABILIDAD POR DAÑOS SECUNDARIOS Y DERIVADOS HASTA EL LÍMITE PERMITIDO POR LA LEY. Algunos países o estados no permiten limitar la duración de una garantía implícita ni excluir o limitar los daños secundarios y derivados. Por tanto, es posible que las limitaciones y exclusiones mencionadas no sean aplicables en su caso. Esta garantía le otorga determinados derechos legales y es posible que tenga otros derechos que pueden variar de un país o estado a otro.

**PERÍODO DE GARANTÍA**

**Uso del consumidor 2 año**  
**Uso comercial 90 días**

El período de garantía comienza en la fecha de compra del primer consumidor o usuario comercial final y se prolonga durante el tiempo especificado anteriormente. "Uso del consumidor" significa uso doméstico personal por parte de un consumidor final. "Uso comercial" significa cualquier otro uso, incluidos los usos con fines comerciales, de generación de ingresos o alquiler. Una vez que el equipo se haya usado con fines comerciales, se considerará como equipo de uso comercial a efectos de esta garantía.

NO ES NECESARIO REGISTRAR LA GARANTÍA PARA OBTENER SERVICIO DE BRIGGS & STRATTON PRODUCTS. GUARDE SU RECIBO DE COMPRA. SI NO APORTA LA PRUEBA DE LA FECHA DE COMPRA INICIAL EN EL MOMENTO DE SOLICITAR EL SERVICIO EN GARANTÍA, SE UTILIZARÁ LA FECHA DE FABRICACIÓN DEL PRODUCTO PARA DETERMINAR EL PERÍODO DE GARANTÍA.

**ACERCA DE LA GARANTÍA**

Esperamos que disfrute de nuestra garantía y le pedimos disculpas por las molestias causadas. Cualquier distribuidor de servicio autorizado puede llevar a cabo reparaciones en garantía. La mayoría de las reparaciones en garantía se gestionan normalmente, pero algunas veces la solicitud de servicio en garantía puede no ser procedente. Por ejemplo, la garantía no será válida si el equipo presenta daños debidos al mal uso, la falta de mantenimiento, el transporte, la manipulación, el almacenamiento o la instalación inadecuados. De manera similar, la garantía quedará anulada si se ha borrado la fecha de fabricación o el número de serie de la lavadora a presión o del motor, o si el equipo ha sido alterado o modificado. Durante el período de garantía, el distribuidor de servicio autorizado podrá reparar o sustituir, a su libre elección, cualquier pieza que, previa inspección, sea defectuosa en condiciones normales de uso y servicio. Esta garantía no cubre las reparaciones y los equipos que se detallan a continuación:

- **Desgaste normal.** Al igual que cualquier otro aparato mecánico, los equipos de uso en exteriores necesitan piezas y mantenimiento periódicos para funcionar correctamente. Esta garantía no cubre las reparaciones cuando el uso normal haya agotado la vida útil de una pieza concreta del equipo.
- **Instalación y mantenimiento.** Esta garantía no cubre los equipos ni las piezas cuya instalación sea incorrecta o no haya sido autorizada, ni aquellos que hayan sido objeto de cualquier tipo de alteración, mal uso, negligencia, accidente, sobrecarga, exceso de velocidad o mantenimiento, reparación o almacenamiento inadecuados que, a nuestro juicio, haya afectado negativamente a su funcionamiento y su fiabilidad. La garantía tampoco cubre el mantenimiento normal, como los filtros de aire, los ajustes y la limpieza o la obstrucción del sistema de combustión (debido a materias químicas, suciedad, carbón, cal, y así sucesivamente).
- **Otras exclusiones.** Esta garantía excluye los elementos sujetos a desgaste, como las conectores, juntas, las juntas tóricas, las bombas que se hayan hecho funcionar sin agua y los daños derivados de accidentes, uso indebido, modificaciones, alteraciones, servicio inadecuado, congelación o deterioro químico. Los accesorios tales como pistolas, mangueras, extensiones de boquilla (varillas) y boquillas quedan excluidos de la garantía del producto. Esta garantía excluye los equipos usados o reacondicionados y los destinados a demostraciones y los fallos debidos a hechos fortuitos y a otros acontecimientos de fuerza mayor que escapan al control del fabricante. 198203S, Rev. C, 11/2/2009

**BRIGGS & STRATTON POWER PRODUCTS GROUP, LLC**  
**MILWAUKEE, WI, EE.UU.**

Español

es



## Limpiadora a Presión

### Especificaciones del producto

Presión de salida	.207 BAR (3,000 PSI) *
Caudal	10,6 liters/min (2,8 GPM)
Temperatura del suministro de agua	.38°C (100°F) MAX
Desplazamiento	.206 cc (12.57 cu. in.)
Bujía Separación	.0,76 mm (0,030 pulgadas)
Capacidad de Gasolina	.2,84 litros (3,0 cuartos)
Capacidad de Aceite	.0,6 litros (20 onzas)

### Servicio común despide

PumpSaver	.6039
Juego de mantenimiento de anillo 'o'	.191922GS
Colador de la entrada	.B2384GS
Depurador de aire	.491588 o 5043
Bujía	.491055
Botella de aceite de motor	.100005 o 100028
Estabilizador de combustible	.100002 o 5041
Apagachispas	.398067

**Potencia nominal:** El valor de potencia bruta nominal de cada modelo de motor de gasolina está indicado en una etiqueta conforme al código J1940 (Procedimiento de valoración de potencia y par de pequeños motores) de la Society of Automotive Engineers (Sociedad de ingenieros de automoción, SAE). Los valores nominales se han obtenido y corregido conforme al código SAE J1995 (Revisión 2002-05). Los valores de par se obtienen a 3060 rpm; y los valores de potencia se obtienen a 3600 rpm. Los valores de potencia neta se obtienen con el escape y filtro de aire instalados, mientras que los valores de potencia bruta se obtienen sin estos elementos. La potencia bruta real del motor es superior que la potencia neta del motor y depende, entre otros factores, de las condiciones ambientales de uso y de las variaciones entre distintos motores del mismo modelo. Dada la amplia variedad de productos que utilizan nuestros motores, es posible que el motor de gasolina no desarrolle la potencia bruta nominal en determinados equipos. Esta diferencia se debe, entre otros, a los siguientes factores: variedad de componentes del motor (filtro de aire, escape, carga, refrigeración, carburador, bomba de combustible, etc.), limitaciones de la aplicación, condiciones ambientales de uso (temperatura, humedad, altitud) y variaciones entre distintos motores de un mismo modelo. Debido a limitaciones de fabricación y capacidad, Briggs & Stratton puede sustituir un motor de una potencia nominal mayor por un motor de esta serie.

\* Esta limpiadora a presión está clasificada conforme a la norma PW101 (comprobación y clasificación de rendimiento de limpiadoras a presión) de la Asociación de fabricantes de bombas a presión (Pressure Washer Manufacturers Association, PWMA).

**Briggs & Stratton Power Products Group, LLC**  
P.O. Box 702  
Milwaukee, Wisconsin, 53201-0702 U.S.A.





# Lavadora de Pressão

# Manual de Operação

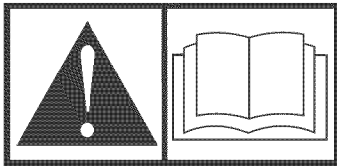

Esta lavadora de pressão é classificada de acordo com a norma PW101 da Associação de Fabricação de Lavadoras de Pressão (Teste e Classificação de Lavadoras de Pressão).

**BRIGGS & STRATTON POWER PRODUCTS GROUP, LLC**  
**MILWAUKEE, WISCONSIN, E.U.A.**

**Obrigado** por adquirir a lavadora de pressão de alta qualidade da Briggs & Stratton®. Estamos satisfeitos por você ter depositado sua confiança na marca Briggs & Stratton. Quando operado e mantido de acordo com as instruções deste manual, a sua lavadora de pressão da Briggs & Stratton lhe oferecerá muitos anos de serviço confiável.

**Este manual contém** informações de segurança sobre os perigos e riscos inerentes a Lavadoras de Pressão e como evitá-los. Em virtude da Briggs & Stratton não conhecer necessariamente todas as aplicações desta lavadora de pressão, é importante que você leia e compreenda muito bem estas instruções antes de ligar ou operar este equipamento. **Guarde estas instruções original para referência futura.**

**Esta lavadora de pressão necessita uma montagem final, antes do uso.** Consulte na seção de *Montagem* deste manual as instruções sobre os procedimentos de montagem final. Siga as instruções em sua totalidade.

## Onde Nos Encontrar

Você nunca terá de procurar muito pelo suporte e serviços da Briggs & Stratton para o seu lavadora de pressão. Há milhares de representantes de serviço autorizado Briggs & Stratton no mundo inteiro que prestam serviços de qualidade. Você também pode encontrar o Representante de Serviço Autorizado mais próximo em nosso mapa localizador de representantes, na Internet em BRIGGSandSTRATTON.COM.

## Lavadora de Pressão

Número do Modelo

--	--	--	--	--	--	--	--

Revisão

--	--

Número de Série

--	--	--	--	--	--	--	--	--	--	--	--	--	--	--

## Motor

Número do Modelo

--	--	--	--	--	--	--	--

Número do Tipo

--	--	--	--	--	--	--	--

Número de Código

--	--	--	--	--	--	--	--	--	--	--	--	--	--	--	--	--	--

## Data de Compra

--	--	--	--	--	--	--	--

Copyright © 2011. Briggs & Stratton Power Products Group, LLC  
Milwaukee, WI, E.U.A. Todos os direitos reservados.  
BRIGGS & STRATTON POWER PRODUCTS é uma marca  
registrada de Briggs & Stratton Corporation  
Milwaukee, WI, E.U.A.

# Índice

<b>Segurança do Operador</b> . . . . .	<b>4</b>
Descrição do Equipamento . . . . .	4
Informações Importantes sobre Segurança . . . . .	4
<b>Montagem</b> . . . . .	<b>7</b>
Desembale a Lavadora de Pressão . . . . .	7
Conexão do Puxador e da Bandeja de Acessórios . . . . .	7
Adicionar Lubrificante do Motor . . . . .	8
Adicionar Combustível . . . . .	8
Lubrifique os O-Rings . . . . .	9
Conecte a Mangueira e o Suprimento de Água à Bomba . . . . .	10
<b>Características e Controles</b> . . . . .	<b>11</b>
<b>Funcionamento</b> . . . . .	<b>12</b>
Localização da Lavadora de Pressão . . . . .	12
Como dar a Partida na Lavadora de Pressão . . . . .	12
Como Desligar a sua Lavadora de Pressão . . . . .	14
Como Utilizar a Bandeja de Acessórios . . . . .	14
Como usar as Ponteiros de Spray . . . . .	15
Aplicação de Detergente . . . . .	15
Enxágüe com a Lavadora de Pressão . . . . .	16
Limpar o Tubo do Sifão do Detergente . . . . .	16
Sistema Automático de Esfriamento (alívio térmico) . . . . .	16
<b>Manutenção</b> . . . . .	<b>17</b>
Cronograma de Manutenção . . . . .	17
Manutenção da Lavadora de Pressão . . . . .	17
Manutenção do Motor . . . . .	20
Após Cada Uso . . . . .	22
Armazenagem de Inverno . . . . .	23
Armazenagem de Longo Prazo . . . . .	23
<b>Solução de Problemas</b> . . . . .	<b>24</b>
<b>Garantias</b> . . . . .	<b>25</b>
Garantia para o Proprietário da Lavadora de Pressão . . . . .	25
<b>Especificações</b> . . . . .	<b>28</b>
Especificações de Produto . . . . .	28
Peças Comuns de Serviço . . . . .	28

# Segurança do Operador

## Descrição do Equipamento



Leia este manual cuidadosamente para se familiarizar com a sua lavadora de pressão. Conheça aplicações, limitações e riscos envolvidos.

Esta lavadora de pressão opera em 207 BAR (3.000 PSI) em uma vazão de 10,6 l (2,8 galões) por minuto. Este sistema residencial de alta qualidade oferece engrenagens de 25.4 cm (10 polegadas), bomba de came axial com pistões de aço inoxidável, sistema de arrefecimento automático, sistema sifonado de detergente, extensão para o esguicho com conectores de spray rápidos, mangueira resistente de 9,1 m (30 pés) e muito mais.

Todo cuidado foi tomado para garantir que as informações neste manual estejam corretas e atualizadas. Entretanto, nos reservamos o direito de alterar, modificar ou melhorar o produto e sua documentação a qualquer momento sem aviso prévio.

## Informações Importantes sobre Segurança

O fabricante não pode prever todas as circunstâncias que possam envolver um provável perigo. Portanto, as advertências deste manual e as etiquetas e decalques fixados à unidade não abrangem todas as situações. Se você usar um procedimento, método de trabalho ou técnica operacional não especificamente recomendada pelo fabricante, é preciso se certificar de que ele seja seguro para você e os demais. Você também deve se certificar de que o procedimento, método de trabalho ou técnica operacional que você escolher não comprometa a segurança do gerador.

## Símbolos de segurança e seus significados

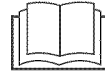

Manual do Operador



Gases tóxicos



Choque elétrico



Superfície escorregadia



Injeção de fluido



Peças móveis



Queda



Superfície quente



Projétil



Objetos voadores



Fogo



Explosão

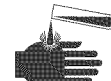

Queimaduras químicas



Contragolpe

▲ O símbolo de alerta de segurança indica perigo de lesão corporal. Uma palavra usada para indicar PERIGO, ATENÇÃO, CUIDADO é utilizada com o sinal de alerta para designar o grau ou nível do perigo. Um símbolo de segurança poderá ser usado para representar o tipo de perigo. A palavra AVISO é utilizada para indicar práticas que não são relacionadas com lesão corporal.

▲ **PERIGO** indica risco que, se não for evitado, *resultará* em morte ou ferimentos graves.

▲ **ATENÇÃO** indica risco que, se não for evitado, *podrá* resultar em morte ou ferimentos graves.

▲ **CUIDADO** indica risco que, se não for evitado, *podrá* resultar em ferimentos leves ou moderados.

**AVISO** indica práticas que não são relacionadas com lesão corporal.

▲ **ATENÇÃO** Há risco de choque elétrico.



Contato com a fonte de energia pode causar choques elétricos ou queimaduras que podem causar a morte ou ferimentos graves.

- NUNCA use o spray perto da fonte de energia.

▲ **ATENÇÃO** Perigo de queimaduras químicas.



Produtos químicos podem provocar queimaduras que podem causar a morte, ferimentos graves ou danos à propriedade.

- NÃO UTILIZE líquidos corrosivos na lavadora de pressão.
- SOMENTE utilize a lavadora de pressão com sabão e detergentes seguros. Siga todas as instruções do fabricante.

**▲ ATENÇÃO** O funcionamento do motor libera monóxido de carbono, um gás tóxico inodoro e incolor. Respirar monóxido de carbono pode causar a morte, graves prejuízos à saúde, dores de cabeça, fadiga, tonturas, vômitos, confusão mental, convulsões, náuseas ou desmaios.

Alguns detergentes químicos podem ser prejudiciais se forem inalados ou ingeridos, o que pode causar a morte, graves prejuízos à saúde, náuseas, desmaios ou envenenamento.

- SOMENTE opere este produto ao ar livre.
- Impeça que o gás de exaustão entre em uma área confinada através de janelas, portas, entradas de ventilação ou outras aberturas.
- NÃO OPERE este produto dentro de casas ou outras construções, garagens, pátios, varandas, equipamentos móveis, aplicações marítimas ou espaços fechados, mesmo se as janelas e portas estiverem abertas.
- Use equipamento de respiração ou máscara sempre que houver qualquer possibilidade de inalação de vapores quando estiver lidando com produtos químicos.
- Leia todas as instruções relativas à máscara, de maneira a certificar-se que a máscara fornecerá a proteção necessária contra a inalação de vapores nocivos durante a utilização de produtos químicos.

**▲ ATENÇÃO** A retração rápida (rebote) da corda de partida puxará sua mão e braço na direção do motor antes que você consiga soltá-la, o que poderá causar fraturas ósseas, cortes, distensões, contusões ou ferimentos graves.

- NUNCA puxe o cabo do starter sem antes aliviar a pressão do canhão do spray.
- Ao dar a partida no motor, puxe a corda lentamente até sentir a resistência e, em seguida, puxe rapidamente para evitar o contragolpe.
- Depois de cada tentativa de dar partida, quando o motor falhar, aponte sempre o canhão do spray na direção segura, pressione o botão vermelho e aperte o gatilho do canhão de spray, para liberar pressão alta.
- Segure firmemente a pistola de pulverização com as duas mãos ao utilizar pulverização em alta pressão para evitar ferimentos quando a pistola quicar.

**▲ ATENÇÃO** O uso da lavadora de pressão pode criar poças ou lama e superfícies escorregadias que podem causar quedas que resultam em morte ou ferimentos graves.

O rebote de um esguicho pode provocar uma queda que pode causar a morte ou ferimentos graves.

- Opere esta unidade em uma superfície estável.
- A área de limpeza deverá ter inclinação e drenagem adequadas para reduzir a possibilidade de uma queda devido a superfícies escorregadias.
- Seja extremamente cuidadoso se precisar usar a lavadora de pressão em uma escada, andaime ou qualquer outro local instável.
- Segure firmemente a pistola de pulverização com as duas mãos ao utilizar pulverização em alta pressão para evitar ferimentos quando a pistola quicar.

**▲ ATENÇÃO** Os combustíveis e seus vapores são extremamente inflamáveis e explosivos, e podem causar queimaduras, incêndios ou explosões, que poderão resultar em morte, ferimentos graves e/ou danos à propriedade.

#### AO ADICIONAR OU DRENAR O COMBUSTÍVEL

- DESLIGUE o motor da lavadora de pressão e deixe-o esfriar por pelo menos 2 minutos antes de retirar a tampa do combustível. Vagarosamente desaperte a tampa para aliviar a pressão no tanque.
- Encha ou drene o tanque de combustível em ambiente externo.
- NÃO encha o tanque completamente. Deixe um espaço para expansão do combustível.
- Se o combustível espirrar, espere que evapore antes de dar partida no motor.
- Mantenha a combustível longe de fagulhas, chama descoberta, lâmpada piloto, calor e outras fontes de ignição.
- Verifique frequentemente as tubulações de combustível, o tanque e as conexões, confirme que não existem rachaduras ou vazamentos. Substitua, se necessário.
- NÃO acenda cigarro, nem fume.

#### AO LIGAR O EQUIPAMENTO

- Garanta que o fuscador, o silenciador e o purificador de ar estejam no lugar.
- NÃO acione o motor se o fuscador foi removido.

#### AO OPERAR O EQUIPAMENTO

- NÃO OPERE este produto dentro de casas ou outras construções, garagens, pátios, varandas, equipamentos móveis, aplicações marítimas ou espaços fechados.
- NÃO incline o motor ou o equipamento em um ângulo tal que a combustível possa se derramar.
- NÃO borriفة líquidos inflamáveis.

#### PARA TRANSPORTAR, MUDAR DE LUGAR OU CONSERTAR O EQUIPAMENTO

- O equipamento somente pode ser consertado, mudado de lugar ou transportado com o tanque de combustível VAZIO ou com a válvula de corte DESLIGADA.
- NÃO incline o motor ou o equipamento em um ângulo tal que a combustível possa se derramar.
- Desconecte o cabo do fuscador.

#### AO ARMAZENAR COMBUSTÍVEL OU EQUIPAMENTO COM COMBUSTÍVEL NO TANQUE

- Armazene longe de fogões, fornos, aquecedores de água, secadoras de roupa ou qualquer outro equipamento que tenha uma lâmpada piloto ou outra fonte de ignição porque podem disparar a combustão dos vapores de combustível.

**▲ ATENÇÃO** O mecanismo de partida ou outras partes que giram podem prender suas mãos, cabelos, roupas, ou adornos, o que pode causar ferimentos graves.

- NUNCA opere unidades com peças quebradas, faltantes ou sem as tampas ou caixas protetoras.
- NÃO use roupas soltas, jóias ou nada que possa ficar preso no acionador de partida ou em outras peças giratórias.
- Amarre os cabelos se forem compridos e remova as jóias.

**▲ ATENÇÃO** O calor e gases de exaustão e escapamento podem provocar a ignição de combustíveis e estruturas ou danificar o tanque de combustível



provocando incêndios, o que pode resultar em mortes ferimentos graves, e/ou danos a propriedades.

Ter contato com a área de escapamento e exaustão pode causar queimaduras e ferimentos graves.

- NÃO toque nas partes quentes e EVITE os gases da exaustão.
- Deixe o equipamento esfriar antes de tocá-lo.
- Deixe pelo menos 1,5 m de folga em todas as laterais da lavadora a pressão, incluindo a parte superior.
- Entre em contato com o fabricante original do equipamento, varejista ou revendedor para obter um fagulheiro projetado para o sistema de exaustão instalado no motor.
- As peças de reposição devem ser iguais às originais e devem ser instaladas na mesma posição que as originais.

**▲ ATENÇÃO** A alta pressão do jato de água que este equipamento fornece pode cortar a pele e os tecidos que ela cobre, provocando ferimentos graves e até mesmo amputações.



As pistolas esguichadoras retêm a água sob alta pressão mesmo quando o motor for desligado e o suprimento de água for desconectado, o que pode causar ferimentos graves.

- Se você sofrer um corte por fluido em alta pressão, chame um médico imediatamente. NÃO TRATE isso como se fosse um simples corte.
- NÃO permita que CRIANÇAS operem a lavadora de pressão.
- Nunca conserte a mangueira de alta pressão. Substitua a mesma.
- NUNCA conserte conexões que estão vazando com nenhum tipo de vedante. Substitua o anel de vedação ou a vedação.
- NUNCA conecte a mangueira de alta pressão na extensão do esguicho.
- Mantenha a mangueira de alta pressão conectada à bomba e à pistola de pulverização enquanto o sistema estiver sendo pressurizado.
- Aponte o canhão do spray SEMPRE para uma direção segura, pressione o botão vermelho e aperte o gatilho do canhão do spray para liberar a alta pressão, todas as vezes que o motor for parado.
- NUNCA direcione a pistola de pulverização a pessoas, animais ou plantas.
- NÃO mantenha a pistola de pulverização na posição aberta.
- Enquanto a unidade estiver em operação, NÃO deixe a pistola de pulverização sem supervisão.
- NUNCA utilize pistolas de pulverização sem a trava ou a proteção do acionador; verificar sempre as condições operacionais desses dispositivos.
- Verifique sempre se a pistola de pulverização, os bicos e os acessórios estão corretamente instalados.

**▲ ATENÇÃO** Fagulhamento acidental pode causar incêndios ou choques elétricos, que podem provocar morte ou ferimentos graves.



**AO AJUSTAR OU REALIZAR REPAROS EM SUA LAVADORA DE PRESSÃO**

- Desconecte o cabo da vela e mantenha-o em local onde não possa entrar em contato com a vela.

**AO TESTAR A VELA DO MOTOR**

- Use um testador aprovado para vela de motor.
- NÃO verifique se há centelha se a vela tiver sido removida.

**▲ ATENÇÃO** Riscos de ferimentos nos olhos ou em membros.

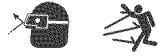

O jato de spray sofrer um rebote ou impelir objetos, o que pode causar ferimentos graves.

- Use sempre equipamento de proteção de olhos com ventilação indireta (proteção contra respingos de produtos químicos) que atendam a norma ANSI Z87.1 quando você estiver usando este equipamento ou estiver em sua proximidade.
- NUNCA use óculos de segurança ou equipamento de proteção de olhos destinados a uso em condições secas para substituir o equipamento de proteção de olhos com ventilação indireta.
- Sempre use roupas que forneçam proteção, tais como camisas de mangas longas, calças compridas, e sapatos fechados.
- NUNCA opere a lavadora de pressão se estiver descalço, usando sandálias, ou usando bermudas ou shorts.

**▲ CUIDADO** Velocidades de operação excessivamente altas podem causar ferimentos leves e/ou danos devidos à pressão da água.

Velocidades de operação excessivamente baixas provocam sobrecargas.

- NÃO MODIFIQUE a mola de controle, conexões ou outros componentes para aumentar a velocidade do motor. A lavadora de pressão fornece a pressão nominal correta quando funciona na velocidade controlada.
- NÃO MODIFIQUE a lavadora de pressão em qualquer aspecto.

**AVISO** O spray à alta pressão pode danificar itens frágeis incluindo vidro.

- NUNCA aponte o canhão de jato sobre vidros quando estiver usando a ponteira de spray vermelha de 0°.
- Nunca direcione a pistola de pulverização a plantas.

**AVISO** O tratamento inadequado da lavadora de pressão poderá danificá-la e reduzir sua vida útil.

- Se você tiver dúvidas sobre as instruções de utilização, consulte o revendedor ou entre em contato com a Briggs & Stratton Power Products.
- NUNCA opere unidades com peças quebradas, faltantes ou sem as tampas ou caixas protetoras.
- NÃO desconsidere nenhum dispositivo de segurança desta máquina.
- NÃO mexa com o controle de velocidade.
- NÃO opere a lavadora acima da pressão nominal.
- NUNCA faça modificações na lavadora de pressão.
- Em dias frios, antes de dar a partida na lavadora de pressão, verifique todas as peças do equipamento, para certificar-se de não haver formação de gelo.
- NUNCA movimente a máquina puxando a mangueira de alta pressão. Use o puxador da unidade.
- Este equipamento foi projetado para uso somente com peças sobressalentes autorizadas da Briggs & Stratton Power Products. O usuário assumirá os riscos e as responsabilidades decorrentes do uso do equipamento com peças sobressalentes que NÃO estejam de acordo com as especificações mínimas.

## Montagem



Leia todo o manual do operador antes de tentar montar ou operar sua nova lavadora de pressão.

A sua lavadora de pressão necessita de alguma montagem e estará pronta para uso depois que for alimentada adequadamente com lubrificante e combustível.

Se houver algum problema com a montagem da lavadora de pressão, entre em contacto com o centro de manutenção da Briggs & Stratton local. Caso você necessite de assistência, tenha em mãos o modelo, a revisão e o número de série que se encontra na plaqueta de identificação.

### Desembale a Lavadora de Pressão

1. Remova a sacola de peças e os insertos que acompanham a lavadora de pressão.
2. Abra a caixa de papelão por completo, cortando cada canto de cima até embaixo.
3. Assegure-se de que todos os itens estão à mão, antes de começar a montagem.

### Os itens da caixa são os seguintes:

- Unidade principal
- Puxador
- Bandeja de plástico para acessórios
- Mangueira de alta pressão
- Pistola de pulverização
- Extensão do bico com conexão rápida
- Recipiente de óleo
- Bolsa de peças (inclui os seguintes itens):
  - Adaptadores de mangueira de jardim (3)
  - Kit de manutenção
  - Manual do operador
  - Bolsa com 5 pontas pulverizadoras de conexão rápida em várias cores
  - Kit de hardware para puxador (com os seguintes itens):
    - Parafuso francês (2)
    - Botão de plástico (2)
    - Clipes da árvore (4)

Para preparar a lavadora de pressão para operação, será necessário realizar estas tarefas:

1. Conecte o puxador na unidade principal; em seguida, conecte a bandeja de acessórios no puxador.
2. Abasteça o motor de óleo.
3. Adicione combustível ao tanque.
4. Conecte a mangueira de alta pressão à pistola de pulverização e à bomba.
5. Conecte o suprimento de água à bomba.
6. Conecte a extensão do bico à pistola de pulverização.
7. Escolha/fixe a ponta pulverizadora de conexão rápida na extensão do bico.

### Conexão do Puxador e da Bandeja de Acessórios

1. Coloque o puxador (A) nos suportes do acessório (B) conectados à unidade principal. Verifique se os orifícios (C) do puxador estão alinhados com os orifícios (C) dos suportes do puxador.

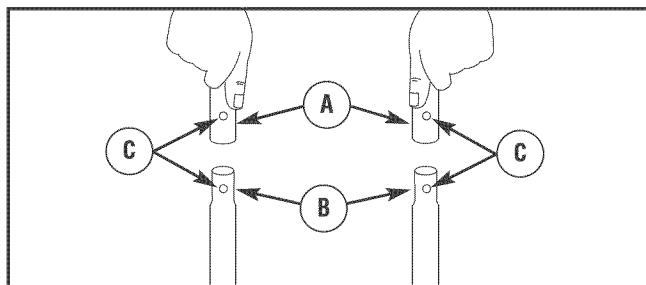

**AVISO** Pode ser necessário mover os suportes do puxador de lado a lado para alinhar o puxador de maneira que ele deslize sobre os suportes.

2. Insira os parafusos com porca do carrinho (D) através dos furos na parte de trás da unidade e encaixe o botão de plástico arredondado (E) na frente da unidade. Aperte manualmente.

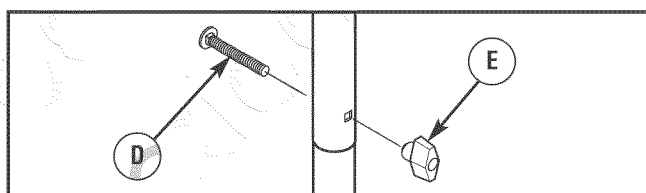

3. Coloque a bandeja de acessórios (F) sobre os orifícios (G) do puxador (visualizando da parte dianteira da unidade). Empurre os clipes da árvore (H) sobre os orifícios até que eles fiquem nivelados com a bandeja de acessórios.

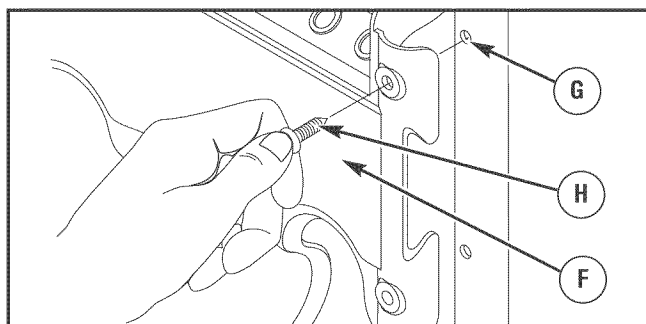

4. Insira os acessórios fornecidos nos espaços apropriados na bandeja de acessórios. Consulte *Como Utilizar a Bandeja de Acessórios*.

## Adicionar Lubrificante do Motor

1. Coloque a lavadora de pressão sobre uma superfície plana, nivelada.
2. Limpe a área em volta do bocal de abastecimento de óleo e remova a tampa de óleo.
3. Usando um funil para óleo (opcional), vagarosamente despeje óleo até o ponto de transbordar na abertura.

**AVISO** Tratamento inadequado da lavadora de pressão pode danificá-la e encurtar a sua vida.

- NÃO tente dar manivela ou dar partida no motor antes dele ter sido alimentado com o lubrificante recomendado. Isto por causar falha no motor.
4. Reinstale a tampa do óleo. Aperte a tampa com firmeza, usando apenas a mão.

## Adicionar Combustível

### O combustível deve satisfazer estes requisitos:

- Gasolina limpa, fresca, isenta de chumbo.
- Octanagem mínima de 87/87 AKI (91 RON). Para uso em altitudes elevadas, consulte *Altitudes Elevadas*.
- A gasolina com até 10% de etanol (gasool) ou até 15% MTBE (metil terciário butil éter) é aceitável.

**AVISO** Evite danificar a lavadora de pressão. Falha em seguir as recomendações do Manual do Operador quanto ao combustível anula a garantia.

- NÃO use gasolina não aprovada, como a E85.
- NÃO misture óleo na gasolina.
- NÃO faça modificações no motor para que funcione com combustíveis alternativos.

Para proteger o sistema de combustível contra a formação de resina, adicione um estabilizador de combustível ao abastecer. Consulte *Armazenamento*. Nem todo combustível é igual. Se você tiver problemas de desempenho ou dificuldade de dar a partida depois de usar um combustível, mude para um fornecedor de combustível diferente ou troque de marca. Este motor é certificado para operar com gasolina. O sistema de controle de emissão para este motor é o EM (Engine Modifications, Modificações de Motor).

**▲ ATENÇÃO** Os combustíveis e seus vapores são extremamente inflamáveis e explosivos, e podem causar queimaduras, incêndios ou explosões, que poderão resultar em morte, ferimentos graves e/ou danos à propriedade.

### AO ADICIONAR O COMBUSTÍVEL

- DESLIGUE o motor da lavadora de pressão e deixe-o esfriar por pelo menos 2 minutos antes de retirar a tampa do combustível. Vagarosamente desaperte a tampa para aliviar a pressão no tanque.
- Encha o tanque de combustível em ambiente externo.
- NÃO encha o tanque completamente. Deixe um espaço para expansão do combustível.
- Se o combustível espirrar, espere que evapore antes de dar partida no motor.
- Mantenha a combustível longe de fagulhas, chama descoberta, lâmpada piloto, calor e outras fontes de ignição.
- Verifique frequentemente as tubulações de combustível, o tanque e as conexões, confirme que não existem rachaduras ou vazamentos. Substitua, se necessário.
- NÃO acenda cigarro, nem fume.

1. Limpe a área em torno da tampa da boca do tanque, remova a tampa.
2. Lentamente adicione combustível isento de chumbo (A) ao tanque de combustível (B). Cuidado para não encher demais. Deixe um espaço no tanque de aproximadamente 4 cm (1,5") (C) para a expansão do combustível.

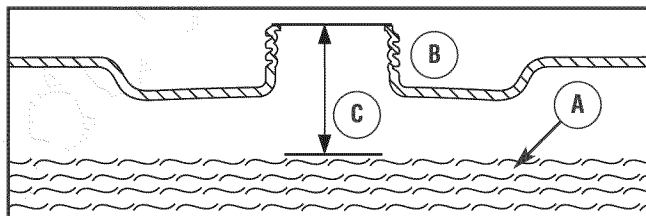

3. Coloque a tampa e deixe qualquer espirro de combustível evaporar antes de dar partida no motor.

### Altitude Elevada

Em altitudes acima de 1.524 metros (5.000 pés), é aceitável gasolina com um mínimo de 85 octanas/ 85 AKI (89 RON). Para atender a conformidade com as emissões, é necessário o ajuste para altitudes elevadas. A operação sem este ajuste causará redução no desempenho, maior consumo de combustível e aumento nas emissões. Consulte um representante autorizado Briggs & Stratton para obter informações sobre o ajuste em altitudes elevadas. A operação do motor em altitudes abaixo de 762 metros (2.500 pés), com o kit para altitudes elevadas não é recomendável.



## Lubrifique os O-Rings

A lubrificação dos o-rings é extremamente importante para a instalação e operação. A utilização de um lubrificante (de petróleo ou graxa sintética) durante a montagem ajuda a assentar os o-rings adequadamente e permite um melhor selamento. Também ajuda a proteger do o-ring contra danos causados por abrasão, apertões ou cortes e aumenta a vida do o-ring.

**AVISO** SEMPRE aplique uma pequena quantidade de lubrificante aos o-rings antes de montar a mangueira de jardim na bomba (A), mangueira de alta pressão (B), pistola de jato (C), e extensão do esguicho (D).

Lubrifique todas as conexões mostradas abaixo, de acordo com as instruções seguintes:

1. Inspeccione e limpe as superfícies das conexões antes da lubrificação e montagem.
2. Use os lubrificantes moderadamente durante a montagem; uma fina camada é tudo que é necessário.
3. Use um pequeno pincel ou cotonete para aplicar a graxa diretamente sobre os o-rings onde eles não estão acessíveis (conexão QC, conexão M22).

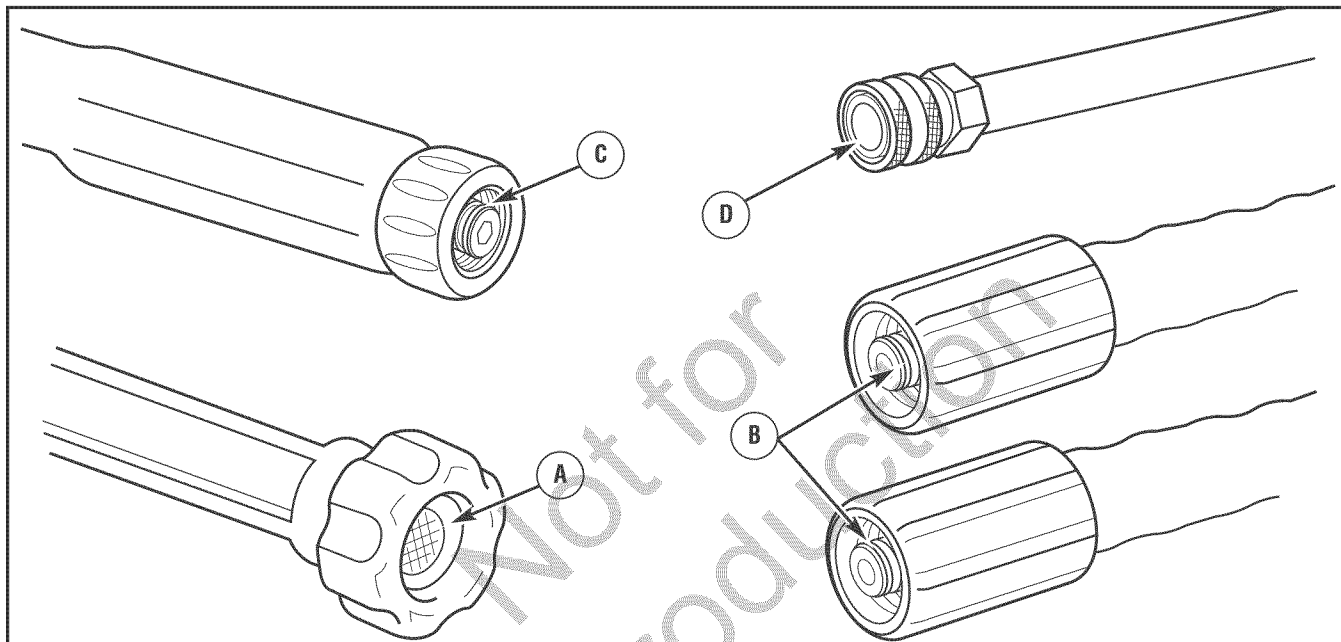

## Conecte a Mangueira e o Suprimento de Água à Bomba

**AVISO** NÃO faça a bomba funcionar sem que a alimentação de água esteja conectada e aberta.

- Danos no equipamento que resultarem de falhas em obedecer estas instruções anularão a garantia.

**AVISO** Remova e descarte as tampas para fins de embarque dos pontos de saída de pressão alta e da do ponto de água da bomba, antes de conectar as mangueiras.

1. Desenrole a mangueira de alta pressão e conecte uma extremidade da mangueira à base da pistola de pulverização. Aperte com a mão.

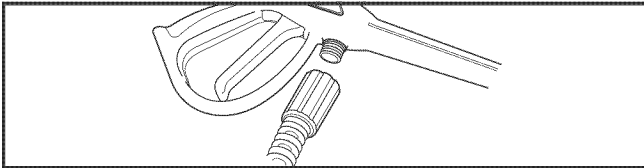

**ATENÇÃO** A alta pressão do jato de água que este equipamento fornece pode cortar a pele e os tecidos que ela cobre, provocando ferimentos graves e até mesmo amputações.

- NUNCA conecte a mangueira de alta pressão na extensão do esguicho.
- Mantenha a mangueira de alta pressão conectada à bomba e à pistola de pulverização enquanto o sistema estiver sendo pressurizado.
- Verifique sempre se a pistola de pulverização, os bicos e os acessórios estão corretamente instalados.

2. Conecte a outra extremidade da mangueira à saída de alta pressão na bomba. Aperte com a mão.

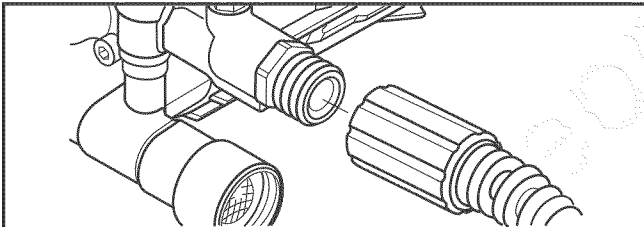

3. Antes de conectar a mangueira de jardim à entrada de água, inspecione a tela de entrada (A). Limpe a tela se ela contiver detritos, substitua-a se estiver danificada. NÃO OPERE A lavadora de pressão SE A TELA ESTIVER DANIFICADA.

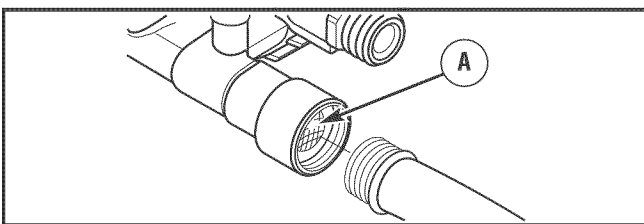

4. Passe água através da mangueira de jardim por 30 segundos para limpar qualquer detrito. Desligue a água.

**AVISO** NÃO puxe pelo sifão água parada para o suprimento de água. Use SOMENTE água fria (menos de 38°C).

**AVISO** Pode ocorrer danos na bomba ou no conector do ponto de entrada de água se houver uma Válvula Unidirecional (interruptor a vácuo ou válvula de verificação) conectada à bomba.

- DEVE HAVER no mínimo 3 m (10 pés) de mangueira livre de obstruções entre a lavadora de pressão e qualquer dispositivo, como por exemplo uma Válvula Unidirecional.
- Danos causados no equipamento devido a Válvula Unidirecional instalada na bomba anularão a garantia.

5. Conecte a mangueira (não exceder 15 m (50 pés) de comprimento) ao ponto de entrada de água. Aperte manualmente.

**ATENÇÃO** Há risco de causar ferimento nos olhos.



O spray pode espirrar para trás ou lançar detritos, ocasionando sérios danos.

- Use sempre equipamento de proteção de olhos com ventilação indireta (proteção contra respingos de produtos químicos) que atendam a norma ANSI Z87.1 quando você estiver usando este equipamento ou estiver em sua proximidade.
- NUNCA use óculos de segurança ou equipamento de proteção de olhos destinados a uso em condições secas para substituir o equipamento de proteção de olhos com ventilação indireta.

6. ABRA a água, pressione o botão vermelho (B) no canhão e aperte o gatilho para purgar o sistema de ar e das impurezas.

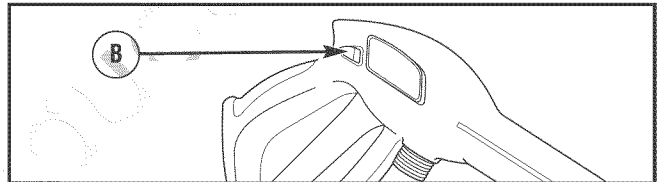

### Lista de verificação para usar antes de dar a partida no motor

Revise a montagem da unidade para confirmar a execução de todas estas etapas:

1. Assegure-se de ler a seção da *Segurança do Operador* e em *Funcionamento*, antes de utilizar a lavadora de pressão.
2. Garanta que a empunhadura está no lugar e presa.
3. Verifique se foi adicionado óleo até o nível adequado no cárter do motor.
4. Adicione a gasolina adequada ao tanque de combustível.
5. Verifique se as conexões da mangueira estão apertadas.
6. Assegure-se de que não há dobras, cortes ou danos na mangueira de alta pressão.
7. Forneça uma fonte adequada de água com fluxo suficiente.

## Características e Controles



Leia este manual do operador e as regras de segurança antes de operar a lavadora de pressão.

Compare as ilustrações com a sua lavadora de pressão, para se familiarizar com a localização dos diversos controles e ajustes. Guarde este manual para consultas posteriores.

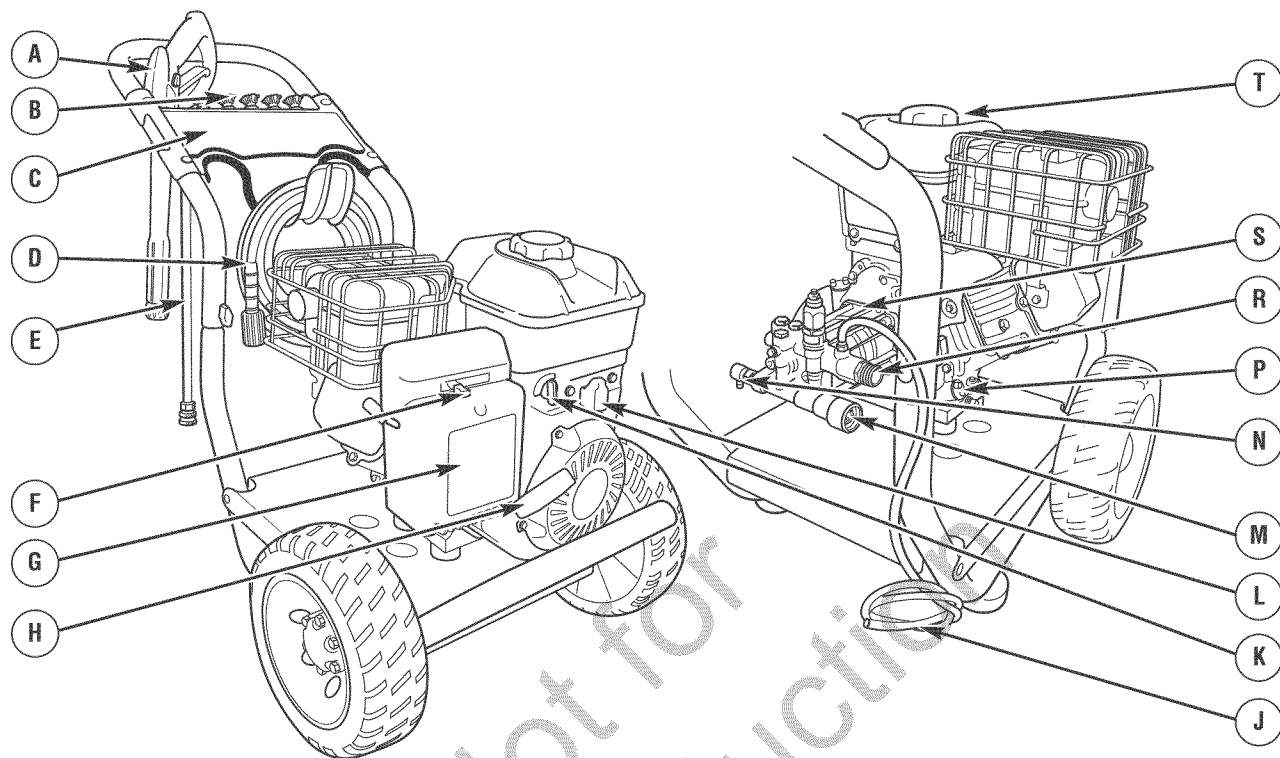

- A - Pistola de pulverização** — Controla a aplicação de água sobre a superfície de limpeza por meio do dispositivo acionador. Verifique também a trava do gatilho.
- B - Pontas pulverizadoras** — Sabão, 0°, 15°, 25° e 40°: para várias aplicações de limpeza a alta pressão.
- C - Bandeja para acessórios** — Armazena de modo adequado os acessórios-padrão e os opcionais tais como escovas, varetas turbo, etc.
- D - Mangueira de alta pressão** — Conecte uma das extremidades à bomba d'água e a outra, à pistola de pulverização.
- E - Extensão do bico com conexão rápida** — Permite alternar entre 5 pontas pulverizadoras diferentes.
- F - Alavanca do afogador** — Prepara o motor frio para a partida.
- G - Filtro de ar** — Protege o motor ao filtrar a poeira e os detritos do ar de admissão.
- H - Cordão de partida** — Use para dar a partida manual do motor.
- J - Tubo/Filtro sifonado do detergente** — Usar para sifonar, na lavadora de pressão o detergente de modo seguro na corrente de baixa pressão.
- K - Válvula de combustível** — Usada para ligar e desligar o motor.
- L - Alavanca de controle de estrangule** — Ajusta o motor para o modo de partida com o cordão e pára o funcionamento do motor.

- M - Entrada de água** — Conecte a mangueira de jardim nesta entrada.
- N - Sistema automático de esfriamento** — Faz circular a água pela bomba quando a água atinge a temperatura de 52°C-68°C (125°F-155°F). A água aquecida será descarregada da bomba para o chão. Este sistema evita danos internos à bomba.
- P - Dreno do óleo** — Drene o óleo do motor por aqui.
- R - Descarga de alta pressão** — Para conexão da mangueira de alta pressão.
- S - Bomba** — Cria a alta pressão.
- T - Tanque de combustível** — Encha o tanque com gasolina comum isenta de chumbo. Deixe sempre uma folga para a expansão do combustível.

### Itens Não Mostrados:

**Plaqueta de identificação (perto da traseira da placa base)** — Fornece o modelo e o número de série da lavadora de pressão. Tenha esses dados sempre à mão no caso de pedir assistência.

**Abertura para o óleo** — Confira o nível e acrescente óleo de motor aqui.

**Etiqueta com instruções de advertência/operação** — Identifica perigos e procedimento adequado para iniciar/interromper o lavador de alta pressão.

## Funcionamento

Se você tiver qualquer problema ao operar a lavadora de pressão, contate o centro de manutenção local da Briggs & Stratton.

### Localização da Lavadora de Pressão

#### Folgas e Movimentação do Ar

**▲ ATENÇÃO** O calor e gases de exaustão e escapamento podem provocar a ignição de combustíveis e estruturas ou danificar o tanque de combustível provocando incêndios, o que pode resultar em mortes ferimentos graves, e/ou danos a propriedades.

- Deixe pelo menos 1,5 m (5 pies) de folga em todas as laterais da lavadora a pressão, incluindo a parte superior.

Instale a lavadora de pressão do lado de fora, em uma área que não acumulará os gases de exaustão mortíferos. **NÃO** instale a lavadora de pressão onde os gases de exaustão possam acumular e penetrar ou ser sugados para um prédio ocupado. Garanta que os gases da exaustão (A) sejam mantidos longe de quaisquer janelas, portas, entradas para ventilação ou outras aberturas que possam permitir que esses gases sejam coletados em uma área confinada. Ventos predominantes e correntes de ar devem ser levadas em consideração ao instalar a lavadora de pressão.

**▲ ATENÇÃO** O funcionamento do motor libera monóxido de carbono, um gás tóxico inodoro e incolor. Respirar monóxido de carbono pode causar a morte, graves prejuízos à saúde, dores de cabeça, fadiga, tonturas, vômitos, confusão mental, convulsões, náuseas ou desmaios.

Alguns detergentes químicos podem ser prejudiciais se forem inalados ou ingeridos, o que pode causar a morte, graves prejuízos à saúde, náuseas, desmaios ou envenenamento.

- **SOMENTE** opere este produto ao ar livre.
- Impeça que o gás de exaustão entre em uma área confinada através de janelas, portas, entradas de ventilação ou outras aberturas.
- **NÃO OPERE** este produto dentro de casas ou outras construções, garagens, pátios, varandas, equipamentos móveis, aplicações marítimas ou espaços fechados, mesmo se as janelas e portas estiverem abertas.

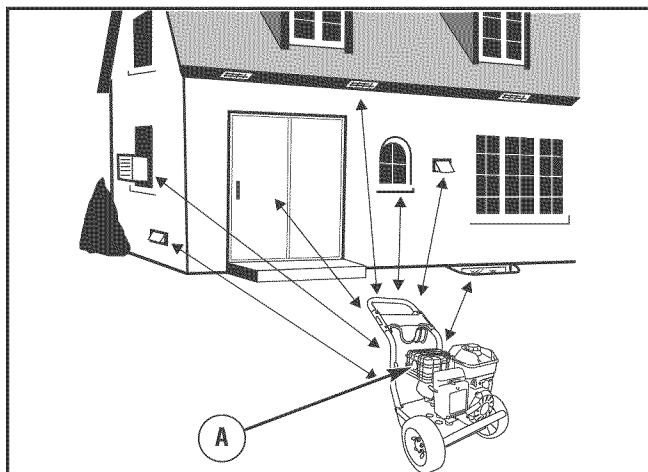

### Como dar a Partida na Lavadora de Pressão

Para dar a partida na lavadora de pressão pela primeira vez, siga estas instruções passo a passo. Também é possível aplicar estas informações de partida se a lavadora de pressão tiver ficado ociosa por no mínimo um dia.

1. Coloque a lavadora de pressão próxima de um suprimento externo, capaz de fornecer água a uma vazão superior a 14,4 litros/minuto (3,8 gal./min) e não inferior a 1,38 bar (20 psi) na extremidade da mangueira de jardim da lavadora de pressão. **NÃO** use o efeito sifão para a água de alimentação.
2. Verifique se a mangueira de alta pressão está conectada firmemente à pistola de pulverização e à bomba. Consulte a seção *Montagem*.
3. Certifique-se de que a unidade esteja em uma posição nivelada.
4. Verifique se a mangueira de jardim está conectada à entrada de água na bomba da lavadora de pressão.

**AVISO** **NÃO** opere a bomba sem a fonte de água estar conectada e ligada.

- Danos no equipamento decorrentes da não obediência a estas instruções invalidarão a garantia oferecida.
5. Abra a água, aponte o canhão para uma direção segura, pressione o botão vermelho e aperte o gatilho para purgar o sistema da bomba do ar e das impurezas.
  6. Conecte a extensão do bico à pistola de pulverização. Aperte com a mão.

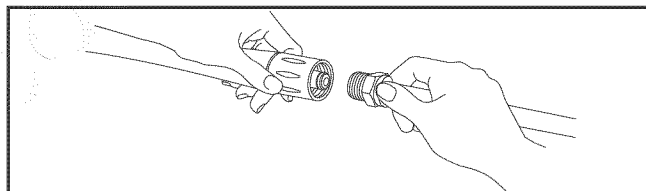

7. Escolha a ponteira de spray desejada, puxe a gola da extensão do esguicho, insira a ponteira de spray e solte a gola. Dê um puxão na ponteira de spray para garantir que esteja firme em seu lugar. Consulte *Como Usar Ponteiros de Spray*.

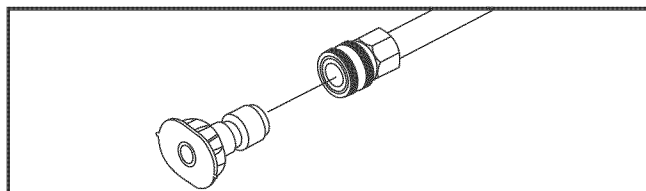

8. Gire a válvula de corte de combustível para a posição "On" (B) (totalmente no sentido anti-horário).

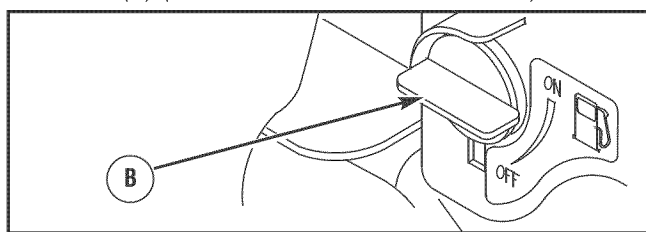

9. Mova a alavanca do regulador de pressão para a posição "Fast" (A), mostrado como um coelho 🐰.

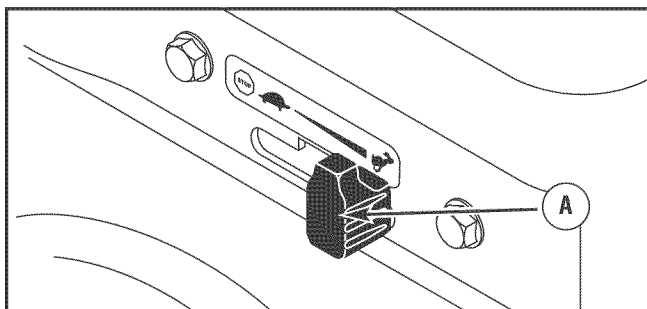

10. Coloque a alavanca do afogador (B) na posição "Choke" 🐰.

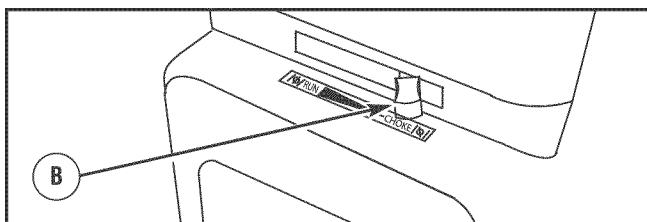

**AVISO** Se o motor estiver aquecido, certifique-se de que a alavanca do afogador esteja na posição "Run" 🐰.

**AVISO** Antes de ligar a lavadora de pressão, certifique-se de usar o equipamento de proteção de olhos conforme descrito adiante.

**⚠️ ATENÇÃO** Há risco de causar ferimento nos olhos.



O spray pode espirrar para trás ou lançar detritos, ocasionando sérios danos.

- Use sempre equipamento de proteção de olhos com ventilação indireta (proteção contra respingos de produtos químicos) que atendam a norma ANSI Z87.1 quando você estiver usando este equipamento ou estiver em sua proximidade.
- NUNCA use óculos de segurança ou equipamento de proteção de olhos destinados a uso em condições secas para substituir o equipamento de proteção de olhos com ventilação indireta.

11. Ao dar partida no motor, posicione-se como recomendado e pegue a alavanca de controle do starter e puxe lentamente até sentir alguma resistência. Em seguida, puxe rapidamente para dar partida no motor.



**⚠️ ATENÇÃO** A retração rápida (rebote) da corda de partida puxará sua mão e braço na direção do motor antes que você consiga soltá-la, o que poderá causar fraturas ósseas, cortes, distensões, contusões ou ferimentos graves.

- NUNCA puxe o cabo do starter sem antes aliviar a pressão do canhão do spray.
- Ao dar a partida no motor, puxe a corda lentamente até sentir a resistência e, em seguida, puxe rapidamente para evitar o contragolpe.
- Depois de cada tentativa de dar partida, quando o motor falhar, aponte sempre o canhão do spray na direção segura, pressione o botão vermelho e aperte o gatilho do canhão de spray, para liberar pressão alta.
- Segure firmemente a pistola de pulverização com as duas mãos ao utilizar pulverização em alta pressão para evitar ferimentos quando a pistola quicar.

12. Retorne a alavanca lentamente. NÃO deixe a corda "enrolar" no starter.
13. Quando o motor partir, vagarosamente movimente a alavanca do afogador para a posição "Run" 🐰, à medida que o motor se aqueça. Se o motor engasgar, movimente a alavanca do afogador para a posição "Choke" 🐰, e em seguida, para a posição "Run" 🐰.
14. Após cada tentativa de partida, sempre aponte o canhão em uma direção segura, pressione o botão vermelho e aperte o gatilho do canhão para aliviar a alta pressão. Movimente a alavanca do afogador para a posição "Choke" 🐰 e repita os passos 11 até 13.
15. Se o motor não der partida após seis tentativas, movimente a alavanca do afogador para a posição "Run" 🐰 e repita os passos 11 a 13.

**AVISO** Mantenha sempre a alavanca do regulador de pressão na posição "Fast" 🐰 quando estiver operando a lavadora de pressão.

**⚠️ ATENÇÃO** A alta pressão do jato de água que este equipamento fornece pode cortar a pele e os tecidos que ela cobre, provocando ferimentos graves e até mesmo amputações.

As pistolas esguichadoras retêm a água sob alta pressão mesmo quando o motor for desligado e o suprimento de água for desconectado, o que pode causar ferimentos graves.



- NÃO permita que CRIANÇAS operem a lavadora de pressão.
- Mantenha a mangueira de alta pressão conectada à bomba e à pistola de pulverização enquanto o sistema estiver sendo pressurizado.
- NUNCA direcione a pistola de pulverização a pessoas, animais ou plantas.
- NÃO mantenha a pistola de pulverização na posição aberta.
- Enquanto a unidade estiver em operação, NÃO deixe a pistola de pulverização sem supervisão.
- NUNCA utilize pistolas de pulverização sem a trava ou a proteção do acionador; verificar sempre as condições operacionais desses dispositivos.
- Verifique sempre se a pistola de pulverização, os bicos e os acessórios estão corretamente instalados.

**▲ ATENÇÃO** O calor e gases de exaustão e escapamento podem provocar a ignição de combustíveis e estruturas ou danificar o tanque de combustível provocando incêndios, o que pode resultar em mortes ferimentos graves, e/ou danos a propriedades. Ter contato com a área de escapamento e exaustão pode causar queimaduras e ferimentos graves.



- NÃO toque nas partes quentes e EVITE os gases da exaustão.
- Deixe o equipamento esfriar antes de tocá-lo.
- Deixe pelo menos 1,5 m de folga em todas as laterais da lavadora a pressão, incluindo a parte superior.
- Entre em contato com o fabricante original do equipamento, varejista ou revendedor para obter um fagulheiro projetado para o sistema de exaustão instalado no motor.
- As peças de reposição devem ser iguais às originais e devem ser instaladas na mesma posição que as originais.

### Como Desligar a sua Lavadora de Pressão

1. Solte o gatilho do canhão do spray e deixe o motor desocupado durante dois minutos.
2. Mova o regulador de pressão para a posição LENTO , em seguida, para a posição PARAR .
3. Gire a válvula de combustível para a posição "Off".
4. Aponte o canhão SEMPRE para uma direção segura, pressione o botão vermelho e aperte o gatilho do canhão do spray para liberar a água com alta pressão.

**▲ ATENÇÃO** A alta pressão do jato de água que este equipamento fornece pode cortar a pele e os tecidos que ela cobre, provocando ferimentos graves e até mesmo amputações.



As pistolas esguichadoras retêm a água sob alta pressão mesmo quando o motor for desligado e o suprimento de água for desconectado, o que pode causar ferimentos graves.

- Mantenha a mangueira de alta pressão conectada à bomba e à pistola de pulverização enquanto o sistema estiver sendo pressurizado.
- Aponte o canhão do spray SEMPRE para uma direção segura, pressione o botão vermelho e aperte o gatilho do canhão do spray para liberar a alta pressão, todas as vezes que o motor for parado.

### Como Utilizar a Bandeja de Acessórios

A unidade está equipada com uma bandeja de acessórios com locais para armazenar a pistola de pulverização, a extensão do bico e ponteiros de spray. Há também um gancho na parte dianteira da bandeja de acessórios que serve para segurar a mangueira de alta pressão.

**AVISO** O orifício extra da bandeja serve para armazenar uma útil escova. O clipe extra da bandeja serve para armazenar um bico turbo. A escova e o bico turbo NÃO estão incluídos com a lavadora a pressão. Você pode comprar esses itens como acessórios opcionais.

1. Coloque a extensão do bico através do orifício da bandeja de acessórios conforme mostrado.

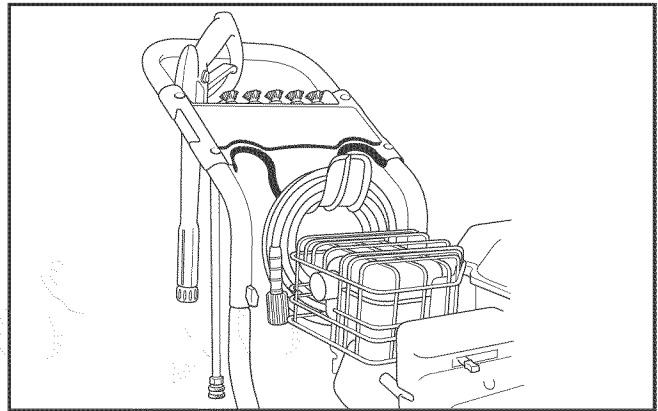

2. Coloque a pistola de pulverização através do orifício da bandeja de acessórios do lado direito da unidade.
3. Inserir as pontas multicoloridas do borrifador nos espaços fornecidos na bandeja de acessórios.
4. Pendure a mangueira de alta pressão no gancho conectado à bandeja de acessórios na parte dianteira da bandeja, conforme mostrado.

## Como usar as Ponteiros de Spray

A conexão rápida da extensão do bico permite ao usuário alternar as cinco diferentes ponteiros de spray. As ponteiros de spray podem ser substituídas enquanto o lavador a pressão estiver funcionando, desde que a trava do gatilho do canhão de spray esteja engatada. As ponteiros de spray produzem diferentes formas de pulverização, conforme apresentado a seguir.

### Siga estas instruções para trocar as ponteiros de spray:

1. Puxe o anel na conexão rápida para trás e retire a ponta atual. Armazene as ponteiros de spray no suporte fornecido na extensão do esguicho.

**▲ ATENÇÃO** A alta pressão do jato de água que este equipamento fornece pode cortar a pele e os tecidos que ela cobre, provocando ferimentos graves e até mesmo amputações.

- NUNCA troque as ponteiros de spray sem engatar a trava do gatilho do canhão de spray.
- NÃO TORÇA as ponteiros de spray enquanto estiver esguichando.

2. Escolha a ponteiro de spray desejada:

- Para limpeza suave de carros, caminhões, barcos, veículos de recreação, móveis e utensílios piscina, equipamento de jardinagem, etc., escolha a ponteiro de spray branca delicados de 40°.
- Para a maioria de limpezas de uso geral, tais como laterais de casas, pátios de tijolos, deques de madeira, pisos de concreto, corredores, áreas de concreto, pisos de garagens, calçadas, etc., escolha a ponteiro de spray amarela geral de 15° o a ponteiro de spray verde geral de 25°.
- Para superfícies difíceis de alcançar, por exemplo, superfícies externas do andar superior, ou para outras substâncias de remoção difícil, como ferrugem, pinturas, manchas de óleo, ou outras substâncias, (alcatrão, gomas, graxas, ceras, etc.), escolha a ponteiro de spray vermelha máximo de 0°.
- Para aplicação de detergentes, utilize limpadores específicos para a tarefa, para ajudar na limpeza de sujeira de difícil remoção, fuligem, em uma variedade de superfícies, escolha a ponteiro de spray preta para detergentes.

3. Puxe o anel para trás, insira a nova ponta pulverizadora e solte o anel. Puxe com força a ponta pulverizadora para verificar se está bem firme.

### Dicas de Uso

- Para uma limpeza mais eficiente, mantenha o bico de pulverização 20 a 61 cm longe da superfície de limpeza.
- Se você aproximar demais o bico do spray, especialmente ao usar o modo alta pressão, poderá danificar a superfície que está sendo limpa.
- NÃO se aproxime mais de 15 cm ao limpar pneus de automóveis.

### Aplicação de Detergente

**▲ ATENÇÃO** Perigo de queimaduras químicas.

Produtos químicos podem provocar queimaduras que podem causar a morte, ferimentos graves ou danos à propriedade.

- NÃO UTILIZE líquidos corrosivos na lavadora de pressão.
- SOMENTE utilize a lavadora de pressão com sabão e detergentes seguros. Siga todas as instruções do fabricante.

### Para aplicar detergente, siga estas etapas:

1. Reveja a utilização das ponteiros de spray.
2. Prepare a solução de detergente conforme exigido pelo fabricante.
3. Instale pequenas terminações de filtro de tubos para sifonar detergente no contêiner de detergente.

**AVISO** Garanta que o filtro fique completamente submerso no detergente, enquanto o detergente estiver sendo aplicado.

**AVISO** O contacto com o silenciador quente pode danificar o tubo para sifonar detergente.

- Ao inserir o filtro na garrafa da solução detergente, posicione o tubo de modo a evitar que ele encoste inadvertidamente no silenciador quente.

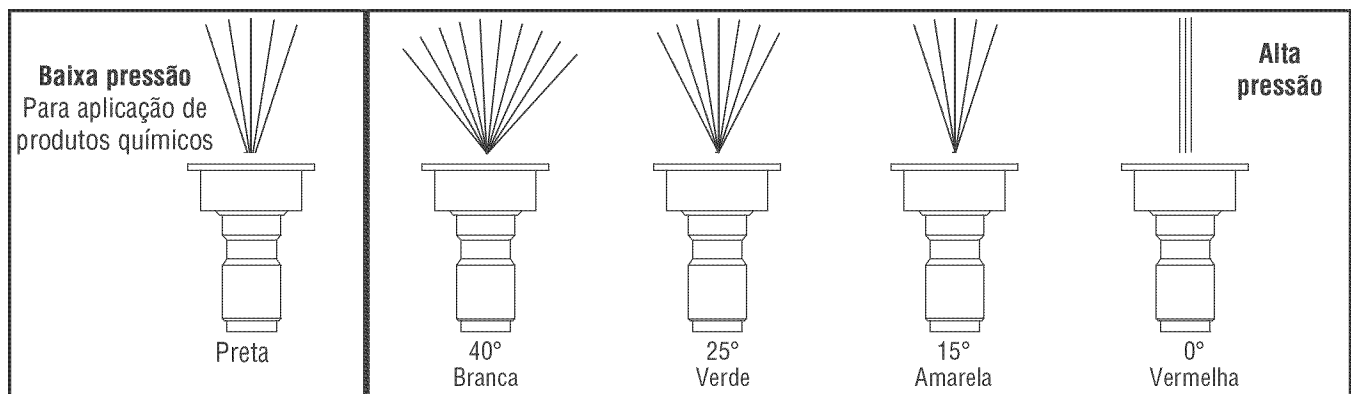

4. Verifique se o bico preto de detergente de limpeza está instalado.

**AVISO** Não é possível aplicar detergente com as pontas de pulverização de alta pressão (branca, amarela, verde ou vermelha).

5. Garanta que a mangueira esteja conectada ao ponto de entrada de água. Verifique se a mangueira de alta pressão está conectada ao canhão do spray e à bomba. Abra a água.

**AVISO** As mangueiras devem estar todas conectadas, antes de dar partida no motor.

- Dar a partida no motor sem que todas as mangueiras estejam conectadas e sem que água esteja ABERTA, danificará a bomba.
  - Danos no equipamento que resultarem de falhas em obedecer estas instruções anularão a garantia.
6. Dê partida no motor, seguindo as instruções descritas em *Como dar a Partida na Lavadora de Pressão*.
  7. Aplique o detergente em uma superfície seca, iniciando na parte inferior da área a ser lavada e trabalhando para cima, com movimentos longos, iguais e superpostos.
  8. Deixe o detergente saturar a superfície de 3 a 5 minutos antes de lavar e enxaguar. Reaplique conforme necessário para evitar que a superfície seque. Não deixe o detergente secar (evita riscos).

**AVISO** Você deve lavar o sistema sifonado do detergente após o uso, colocando o filtro em um balde com água limpa, em seguida fazer a lavadora de pressão funcionar em baixa pressão durante 1-2 minutos.

## Enxágüe com a Lavadora de Pressão

Para enxágüe:

1. Remova a ponteira de spray preta da extensão do esguicho.
2. Escolha e instale a ponteira de alta pressão desejada, seguindo as instruções em *Como Usar Ponteiros de Spray*.
3. Mantenha o canhão do spray a uma distância segura da área onde você planeja usar o spray.

**▲ ATENÇÃO** O rebote de um esguicho pode provocar uma queda que pode causar a morte ou ferimentos graves.



- Opere esta unidade em uma superfície estável.
- Seja extremamente cuidadoso se precisar usar a lavadora de pressão em uma escada, andaime ou qualquer outro local instável.
- Segure firmemente a pistola de pulverização com as duas mãos ao utilizar pulverização em alta pressão para evitar ferimentos quando a pistola quicar.

4. Aplique a pulverização a alta pressão em uma área pequena; em seguida, verifique se houve danos na superfície. Se não houver nenhum dano, considera-se que o processo está correto e o enxágüe pode continuar.
5. O enxágüe deve ser realizado de cima para baixo, com movimentos sobrepostos, repetindo a ação utilizada para limpeza.

## Limpar o Tubo do Sifão do Detergente

Se você usou o tubo do sifão do detergente, você deve limpá-lo com água corrente limpa antes de parar o motor.

1. Coloque o filtro/tubo do sifão do detergente em um balde com água limpa.
2. Remova a ponteira de spray de alta pressão da extensão do esguicho.
3. Escolha e instale a ponteira de spray preta para detergentes de acordo com as instruções em *Como Usar Ponteiros de Spray*.
4. Enxágüe por 1 a 2 minutos.
5. Desligue o motor seguindo as instruções descritas em *Como Parar a Lavadora de Pressão* e feche a alimentação de água.
6. Aponte o canhão SEMPRE para uma direção segura, pressione o botão vermelho e aperte o gatilho do canhão do spray para liberar a água com alta pressão.

**▲ ATENÇÃO** A alta pressão do jato de água que este equipamento fornece pode cortar a pele e os tecidos que ela cobre, provocando ferimentos graves e até mesmo amputações.

As pistolas esguichadoras retêm a água sob alta pressão mesmo quando o motor for desligado e o suprimento de água for desconectado, o que pode causar ferimentos graves.

- Mantenha a mangueira de alta pressão conectada à bomba e à pistola de pulverização enquanto o sistema estiver sendo pressurizado.
- Aponte o canhão do spray SEMPRE para uma direção segura, pressione o botão vermelho e aperte o gatilho do canhão do spray para liberar a alta pressão, todas as vezes que o motor for parado.

## Sistema Automático de Esfriamento (alívio térmico)

Ao operar o motor da lavadora de pressão por 3 a 5 minutos, sem apertar o acionador na pistola de pulverização, a água de circulação na bomba pode alcançar temperaturas superiores a 52°C (125°F). O sistema realiza o esfriamento da bomba **descarregando a água aquecida no chão**.



# Manutenção

## Cronograma de Manutenção

Siga os intervalos horários ou calendários, o que ocorrer primeiro. Uma manutenção com maior frequência é necessária em condições operacionais adversas, observadas a seguir.

Primeiras 5 Horas
<ul style="list-style-type: none"><li>• Trocar o óleo do motor</li></ul>
A cada 8 Horas ou Diariamente
<ul style="list-style-type: none"><li>• Verificar o visor do ponto de entrada da água limpa<sup>1</sup></li><li>• Verificar a mangueira de alta pressão</li><li>• Verificar a mangueira/filtro do sifão do detergente</li><li>• Verificar se há vazamentos no canhão e no subconjunto do spray</li><li>• Limpar os detritos</li><li>• Verificar o nível do óleo do motor</li></ul>
A cada 25 Horas ou Anualmente
<ul style="list-style-type: none"><li>• Fazer a manutenção do purificador do ar do motor<sup>2</sup></li></ul>
A cada 50 Horas ou Anualmente
<ul style="list-style-type: none"><li>• Trocar o óleo do motor<sup>2</sup></li><li>• Inspeção o abafador e o fagulheiro</li></ul>
A cada 100 Horas ou Anualmente
<ul style="list-style-type: none"><li>• Fazer a manutenção da vela de ignição</li><li>• Limpar o sistema de resfriamento<sup>2</sup></li></ul>

<sup>1</sup> Limpar se estiver entupido. Substituir se estiver perfurado ou torto.

<sup>2</sup> Fazer a manutenção com mais frequência em condições de sujeira ou de poeira.

## Recomendações Gerais

A manutenção periódica melhorará o desempenho e estenderá a vida útil da lavadora de pressão. Procure qualquer representante qualificado para manutenção.

A garantia da lavadora de pressão não cobre itens que tenham sido submetidos ao abuso ou negligência do operador. Para receber o valor total da garantia, o operador deve manter a lavadora de pressão conforme instruído neste manual, inclusive armazenagem apropriada como está detalhado em *Armazenagem de Inverno* e *Armazenagem de Longo Prazo*.

**AVISO** Se você tiver alguma dúvida sobre como trocar componentes de sua lavadora a pressão, visite nosso website: **BRIGGSandSTRATTON.COM**.

Alguns ajustes periódicos serão necessários para realizar a manutenção adequada da sua lavadora de pressão.

Todas as manutenções e ajustes devem ser feitos pelo menos uma vez em cada estação climática. Siga os requisitos na tabela do Cronograma de Manutenção acima.

**AVISO** Uma vez por ano, deve-se limpar ou substituir a vela de ignição, limpar ou substituir o filtro de ar, e verificar se há desgaste no canhão do spray e no subconjunto da extensão do bico. Uma nova vela de ignição e um filtro de ar limpo garantem a mistura correta de combustível e ar e ajudam o motor a funcionar melhor, durando muito mais tempo.

## Bombear Óleo

NÃO tente nenhuma manutenção do óleo nesta bomba. A bomba é pré-lubrificada e selada de fábrica, e não necessita de nenhuma manutenção adicional durante a vida útil da bomba.

## Antes de Cada Uso

1. Verifique o nível de óleo do motor.
2. Limpar detritos.
3. Verifique se houve danos à tela da entrada de água.
4. Verifique se há vazamentos na mangueira de alta pressão.
5. Verifique se houve danos ao filtro e ao tubo de sifonagem de detergente.
6. Verifique se há vazamentos no conjunto pistola de pulverização e extensão do esguicho.
7. Enxágüe a mangueira de jardim para lavar os detritos antes de conectá-la à lavadora de pressão.

## Manutenção da Lavadora de Pressão

### Limpar Detritos

Diariamente, ou antes do uso, limpar detritos acumulados de sistemas de limpeza. Manter acoplamentos, molas e controles limpos. Mantenha a área ao redor e atrás do silenciador livre de quaisquer resíduos combustíveis. Inspeção as aberturas de resfriamento a ar e as aberturas da lavadora de pressão. Essas aberturas devem ser mantidas limpas e desobstruídas.

As peças do sistema de limpeza devem ser mantidas limpas para diminuir o risco de superaquecimento e ignição de resíduos acumulados.

- Utilize um pano úmido para limpar as superfícies externas.

**AVISO** Tratamento inadequado da lavadora de pressão pode danificá-la e encurtar a sua vida.

- NÃO insira nenhum objeto através das aberturas de resfriamento.

- Use uma escova suave para soltar detritos endurecidos em sujeiras, no óleo, etc.
- Utilize um aspirador para recolher sujeira solta e resíduos.

### Verifique e Limpe a Tela de Entrada

Examine a tela na entrada de água. Limpe a tela se estiver entupida ou a substitua se estiver danificada.

### Verifique a Mangueira de Alta Pressão

A mangueira de alta pressão pode desenvolver vazamentos devido ao desgaste, dobras ou uso indevido. Inspeção a mangueira sempre que for usá-la. Verifique a presença de cortes, vazamentos, desgastes ou abaulamento do revestimento, dano ou movimento de junções. Se alguma destas condições existir, substitua a mangueira imediatamente.

**▲ ATENÇÃO** A alta pressão do jato de água que este equipamento fornece pode cortar a pele e os tecidos que ela cobre, provocando ferimentos graves e até mesmo amputações.

- NUNCA conserte a mangueira de alta pressão. Substitua a mesma.
- A capacidade nominal da mangueira substituta DEVE ser superior à pressão máxima nominal da unidade.

### Verifique o Tubo do Sifão do Detergente

Examine o filtro no tubo do detergente e limpe-o se estiver entupido. O tubo deve estar instalado bem firmemente no encaixe rugoso. Verifique se o tubo tem vazamentos ou desgastes. Substitua o filtro ou o tubo se algum deles estiver danificado.

### Esfera de Controle do Sifão de Detergente

Ocasionalmente a esfera de controle do sistema de sifonamento pode ficar emperrada devida ao armazenamento, sabão ressecado ou minerais presentes na água. A esfera de controle pode ser descolada com as seguintes ações:

**AVISO** Antes de executar este procedimento, coloque seus óculos protetores de segurança conforme indicado abaixo.

**▲ ATENÇÃO** Há risco de causar ferimento nos olhos. O spray pode espirrar para trás ou lançar detritos, ocasionando sérios danos.

- Use sempre equipamento de proteção de olhos com ventilação indireta (proteção contra respingos de produtos químicos) que atendam a norma ANSI Z87.1 quando você estiver usando este equipamento ou estiver em sua proximidade.
- NUNCA use óculos de segurança ou equipamento de proteção de olhos destinados a uso em condições secas para substituir o equipamento de proteção de olhos com ventilação indireta.

1. Desligue o motor e feche a entrada de água.
2. SEMPRE aponte a pistola de spray em uma direção segura, aperte o botão vermelho puxe o gatilho para liberar a água com alta pressão retida em seu interior.

**▲ ATENÇÃO** A alta pressão do jato de água que este equipamento fornece pode cortar a pele e os tecidos que ela cobre, provocando ferimentos graves e até mesmo amputações.

As pistolas esguichadoras retêm a água sob alta pressão mesmo quando o motor for desligado e o suprimento de água for desconectado, o que pode causar ferimentos graves.

- Mantenha a mangueira de alta pressão conectada à bomba e à pistola de pulverização enquanto o sistema estiver sendo pressurizado.
- Aponte o canhão do spray SEMPRE para uma direção segura, pressione o botão vermelho e aperte o gatilho do canhão do spray para liberar a alta pressão, todas as vezes que o motor for parado.

3. Retire a mangueira de sifonamento de detergente de sua conexão farpada na bomba.
4. Utilizando um objeto rígido, não pontudo, de aproximadamente 2 mm de diâmetro, ou mais fino, tal como uma chave Allen de 7/64", com pelo menos 2.5 cm de comprimento (1 pol.), vagarosamente insira o objeto na conexão farpada, até encontrar resistência. Esta resistência é a esfera de controle.
5. Vagarosamente empurre para baixo até sentir que a esfera se movimenta ligeiramente, mas não empurre mais do que 3 mm (1/8 pol.) Uma ligeira pressão pode ser necessária para libertar a esfera.
6. Repita os passos 4 e 5, se necessário.
7. Reinstale a mangueira de sifonamento de detergente na conexão farpada.
8. Quando for armazenar a bomba, faça um tratamento com PumpSaver conforme descrito em *Proteção da Bomba*, para evitar que isso aconteça novamente.

### Verifique o Canhão do Spray

Examine a conexão da mangueira ao canhão do spray e garanta que está firme. Teste o gatilho pressionando o botão vermelho e garanta que o gatilho "salta de volta" no lugar, quando é liberado. O gatilho não deve funcionar ao ser apertado, no caso do botão vermelho não estar pressionado. Substitua o canhão do spray imediatamente se falhar em qualquer destes testes.

## Manutenção do esguicho

Uma sensação de pulsação percebida enquanto se aperta o gatilho do canhão de spray pode ser causada por pressão excessiva da bomba. A principal causa de pressão excessiva da bomba é a ponteira de spray entupida ou estrangulada por materiais estranhos, tais como sujeira, etc. Para corrigir o problema limpe imediatamente a ponteira de spray seguindo estas intrusões:

1. Desligue o motor e o suprimento de água.
2. Aponte o canhão do spray SEMPRE para uma direção segura, pressione o botão vermelho e aperte o gatilho do canhão, para liberar a alta pressão retida.

**▲ ATENÇÃO** A alta pressão do jato de água que este equipamento fornece pode cortar a pele e os tecidos que ela cobre, provocando ferimentos graves e até mesmo amputações.



As pistolas esguichadoras retêm a água sob alta pressão mesmo quando o motor for desligado e o suprimento de água for desconectado, o que pode causar ferimentos graves.

- Mantenha a mangueira de alta pressão conectada à bomba e à pistola de pulverização enquanto o sistema estiver sendo pressurizado.
- Aponte o canhão do spray SEMPRE para uma direção segura, pressione o botão vermelho e aperte o gatilho do canhão do spray para liberar a alta pressão, todas as vezes que o motor for parado.

3. Retire a ponta pulverizadora da extremidade da extensão do esguicho.
4. Use o arame incluído no kit (ou um pequeno clipe de papel) para retirar qualquer material estranho entupindo ou obstruindo a ponteira de spray (A).

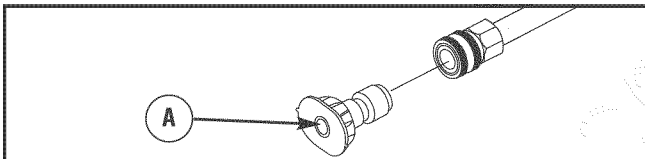

5. Remova a extensão do esguicho do canhão do spray.
6. Use uma mangueira de jardim para remover outros detritos por retrolavagem com água através da extensão do bico. Faça a retrolavagem durante 30 a 60 segundos.

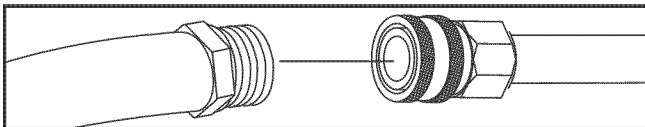

7. Reinstale a ponta pulverizadora na extensão do esguicho.
8. Reconecte a extensão do esguicho na pistola de pulverização.
9. Garanta que a mangueira esteja conectada ao ponto de entrada de água. Verifique se a mangueira de alta pressão está conectada ao canhão do spray e à bomba. Abra a água.
10. Dê partida no motor, seguindo as instruções descritas em *Como Dar Partida na Lavadora de Pressão*.
11. Teste a lavadora à pressão com cada uma das ponteiros de spray de conexão rápida.

## Manutenção do Anel de Vedação

Os anéis de vedação mantêm firmes e livres de vazamentos as conexões das mangueiras e da pistola de pulverização. Devido à operação normal da lavadora de pressão, eles podem tornar-se desgastados ou danificados.

A sua lavadora de pressão está equipada com um Kit de manutenção de anéis de vedação que inclui anéis de vedação de reposição, arruela de borracha e filtro de entrada de água. Consulte o folheto de instruções fornecido com o kit para fazer a manutenção dos anéis de vedação da sua unidade. Observe que nem todas as peças do kit serão usadas na unidade.

Para remover um anel de vedação gasto ou danificado; use uma pequena chave de fenda de ponta chata para alcançar a parte de baixo do anel de vedação e forçá-lo para fora.

**▲ ATENÇÃO** A alta pressão do jato de água que este equipamento fornece pode cortar a pele e os tecidos que ela cobre, provocando ferimentos graves e até mesmo amputações.



- Ne réparez JAMAIS des raccords non étanches à l'aide de scellant. Remplacez le joint torique ou le joint d'étanchéité.

## Manutenção do Motor

**⚠ ATENÇÃO** Fagulhamento acidental pode causar incêndios ou choques elétricos, que podem provocar morte ou ferimentos graves.



### AO AJUSTAR OU REALIZAR REPAROS EM SUA LAVADORA DE PRESSÃO

- Desconecte o cabo da vela e mantenha-o em local onde não possa entrar em contato com a vela.

### AO TESTAR A VELA DO MOTOR

- Use um testador aprovado para vela de motor.
- NÃO verifique se há centelha se a vela tiver sido removida.

## Óleo

### Recomendações sobre o Óleo

Recomendamos o usar óleos Certificados e Garantidos pela Briggs & Stratton. Outros óleos detergentes de alta qualidade são aceitáveis se classificados para serviço SF, SG, SH, SJ ou superiores. NÃO use aditivos especiais.

As temperaturas externas determinam a viscosidade apropriada para o motor. Use a tabela para selecionar a melhor viscosidade conforme a faixa de temperatura externa prevista.

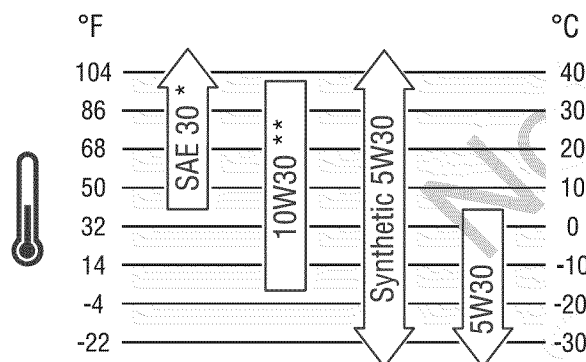

\* Abaixo de 4°C (40°F) o uso de SAE 30 resulta em dificuldades de partida.

\*\* Acima de 27°C (80°F) o uso de 10W30 pode aumentar o consumo de óleo. Verifique o nível do óleo com mais frequência.



**AVISO** Óleos sintéticos que atendem ILSAC GF-2, com marca de certificação API e símbolo de serviço API com “CONSERVAÇÃO DE ENERGIA SJ/CF” ou mais alto, são óleos aceitáveis em todas as temperaturas. O uso de óleos sintéticos não altera os intervalos de mudança do óleo.

### Verificar o Nível do Óleo

O nível do óleo deve ser verificado antes de cada utilização ou no mínimo a cada 8 horas de funcionamento. Mantenha o nível do óleo.

1. Garanta que a lavadora de pressão está sobre uma superfície nivelada.
2. Limpe a área ao redor do bocal de óleo e remova a tampa do tanque de óleo.

3. Verifique se o óleo está no ponto de transbordar do bocal de abastecimento.
4. Feche a tampa do bocal de abastecimento de óleo e aperte-a até o fim.

### Adicionar Óleo do Motor

1. Garanta que a lavadora de pressão está sobre uma superfície nivelada.
2. Verifique o nível do óleo, conforme descrito em *Verificar o Nível do Óleo*.
3. Se necessário, despeje lentamente o óleo no bocal do tanque de óleo até o ponto de transbordamento.
4. Feche a tampa do bocal de abastecimento de óleo e aperte-a até o fim.

### Trocar o Óleo do Motor

Se a lavadora de pressão estiver em uso sob condições extremamente sujas ou poeirentas, ou em clima extremamente quente, troque o óleo com maior frequência.

**⚠ CUIDADO** Evite contacto prolongado ou repetido da pele com óleo de motor usado.

- Demonstrou-se, em certos animais de laboratório, que óleo usado causa câncer de pele.
- Lave todas as áreas expostas com água e sabão.



MANTENHA FORA DO ALCANCE DE CRIANÇAS. NÃO POLUA. CONSERVE OS RECURSOS AMBIENTAIS. DEVOLVA O ÓLEO USADO AOS CENTROS DE COLETA.

**Troque o óleo enquanto o motor ainda está quente, como descrito a seguir:**

1. Esvazie o tanque de combustível deixando a lavadora de pressão funcionar até que o tanque esvazie.
2. Desconecte o cabo da vela de ignição e mantenha-o longe da vela de ignição.
3. Limpe a área ao redor do bujão de dreno de óleo (A). O bujão de dreno de óleo fica situado na base do motor, oposto ao carburador.

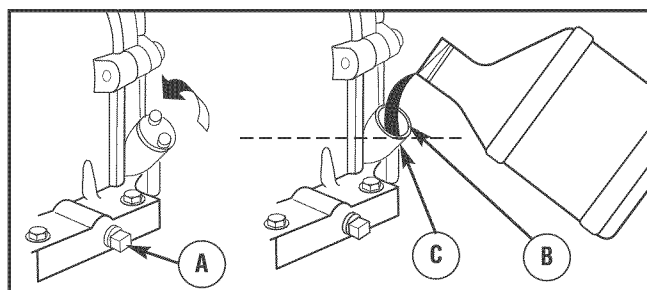

4. Remova o bujão de dreno de óleo e drene completamente o óleo para um recipiente adequado.
5. Reinstale o bujão de dreno de óleo e aperte-o com firmeza. Remova a tampa do tanque de óleo.

- Despeje lentamente o óleo (aproximadamente 0.6 litros (20 onças)) no bocal do tanque de óleo (B) até o ponto de transbordamento (C).
- Tampe o tanque de óleo. Aperte a tampa com firmeza, usando apenas a mão.
- Limpe o restante do óleo.
- Reconecte o cabo da vela de ignição.

### Fazer Manutenção do Purificador de Ar

O motor não funcionará adequadamente e pode ser danificado se for colocado em funcionamento com um purificador de ar sujo. Faça a manutenção com maior frequência se funcionar em condições sujas ou poeirentas.

Para fazer a manutenção do purificador de ar, siga estes passos:

- Desaperte o parafuso (A) e incline a tampa (B) para baixo.

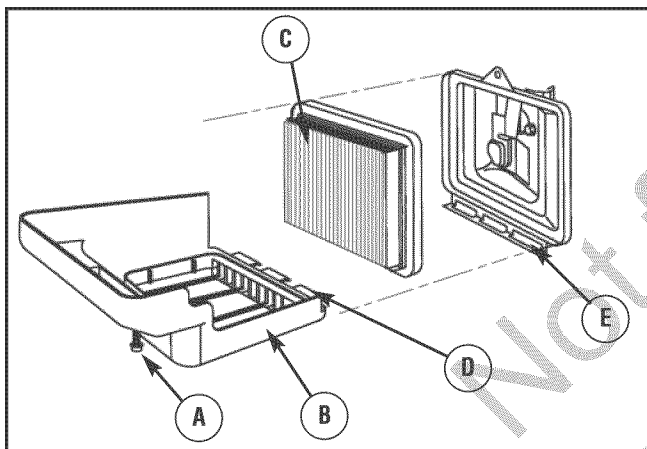

- Cuidadosamente remova o conjunto do cartucho (C).
- Para limpar o cartucho, bata levemente o papel sanfonado em uma superfície plana.
- Reinstale o conjunto com o cartucho limpo ou com um novo, sob a tampa.
- Insira as orelhas da tampa (D) nos encaixes da base inferior (E).
- Incline a tampa para cima e aparafuse com firmeza na base.

### Fazer Manutenção da Vela da Ignição

Troque a vela da ignição cada 100 horas de funcionamento ou uma vez ao ano, o que acontecer primeiro. Isto ajudará o motor a dar partida mais suavemente e funcionar melhor.

- Limpe a área ao redor da vela da ignição.
- Remova e inspecione a vela de ignição.
- Substitua a vela de ignição se os eletrodos estiverem salpicados, queimados ou a porcelana estiver trincada. Use a vela de ignição recomendada. Consulte as *Especificações*.
- Confira a abertura com o calibrador de espessura de fio de metal e redefina a abertura da vela de ignição para a abertura recomendada, se necessário (consulte as *Especificações*).

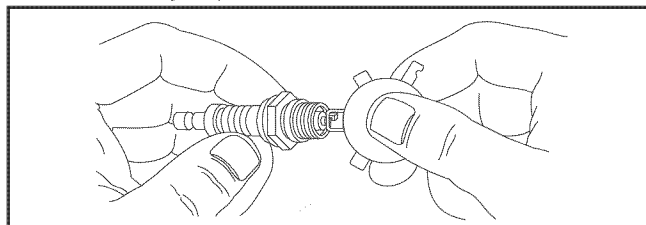

- Instale a vela da ignição e aperte firmemente.

### Inspeção o Abafador e o Fagulheiro

Verifique fendas, corrosão ou outros danos no abafador. Remova o fagulheiro, se houver, e verifique danos ou bloqueio de carvão. Se peças de reposição forem necessárias, certifique-se de usar somente peças de reposição do equipamento original.

**⚠ ATENÇÃO** O calor e gases de exaustão e escapamento podem provocar a ignição de combustíveis e estruturas ou danificar o tanque de combustível provocando incêndios, o que pode resultar em mortes ferimentos graves, e/ou danos a propriedades. Ter contato com a área de escapamento e exaustão pode causar queimaduras e ferimentos graves.

- NÃO toque nas partes quentes e EVITE os gases da exaustão.
- Deixe o equipamento esfriar antes de tocá-lo.
- Deixe pelo menos 1,5 m de folga em todas as laterais da lavadora a pressão, incluindo a parte superior.
- Entre em contato com o fabricante original do equipamento, varejista ou revendedor para obter um fagulheiro projetado para o sistema de exaustão instalado no motor.
- As peças de reposição devem ser iguais às originais e devem ser instaladas na mesma posição que as originais.

## Sistema de Resfriamento de Ar

Com o tempo, detritos podem acumular nas lâminas de resfriamento do cilindro que não podem ser vistos sem que o motor esteja parcialmente desmontado. Por isto, recomendamos que a limpeza do sistema de resfriamento seja executada em um representante de serviço autorizado, nos intervalos indicados (consulte o *Cronograma de Manutenção* no início da seção de *Manutenção*). Igualmente importante é manter a parte superior do motor livre de resíduos. Consulte *Limpar Detritos*.

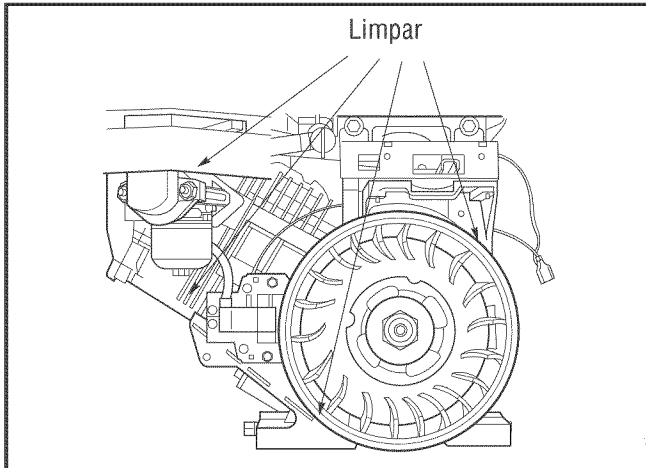

## Ajuste do Carburador

O carburador do motor é de baixa emissão. Ele está equipado com uma válvula de mistura de marcha lenta não ajustável. A velocidade máxima foi configurada na fábrica. Se for necessário um ajuste, consulte um serviço autorizado.

**▲ CUIDADO** Velocidades de operação excessivamente altas podem causar ferimentos leves e/ou danos devidos à pressão da água.

Velocidades de operação excessivamente baixas provocam sobrecargas.

- NÃO MODIFIQUE a mola de controle, conexões ou outros componentes para aumentar a velocidade do motor. A lavadora de pressão fornece a pressão nominal correta quando funciona na velocidade controlada.
- NÃO MODIFIQUE a lavadora de pressão em qualquer aspecto.

## Após Cada Uso

Não se deve permitir que água permaneça na unidade durante muito tempo. Sedimentos ou minerais podem depositar-se nas peças da bomba e congelar a ação da bomba. Siga estes procedimentos depois de cada utilização da unidade:

1. Desligue o motor, feche a água, aponte o canhão para uma direção segura, pressione o botão vermelho e aperte o gatilho para aliviar a pressão presa, e deixe o motor esfriar.

**▲ ATENÇÃO** A alta pressão do jato de água que este equipamento fornece pode cortar a pele e os tecidos que ela cobre, provocando ferimentos graves e até mesmo amputações.

As pistolas esguichadoras retêm a água sob alta pressão mesmo quando o motor for desligado e o suprimento de água for desconectado, o que pode causar ferimentos graves.

- Mantenha a mangueira de alta pressão conectada à bomba e à pistola de pulverização enquanto o sistema estiver sendo pressurizado.
  - Aponte o canhão do spray SEMPRE para uma direção segura, pressione o botão vermelho e aperte o gatilho do canhão do spray para liberar a alta pressão, todas as vezes que o motor for parado.
2. Desconecte a mangueira do canhão do spray e do ponto de saída da alta pressão na bomba. Esvazie a água da mangueira, do canhão do spray e da extensão do bico. Use um pano de limpeza para limpar a mangueira.
  3. Posicione a pistola de pulverizar e a extensão do bocal na bandeja de acessórios. Pendure a mangueira de alta pressão no gancho fixado à bandeja de acessórios.
  4. Esvazie a bomba de todos os líquidos bombeados, acionando a alavanca de retração cerca de seis vezes. Esta ação deve remover a maioria do líquido na bomba.
  5. Guarde a unidade em uma área limpa, seca.
  6. Se for guardá-la mais de 30 dias, consulte *Armazenagem de Longo Prazo*, na página seguinte.

**▲ ATENÇÃO** Os combustíveis e seus vapores são extremamente inflamáveis e explosivos, e podem causar queimaduras, incêndios ou explosões, que poderão resultar em morte, ferimentos graves e/ou danos à propriedade.

### AO ARMAZENAR COMBUSTÍVEL OU EQUIPAMENTO COM COMBUSTÍVEL NO TANQUE

- Armazene longe de fogões, fornos, aquecedores de água, secadoras de roupa ou qualquer outro equipamento que tenha uma lâmpada piloto ou outra fonte de ignição porque podem disparar a combustão dos vapores de combustível.

## Armazenagem de Inverno

**AVISO** A unidade deve ser protegida de temperaturas congelantes.

- Caso isto não seja feito, a bomba será danificada permanentemente e torná-la inoperante.
- Danos devido ao congelamento não estão cobertos pela garantia.

### Para proteger a unidade de temperaturas congelantes:

1. Siga os passos de 1-4 na seção anterior, *Depois de Cada Uso*.
2. Utilize o PumpSaver (Protetor de Bomba), Modelo 6039, para fazer o tratamento da bomba. Isto minimiza o dano devido a congelamento e lubrifica os pistões e vedações.
3. Se o PumpSaver (Protetor de Bomba) não estiver disponível, conecte uma seção de 1 m (3 pés) de mangueira ao adaptador do ponto de entrada da água. Despeje anticongelante RV (anticongelante sem álcool) na mangueira. Puxe a alavanca de retração duas vezes. Desconecte a mangueira de 1 m (3 pés).
4. Guarde a unidade em uma área limpa, seca.

## Armazenagem de Longo Prazo

Se a lavadora de pressão não precisar ser usada durante mais de 30 dias, deve-se preparar o motor e a bomba para a armazenagem de longo prazo.

### Proteger o Sistema de Combustível

#### Aditivo do Combustível:

O combustível pode alterar quando guardado por mais de 30 dias. O combustível alterado causa depósitos ácidos e de goma no sistema de combustível ou em partes essenciais do carburador. Para manter o combustível novo, use o estabilizador para combustível da Briggs & Stratton FRESH START®, disponível como um aditivo líquido ou um cartucho de gotas concentradas.

Não há necessidade de drenar a gasolina do motor se um estabilizador de combustível for adicionado, de acordo com as instruções. Ligue o motor durante 2 minutos para o estabilizador circular pelo sistema de combustível. O motor e o combustível podem, então, ser guardados até 24 meses.

Se a gasolina no motor não for tratada com um estabilizador de combustível, ela deve ser drenada para um contêiner aprovado. Faça o motor funcionar até ele parar por falta de combustível. O uso de um estabilizador de combustível no contêiner de armazenagem é recomendado para manter o frescor.

## Trocar o Óleo

Enquanto o motor ainda está quente, esvazie o óleo do cárter. Utilize óleo da classificação recomendada. Consulte *Trocar o Óleo do Motor em Manutenção do Motor*.

### Protegendo a Bomba

Para proteger a bomba de danos causados por depósitos minerais ou por causa de congelamento, use o PumpSaver (Protetor de Bomba), Modelo 6039, para fazer o tratamento da bomba. Isto previne danos de congelamento e lubrifica os pistões e vedações.

**AVISO** O PumpSaver (Protetor de Bomba) está disponível como um acessório opcional. Ele não vem junto com a lavadora de pressão. Entre em contacto com a assistência técnica mais próxima para adquirir o PumpSaver (Protetor de Bomba), Modelo 6039.

**AVISO** A unidade deve ser protegida de temperaturas congelantes.

- Caso isto não seja feito, a bomba será danificada permanentemente e torná-la inoperante.
- Danos devido ao congelamento não estão cobertos pela garantia.

Para usar o PumpSaver (Protetor de Bomba), garanta que a lavadora de pressão esteja desligada e desconectada da torneira de água. Leia e siga todas as instruções e advertências fornecidas no contêiner do PumpSaver (Protetor de Bomba).

### Outras Dicas de Armazenagem

1. NÃO armazene combustível de uma estação climática para outra, a menos que ele tenha sido tratado conforme descrito em *Proteja o Sistema de Combustível*.
2. Substitua o contêiner de combustível, se ele começar a enferrujar. Ferrugem e/ou sujeira no combustível podem causar problemas, se for usado nesta unidade.
3. Cubra a unidade com uma capa de proteção adequada que não retenha umidade.

**⚠ ATENÇÃO** As tampas de armazenamento podem provocar incêndios que podem causar a morte, ferimentos graves ou danos à propriedade.



- NÃO coloque uma capa para armazenagem sobre uma lavadora de pressão que esteja quente.
- Deixe o equipamento esfriar durante um tempo suficiente, antes de colocar a capa sobre o equipamento.

4. Guarde a unidade em uma área limpa e seca.

## Solução de Problemas

Problema	Causa	Correção
<b>A bomba tem os seguintes problemas: falha em produzir pressão, pressão errática, vibração, perda de pressão, baixo volume de água.</b>	<ol style="list-style-type: none"> <li>1. A ponteira de spray de baixa pressão foi instalada.</li> <li>2. A entrada de água está bloqueada.</li> <li>3. Fonte inadequada de água.</li> <li>4. A mangueira de entrada está dobrada ou vazando.</li> <li>5. Filtro da mangueira de entrada entupido.</li> <li>6. A temperatura do suprimento de água é superior a 38°C.</li> <li>7. A mangueira de alta pressão está bloqueada ou vazando.</li> <li>8. A pistola está vazando.</li> <li>9. A ponteira de spray está obstruída.</li> <li>10. A bomba está defeituosa.</li> </ol>	<ol style="list-style-type: none"> <li>1. Substitua com a ponteira de spray de alta pressão.</li> <li>2. Limpe a entrada.</li> <li>3. Forneça um fluxo adequado de água.</li> <li>4. Endireite a mangueira de entrada, conserte o vazamento.</li> <li>5. Verifique e limpe o filtro da mangueira de entrada.</li> <li>6. Abasteça com água mais fria.</li> <li>7. Limpe bloqueios na mangueira de saída.</li> <li>8. Substitua a pistola ou os anéis de vedação.</li> <li>9. Limpe a ponteira de spray.</li> <li>10. Entre em contacto com a unidade de serviço local.</li> </ol>
<b>Falha do detergente em misturar - se com o spray.</b>	<ol style="list-style-type: none"> <li>1. O tubo de sifonagem de detergente não está submerso.</li> <li>2. O tubo do sifão detergente/filtro está entupido ou trincado.</li> <li>3. A ponteira de spray de alta pressão foi instalada.</li> <li>4. Verifique se a esfera está emperrada no sistema de sifonamento.</li> </ol>	<ol style="list-style-type: none"> <li>1. Insira o tubo de sifonagem no detergente.</li> <li>2. Limpe ou substitua o filtro/tubo do sifão do detergente.</li> <li>3. Substitua com a ponteira de spray de baixa pressão.</li> <li>4. Descole a esfera conforme descrito em <i>Esfera de Controle do Sifão de Detergente</i>.</li> </ol>
<b>O motor funciona sem carga mas "vacila" quando se adiciona carga.</b>	Velocidade do motor muito baixa.	Mova o controle do regulador de pressão para a posição RÁPIDO. Se o motor ainda "engasga", entre em contacto com a unidade de serviço local.
<b>O motor não dá partida, dá partida e funciona mal ou desliga durante o funcionamento.</b>	<ol style="list-style-type: none"> <li>1. Nível de óleo baixo.</li> <li>2. Sujeira no purificador de ar.</li> <li>3. Sem gasolina.</li> <li>4. Combustível envelhecido.</li> <li>5. Cabo da vela de ignição não conectado à vela de ignição.</li> <li>6. Vela de ignição ruim.</li> <li>7. Água no combustível.</li> <li>8. Mistura de combustível excessivamente rica.</li> </ol>	<ol style="list-style-type: none"> <li>1. Encha o cárter até o nível correto.</li> <li>2. Limpe ou substitua o purificador de ar.</li> <li>3. Encha o tanque de combustível.</li> <li>4. Drene o tanque de combustível; encha com combustível novo.</li> <li>5. Conecte o cabo da vela de ignição.</li> <li>6. Substitua a vela de ignição.</li> <li>7. Drene o tanque de combustível; encha com combustível novo.</li> <li>8. Entre em contacto com a unidade de serviço local.</li> </ol>
<b>O motor está sem potência.</b>	Filtro de ar sujo.	Substitua o filtro de ar.



## GARANTIA PARA O PROPRIETÁRIO DA LAVADORA A PRESSÃO DA BRIGGS & STRATTON POWER PRODUCTS GROUP, LLC

A data de vigência 1º de novembro de 2009; substitui todas as garantias sem data e todas as garantias com data anterior a 1º de novembro de 2009.

### GARANTIA LIMITADA

A Briggs & Stratton Power Products Group, LLC reparará ou trocará gratuitamente qualquer peça (ou peças) do equipamento que apresente defeitos de material, de fabricação ou ambos. As taxas de transporte incidentes sobre as peças enviadas para reparo ou troca cobertas por esta garantia ficam por conta do comprador. Esta garantia é válida pelos prazos e sujeita às condições especificadas a seguir. Para a utilização da garantia, localize o Fornecedor Autorizado de Serviços mais próximo em nosso mapa de fornecedores em [www.BRIGGSandSTRATTON.COM](http://www.BRIGGSandSTRATTON.COM).

NÃO EXISTE QUALQUER OUTRA GARANTIA EXPRESSA. AS GARANTIAS IMPLÍCITAS, INCLUSIVE AS DE COMERCIALIZAÇÃO E ADEQUAÇÃO A UM OBJETIVO ESPECÍFICO, ESTÃO LIMITADAS A UM ANO DA COMPRA, OU ATÉ ONDE FOR PERMITIDO PELA LEGISLAÇÃO TODA E QUALQUER GARANTIA IMPLÍCITA ESTÁ EXCLUÍDA. ESTÁ EXCLUÍDA A RESPONSABILIDADE POR DANOS CONSEQÜENTES OU INCIDENTAIS, ATÉ ONDE TAL EXCLUSÃO SEJA PERMITIDA PELA LEGISLAÇÃO. Alguns estados ou países não permitem restrições sobre o prazo de duração de uma garantia implícita, e outros não permitem a exclusão ou limitação de danos incidentais ou conseqüentes, de modo que é possível que a limitação e exclusão citadas anteriormente não se apliquem ao seu caso. Esta garantia concede ao proprietário direitos específicos e, provavelmente, outros direitos que variam de um estado ou de um país para o outro.

### PRAZO DE GARANTIA

Uso Residencial	2 ano
Uso Comercial	90 dias

O prazo de garantia inicia-se na data da compra efetuada pelo primeiro cliente do varejo ou usuário final do comércio, e é válida pelo prazo especificado na tabela anterior. "Uso residencial" significa o uso doméstico residencial executado pelo cliente do varejo. "Uso comercial" significa todos os outros usos, inclusive o uso para produção de receita do comércio ou para fins de aluguel. Para fins desta garantia, assim que o equipamento for utilizado comercialmente, dessa data em diante ele será considerado como uso comercial. Esta garantia não se aplica aos equipamentos usados como fonte de energia em vez de utilitário. Também não estão garantidas as lavadoras elétricas à pressão usadas para fins comerciais.

NÃO É NECESSÁRIO O REGISTRO DA GARANTIA PARA OBTÊ-LA PARA OS PRODUTOS DA BRIGGS & STRATTON. GUARDE SEU COMPROVANTE DE COMPRA. SE VOCÊ NÃO APRESENTAR O COMPROVANTE COM A DATA DE COMPRA AO SOLICITAR O SERVIÇO DE GARANTIA, SERÁ USADA A DATA DE FABRICAÇÃO DO PRODUTO PARA CALCULAR O PRAZO DE GARANTIA.

### SOBRE SUA EQUIPAMENTO GARANTIA

Executaremos os serviços de manutenção na garantia, e pedimos desculpas por qualquer inconveniência. Qualquer Fornecedor de Serviços Autorizado pode executar os reparos cobertos pela garantia. A maioria dos reparos cobertos pela garantia é tratada rotineiramente mas, às vezes, podem ocorrer solicitações inadequadas ao serviço de garantia. Por exemplo, o serviço de garantia não seria aplicável se o dano do equipamento ocorresse devido ao uso incorreto, falta de manutenção rotineira, expedição, manuseio, estocagem ou instalação inadequados. A garantia será inválida se a data de fabricação ou o número de série da lavadora a pressão ou do motor tiverem sido removidos ou se o equipamento tiver sido alterado ou modificado. Durante o período de garantia, o Fornecedor autorizado de serviços poderá, por exclusiva opção sua, reparar ou substituir qualquer peça que conforme testes seja considerada defeituosa em condições normais de uso e de manutenção. Esta garantia não cobre os seguintes reparos e equipamentos:

- **Desgaste normal:** O Equipamento de Força ao Ar Livre, assim como todos os dispositivos mecânicos, precisa que as peças usadas periodicamente e a manutenção funcionem bem. Esta garantia não cobre reparos quando o desgaste normal exauriu a vida útil de uma peça ou do equipamento.
- **Instalação e manutenção:** Esta garantia não é aplicável aos equipamentos ou às peças submetidas à instalação ou alteração e modificações não autorizadas, ao uso incorreto, à negligência, acidentes, sobrecarga, excesso de velocidade e manutenção, reparo ou armazenamento inadequados que, de acordo com os critérios da Briggs and Stratton Corporation, tenham prejudicado o desempenho e a confiabilidade dos mesmos. Esta garantia também não abrange manutenção normal, como filtros de ar, ajustes, limpeza do sistema de combustível e obstrução (devido a produtos químicos, sujeira, carvão, cal, etc.).
- **Outras Exclusões:** Também estão excluídos desta garantia itens desgastados, como acopladores rápidos, vedações, anéis de vedação, bombas que tenham funcionado sem água ou danos ou defeitos resultantes de acidentes, utilização errada, modificações, alterações, manutenção incorreta, congelamento ou deterioração química. Acessórios como pistolas, mangueiras, extensões de bicos (varetas) e bicos estão excluídos da garantia do produto. Esta garantia exclui equipamento usado, recondicionado e de demonstração, além de falhas devido a causas naturais e outros motivos de força maior que vão além do controle dos fabricantes. 198203P, Rev. C, 11/2/2009

BRIGGS & STRATTON POWER PRODUCTS GROUP, LLC  
MILWAUKEE, WI, EUA

Português

pt

Not for  
reproduction

Not for  
reproduction



## Lavadora de pressão

### Especificações de Produto

Pressão no Ponto de Saída	.207 BAR (3.000 PSI)*
Velocidade da Vazão	.10,6 litros/min (2,8 GPM)
Temperatura da Alimentação da Água	.38°C (100 °F) MÁX
Deslocamento	.206 cc (12,57 cu. in.)
Folga da Vela de Ignição	.0,76 mm (0,030 pol)
Capacidade de Combustível	.2,84 litros (3,0 Qt.)
Capacidade de Óleo	.0,6 litros (20 Onças)

### Peças Comuns de Serviço

PumpSaver	.6039
Kit de Manutenção do O-Ring	.191922GS
Ponto de Entrada de Água	.B2384GS
Tela do Purificador de Ar	.491588 o 5043
Vela de Ignição	.491055
Garrafa de Óleo do Motor	.100005 o 100028
Estabilizador de Combustível	.100002 o 5041
Limitador de Faísca	.398067

**Classificação de Potência:** Os valores de potência nominal são obtidos com os sistemas de exaustão e de filtragem de ar instalados, enquanto que os valores de potência bruta são obtidos sem que esses acessórios estejam instalados. A potência bruta real do motor será maior do que a potência nominal e é afetada, entre outras coisas, pelas condições do ambiente operacional e variações que existem entre um motor e outro. Devido à grande variedade de produtos que utilizam motores, um motor a gasolina pode não desenvolver a potência bruta especificada quando for instalado em um determinado tipo de equipamento. Esta diferença se deve a vários fatores, incluindo mas não se limitando a acessórios (filtro de ar, escapamento, carga, arrefecimento, carburador, bomba de combustível, etc.), limitações da aplicação, condições do ambiente operacional (temperatura, umidade, altitude), e variações que existem entre um motor e outro. Devido a limitações de capacidade e fabricação, a Briggs & Stratton pode substituir um motor com classificação de potência mais alta por um motor desta Série.

\* Esta lavadora de pressão é classificada de acordo com a norma PW101 da Associação de Fabricação de Lavadoras de Pressão (Teste e Classificação de Lavadoras de Pressão).

Briggs & Stratton Power Products Group, LLC  
P.O. Box 702  
Milwaukee, Wisconsin, 53201-0702 U.S.A.