

# OWNER'S MANUAL

*Operating and Servicing Instructions*

Español - página E1



[www.hoover.com](http://www.hoover.com)

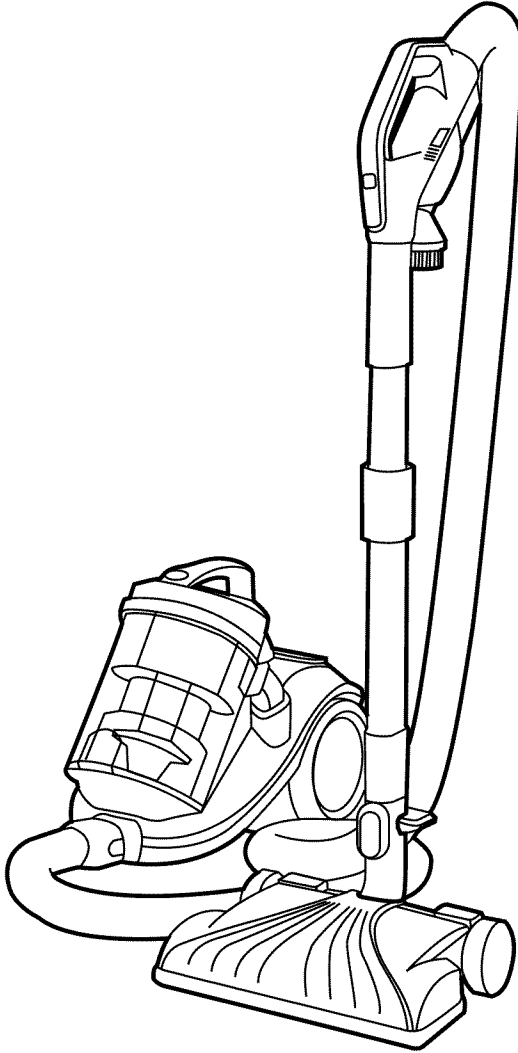

**IMPORTANT: READ CAREFULLY BEFORE ASSEMBLY AND USE.**

Questions or concerns? For assistance, please call Customer Service at 1-800-944-9200 Mon-Fri 8am-7pm EST. **PLEASE DO NOT RETURN THIS PRODUCT TO THE STORE.**

---

**THIS PRODUCT IS INTENDED FOR HOUSEHOLD USE ONLY.  
IF USED COMMERCIALY WARRANTY IS VOID.**

---

Thank you for choosing a HOOVER® product.

Please enter the complete model and Manufacturing Code in the spaces provided.

MODEL \_\_\_\_\_

MFG. CODE \_\_\_\_\_

Hint: Attach your sales receipt to this owner's manual. Verification of date of purchase may be required for warranty service of your HOOVER® product.

Be sure to register your product online at Hoover.com or call 1-800-944-9200 to register by phone.

**MANUFACTURING CODE**  
(Label located on bottom of cleaner)

## CONTENTS

Important Safety Instructions .....	3
Cleaner Assembly .....	5
Carton Contents .....	5
How To Use .....	6
Cleaner Description .....	6
ON-OFF switch .....	6
Cord Release/Rewind .....	6
Carry Handle .....	6
Vacuum Controls .....	7
Carpet Cleaning .....	7
Hard Floor Cleaning .....	7
Edge Cleaning .....	7
Stair Cleaning .....	7
Tools .....	8
Maintenance .....	9
Dirt Cup .....	9
Umbrella Tube .....	9
Primary Filter .....	10
Hepa Filter .....	10
Power Nozzle Brushroll Replacement .....	11
Troubleshooting .....	12
Service .....	13
Warranty .....	14

### If you need assistance:

Visit our website at hoover.com. Follow the authorized dealer locator link to find the Hoover® authorized dealer nearest you or call 1-800-944-9200 for an automated referral of Hoover® authorized dealer locations (U.S. only) or to speak with a customer service representative; Mon- Fri 8am- 7pm EST.

**PLEASE DO NOT RETURN THIS PRODUCT TO THE STORE.**

# IMPORTANT SAFETY INSTRUCTIONS

## SAVE THESE INSTRUCTIONS

When using an electrical appliance, basic precautions should always be followed, including the following:

**READ ALL INSTRUCTIONS BEFORE USING THIS APPLIANCE.**

### **WARNING: TO REDUCE THE RISK OF FIRE, ELECTRIC SHOCK OR INJURY:**

- Do not leave appliance when plugged in. Unplug from outlet when not in use and before cleaning or servicing.
- Do not use outdoors or on wet surfaces.
- Do not allow children to operate or play with cleaner or be near unit when in operation.
- Use only as described in this manual. Use only manufacturer's recommended attachments.
- Do not use with damaged cord or plug. If appliance is not working as it should, has been dropped, damaged, left outdoors, or dropped into water.
- Do not pull or carry by cord, use cord as a handle, close a door on cord, or pull cord around sharp edges or corners.
- Do not unplug by pulling on cord. To unplug, grasp the plug, not the cord.
- Do not handle plug or appliance with wet hands.
- Do not put any object into openings. Do not use with any opening blocked; keep free of dust, lint, hair, and anything that may reduce air flow.
- Keep hair, loose clothing, fingers, and all parts of body away from openings and moving parts.
- Turn off all controls before unplugging.
- Use extra care when cleaning on stairs. Do not place carpet cleaner on stairs.
- Do not use to pick up flammable or combustible liquids, such as gasoline, or use in areas where they may be present.
- The hose contains electrical wires. Do not use when damaged, cut or punctured. Avoid picking up sharp objects.
- Always turn off this appliance before connecting or disconnecting either hose or motorized nozzle.
- Hold plug when rewinding onto cord reel. Do not allow plug to whip when rewinding.
- Do not pick up anything that is burning or smoking, such as cigarettes, matches, or hot ashes.
- Do not use without Dirt Cup and / or Filters in place.
- Unplug before connecting Turbine Hand Tool.
- The use of an extension cord is not recommended.
- Do not point tools toward people or pets.
- Do not operate cleaner in bare feet or when wearing open toe shoes or sandals.
- **WARNING:** This product contains chemicals known to the state of California to cause cancer, birth defects or reproductive harm.

- An internal thermal protector has been designed into your cleaner to protect it from overheating. When the thermal protector activates, the cleaner will stop running. If this happens, proceed as follows:
  1. Turn the cleaner OFF and disconnect it from the electrical outlet.
  2. Check Primary Filter, HEPA Filter, and Umbrella Tube for dirt accumulation.
  3. Refer to “Troubleshooting” section.
  4. When cleaner is unplugged and the motor cools for 30 minutes, the thermal protector automatically resets and cleaning may continue.If the thermal protector continues to activate after following the above steps, your cleaner may need servicing (see “Service” section).

## **CAUTION:**

### **TO REDUCE THE RISK OF DAMAGE:**

- Avoid picking up hard, sharp objects with this product, as they may cause damage.
- Store in a dry place. Do not expose machine to freezing temperatures.
- Do not use sharp objects to clean out hose as they can cause damage.

## **WARNING:**

- To reduce the risk of electric shock, this appliance has a polarized plug (one blade is wider than the other). This plug will fit in a polarized outlet only one way. If the plug does not fit fully in the outlet, reverse the plug. If it still does not fit, contact a qualified electrician to install the proper outlet. Do not change the plug in any way.

# 1. CLEANER ASSEMBLY

## CARTON CONTENTS

- A. Canister
- B. Hose
- C. Telescopic/Bidirectional Wand
- D. Crevice Tool
- E. Dusting Brush
- F. Power Nozzle

Remove all parts from carton and identify each item shown.

Make sure all parts are located before disposing of packing materials.

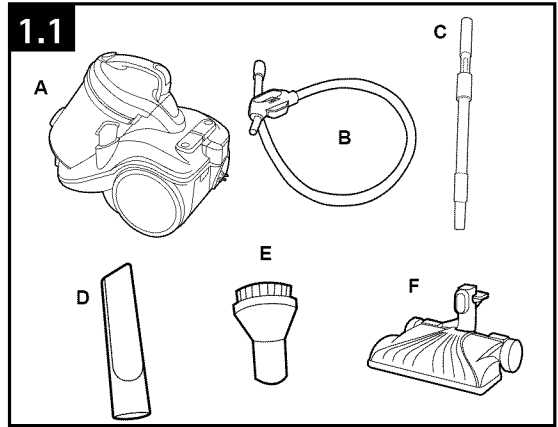

## CONNECT HOSE

1.2 Push Hose Connector end (A) into opening (B) on front of cleaner. To disconnect hose from cleaner, press release buttons (C) on sides of Hose Connector and pull out.

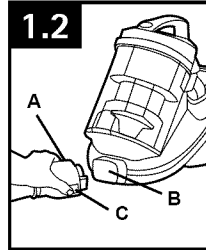

## • IMPORTANT •

The flexible hose contains electrical wires for connection to the Power Nozzle and should not be used if damaged, cut or punctured.

## CONNECT WAND

1.3 Push Hand Grip (D) firmly into end of Wand (E) until Latch clicks. To remove Wand from Hose, press on Wand Releases Button (F) on end of Wand and pull apart.

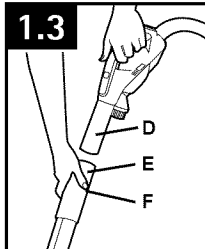

## CONNECT NOZZLE

1.4 Push the opposite end of Wand (G) firmly into Power Nozzle. To Release, step on Wand Release Pedal (H) and pull to disconnect from nozzle.

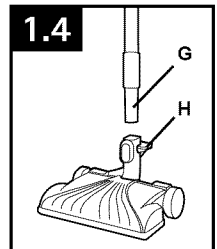

## 2. HOW TO USE

### CLEANER DESCRIPTION

#### Canister

- 1 Hose Inlet (Front Of Canister)
- 2 Dirt Cup
- 3 Dirt Cup Handle/Carry Handle
- 4 Dirt Cup Release Button
- 5 Auto Cord Rewind Pedal
- 6 ON/OFF Pedal
- 7 Power Cord
- 8 Exhaust Filter Cover

#### Power Nozzle

- 9 Wand Release Pedal
- 10 Headlight
- 11 Handle Release Pedal

#### Hose/Hand Grip/Wand

- 12 Hose
  - 13 Brushroll On/Off Button
  - 14 Wand Release Button
  - 15 Telescopic/Bidirectional Wand
  - 16 Suction Control Valve
  - 17 Tool Storage Accessories
  - 18 Crevice Tool
  - 19 Dusting Brush
- (Included in all models)

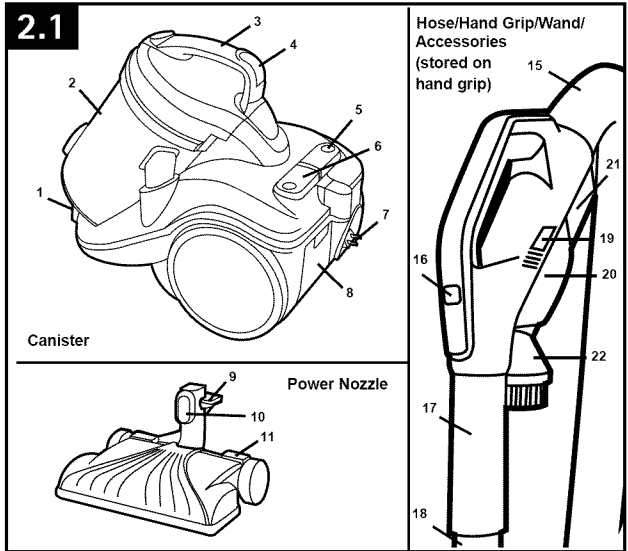

### ON-OFF SWITCH

2.2 Insert the plug into the electrical outlet. Press the on/off pedal on back of canister, to switch the cleaner on and press pedal again to turn the cleaner off.

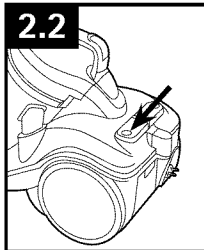

### CORD RELEASE/REWIND

2.3 To unwind Power Cord from Vacuum, pull out to desired length.

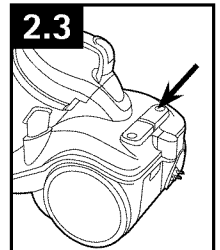

### CARRY HANDLE

2.4 Use the carry handle located on the top of the dirt bin to move the vacuum cleaner from room to room.

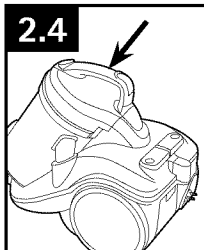

### • IMPORTANT •

A YELLOW mark on the Power Cord indicates the maximum recommended cord length. Do not exceed the cord length beyond the RED mark.

To rewind the Power Cord, press the Cord Rewind Pedal (A), located on the top of the vacuum cleaner, and guide the Power Cord with one hand. This will prevent the cord from whipping which could cause damage or injury.

## VACUUM CONTROLS

### • IMPORTANT •

Operate cleaner only at voltage specified on the data plate on the underside of the cleaner.

#### Handle/Hose Grip (Fig. 2.5)

##### 1 Brushroll On/Off Button

Push to turn Brushroll on and off.

##### 2 Suction Control Valve

To clean delicate fabrics, slide the Suction Control Valve to the open position to lower the suction.

Slide as shown to open and close the Valve.

#### Nozzle (Fig. 2.6)

##### 3 Handle Release Pedal

Step on the Handle Release Pedal to lower hand grip into cleaning position.

2.5

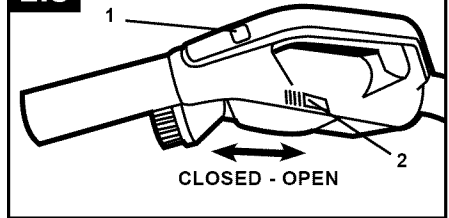

2.6

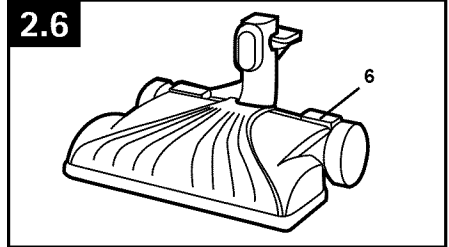

### • IMPORTANT •

Brushroll will not run until handle is released.

## CARPET CLEANING

2.7 After attaching the Power Nozzle, set the Floor Selector to the proper setting for your carpet type. Reference the "Vacuum Controls" section under "How to Operate" for carpet settings of Power Nozzle.

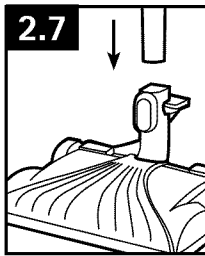

## HARD FLOOR CLEANING

2.8 Power Nozzle is recommended for vacuuming wood, laminate coverings and ceramic floor surfaces. Simply push brushroll button on handle to off and begin hard floor cleaning.

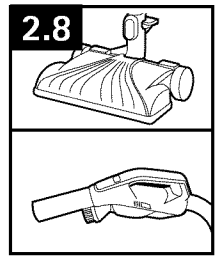

## EDGE CLEANING

2.9 Guide side of Nozzle parallel to edge of carpet or furniture as shown.

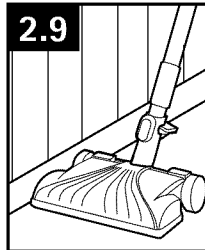

## STAIR CLEANING

2.10 Clean stairs from bottom to top.

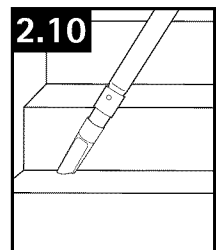

### • IMPORTANT •

Take extra care when vacuuming stairs. Do not store canister in vertical position.

## SELECT THE PROPER TOOL

A. **Crevice Tool** may be used in tight spaces, corners, and along edges in such places as dresser drawers, upholstered furniture, stairs and baseboards. (Tool stored under Hand Grip)

B. **Dusting Brush** with swivel neck may be used to dust furniture, lamps, lighting fixtures, blinds, baseboards, shutters and registers. May also be used for upholstered furniture, draperies, tapestries and mattresses. (Tool stored under Hand Grip)

C. **Power Nozzle** may be used for carpets, rugs and hard floor surfaces. (See "Hard Floor Cleaning" section for instructions)

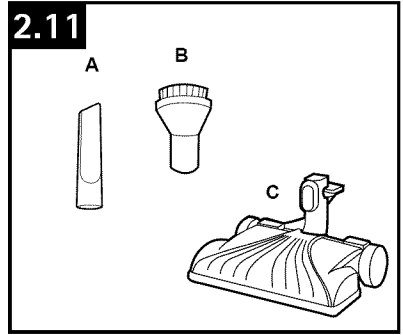

## ATTACHING TOOLS

2.12 Tools may be attached directly to the hand grip or to the wand. Firmly push tool into the hand grip or wand. Twist tool slightly to tighten or loosen connection.

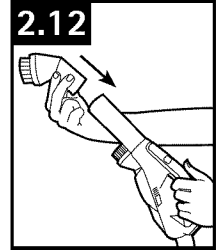



## 3. MAINTENANCE

Familiarize yourself with these home maintenance tasks as proper use and care of your cleaner will ensure continued cleaning effectiveness.

Any other servicing should be done by an authorized service representative.

### ⚠ CAUTION ⚠

Always unplug the vacuum cleaner from the electrical outlet before performing any general maintenance.

Do not use cleaner without Dirt Cup, Umbrella Tube or Filters in place.

It is recommended that you clean the Filters every time the Dirt Cup is emptied for consistent cleaning performance of your machine.

Very fine materials, such as face powder or cornstarch, may clog the filter and cause a reduction in performance. When using the cleaner for this type of dust, empty the cup and clean the filters often.

### DIRT CUP

#### When to Clean

Empty the Dirt Cup at the end of each cleaning session and before the dirt reaches the fill line.

#### How to Clean

Disconnect cleaner from electrical outlet.

3.1 Press button on the handle located on the Dirt Cup Lid and pull Dirt Cup Out.

3.2 Holding Dirt Cup over trash receptacle, press Dirt Cup Door Release Button to open and empty Dirt Cup. When all the dirt has fallen, close the Dirt Cup Door and replace.

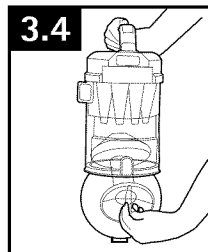
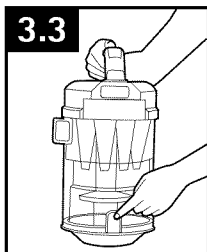
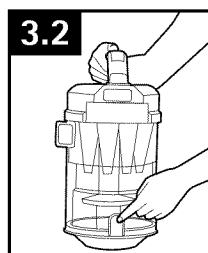
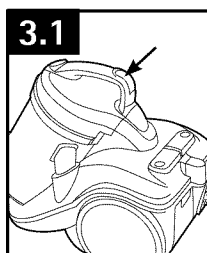

### UMBRELLA TUBE

#### When to Clean

Check Umbrella Tube on a monthly basis and clean when it is wrapped with debris. Check more frequently if cleaning up pet hair or you have family members with long hair.

#### How to Clean

Disconnect cleaner from electrical outlet.

Remove Dirt Cup as described in Fig. 3.1.

3.3 Press red Dirt Cup Door Release Button to open Dirt Cup Door.

3.4 Twist Umbrella Tube left and remove from bottom of the Dirt Cup and remove debris.

Replace Umbrella Tube in bottom of Dirt Cup and twist right.

## LIFETIME PRIMARY FILTER

### • IMPORTANT •

This is located on the canister behind the Dirt Cup bin.

### When to Clean

It is recommended that the Primary Filter be checked and cleaned periodically depending on the frequency of use and volume of dirt being picked up on each cleaning.

### How to Clean

3.5 Release the Primary Filter Cover by lifting up the tab.

3.6 Lift off the Filter Cover to gain access to the Filter Assembly. Separate the Filter from Filter Frame and remove.

3.7 Hold Filter under cold running water to remove dirt and debris. Squeeze Filter to remove excess water.

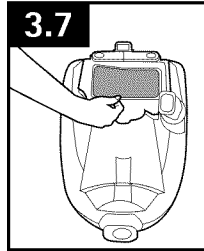
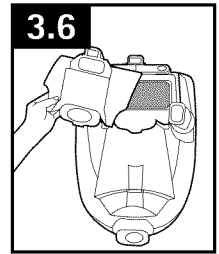
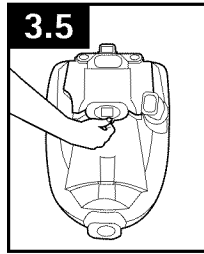

### • IMPORTANT •

Allow Filter to dry completely before replacing, which may take up to 24 hours. Do not use any detergents or boiling water to wash the Filters.

Once completely dry, return the Lifetime Primary Filter to the Filter Frame, replace Filter Assembly into canister and replace cover.

### What to Buy: Lifetime Primary Filter

To assure cleaning effectiveness, use only Hoover® service part only, #302445001.

It is important that you use only genuine HOOVER® parts to assure your cleaner operates at peak performance. To order Filters please visit [www.hoover.com](http://www.hoover.com). HOOVER® parts can be identified by the trademark- 

## HEPA EXHAUST FILTER

### When to Clean

The HEPA Filter is intended to be a lifetime Filter. Inspect HEPA Filter at the same time Primary Filter is cleaned. Over time, it is normal for the Filter to turn gray. If HEPA Filter appears visibly dirty, follow cleaning instructions.

### How to Clean

3.8 Release the HEPA Filter Cover and remove the Cover as shown. Remove the Filter by pulling the tab towards you.

3.9 Gently tap the Pleated Filter on the inside of a trash receptacle to remove excess dust and dirt.

Once cleaned, return the HEPA Filter to the vacuum cleaner. Replace the HEPA Filter Cover before restarting the vacuum cleaner.

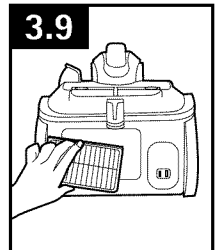
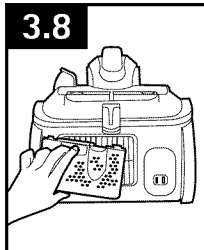

### • IMPORTANT •

Be careful not to damage Filter pleats. Replace Filter if any sign of damage.

### ▲ WARNING ▲

DO NOT WASH OR APPLY WATER TO PLEATED FILTER.

## POWER NOZZLE BRUSHROLL REPLACEMENT

The belt in your power nozzle drives the agitator. It has been designed specifically for use in this cleaner and is important for effective operation.

### What to Buy

There are other belts manufactured that are similar in shape and size, but are not designed for the HOOVER® power nozzle. Such belts do not operate the agitator correctly and may create stress which could damage your power nozzle.

### When to Replace

#### **⚠ WARNING ⚠**

Risk of personal injury - Brushroll may suddenly restart - unplug before cleaning or servicing. When Brushroll brushes are worn, it should be replaced.

3.10 To check condition of brushes, move edge of a card across Bottom Plate while turning Brushroll. To maintain cleaning effectiveness, replace Brushroll if brushes do not touch card.

### How to Remove

Disconnect cleaner from electrical outlet.

3.11 Turn cleaner over and remove 9 Screws as indicated in photo.

3.12 Remove Bottom Plate.

3.13 Remove Brushroll.

### How to Replace

3.14 Align new Brushroll and Belt.

3.15 Replace Brushroll.

3.16 Replace Bottom Plate and Screws.

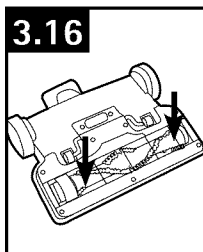
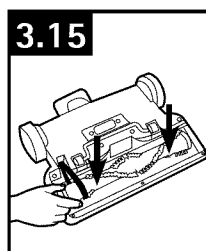
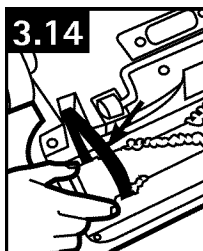
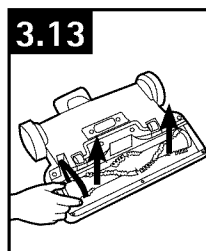
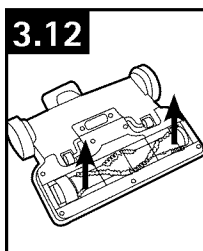
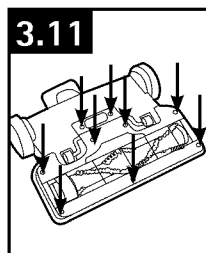
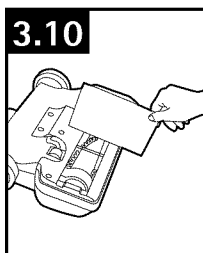

#### **What to Buy: Brushroll**

To assure cleaning effectiveness, use only Hoover® Brushroll part #59143012.

It is important that you use only genuine HOOVER® parts to assure your cleaner operates at peak performance. To order Filters please visit [www.hoover.com](http://www.hoover.com).

## 4. TROUBLESHOOTING

If a minor problem occurs, it usually can be solved quite easily when the cause is found by using the checklist below.

Any other servicing should be done by an authorized service representative.

### ⚠ WARNING ⚠

To reduce risk of personal injury - unplug cleaner before servicing.

PROBLEM	POSSIBLE CAUSE	POSSIBLE SOLUTION
<b>Cleaner won't run</b>	1. Power pedal not pressed "on".	1. Press power pedal and turn cleaner "on".
	2. Power Cord not firmly plugged in.	2. Plug Power Cord in firmly.
	3. No Voltage in wall plug.	3. Replace Fuse or reset Circuit Breaker in Home.
	4. Motor Thermal Protector has tripped.	4. Switch off and unplug the vacuum cleaner. Leave for 30 min. before plugging in and switching the cleaner back "ON".
	5. Needs Service.	5. See "Service" section in manual.
<b>Low suction: Canister / Power Nozzle</b>	1. Dirt Cup full or blocked.	1. Empty Dirt Cup and/or remove blockage.
	2. Dirt Cup not installed properly.	2. Review Dirt Cup replacement section in manual.
	3. Blockage in Nozzle Connector, Hose or Wands.	3. Remove blockage.
	4. Filters dirty or clogged.	4. Clean or replace Filters.
	5. Suction Control Valve is open.	5. Close Suction Control Valve on Hand Grip.
	6. Needs Service.	6. See "Service" section in manual.
<b>Power Nozzle won't run</b>	1. Power pedal not pressed "on".	1. Press power pedal and turn cleaner "on".
	2. Handle is not released and in stored upright position. Brushroll is automatically shut off in the upright storage position.	2. Step on Wand Release Pedal to lower Handle and start Brushroll.
	3. Needs Service.	3. See "Service" section in manual.
<b>Power Nozzle won't pickup</b>	1. Low cleaner suction.	1. See "Low suction" section above.
	2. Blockage in the Nozzle or Nozzle Connector.	2. Remove blockage.
	3. Brushroll not running.	3. See "Power Nozzle won't run" section above.
	4. Brushroll bristles worn.	4. Replace Brushroll. See Brushroll replacement section in manual.
	5. Needs Service.	5. See "Service" section in manual.
<b>Brushroll reset has been tripped</b>	1. Possible jam in brushroll.	1. See "Vacuum Controls" section.

## 5. SERVICE

To obtain approved Hoover® service and genuine Hoover® parts, locate the nearest Authorized Hoover® Warranty Service Dealer (Depot) by:

- Checking the Yellow Pages under “Vacuum Cleaners” or “Household”.
- Visit our website at [hoover.com](http://hoover.com) (U.S. Customers) or [hoover.ca](http://hoover.ca) (Canadian customers). Follow the service center link to find the service outlet nearest you.
- For an automated referral of authorized service outlet locations call 1-800-944-9200.

Do not send your vacuum to Hoover®, Inc., Company in Glenwillow for service. This will only result in delay.

**If you need further assistance:**

To speak with a customer service representative call 1-800-944-9200: Mon-Fri 8am-7pm EST. In Canada, contact Hoover® Canada, Toronto: 755 Progress Ave., Scarborough, ON M1H 2W7 OR Hoover® Canada, Edmonton: 18129-111 Ave., Edmonton, AB T5W 2P2, Phone: 1-800-944-9200, Mon-Fri 8am-7pm EST. Always identify your vacuum by the complete model number when requesting information or ordering parts. (The model number appears on the bottom of the vacuum.)

PLEASE DO NOT RETURN THIS PRODUCT TO THE STORE.

# 6. WARRANTY

## LIMITED TWO YEAR WARRANTY

(Domestic Use)

### WHAT THIS WARRANTY COVERS

When used and maintained in normal household use and in accordance with the Owner's Manual, your HOOVER® product is warranted against original defects in material and workmanship for a full two year from date of purchase (the "Warranty Period"). During the Warranty Period, Hoover® will provide labor and parts, at no cost to you, to correct any such defect in products purchased in the United States, U.S. Military Exchanges and Canada.

### HOW TO MAKE A WARRANTY CLAIM

If this product is not as warranted, take or send the product to either a Hoover® Sales and Service Center or Hoover® Authorized Warranty Service Dealer along with proof of purchase. For an automated referral to authorized service outlets in the U.S.A., phone: 1-800-944-9200 OR visit Hoover® online at [www.hoover.com](http://www.hoover.com). For additional assistance or information concerning this Warranty or the availability of warranty service outlets, phone the Hoover® Consumer Response Center, Phone 1-800-944-9200, Mon-Fri 8am-7pm EST. In Canada, contact Hoover® Canada, Carson Building, 100 Carson St., Etobicoke, Ontario M8W 3R9, Phone: 1-800-944-9200, Mon-Fri 8am-7pm EST.

### WHAT THIS WARRANTY DOES NOT COVER

This Warranty does not cover: use of the product in a commercial operation (such as maid, janitorial and equipment rental services), improper maintenance of the product, damage due to misuse, acts of God, nature, vandalism or other acts beyond the control of Hoover®, owner's acts or omissions, use outside the country in which the product was initially purchased and resales of the product by the original owner. This warranty does not cover pick up, delivery, transportation or house

calls. However, if you mail your product to a Hoover® Sales and Service Center for warranty service, cost of shipping will be paid one way.

This warranty does not apply to products purchased outside the United States, including its territories and possessions, outside a U.S. Military Exchange and outside of Canada. This warranty does not cover products purchased from a party that is not an authorized retailer, dealer, or distributor of Hoover® products.

### OTHER IMPORTANT TERMS

This Warranty is not transferable and may not be assigned. This Warranty shall be governed and construed under the laws of the state of Ohio. The Warranty Period will not be extended by any replacement or repair performed under this Warranty.

THIS WARRANTY IS THE EXCLUSIVE WARRANTY AND REMEDY PROVIDED BY HOOVER®. ALL OTHER WARRANTIES, EXPRESSED OR IMPLIED, INCLUDING WARRANTIES OF MERCHANTABILITY OR FITNESS FOR PARTICULAR PURPOSE, ARE DISCLAIMED. IN NO EVENT WILL HOOVER® BE LIABLE FOR ANY SPECIAL, INDIRECT, INCIDENTAL OR CONSEQUENTIAL DAMAGES OF ANY KIND OR NATURE TO OWNER OR ANY PARTY CLAIMING THROUGH OWNER, WHETHER BASED IN CONTRACT, NEGLIGENCE, TORT OR STRICT PRODUCTS LIABILITY OR ARISING FROM ANY CAUSE WHATSOEVER. Some states do not allow the exclusion of consequential damages, so the above exclusion may not apply to you. This warranty gives you specific rights; you may also have others that vary from state to state.

# MANUAL DEL PROPIETARIO

*Instrucciones de Funcionamiento y Servicio*



www.hoover.com

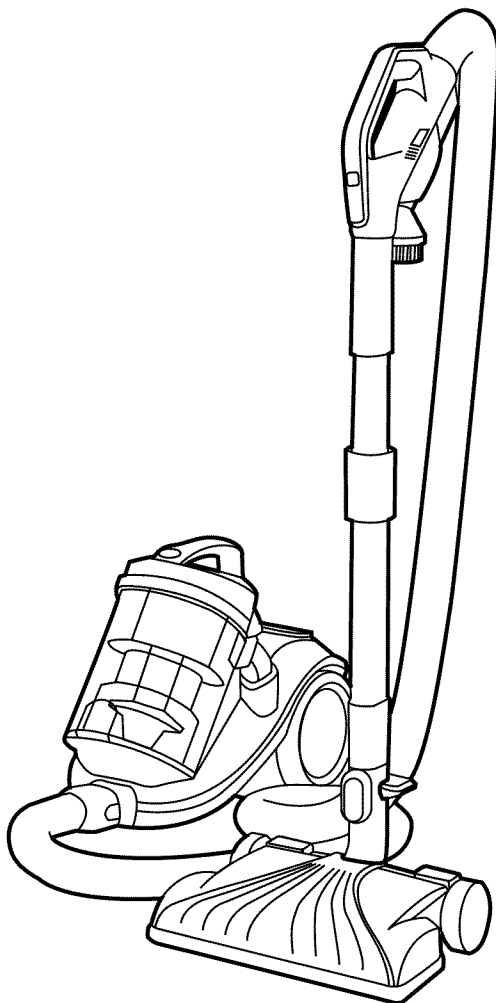

## **IMPORTANTE: LEA ATENTAMENTE ANTES DE ENSAMBLAR Y USAR.**

¿Tiene alguna pregunta o inquietud? Para obtener asistencia, llame al Servicio de atención al cliente al 1-800 944 9200, de lunes a viernes, de 8 a.m. a 7 p.m., hora del ESTE.

**POR FAVOR, NO DEVUELVA ESTE PRODUCTO A LA TIENDA.**

---

**ESTA ASPIRADORA PARA ALFOMBRAS ESTÁ DISEÑADA  
PARA USO DOMÉSTICO.  
EL USO COMERCIAL DE ESTE PRODUCTO ANULA LA GARANTÍA.**

---

## Gracias por haber elegido un producto HOOVER®.

Anote los números completos de Código de fabricación en los espacios provistos.

MODELO \_\_\_\_\_

CÓDIGO DE FABRICACIÓN \_\_\_\_\_

Consejo: Adjunte su recibo de compra a este Manual del propietario. Para obtener el servicio de garantía de su producto HOOVER® puede requerirse la verificación de la fecha de compra.

Inscriba su producto en línea en Hoover.com, o llame al 1-800-944-9200 si prefiere hacerlo por teléfono.



www.hoover.com  
1-800-944-9200  
(USA and Canada)

XXXXXXXXXXXXXXXXXXXX  
XXXXXXXXXXXXXXXXXXXX

Technetronic Floor Care Technology Limited  
VACUUM CLEANER/ASPIRATEUR/ASPIRADORA  
MODEL/MODELE/MODELO XXXXXXXX

MFG. CODE XXXX

XXX v. XXHz. YYA A  
SERIES/SERIE/SERIE XXXX.X  
HOUSEHOLD TYPE/TIPO MENAJER/TIPO DOMESTICO

Distributed by HOOVER, Inc., Cleveland OH 44139  
Made in China



**CÓDIGO DE FABRICACIÓN**  
(Etiqueta ubicada en la parte inferior del mango de la limpiadora)

## ÍNDICE

Instrucciones de seguridad.....	E3
Ensamblaje de la aspiradora.....	E5
Contenido de la caja .....	E5
<b>Funcionamiento.....</b>	<b>E6</b>
Descripción de la aspiradora.....	E6
Interruptor para encender/apagar .....	E6
Liberación/enrollado del cordón .....	E6
Asa de transporte.....	E6
Controles de la aspiradora.....	E7
Limpieza de moquetas.....	E7
Limpieza de suelos duros.....	E7
Limpieza de las orillas.....	E7
Limpiar escalones.....	E7
Accesorios .....	E8
<b>Mantenimiento.....</b>	<b>E9</b>
Depósito para polvo .....	E9
Tubo sombrilla.....	E9
Filtro primario de por vida.....	E10
Filtro de escape hepa.....	E10
Rodillo de cepillos.....	E11
<b>Guía de solución de problemas.....</b>	<b>E12</b>
<b>Servicio.....</b>	<b>E13</b>
<b>Garantía.....</b>	<b>E14</b>

### Si necesita ayuda:

Visite nuestro sitio web en [www.hoover.com](http://www.hoover.com). Haga clic en el enlace que permite localizar los vendedores autorizados hoover para encontrar el vendedor más cercano, o marque el 1-800-944-9200 para escuchar un mensaje indicando la dirección de los vendedores autorizados Hoover® (sólo en ee. Uu.) O para hablar con un representante de atención al cliente (de 8 am a 7 pm, hora estándar del este, de lunes a viernes).

**POR FAVOR, NO DEVUELVA ESTE PRODUCTO A LA TIENDA.**



# **¡SALVAGUARDIAS IMPORTANTES! ¡GUARDE ESTAS INSTRUCCIONES!**

Al usar un aparato eléctrico, observe siempre las precauciones básicas, incluyendo las siguientes:

**LEA TODAS LAS INSTRUCCIONES ANTES DE USAR ESTE APARATO**

## **ADVERTENCIA: PARA REDUCIR EL RIESGO DE INCENDIOS, CHOQUES ELÉCTRICOS O LESIONES:**

- No deje la aspiradora sin supervisión cuando esté enchufada.
- No use este aparato en el exterior o en superficies mojadas.
- No permita que los niños hagan funcionar la aspiradora, jueguen con ella, ni que se aproximen a la unidad durante su funcionamiento.
- Use el aparato sólo como se describe en este manual. Use sólo los accesorios recomendados por el fabricante.
- No use este aparato con un cordón o enchufe dañado. Si el aparato no está funcionando adecuadamente, se dejó caer, se dañó, se dejó a la intemperie, o se dejó caer dentro del agua, llévelo a un centro de servicio.
- No tire del cordón ni traslade el aparato jalando del cordón, ni tampoco lo use como manija; no cierre la puerta cuando el cordón está atravesado ni tire de este alrededor de bordes o esquinas filosos.
- No lo desenchufe tirando del cordón. Para desenchufarlo, sujete el enchufe, no el cordón.
- Nunca manipule el enchufe ni el aparato con las manos húmedas.
- No coloque ningún objeto en las aberturas. No use este aparato con ninguna abertura obstruida; manténgalo libre de suciedad, pelusa, cabello o cualquier objeto que pueda reducir el flujo de aire.
- Mantenga el cabello, la ropa holgada, los dedos y todas las partes del cuerpo fuera de las aberturas y de las piezas en movimiento.
- Apague todos los controles antes de desenchufar el aparato.
- Tenga especial cuidado al limpiar escaleras. No coloque la limpiadora para moquetas en escaleras.
- No use este aparato para aspirar líquidos inflamables o combustibles, como gasolina, ni lo use en áreas donde dichos líquidos puedan estar presente.
- La manguera tiene alambres con corriente eléctrica, no la use si está dañada, cortada o perforada.
- Apague siempre la aspiradora antes de conectar o desconectar la manguera, la boquilla eléctrica o el accesorio de mano turboaccionado.
- No desenchufe tirando del cordón. Para desenchufar, sujete el enchufe y no jale. El cordón. Nunca toque el enchufe ni el artefacto con las manos mojadas.
- No aspire ningún objeto que se esté quemando o que libere humo, como cigarrillos, fósforos o cenizas calientes.
- No use la aspiradora sin tener el depósito para polvo o los filtros en su lugar.
- Desenchufe el aparato antes de conectar el accesorio de mano turboaccionado.
- No se recomienda el uso de cordones de extensión.
- No apunte los accesorios en dirección a las personas ni a las Mascotas.

- No haga funcionar la aspiradora descalzo ni cuando calce sandalias o zapatos que dejen los dedos de los pies al descubierto.
- **ADVERTENCIA:** este producto contiene sustancias químicas reconocidas por el estado de California como causantes de cáncer, anomalías congénitas o daños reproductivos.
- Se ha utilizado un protector térmico interno en su aspiradora para prevenir el sobrecalentamiento. Cuando se activa el protector térmico, la aspiradora deja de funcionar. Si esto sucede, proceda de la siguiente manera:
  1. Apague la aspiradora y desconéctela de la toma de corriente eléctrica.
  2. Revise si se ha acumulado suciedad en el filtro primario, en el filtro HEPA y en el filtro sombrilla.
  3. Consulte la sección “Solución de problemas”.
  4. Una vez que la aspiradora esté desconectada de la toma de corriente eléctrica y el motor se haya enfriado durante 30 minutos, el protector térmico se reposiciona automáticamente y se puede seguir pasando la aspiradora. Si el protector térmico sigue activándose después de efectuar los pasos anteriores, es probable que su aspiradora necesite servicio (vea la sección “Mantenimiento”).

## **ADVERTENCIA: PARA REDUCIR EL RIESGO DE DAÑOS:**

- No use objetos filosos para limpiar la manguera, ya que pueden causar daños.
- Guarde la máquina en un lugar seco. No la exponga a temperaturas de congelamiento.
- Evite recoger objetos duros o afilados con la aspiradora. Éstos pueden dañar la aspiradora.

## **ADVERTENCIA:**

- Para disminuir el riesgo de choque eléctrico, este aparato tiene un enchufe polarizado (una patilla es más ancha que la otra). Este enchufe podrá usarse en una toma de corriente polarizada, de una sola manera. Si el enchufe no encaja completamente en la toma de corriente, colóquelo al revés. Si aun así no encaja, comuníquese con un electricista calificado para que instale la toma de corriente adecuada. No haga ningún tipo de modificación al enchufe.

# 1. ENSAMBLAJE DE LA ASPIRADORA

## CONTENIDO DE LA CAJA

- A Trineo
- B Manguera
- C Tubo telescópico/bidireccional
- D. Accesorio para hendiduras
- E. Accesorio para polvo
- F. Boquilla turboaccionada

Retire todas las piezas de la caja e identifique cada artículo que se muestra. Asegúrese de ubicar todas las piezas antes de eliminar el embalaje.

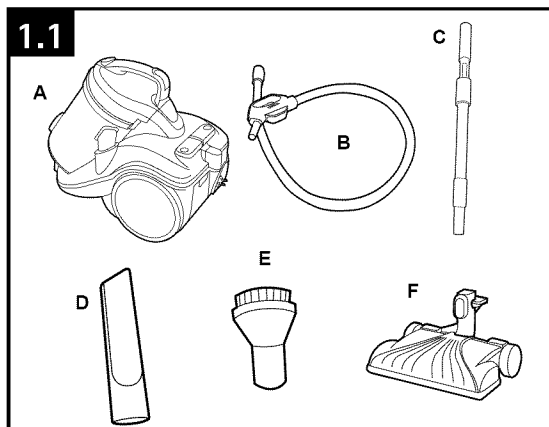

## CONECTE LA MANGUERA

1.2 Empuje el extremo del conector de la manguera (A) en la abertura (B) de la parte delantera de la aspiradora. Para desconectar la manguera de la aspiradora, presione los botones de liberación (C) que se encuentran en los costados del conector de la manguera y tire hacia afuera.

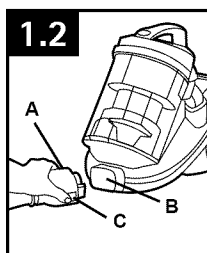

## • IMPORTANTE •

La manguera flexible contiene cables eléctricos para conectarla a la boquilla turboaccionada y no debe usarse si está dañada, cortada o perforada.

## CONECTE EL TUBO

1.3 Empuje la empuñadura de mano (D) con fuerza en el extremo del tubo (E) hasta que la traba haga clic. Para retirar el tubo de la manguera, presione el botón de liberación del tubo (F) que se encuentra en el extremo del tubo y tire para separarlo.

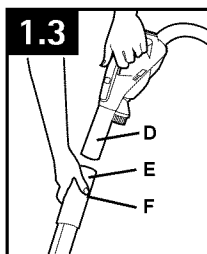

## CONECTE LA BOQUILLA

1.4 Empuje el extremo opuesto del tubo (G) con fuerza en la boquilla turboaccionada.

Para liberar, pise el pedal para soltar el mango (H) y tire para desconectarlo de la boquilla.

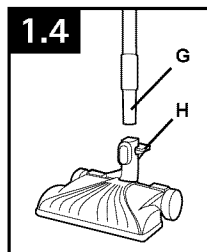

## 2. FUNCIONAMIENTO

### DESCRIPCIÓN DE LA ASPIRADORA

#### Trineo

- 1 Entrada de la manguera (parte del antera del receptáculo)
- 2 Depósito para polvo
- 3 Mango del contenedor para polvo/ Mango de transporte
- 4 Botón para soltar el depósito para polvo
- 5 Enrollador de cordón automático
- 6 Interruptor para encender/apagar
- 7 Cordón de alimentación
- 8 Tapa del filtro de escape
- 9 Boquilla turboaccionada
- 10 Pedal para soltar el tubo
- 11 Manguera/Empuñadura de mano
- 12 Luz delantera
- 13 Pedal para soltar el mango

#### Manguera/Empuñadura de mano/Tubo

- 12 Manguera
- 13 Botón de encender/apagar el rodillo de cepillos.

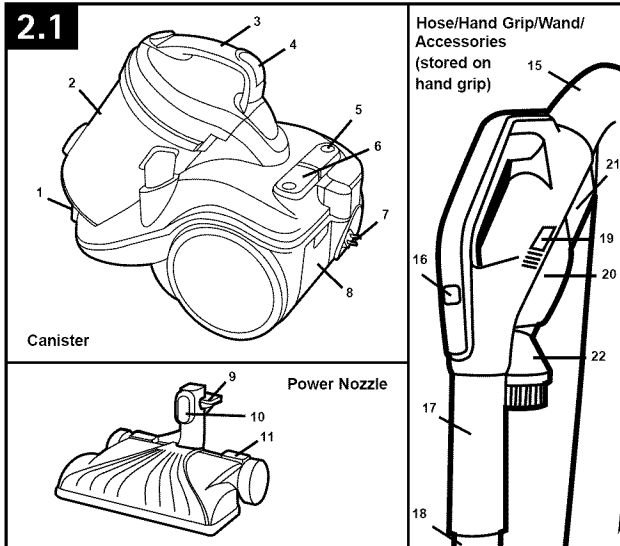

- 14 Botón de liberación del tubo
- 15 Tubo telescópico/bidireccional
- 16 Válvula de control de succión
- 17 Almacenamiento de los accesorios

#### Accesorios

- 18 Accesorio para hendiduras
- 19 Accesorio para polvo

### INTERRUPTOR PARA ENCENDER/APAGAR

2.2 Introduzca el enchufe en la toma de corriente eléctrica. Pise el pedal para encender/apagar en la parte posterior del receptáculo para encender la limpiadora y pise el Pedal nuevamente para apagar la limpiadora.

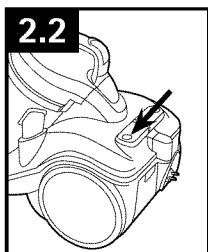

### LIBERACIÓN/ENROLLADO DEL CORDÓN

2.3 Para desenrollar el cordón de alimentación de la aspiradora, tire hacia afuera hasta la longitud deseada.

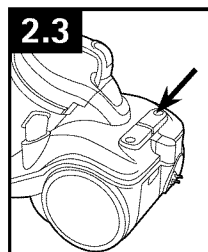

### ASA DE TRANSPORTE

2.4 Use el mango de transporte ubicado en la parte superior del contenedor para polvo para mover la aspiradora de una habitación a otra.

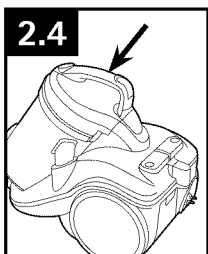

### • IMPORTANTE •

La marca AMARILLA en el cordón de alimentación indica la longitud máxima recomendada para el cordón. No supere la longitud del cordón más allá de la marca ROJA.

Para enrollar el cordón de alimentación, pise el pedal de enrollado del cordón (A), que se encuentra en la parte superior de la aspiradora, y guíe el cordón de alimentación con una mano. Esto evitará que el cordón dé un latigazo y provoque daños o lesiones.

## CONTROLES DE LA ASPIRADORA

### • IMPORTANTE •

Operate cleaner only at voltage specified on the data plate on the underside of the cleaner.

#### Empuñadura/Manguera (Fig. 2.5)

1 Botón de encender/apagar el rodillo de cepillos

Presiónelo para encender y apagar el rodillo de cepillos.

2 Válvula de control de succión

Para limpiar telas delicadas, reduzca la succión deslizando la válvula de control de succión a la posición de apertura.

Deslice la válvula como se muestra para abrirla y cerrarla.

#### Boquilla (Fig. 2.6)

3 Pedal para soltar el mango

Pise el pedal para soltar el mango para bajar la empuñadura de mano a la posición de limpieza.

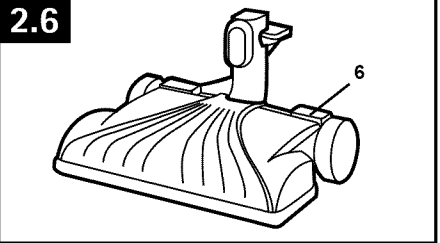
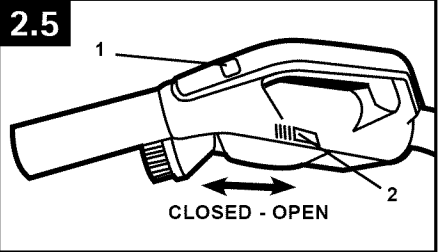

### • IMPORTANTE •

El rodillo de cepillos no funcionará hasta que se haya liberado el mango.

## LIMPIEZA DE MOQUETAS

2.7 Después de conectar la boquilla turboaccionada, configure la altura de la boquilla turboaccionada a la posición adecuada para su tipo de moqueta. Consulte la sección "Controles de la aspiradora" para conocer las posiciones de moqueta de la boquilla turboaccionada.

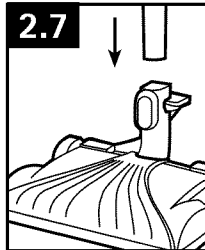

## LIMPIEZA DE SUELOS DUROS

2.8 Se recomienda utilizar una boquilla turboaccionada para aspirar revestimientos de madera y laminados, y superficies de suelos de cerámica. Simplemente empuje el botón del rodillo de cepillos que se encuentra en el mango para apagar el rodillo y comenzar la limpieza de suelos duros.

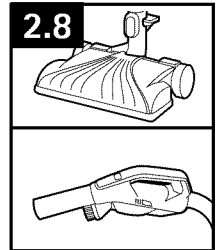

## LIMPIEZA DE LAS ORILLAS

2.9 Pase la boquilla en forma paralela al borde de la alfombra o de los muebles como se muestra.

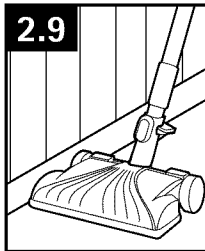

## LIMPIAR ESCALONES

2.10 Limpie los escalones de abajo hacia arriba.

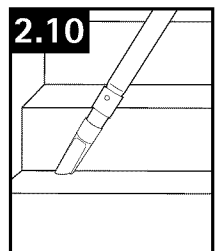

### • IMPORTANTE •

Tenga especial cuidado al limpiar escaleras. No coloque la limpiadora para moquetas en escaleras.

## SELECCIONE EL ACCESORIO

### ADECUADO

A. El accesorio para hendiduras puede utilizarse en lugares estrechos, esquinas y en bordes de sitios como cajones de cómodas, muebles tapizados, escaleras y zócalos. (El accesorio está guardado debajo de la empuñadura de mano.)

B. El cepillo para polvo con cuello giratorio puede utilizarse para limpiar el polvo de muebles, lámparas, accesorios de iluminación, persianas, zócalos, postigos de ventanas y rejillas de ventilación. También puede utilizarse para muebles tapizados, cortinaje, tapicería y colchones. (El accesorio está guardado debajo de la empuñadura de mano.)

C. La boquilla turboaccionada puede utilizarse para moquetas, tapetes y superficies de suelos duros. (Vea la sección "Limpieza de suelos duros" para obtener instrucciones.)

### PARA CONECTAR LOS ACCESORIOS

2.12 Los accesorios se pueden conectar directamente a la empuñadura de mano o al tubo. Empuje con fuerza el accesorio dentro de la empuñadura de mano o del tubo. Gire levemente el accesorio para apretar o aflojar la conexión.

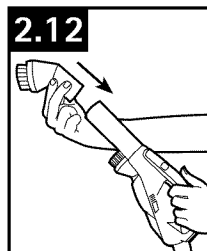
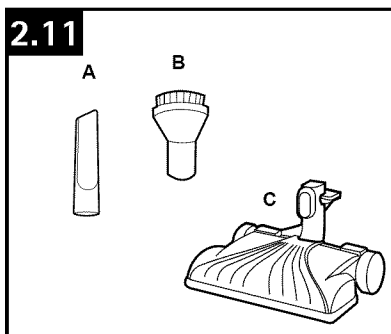

## 3. MANTENIMIENTO

Familiarícese con estas tareas de mantenimiento en el hogar, ya que el uso y cuidado apropiados de su aspiradora asegurarán una limpieza continuamente eficaz.

Cualquier otra tarea de mantenimiento debe ser realizada por un representante de mantenimiento autorizado.

### ⚠ PRECAUCIÓN ⚠

Siempre desenchufe la aspiradora de la toma de corriente eléctrica antes de realizar cualquier tarea de mantenimiento general.

No use la aspiradora sin el contenedor para polvo, el tubo de sombrilla o los filtros colocados en su lugar.

Se recomienda que limpie los filtros cada vez que se vacía el contenedor para polvo para obtener un rendimiento de limpieza constante de su máquina.

Los materiales muy finos, como talco facial o maicena, pueden obstruir el filtro y reducir el rendimiento. Cuando use la aspiradora para este tipo de suciedad, vacíe el depósito y limpie los filtros con frecuencia.

### DEPÓSITO PARA POLVO

#### Cuándo limpiarlo

Vacíe el contenedor para polvo al finalizar cada sesión de limpieza y antes de que la suciedad llegue a la línea de llenado.

#### Cómo limpiarlo

Desconecte la aspiradora de la toma de corriente eléctrica.

3.1 Presione el botón del mango que se encuentra en la tapa del depósito para polvo y tire del contenedor para polvo hacia afuera.

3.2 Sujutando el contenedor para polvo sobre el recipiente de basura, presione el botón de liberación de la puerta del contenedor para polvo para abrir y vaciar el contenedor para polvo.

### TUBO SOMBRILLA

#### Cuándo limpiarlo

Verifique mensualmente el tubo de sombrilla y límpielo cuando esté cubierto de residuos. Verifíquelo con más frecuencia si lo utiliza para recoger pelos de mascotas o si tiene familiares con cabello largo.

#### Cómo limpiarlo

Desconecte la aspiradora de la toma de corriente eléctrica.

Retire el contenedor para polvo, como se describe en la Fig. 3.1.

3.3 Presione el botón de liberación rojo de la puerta del contenedor para polvo para abrir la puerta del contenedor para polvo.

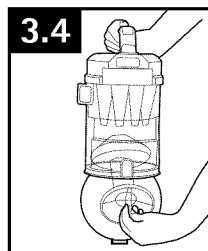
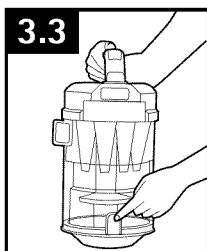
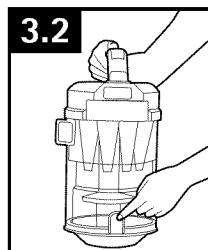
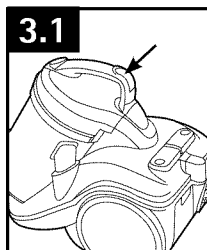

3.4 Gire el tubo de sombrilla hacia la izquierda, retírelo de la parte inferior del contenedor para polvo y retire los residuos. Replace Umbrella Tube in bottom of Dirt Cup and twist right.

## FILTRO PRIMARIO DE POR VIDA

### • IMPORTANTE •

Se encuentra en el receptáculo, detrás del bote del contenedor para polvo.

### Cuándo limpiarlo

It is recommended that the Primary Filter be checked and cleaned periodically depending on the frequency of use and volume of dirt being picked up on each cleaning.

### Cómo limpiarlo

3.5 Libere la tapa del filtro primario levantando la lengüeta.

3.6 Levante y retire la tapa del filtro para tener acceso al conjunto del filtro. Separe el filtro del marco del filtro y retírelo.

3.7 Mantenga el filtro debajo del agua corriente para retirar la suciedad y los residuos. Oprima el filtro para retirar el exceso de agua.

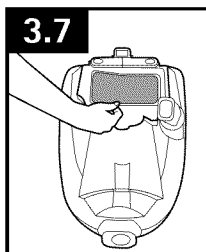
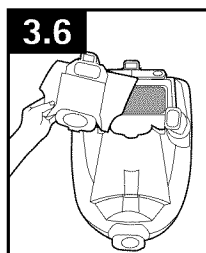
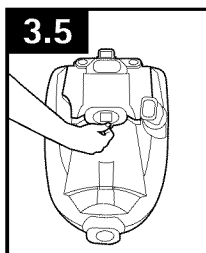

### • IMPORTANTE •

Deje que el filtro se seque completamente antes de volver a colocarlo, lo que demora hasta 24 horas. No use detergentes ni agua hirviendo para lavar los filtros.

Una vez que esté completamente seco, vuelva a colocar el filtro primario de por vida en el marco del filtro, vuelva a colocar el conjunto del filtro en el receptáculo y vuelva a colocar la tapa.

### Qué comprar: Filtro primario de por vida

Para asegurar una limpieza eficaz, utilice sólo el Filtro primario N° #302445001 de Hoover®.

Es importante que utilice únicamente piezas de Hoover® genuinas para asegurar que su aspiradora funcione al máximo de su rendimiento. Para hacer sus pedidos de bolsas, visite [www.hoover.com](http://www.hoover.com).

## FILTRO DE ESCAPE HEPA

### Cuándo limpiarlo

El filtro HEPA está diseñado para ser un filtro de por vida. Inspeccione el filtro HEPA al limpiar el filtro primario. Con el tiempo, es normal que el filtro se vuelva gris. Si el filtro HEPA aparece visiblemente sucio, siga las instrucciones de limpieza.

### Cómo limpiarlo

3.8 Libere la tapa del filtro HEPA y retire la tapa como se muestra. Retire el filtro tirando de la lengüeta hacia usted.

3.9 Golpee suavemente el filtro plegado dentro de un recipiente de basura para retirar el exceso de polvo y suciedad.

Una vez limpio, vuelva a colocar el filtro HEPA en la aspiradora. Vuelva a colocar la tapa del filtro HEPA antes de volver a encender la aspiradora.

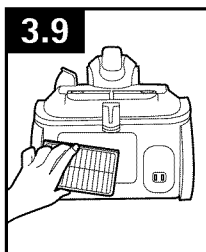
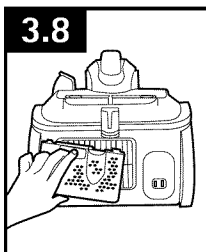

### • IMPORTANTE •

Tenga cuidado de no dañar los pliegues del filtro.

Reemplace el filtro si tiene signos de daño.

### ▲ ADVERTENCIA ▲

NO LAVE NI APLIQUE AGUA AL FILTRO PLEGADO.



## RODILLO DE CEPILLOS CUÁNDO REEMPLAZARLA

### ⚠ ADVERTENCIA ⚠

Riesgo de lesiones personales - Es posible que el rodillo de cepillos se vuelva a encender en forma repentina - Desenchufe el aparato antes de limpiarlo o realizarle el mantenimiento. Cuando los cepillos del rodillo de cepillos están desgastados, debe reemplazarse el rodillo de cepillos.

3.10 Para verificar el estado de los cepillos, pase el borde de una tarjeta por la placa inferior mientras gira el rodillo de cepillos. Para mantener una limpieza eficaz, reemplace el rodillo de cepillos si los rodillos no tocan la tarjeta.

### Cómo retirar

Desconecte la aspiradora de la toma de corriente eléctrica.

3.11 Voltee la aspiradora y retire 9 tornillos, como se indica en la fotografía.

3.12 Retire la placa inferior.

3.13 Retire el rodillo de cepillos.

### Cómo reemplazarlo

3.14 Alinee el rodillo de cepillos nuevo y la correa.

3.15 Reemplace el rodillo de cepillos.

3.16 Vuelva a colocar la placa inferior y los tornillos.

### Qué comprar: Rodillo de cepillos

Para asegurar una limpieza eficaz, utilice sólo el rodillo de cepillos de Hoover®, pieza N° 59143012.

Es importante que utilice sólo piezas de HOOVER® genuinas para asegurar que su aspiradora funcione al máximo de su rendimiento. Para hacer sus pedidos de filtros, visite [www.hoover.com](http://www.hoover.com). Las piezas de HOOVER® pueden identificarse por la marca comercial-

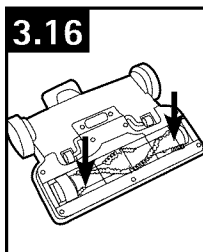
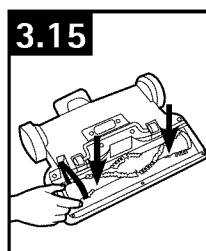
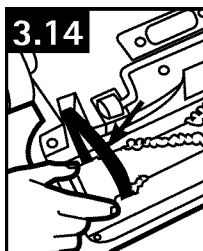
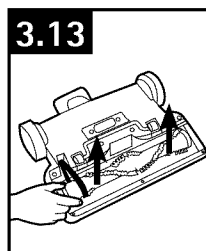
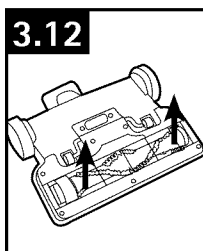
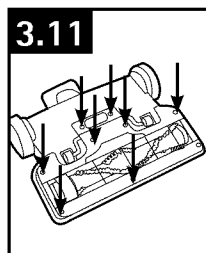
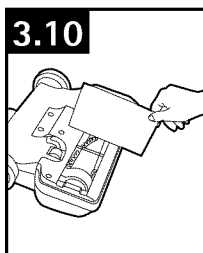

## 4. SOLUCIÓN DE PROBLEMAS

Si ocurre un problema menor, generalmente puede resolverse con bastante facilidad cuando se halla la causa, usando esta lista de verificación.

Cualquier otra tarea de mantenimiento debe ser realizada por un representante de mantenimiento autorizado.

### ⚠ ADVERTENCIA ⚠

Para reducir el riesgo de lesiones ocasionadas por piezas en movimiento, desenchufe la aspiradora antes de realizar el mantenimiento.

PROBLEM	POSSIBLE CAUSE	POSSIBLE SOLUTION
<b>La aspiradora no funciona</b>	<ol style="list-style-type: none"> <li>1. El interruptor de la empuñadura de mano no se encuentra en "ON".</li> <li>2. El cordón de alimentación no está bien enchufado.</li> <li>3. No hay voltaje en la toma de corriente de pared.</li> <li>4. Se disparó el protector térmico del motor.</li> <li>5. Necesita mantenimiento.</li> </ol>	<ol style="list-style-type: none"> <li>1. Coloque el interruptor de la empuñadura de mano en "ON".</li> <li>2. Enchufe bien el cable de alimentación.</li> <li>3. Reemplace el fusible o reajuste el disyuntor de su hogar.</li> <li>4. Apague y desenchufe la aspiradora. Espere 30 min antes de enchufar y volver a encender la aspiradora.</li> <li>5. Vea la sección "Mantenimiento" en el manual.</li> </ol>
<b>Baja succión: receptáculo/boquilla</b>	<ol style="list-style-type: none"> <li>1. Contenedor para polvo lleno u obstruido.</li> <li>2. Depósito para polvo no instalado correctamente.</li> <li>3. Obstrucción en el conector de la boquilla, la manguera o los tubos.</li> <li>4. Filtros sucios o tapados.</li> <li>5. La válvula de control de succión está abierta.</li> <li>6. Necesita mantenimiento.</li> </ol>	<ol style="list-style-type: none"> <li>1. Vacíe el contenedor para polvo y/o elimine la obstrucción.</li> <li>2. Revise la sección sobre reemplazo del contenedor para polvo en el manual.</li> <li>3. Elimine la obstrucción.</li> <li>4. Limpie o reemplace los filtros.</li> <li>5. Cierre la válvula de control de succión en la empuñadura de mano.</li> <li>6. Vea la sección "Mantenimiento" en el manual.</li> </ol>
<b>La boquilla boaccionada no funciona</b>	<ol style="list-style-type: none"> <li>1. El interruptor de la empuñadura de mano no se encuentra en "ON".</li> <li>2. No se ha liberado el mango y se encuentra en la posición vertical para guardar. El rodillo de cepillos se apaga automáticamente en la posición vertical para guardar.</li> <li>3. Necesita mantenimiento.</li> </ol>	<ol style="list-style-type: none"> <li>1. Coloque el interruptor de la empuñadura de mano en "ON".</li> <li>2. Pise el pedal para soltar el tubo para bajar el mango y para que el rodillo de cepillos empiece a girar.</li> <li>3. Vea la sección "Mantenimiento" en el manual.</li> </ol>
<b>La boquilla turboaccionada no aspira</b>	<ol style="list-style-type: none"> <li>1. Baja succión de la aspiradora.</li> <li>2. Obstrucción en la boquilla o en el conector de la boquilla.</li> <li>3. El rodillo de cepillos no gira.</li> <li>4. Cerdas del rodillo de cepillos desgastadas.</li> <li>5. Necesita mantenimiento.</li> </ol>	<ol style="list-style-type: none"> <li>1. Vea la sección "Baja succión" anterior.</li> <li>2. Elimine la obstrucción.</li> <li>3. Vea la sección "La boquilla turboaccionada no funciona" anterior.</li> <li>4. Reemplace el rodillo de cepillos. Vea la sección Reemplazo del rodillo de cepillos en el Manual.</li> <li>5. Vea la sección "Servicio" en el manual.</li> </ol>
<b>Se disparó el reajuste del rodillo de cepillos</b>	<ol style="list-style-type: none"> <li>1. El rodillo de cepillos del agitador no funciona.</li> </ol>	<ol style="list-style-type: none"> <li>1. Vea la sección "Controles de la aspiradora".</li> </ol>

## 5. SERVICIO

Para obtener un servicio aprobado de Hoover® y piezas genuinas de Hoover®, encuentre el Concesionario autorizado de servicio de garantía de Hoover® (depositario) más cercano:

- Consultando las Páginas amarillas en la sección "Aspiradoras – uso" doméstico.
- Visite nuestro sitio web en hoover.com (clientes estadounidenses) o hoover.ca (clientes canadienses). Siga el enlace del centro de servicio para encontrar el centro de servicio más cercano.
- Para que le informen de manera automática la ubicación de los centros autorizados de servicio, llame al 1-800-944-9200. No envíe su aspiradora a Hoover®, Inc., Company en Glenwillow para realizar el servicio. Esto sólo provocará demoras.

### **Si necesita recibir más ayuda:**

Para hablar con un representante de atención al cliente, llame al 1-800-944-9200; de lunes a viernes, de 8 a.m. a 7 p.m., hora del Este. En Canadá, comuníquese con Hoover® Canada, Toronto: 755 Progress Ave., Scarborough, ON M1H 2W7 O Hoover® Canada, Edmonton: 18129-111 Ave., Edmonton, AB T5W 2P2, Teléfono: 1-800-944-9200, de lunes a viernes, de 8 a.m. a 7 p.m., hora del Este. Siempre identifique su aspiradora por el número de modelo completo al solicitar información o realizar pedidos de piezas. (El número de modelo se encuentra en la parte inferior del mango de la limpiadora).

**NO DEVUELVA ESTE PRODUCTO A LA TIENDA.**

# 6. GARANTÍA

## GARANTÍA LIMITADA DOS AÑOS

(Para uso doméstico)

### QUÉ CUBRE ESTA GARANTÍA

Siempre que el uso y el mantenimiento de su producto HOOVER® se realicen en condiciones de uso doméstico normales y según el Manual del usuario, el producto estará garantizado contra defectos originales en el material y la fabricación durante de dos años completos desde la fecha de compra (el "Período de Garantía"). Durante el Período de Garantía, Hoover® le proporcionará gratuitamente, como se describe en esta garantía, la mano de obra y las piezas necesarias para corregir cualquier defecto en los productos comprados en los Estados Unidos, en una tienda situada en una base militar de los EE. UU. y en Canadá.

### CÓMO HACER UN RECLAMO EN VIRTUD DE LA GARANTÍA

Si este producto no se ajusta a las condiciones garantizadas, llévalo a un Concesionario autorizado de servicio de garantía de Hoover® junto con el comprobante de compra. Para que le informen de manera automática la ubicación de los centros autorizados de servicio, llame al: 1-800-944-9200 o visite Hoover® en Internet, en hoover.com. (clientes estadounidenses) o hoover.ca (clientes canadienses). Si necesita asistencia adicional o información sobre esta Garantía o la disponibilidad de los centros de servicio de garantía, llame al 1-800-944-9200, de lunes a viernes, de 8 a.m. a 7 p.m., hora del Este. En Canadá, comuníquese con Hoover Canada, Toronto: 755 Progress Ave Scarborough, ON M1H 2W7 O Hoover Canada, Edmonton: 18129-111 Ave Edmonton, AB T5W 2P2, teléfono: 1-800-944-9200, de lunes a viernes, de 8 a.m. a 7 p.m., hora del Este.

### QUÉ NO CUBRE ESTA GARANTÍA

Esta garantía no cubre: el uso del producto con cualquier fin comercial (como servicios de limpieza, mantenimiento y de alquiler de equipos), el mantenimiento inadecuado del producto, los daños provocados por el uso indebido, caso fortuito, hechos de la naturaleza, vandalismo u otros actos que excedan del control de Hoover®, acciones u omisiones del propietario, uso fuera

del país en que el producto fue comprado inicialmente y reventa del producto por parte del propietario original. Esta garantía no cubre el retiro del producto, la entrega, el transporte ni las visitas a domicilio.

Esta garantía no se aplica a los productos comprados fuera de los Estados Unidos, incluidos sus territorios y posesiones, fuera de una tienda situada en una base militar de los EE. UU. ni fuera de Canadá. Esta garantía no cubre los productos comprados a una parte que no sea un minorista, concesionario o distribuidor autorizados de los productos de Hoover®.

### OTROS TÉRMINOS IMPORTANTES

Esta Garantía no es transferible ni puede cederse. Esta Garantía se regirá e interpretará de conformidad con las leyes del estado de Ohio. El Período de Garantía no se prorrogará en función de ningún reemplazo o reparación realizados en virtud de esta Garantía.

ESTA GARANTÍA ES LA ÚNICA GARANTÍA Y EL ÚNICO RECURSO QUE HOOVER® PROPORCIONA. TODAS LAS DEMÁS GARANTÍAS, EXPRESAS O IMPLÍCITAS, INCLUIDAS LAS GARANTÍAS DE COMERCIABILIDAD O APTITUD PARA UN FIN PARTICULAR, QUEDAN EXCLUIDAS. HOOVER NO SERÁ RESPONSABLE EN NINGÚN CASO POR NINGÚN DAÑO ESPECIAL, INDIRECTO, INCIDENTAL O MEDIATO DE NINGÚN TIPO O NATURALEZA CON RESPECTO AL PROPIETARIO O A CUALQUIER PARTE QUE REALICE UN RECLAMO A TRAVÉS DEL PROPIETARIO, YA SEA QUE SE BASE EN RESPONSABILIDAD CONTRACTUAL, NEGLIGENCIA, RESPONSABILIDAD EXTRACONTRACTUAL O RESPONSABILIDAD CIVIL OBJETIVA POR LOS PRODUCTOS, O EMERGENTE DE CUALQUIER OTRA CAUSA. Algunos estados no permiten la exclusión de los daños mediatos, por lo cual es posible que la exclusión mencionada no se aplique en su caso. Esta garantía le otorga derechos específicos; es posible que, además, tenga otros derechos que varían de un estado a otro.