

CRAFTSMAN[®]

MAGNESIUM COMBINATION NAILER/STAPLER KIT

18 Gauge 5/8" - 1-1/2" Brad Nailer & 5/8" - 1-9/16" Stapler

Model 142.18894



CAUTION: Read, understand and follow all Safety Rules and Operating Instructions in this manual before using this product.

PRECAUCIÓN: Lea, comprenda y siga todas las reglas de seguridad y las instrucciones de operación en este manual antes de operar este producto

- Safety
- Know Your Nailer
- Operation
- Maintenance
- Troubleshooting
- Español
- Parts List

TABLE OF CONTENTS

Warranty.....	2
Safety Instructions.....	2
Know Your Nailer.....	3
Operation.....	4-6
Maintenance.....	7
Troubleshooting.....	7
Español.....	8-14
Parts and Illustrations List.....	15

WARRANTY

CRAFTSMAN ONE YEAR FULL WARRANTY

FOR ONE YEAR from the date of purchase, this product is warranted against any defects in material or workmanship. A defective product will be replaced free of charge.

For warranty coverage details to obtain free replacement, visit the web site: www.craftsman.com

This ONE YEAR warranty is void if this product is ever used while providing commercial services or if rented to another person. For 90 DAY commercial use terms, see listing on Craftsman warranty web page. This warranty gives you specific legal rights, and you may also have other rights which vary from state to state.

Sears Brands Management Corp. Hoffman Estates, IL 60179

SAFETY INSTRUCTIONS

- Read and follow all safety rules and operating instructions in this manual and on warning label of tool before using this tool. Failure to follow warnings could result in DEATH or SERIOUS INJURY. Keep this manual with the tool.
- Keep work area clean and properly lighted.
- Keep children, bystanders and visitors at a safe distance from work area while operating this tool.
- Air tool operators and all others in work area MUST always wear safety goggles complying with the United States ANSI Z87.1 to prevent eye injury from fasteners and flying debris when loading, operating and unloading this tool. Everyday eyeglasses have only impact resistant lenses. These are NOT safety glasses. ANSI Z87.1 safety glasses have permanently attached rigid, hard plastic side shields and will have "Z87.1" printed or stamped on them.
- Always wear ear protection. The work area may include exposure to excessive noise levels which will require necessary ear protection. Some environments will require head protection: use head protection conforming to ANSI Z89.1.
- Do not alter or modify this tool in any way. Do not use this tool for any application other than for which it was designed.
- Do not use oxygen, carbon dioxide, high-pressure compressed gas or bottled gases as the power source for this tool. The tool will explode and serious personal injury could result.
- Never connect the tool to air pressure which could potentially exceed 200 PSI. Use only clean, dry regulated air within rated range as marked on tool.
- The tool must have a male, free-flow hose coupling so that all air pressure is removed from the tool

when the coupling joint is disconnected. Failure to use proper coupling could cause accidental discharge, possibly causing injury.

- Only use air hose that is rated for maximum working pressure of 150 PSI or 150% of the maximum system pressure, whichever is greater.
- Do not pull trigger or depress contact trip while connecting to the air supply, as the tool may cycle, possibly causing injury.
- When loading the tool, do not pull trigger or depress contact trip. Do not point the tool at yourself or others. Do not place hand or any part of body in the fastener discharge area of the tool as accidental actuation may occur and cause injury.
- Disconnect tool from air supply before loading or unloading, performing tool maintenance, clearing a jammed fastener, leaving work area, moving tool to another location or handing the tool to another person.
- Use only the size and type of fasteners designated in the Specifications list in this manual.
- Do not load the tool until you are ready to use it.
- Always assume that the tool contains fasteners. Keep the tool pointed away from yourself and others at all times. Never engage in horseplay. Never pull the trigger unless the contact trip is in contact with the workpiece. Keep others at a safe distance from the tool while the tool is in operation.
- Always remove finger from trigger when not driving fasteners to avoid accidental firing. Never carry the tool with finger on or under the trigger as accidental actuation may occur and cause injury.
- Always keep hands and body away from the fastener discharge area when air supply is connected to the tool. Grip tool firmly to maintain control while allowing tool to recoil away from work surface as fastener is driven. If contact trip is allowed to recontact work surface before trigger is released, an unwanted fastener may be driven.
- Check operation of the contact trip frequently. Never use the tool if the contact trip, trigger or springs have become inoperable, missing or damaged. Do not alter or remove contact trip, trigger or springs. Never use a tool that is leaking air, has missing or damaged parts, or requires repair.
- Never drive fasteners on top of other fasteners or with the tool at too steep an angle. The fasteners can ricochet and cause injury. Do not drive fasteners close to the edge of the work piece. The workpiece is likely to split, allowing the fastener to fly free and cause injury. Do not attempt to drive fasteners into hard or brittle materials such as concrete, steel or tile.
- Do not overreach. Always place yourself in a firmly balanced position when using or handling the tool. Do not attach the hose or tool to your body.
- Do not operate tool without fasteners or damage to tool may result.
- Do not use tool without safety warning label. If label is missing, damaged or unreadable, contact 1-800-469-4663 to obtain a new label.
- Only qualified repair personnel must perform tool service.
- When servicing a tool, use only identical repair parts.
- Store tool out of reach of children and other untrained persons.

WARNING: Some dust created by using power tools contains chemicals known to the State of California to cause cancer and birth defects or other reproductive harm

KNOW YOUR NAILER

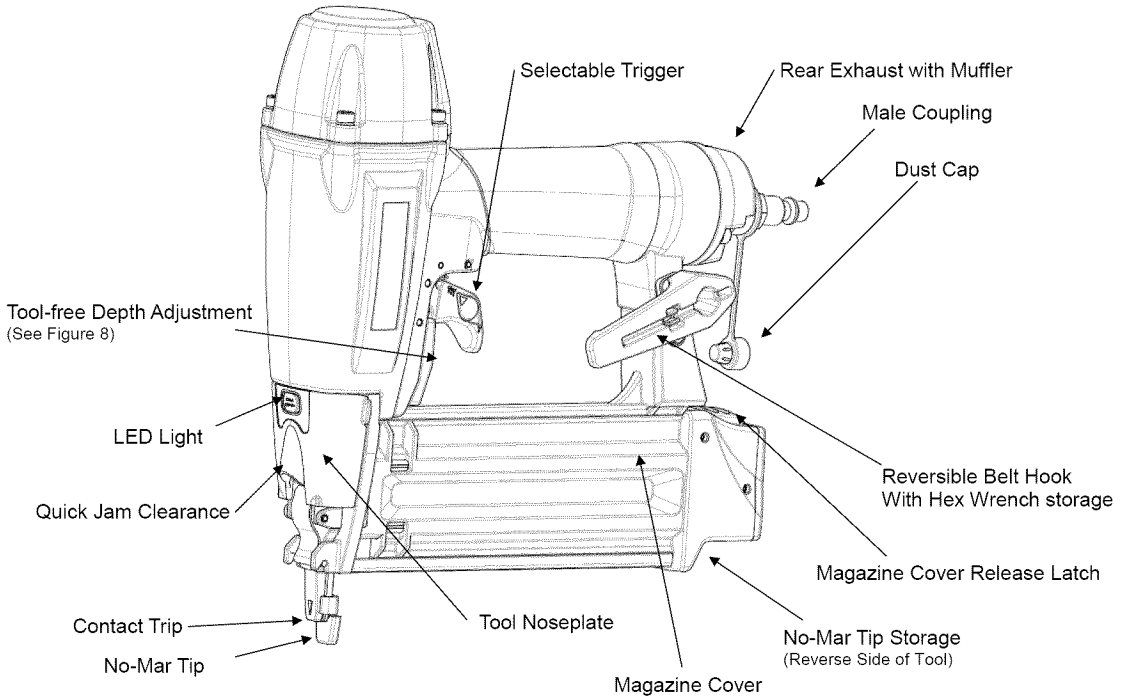

FEATURES	BENEFITS
Oil-less Design	Requires no regular maintenance and eliminates the risk of oil stains
Tool-free Depth Adjustment	1. Tool free design for user friendly 2. Control for precise countersinking
LED Light	Offers clearer view in darker areas
Quick Jam Clearance	Tool free mechanism to open the nose piece to clean the jam
No-Mar Contact Trip Pad	Prevents making mark on the workpiece
Reversible Belt Hook with Wrench storage	Provides convenient tool carrying
Selectable Trigger	Trigger has two operation settings: 1. Single trigger pull firing 2. Continuous contact trip firing
Rear Exhaust with Muffler	1. Ultra-quiet 2. Directs air away from the user during operation

SPECIFICATIONS

Capacity.....	100 Nails or Staples
Nail Size.....	18 Gauge
Nail Lengths.....	5/8" to 2"
Staple Size.....	1/4" Crown, 18 Gauge
Staple Length.....	1/2" to 1-9/16"
Operating Pressure.....	70-120 PSI
Air inlet.....	1/4" N.P.T.
Tool Length.....	10.1"
Tool Height.....	11.2"
Tool Width.....	2.5"
Tool Weight.....	2.88 lbs

LED LIGHT

- Requires CR2023 battery (supplied)
- 15 minute automatic shut-off to conserve battery power in case light is not turned off after tool use.

CHANGING THE BATTERY (See Figure 1 & 2)

- Open the tool noseplate.
- Remove the soft protection pad by pulling up on one of the side tabs. (See Figure 1).
- Use small screwdriver or other blunt instrument to push battery up and out of receptacle. (See Figure 2).
- Insert new battery into receptacle. Positive side will face out.
- Replace the soft protection pad.
- Close tool noseplate.

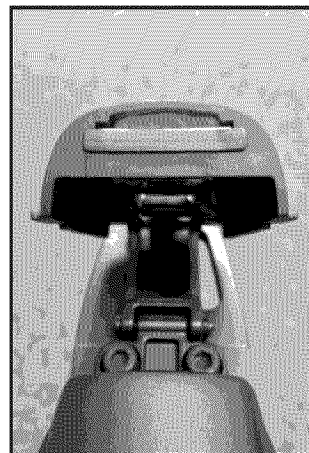

Figure 1

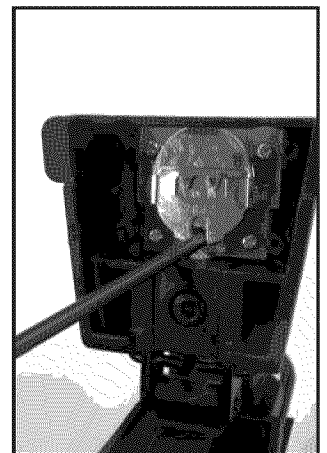

Figure 2

OPERATION

DESCRIPTION

The Craftsman 18 Gauge Combination Nailer and Stapler drives brads from 5/8" to 2" long and 1/4" crown staples from 5/8" to 1-1/2" long. Oilless design eliminates daily oiling and oil stains on workpiece. Die cast magnesium body with textured rubber grip minimizes operator fatigue. Large capacity, side loading magazine features positive, quick action latch. Tool features rear exhaust, single rapid-fire operation, adjustable depth of drive control, rubber nose tip and storage case. Safety feature disables tool unless contact tip is pressed against workpiece. Tapered nosepiece provides operator with greater visibility for precise fastener placement. Quick release nose cover allows easy access to jammed fasteners. The 18 Gauge Combination Nailer and Stapler is excellent for molding, furniture making, picture framing and upholstery.

AIR SUPPLY LINE

See Figure 3

DANGER: Do not use oxygen, carbon dioxide, high-pressure compressed gas or bottled gases as the power source for this tool. The tool will explode and serious personal injury could result.

- The air tool operates on compressed air at pressures from 70-120 PSI
- Never connect the tool to air pressure which could potentially exceed 200 PSI. Use only clean, dry, regulated air within rate range as marked on tool.

Air delivery Required: 0.94 SCFM @ 90 PSI. (30 shots per minute).

WARNING: Keep hands and body away from discharge area of tool when connecting air supply. Always disconnect tool from air supply when servicing or adjusting tool and when tool is not in use.

- Air operated tools require clean, dry, lubricated compressed air to ensure top performance, low maintenance and long life.
- Dirt and abrasive materials present in all air lines will damage tool O-rings, valves and cylinders.
- Moisture will reduce tool performance and life if not removed from compressed air.
- The air supply system must be able to provide air pressure of 70-120 pounds per square inch at tool.
- All hoses and pipes in the air supply system must be clean and free of moisture and foreign particles. Hoses must be rated for maximum working pressure of 150 PSI or 150% of maximum system pressure, whichever is greater.
- Do not mount swivel connector in air supply line.
- The air pressure should be properly regulated.
- Different workpiece materials and different fastener lengths will require different operating pressure.
- Be sure all connections in air supply system are sealed to prevent air loss.

WARNING: This tool is equipped with a male, free-flow coupling for air supply connection. To prevent

accidental discharge and possible injury, NEVER remove the male coupling to replace with a female coupling.

To connect tool to air supply:

1. Firmly hold tool by its handle with one hand. Be sure to point tool away from you and others in the area.
2. With other hand, insert female coupling of air hose over male coupling of tool until hose coupling is firmly seated.

CAUTION: When connecting or disconnecting air hose, air pressure may cause the the hose coupling to kick back if the hose coupling is not firmly seated on tool coupling.

NOTE: When hose is disconnected from tool, snap the dust cap over the tip of the tool male coupling.

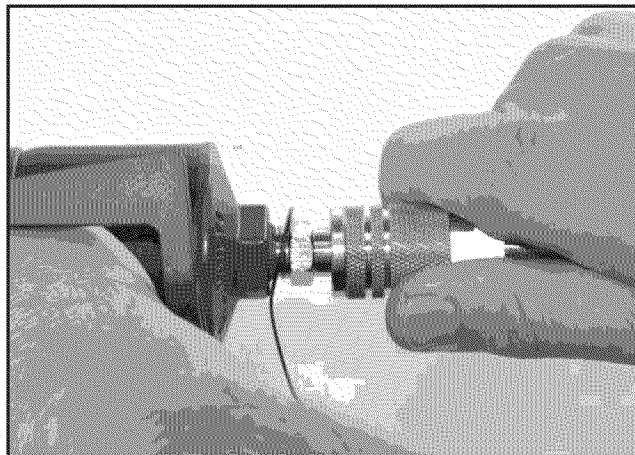

Figure 3—Air Supply Line

LOADING

See Figures 4-7 (Pages 4 & 5)

WARNING: Disconnect tool from air supply. Do not load tool until you are ready to use it. Do not pull trigger or depress contact trip while loading tool. Make sure that the tool noseplate is securely closed before loading fasteners. Always load with nose of tool pointing away from you and others. Always wear safety goggles that comply with United States ANSI Z87.1.

- Depress the magazine cover release latch and slide magazine cover open. (See Figure 4)

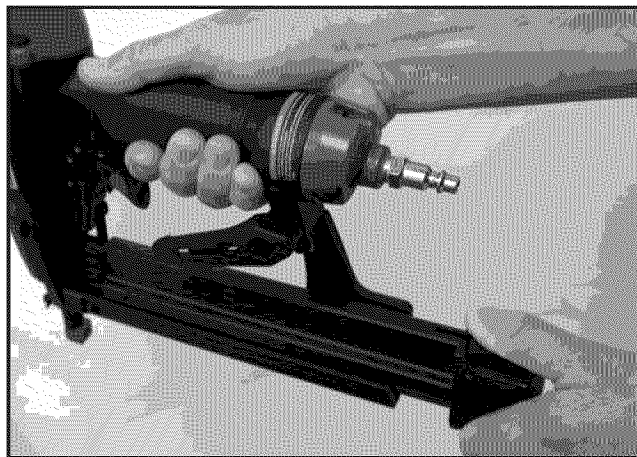

Figure 4—Open Magazine Cover

- Load Nails: Place nail strip so that the chisel points rest on the bottom of the magazine. (See Figure 5)

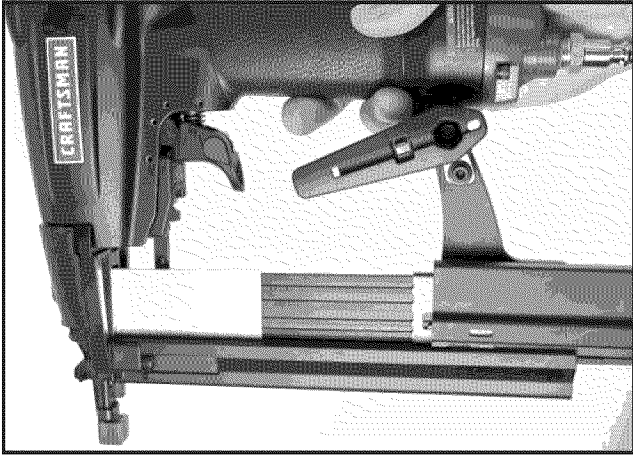

Figure 5—Loading Nails

- Loading Staples: Position staples so that the staple strip straddles and rests on the inner wall of the magazine. (See Figure 6).

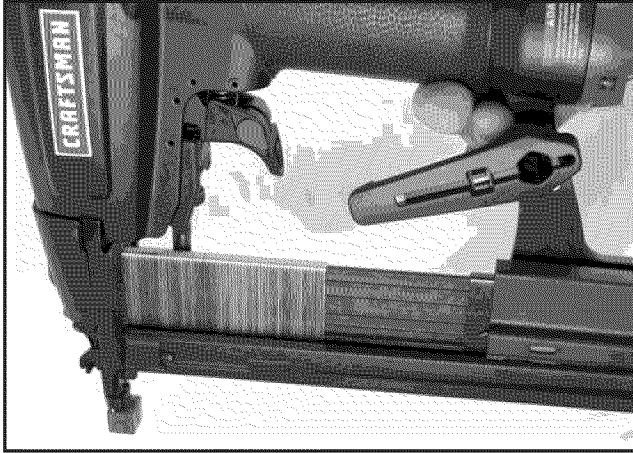

Figure 6—Loading Staples

- Slide magazine cover forward over magazine until latch snaps into place, locking magazine cover. (See Figure 7).



Figure 7—Close Magazine

NAILING AND STAPLING OPERATION

See Figures 8-10 (Pages 5 & 6)

WARNING: Read and follow all safety rules and operating instructions in this manual and on warning label of tool before using tool. Keep this manual with the tool.

WARNING: Do not use this tool without safety warning label. If label is missing, damaged or unreadable, contact 1-800-469-4663 to obtain a new label.

WARNING: Never operate tool unless contact trip is in contact with workpiece. Do not operate tool without fasteners or damage to tool may result. Never fire fasteners into the air because fasteners may injure operator or others and damage to tool may result.

- Perform “Safety Mechanism Check” as described in the Maintenance section (See Page 7) prior to first use of tool and on a daily basis thereafter.
- The tool is equipped with a rotating switch that can be set to rapid-fire or single-fire mode (See Figure 8). When the switch is set to single-fire mode, the tool will not drive a second fastener until the trigger is fully released and pulled again.
- When the switch is rotated to rapid-fire mode, the tool can drive fasteners continuously. A fastener will be fired each time the contact trip is pressed against the workpiece, as long as the trigger is maintained in the pulled position.

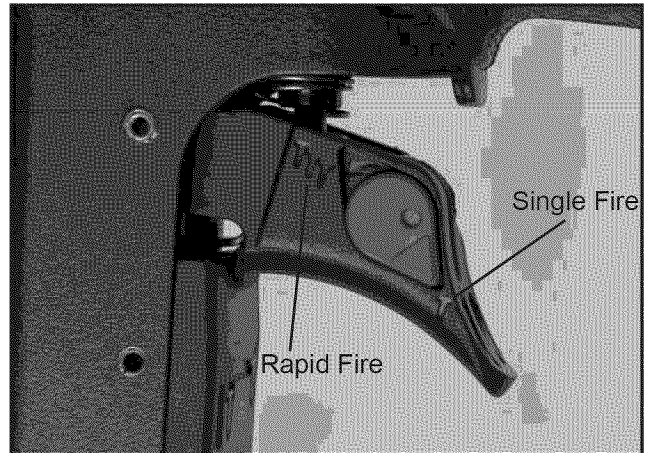

Figure 8—Push and Rotate Switch (pushing from the backside) to Select Operation Mode

SINGLE-FIRE OPERATION:

- For single-fire operation, push in the round side of the red spring loaded trigger switch, and rotate the tear drop shaped side so that it drops into the switch recess facing the one nail icon. The air tool is equipped with a contact trip safety mechanism that disables tools unless contact trip is pushed against work. To drive a fastener, hold tool firmly and press contact trip on workpiece where fastener is to be applied. Pull trigger to drive fastener into workpiece. To fire a second fastener lift the tool from the workpiece, release the trigger and then repeat the above sequence.

RAPID-FIRE OPERATION:

- For rapid-fire operation, push in the round side of the red spring loaded trigger switch, and rotate the tear drop shaped side so that it drops into the switch

- recess facing the three nail icon. Hold the trigger depressed and push contact trip against workpiece. A fastener will be driven each time the contact trip is pushed against the workpiece. This operating procedure provides rapid-fire fastener driving. Never operate tool unless contact trip is in contact with workpiece.

CAUTION: All air power fastening tools recoil when operated. This recoil is caused by rapid driving of the fastener. Tool may bounce from recoil causing a second unwanted fastener to be driven. Reduce tool bounce by holding tool firmly in hand and pressing tool gently against workpiece. Let the tool do the work. This will allow recoil of tool to bounce tool away from workpiece preventing the driving of second fastener.

TOOL-FREE DEPTH ADJUSTMENT

The contact trip may be adjusted up or down to vary the depth of the fastener in the workpiece. To adjust, rotate depth control wheel (See Figure 9) to raise or lower contact trip to desired setting.

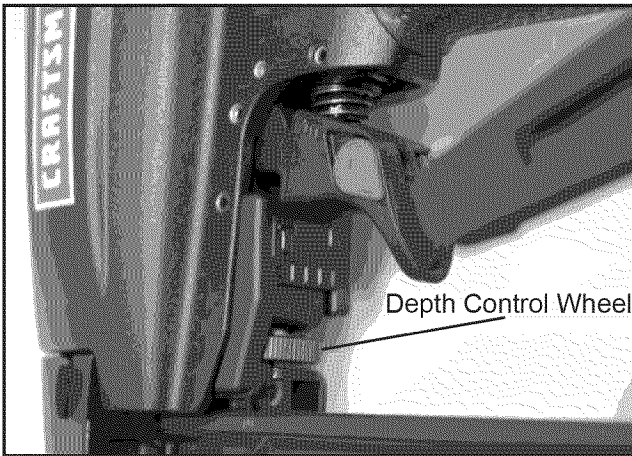

Figure 9-Setting Depth Control

NO-MAR TIP

The tool is equipped with a no-mar tip that prevents marring of finished surfaces by the contact trip during normal operation. Tip can be removed and stored on the storage sleeve located on the end cover of the magazine. Hex wrench is also stored on the belt hook. (See Figures 10 & 11)

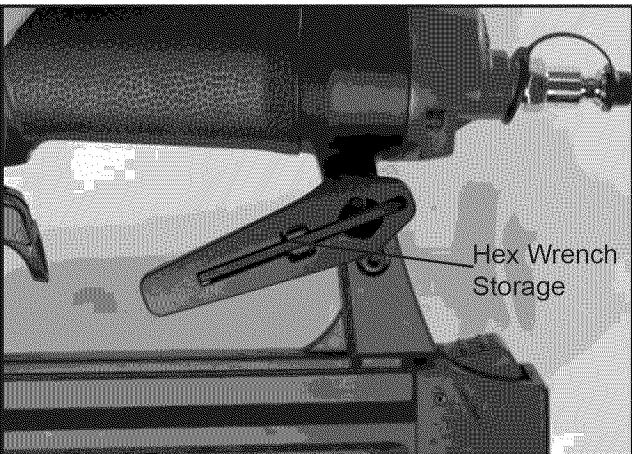

Figure 10-Storing Hex Wrench

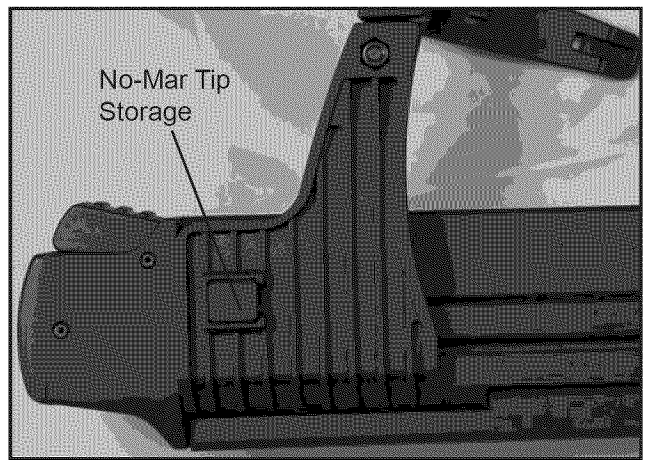

Figure 11-Storing No-Mar Tip

CLEARING A JAMMED FASTENER

WARNING: Disconnect tool from air supply before attempting to clear jammed fasteners.

- Depress the magazine cover release latch and slide the magazine cover open. Remove any remaining fasteners from the magazine. **NOTICE:** Fasteners are under spring pressure and may dislodge from the magazine.
- Grasp nose cover on both sides and pull outward until pin disengages from latch, then pull upward so that fastener guide plate swings away from magazine (See Figure 12).
- If necessary, use long nose pliers to remove the jammed fastener.
- Close fastener guide plate, hook pin into latch and snap noseplate closed.



Figure 12-Clearing a Jammed Fastener

OPERATING PRESSURE

- Use only enough air pressure to perform the operation. Air pressure in excess of that which is required will make the operation inefficient and may cause premature wear or damage to the tool.
- Determine minimum air pressure required by driving some test fasteners into the workpiece. Set air pressure so that test fasteners are driven down flush with the work surface. Fasteners driven too deep may damage workpiece.

COLD WEATHER OPERATION

CAUTION: Do not store in cold environment. Frost or ice could form inside tool affecting operation and damaging tool. Use a cold temperature lubricant, such as ethylene glycol, when operating tool in freezing temperatures.

MAINTENANCE

LUBRICATION

This is an oilless tool. No lubrication is necessary.

BELT HOOK REVERSAL

To reattach belt hook to other side of tool, use the supplied hex wrench stored in belt hook.

1. Insert hex wrench into hex screw on opposite side of tool.
2. Loosen and remove both screw and hook.
3. Reverse sides of screw and hook and tighten hook securely into place.

SAFETY MECHANISM CHECK

Inspect contact trip safety mechanism daily for proper operation. Do not operate tool if mechanism is not operating properly.

With the red trigger switch in the rapid-fire mode, perform the following procedures to test safety mechanism:

- Leave trigger untouched while pushing contact trip into workpiece. **Tool must not fire.**
- Pull Trigger while contact trip is clear of work and pointed away from operator and others. **Tool must not fire.**
- Depress and hold trigger. Push contact trip against work where fastener as needed. The tool should drive only one fastener is needed. The tool should drive only one fastener each time the contact trip is pushed against workpiece.

If contact trip mechanism does not operate properly, immediately discontinue tool operation and take the tool to a qualified service dealer for possible repair. Reference the parts list in this manual for correct replacement parts.

TROUBLESHOOTING

SYMPTOM	POSSIBLE CAUSE(S)	CORRECTIVE ACTION
Trigger cap leaks air	<ol style="list-style-type: none">1. O-ring damaged2. Valve stem, seal or O-rings damaged	<ol style="list-style-type: none">1. Check and replace damaged O-ring2. Check and replace damaged stem, seal or O-rings
Cap leaks air	<ol style="list-style-type: none">1. Cap bolts loose2. Damaged gasket3. Damaged O-ring	<ol style="list-style-type: none">1. Tighten bolts2. Check and replace damaged gasket3. Check and replace damaged O-ring
Nose leaks air	<ol style="list-style-type: none">1. Damaged cylinder O-ring2. Damaged bumper3. Ram guide damaged	<ol style="list-style-type: none">1. Check and replace damaged O-ring2. Check and replace damaged bumper3. Check and replace guide
Tool will not operate	<ol style="list-style-type: none">1. Insufficient air supply2. Damaged or worn head valve O-ring or seal3. Damaged head valve spring4. Head valve binding in cap	<ol style="list-style-type: none">1. Check air supply2. Replace damaged or worn O-ring or seal3. Replace damage spring4. Clean and grease cap and head valve
Tool operates slowly or loses power	<ol style="list-style-type: none">1. Damaged head valve spring2. Damaged or worn O-rings3. Damaged trigger assembly4. Build-up on ram5. Cylinder not sealed on bumper properly6. Insufficient air supply7. Head valve poorly lubricated	<ol style="list-style-type: none">1. Check and replace damaged spring2. Check and replace damaged or worn O-rings3. Check and replace trigger assembly4. Clean piston/ram assembly5. Disassemble cylinder and assemble properly6. Check air supply7. Disassemble head valve, clean, grease and assemble properly
Tool skips fasteners or inconsistent operation	<ol style="list-style-type: none">1. Worn or damaged bumper2. Build-up on ram or nose3. Insufficient air supply4. Damaged or worn piston O-ring5. Damaged magazine springs6. Magazine-nose bolts loose7. Fasteners too short8. Damaged fasteners9. Incorrect fastener size10. Cap leaks11. Damaged trigger valve seal and O-rings12. Bent or damaged ram13. Dirty magazine14. Damaged or worn magazine	<ol style="list-style-type: none">1. Check and replace bumper2. Clean and grease piston/ram assembly and inside of nose cover3. Check air supply4. Check and replace O-ring5. Check and replace springs6. Align nose with magazine and tighten bolts7. Use only the size and type of fasteners designated in the Specifications list in this manual8. Discard damaged fasteners9. Use only the size and type of fasteners designated in the Specifications list in this manual10. Tighten cap bolts. Check and replace damaged gasket11. Check and replace damaged seal and O-rings12. Check and replace damaged piston/ram assembly13. Clean magazine and lubricate with a dry, film lubricant.14. Check and replace magazine

ÍNDICE DE CONTENIDO

Garantía.....	8
Instrucciones de seguridad.....	8-9
Conozca su clavadora.....	9
Operación.....	10-13
Mantenimiento.....	13
Diagnóstico de averías.....	14
Lista de partes e ilustraciones.....	15

GARANTÍA

GARANTÍA COMPLETA DE UN AÑO DE CRAFTSMAN

POR UN AÑO a partir de la fecha de compra, este producto estará garantizado contra cualquier defecto en cuanto al material y mano de obra. Un producto defectuoso será reemplazado sin costo alguno.

Por los detalles de cobertura de garantía para así obtener un repuesto gratuito, visite el sitio web: www.craftsman.com

Esta garantía de UN AÑO se anulará si este producto se usara alguna vez para brindar servicios comerciales o si se rentara a otra persona. Por los términos de uso comercial de 90 DÍAS, vea la lista en la página web de garantías de Craftsman. Esta garantía le brinda derechos legales específicos y usted puede contar con derechos adicionales los cuales varían de estado a estado. **Sears Brands Management Corp. Hoffman Estates, IL 60179**

INSTRUCCIONES DE SEGURIDAD

- Lea y siga todas las reglas de seguridad e instrucciones de operación en este manual y en la etiqueta de advertencia de la herramienta antes de emplear esta herramienta. Hacer caso omiso al seguir las advertencias podría ocasionar la MUERTE o LESIONES SERIAS. Mantenga este manual junto con la herramienta.
- Mantenga el área de trabajo limpio y adecuadamente iluminado.
- Mantenga a los niños, espectadores y visitantes a una distancia segura del área de trabajo durante la operación de esta herramienta.
- Los operadores de las herramientas neumáticas y todas las demás personas en el área de trabajo DEBEN usar goggles de seguridad que cumplan con la norma ANSI Z87.1 de los E.U. con el fin de prevenir lesiones de los ojos provenientes de los sujetadores y escombros volantes al momento de cargar, operar y descargar esta herramienta. Los lentes de uso diario cuentan solo con lentes de resistencia al impacto. Estos NO son lentes de seguridad. Los lentes de seguridad ANSI Z87.1 cuentan con protectores laterales rígidos de plástico duro permanentemente sujetos y aparecerá el sello "Z87.1" impreso o sellado sobre ellos.
- Siempre lleve puesta protección de oídos. El área de trabajo puede incluir la exposición a niveles sonoros excesivos la cual requerirá una protección de oídos adecuada. Algunos ambientes requerirán el uso de protección de la cabeza: use protección de la cabeza que conforme a la norma ANSI Z89.1.
- No altere ni modifique esta herramienta de ninguna forma. No ocupe esta herramienta para ninguna aplicación que no sea la para la cual fue diseñada.
- No use oxígeno, dióxido de carbono, gas comprimido de alta presión ni gases embotellados como la fuente

- de potencia para esta herramienta. La herramienta explotará y se podrían ocasionar lesiones personales.
- Nunca conecte la herramienta a una presión de aire la que podría potencialmente exceder unas 200 PSI. Use sólo aire limpio y seco dentro del rango clasificado según esté marcado en la herramienta.
- La herramienta debe contar con un acoplamiento macho de flujo libre de la manguera con el fin de se extraiga toda la presión de aire de la herramienta cuando la junta del acoplamiento esté desconectado. Hacer caso omiso al usar un acoplamiento adecuado podría ocasionar una descarga accidental, potencialmente ocasionando lesiones.
- Use sólo una manguera de aire que sea clasificada para una máxima presión de trabajo de unos 150 PSI o el 150% de la máxima presión del sistema, cualquiera que sea mayor.
- No jale el disparador ni presione la traba de seguridad mientras que se esté conectando al suministro de aire, dado que la herramienta pueda ciclar, potencialmente ocasionando lesiones.
- Al momento de cargar la herramienta, no jale el disparador ni presione la traba de seguridad. No apunte la herramienta a uno mismo ni a otros. No coloque la mano ni ninguna otra parte del cuerpo en el área de descarga del sujetador de la herramienta, ya que se podría ocasionar una acción accidental y así ocasionar lesiones.
- Desconecte la herramienta del suministro de aire antes de cargar o descargar la carga, antes de la realización de mantenimiento a la herramienta, al momento de librar un sujetador atorado, al salirse del área de trabajo, cambiar la herramienta a otra ubicación o dar la herramienta a otra persona.
- Use sólo el tamaño y tipo de sujetadores designados en la lista de especificaciones de este manual.
- No cargue la herramienta hasta que uno esté listo para usarla.
- Siempre suponga que los sujetadores contienen sujetadores.
- Mantenga la herramienta apuntada lejos de uno mismo y de otros en todo momento. Nunca métase en tonterías. Nunca jale el disparador al menos que la traba de seguridad esté en contacto con la pieza de trabajo. Mantenga a otros a una distancia segura de la herramienta, mientras que esta esté en operación.
- Siempre quite el dedo del disparador cuando no se está conduciendo los sujetadores con el fin de evitar el disparo accidental. Nunca lleve la herramienta con un dedo o debajo del disparador, ya que se podría ocasionar una acción accidental y así ocasionar lesiones.
- Siempre mantenga las manos y el cuerpo lejos del área de descarga del sujetador cuando el suministro de aire esté conectado a la herramienta. Agarre la herramienta firmemente para mantener control al mismo tiempo que se permita que la herramienta rebote de la superficie del trabajo durante el disparo del sujetador. Si se permite que la traba de seguridad tenga contacto de nuevo con la superficie de trabajo antes de que se libere el disparador, se puede disparar un sujetador indeseado.
- Revise la operación de la traba de seguridad frecuentemente. Nunca use la herramienta si la traba de seguridad, el disparador o los resortes se hayan vuelto inoperables, si haya faltantes de los mismos o si estén dañados. No modifique ni extraiga la traba de seguridad, el disparador ni los resortes. Nunca use ninguna herramienta que tenga alguna fuga de aire, que cuenta con partes faltantes o que requiera reparaciones.
- Nunca conduzca los sujetadores encima de otros sujetadores o dentro de la herramienta a un ángulo demasiado inclinado. Los sujetadores pueden rebotarse y ocasionar lesiones. No conduzca los sujetadores cerca del borde de la pieza de trabajo. Es probable que se divida la pieza de trabajo, permitiendo que el sujetador vuele libremente y así ocasionara lesiones.

- No intente clavar los sujetadores en materiales duros ni quebradizos, tales como el concreto, acero, ni los azulejos.
- No intente alcanzar demasiado lejos. Siempre póngase en una posición firmemente equilibrada al momento de usar y maniobrar la herramienta. No sujete la manguera ni la herramienta a su cuerpo.
- No opere la herramienta sin sujetadores ya que se podrían ocasionar daños a la herramienta.
- No use la herramienta sin la etiqueta de advertencia de seguridad. Si llegara a faltar la etiqueta, o si está dañada, o si es ilegible, comuníquese con 1-800-469-4663 para obtener una nueva etiqueta.

- El servicio debe ser realizado por parte de personal calificado en las reparaciones.
- Durante el mantenimiento de la herramienta, use sólo partes de reparación idénticas.
- Almacene la herramienta fuera del alcance de los niños y de otras personas no capacitadas.

ADVERTENCIA: El polvo creado por el uso de herramientas neumáticas contienen químicos conocidos en el estado de California por ocasionar cáncer y malformaciones congénitas u otros daños de la reproducción

CONOZCA SU CLAVADORA

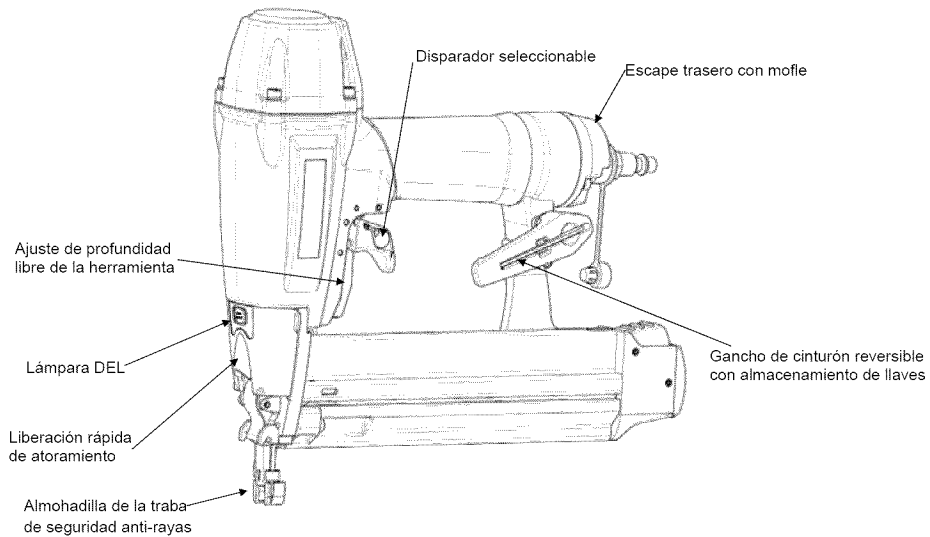

CARACTERÍSTICAS SOBRESALIENTES	BENEFICIOS
Ajuste de profundidad libre de la herramienta	<ol style="list-style-type: none"> 1. Diseño libre de herramienta para el ajuste amigable de los usuarios. 2. Control por un avellanado preciso
Lámpara DEL	Ofrece una vista más clara en áreas oscuras
Liberación rápida de atoramiento	Mecanismo libre de herramienta para el despeje rápido de atoramiento de la nariz de la herramienta.
Almohadilla de elemento de contacto anti-rayas	Prevención de marcas en la pieza de trabajo
Gancho de cinturón reversible con almacenamiento de llaves	Brinda una carga conveniente de la herramienta
Disparador seleccionable	El disparador cuenta con dos ajustes: <ol style="list-style-type: none"> 1. Disparo sencillo por disparador 2. El disparo continuo por la traba de seguridad
Escape trasero con mofle	<ol style="list-style-type: none"> 1. Super silencioso. 2. Dirige el aire lejos del usuario durante la operación

ESPECIFICACIONES

Capacidad.....	100 clavos o grapas
Tamaño de clavo.....	Calibre 18
Longitud de clavos.....	5/8" a 2-1/8"
Tamaño de grapas	Corona 1/4", Calibre 18
Longitud de grapas.....	1/2" a 1- 9/16"
Presión de operación.....	70 a120 PSI
Entrada de aire.....	1/4" N.P.T.
Longitud de la herramienta.....	10.1"
Altura de la herramienta.....	11.2"
Anchura de la herramienta.....	2.5"
Peso de la herramienta.....	2.88 libras

LÁMPARA DEL

- Requiere una batería CR2023 (provista)
- Apagado automático después de 15 minutos con el fin de conservar la potencia de la batería en el caso de que no se haya apagado la luz después del uso de la herramienta.

CAMBIANDO LA BATERÍA (Ver las figuras 1 y 2)

- Abra la placa de punta de la herramienta
- Afloje los cuatro tornillos y extraiga la tapa de la batería. (Ver la figura 1).
- Use un destornillador pequeño u otro instrumento desafilado para empujar la batería hacia arriba y fuera del receptáculo. (Ver la figura 2).
- Inserte la nueva batería en el receptáculo. El lado positivo se orientará hacia la tapa de la batería.
- Reponga la tapa de la batería. Apriete los cuatro tornillos para sujetar la cubierta en su lugar
- Cierre la placa de punta de la herramienta.



Figura 1



Figura 2

OPERACIÓN

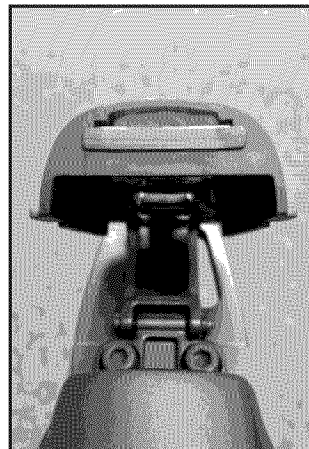
DESCRIPCIÓN

La clavadora de espigas y engrapadora de combinación de calibre 18 de Craftsman clava espigas de 5/8" a 2" de largo y grapas de corona 1/4" entre 5/8" y 1-1/2" de largo. El diseño libre de aceite elimina la lubricación diaria y las manchas de aceite en la pieza de trabajo. El cuerpo de magnesio fundido a presión con agarre de hule texturizado minimiza la fatiga del operador. El depósito alimentador de gran capacidad y de carga por extremo se caracteriza por un pestillo positivo de acción rápida. La herramienta se caracteriza por una operación sencilla de disparo rápido con escape trasero, un control ajustable de profundidad de disparo, una punta de hule y un estuche de almacenamiento. El elemento de seguridad desactiva la herramienta al menos que la traba de seguridad esté presionada contra la pieza de trabajo. El puente nasal conificado de la herramienta le brinda al operador una mayor visibilidad para la colocación precisa del sujetador. La rigidez de la nariz de la herramienta disminuye los atoramientos. La cubierta de nariz de liberación rápida permite un fácil acceso a los sujetadores atorados. La clavadora y engrapadora de combinación de calibre 18 es excelente para el trabajo de molduras, la ebanistería, los armazones de fotos y el tapizado.

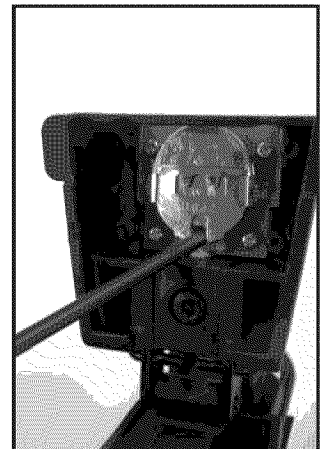
LÍNEA DE SUMINISTRO DE AIRE

(Ver la figura 3)

PELIGRO: No use oxígeno, dióxido al carbono, aire comprimido de alta presión ni gases embotellados como la fuente de potencia de esta herramienta. La herramienta explotará y se podrían ocasionar lesiones serias.

- La herramienta neumática opera con aire comprimido a una presión de aire de 70 a 120 PSI
- Nunca conecte la herramienta a una presión de aire la cual podría potencialmente exceder las 200 PSI. Use sólo aire regulado limpio y seco dentro del rango según sea indicado en la herramienta.

Entrega de aire requerida: 0.94 SCFM a unos 90 PSI (30 golpes por minuto).

AVERTENCIA: Mantenga las manos y cuerpo lejos del área de descarga de la herramienta al momento de conectar el suministro de aire. Siempre desconecte la herramienta del suministro de aire durante el mantenimiento o durante el ajuste de herramienta y cuando la herramienta no está en uso.

- Las herramientas neumáticas requieren aire comprimido limpio, seco y lubricado con el fin de asegurar un rendimiento óptimo, un mínimo mantenimiento y una vida útil larga de la herramienta.
- La suciedad y materiales abrasivos presentes en todas las líneas de aire dañarán los anillos en O, la válvulas o cilindros.
- La humedad reducirá el rendimiento de la herramienta y de la vida útil de la herramienta si ésta no se extraiga del aire comprimido.
- El sistema de suministro de aire debe brindar una presión de aire de 70 a 120 libras por pulgada cuadrado en la herramienta.
- Todas las mangueras y tubos en el sistema de suministro de aire deben de estar limpios y libres de humedad y partículas foráneas. Las mangueras deben estar clasificadas para una máxima presión de trabajo de 150 PSI o un 150% de máxima presión del sistema, cualquiera viniendo siendo mayor.
- No monte el conector giratorio en la línea de suministro de aire.
- La presión de aire debe de estar regulada adecuada-

mente.

- Los varios materiales de la pieza de trabajo y las larguras de los sujetadores diferentes requerirán una presión de aire diferente cada uno.
- Asegúrese que todas las conexiones en el sistema de suministro de aire estén selladas con el fin de prevenir una pérdida de aire.

ADVERTENCIA: Esta herramienta está equipada con un acoplamiento macho de circulación libre para la conexión del suministro de aire. Con el fin de prevenir una descarga accidental y lesiones potenciales, NUNCA extraiga el acoplamiento macho para reponerlo con un acoplamiento hembra.

Para conectar la línea de suministro de aire de la herramienta:

1. Con una mano, sostenga la herramienta firmemente por su mango. Asegúrese de apuntar la herramienta lejos de usted y de otras personas en el área.
2. Con la otra mano, inserte el acoplamiento hembra de la manguera de aire sobre el acoplamiento macho de la herramienta hasta que el acoplamiento de la manguera esté firmemente asentado.

PRECAUCION: Al momento de conectar o desconectar la manguera de aire, la presión de aire puede ocasionar el rebote del acoplamiento de manguera si el acoplamiento de manguera no está asentado en el acoplamiento de la herramienta.

NOTA: Cuando la manguera está desconectada de la herramienta, abrache el guardapolvo sobre la punta del acoplamiento macho de la herramienta.



Figura 3 – La línea de suministro de aire

LA CARGA

Ver las figuras 4 a 7

ADVERTENCIA: Desconecte la herramienta del suministro de aire. No cargue la herramienta hasta que esté listo para usarla. No jale el disparador ni presione la traba de seguridad al momento de cargar la herramienta. Asegúrese que la placa de la punta esté seguramente cerrada antes de cargar los sujetadores. Siempre cargue con la punta de la herramienta apuntándose lejos de usted y de otras personas. Siempre lleve puesto goggles de seguridad que cumplan con la norma ANSI Z87.1 de los E.U.

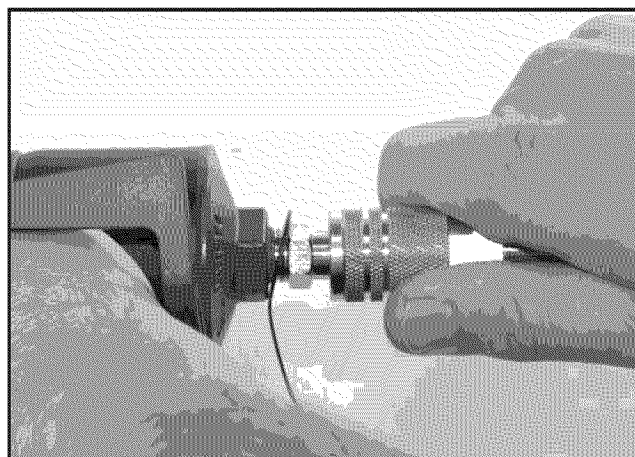
- Presione el pestillo de liberación de la cubierta del depósito alimentador y deslice para abrir la cubierta del depósito alimentador (Ver la figura 4)



Figura 4- Abra la cubierta del depósito alimentador

- **Carga de clavos:** Coloque la tira de clavos para que los puntos del cincel reposen sobre la parte inferior del depósito alimentador (Ver la figura 5)

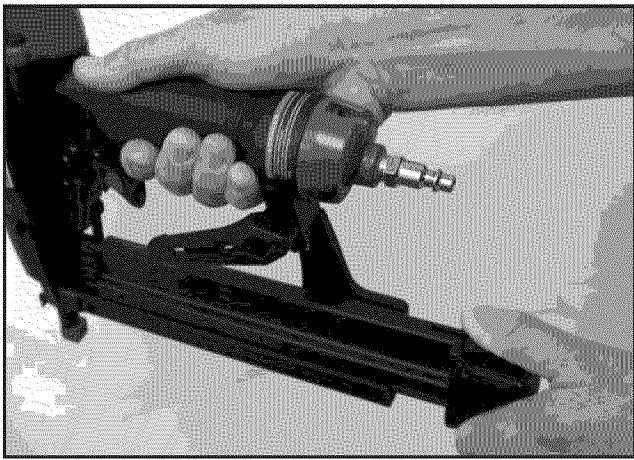

Figura 5- Carga de clavos

- **Cargando las grapas:** Coloque las grapas para que la tira de grapas se extienda sobre y repose en el muro interior del depósito alimentador (Ver la figura 6)

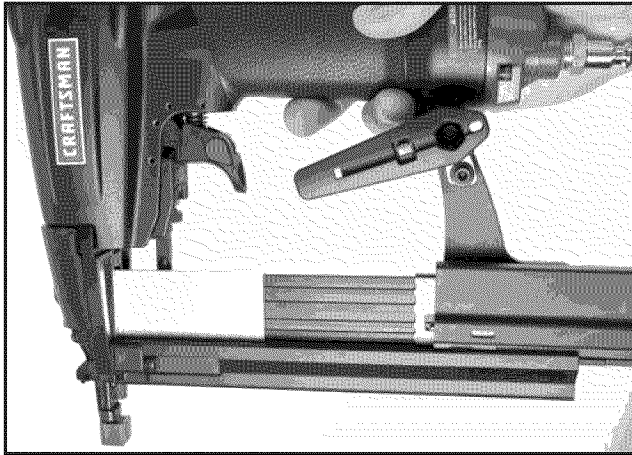

Figura 6- Carga de grapas

- Deslice la cubierta del depósito alimentador hacia adelante sobre el depósito alimentador hasta que el pestillo de abroche en lugar, bloqueando la cubierta del depósito alimentador (Ver la figura 7)

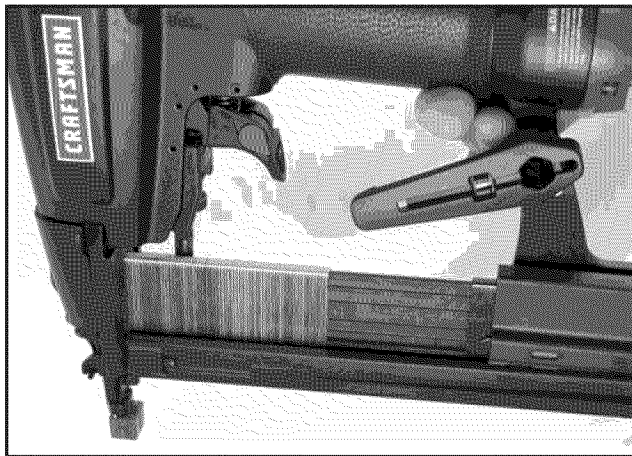

Figura 7- Cierre el depósito alimentador

OPERACIÓN DE CLAVADO Y DE ENGRAPE

Ver las figuras 8 a 10

ADVERTENCIA: Lea y comprenda todas las reglas de seguridad e instrucciones de operación en este manual y en la etiqueta de advertencia de la herramienta antes de usar esta herramienta. Mantenga este manual con la herramienta.

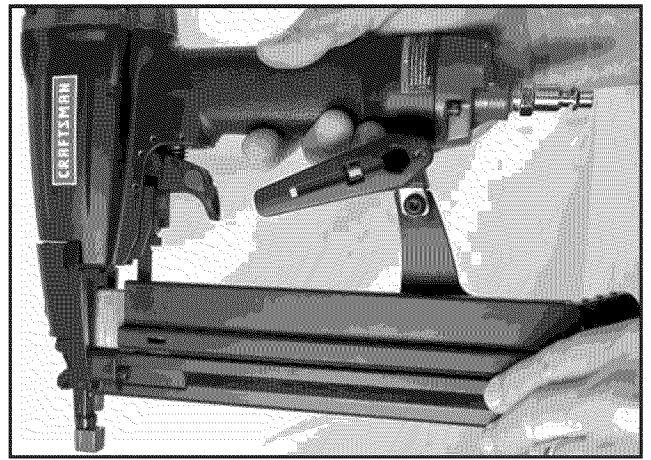
ADVERTENCIA: No use esta herramienta sin la etiqueta de advertencia de seguridad. Si la etiqueta es faltante, está dañada o es ilegible, comuníquese al 1-800-469-4663 para obtener una nueva etiqueta.

ADVERTENCIA: Nunca opere esta herramienta al menos que la traba de seguridad de contacto esté en contacto con la pieza de trabajo. No opere la herramienta sin sujetadores ya que se podrían ocasionar daños a la herramienta. Nunca dispare sujetadores en el aire por que los sujetadores podrían lesionar al operador o a otros y se podrían ocasionar daños a la herramienta.

- Realice la "Verificación del mecanismo de seguridad" según sea descrita en la sección de mantenimiento (ver la página 13) previo al primer uso de la herramienta y, posteriormente, de forma diaria
- La herramienta viene equipada con un interruptor giratorio, el cual puede ajustarse al modo de disparo rápido o de un sólo disparo (Ver la figura 8). Cuando el interruptor esté ajustado al modo de un sólo disparo, la herramienta no conducirá un segundo sujetador hasta que el gatillo esté completamente liberado y jalado de nuevo.
- Cuando el interruptor esté girado hasta el modo de disparo rápido, la herramienta puede pegar sujetadores de forma continua. Un sujetador se disparará cada vez que la traba de seguridad esté presionada contra la pieza de trabajo, siempre y cuando el disparador se mantenga en la posición de jalar.



Figura 8- Interruptor de Empuje y Rotación (empujando desde la parte posterior) para seleccionar el modo de operación

OPERACIÓN DE DISPARO SENCILLO:

- Para la operación de disparo sencillo, empuje el lado redondo del interruptor de disparo rojo conducido por resorte y gire el lado en forma de lágrima con el fin de que se caiga en el receso del interruptor orientado hacia el ícono de un solo clavo. La herramienta neumática viene equipada con un mecanismo de seguridad de la traba de seguridad el cual deshabilita las herramientas al menos que la traba de seguridad esté empujada contra la pieza de trabajo. Para conducir un sujetador, sostenga la herramienta firmemente y presione la traba de seguridad sobre la pieza de trabajo donde el sujetador será aplicado. Jale el disparador para conducir el sujetador en la pieza de trabajo. Para disparar un segundo sujetador, levante la herramienta de la pieza de trabajo, libere el disparador y luego repita la secuencia anterior.

OPERACIÓN DE RÁPIDO DISPARO:

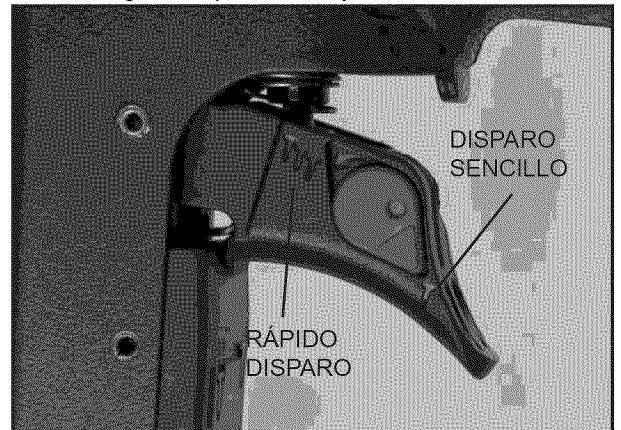
- Para la operación de rápido disparo, empuje sobre el lado redondo del interruptor del disparador rojo conducido por resorte y gire el lado en forma de lágrima para que caiga en el receso del interruptor orientado hacia el ícono de tres clavos. Sostenga presionado el disparador y empuje la traba de seguridad contra la pieza de trabajo. Se disparará un sujetador cada vez que la traba de seguridad esté empujada contra la pieza de trabajo. Este procedimiento de operación brinda un disparo rápido de los sujetadores. Nunca opere esta herramienta al menos que la traba de seguridad esté en contacto con la pieza de trabajo.

PRECAUCIÓN: Todas las herramientas de sujeción neumática dan un culetazo durante su operación. Dicho culetazo se ocasiona por el disparo rápido del sujetador. La herramienta puede rebotarse por el culetazo ocasionando así el disparo indeseado de un segundo sujetador. Reduzca el rebote de la herramienta al sostener la herramienta firmemente en la mano y al presionar la herramienta suavemente contra la pieza de trabajo. Deje que la herramienta haga el trabajo. Esto permitirá que el culetazo de la herramienta rebote la herramienta lejos de la pieza de trabajo así previniendo el disparo de un segundo sujetador.

AJUSTE DE PROFUNDIDAD LIBRE DE HERRAMIENTA

La traba de seguridad puede ajustarse hacia arriba o hacia abajo para variar la profundidad del sujetador en la pieza de trabajo. Para ajustar, gire la rueda de control de profundidad (Ver la figura 9) para elevar o bajar la traba de seguridad hasta el ajuste deseado.



Figura 9- Ajustando el control de profundidad

PUNTA ANTI-RAYAS

La herramienta viene equipada con una punta anti-rayas la que previene que se rayen las superficies acabadas por la traba de seguridad durante la operación normal. La punta puede extraerse y almacenarse en la manga de almacenamiento ubicada en el cubierta del extremo del depósito alimentador. La llave hexagonal también se almacena en el gancho del cinturón. (Ver las figuras 10 y 11)

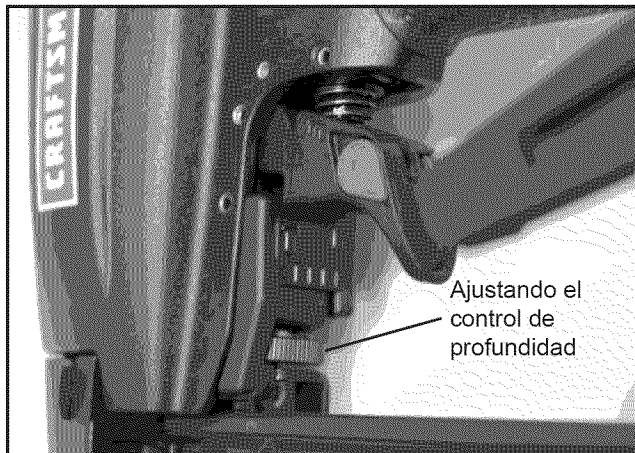

Figura 10- Almacenamiento de llave hexagonal



Figura 11- Almacenamiento de la punta anti-rayas

LIBERACIÓN DE UN SUJETADOR ATORADO

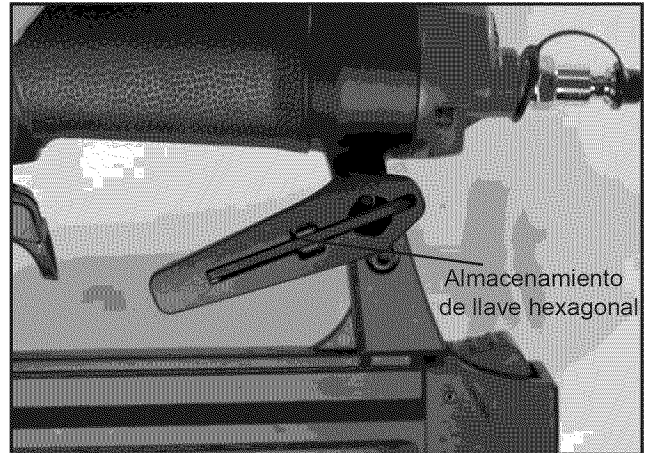
ADVERTENCIA: Desconecte la herramienta del suministro de aire antes de intentar de liberar los sujetadores atorados.

- Presiona el botón del empujador y jale el empujador hacia atrás hasta que se abra el pestillo. Extraiga los sujetadores restantes del depósito alimentador. **AVISO:** Los sujetadores están bajo presión de resorte y pueden desprenderse del depósito alimentador.
- Agarre la cubierta de la punta de los dos lados y jale hacia afuera hasta que el pasador se desenganche del pestillo, luego jale hacia arriba para que la placa guía del sujetador se oscile lejos del depósito alimentador (Ver la figura 12).
- Si sea necesario, use los alicates de punta larga para extraer el sujetador atorado.
- Cierre la placa guía del sujetador, enganche el pasador en la pestillo y abroche la placa de la punta para cerrarla.

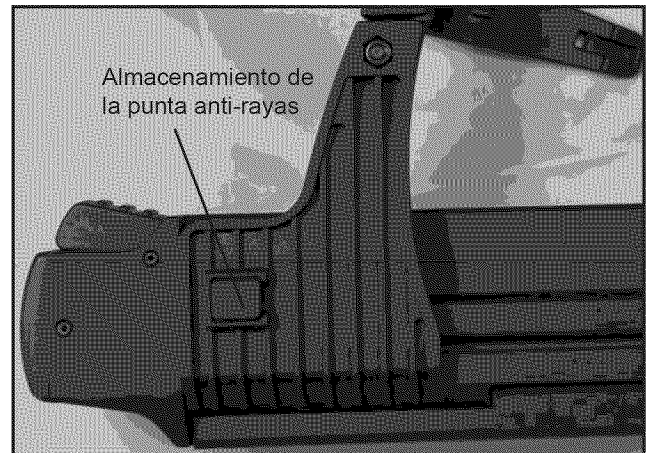

Figura 12- Liberación de un sujetador atorado

PRESIÓN DE OPERACIÓN

- Use sólo la suficiente presión de aire para realizar la operación. La presión de aire en exceso de la requerida volverá ineficiente la operación y podría ocasionar el desgaste prematuro o daños a la herramienta.
- Determine la mínima presión de aire requerida al disparar algunos sujetadores de prueba en la pieza de trabajo. Ajuste la presión de aire para que los sujetadores de prueba estén conducidos hacia abajo al ras con la superficie de trabajo. Los sujetadores los que se disparan demasiado profundamente en la pieza pueden dañar la pieza de trabajo.

OPERACIÓN EN TIEMPO FRÍO

PRECAUCIÓN: No almacene en ambientes fríos. Se podría formar escarcha o hielo adentro de la herramienta, así afectando la operación y ocasionando daños a la herramienta. En temperaturas de congelamiento, use un lubricante para temperaturas frías, tales como el etileno glicol, durante la operación de la herramienta.

MANTENIMIENTO

LUBRICACIÓN

Esta es una herramienta libre de aceite. No es necesario ninguna lubricación.

INVERSIÓN DE GANCHO DEL CINTURÓN

Para sujetar de nuevo el gancho del cinturón al otro lado de la herramienta, use la llave hexagonal almacenada en el gancho del cinturón.

1. Inserte la llave hexagonal en el tornillo hexagonal del lado opuesto de la herramienta.
2. Afloje y extraiga tanto el tornillo como el gancho.
3. Invierta los lados del tornillo y gancho y apriete el gancho seguramente en su lugar.

VERIFICACIÓN DEL MECANISMO DE SEGURIDAD

Inspeccione diariamente el mecanismo de seguridad de la traba de seguridad por una operación adecuada. No opere la herramienta si el mecanismo no está operando adecuadamente.

Con el interruptor del disparador rojo en el modo de rápido disparo, realice los siguientes procedimientos para probar el mecanismo de seguridad:

- Deje el disparador intacto al momento de empujar la traba de seguridad sobre la pieza de trabajo. **La herramienta no deberá dispararse.**
- Jale el disparador mientras que la traba de seguridad esté libre del trabajo y apuntada lejos del operador y de otros. **La herramienta no deberá dispararse.**

- Presione y jale el disparador. Empuje la traba de seguridad contra la pieza de trabajo donde se requiera un sujetador. La herramienta deberá clavar sólo un sujetador cada vez que la traba de seguridad esté empujado contra la pieza de trabajo. **Si el mecanismo de la traba de seguridad no opera de forma adecuada, discontinúe inmediatamente la operación de la herramienta y lleve la herramienta a una agencia de servicio calificado por reparaciones potenciales.** Consulte la lista de partes en este manual por las partes de repuesto correctas.

DIAGNÓSTICO DE AVERÍAS

SÍNTOMA	POSIBLE(S) CAUSAS	ACCIÓN CORRECTIVA
El tapón del disparador tiene una fuga de aire	<ol style="list-style-type: none"> 1. Anillo en O dañado 2. Eje de válvula, sello o sellos en O dañados 	<ol style="list-style-type: none"> 1. Revise y reponga el anillo en O dañado 2. Revise y reponga el eje, sello o sellos en O dañados.
El tapón tiene fuga de aire	<ol style="list-style-type: none"> 1. Los pernos del tapón están flojos 2. Junta dañada 3. Anillo en O dañado 	<ol style="list-style-type: none"> 1. Apriete los pernos 2. Revise y reponga la junta dañada 3. Revise y reponga el anillo en O dañado
La nariz tiene una fuga de aire	<ol style="list-style-type: none"> 1. Cilindro del anillo en O dañado 2. Defensa dañada 3. Guía de eje dañada 	<ol style="list-style-type: none"> 1. Revise y reponga el anillo en O dañado 2. Revise y reponga la defensa dañada 3. Revise y reponga la guía
La herramienta no operará	<ol style="list-style-type: none"> 1. Suministro de aire insuficiente 2. Válvula reductora de presión del anillo en O u sello dañado 3. Resorte de válvula reductora de presión dañado 4. El atoramiento de la válvula reductora de presión en el tapón 	<ol style="list-style-type: none"> 1. Revise el suministro de aire 2. Reponga el anillo en O u sello dañado o desgastado 3. Reponga el resorte dañado 4. Limpie y engrase el tapón y la válvula reductora de presión
La herramienta opera lentamente o pierde potencia	<ol style="list-style-type: none"> 1. Resorte de la válvula reductora de presión dañado 2. Anillos en O dañados o desgastados 3. El ensamble del disparador dañado 4. Acumulación en el eje 5. Cilindro no sellado adecuadamente en la defensa 6. Suministro de aire insuficiente 7. La válvula reductora de presión pobremente lubricada 	<ol style="list-style-type: none"> 1. Revise y reponga el resorte dañado 2. Revise y reponga los anillos en O dañados o desgastados 3. Revise y reponga el conjunto del disparador 4. Limpie el ensamble del pistón/ eje 5. Desensamble el cilindro y ensamble adecuadamente 6. Revise el suministro de aire 7. Desensamble la válvula reductora de presión, limpie, engrase y ensamble adecuadamente
La herramienta salta sujetadores u operación inconsistente	<ol style="list-style-type: none"> 1. Defensa desgastada o dañada 2. Acumulación en el eje o nariz 3. Suministro de aire insuficiente 4. Anillo en O del pistón dañado o desgastado 5. Resortes del depósito alimentador dañados 6. Pernos de la nariz del depósito alimentador flojos 7. Sujetadores demasiado cortos 8. Sujetadores dañados 9. Tamaño incorrecto de sujetador 10. Fugas del tapón 11. Sello y anillo en O de la válvula del disparador dañados 12. Eje doblado o dañado 13. Depósito alimentador sucio 14. Depósito alimentador dañado o desgastado 	<ol style="list-style-type: none"> 1. Revise y reponga la defensa 2. Limpie y engrase el ensamble del pistón/eje y la parte interior del tapón de la nariz 3. Revise el suministro de aire 4. Revise y reponga el anillo en O 5. Revise y reponga los resortes 6. Alinee la nariz con el depósito alimentador y apriete los pernos 7. Use sólo el tamaño y tipo de sujetadores designados en la lista de especificaciones en este manual 8. Deseche los sujetadores dañados 9. Use sólo el tamaño y tipo de sujetadores designados en la lista de especificaciones de este manual 10. Apriete los pernos del tapón. Revise y reponga la junta dañada 11. Revise y reponga el sello y anillos en O 12. Revise y reponga el ensamble del pistón/eje dañado 13. Limpie el depósito alimentador y lubrique con un lubricante seco para rollo 14. Revise y reponga el depósito alimentador

PARTS DIAGRAM

CRAFTSMAN MAGNESIUM COMBINATION NAILER/STAPLER NO. 142.18894

The model number is also found on the nameplate attached to the tool. Always mention the model number when ordering parts. To purchase parts, call 1-800-469-4663

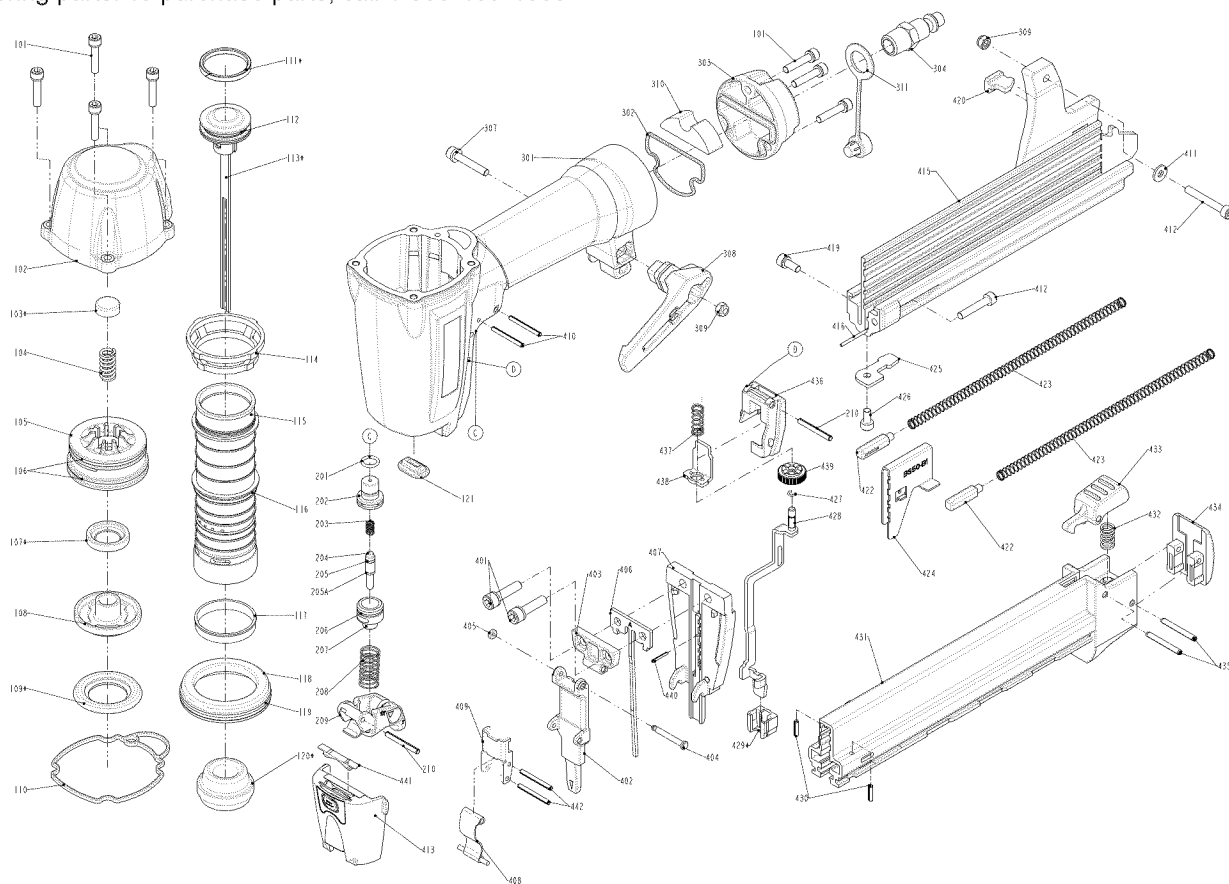

REPLACEMENT PARTS FOR NAILER

ITEM	PARTS NO	PARTS NAME	ITEM	PARTS NO	PARTS NAME	ITEM	PARTS NO	PARTS NAME
101	2040100-02100-0	BOLT ASSY	209	11224-1044710-1	TRIGGER UNIT	424	11363-0804702-1	PUSHER
102	11369-104P301-1	CAP	210	2040400-05130-0	SPRING PIN	425	1131J-0804701-1	POSITIONING SHEET
103*	11370-0010003-1	SEAL	301	11230-1041305-1	GUN BODY	426	2040101-02030-0	HEX.SOC.HD.BOLT
104	11360-0010001-3	COMPRESSION SPRING	302	1132H-1044701-1	GASKET	427	1131C-0664701-1	RING
105	11399-1040003-1	COLLAR	303	11346-104P301-1	END CAP	428	11331-0804703-1	SAFETY A
106	2041102-04060-0	O - RING	304	1135V-0000007-1	AIR PLUG	429	11339-0689101-1	PROTECTIVE CASING
107*	1131P-0394701-1	OIL SEAL	307	2040100-02010-0	BOLT W/FLAT WASHER	430	2040400-04050-0	SPRING PIN
108	11368-1040001-1	HD.VALVE PISTON	308	1133D-1044701-1	SPRING RETAINER	431	11391-0804704-1	MAGAZINE B
109*	1136X-1040001-1	SEAL	309	2040500-02020-0	LOCK NUT	432	11313-0084701-1	LOCK.SPRING
110	11302-1044703-1	CYLINDER CAP SEAL	401	2040100-03030-2	BOLT ASSY	433	11343-0804701-1	LATCH
111*	11350-0390001-1	PISTON RING	402	11352-0804703-1	DRIVER GUIDE COVER A	434	11390-0804702-1	PROTECTING HOOD COVER
112	2041105-03030-0	O - RING	403	11353-1044701-2	DRIVER GUIDE COVER B	435	2040401-05140-0	SPIRAL PINS
113*	11204-0800006-1	DRIVER UNIT	404	11324-0264701-1	FIXED PIN	436	11338-1044702-2	SAFETY GUIDE
114	11399-1044701-1	COLLAR	405	1131D-0460001-1	URETHANE RETAINER	437	11337-0264701-1	SAFETY SPRING
115	11320-0390006-3	CYLINDER	406	1134K-0804701-1	SPRING	438	11330-0684702-3	SAFETY
116	2041105-04020-0	O - RING	407	11303-0804704-1	DRIVER GUIDE	439	11393-0264701-2	ADJUST AXIE
117	11322-0394701-1	CYLINDER RING	408	1135Y-1044701-1	LATCH	440	2040400-02060-0	SPRING PIN
118	11321-0394701-1	CYLINDER SPACER	409	1135X-1044701-1	LOCK HANDLE	441	1135G-1044701-1	RUBBER PAD
119	2041102-05010-0	O - RING	410	2040400-04120-0	SPRING PIN	442	2040401-04120-0	SPIRAL PINS
120*	11327-0264701-3	BUMPER	411	2040202-02020-0	FLAT WASHER			
121	11301-1040002-1	JOINT GUIDE	412	2040101-02110-0	HEX.SOC.HD.BOLT			
201	2041102-01020-0	O - RING	413	11260-1040001-1	GUIDE COVER UNIT			
202	11373-0150001-3	TRIGGER VALVE HEAD	415	11389-0804705-1	MAGAZINE A			
203	1133U-0014701-1	SPRING	416	11377-0804702-1	FLAT BAR			
204	11375-0154701-1	PLUNGER	419	2040100-02050-0	BOLT ASSY			
205	2041102-01030-0	O - RING	420	11347-0804703-1	REAR PLATE			
205A	2041102-01031-0	O - RING	422	11378-0741101-1	SHAFT			
206	2041109-02030-0	O - RING	423	11367-0020001-1	PUSHER SPRING			
207	11374-0154701-1	PLUNGER CAP						
208	11376-0260001-1	SPRING						



Sears Brands Management Corporation
Hoffman Estates, IL 60179 U.S.A.
www.craftsman.com