

**Use & Care Guide**  
**Manual de Uso y Cuidado**  
English / Español

Models, Modelos: 407.53530

**Kenmore®**  
**Dehumidifier**  
**Deshumidificador**

Sears Brands Management Corporation  
Hoffman Estates, IL 60179 U.S.A.

[www.sears.com](http://www.sears.com)  
[www.kmart.com](http://www.kmart.com)  
[www.kenmore.com](http://www.kenmore.com)



## TABLE OF CONTENTS

Package Contents .....	2	Water Disposing Options .....	9-11
Warranty .....	2	Care and Maintenance .....	12
Safety Instructions .....	3	Troubleshooting .....	13
Electrical Requirements .....	4	Product Specification.....	15
Installation .....	5-7	Master Protection Agreement.....	16
Key Features .....	7	Spanish Section.....	17
Control Panel .....	8	Sears Service .....	Back Cover

## PACKAGE CONTENTS

- Kenmore Dehumidifier
- 4 Casters
- Use and Care Guide

## WARRANTY

### Kenmore Limited Warranty

When installed, operated and maintained according to all supplied instructions, if this appliance fails due to a defect in material and workmanship within one year from the date of purchase, call 1-800-4-MY-HOME® to arrange for free repair.

If this appliance is ever used for other than private family purposes, this warranty applies for only 90 days from the date of purchase.

**This warranty covers only defects in material and workmanship. Warranty coverage does NOT include:**

1. Expendable items that can wear out from normal use, including but not limited to filters, belts, light bulbs, and bags.
2. A service technician to instruct the user in correct product installation, operation or maintenance.
3. A service technician to clean or maintain this product.
4. Damage to or failure of this product if it is not installed, operated or maintained according to the all instructions supplied with the product.
5. Damage to or failure of this product resulting from accident, abuse, misuse or use for other than its intended purpose.
6. Damage to or failure of this product caused by the use of detergents, cleaners, chemicals or utensils other than those recommended in all instructions supplied with the product.
7. Damage to or failure of parts or systems resulting from unauthorized modifications made to this product.

### Disclaimer of Implied warranties; limitation of remedies

Customer's sole and exclusive remedy under this limited warranty shall be product repair as provided herein. Implied warranties, including warranties of merchantability or fitness for a particular purpose, are limited to one year or the shortest period allowed by law. Sears shall not be liable for incidental or consequential damages. Some states and provinces do not allow the exclusion or limitation of incidental or consequential damages, or limitation on the duration of implied warranties of merchantability or fitness, so these exclusions or limitations may not apply to you.

This warranty applies only while this appliance is used in the United States.

This warranty gives you specific legal rights, and you may also have other rights which vary from state to state.

Sears Brands Management Corporation, Hoffman Estates, IL 60179

# SAFETY INSTRUCTIONS

## IMPORTANT CAUTIONS FOR USING YOUR DEHUMIDIFIER.



To reduce the risk of fire, electrical shock, injury, or damage to the dehumidifiers, these safety precautions must be followed:

### Safety

- Do not place the power cord near a heater.
- Do not use an electrical outlet near flammable or combustible materials such as gasoline, propane, paint thinners, etc.
- Do not disassemble or modify dehumidifier parts or components. It may cause electric shock and failure.
- Plug in the power cord properly.
- Do not turn the unit on and off by inserting or pulling out the power plug.
- Do not damage the power cord or use an unspecified power cord.
- Do not modify power cord length.
- Do not share the outlet with another appliance.
- Always plug into a grounded outlet. Not grounding unit may cause electrical shock.
- Unplug the unit if it emits strange sounds, odors, or smoke.
- Do not use an electrical outlet if it is loose or damaged.
- Do not operate or plug in unit with wet hands or in a wet environment.
- Ventilate area before operating dehumidifier. Check for the presence of natural gas or the buildup of other combustible vapors.
- Do not clean the dehumidifier with water. Water may enter the unit and degrade the insulation resulting in an electrical shock.
- If water enters the product, turn off the dehumidifier's power switch, then unplug the unit. Do not plug in unit until it has been inspected by an authorized repair service.
- Because the fan rotates at high speed during operation, always unplug dehumidifier before attempting any recommended maintenance or cleaning.
- Do not block the inlet or outlet. It may cause unit to fail or to operate inefficiently.

- Do not remove plug from outlet by pulling on the cord.
- When not in use, turning the unit off will save energy. Unplug the dehumidifier when not using for long periods of time.
- When removing the filter, be aware that some metal parts may have sharp edges and may cause injury.
- Do not use the water collected in the bucket for drinking purposes. It is not sanitary and could cause illness.
- Do not allow children to play with this product.

### Tips

- Make sure the dehumidifier is the correct size for the area you want to dehumidify. It is not designed to dehumidify the entire house.
- For proper operation, the dehumidifier should only be placed on a level floor.
- Close all doors, windows and other openings to the room. The dehumidifier must operate in an enclosed area to be effective.
- To clean, use a soft cloth; do not use wax, thinners, or strong detergents as they may change the color of the unit or cause surface damage.
- Be sure to replace the bucket properly after emptying to prevent water from collecting on the floor causing damage to some types of flooring.
- Do not put a pet or house plant where it will be exposed to direct air flow. This could injure the pet or plant.
- Operation without filter will cause unit failure. Insert the filter securely. Clean it every two weeks. (See Care and Maintenance section in this manual.)

# ELECTRICAL REQUIREMENTS

OBSERVE ALL LOCAL CODES AND ORDINANCES.

DO NOT, UNDER ANY CIRCUMSTANCES, REMOVE THE POWER SUPPLY CORD GROUND PRONG.

ELECTRICAL GROUND IS REQUIRED ON THIS APPLIANCE

A 115-VOLT 60Hz, AC ONLY, 15A FUSED AND PROPERLY GROUNDED ELECTRICAL SUPPLY IS REQUIRED.

A time delay fuse or time delay circuit breaker is recommended. Use a dedicated circuit serving only this appliance.

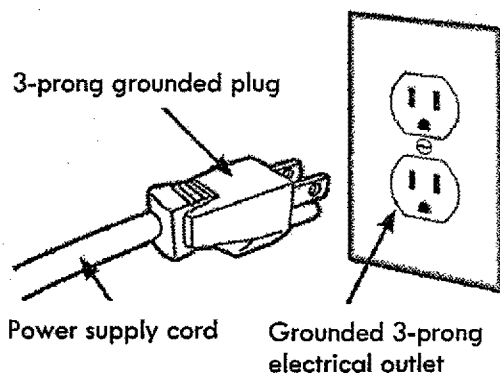

**DO NOT USE AN EXTENSION CORD.**

## RECOMMENDED GROUNDING METHOD

For your personal safety, this appliance must be grounded. This appliance has a power supply cord with a 3-prong grounded plug. To minimize possible shock hazard the cord must be plugged into a matching grounded electrical outlet that complies with the latest edition of the National Electrical Codes and all local codes and ordinances.

If a grounded 3-prong electrical outlet is not available, it is the personal responsibility and obligation of the customer to have one installed by a qualified electrician.

**ELECTRICAL SHOCK HAZARD**



- Plug into a grounded 3-prong outlet.
- Do not remove the ground pin from the plug.
- Do not use an adapter.
- Do not use an extension cord.
- Failure to follow these instructions can result in death, fire or electrical shock.

# REMOVING CASTERS FROM BUCKET

1. Remove the bucket from the dehumidifier (Fig. 1)

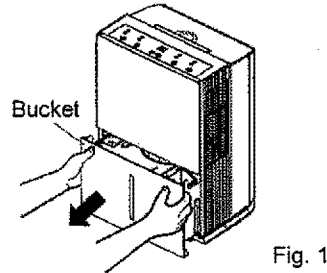

Fig. 1

2. Gently pull at the back and front of the bucket to dislodge the bucket cover from the notches. (Fig. 2)

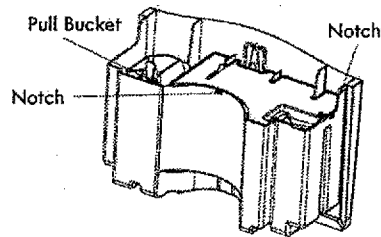

Fig. 2

3. Locate and remove the accessory bag containing the 4 casters (Fig. 3)

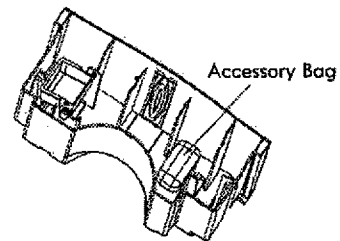

Fig. 3

4. Replace the bucket cover. Make sure the cover is locked into the notches on the bucket and push down (Fig. 4 & 5).

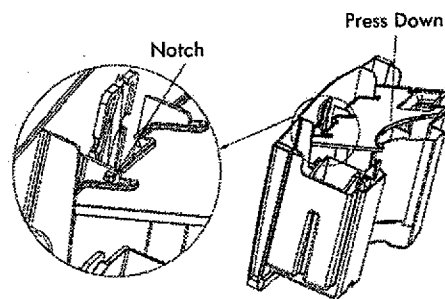

Fig. 4

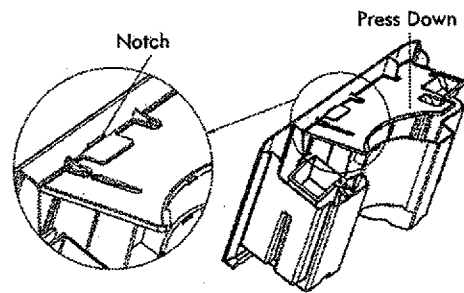

Fig. 5

4. Reinsert the bucket into the dehumidifier (Fig. 6).

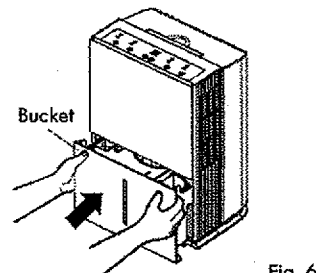
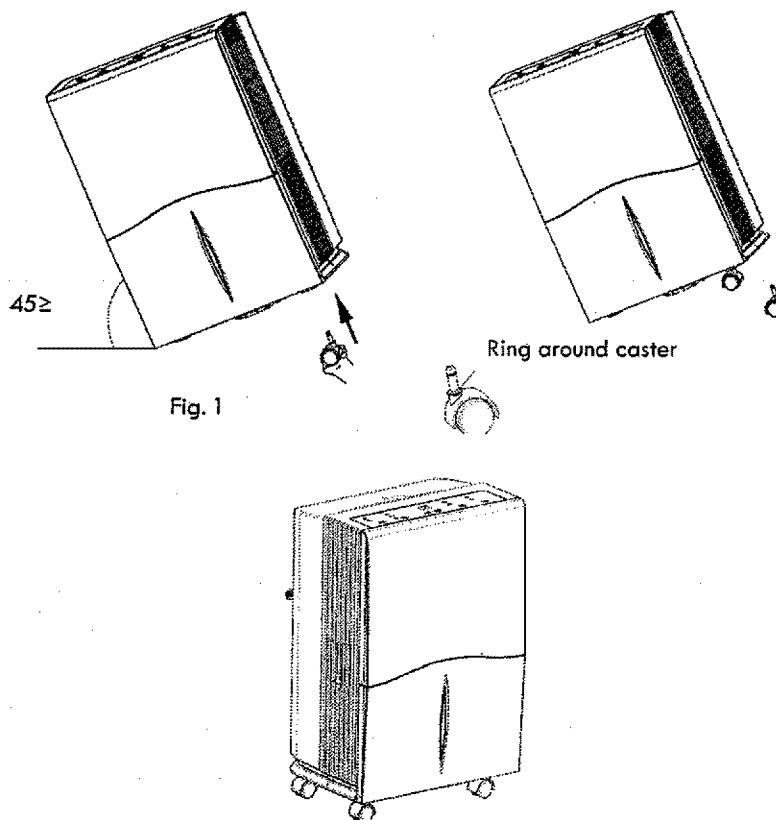

Fig. 6

## CASTER INSTALLATION

1. Tilt the dehumidifier no more than 45° and forcibly insert the casters. Make sure the ring around the caster is flush against the bottom of the dehumidifier (Fig. 1)



## INSTALLING YOUR DEHUMIDIFIER

- Install the dehumidifier on a level floor strong enough to support the unit with a full bucket of water.
- For best performance, allow at least 12-18 inches of air space on all sides of the unit for good air circulation.
- Keep all outside doors, windows and other openings closed when operating the dehumidifier. Humid outdoor air will add to the unit's workload.
- Leave the dehumidifier in an upright position for 30 minutes before turning on.

### DEFROST OPERATION

The dehumidifier has a built-in defrost control that senses frost buildup on the evaporator coils.

During defrosting, the compressor will automatically turn off; the fan will continue running to defrost the coils.

## CHOOSING THE PROPER LOCATION

Use the dehumidifier:

- in the basement to help prevent moisture damage.
- in the kitchen, laundry room, bathroom, and spa/exercise areas that have excessive moisture.
- to prevent moisture damage anywhere books or valuables are stored.
- during construction or remodeling to reduce drying time for drywall and paint. However, check and clean filter often.

## AUTOMATIC SHUT OFF

- When the bucket is full, or when the bucket has been removed, the compressor will automatically stop. The fan will continue to run to dehumidify for 3 minutes. Then the Bucket Full indicator will flash and you will hear a ten second audible alarm.
- The bucket must be placed in the proper position for the dehumidifier to work. The Bucket Full light will flash and the dehumidifier will not run if the bucket is not in the proper position. Dehumidifier settings can not be changed when the bucket is not in its proper position.
- The dehumidifier fan will shut off in 3 minutes, once the desired Relative Humidity (RH) setting is reached, plus or minus 5% RH.



### WARNING

To reduce the risk of fire, electric shock or injury to persons, read the important SAFETY INSTRUCTIONS found on page 3 before operating this appliance.

## KEY FEATURES

Washable Filter Enclosure

Continuous Drain Connector Door

Power Cord

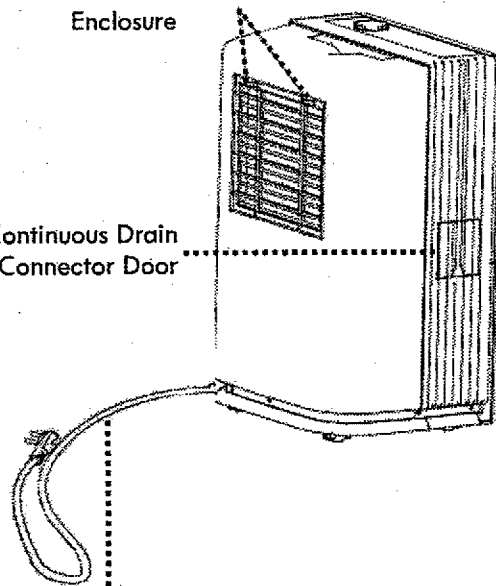

Carry Handle

Control Panel

Bucket

Caster

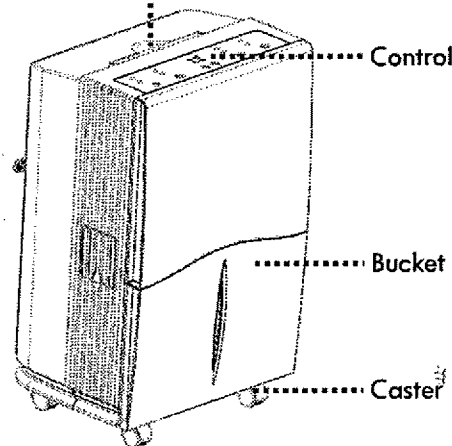

# CONTROL PANEL

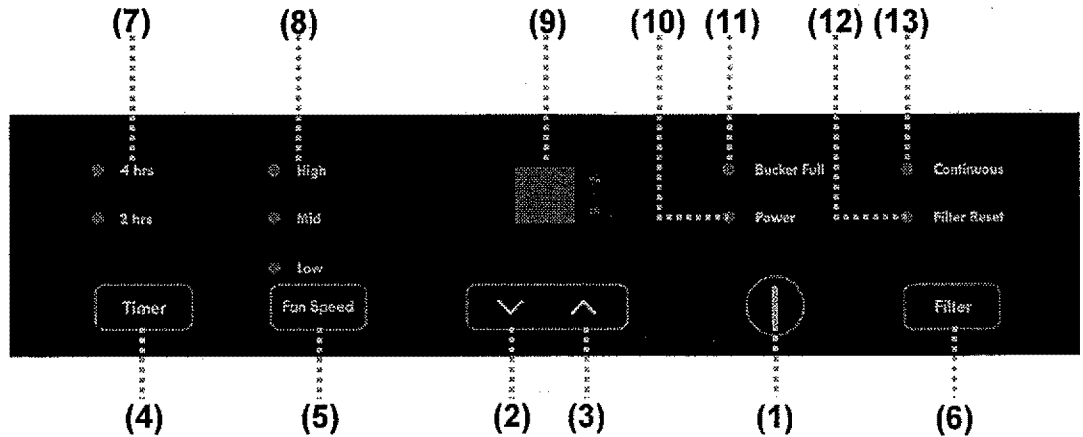

## POWER ON/OFF (1)

Once the unit is plugged in, the POWER INDICATOR (10) will light. Pressing the POWER button once will turn the unit ON and illuminate the digital display (9). The fan will operate for 3 minutes to draw air through the dehumidifier to properly sense relative humidity. The display will show the humidity level of the room in 5% increments, down to a minimum of 25%. Pressing the Power button again will turn the display OFF and the unit will cease operating.

## HUMIDITY LEVEL (2/3)

The humidity level can be set in 5% increments in a range from 35% to 80%. The humidity setting is shown in the digital display. When the humidity level of the room reaches the set level, the compressor will stop, but the fan will continue operating for 3 minutes. To set the unit to continuous operation, press the down arrow button until the display shows 35%. Press again and the display will show CO. The Continuous indicator (13) will light up on the control panel. To leave continuous operation, press the UP arrow.

To check the current humidity setting, press the up or down arrow. The display will show and set 5% above or below the current settings.

## FAN SPEED (5)

Press Fan Speed to toggle between Low, Med, and High fan speeds. Speed will be shown in FAN SPEED INDICATOR (8)

## BUCKET FULL INDICATOR (11)

When the collection bucket is full, the BUCKET FULL indicator (11) will light up and you will hear an audible alarm. The audible alarm will last up to ten seconds. The dehumidifier will not run until the bucket is removed, emptied and replaced.

## DELAY START (4)

Unit can be programmed to turn on at a desired delay time by pressing the **Timer (4)** key. When the unit is powered OFF, press the timer key once for 2-hour delay start. The **2 Hrs (7)** timer indicator will light up when the timer key is pressed. Press the timer key once more for a 4-hour delay start. The **4 Hrs (7)** timer indicator will now light up. Press the timer key a third time to clear the timer setting. No timer indicators will light up when the timer setting is cleared.

## AUTO SHUT-OFF (4)

Unit can be programmed to turn off at a desired time by pressing the **Timer (4)** key. When the unit is powered ON, press the timer key once for 2-hour automatic shut-off. The **2 Hrs (7)** timer indicator will light up when the timer key is pressed. Press the timer key once more for a 4-hour automatic shut-off. The **4 Hrs (7)** timer indicator will now light up. Press the timer key a third time to clear the timer setting. No timer indicators will light up when the timer setting is cleared.

## FILTER RESET (12)

The **FILTER RESET indicator (12)** will light up when the filter needs cleaning. Remove the filter and clean accordingly. Replace the filter when finished and press and hold the **FILTER (6)** key up to 5 seconds to reset the filter indicator.

## IMPORTANT:

- Once the set humidity level is reached, the compressor will shut off. The fan will continue to run for up to 3 minutes.
- Anytime the compressor stops running for any reason, it will not restart for a minimum of 3 minutes. This is a design feature to protect the compressor from damage.



## WATER DISPOSING OPTIONS

### OPTION 1: EMPTYING MANUALLY

1. Pull out the bucket, grasping the side handles. (Fig. 1)
2. Carry the bucket by grasping the front corner of the bucket with one hand and the back of the bucket with the other hand( Fig. 2)
3. Empty the bucket and replace the bucket in the dehumidifier. (Fig. 3)

**NOTE:** Dehumidifier will not work and settings can not be changed when the BUCKET FULL indicator light is flashing or without the bucket properly installed.

### DO NOT REMOVE THE STYROFOAM IN THE BUCKET

This dehumidifier is equipped with a reliable Styrofoam float system. The Styrofoam located inside the float in the bucket is essential to the bucket full system working properly. Do not remove the Styrofoam from the float.

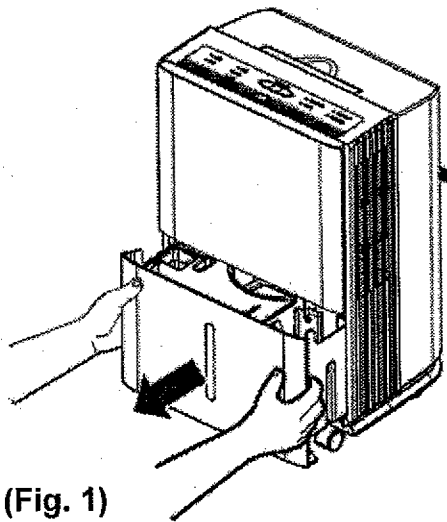

(Fig. 1)

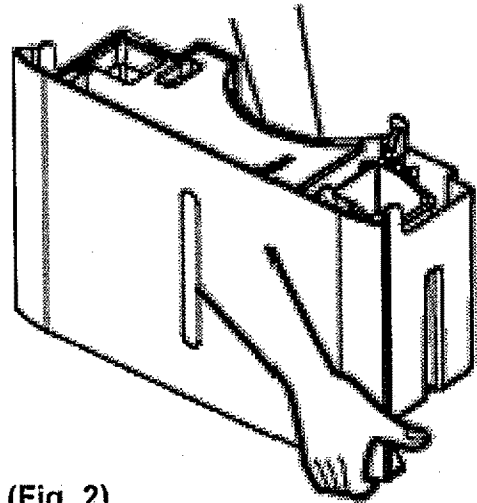

(Fig. 2)

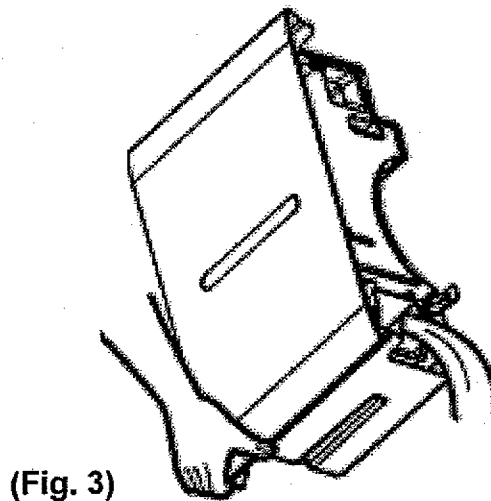

(Fig. 3)

# WATER DISPOSING OPTIONS

## OPTION 2: GRAVITY DRAIN HOSE

(Hose Not Provided)

1. Set dehumidifier on a level surface (see page 11, Fig 7-8)
2. Remove the BUCKET from the unit. (Fig. 4)
3. Open the drain connector door (Fig. 5)
4. Thread a garden hose (sold separately) onto the DRAIN CONNECTOR NOZZLE located inside the drain connector door. (Fig. 5)
5. Place the bucket in the dehumidifier for operation. (Fig. 6)

(Fig. 4)

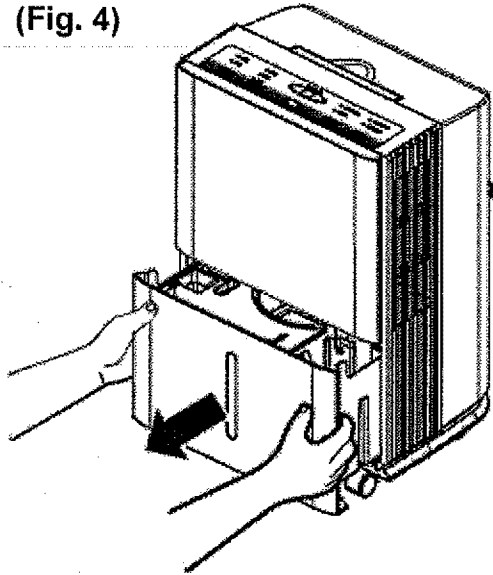

(Fig. 5)

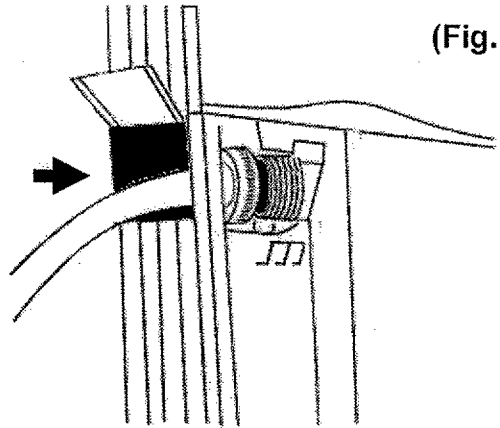

(Fig. 6)

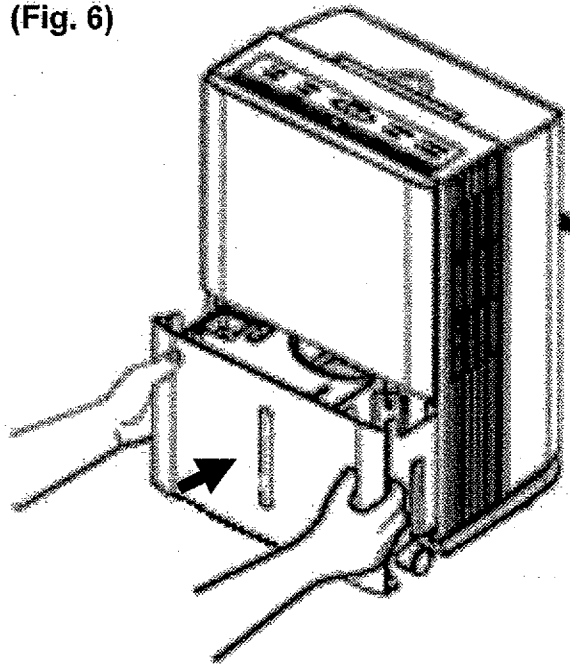

## WATER DISPOSING OPTIONS

### PLACE ON A LEVEL SURFACE WHEN USING GRAVITY DRAIN HOSE

When using the continuous drainage option, place the dehumidifier on a level surface and make sure the garden hose is clear of any obstructions and is directed downward. Press down gently on the drain door so it rest on top of the hose. (Fig.7) Placing the dehumidifier on an uneven surface or improper hose installation may result in water filling up the bucket and causing the unit to shut off . Empty bucket if shut off occurs, then check dehumidifier location and hose for proper setup. Make sure there are no kinks or knots in the drainage hose. (Fig.8)

(Fig. 7)

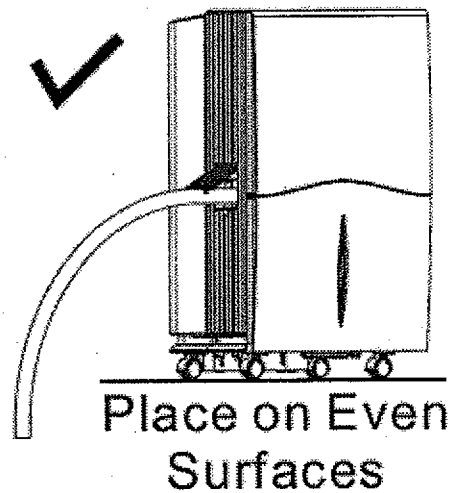

(Fig. 8)

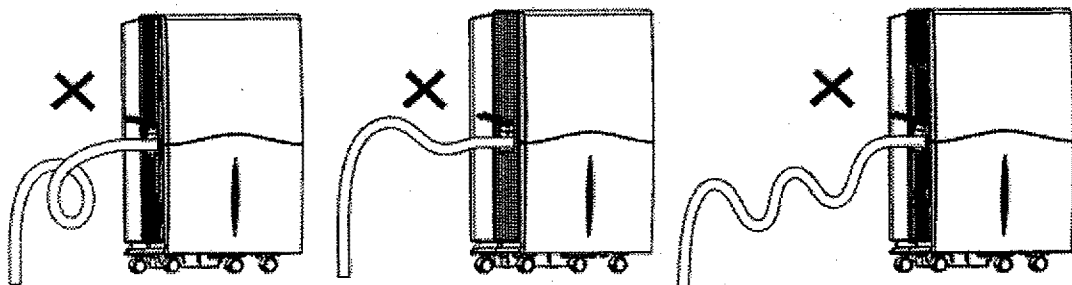

## CARE AND MAINTENANCE

### CLEANING THE AIR FILTER

After 250 hours of operation the **FILTER RESET** indicator will light up to remind you to clean and change the air filter.

It is recommended to periodically check the filter for excess dirt even if the **FILTER RESET** indicator is off.

1. To remove the air filter, press the two filter tabs and pull the filter holder away from the back of the unit.
2. Remove the filter and clean with warm, soapy water. Rinse and allow the filter to dry before placing back in the unit.
3. Place the filter back into dehumidifier. Plug unit back into outlet, power the unit on and press and hold the **FILTER** key up to 5 seconds on the control panel to reset the filter setting.

**NOTE:** DO NOT place the filter in a dishwasher

**CAUTION:** DO NOT operate the dehumidifier without a filter. Doing so may cause a unit failure.



### WARNING

- Disconnect power supply cord from receptacle before performing any maintenance.

### CLEANING THE EXTERIOR

Clean the cabinet using a damp cloth and a mild detergent. Do not use bleach or abrasives.

### CONTROL PANEL

Wipe down the control panel with a dry cloth.

### CLEANING THE BUCKET

Every few weeks, clean the dehumidifier bucket. Partially fill the bucket with clean water and mild detergent. Swish the mixture around in the bucket, empty and rinse. Replace the bucket when finished.

**NOTE:** Do not place the bucket in a dishwasher.

FILTER TABS

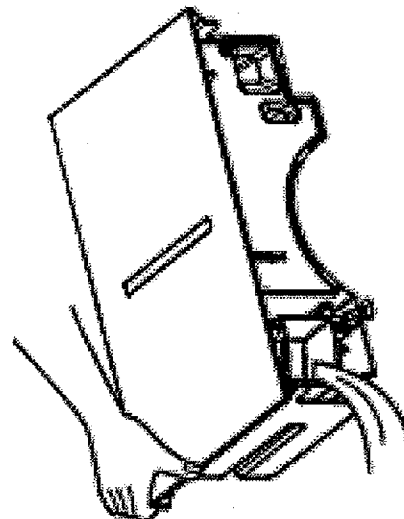
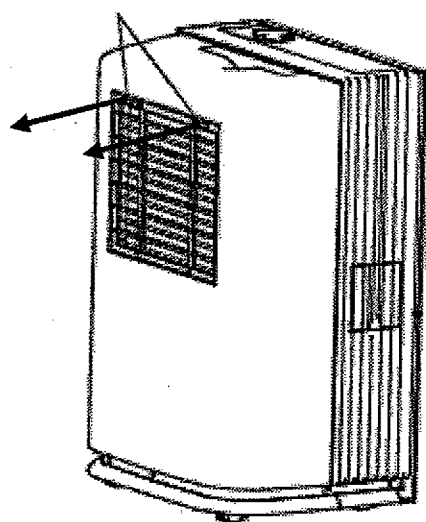

# TROUBLESHOOTING

Problem	Possible Causes	Solutions
Dehumidifier does not start.	The dehumidifier is unplugged.	Make sure the dehumidifier's plug is pushed completely into the outlet.
	The fuse is blown / circuit breaker is tripped.	Check the house fuse / circuit breaker box and replace fuse or reset breaker.
	Dehumidifier has reached the user set humidity level or the bucket is full.	The dehumidifier automatically turns off when either condition occurs. Change to a lower setting or empty the water bucket and replace properly.
	Bucket is not in the proper position.	The bucket must be in place and securely seated for the dehumidifier to operate.
	Power Failure.	There is a protective time delay of 3 minutes to prevent tripping of the compressor overload. For this reason, the unit will not start normal dehumidification for 3 min. after it is powered back on.
Dehumidifier is not operating as Intended.	Not enough time allowed for unit to remove moisture.	When first installed, allow at least 24 hours to achieve the desired humidity level.
	Airflow is restricted.	Make sure there are no curtains, blinds, or furniture blocking the side or back of the dehumidifier.
	Dirty filter.	See the <b>Cleaning The Air Filter</b> section
	The user set Humidity Level may not be set low enough.	To reduce moisture, press the down arrow button to lower the percent humidity desired in the room, or set the dehumidifier to <b>CO</b> for continuous operation.
	Doors and windows may not be closed tightly.	Check that all doors, windows, and other openings are securely closed.
	Water is not draining through drain hose	Make sure the drain is placed below the drain connector nozzle to allow gravity to drain the water (Refer to Gravity Drain Hose section in this manual).
	Room temperature is too low.	Moisture removal is best at higher room temperatures. Lower room temperatures will reduce the moisture removal rate. This model is designed to operate at temperatures above 41°F.
Filter Indicator is lit.	Filter needs to be cleaned every 250 hours of use.	Once filter has been cleaned, press the <b>FILTER</b> button for 3 seconds to turn the filter indicator off.

## TROUBLESHOOTING

Problem	Possible Causes	Solutions
Dehumidifier runs too much	The area to be dehumidified is too large.	The capacity of your dehumidifier may not be adequate for the room size.
	Doors and windows are open.	Close all doors and windows to the outside.
Frost appears on the coils	The dehumidifier has recently been turned on or the room temperature is below 41°F.	This is normal. Frost will usually disappear within 60 minutes.
The controls cannot be set or changed	Bucket is full or it has been removed.	Empty bucket and install properly in unit.
Fan Noise	Air is moving through the unit.	This is normal.
Water on the floor	Hose connection may be loose.	Check the hose connection. See the Drainage Section.
	Hose is attached but not draining into a drain.	Check hose for obstruction.

## ERROR CODES

Error Code	Error Type	Possible Cause	Corrective Action
F1	Ambient Temperature Sensor Malfunction	1. Sudden Change in the surrounding temperature.  2. Faulty Sensor	1. Unplug the dehumidifier. 2. Check the surrounding area for possible reasons for sudden temperature changes. 3. Wait 30 minutes before plugging the dehumidifier back in for normal operation. 4. If the "Error" is still indicated, please contact your nearest service center. Call 1-800-488-1222 for service center locations.
F2	Evaporative Coil Temperature Sensor Malfunction		

## PRODUCT SPECIFICATIONS

ITEM #	53530
Moisture Removal per 24 hours	30 Pints per day (14.2 Liters per day)
Power Consumption (W)	410 Watts
Bucket Capacity	10 Pints (5 Liters)
Power Source	115 V / 60 HZ
Rated Current (Amps)	3.7A
Sound Pressure Level dB (L/M/H)	45/47/49 dB(A)
Weight	36.3 lbs kg
Dimensions (W x D x H)	13.5" x 10.3" x 19.3" (343x262x490 mm)

## Master Protection Agreements

*Congratulations on making a smart purchase. Your new Kenmore® product is designed and manufactured for years of dependable operation. But like all products, it may require preventive maintenance or repair from time to time. That's when having a Master Protection Agreement can save you money and aggravation. The Master Protection Agreement also helps extend the life of your new product. Here's what the Agreement\* includes:*

- Parts and labor** not just for repairing defects, but to help keep products operating properly **under normal use**. Our coverage goes **well beyond the product warranty**. No deductibles, no functional failure excluded from coverage—**real protection**.
- Expert service** by a force of more than **10,000 authorized Sears service technicians**, which means someone you can trust will be working on your product.
- Unlimited service calls and nationwide service**, as often as you want us, whenever you want us.
- "No-lemon" guarantee** – replacement of your covered product if four or more product failures occur within twelve months.
- Product replacement** if your covered product can't be fixed.
- Annual Preventive Maintenance Check** at your request – no extra charge.
- Fast help by phone** – we call it **Rapid Resolution** – phone support from a Sears representative on all products. Think of us as a "talking owner's manual."
- Power surge protection** against electrical damage due to power fluctuations.
- \$250 Food Loss Protection** annually for any food spoilage that is the result of mechanical failure of any covered refrigerator or freezer.
- Rental reimbursement** if repair of your covered product takes longer than promised.
- 10% discount** off the regular price of any non-covered repair service and related installed parts.

Once you purchase the Agreement, a simple phone call is all that it takes for you to schedule service. You can call anytime day or night, or schedule a service appointment online.

The Master Protection Agreement is a risk free purchase. If you cancel for any reason during the product warranty period, we will provide a full refund. Or, a prorated refund anytime after the product warranty period expires. Purchase your Master Protection Agreement today!

**Some limitations and exclusions apply. For prices and additional information in the U.S.A. call 1-800-827-6655.**

## Sears Installation Service

*For Sears professional installation of home appliances, garage door openers, water heaters, and other major home items, in the U.S.A. or Canada call **1-800-4-MY-HOME®**.*



## ÍNDICE DE CONTENIDOS

Contenidos de la Caja.....	15	Opciones para Eliminar el Agua .....	22
Garantía .....	15	Cuidado y Mantenimiento .....	23
Instrucciones de Seguridad.....	16	Soluciones a Problemas.....	24,25
Requisitos Eléctricos .....	17	Especificaciones del Producto.....	26
Instalación .....	18-20	Master Protection Agreement.....	27
Características Importantes .....	20	Servicio Sears .....	Contraportada
Panel de Control .....	21		

## CONTENIDOS DE LA CAJA

- Deshumidificador Kenmore
- 4 Ruedas
- Guía de Uso y Cuidados

## GARANTÍA

### Garantía Limitada Kenmore

Cuando la instalación, uso, y mantenimiento es de acuerdo a todas las instrucciones suministradas y este electrodoméstico falla debido a materiales defectuosos y/o manufactura dentro de un año de la fecha de compra, por favor llamar 1-800-4-MY-HOME® (1-800-469-4663) para coordinar la reparación gratis. Si este electrodoméstico no es usado para propósitos privados familiares, esta garantía aplica solamente para 90 días desde la fecha de compra .

**Esta garantía cubre únicamente defectos en los material y/o manufactura. La cobertura de garantía NO incluye lo siguiente:**

1. Los artículos y partes que pueden tener desgaste por el uso normal, incluyendo y sin limitar los filtros, correas, bombillas, y bolsas.
2. Un técnico de servicio para instruir al usuario en la instalación correcta del producto, su uso, o mantenimiento.
3. Un técnico de servicio para limpiar o dar mantenimiento a este producto.
4. Los daños o fallas de este producto si la instalación, uso o mantenimiento no están de acuerdo a todas las instrucciones suministradas con el producto.
5. Los daños o fallas a este producto como resultado de un accidente, abuso, uso indebido o los usos que no sean los indicados.
6. Daños o fallas de este producto causados por el uso de detergentes, limpiadores, utensilios, o químicos que no sean los recomendados en todas las instrucciones suministradas con este producto.
7. Daños o fallas de partes o sistemas como resultado de modificaciones no autorizadas a este producto.

### Descargo de garantías implícitas; limitaciones de recursos legales

El recuso legal y exclusivo del cliente bajo esta garantía limitada será la reparación del producto como se estipula en este manual del propietario. Las Garantías implícitas , incluyendo garantías de comerciabilidad o adaptabilidad para un propósito particular, están limitadas a un año o al periodo mas corto permitido por la ley. Sears no será responsable por daños incidentales o consecuentes. Algunos estados y provincias no permiten la exclusión o limitación de daños incidentales o consecuentes, o las limitaciones en la duración de garantías implícitas de comerciabilidad o adaptabilidad, por lo tanto estas exclusiones o limitaciones podrían no aplicar para usted.

Esta garantía aplica solamente cuando este electrodoméstico es usado en los EEUU.

Esta garantía le da a usted derechos legales específicos, y usted podría tener otros derechos que varían de estado a estado.

Sears Brands Management Corporation, Hoffman Estates, IL 60179

# INSTRUCCIONES DE SEGURIDAD

## PRECAUCIONES IMPORTANTES CUANDO USE SU DESHUMIDIFICADOR.



Para reducir el riesgo de incendio, descarga eléctrica, lesiones o daño a los deshumidificadores, estas precauciones de seguridad se deben seguir:

### Seguridad

- No coloque el cable eléctrico cerca de un calentador.
- No use un tomacorriente cerca de materiales combustibles o inflamables como gasolina, gas propano, disolvente de pinturas, etc.
- No desarmar o modificar partes o componentes del deshumidificador. Esto podría causar una descarga eléctrica y la falla de la unidad.
- Enchufe el cable eléctrico apropiadamente.
- No encienda o apague la unidad desconectando o conectando el enchufe a un tomacorriente.
- No dañe el cable eléctrico o use un cable eléctrico no especificado.
- No modifique la longitud del cable eléctrico.
- No comparta el uso del toma corriente con otros electrodomésticos.
- Siempre enchufe el cable a un tomacorriente con contacto tierra. Si no hay contacto tierra podría provocar una descarga eléctrica.
- Desconecte la unidad si emite sonidos extraños, olores, o humo.
- No utilice un toma corriente que este flojo o dañado.
- No opere o conecte la unidad con las manos mojadas o en un medio ambiente mojado.
- Ventile el área antes de usar el deshumidificador. Revise si hay presencia de gas natural o la acumulación de otros vapores combustibles.
- No limpie el deshumidificador con agua. El agua podría entrar en el interior de la unidad y degradar el material aislante resultando en descarga eléctrica.
- Si el agua se introduce dentro de la unidad, apague el botón de encendido del deshumidificador y desconecte la unidad. No conecte la unidad hasta que sea inspeccionada por un agente de servicio autorizado.
- Debido a que el ventilador gira a altas velocidades durante su operación, siempre desconecte el deshumidificador antes de intentar cualquier mantenimiento recomendado o limpieza del unidad.
- No bloquear las entradas o salidas de la unidad. Podría causar la falla o el funcionamiento eficiente de la unidad.

- No desconecte el enchufe del toma corriente tirando del cable.
- Apague la unidad cuando no este en uso, esto le ahorrara energía. Desconecte el deshumidificador cuando no este en uso por largos periodos de tiempo.
- Cuando quite el filtro, tenga en cuenta que algunas partes metálicas podrían tener bordes afilados que le podrían causar lesiones.
- No use el agua colectada en el contenedor de agua para beber. No es saludable y puede causar enfermedades.
- No permita que los niños jueguen con este producto.

### Consejos Útiles

- Asegúrese de que el tamaño del deshumidificador es el correcto para el área que usted quiere deshumedecer. No esta diseñado para deshumedecer toda la casa.
- Para el funcionamiento apropiado, el deshumidificador debe ser colocado en un piso nivelado.
- Cierre todas las puertas, ventanas, y otras aberturas de la habitación. El deshumidificador debe operar en un área cerrada para que sea efectivo.
- Para limpiar la unidad use una toalla suave; no use cera, disolventes, o detergentes fuertes ya que podrían cambiar el color o dañar el superficie de la unidad.
- Asegúrese de colocar el contenedor de agua apropiadamente después de vaciarlo para prevenir el derrame de agua en el piso ya que podría causar daños a ciertas clases de pisos.
- No ponga una mascota o planta donde estarían expuestos directamente al flujo de aire. Esto podría lesionar o dañar la mascota o planta.
- La operación de la unidad sin el filtro causara fallas a la unidad. Inserte el filtro de forma segura. Limpie el filtro cada 2 semanas. (Ver la sección de Cuidados y Mantenimiento en este manual.)

# REQUISITOS ELÉCTRICOS

OBSERVE TODAS LAS ORDENANZAS Y CODIGOS LOCALES.

BAJO NINGUNA CIRCUNSTANCIA, REMUEVA O quite LA PATILLA DE CONTACTO TIERRA DEL CABLE DE SUMINISTRO ELECTRICO.

EL CONTACTO ELECTRICO TIERRA SE REQUIERE EN ESTE ELECTRODOMESTICO.

TAMBIEN ES REQUERIDO LO SIGUIENTE: SUMINISTRO ELECTRICO DE 115-VATIOS 60Hz, SOLO AC, FUSIBLE DE 15A Y EL CONTACTO TIERRA APROPIADO.

Se recomienda un fusible cortacircuitos con demora de tiempo o un interruptor cortacircuitos con demora de tiempo. Use un circuito dedicado solamente para esta unidad

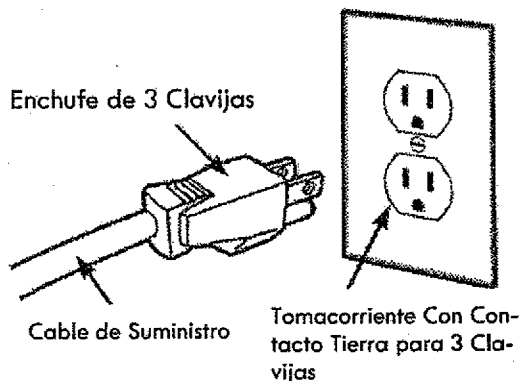

**NO USE EXTENSIONES.**

## METODO DE CONTACTO TIERRA RECOMENDADO

Para su seguridad personal, este electrodomestico debe tener contacto tierra. Este electrodomestico tiene un cable de suministro eléctrico con 3-clavijas con contacto tierra. Para minimizar posible peligro de descarga eléctrica, el cable eléctrico debe estar conectado a un toma corriente eléctrico correspondiente que cumpla con la ultima edición de National Electrical Codes (Códigos Electricos Nacionales) y con los códigos y ordenanzas locales.

Si un tomacorriente de 3 entradas con contacto tierra no esta disponible, es responsabilidad y obligación personal del cliente, instalar uno por un electricista calificado **PELIGRO DE DESCARGA ELECTRICA**



- Conectar a un toma corriente de 3 entradas con contacto tierra.
- No quite la clavija de contacto tierra del enchufe.
- No use un adaptador.
- No use una extensión para suministro eléctrico.
- El no seguir estas instrucciones puede resultar en muerte, incendio, o descarga eléctrica.

# SACANDO LAS RUEDAS DEL CONTENEDOR

1. Saque el contenedor del deshumidificador (Fig. 1)

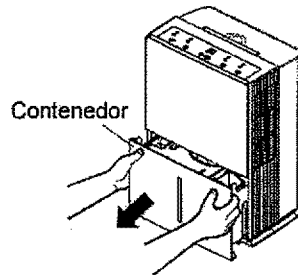

Fig. 1

2. Despacio y con cuidado tire o jale de la parte de atrás y del frente del contenedor para sacar el cobertor del contenedor de las ranuras (Fig. 2)

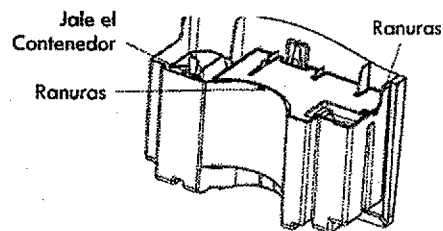

Fig. 2

3. Localice y saque la bolsa de accesorios que contiene las cuatro 4 ruedas (Fig. 3)

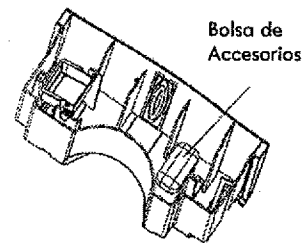

Fig. 3

4. Vuelva a colocar el cobertor del contenedor. Asegúrese de que el cobertor esta enganchado en las ranuras del contenedor y presione hacia abajo (Fig. 4 & 5).

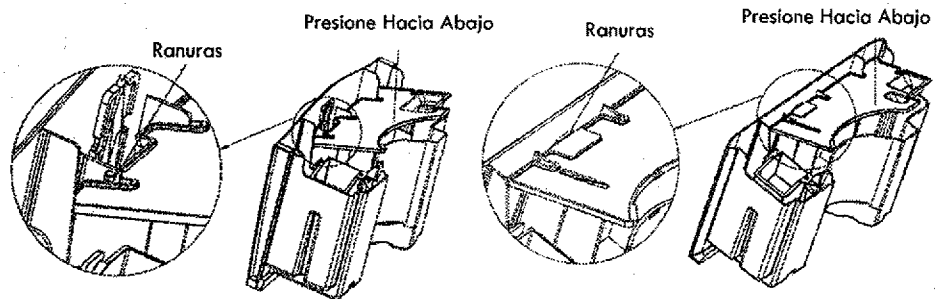

Fig. 4

Fig. 5

5. Re-inserte el contenedor dentro del deshumidificador (Fig. 6).

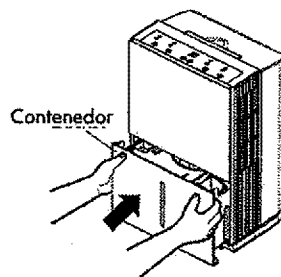
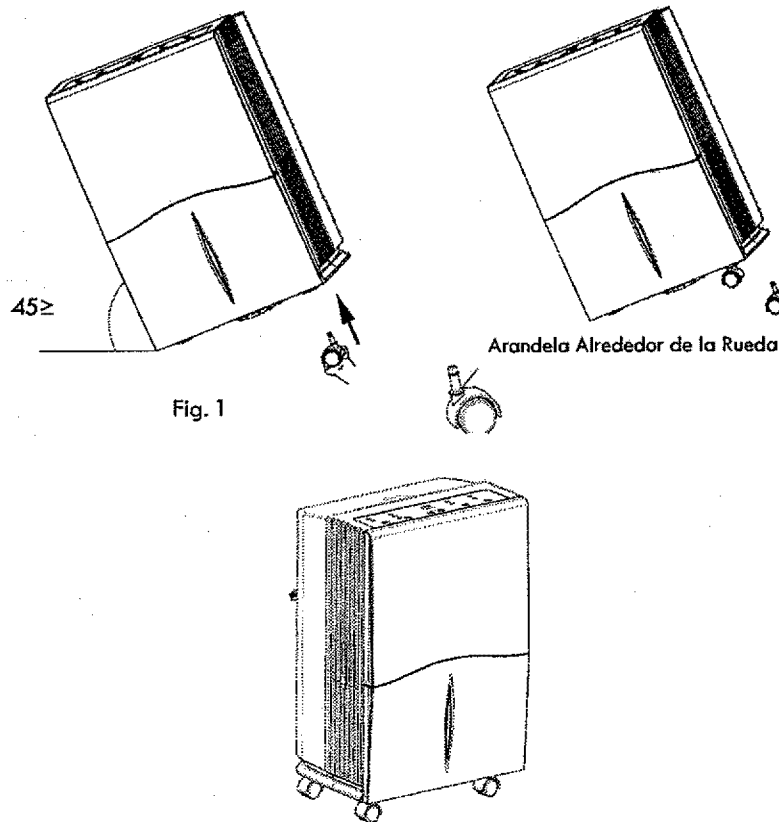

Fig. 6

## INSTALACION DE LAS RUEDAS

1. Incline el deshumidificador no mas de 45° y forzadamente inserte las ruedas. Asegúrese de que la arandela alrededor de la rueda toca contra la parte inferior del deshumidificador (Fig. 1)



## INSTALANDO SU DESHUMIDIFICADOR

- Instale el deshumidificador sobre un piso nivelado y lo suficientemente fuerte para soportar la unidad con el contenedor de agua lleno.
- Para obtener un mejor rendimiento, permita por lo menos de 12 a 18 pulgadas de espacio alrededor de la unidad para una buena circulación del aire.
- Mantenga todas las puertas exteriores, ventanas, y otras aberturas cerradas cuando el deshumidificador esta en uso. El aire húmedo del exterior aumentara la carga de trabajo para la unidad.
- Mantenga la unidad en posición vertical por 30 minutos antes de encenderla.

### OPERACIÓN DE DESCONGELAMIENTO

El deshumidificador tiene un control de descongelado incorporado que detecta la acumulación de hielo/escarcha en las bobinas del evaporador

Durante el descongelamiento, el compresor se apagara automáticamente y el ventilador continuara funcionando para descongelar las bobinas.

## ELIGIENDO LA UBICACION ADECUADA

Use el deshumidificador:

- en el sótano para ayudar a prevenir daños por la humedad.
- en la cocina, cuarto de lavandería, cuarto de baño, y en las aéreas de ejercicio/spa que tienen humedad excesiva.
- para prevenir daños por humedad en cualquier lugar donde libros y objetos de valor son almacenados.
- durante la construcción o remodelación, para reducir el tiempo de secado de paredes pintadas o tratadas con recubrimientos, sin embargo, asegúrese de revisar y limpiar el filtro frecuentemente.

## APAGADO AUTOMATICO

- Cuando el contenedor de agua esta lleno, o cuando el contenedor de agua no esta en la posición correcta la luz indicadora de BUCKET FULL (contenedor lleno de agua) se encenderá y usted escuchara la alarma audible por 10 segundos. La unidad se apagara automáticamente.
- El contenedor debe ser colocado en la posición apropiada para que el deshumidificador funcione. La luz de BUCKET FULL (contenedor de agua lleno) permanecerá encendida y el deshumidificador no funcionara si el contenedor de agua no esta en la posición apropiada.
- El deshumidificador se apagara cuando alcance la configuración de humedad deseada, hasta mas o menos el 5% de la humedad relativa (RH).



## ADVERTENCIA

Para reducir el riesgo de incendio, descarga eléctrica, o lesiones a personas, lea toda la importante información referente a INSTRUCCIONES DE SEGURIDAD en la pagina 3 antes de usar este electrodoméstico.

## CARACTERISTICAS IMPORTANTES

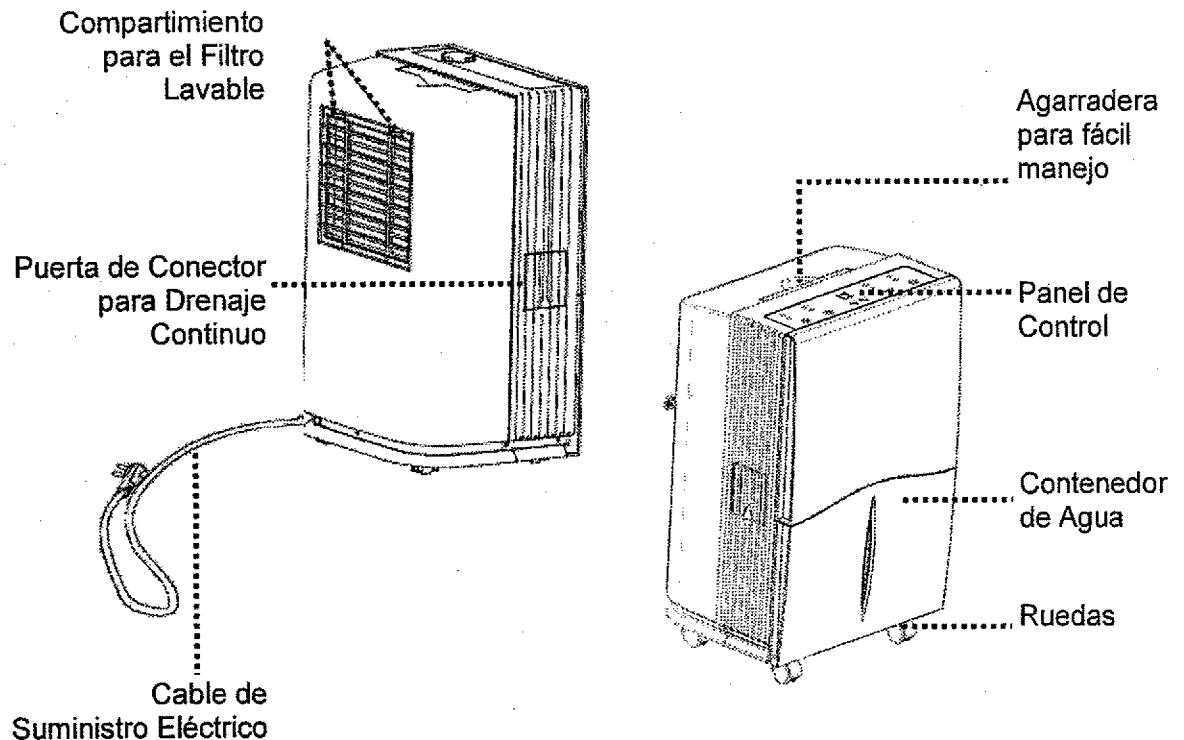

# PANEL DE CONTROL

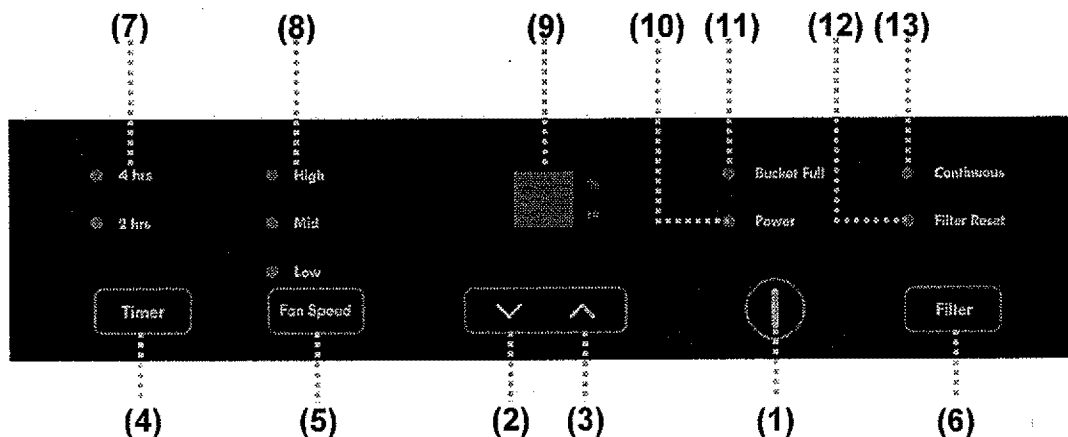

## POWER (ENCENDIDO/APAGADO) (1)

Cuando la unidad está conectada, el indicador **POWER** (10) se encenderá. Presionando el botón de **POWER** una vez encenderá la unidad (ON) iluminando la pantalla digital (9). La pantalla mostrará el nivel de humedad en la habitación en incrementos del 5% hasta llegar al 20%. Presionando el botón de **POWER** de nuevo apagará la pantalla digital (OFF) y la unidad dejará de funcionar.

## NIVEL DE HUMEDAD (2/3)

El nivel de humedad puede ser configurado en incrementos de 5% desde 35% hasta 80%. La humedad configurada se mostrará en la pantalla. Cuando el nivel de humedad en la habitación alcanza el nivel configurado, la unidad dejará de deshumidificar.

Para configurar la unidad en modo continuo, presione el botón con la flecha hacia abajo hasta que la pantalla muestre 35%. Presione de nuevo y la pantalla mostrará "CO". El indicador de continuo (**CONTINUOUS**) (13) se encenderá en el panel de control. Para finalizar la opción de operación continua, presione el botón con la flecha hacia arriba.

Para revisar la configuración de humedad actual, presione los botones hacia arriba o hacia abajo. La pantalla mostrará y configurará con el 5% más o menos de la configuración actual.

## VELOCIDAD DEL VENTILADOR (5)

Presione **FAN SPEED** (Velocidad del Ventilador) para cambiar entre las velocidades **LOW** (Baja), **MED** (Mediano), y **HI** (Alto). La velocidad se mostrará en el indicador de velocidad del ventilador (**FAN SPEED INDICATOR**) (8)

## INDICADOR DE CONTENEDOR DE AGUA LLENO (BUCKET FULL INDICATOR) (11)

Cuando el contenedor de agua está lleno, el indicador de contenedor de agua lleno (**BUCKET FULL**) (11) se encenderá y usted escuchará una alarma audible. La alarma audible durará diez segundos. El deshumidificador no funcionará hasta que el contenedor de agua sea removido, vaciado, y colocado de nuevo en su lugar.

## INICIO RETRASADO (4)

La unidad puede ser programada para funcionar en el tiempo retrasado deseado. Presionando el botón temporizador (**TIMER**) (4). Cuando la unidad esté apagada presione el botón temporizador (**TIMER**) una vez para 2 horas de inicio retrasado. El indicador de temporizador de 2 horas (7) se encenderá cuando el botón temporizador está presionado. Presione el botón temporizador una vez más para el inicio retrasado de 4 horas (7). El indicador de temporizador de 4 horas (7) se encenderá. Presione el botón temporizador por tercera vez para cancelar la configuración de temporizador. Los indicadores de temporizador no se encenderán cuando la configuración de temporizador ha sido cancelada.

## AUTO APAGADO (4)

La unidad puede ser programada para apagarse a la hora deseada presionando el botón temporizador (**TIMER**) (4). Cuando la unidad está encendida, presione el botón temporizador (**TIMER**) una vez para el apagado automático en 2 horas. La luz indicadora de temporizador de 2 horas (7) se encenderá cuando el botón temporizador está presionado. Presione el botón temporizador una vez más para el apagado automático en 4 horas (7). La luz indicadora de temporizador de 4 horas (7) se encenderá. Presione el botón temporizador por tercera vez para cancelar la configuración del temporizador. La luz indicadora de temporizador no se encenderá cuando la configuración de temporizador ha sido cancelada.

## REAJUSTANDO EL FILTRO (12)

La luz indicadora de reajuste de filtro (**FILTER RESET** indicador) (12) se encenderá cuando el filtro requiera limpieza. Remueva el filtro y límpielo como se indica. Coloque el filtro de nuevo en su lugar cuando finalice la limpieza, presione y detenga el botón de filtro **FILTER** (6) por 5 segundos para reajustar el indicador de filtro.

## IMPORTANTE:

- Una vez que el nivel de humedad se alcanza, el compresor se apagará. El ventilador continuará funcionando durante un máximo de 3 minutos.
- Cada vez que el compresor deja de funcionar por cualquier razón, no se reiniciará durante un mínimo de 3 minutos. Esta es una característica de diseño para proteger el compresor de daños.

## OPCIONES PARA ELIMINAR EL AGUA

### OPCION 1: VACIAR MANUALMENTE

1. Saque el contenedor de agua, agarrando las manijas de los lados. (Fig. 1)
2. Lleve/transporte el contenedor de agua agarrando la esquina frontal con una mano y la parte trasera del contenedor con la otra mano. ( Fig. 2)
3. Vacíe el contenedor y colóquelo de nuevo en el deshumidificador. (Fig. 3)

NOTA: El deshumidificador no funcionara cuando la luz indicadora de contenedor lleno (BUCKET FULL) esta encendida o si el contenedor no esta colocado apropiadamente.

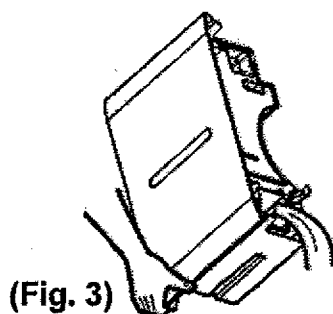
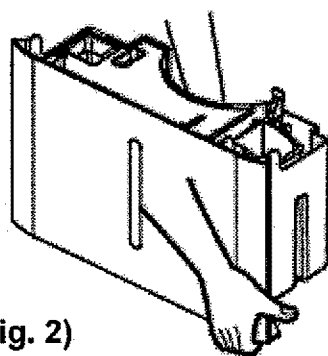
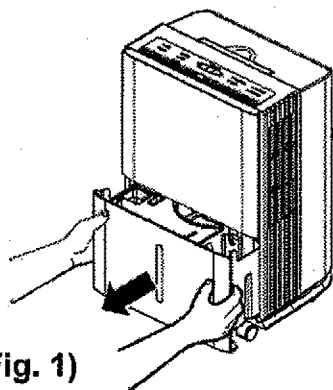

### OPCION 2: DRENAJE POR GRAVEDAD CON MANGUERA

(Manguera no incluida)

1. Saque el contenedor de la unidad.(Fig. 4)
2. Abra la puerta del conector de drenaje. (Fig. 5)
3. Conecte una manguera de jardín (vendida separadamente) a la boquilla del conector de drenaje localizada adentro de la puerta del conector de drenaje. (Fig. 5)
4. Coloque el contenedor en el deshumidificador para operación. (Fig. 6)

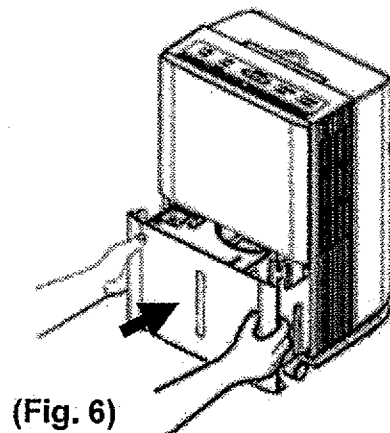
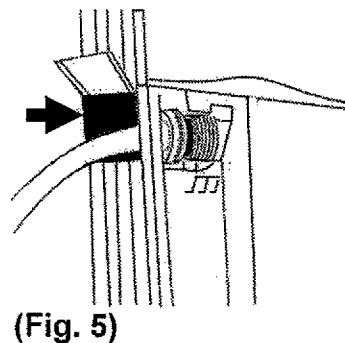
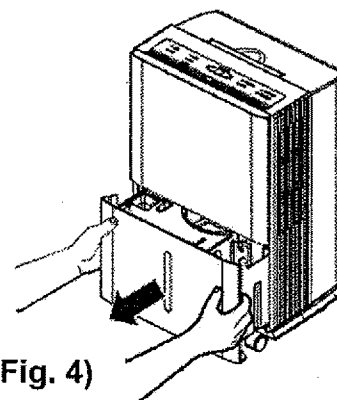



## CUIDADO Y MANTENIMIENTO

### LIMPIANDO EL FILTRO DE AIRE

Después de 250 horas de uso el indicador de reajustar el filtro (**FILTER RESET**) se encenderá para recordarle a usted de limpiar y/o cambiar el filtro de aire.

Se recomienda revisar periódicamente el filtro por exceso de polvo y suciedad aunque la luz indicadora de reajustar filtro (**FILTER RESET**) este apagada.

1. Para quitar el filtro de aire, presione las dos cejillas del filtro y saque el contenedor del filtro de la parte de atrás de la unidad.
2. Quite el filtro y límpielo con agua tibia jabonosa. Enjuague y deje que el filtro se seque antes de colocarlo de nuevo en la unidad.
3. Coloque el filtro en el deshumidificador. Conecte la unidad al tomacorriente. Encienda la unidad, presione y detenga el botón de filtro (**FILTER**) por 5 segundos en el panel de control para reajustar la configuración del filtro.

**NOTA:** NO COLOQUE el filtro en el lavaplatos

**CUIDADO:** NO use el deshumidificador sin el filtro. Si hace esto podría causar fallas a la unidad.



### ADVERTENCIA

- Desconecte el cable de suministro eléctrico del tomacorriente antes de efectuar cualquier mantenimiento.

### LIMPIANDO EL EXTERIOR

Limpie el exterior usando una toalla húmeda con detergente suave. NO use cloro o materiales abrasivos.

### PANEL DE CONTROL

Sacude el panel de control con una toalla seca.

### LIMPIANDO EL CONTENEDOR DE AGUA

Después de pocas semanas de uso, limpie el contenedor del deshumidificador. Llene parcialmente el contenedor con agua limpia y detergente suave. Agite la mezcla alrededor del contenedor, vacíe y enjuague. Coloque el contenedor en su lugar cuando termine.

**NOTA:** No coloque el contenedor en el lavaplatos

### CEJILLAS DEL FILTRO

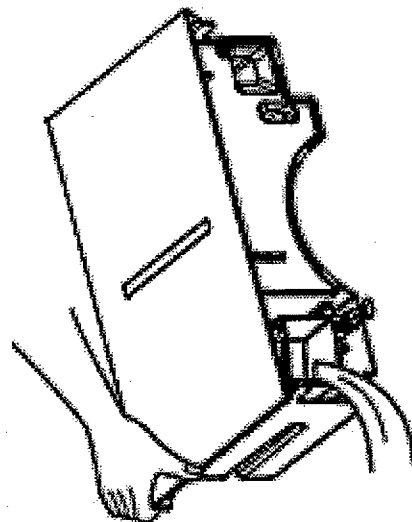
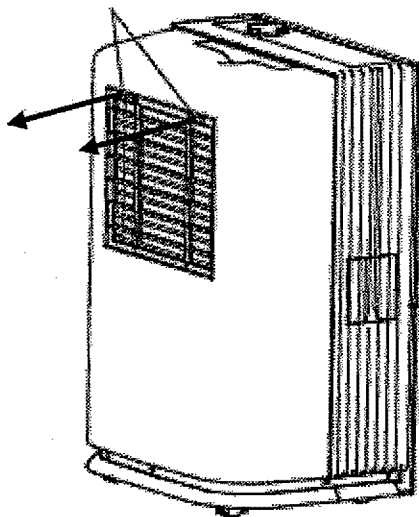

## SOLUCIONES A PROBLEMAS

Problema	Posibles Causas	Soluciones
Deshumidificador funciona.	El deshumidificador no está enchufado	Asegúrese que el enchufe está insertado completamente en el tomacorriente.
	El fusible está fundido/el circuito se disparó	Revise la caja de fusibles y reemplace los fusibles dañados o reinicie el circuito.
	El deshumidificador ha alcanzado el nivel configurado por el usuario o el contenedor está lleno.	El deshumidificador se apaga automáticamente cuando cualquiera de estas dos situaciones ocurre. Cambie a una configuración más baja o vacíe el contenedor de agua y colóquelo en su lugar apropiadamente.
	El contenedor de agua no está en la posición apropiada	El contenedor debe estar en su lugar y seguro para que el deshumidificador opere correctamente.
	Fallo de suministro eléctrico	Hay un retraso de tiempo protector (3 min) para prevenir una sobrecarga del compresor. Por esta razón, la unidad podría no comenzar normalmente la deshumidificación por 3 min después de que el suministro eléctrico sea restablecido.
El deshumidificador no funciona como se espera	No hay suficiente tiempo permitido para que la unidad remueva la humedad	Cuando se instale por primera vez, permita por lo menos 24 horas para obtener el nivel de humedad deseado.
	Flujo de aire restringido	Asegúrese que no hay cortinas, persianas, o muebles bloqueando el frente o la parte de atrás del deshumidificador.
	Filtro sucio	Ver la sección <b>Limpiando el Filtro</b> .
	El nivel de humedad programado podría no estar lo suficientemente bajo	Para aire más seco, presione el botón de flecha hacia abajo para bajar el % de humedad deseado en el cuarto, o configure el deshumidificador a <b>CO</b> para operación continua.
	Puertas y ventanas podrían no estar cerradas ajustadamente	Revise que todas las puertas, ventanas, y otras aberturas están cerradas completamente.
	El agua no está drenando por la manguera	Asegúrese de que el drenaje está abajo de la boquilla conectora para que permita el drenaje del agua por gravedad (Refiérase a la sección en este manual referente a <b>Drenaje por Gravedad con Manguera</b> )
	La temperatura del cuarto es muy baja.	La eliminación de humedad es mejor en temperaturas altas. Cuartos con temperaturas bajas reducirán la capacidad de eliminación de humedad. Este modelo está diseñado para operar a temperaturas arriba de 41°F.
Indicador del filtro está encendido	El filtro debe ser limpiado después de 250 horas de uso	Una vez que el filtro ha sido limpiado, presione el botón de filtro (FILTER) por 3 segundos para apagar la luz indicadora.

## SOLUCIONES A PROBLEMAS

Problema	Posibles Causas	Soluciones
Deshumidificador sobrecargado	El área para ser deshumidificada es muy grande.	La capacidad de su deshumidificador podría no ser adecuado para el tamaño del cuarto.
	Puertas y ventanas están abiertas.	Cierre todas las puertas y ventanas.
Hay hielo/escarcha en las bobinas	El deshumidificador fue recientemente encendido o la temperatura del cuarto es menos de 41°F.	Esto es normal. El hielo usualmente se desaparece dentro de 60 minutos.
Los controles no se pueden configurar o cambiar	El compresor se apagará y el ventilador continuará funcionando automáticamente por 3 minutos en la configuración programada.	Esto es normal. Espere aproximadamente 3 minutos y configure la velocidad del ventilador al nivel deseado.
Ruido del ventilador	El aire se mueve a través de la unidad.	Esto es normal.
Agua en el piso	La conexión de la manguera puede estar floja.	Revise la conexión de la manguera. Vea la sección de Drenaje.
	Manguera conectada pero no drenando al drenaje.	Revise la manguera por posibles obstrucciones.

## CODIGOS POR ERRORES

Código por Error	Tipo de Error	Posibles Causas	Acción Correctiva
F1	Falla en el Sensor de Temperatura Ambiental	1. Cambio repentino en la temperatura ambiental.	<ol style="list-style-type: none"> <li>1. Desconecte la unidad.</li> <li>2. Revise los alrededores por posibles razones a cambios repentinos de temperatura.</li> <li>3. Espere por 30 minutos antes de conectar el deshumidificador para su funcionamiento normal.</li> <li>4. Si la indicación de "ERROR" continua, contacte el centro de servicio mas cercano. Llame al 1-800-488-1222 para la ubicación de los centros de servicio.</li> </ol>
F2	Falla en el Sensor de Temperatura de la Bobina de Evaporación	2. Sensor Defectuoso	

## ESPECIFICACIONES DEL PRODUCTO

<b>MODELO #</b>	<b>53530</b>
Eliminación de Humedad en 24 horas	30 Pintas por día(14.2 Litros por día)
Consumo de Energía (W)	410 Vatios
Capacidad de Contenedor de Agua	10 Pintas (5 Litros)
Fuente de Energía	115 V / 60 HZ
Corriente (Amperios)	3.7A
Nivel de Presión de Sonido dB (B/M/A)	45/47/49 dB(A)
Peso	36.3 lbs kg
Dimensiones (An x P x Al)	13.5" x 10.3" x 19.3" (343x262x490 mm)

## Acuerdo de Protección Máster

*Felicitaciones por hacer una compra inteligente.* Su nuevo producto Kenmore® está diseñado y fabricado para darle años de uso confiable. Pero como todos los productos, podría requerir mantenimiento preventivo o reparaciones de vez en cuando. Es ahí cuando el poseer el Acuerdo de Protección Máster le puede ahorrar dinero y evitar molestias. El Acuerdo de Protección Máster también le ayuda a extender la vida útil de su nuevo producto. A continuación lo que está incluido en el Acuerdo\* :

- Partes y mano de obra** no solamente para reparar defectos, si no también para ayudarle a mantener los productos funcionando apropiadamente con el **uso normal**. Nuestra cobertura **va mas allá de la garantía del producto**. Sin deducibles que pagar, cobertura sin exclusión por no funcionamiento por fallas— **protección real**.
- Servicio experto** compuesto por una fuerza de mas de **10,000 técnicos autorizados por Sears**, lo que significa es que un técnico confiable estará trabajando en su producto.
- Sin limite de llamadas para servicio y cobertura de servicio en todo el país**, tan a menudo como usted quiera y cuando usted quiera.
- No garantía "limón"** – reemplazo del producto cubierto si mas de cuatro fallas ocurren dentro de doce meses.
- Reemplazo de producto** si su producto cubierto no puede ser reparado.
- Inspección de Mantenimiento Preventivo Anual** cuando usted lo solicite— sin cargo extra.
- Ayuda rápida por teléfono**— nosotros llamamos este servicio **Resolución Rápida**— apoyo por teléfono de un representante de Sears en todos los productos. Piense que somos un "manual de propietario que habla."
- Protección por sobrecargas eléctricas** contra daños causados por fluctuaciones o cambios eléctricos.
- Beneficio anual de **\$250 de Protección Contra Perdidas de Alimentos** debido a una falla mecánica de cualquier refrigerador o congelador cubierto.
- Rebolsó por Alquiler** si la reparación de su producto cubierto tarda mas del tiempo prometido.
- 10% de descuento** del precio regular para cualquier servicio de reparación de productos no-cubiertos y partes relacionadas e instaladas.

Una vez que usted compre el Acuerdo, solo tiene que llamar para solicitar un servicio. Usted puede llamar en cualquier momento, de día o de noche, o solicitar una cita para servicio en la internet.

El Acuerdo de Protección Máster es una compra sin riesgo alguno. Si usted cancela por cualquier motivo durante el periodo de garantía de producto, le devolveremos la cantidad total que usted pago. O, la devolución prorrateada en cualquier momento después de que el periodo de garantía expire. ¡Compre su Acuerdo de Protección Máster hoy mismo!

**Algunas limitaciones y exclusiones aplican. Para precios e información adicional en los Estados Unidos llame a 1-800-827-6655.**

## Servicio de Instalación Sears

*Para la instalación profesional Sears* de electrodomésticos para el hogar, controles para puertas de garaje, calentadores de agua, y otros electrodomésticos, llamar en E.E.U.U. o Canadá **1-800-4-MY-HOME®**.





Get it fixed, at your home or ours!

**Your Home**

For troubleshooting, product manuals and expert advice:



[www.managemylife.com](http://www.managemylife.com)

For repair – in your home – of all major brand appliances, lawn and garden equipment, or heating and cooling systems, no matter who made it, no matter who sold it!

For the replacement parts, accessories and owner's manuals that you need to do-it-yourself.

For Sears professional installation of home appliances and items like garage door openers and water heaters.

**1-800-4-MY-HOME®** (1-800-469-4663)

Call anytime, day or night

[www.sears.com](http://www.sears.com)

**Our Home**

For repair of carry-in items like vacuums, lawn equipment, and electronics, call anytime for the location of your nearest

**Sears Parts & Repair Service Center**

**1-800-488-1222** (U.S.A.)

[www.sears.com](http://www.sears.com)

To purchase a protection agreement on a product serviced by Sears:

**1-800-827-6655** (U.S.A.)

Para pedir servicio de reparación a domicilio, y para ordenar piezas:

**1-888-SU-HOGAR®**

(1-888-784-6427)

[www.sears.com](http://www.sears.com)

sears

© Registered Trademark / ™ Trademark of KCD IP, LLC in the United States, or Sears Brands, LLC in other countries  
© Marca Registrada / ™ Marca de Fábrica de KCD IP, LLC en Estados Unidos, o Sears Brands, LLC in otros países