

Operator's Manual

CRAFTSMAN[®]

30 in. Two Bin Rear Bagger

for the Craftsman Rear Engine Rider 1000

Model No. 247.240690

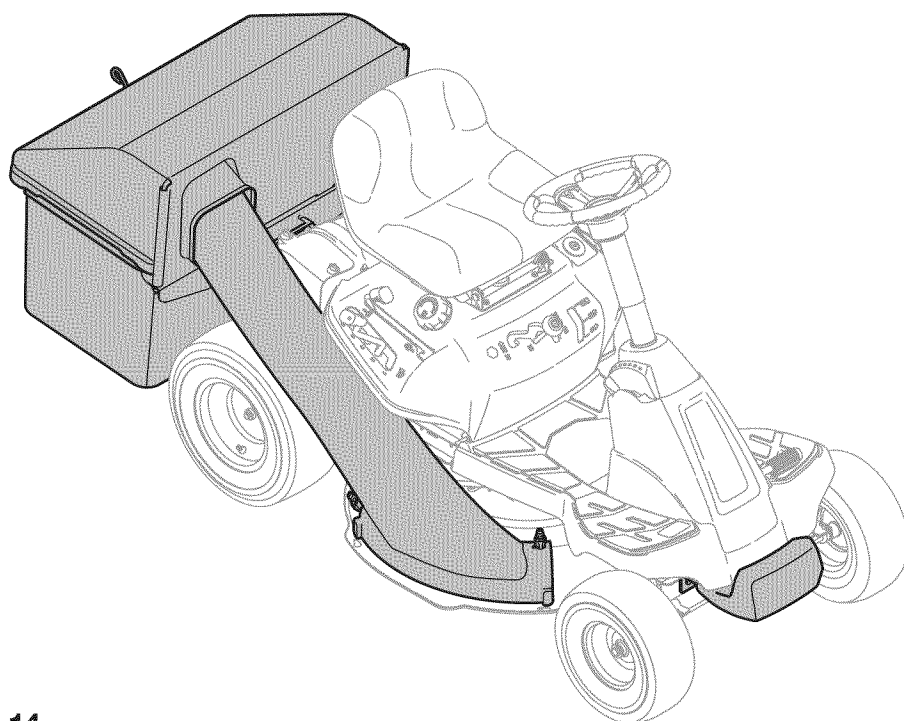

- Espanol, P. 14

⚠ CAUTION

Before using this equipment, read this manual and follow all safety rules and operating instructions.

For answers to your questions about this product, call:

1-800-659-5917

Craftsman Tractor Help Line

7 am - 7 pm CT, Mon. - Sun.

Sears Brands Management Corporation, Hoffman Estates, IL 60179, U.S.A.

Visit our website: www.craftsman.com

Form No. 769-08596
(December 17, 2012)

TABLE OF CONTENTS

Warranty.....	2
Safe Operation Practices.....	3
Slope Guide.....	5
Contents of Carton & Hardware Packs.....	6
Assembly and Installation.....	8
Operation.....	11
Parts List.....	12
Español.....	14

Craftsman One Year Full Warranty

FOR ONE YEAR from the date of purchase, this product is warranted against any defects in material or workmanship. A defective product will be replaced free of charge.

For warranty coverage details to obtain free replacement, visit the web site: www.craftsman.com

This warranty does not cover grass bag assemblies, which are expendable parts that can wear out from normal use within the warranty period.

This warranty is void if this product is ever used while providing commercial services or if rented to another person.

This warranty gives you specific legal rights, and you may also have other rights which vary from state to state.

Sears Brands Management Corporation, Hoffman Estates, IL 60179

SAFETY INSTRUCTIONS

WARNING

This symbol points out important safety instructions which, if not followed, could endanger the personal safety and/or property of yourself and others. Read and follow all instructions in this manual before attempting to operate this machine. Failure to comply with these instructions may result in personal injury. When you see this symbol, HEED ITS WARNING!

WARNING

CALIFORNIA PROPOSITION 65

Engine Exhaust, some of its constituents, and certain vehicle components contain or emit chemicals known to State of California to cause cancer and birth defects or other reproductive harm.
Battery posts, terminals, and related accessories contain lead and lead compounds, chemicals known to the State of California to cause cancer and reproductive harm. Wash hands after handling.

DANGER

This machine was built to be operated according to the safe operation practices in this manual. As with any type of power equipment, carelessness or error on the part of the operator can result in serious injury. This machine is capable of amputating fingers, hands, toes and feet and throwing debris. Failure to observe the following safety instructions could result in serious injury or death.

WARNING

Your Responsibility—Restrict the use of this power machine to persons who read, understand and follow the warnings and instructions in this manual and on the machine.

SAVE THESE INSTRUCTIONS!

GENERAL OPERATION

- Read, understand, and follow all instructions on your equipment and in their manuals before attempting to assemble and operate. Keep this manual in a safe place for future and regular reference and for ordering replacement parts.
- To help avoid blade contact or a thrown object injury, keep bystanders, helpers, children and pets at least 75 feet from the mower while it is in operation. Stop machine if anyone enters the area.
- Thoroughly inspect the area where the equipment is to be used. Remove all stones, sticks, wire, bones, toys, and other foreign objects which could be picked up and thrown by the blade(s). Thrown objects can cause serious personal injury.
- Always wear safety glasses or safety goggles during operation and while performing an adjustment or repair to protect your eyes. Thrown objects which ricochet can cause serious injury to the eyes.
- Do not operate the mower without the discharge cover or entire grass catcher in its proper place. A missing or damaged discharge cover or grass bag attachment component may result in thrown objects or blade contact injuries.
- Do not put hands or feet near rotating parts or under the cutting deck. Contact with the blade(s) can amputate hands and feet.
- Shut off mower's engine and wait for blades to come to a complete stop before unclogging mower's discharge opening or bagger parts.
- Slow down before turning. Operate the machine smoothly. Avoid erratic operation and excessive speed. Be aware that a grass catcher attachment can affect the handling characteristics of your mower.
- Disengage blade(s), set parking brake, stop engine and wait until the blade(s) come to a complete stop before opening bagger attachment's top cover, removing grass catcher, emptying grass, unclogging chute, removing any grass or debris, or making any adjustments.

- Never leave a running machine unattended. Always turn off blade(s), place transmission in neutral, set parking brake, stop engine and remove key before dismounting.
- Your machine is designed to cut normal residential grass of a height no more than 10". Do not attempt to mow through unusually tall, dry grass (e.g., pasture) or piles of dry leaves. Dry grass or leaves may contact the engine exhaust and/or build up on the mower deck presenting a potential fire hazard.
- If situations occur which are not covered in this manual, use care and good judgment.

SLOPE OPERATION

Slopes are a major factor related to loss of control and tip-over accidents which can result in severe injury or death. All slopes require extra caution. If you cannot back up the slope or if you feel uneasy on it, do not mow it.

For your safety, use the Slope Guide included as part of this manual to measure slopes before operating this machine on a sloped or hilly area. If the slope is greater than 10 degrees as shown on the Slope Guide, do not operate this machine on that area or serious injury could result.

Do:

- Mow up and down slopes, not across. Exercise extreme caution when changing direction on slopes.
- Watch for holes, ruts, bumps, rocks, or other hidden objects. Uneven terrain could overturn the machine. Tall grass can hide obstacles.
- Use slow speed. Choose a low enough speed setting so that you will not have to stop or shift while on the slope. Tires may lose traction on slopes even though the brakes are functioning properly. Always keep machine in gear when going down slopes to take advantage of engine braking action.
- Follow the manufacturer's recommendations for wheel weights or counterweights to improve stability.

SAFETY INSTRUCTIONS

- Keep all movement on the slopes slow and gradual. Do not make sudden changes in speed or direction. Rapid engagement or braking could cause the front of the machine to lift and rapidly flip over backwards which could cause serious injury.
- Avoid starting or stopping on a slope. If tires lose traction, disengage the blade(s) and proceed slowly straight down the slope.

Do Not:



- Do not turn on slopes unless necessary; then, turn slowly and gradually downhill, if possible.
- Do not mow near drop-offs, ditches or embankments. The mower could suddenly turn over if a wheel is over the edge of a cliff, ditch, or if an edge caves in.
- Do not try to stabilize the machine by putting your foot on the ground.
- Do not use a grass catcher on steep slopes.
- Do not mow on wet grass. Reduced traction could cause sliding.

GENERAL SERVICE

- Before cleaning, repairing, or inspecting, make certain the blade(s) and all moving parts have stopped. Disconnect the spark plug wire and ground against the engine to prevent unintended starting.
- Keep all nuts, bolts, and screws tight to be sure the equipment is in safe working condition.
- Never tamper with your mower's safety interlock system or other safety devices. Check their proper operation regularly.
- Never attempt to make adjustments or repairs while the mower's engine is running.
- Grass catcher components and the discharge cover are subject to wear and damage which could expose moving parts or allow objects to be thrown. For safety protection, frequently check components and replace immediately with original equipment manufacturer's (O.E.M.) parts only, listed in this manual. Use of parts which do not meet the original equipment specifications may lead to improper performance and compromise safety!
- Maintain or replace safety and instruction labels, as necessary.

SAFETY SYMBOLS

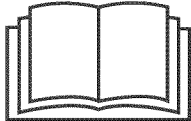
This page depicts and describes safety symbols that may appear on this product. Read, understand, and follow all instructions on the machine before attempting to assemble and operate.

Symbol	Description
	READ THE OPERATOR'S MANUAL(S) Read, understand, and follow all instructions in the manual(s) before attempting to assemble and operate
	STOP Turn off the engine before opening the bagger cover.



WARNING: Your Responsibility—Restrict the use of this power machine to persons who read, understand and follow the warnings and instructions in this manual and on the machine.

SAVE THESE INSTRUCTIONS!

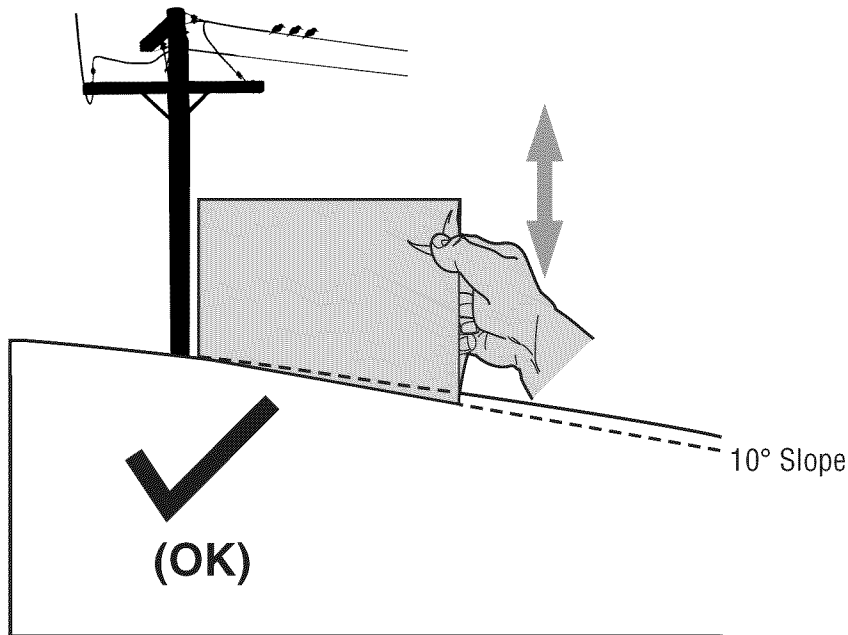

Figure 1

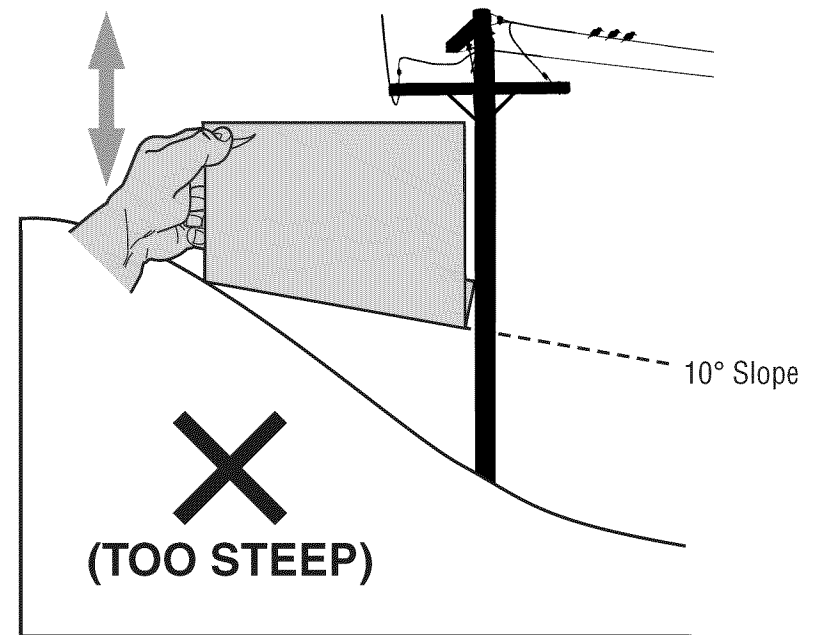
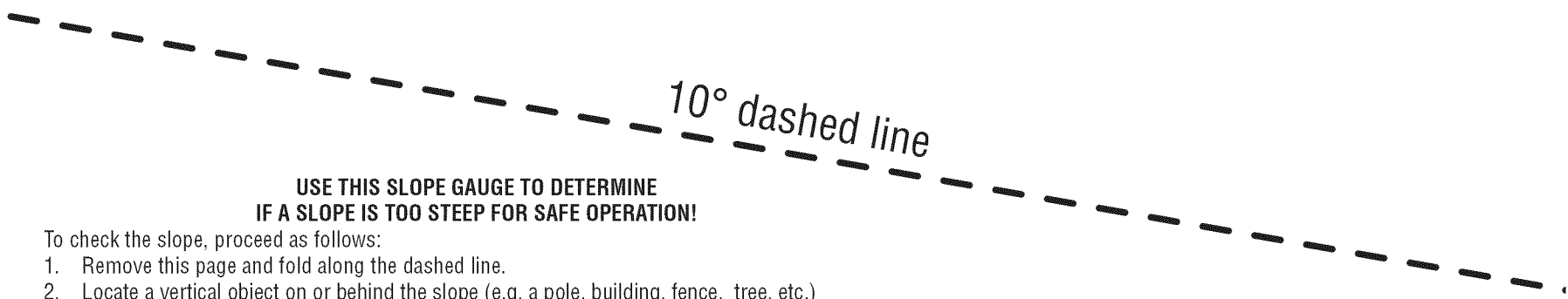

Figure 2



**USE THIS SLOPE GAUGE TO DETERMINE
IF A SLOPE IS TOO STEEP FOR SAFE OPERATION!**

To check the slope, proceed as follows:

1. Remove this page and fold along the dashed line.
2. Locate a vertical object on or behind the slope (e.g. a pole, building, fence, tree, etc.)
3. Align either side of the slope gauge with the object (See Figure 1 and Figure 2).
4. Adjust gauge up or down until the left corner touches the slope (See Figure 1 and Figure 2).
5. If there is a gap below the gauge, the slope is too steep for safe operation (See Figure 2 above).

⚠ WARNING

Slopes are a major factor related to tip-over and roll-over accidents which can result in severe injury or death. Do not operate machine on slopes in excess of 10 degrees. All slopes require extra caution. If you cannot back up the slope or if you feel uneasy on it, do not mow it. Always mow up and down the face of slopes, never mow across the face of slopes.

CONTENTS OF CARTON

Before beginning installation, remove all parts from the carton to make sure everything is present. Carton contents are listed below and shown below. A hardware pack is included in this kit and is detailed on the following page.

- Two Grass Bag Assemblies
- Grass Catcher Hood
- Chute Tube
- Bag Support Assembly
- Mounting Bracket
- Counter Weight
- Counter Weight Mounting Bracket
- One Hardware Pack *(Detailed on the next page)*

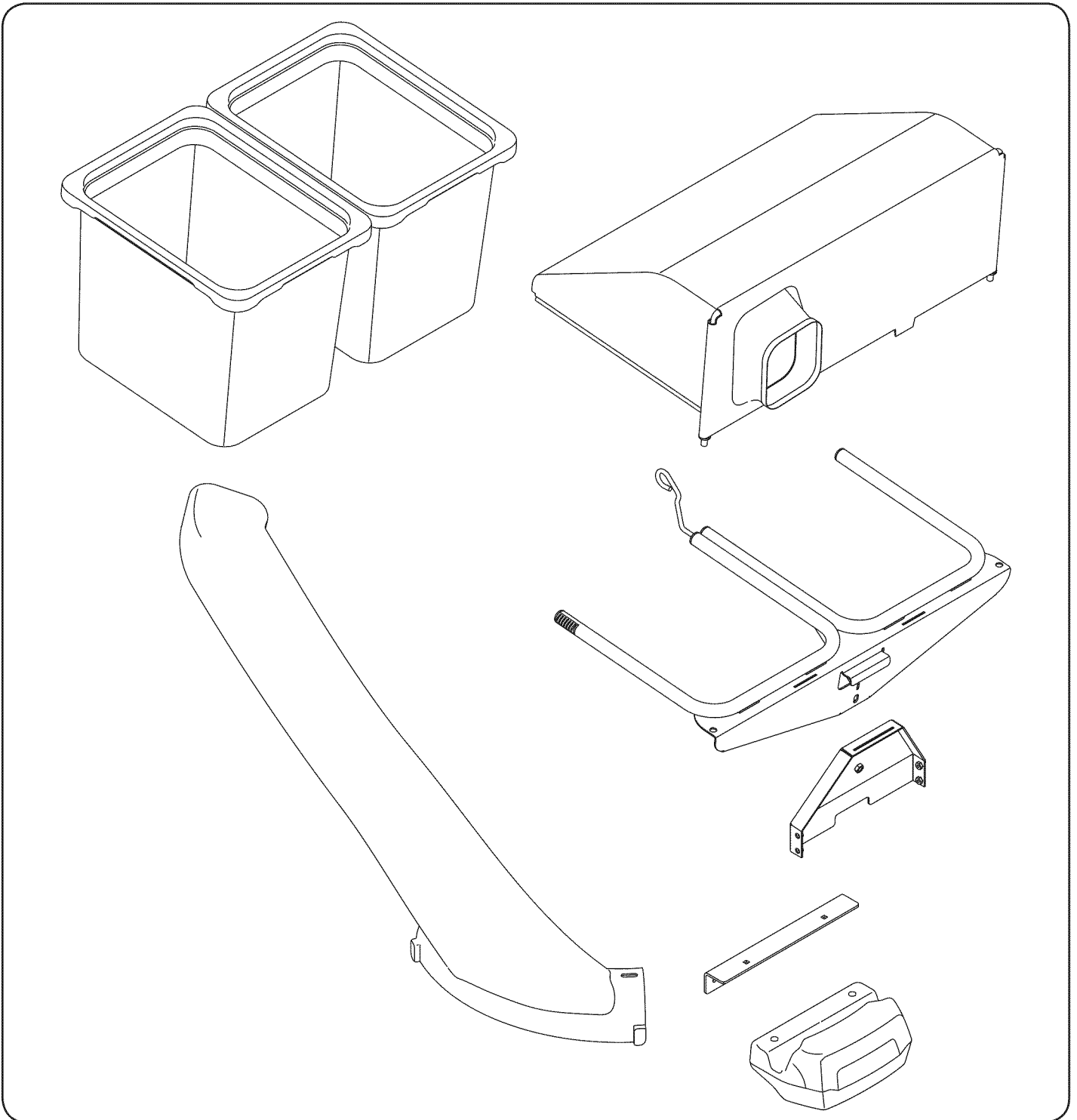

CONTENTS OF HARDWARE PACKS

This grass collector kit is shipped with a hardware pack enclosed. Please check your hardware pack against the illustration below. The quantity for each item is listed in parenthesis while the part number is listed below each item.

Hardware Pack 683-05063

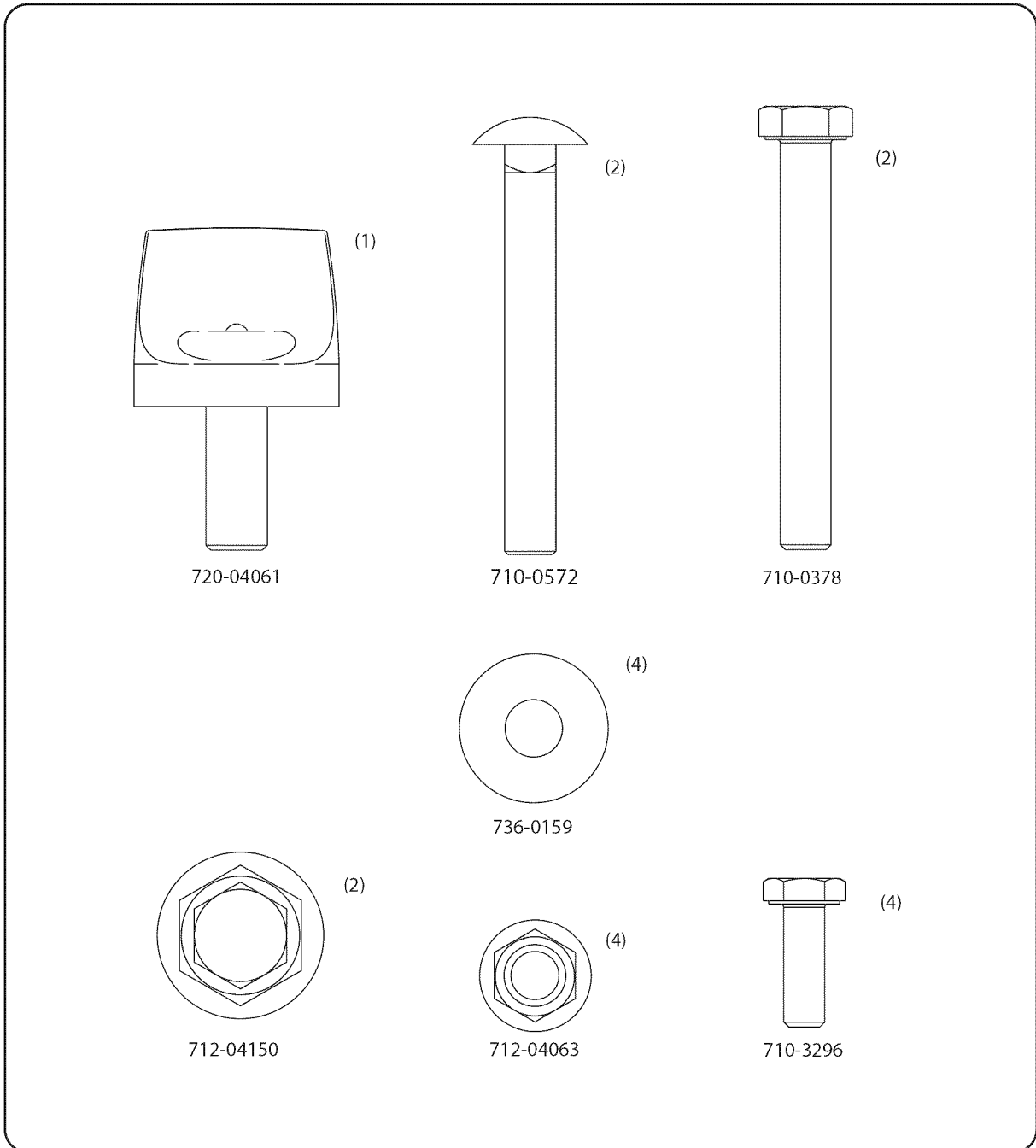

ASSEMBLY AND INSTALLATION

IMPORTANT: Model 24069 Twin Bagger is designed for use with Craftsman RER 1000 (Model 247.29000) 30-inch single-blade cutting decks only.

Installing the Bagger Assembly

To install the bagger mounting bracket, follow these steps:

1. Remove, and discard, the four self-tap bolts on the rear frame of the tractor, as shown in Figure 1.

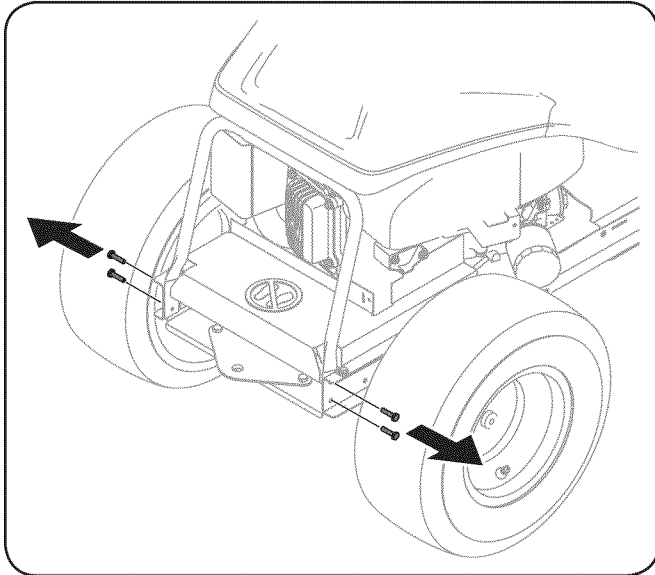

Figure 1

2. Install the bagger mounting bracket on the tractor, using four 710-3296 hex bolts from hardware pack 683-05063. Feed each hex bolt through the tractor frame, the rear hood mounting tube, and thread into the weld-nut on the bagger mounting bracket, as shown in Figure 2.

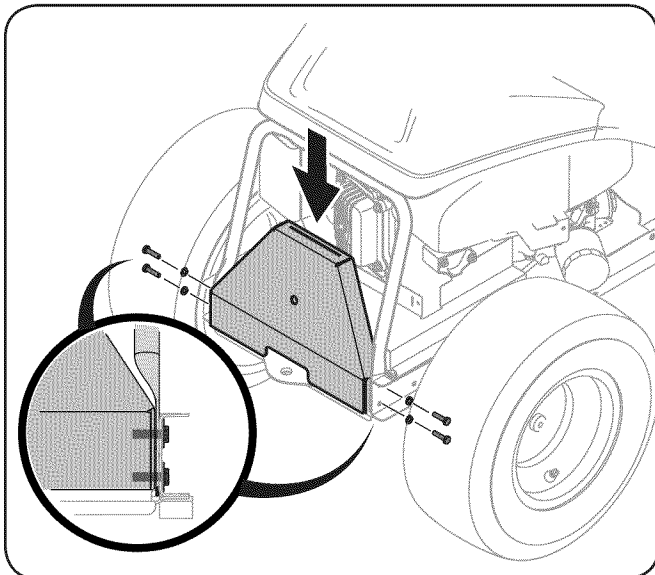

Figure 2

3. Install the grass-bag mounting assembly onto the bagger mounting bracket by lowering it down (1) and fitting the assembly into the slot provided in the mounting bracket. See the Inset in Figure 3.
4. Secure the grass-bag mounting assembly to the bagger mounting bracket using the attachment knob (720-04061) found in the hardware pack (683-05063). See (2) in Figure 3.

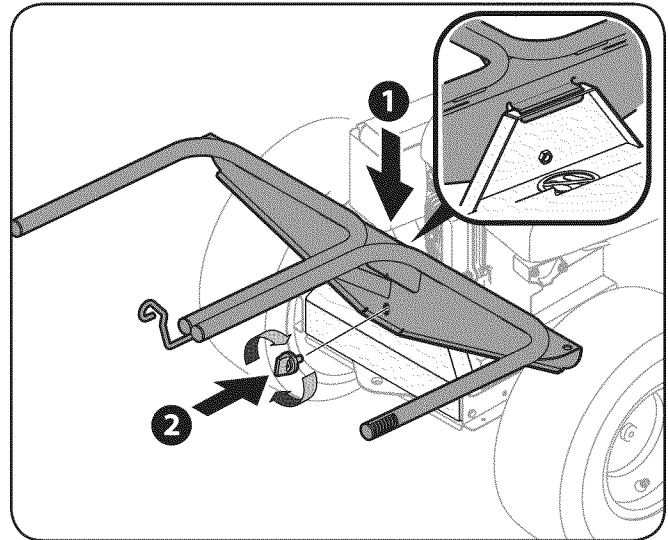

Figure 3

5. Remove the protective caps on the bagger cover hood mounting threads and attach the bagger hood over the grass-bag mounting assembly as shown in Figure 4. Align the tabs on the hood into the slots on the grass-bag mounting assembly. Secure the bagger hood using two flange lock nuts (712-04150) included in the same hardware pack.

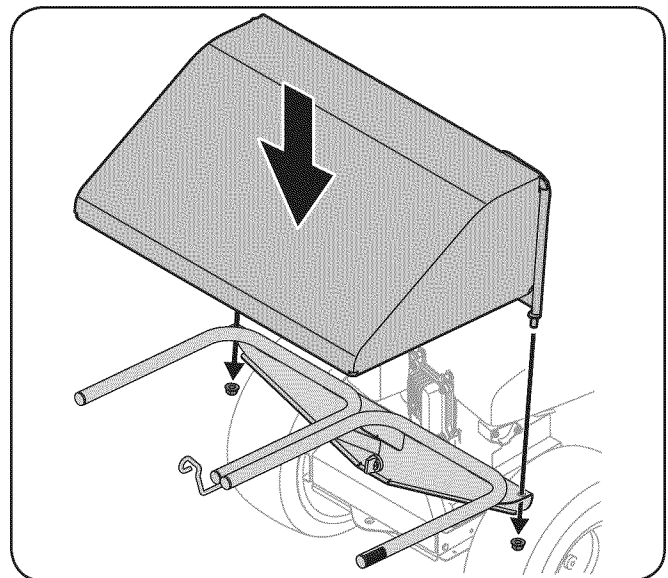

Figure 4

ASSEMBLY AND INSTALLATION

6. Install the bags onto the mounting frame as shown in Figure 5. Simply place the leading edge of the bag onto the front frame rail, then rock the bag backwards and down into place. Repeat for the second bag.

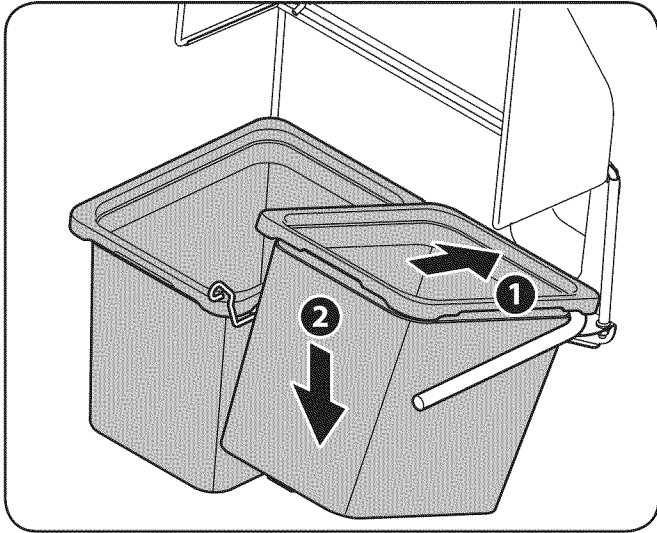

Figure 5

7. Remove the discharge chute, or mulch plug. Retain the wing knobs for installation of deck chute in step 10.
8. Insert the chute tube through the grass-catcher hood, in the opening provided. It is easiest to feed the end of the tube into the opening with the chute tube flipped upside down, then rotating right-side once inserted into the hood. See Figure 6.

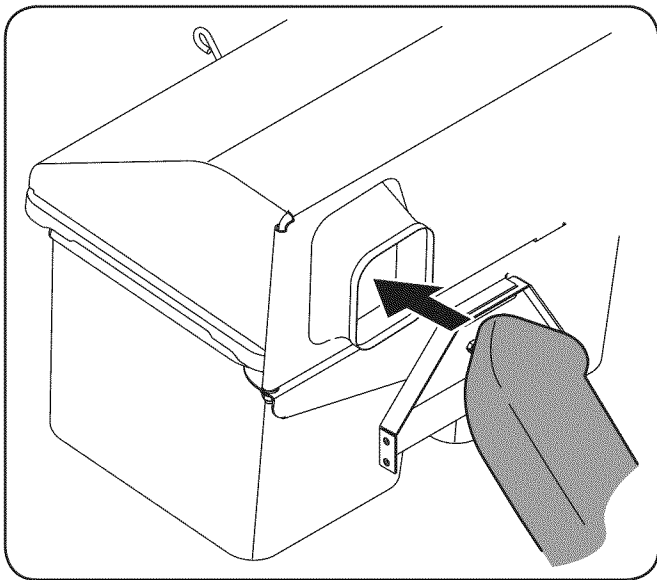

Figure 6

9. Mount the bagger chute tube to the deck of the tractor by lowering the chute tube over the mounting bolts in the mowing deck, as shown in Figure 7.
10. Secure the rear mounting bolt with a wing knob (1), then the front mounting bolt with another wing knob (2) as shown in Figure 7.

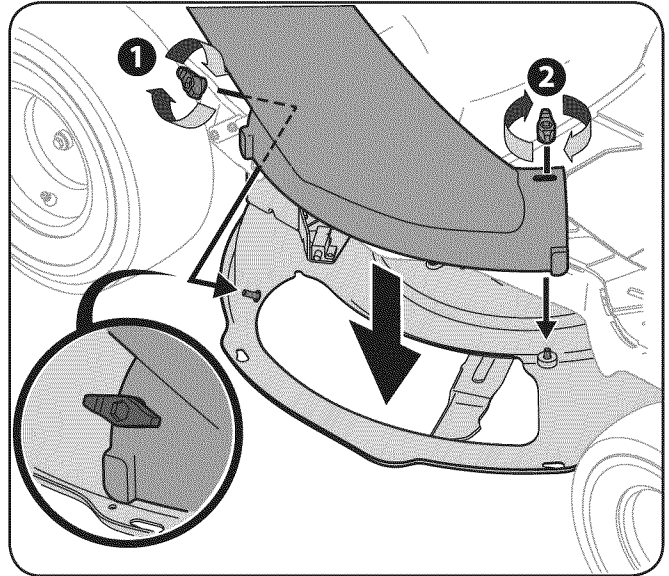

Figure 7

ASSEMBLY AND INSTALLATION

Assembling and Installing the Counter-Weight

Assemble, then attach the counter-weight to the front steering assembly using the hardware in pack 683-05063, as shown in Figure 8 and Figure 10.

1. Install the counter-weight mounting bracket to the counter-weight using two 710-0572 carriage bolts, two 736-0159 flat washers and two 712-04063 flange lock nuts from hardware pack 683-05063. See Figure 8.

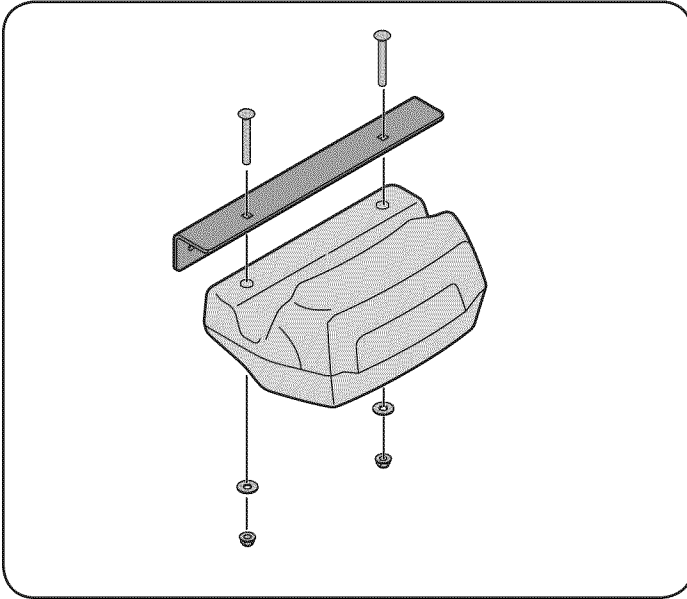

Figure 8

2. Remove the bumper from the tractor by removing the two tap screws that secure it, as shown in Figure 9.

Note: The bumper may be retained for later use in the case in which the bagger is removed.

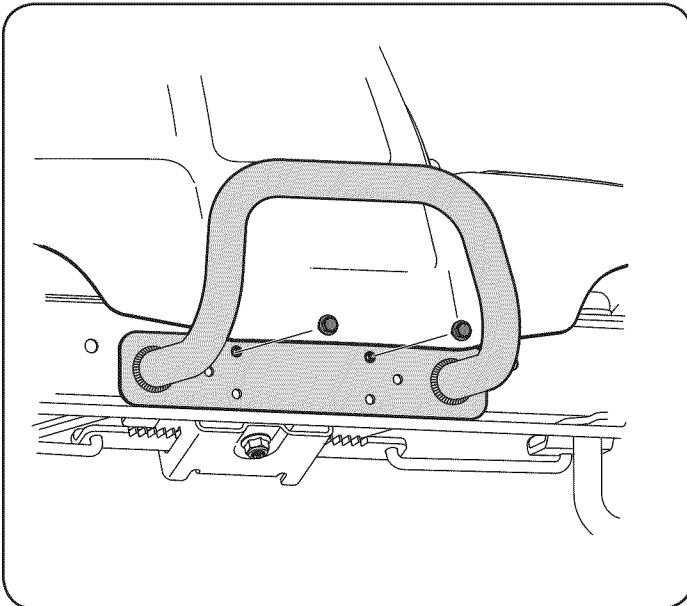

Figure 9

3. Secure the weight bar assembly to the tractor using two 710-0378 hex bolts, two 736-0159 flat washers and two 712-04063 flange lock nuts from hardware pack 683-05063.

Note: Use the top holes on the tractor frame.

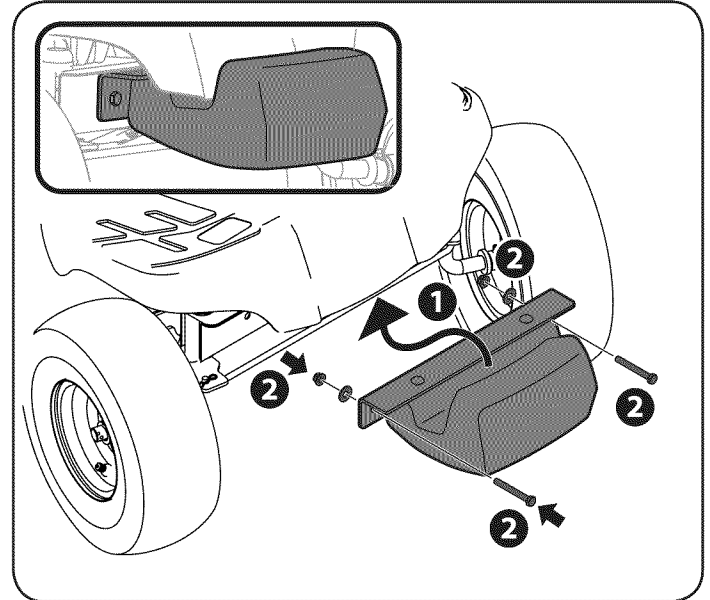

Figure 10

Operation

Bagger Usage

NOTE: When both grass bags are full, place the tractor on a firm, level surface, disengage the PTO, turn the tractor engine off and set the parking brake.

1. Open the grass bag cover by lifting the lower rear of the cover and pivoting it upwards. It is not necessary to remove the discharge chute in order to empty the grass bags. See Figure 11.

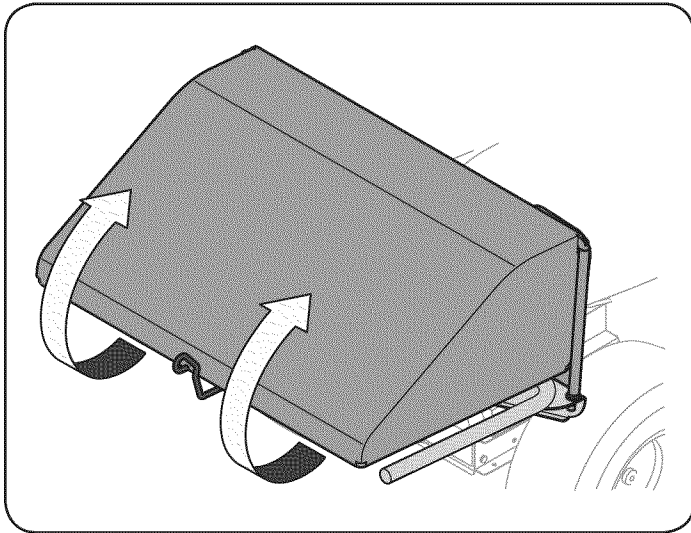

Figure 11

2. Remove the grass bags by lifting up the rear side of the bag and moving the bags away from the bag support assembly.
3. Empty the grass clippings at a proper disposal site. Holding the bag firmly, turn upside down, and empty the contents.

4. To reinstall the grass bags, insert the leading edge onto the bagger mount assembly (1 in Figure 12), and pivot the grass bag rearward and down as shown in 2 of Figure 12.

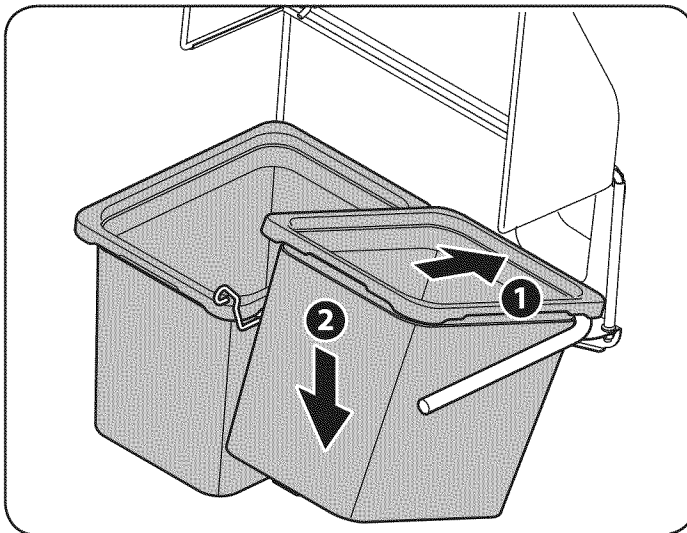

Figure 12

5. Close the grass bag cover, restart your tractor and resume cutting your grass.

PARTS LIST

CRAFTSMAN TWO BIN REAR BAGGER

Model No. 247.240690

To purchase replacement parts, call: (800)469-4663

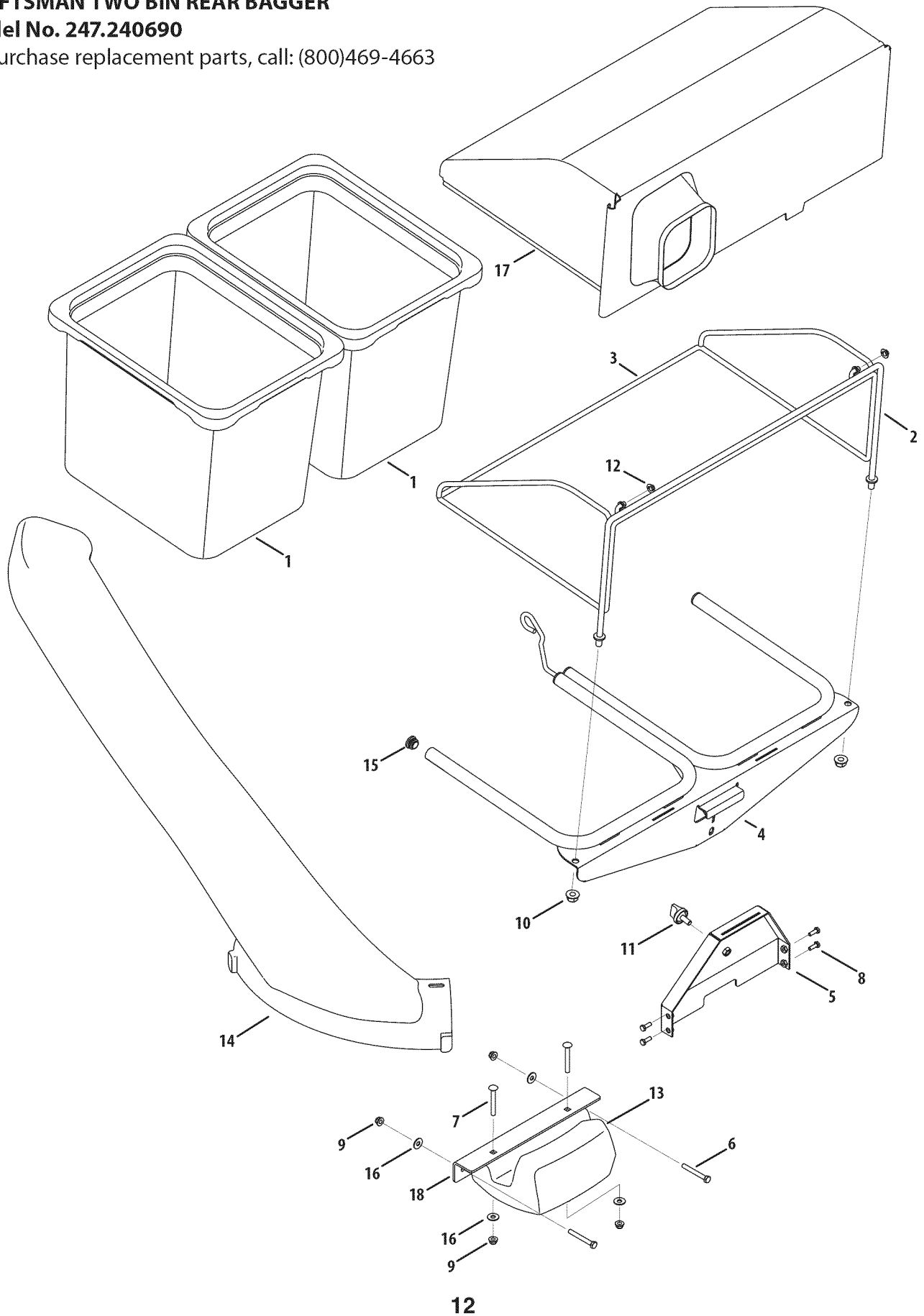

PARTS LIST

Ref.	Part Number	Description
1.	964-04167	Grass Bag
2.	683-04771-0637	Front Hood Assembly Frame
3.	683-04772-0637	Rear Hood Assembly Frame
4.	683-04775-0637	Bagger Support Assembly
5.	683-04781A-0637	Mounting Bracket
6.	710-0378	Hex Lock Screw, 5/16-18, 2.50
7.	710-0572	Carriage Bolt, 5/16-18, 2.50
8.	710-3296	Hex Head Screw, 1/4-20, .750
9.	712-04063	Flange Lock Nut, 5/16-18
10.	712-04150	Flange Lock Nut, 1/2-13
11.	720-04061	Knob, 3/8-16, .875
12.	926-0100	Push Cap, 3/8 Rod
13.	731-09227	Weight
14.	731-09351	Chute Tube
15.	735-0246A	Plug End
16.	936-0159	Flat Washer, .349 x .879 x .063
17.	764-04148A	Grass Catcher Hood
18.	783-08135-0637	Weight Mounting Bracket

TABLA DE CONTENIDO

Garantía.....	14
Medidas importantes de seguridad.....	15
Guía pendiente de.....	17
Contenido de la caja y paquetes de hardware.....	18
Montaje e Instalación	20
operación de	23
Lista de piezas	12

Craftsman Un Año De Garantía

Durante un año desde la fecha de compra, este producto está garantizado contra cualquier defecto de materiales o mano de obra. Un producto defectuoso será reemplazado de forma gratuita.

Para los detalles de la cobertura de garantía para obtener un reemplazo gratis, visite el sitio web: www.craftsman.com

Esta garantía no cubre las asambleas del recogedor de césped, que son piezas fungibles que se desgasten debido al uso normal dentro del periodo de garantía.

Esta garantía es inválida si este producto se utiliza mientras que la prestación de servicios comerciales o si se alquila a otra persona.

Esta garantía le otorga derechos legales específicos, y usted también puede tener otros derechos que varían de estado a estado.

Sears Brands Management Corporation, Hoffman Estates, IL 60179

INSTRUCCIONES DE SEGURIDAD

⚠ ADVERTENCIA

La presencia de este símbolo indica que se trata de instrucciones importantes de seguridad que se deben respetar para evitar poner en peligro su seguridad personal y/o material y la de otras personas. Lea y siga todas las instrucciones de este manual antes de poner en funcionamiento esta máquina. Si no respeta estas instrucciones podría provocar lesiones personales. Cuando vea este símbolo, ¡preste atención a la advertencia!

⚠ ADVERTENCIA

PROPOSICIÓN 65 DE CALIFORNIA

El escape del motor de este producto, algunos de sus componentes y algunos componentes del vehículo contienen o liberan sustancias químicas que el estado de California considera que pueden producir cáncer, defectos de nacimiento u otros problemas reproductivos. Los bornes de la batería y los accesorios afines contienen plomo y compuestos de plomo, sustancias químicas que según lo establecido por el Estado de California causan cáncer y daños en el sistema reproductivo. *Lávese las manos después de estar en contacto con estos componentes.*

⚠ PELIGRO

Esta máquina fue construida para ser operada de acuerdo con las reglas de seguridad contenidas en este manual. Al igual que con cualquier tipo de equipo motorizado, un descuido o error por parte del operador puede producir lesiones graves. Esta máquina es capaz de amputar manos y pies y de arrojar objetos con gran fuerza. De no respetar las instrucciones de seguridad siguientes se pueden producir lesiones graves o la muerte.

⚠ ADVERTENCIA

Su responsabilidad—Restrinja el uso de esta máquina motorizada a las personas que lean, comprendan y respeten las advertencias e instrucciones que aparecen en este manual y en la máquina.

¡GUARDE ESTAS INSTRUCCIONES!

Funcionamiento general

1. Lea, comprenda y respete todas las instrucciones que figuran en el equipo y en los manuales antes de intentar armarlo y hacerlo funcionar. Guarde este manual en un lugar seguro para consultas futuras y periódicas, así como para solicitar repuestos.
2. Para ayudar a evitar una lesión por contacto con las cuchillas o con un objeto que sea arrojado, mantenga a las personas que observan, a los ayudantes, niños y mascotas alejados a no menos de 25 metros de la máquina mientras está funcionando. Detenga la máquina si alguien entra en la zona.
3. Revise minuciosamente el área donde se va a usar el equipo. Retire todas las piedras, palos, cables, huesos, juguetes y otros objetos extraños que podrían ser recogidos y arrojados por la acción de las cuchillas. Los objetos arrojados por la máquina pueden causar lesiones graves.
4. Para protegerse los ojos, utilice siempre gafas o lentes de seguridad mientras opera la máquina o mientras la ajusta o repara. Los objetos arrojados que rebotan pueden causar lesiones oculares graves.
5. Nunca opere la cortadora de césped sin tener bien colocada la cubierta de descarga o el colector de césped. Si falta o está dañada la cubierta de descarga o un componente del accesorio embolsador puede resultar en lesiones por contacto con la cuchilla o con objetos arrojados.
6. No ponga las manos ni los pies cerca de las piezas rotatorias ni debajo de la plataforma de corte. El contacto con las cuchillas puede resultar en la amputación de una mano o pie.
7. Apague el motor de la cortadora de césped y espere que las cuchillas se detengan totalmente antes de desbloquear la abertura de descarga de la cortadora o las piezas de la embolsadora.

8. Reduzca la velocidad antes de girar. Opere la máquina de forma pareja. Evite el funcionamiento errático y la velocidad excesiva. Tenga en cuenta que el accesorio colector de césped puede afectar las características de manejo de su cortadora.

Funcionamiento en pendientes

Las pendientes son un factor importante en los accidentes ocasionados por pérdida de control y vuelcos que pueden causar lesiones graves e incluso la muerte. Los accesorios también pueden afectar la estabilidad de la máquina. La operación en pendiente requiere mayor precaución.

Para seguridad, use el medidor de pendientes que se incluye como parte de este manual para estimar el ángulo de la pendiente antes de hacer funcionar la máquina en una zona inclinada. Si la pendiente es mayor a 10 grados en el medidor, no opere la cortadora con el accesorio embolsador en ese sector, pues podría causar lesiones graves.

Haga lo siguiente:

1. Corte hacia arriba y abajo de las pendientes, no en forma transversal. Tenga sumo cuidado al cambiar de dirección en una pendiente.
2. Esté atento a los hoyos, surcos, baches, rocas, u otros objetos ocultos. El terreno desnivelado puede voltear la máquina. El pasto alto puede ocultar obstáculos.
3. Conduzca a baja velocidad. Elija una velocidad lo suficientemente baja como para no tener que detenerse o cambiar de marcha mientras está en la pendiente. Los neumáticos pueden perder tracción en las pendientes aún cuando los frenos funcionen correctamente. Mantenga la máquina siempre en velocidad cuando desciende una pendiente, para poder frenar con el motor.

INSTRUCCIONES DE SEGURIDAD

4. Siga las recomendaciones del fabricante sobre pesos y contrapesos de las ruedas, para mejorar la estabilidad.
5. Haga que todos los movimientos en las pendientes sean lentos y graduales. No cambie repentinamente la velocidad ni la dirección. Un frenado o cambio de velocidad repentinos pueden causar que el frente de la máquina se levante y dé una voltereta hacia atrás, lo que podría causar lesiones graves.
6. Evite arrancar o detenerse en una pendiente. Si los neumáticos pierden tracción, desenganche las cuchillas y descienda lentamente la pendiente.

No haga lo siguiente:



1. No gire en una pendiente a menos que sea imprescindible. De ser posible, gire lenta y gradualmente cuesta abajo.
2. No corte el césped cerca de barrancos, zanjas o terraplenes. La cortadora de césped podría volcarse repentinamente si una de las ruedas estuviera sobre el borde de un acantilado o zanja, o si un borde se desmoronara.
3. No intente estabilizar la máquina poniendo el pie en el suelo.
4. No utilice un colector de césped en pendientes empinadas.
5. No corte el césped húmedo. Una reducción en tracción puede causar derrapes.

Servicio general

1. Antes de limpiar, reparar o inspeccionar la máquina, compruebe que las cuchillas y todas las piezas móviles se hayan detenido. Desconecte el cable de la bujía y póngalo haciendo masa contra el motor para evitar que arranque accidentalmente.
2. Mantenga todas las tuercas, pernos y tornillos bien ajustados para asegurarse de que el equipo está en condiciones seguras de operación.
3. Nunca intente violar el sistema de bloqueo de seguridad u otros mecanismos de seguridad de la cortadora. Controle periódicamente que funcionan correctamente.
4. No intente nunca hacer ajustes o reparaciones a la cortadora mientras el motor está en marcha.
5. Los componentes del colector de césped y la cubierta de descarga están sujetos a desgaste y daños que podrían dejar expuestas piezas que se mueven o permitir que se arrojen objetos. Para proteger su seguridad, verifique frecuentemente todos los componentes y reemplácelos inmediatamente únicamente con piezas de los fabricantes del equipo original (O.E.M.) indicados en este manual. El uso de piezas que no cumplen con las especificaciones del equipo original puede resultar en rendimiento inadecuado y puede poner en peligro la seguridad.
6. Mantenga o reemplace las etiquetas de seguridad y de instrucciones según sea necesario.

Símbolos de seguridad

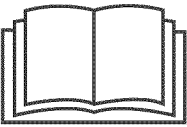
En esta página se presentan y describen los símbolos de seguridad que pueden aparecer en este producto. Lea, entienda y cumpla todas las instrucciones incluidas en la máquina antes de intentar armarla y utilizarla.

Símbolo	Descripción
	LEA LOS MANUALES DEL OPERADOR Lea, entienda y cumpla todas las instrucciones incluidas en los manuales antes de intentar armar la unidad y utilizarla.
	DETENCIÓN Apague el motor antes de abrir la cubierta de la embolsadora.



¡ADVERTENCIA! Su responsabilidad—Limite el uso de esta máquina motorizada a las personas que lean, comprendan y cumplan las advertencias e instrucciones que aparecen en este manual y en la máquina.

¡GUARDE ESTAS INSTRUCCIONES!



Figura 1



Figura 2

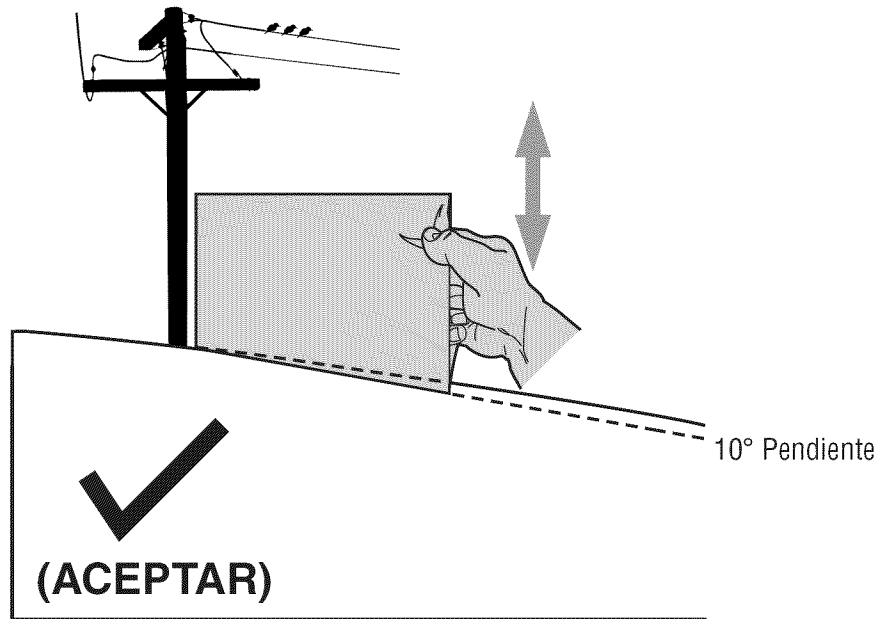

**USO DE ESTE PENDIENTE DE CALIBRE PARA DETERMINAR
SI UNA PENDIENTE ES DEMASIADO ESCARPADO PARA UNA OPERACIÓN SEGURA!**

Para comprobar la pendiente, haga lo siguiente:

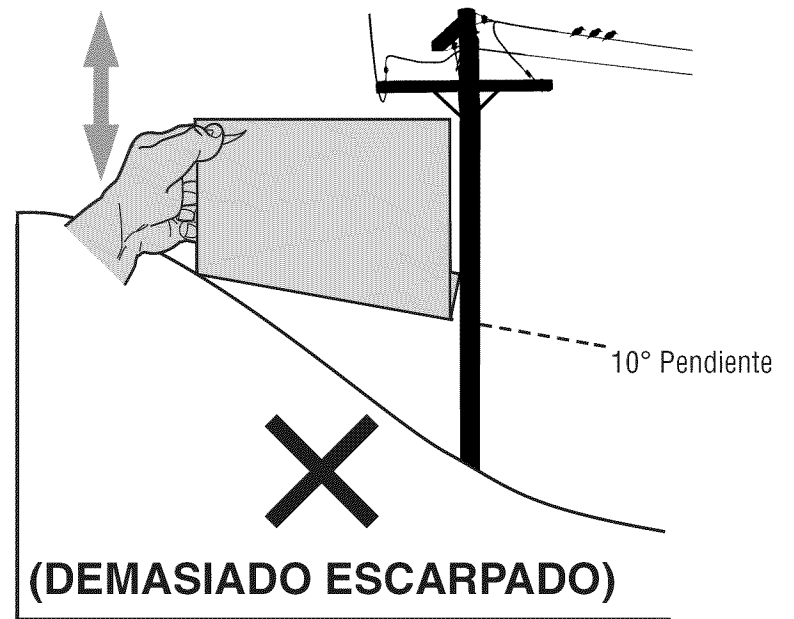
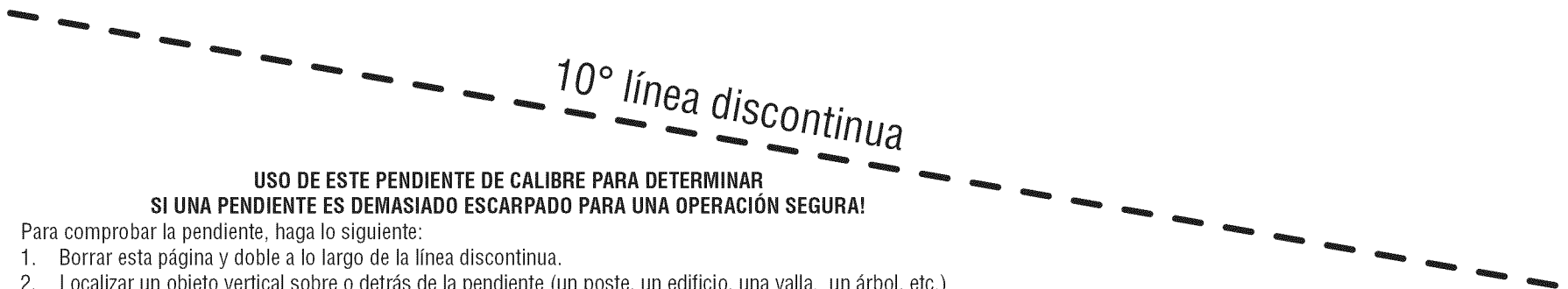
1. Borrar esta página y doble a lo largo de la línea discontinua.
2. Localizar un objeto vertical sobre o detrás de la pendiente (un poste, un edificio, una valla, un árbol, etc.)
3. Alinee cada lado de pendiente de calibre con el objeto vertical (consultar Figura 1 and Figura 2).
4. Ajuste el pendiente de calibre arriba o hacia abajo hasta los toques esquina izquierda el pendiente (consultar Figura 1 and Figura 2).
5. Si hay un espacio por debajo de la pendiente de calibre, el pendiente es demasiado escarpa por operación segura (consultar Figura 2 above).

⚠ ADVERTENCIA

Las pendientes son un factor importante relacionado con un vuelco y renovación de los accidentes que pueden provocar lesiones graves o la muerte. No utilice la máquina en pendientes de más de 10 grados. Todos pendientes requiere mayor precaución. Si no puede retroceder en la pendiente o si se siente inseguro en ella, no la recorte. Siempre corte el césped arriba y abajo las pendientes, nunca en toda la superficie de la cuesta.

CONTENIDO DE LA CAJA

Antes de comenzar la instalación, quite todas las piezas de la caja para asegurarse de que todo está presente. Contenidos de cartón se enumeran a continuación y se muestra a continuación. Un paquete de hardware se incluye en este kit y se detalla en la página siguiente.

- *Dos conjuntos de bolsa de hierba*
- *Campana de recogedor de hierba*
- *Tubo de conducto*
- *Saco de soporte*
- *Soporte de montaje*
- *Peso del contador*
- *Soporte de montaje de peso de contador*
- *Un paquete de Hardware (detallados en la página siguiente)*

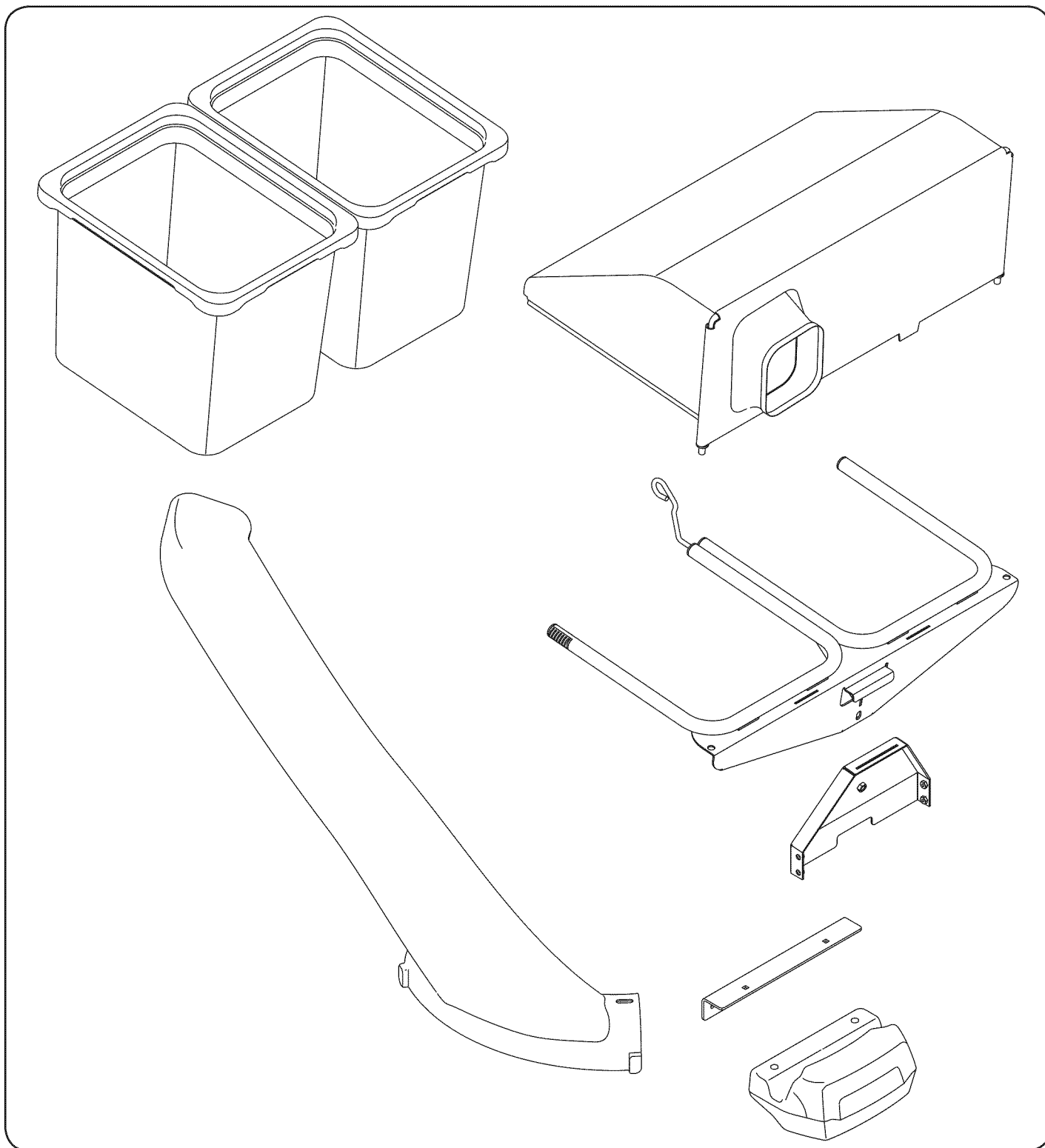

CONTENIDO DE PAQUETES DE HARDWARE

Este kit de césped se suministra con un paquete de hardware incluido. Por favor revise su paquete de hardware en contra de la ilustración de abajo. La cantidad de cada artículo se indica entre paréntesis, mientras que el número aparece debajo de cada artículo.

Hardware Pack 683-05063

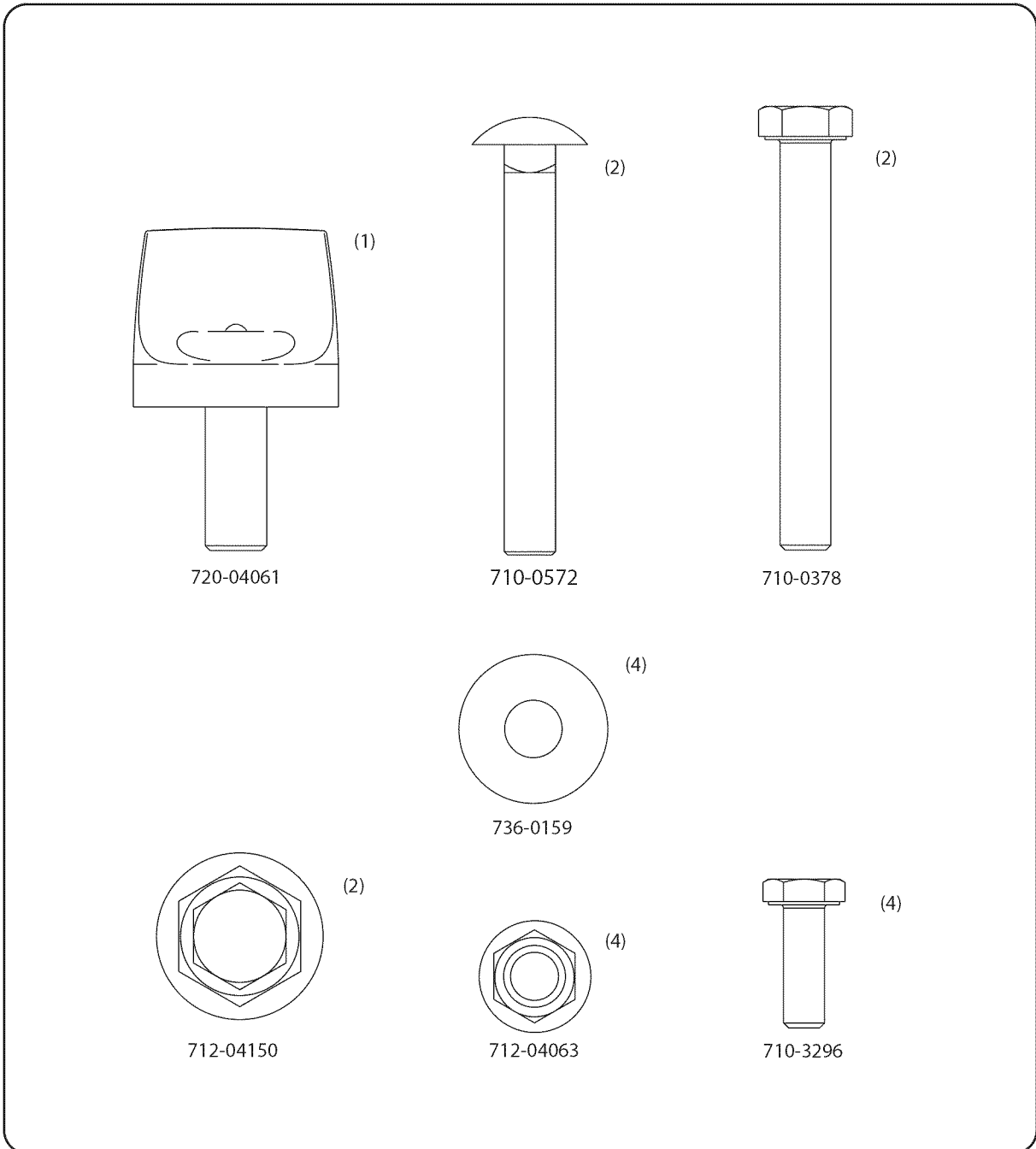

MONTAJE E INSTALACIÓN

Instalación del conjunto de la embolsadora

A fin de instalar la ménsula de soporte de la embolsadora, siga estos pasos:

1. Extraiga y deseche los cuatro pernos autorroscantes del bastidor trasero del tractor, como se indica en la Figura 1.

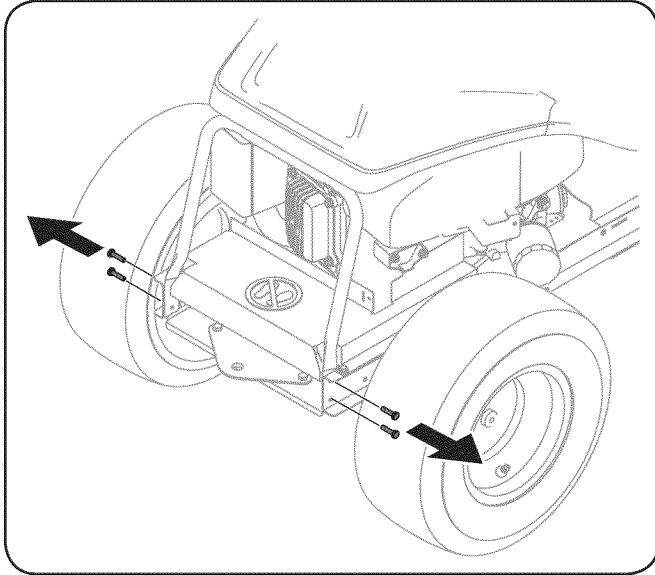

Figure 1

2. Instale la ménsula de soporte de la embolsadora en el tractor con los cuatro pernos hexagonales 710-3015 del paquete de elementos de ferretería 683-05063. Pase cada uno de los pernos hexagonales por el bastidor del tractor, el tubo de montaje de la tapa trasera y enrósquelos en la tuerca de soldadura de la ménsula de soporte de la embolsadora, como se indica en la Figura 2.

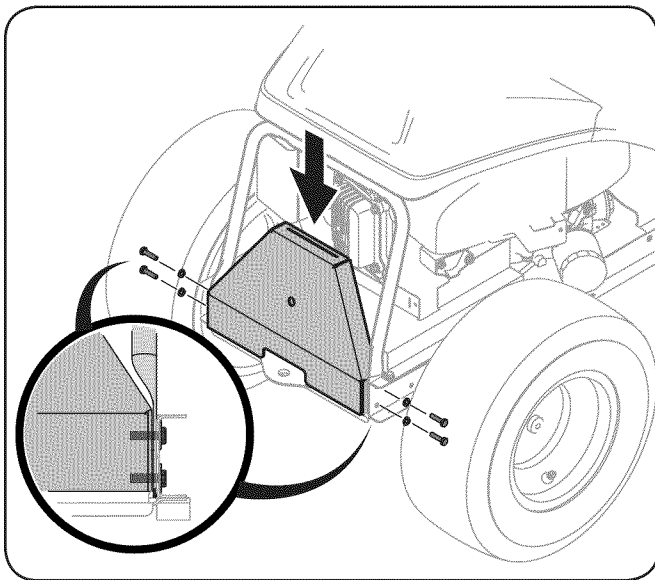

Figure 2

3. Coloque el conjunto de montaje de la bolsa recolectora de césped sobre la ménsula de soporte de la embolsadora bajándola (1) y colocando el conjunto en la ranura provista en la ménsula soporte. Vea el recuadro de la Figura 3.
4. Sujete el conjunto de montaje de la bolsa recolectora de césped a la ménsula de soporte de la embolsadora con la perilla de sujeción (720-04061) que se encuentra en el paquete de elementos de ferretería (683-05063). Consulte (2) en la Figura 3.

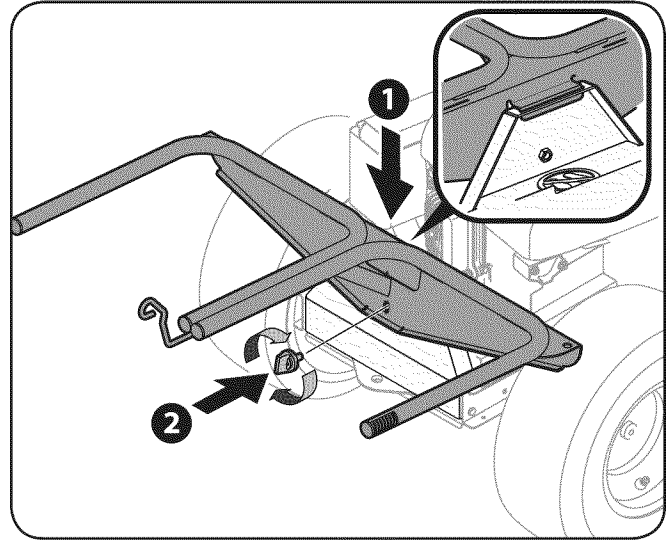

Figure 3

5. Extraiga las tapas de protección de las roscas de montaje de la tapa de la cubierta de la embolsadora y coloque la cubierta de la embolsadora sobre el conjunto de montaje de la bolsa de recolección de césped como se indica en la Figura 4. Se deben alinear las lengüetas de la tapa dentro de las ranuras del conjunto de montaje de la bolsa recolectora de césped. Sujete la cubierta de la embolsadora con dos tuercas de seguridad con brida (712-04150) que se incluyen en el mismo paquete de elementos de ferretería.

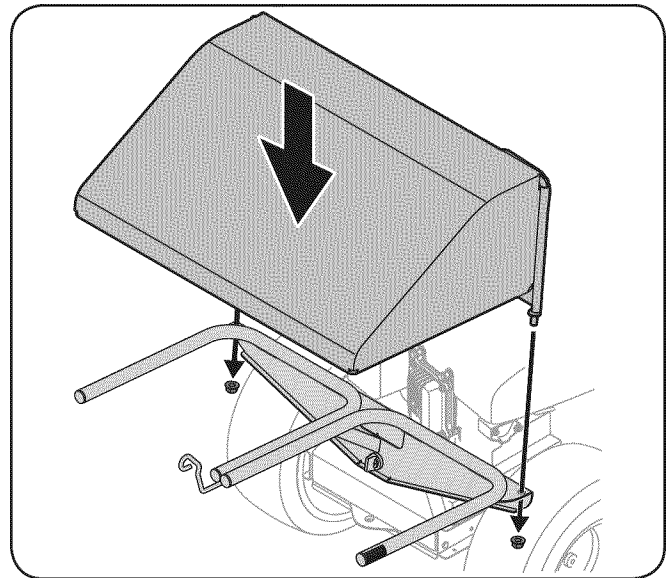

Figure 4

MONTAJE E INSTALACIÓN

6. Coloque las bolsas sobre el bastidor de montaje como se indica en la Figura 5. Sólo debe colocar el borde entrante de la bolsa sobre la guía del bastidor frontal, luego balancee la bolsa hacia atrás y hacia abajo para que quede en posición. Repita lo mismo para la segunda bolsa.

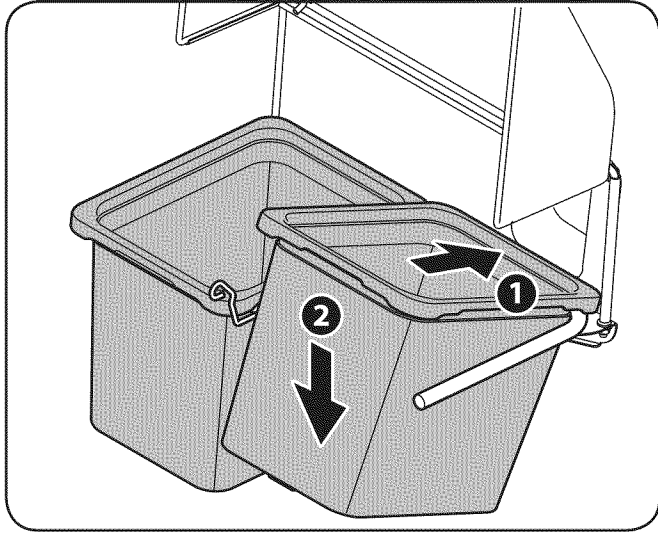

Figure 5

7. Retire el tubo de descarga, o clavija de abono. Conserve los pomos de mariposa para la instalación del conducto de cubierta en el paso 10.
8. Inserte el tubo del canal a través de la tapa del colector de césped, en la abertura provista. Resulta más fácil si se introduce el extremo del tubo dentro de la abertura con el tubo del canal girado de manera que quede dado vuelta, girando luego a la derecha después de insertarlo en la tapa. Vea la Figura 6.

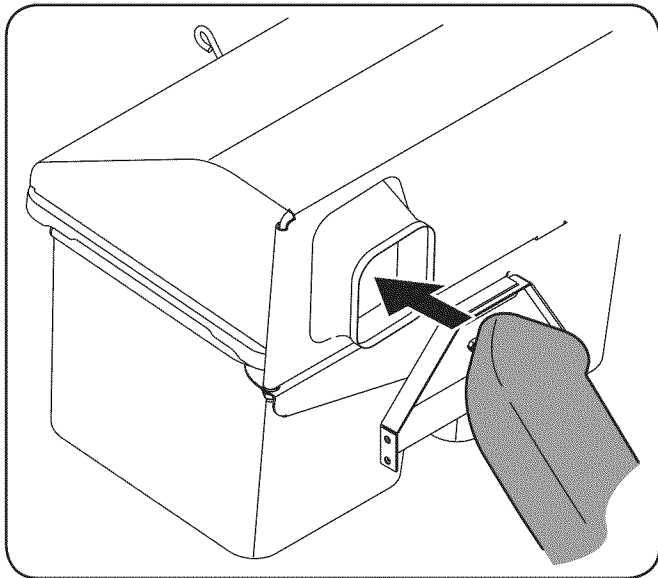

Figure 6

9. Monte el tubo del canal de la embolsadora en la plataforma del tractor bajando el tubo del canal sobre los pernos de montaje de la plataforma de corte, como se indica en la Figura 7.
10. Sujete el perno de montaje trasero con una perilla de aleta (1), luego el perno de montaje delantero con otra perilla de aleta (2), como se indica en la Figura 7.

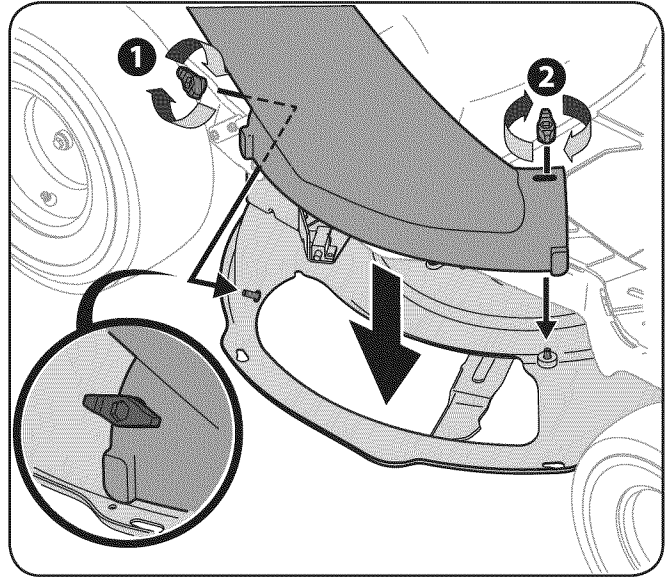

Figure 7

MONTAJE E INSTALACIÓN

Montaje e instalación del contrapeso

El contrapeso se debe montar en el conjunto de la dirección delantero sujetándolo con los elementos de ferretería del paquete 683-05063, como se indica en la Figura 8 y la Figura 10.

1. Instale la ménsula de soporte del contrapeso en el contrapeso con dos pernos de carro 710-0572, dos planas 736-0159 y dos tuercas de seguridad con brida 712-04063 del paquete de elementos de ferretería 683-05063. Consulte la Figura 8.

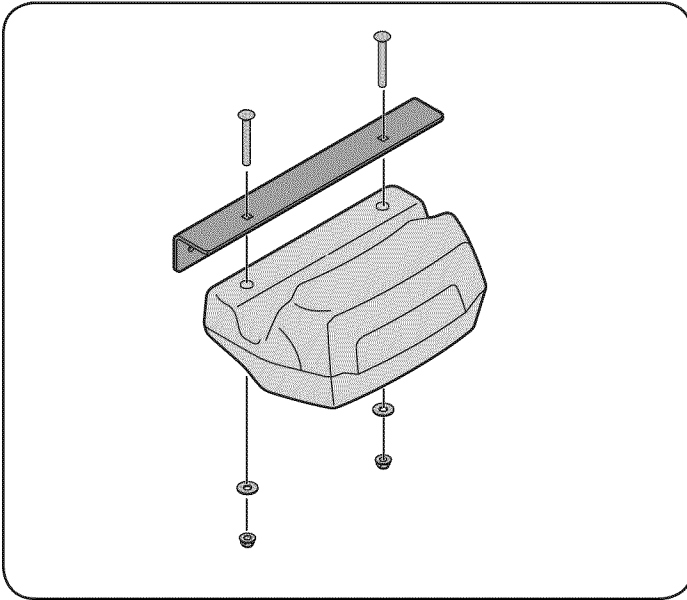

Figure 8

2. Extraiga el paragolpes del tractor.

Nota: Se puede conservar el paragolpes para usos posteriores en caso que se extraiga la embolsadora

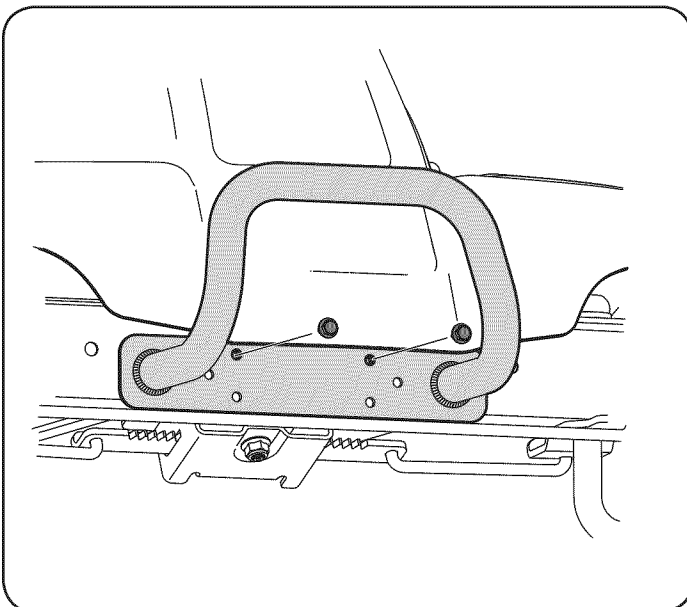

Figure 9

3. Sujete el conjunto de la barra de peso al tractor con dos pernos hexagonales 710-0378, dos arandelas planas 736-0159 y dos tuercas de seguridad con brida 712-04063 del paquete de elementos de ferretería 683-05063.

Nota: Use los orificios superiores en el marco del tractor.

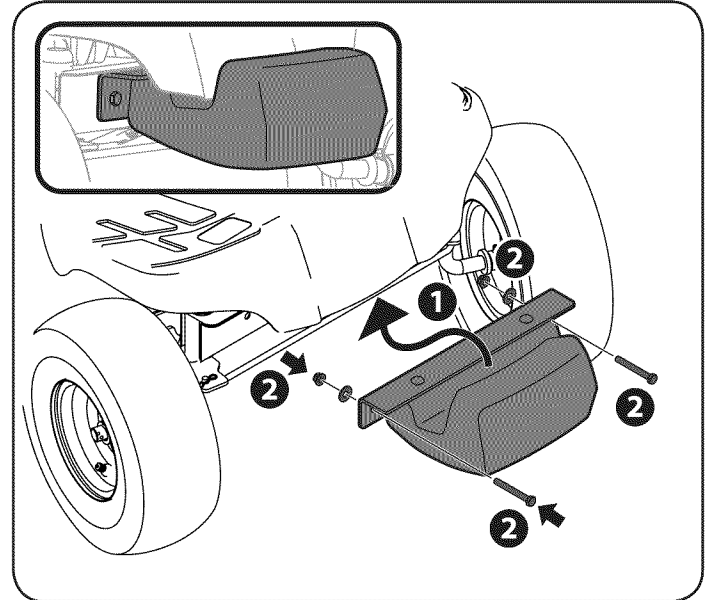

Figure 10

Funcionamiento

Uso de la embolsadora

NOTA: Una vez que estén llenas ambas bolsa recolectoras de césped, coloque el tractor en suelo firme y nivelado, desactive la PTO, apague el motor del tractor y ponga el freno de mano.

1. Abra la cubierta de la bolsa recolectora de césped levantando la parte trasera inferior de la cubierta y girándola hacia arriba. No es necesario quitar el canal de descarga a fin de vaciar las bolsas recolectoras de césped. Vea la Figura 11.

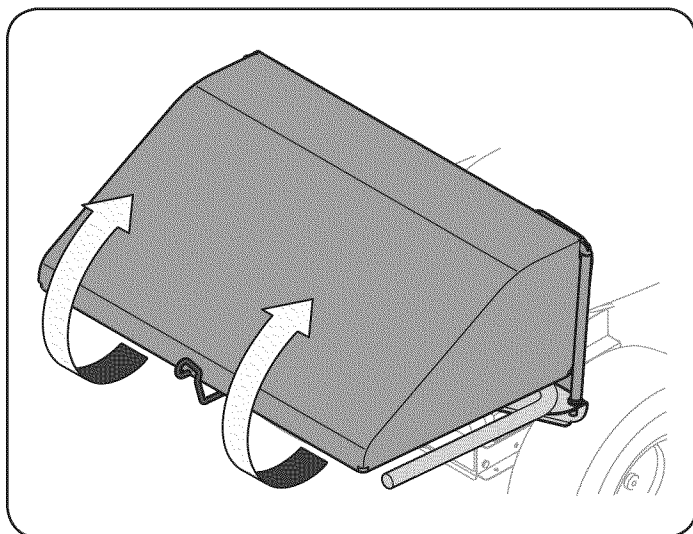

Figure 11

2. Extraiga las bolsas recolectoras de césped levantando la parte trasera de la bolsa y alejando las bolsas del conjunto de soporte de las bolsas.
3. Vacíe los recortes de césped en un lugar adecuado para desecharlos. Sosteniendo la bolsa con firmeza, déla vuelta y vacíe el contenido.

4. Para volver a instalar las bolsas recolectoras de césped, inserte el borde entrante en el conjunto de montaje de la embolsadora (1 de la Figura 12) y gire la bolsa recolectora de césped hacia atrás y abajo como se indica en 2 de la Figura 12.

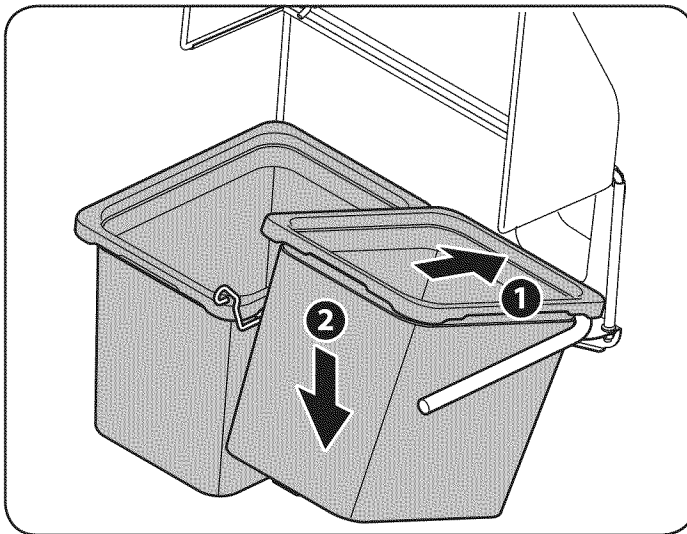

Figure 12

5. Cierre la cubierta de la bolsa recolectora de césped, reinicie el tractor y retome el corte del césped.

This page intentionally left blank.