

NS Series Range Hood

To register this product,
visit: www.nutone.com

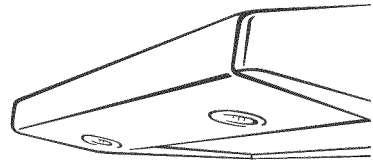

Page 1

READ AND SAVE THESE INSTRUCTIONS

 **FOR DOMESTIC COOKING ONLY** 

WARNING

TO REDUCE THE RISK OF FIRE, ELECTRIC SHOCK, OR INJURY TO PERSONS, OBSERVE THE FOLLOWING:

1. Use this unit only in the manner intended by the manufacturer. If you have questions, contact the manufacturer at the address or telephone number listed in the warranty.
2. Before servicing or cleaning unit, switch power off at service panel. Lock or tag service panel to prevent power from being switched on accidentally.
3. Installation work and electrical wiring (including switch location) must be done by a qualified person(s) in accordance with all applicable codes and standards, including fire-rated construction.
4. Provide sufficient air for proper combustion and exhausting of gases through the flue (chimney) of fuel burning equipment to prevent backdrafting. Follow the combustion equipment standards such as those published by the National Fire Protection Association (NFPA), the American Society for Heating, Refrigeration and Air Conditioning Engineers (ASHRAE), and local codes.
5. This product may have sharp edges. Be careful to avoid cuts and abrasions during installation and cleaning.
6. When cutting or drilling into wall or ceiling, do not damage electrical wiring and other hidden utilities.
7. Ducted fans must always be vented to the outdoors.
8. Use only metal ductwork.
9. Do not use this fan with any solid-state speed control device.
10. As an alternative, this product may be installed with the UL-approved cord kit designated for the product, following instructions packed with the cord kit.
11. This unit must be grounded.

TO REDUCE THE RISK OF A RANGE TOP GREASE FIRE:

1. Never leave greasy cooking unattended. Oil, butter, lard, etc. can ignite in a few minutes.
2. Always turn hood ON when cooking at high heat or when cooking flaming foods.
3. Always use cookware appropriate for the size of the surface element.

WARNING

TO REDUCE THE RISK OF INJURY TO PERSONS IN THE EVENT OF A RANGE TOP GREASE FIRE, OBSERVE THE FOLLOWING:*

1. SMOTHER FLAMES with a close-fitting lid, cookie sheet, or metal tray, then turn off the burner. BE CAREFUL TO PREVENT BURNS. If the flames do not go out immediately, EVACUATE AND CALL THE FIRE DEPARTMENT.
2. NEVER PICK UP A FLAMING PAN — You may be burned or spread the fire.
3. DO NOT USE WATER, including wet dishcloths or towels - violent steam explosion will result.
4. Use an extinguisher ONLY if:
 - A. You know you have a Class ABC extinguisher and you already know how to operate it.
 - B. The fire is small and contained in the area where it started.
 - C. The fire department is being called.
 - D. You can fight the fire with your back to an exit.

* Based on "Kitchen Fire Safety Tips" published by NFPA.

CAUTION

1. For general ventilating use only. Do not use to exhaust hazardous or explosive materials and vapors.
2. For best capture of cooking impurities, range hood should be mounted so that the top of the hood is 24"-30" [or applicable dimension depending on hood height and test height] above the cooking surface.
3. Read specification label on product for information and requirements.

NOTE If hood is to be installed non-ducted:

Purchase a set of (2) non-ducted filters from your local distributor or retailer and attach them to the aluminum mesh filters.

Installer: Leave this manual with the homeowner.

Homeowner: Cleaning, Maintenance and Operating instructions on page 2.

CLEANING & MAINTENANCE

For performance, appearance, and health reasons, clean filter, fan and grease-laden surfaces. Use **only** a clean cloth and mild detergent solution on stainless and painted surfaces. Clean all-metal filters in the dishwasher.

The motor is permanently lubricated and never needs oiling. If the motor bearings make excessive or unusual noise, replace the motor with the exact service motor. The impeller should also be replaced.

Use 120 V, 50 W, shielded halogen bulbs - MR16 with GU10 base. Purchase bulbs separately.

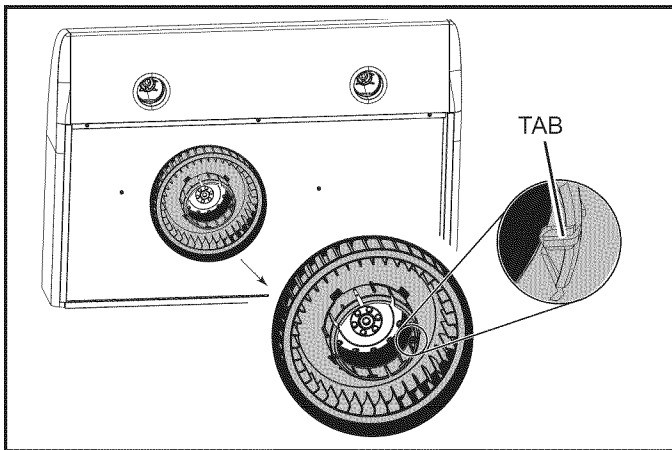

The grease filters, bottom panel, and blower wheel should be cleaned frequently. Use a warm detergent solution. The grease filters and blower wheel are dishwasher safe.

Note: Some minerals, when in contact with dishwasher soap additives, may cause filters to discolor. This discoloration is not covered by the warranty.

To remove blower wheel: Pull wheel straight down and off of motor.

When reinstalling blower wheel, make sure **TAB** on wheel fits into one hole on motor.

OPERATION

Always turn the hood ON before cooking in order to establish an air flow in the kitchen. After turning off the range, let the hood run for a few minutes to clear the air.

Operate the hood as follows:

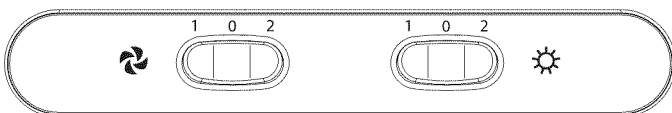

BLOWER SWITCH

This 3-position rocker switch turns blower ON and OFF and controls blower speed.

Press left side of rocker (1) to turn blower ON to low speed.

Press right side of rocker (2) to turn blower ON to high speed.

Set rocker to middle position (0) to turn blower OFF.

LIGHT SWITCH

This 3-position rocker switch turns lights ON and OFF and controls their intensity.

Press left side of rocker (1) to turn lights ON to low intensity.

Press right side of rocker (2) to turn lights ON to high intensity.

Set rocker to middle position (0) to turn lights OFF.

PREPARE HOOD LOCATION

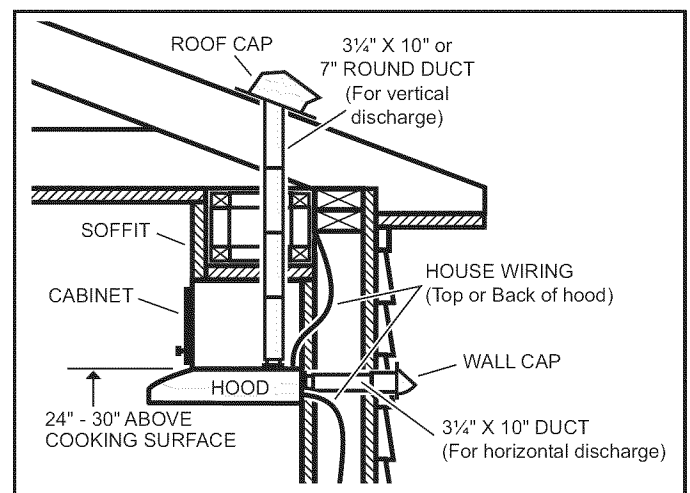

- 1 Determine whether hood will discharge vertically (3¼" x 10" or 7" Round), or horizontally (3¼" x 10" only). For vertical or horizontal discharge, run ductwork between the hood location and a roof cap or wall cap. For best results, use a minimum number of transitions and elbows.

- 2 Use the proper diagram below, for placement of ductwork and electrical cutout in cabinet or wall. For a non-ducted installation, DO NOT cut a duct access hole.

* Note the extra wood shim and mounting screw near the cabinet front, 2-3/8" to the right of the cabinet center line.

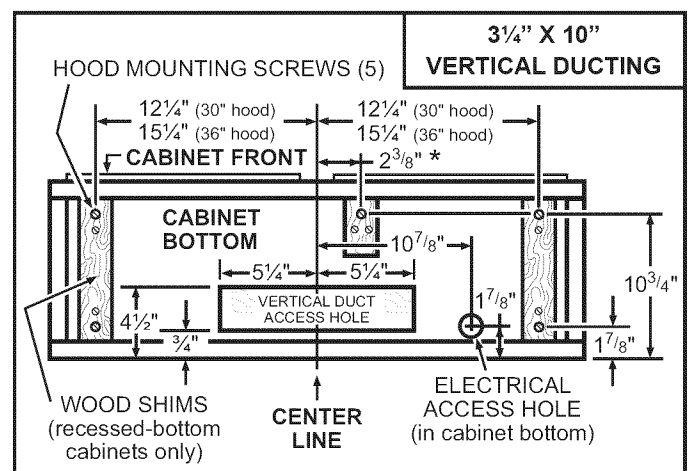

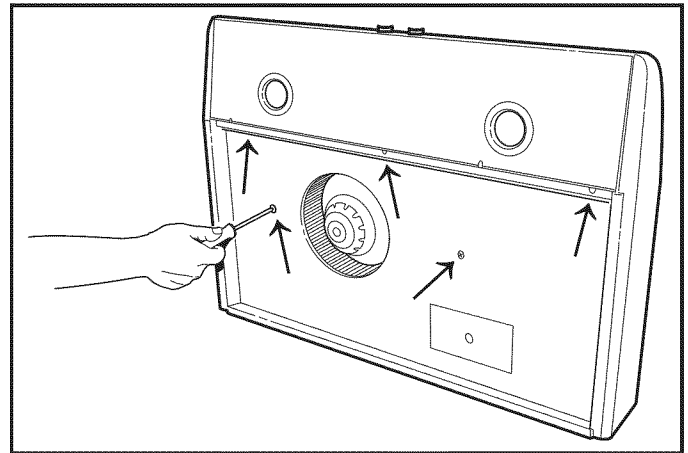
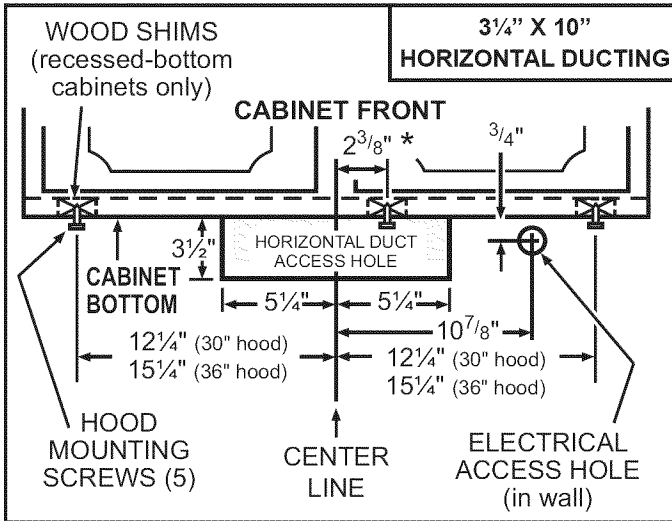

4 Remove **Bottom Cover** held in place with five (5) screws.

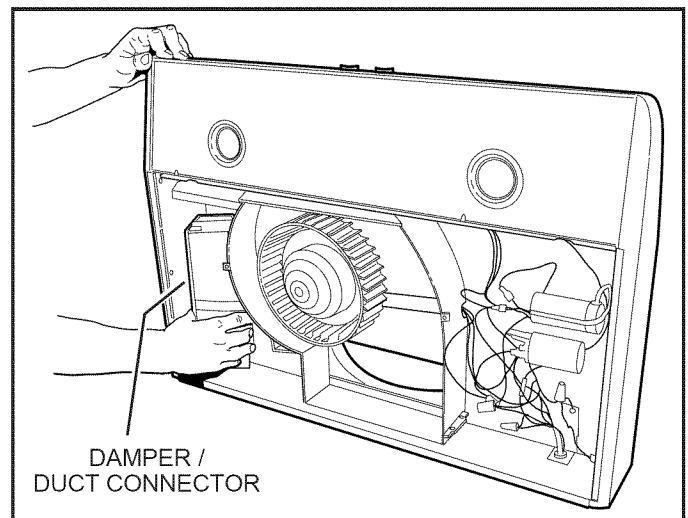
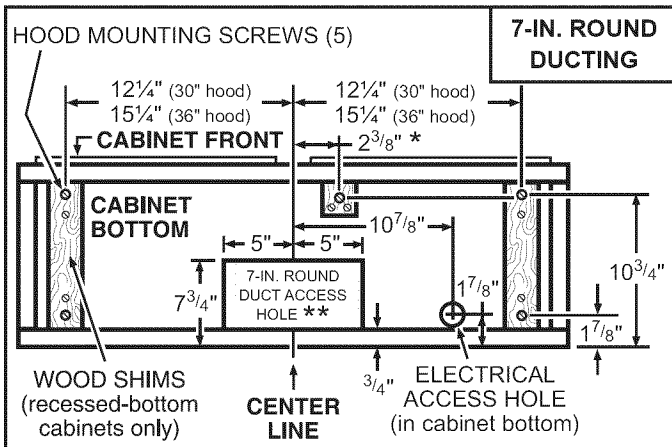

5 Remove **Damper / Duct Connector** and parts bag from inside the hood.

** Note that the 7-in. round duct will need to be squeezed into an oval shape to connect to the 7-in. oval duct plate on the hood.

PREPARE THE HOOD

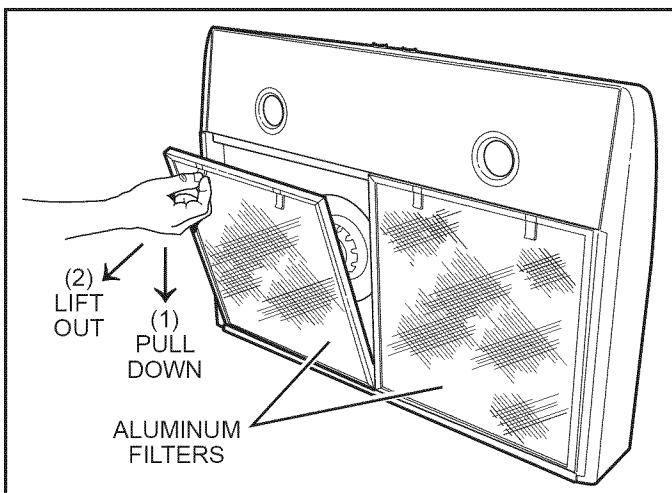

3 Remove the **Aluminum Filters** from the hood.

FOR DUCTED INSTALLATIONS - Skip to Step 10.

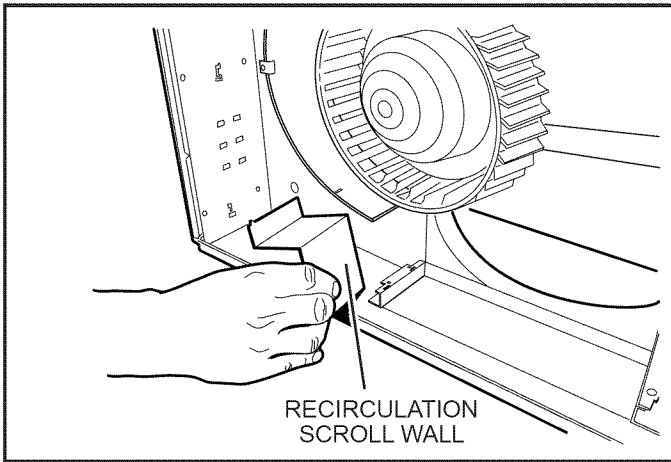

- 6** **NON-DUCTED INSTALLATION ONLY:**
Remove **Recirculation Scroll Wall** from inside the hood.

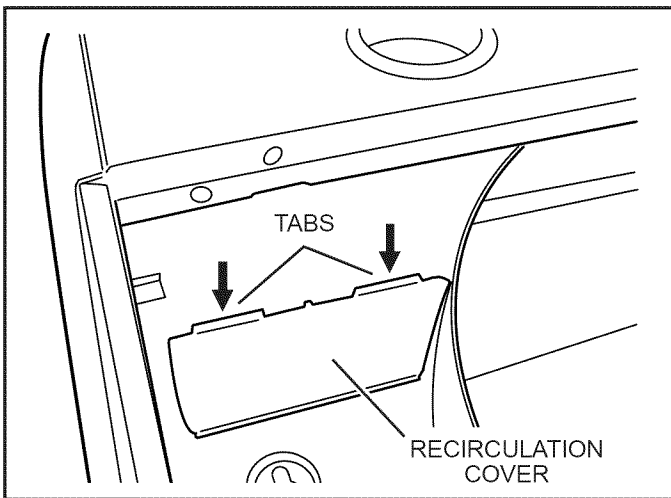

- 7** **NON-DUCTED INSTALLATION ONLY:**
Depress the **Tabs** on the **Recirculation Cover** and push cover out through top of hood to remove it.

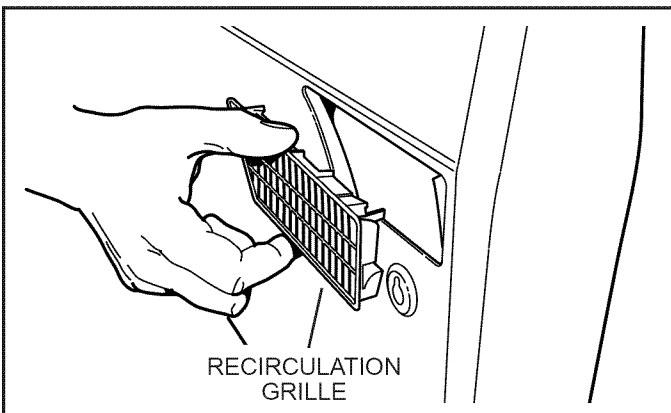

- 8** **NON-DUCTED INSTALLATION ONLY:**
Remove **Recirculation Grille** from plastic bag and snap it into the opening in the top of the hood.

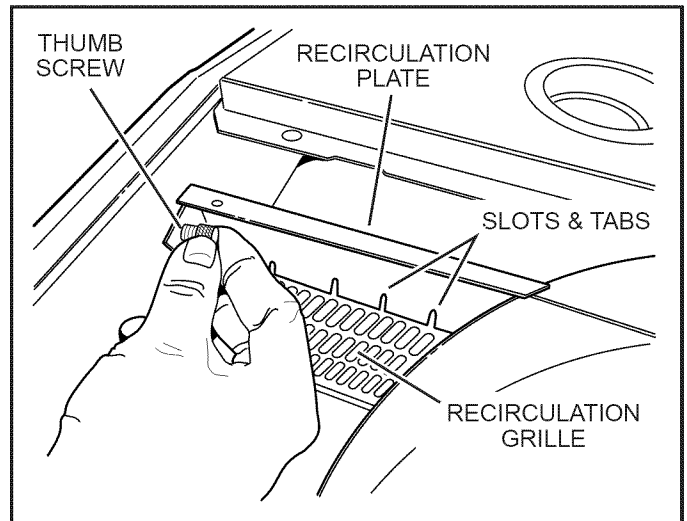

- 9** **NON-DUCTED INSTALLATION ONLY:**
Remove **Recirculation Plate** and **Thumb Screw** from plastic bag. Slide plate down onto **Recirculation Grille** so that **Slots** in plate fit into **Tabs** on grille. Secure plate with thumb screw.

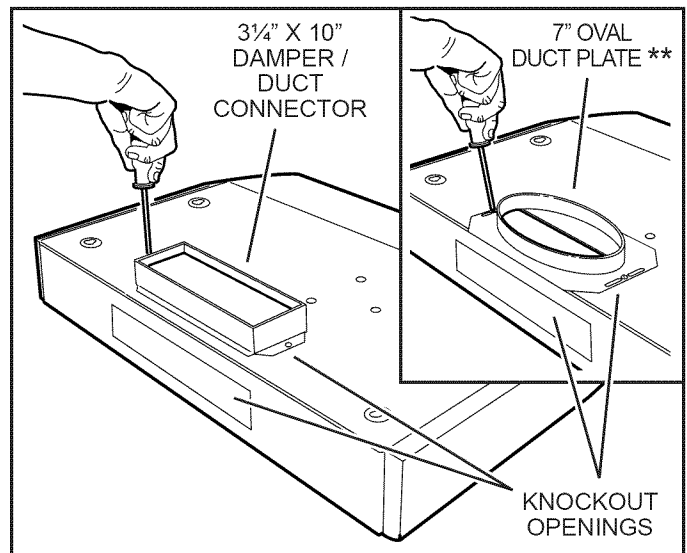

- 10** **DUCTED INSTALLATION ONLY:**
Remove vertical or horizontal duct knockout. Attach **3 1/4" x 10" Damper/Duct Connector** (if using 3 1/4" x 10" duct) or **7" Oval Duct Plate **** (if using 7-inch round duct) over the knockout opening.

** Note that the 7-in. round duct will need to be squeezed into an oval shape to connect to the 7-in. oval duct plate on the hood.

INSTALL THE HOOD



WARNING

To reduce the risk of electrical shock, switch power off at service panel. Lock or tag service panel to prevent power from being switched on accidentally.

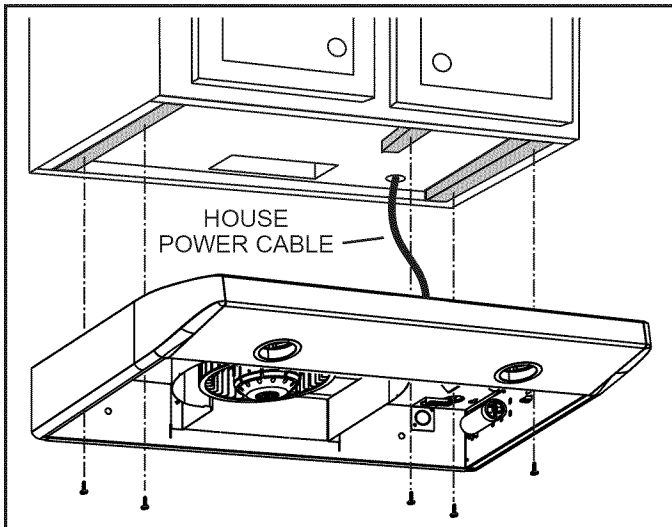

- 11 Run **House Power Cable** between service panel and hood location. Attach power cable to hood using appropriate connector.
- 12 Hold the hood in position under the cabinet.
For ducted installations: Make sure the damper / duct connector enters the ductwork and that the damper opens and closes freely.
- 13 Tighten all 5 mounting screws completely to secure the hood to the cabinet.

COMPLETE INSTALLATION

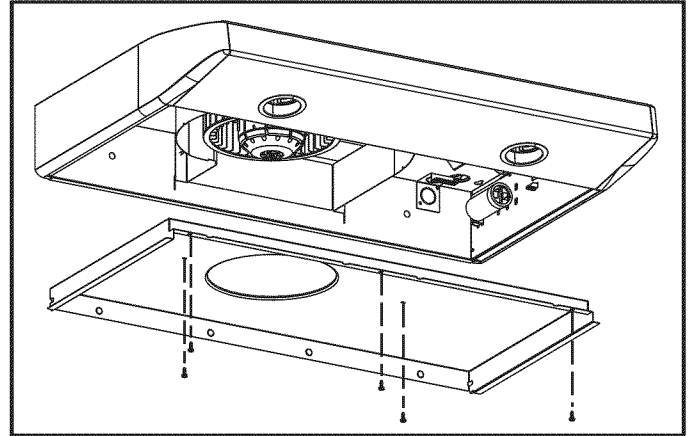

- 15 Reinstall **Bottom Cover** using 5 screws.

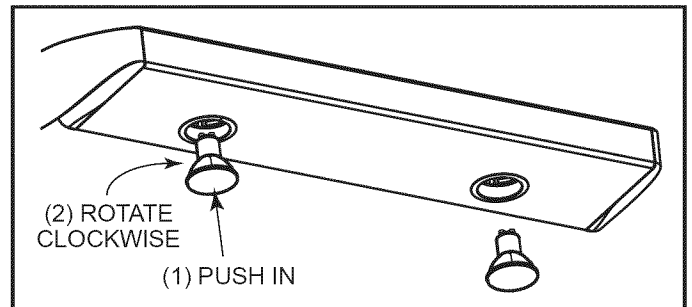

- 16 Install **Halogen Bulbs**. Use 120 V, 50 W, shielded halogen bulbs - MR16 with GU10 base. Purchase bulbs separately.

CONNECT THE WIRING

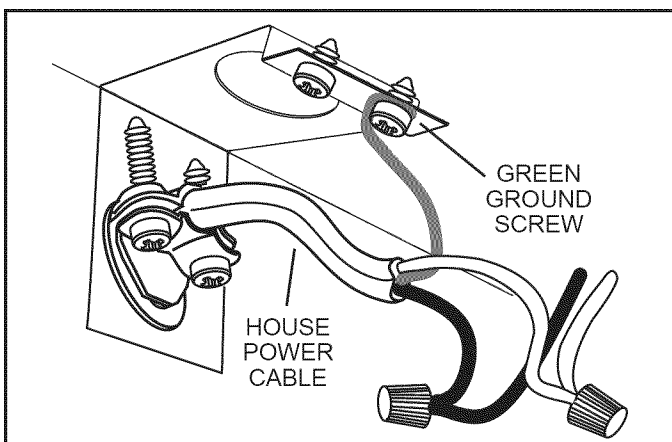

- 14 Connect **House Power Cable** to range hood wiring - BLACK to BLACK, WHITE to WHITE, and GREEN or BARE WIRE to **GREEN Ground Screw**.

SERVICE PARTS

KEY NO.	PART NO.	DESCRIPTION
1	97017397	3¼" X 10" Damper/Duct Connector, Black
	97017618	3¼" X 10" Damper/Duct Connector, White *
2	97017398	7" Oval Duct Plate, Black *
	97017619	7" Oval Duct Plate, White *
3	99526174	Recirculation Cap, Black
	99526175	Recirculation Cap, White
	99526146	Recirculation Grille, Black
	99526147	Recirculation Grille, White
4	97017399	Rocker Switch, Black (2 Switches)
	97017400	Rocker Switch, White (2 Switches)
5	99526148	Nameplate, Black
	99526149	Nameplate, White
6	97017434	Recirculation Deflector for 30" Hood, Black *
	97017435	Recirculation Deflector for 30" Hood, White *
	97017436	Recirculation Deflector for 36" Hood, Black *
	97017437	Recirculation Deflector for 36" Hood, White *
7	99526509	Recirculation Scroll Wall, Black
	99526510	Recirculation Scroll Wall, White
8	97017403	Lamp Socket Holder Kit, Black
	97017616	Lamp Socket Holder Kit, White
	97017617	Lamp Socket Holder Kit, Silver (Lamp Socket Holder Kit Includes RH & LH Socket Holder, Trim Ring, Socket, & Splice Connectors)
9	97017404	Motor Mounting Bracket, Black *
	97017620	Motor Mounting Bracket, White *
10	97017405	Motor *
11	97017406	High Speed Motor Capacitor *
12	97017407	Low Speed Motor Capacitor *
13	97017408	Blower Wheel (Includes Mounting Ring)
14	99526154	Blower Wheel Mounting Ring
15	97017409	Bottom Cover, Black, for 30" Hood *
	97017410	Bottom Cover, White, for 30" Hood *
	97017411	Bottom Cover, Black, for 36" Hood *
	97017412	Bottom Cover, White, for 36" Hood *
16	97017413	Non-duct Filter Kit for 30" Hood (2 Filters & 8 Filter Clips)
	97017414	Non-duct Filter Kit for 36" Hood (2 Filters & 8 Filter Clips)
17	97017415	Filter Kit for 30" Hood (2 Filters)
	97017416	Filter Kit for 36" Hood (2 Filters)
**	97017417	Parts Bag

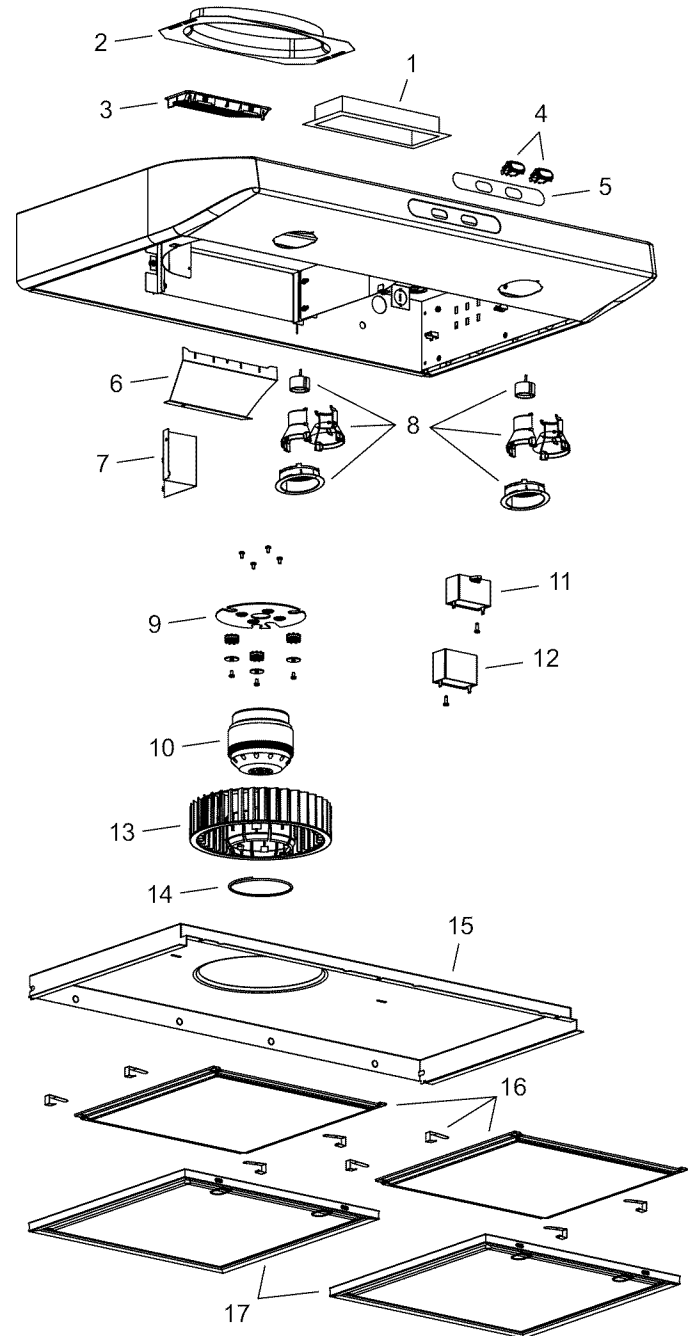

* Includes hardware

** Not illustrated

Order replacement parts by PART NO. - not by KEY NO.

Replacement parts can now be ordered on our website. Please visit us at www.nutone.com.

WARRANTY

One Year Limited Warranty

WARRANTY OWNER: Broan-NuTone warrants to the original consumer purchaser of its products that such products will be free from defects in materials or workmanship for a period of one (1) year from the date of original purchase. **THERE ARE NO OTHER WARRANTIES, EXPRESS OR IMPLIED, INCLUDING, BUT NOT LIMITED TO, IMPLIED WARRANTIES OF MERCHANTABILITY OR FITNESS FOR A PARTICULAR PURPOSE.**

During this one year period, Broan-NuTone will, at its option, repair or replace, without charge, any product or part which is found to be defective under normal use and service. THIS WARRANTY DOES NOT EXTEND TO FLUORESCENT LAMP STARTERS OR TUBES, FILTERS, DUCT, ROOF CAPS, WALL CAPS AND OTHER ACCESSORIES FOR DUCTING. This warranty does not cover (a) normal maintenance and service or (b) any products or parts which have been subject to misuse, negligence, accident, improper maintenance or repair (other than by Broan-NuTone), faulty installation or installation contrary to recommended installation instructions.

The duration of any implied warranty is limited to the one year period as specified for the express warranty. Some states do not allow limitation on how long an implied warranty lasts, so the above limitation may not apply to you.

BROAN-NUTONE'S OBLIGATION TO REPAIR OR REPLACE, AT BROAN-NUTONE'S OPTION, SHALL BE THE PURCHASER'S SOLE AND EXCLUSIVE REMEDY UNDER THIS WARRANTY. BROAN-NUTONE SHALL NOT BE LIABLE FOR INCIDENTAL, CONSEQUENTIAL OR SPECIAL DAMAGES ARISING OUT OF OR IN CONNECTION WITH PRODUCT USE OR PERFORMANCE. Some states do not allow the exclusion or limitation of incidental or consequential damages, so the above limitation or exclusion may not apply to you. This warranty gives you specific legal rights, and you may also have other rights, which vary from state to state. This warranty supersedes all prior warranties.

WARRANTY SERVICE: To qualify for warranty service, you must (a) notify Broan-NuTone at the address or telephone number below, (b) give the model number and part identification and (c) describe the nature of any defect in the product or part. At the time of requesting warranty service, you must present evidence of the original purchase date.

Date of Installation

Builder or Installer

Model No. and Product Description

IF YOU NEED ASSISTANCE OR SERVICE - CONTACT:

Broan-NuTone LLC Hartford, Wisconsin www.nutone.com 888-336-3948
Broan-NuTone Canada Mississauga, Ontario www.nutone.ca 877-896-1119

Rev. 08/2007

Hotte de cuisine de série NS

Pour enregistrer ce produit,
visitez : www.nutone.com

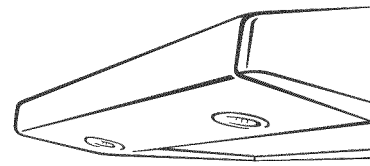

Page 8

VEUILLEZ LIRE CES DIRECTIVES ET LES CONSERVER



POUR USAGE DOMESTIQUE SEULEMENT



AVERTISSEMENT



AFIN DE RÉDUIRE LES RISQUES D'INCENDIE, DE CHOC ÉLECTRIQUE OU DE BLESSURES CORPORELLES, VEUILLEZ OBSERVER LES DIRECTIVES SUIVANTES :

1. N'utilisez cet appareil que de la manière prévue par le fabricant. Si vous avez des questions, communiquez avec le fabricant à l'adresse ou au numéro de téléphone indiqués dans la garantie.
2. Avant d'effectuer l'entretien ou le nettoyage de cette unité, coupez le courant au panneau électrique. Verrouillez ou posez un sceau sur le panneau afin d'éviter que le courant ne soit rétabli accidentellement.
3. La pose de l'appareil et les travaux d'électricité (y compris la pose de l'interrupteur) doivent être effectués par des personnes qualifiées conformément à la réglementation en vigueur, notamment les normes de construction ayant trait à la protection contre les incendies.
4. Pour éviter les refoulements, l'apport d'air doit être suffisant pour brûler les gaz produits par les appareils à combustion et les évacuer dans le conduit de fumée (cheminée). Respectez les directives du fabricant de l'appareil de chauffage et les normes de sécurité, notamment celles publiées par la National Fire Protection Association (NFPA), l'American Society for Heating, Refrigeration and Air Conditioning Engineers (ASHRAE) et les codes des autorités locales.
5. Ce produit peut comporter des arêtes tranchantes. Prenez garde aux coupures et aux éraflures lors de l'installation et du nettoyage.
6. Veillez à ne pas endommager le câblage électrique ou d'autres équipements non apparents lors de la découpe ou du perçage du mur ou du plafond.
7. Les ventilateurs canalisés doivent toujours être ventilés à l'air libre.
8. N'utilisez que des conduits métalliques.
9. N'utilisez pas de commande de régime à semi-conducteurs conjointement avec ce appareil.
10. Ce produit peut également être installé avec un ensemble de cordon électrique homologué UL de conception spéciale, en suivant les instructions accompagnant l'ensemble de cordon électrique.
11. Cette unité doit comporter une mise à la terre.

POUR RÉDUIRE LES RISQUES D'INCENDIE CAUSÉS PAR DE LA GRAISSE SUR LE PLAN DE CUISSON :

1. Ne laissez jamais cuire les fritures sans surveillance. L'huile, le beurre, le lard, etc. peuvent s'enflammer en quelques minutes.
2. Mettez toujours la hotte en marche (ON) lors de la cuisson à haute température ou lors de la cuisson d'aliments à flamber.
3. Utilisez toujours une batterie de cuisine adaptée à la dimension des éléments de surface.

AVERTISSEMENT



OBSERVEZ LES CONSIGNES SUIVANTES DE MANIÈRE À RÉDUIRE LES RISQUES DE BLESSURES CORPORELLES EN CAS D'INCENDIE CAUSÉ PAR DE LA GRAISSE SUR LE PLAN DE CUISSON :*

1. ÉTOUFFEZ LES FLAMMES à l'aide d'un couvercle étanche, d'une tôle à biscuits ou d'un plateau en métal puis éteignez le brûleur. FAITES ATTENTION DE NE PAS VOUS BRÛLER. SI LES FLAMMES NE S'ÉTEignent PAS IMMÉDIATEMENT, QUITTEZ LES LIEUX ET APPELEZ LE SERVICE DES INCENDIES.
2. NE SOULEVEZ JAMAIS UNE CASSEROLE EN FLAMMES – vous pourriez vous brûler.
3. N'UTILISEZ PAS D'EAU, ni de serviettes ou de linges mouillés – une violente explosion de vapeur pourrait survenir.
4. Utilisez un extincteur SEULEMENT si :
 - A. Vous savez qu'il est de classe ABC et vous connaissez déjà son mode de fonctionnement.
 - B. L'incendie n'est pas très important et ne se propage pas.
 - C. Vous avez déjà téléphoné au service des incendies.
 - D. Vous pouvez combattre l'incendie en faisant dos à une sortie.

* Conseils tirés de la publication de la NFPA « Kitchen Fire Safety Tips ».

ATTENTION



1. Cet appareil ne doit servir qu'à la ventilation générale. Ne pas l'utiliser pour l'évacuation de matières ou de vapeurs dangereuses ou explosives.
2. Pour un captage optimal des impuretés, posez la hotte entre 61 et 76 cm (24 et 30 pouces) au-dessus de la surface de cuisson [ou les dimensions qui s'appliquent selon la hauteur de la hotte et la hauteur testée].
3. Veuillez lire l'étiquette de spécifications du produit pour obtenir plus de renseignements, notamment sur les exigences.

REMARQUE :

Si la hotte est installée sans conduit :

Veillez vous procurer un ensemble de (2) filtres pour hotte sans conduit chez votre distributeur local ou votre détaillant et les fixer aux filtres en aluminium.

**Installateur : Veuillez remettre ce manuel au propriétaire.
Propriétaire : Nettoyage, entretien et mode
d'emploi à la page 9.**

NETTOYAGE ET ENTRETIEN

Pour des raisons de santé, de performance et d'apparence, nettoyez le filtre, le ventilateur et les surfaces graisseuses. Utilisez **seulement** un chiffon propre et une solution de détergent doux sur l'acier inoxydable et les surfaces peintes. Lavez les filtres d'aluminium au lave-vaisselle.

Le moteur est lubrifié en permanence et n'a pas besoin d'être huilé. Si les roulements du moteur sont anormalement bruyants, remplacez le moteur exactement par le même modèle. La roue à ailettes doit aussi être remplacée.

Utilisez des ampoules halogènes protégées de 120 V, 50 W - MR16 à culot GU10. Les ampoules sont vendues séparément.

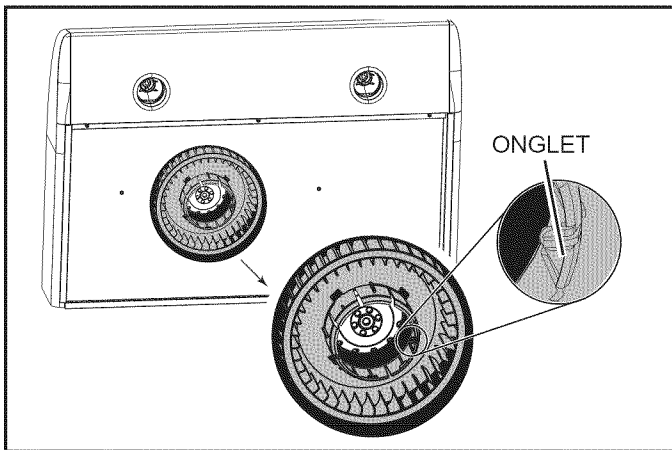

Les filtres à graisse, le panneau inférieur et la roue à ailettes doivent être nettoyés fréquemment. Utilisez une solution tiède de détergent. Les filtres à graisse et la roue à ailettes peuvent aller au lave-vaisselle.

Remarque : Certains minéraux, lorsqu'ils entrent en contact avec les additifs des savons à lave-vaisselle, peuvent décolorer les filtres. Cette décoloration n'est pas couverte par la garantie.

Pour retirer la roue à ailettes : Tirez la roue vers le bas en ligne droite pour la dégager du moteur.

En reposant la roue à ailettes, assurez-vous que l'ONGLET de la roue s'insère dans un trou du moteur.

FONCTIONNEMENT

Mettez toujours la hotte en MARCHE avant de cuisiner afin de créer un courant d'air dans la cuisine. Après avoir mis la hotte sur ARRÊT, laissez-la fonctionner quelques minutes pour changer l'air.

Pour utiliser la hotte, faites comme suit :

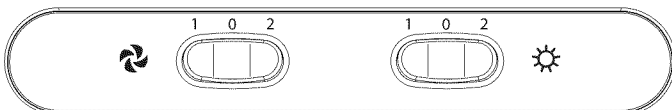

INTERRUPTEUR DU VENTILATEUR

Cet interrupteur à bascule à trois positions met la hotte en MARCHE, sur ARRÊT et commande la vitesse du ventilateur.

Appuyez sur le côté gauche de l'interrupteur (1) pour mettre le ventilateur en MARCHE au régime lent.

Appuyez sur le côté droit de l'interrupteur (2) pour mettre le ventilateur en MARCHE au régime élevé.

Placez l'interrupteur dans la position du milieu (0) pour mettre le ventilateur sur ARRÊT.

INTERRUPTEUR D'ÉCLAIRAGE

Cet interrupteur à bascule à trois positions permet d'ALLUMER et d'ÉTEINDRE les lumières et de commander leur intensité.

Appuyez sur le côté gauche de l'interrupteur (1) pour ALLUMER les lumières à faible intensité.

Appuyez sur le côté droit de l'interrupteur (2) pour ALLUMER les lumières à haute intensité.

Placez l'interrupteur dans la position du milieu (0) pour ÉTEINDRE les lumières.

PRÉPARATION DE L'EMPLACEMENT DE LA HOTTE

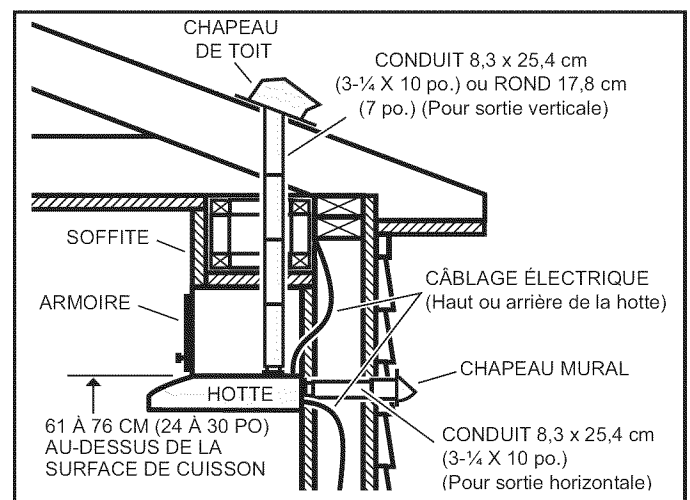

- Déterminez si la sortie de la hotte sera verticale [8,3 x 25,4 cm (3-1/4 X 10 po.) ou rond 17,8 cm (7 po.)], horizontale [8,3 x 25,4 cm (3-1/4 X 10 po.) seulement]. Pour une sortie verticale ou horizontale, installez les conduits entre la hotte et le chapeau mural ou de toit. Pour obtenir les meilleurs résultats, utilisez un minimum de coudes et de transitions.

- À l'aide des diagrammes ci-dessous, déterminez l'emplacement exact des coupes à effectuer pour le conduit et le câble électrique dans l'armoire ou le mur. Pour une installation sans conduit, NE PAS découper de trou pour le conduit.

* Remarquez la cale de bois et la vis supplémentaires près de l'avant de l'armoire, à 6 cm (2-3/8 po.) à droite de la ligne centrale de l'armoire.

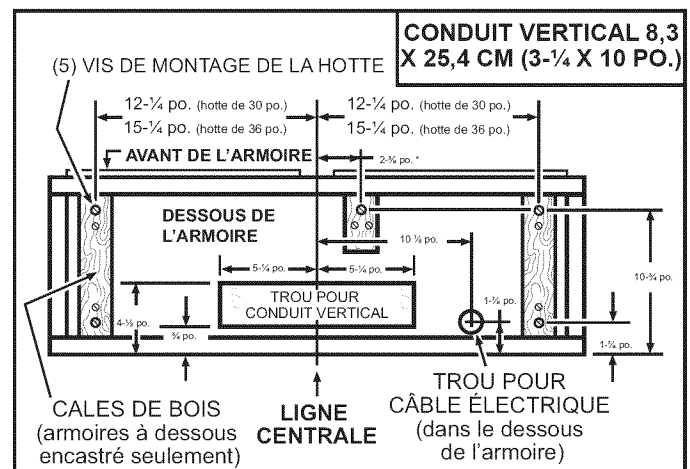

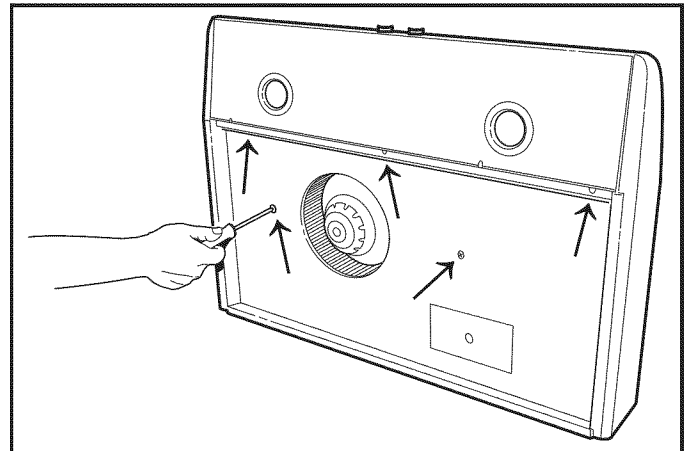
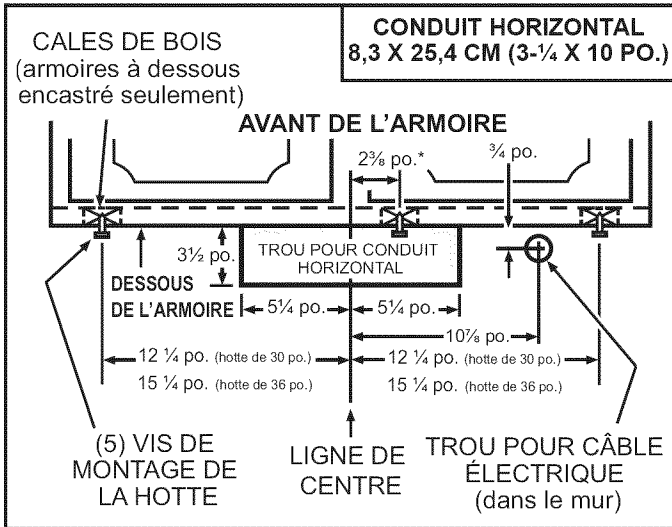

4 Enlevez le **panneau inférieur** maintenu par cinq (5) vis.

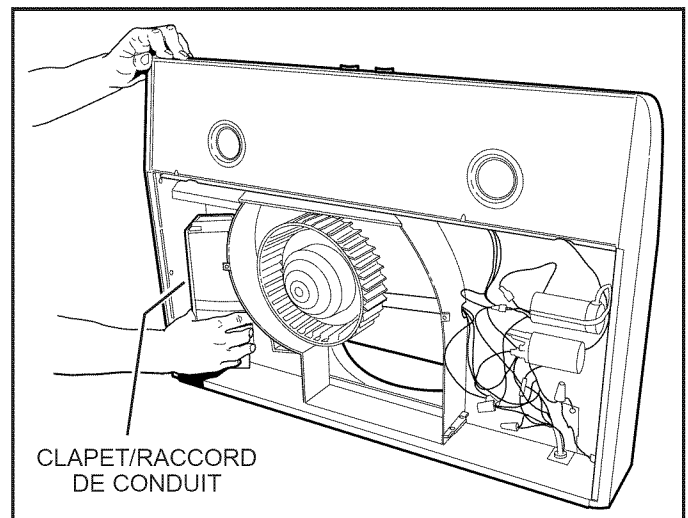
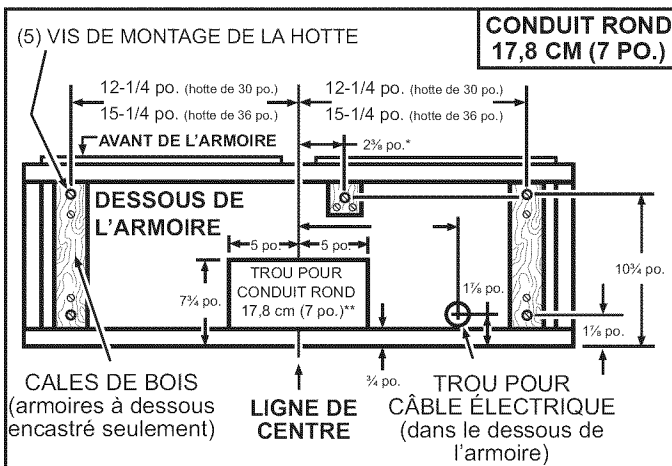

5 Enlevez le **clapet/raccord de conduit** et sac de pièces à l'intérieur de la hotte.

** Veuillez noter que le conduit rond 17,8 cm (7 po.) devra être légèrement aplati en forme d'ovale pour se connecter à la plaque de conduit ovale 17,8 cm (7 po.) sur la hotte.

PRÉPARATION DE LA HOTTE

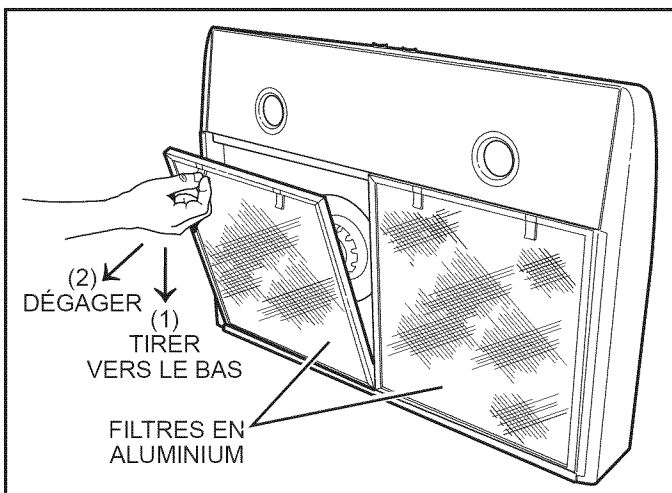

3 Retirez les **filtres en aluminium** de la hotte.

POUR LES INSTALLATIONS AVEC CONDUIT – Passez à l'étape 10.

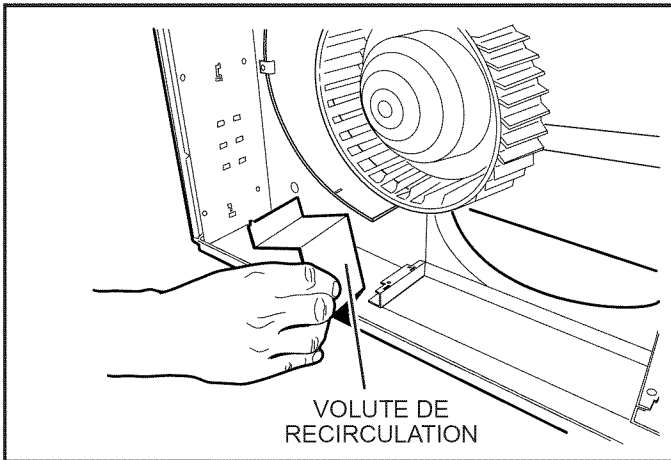

- 6 POSE SANS CONDUIT SEULEMENT :**
Enlevez la **volute de recirculation** à l'intérieur de la hotte.

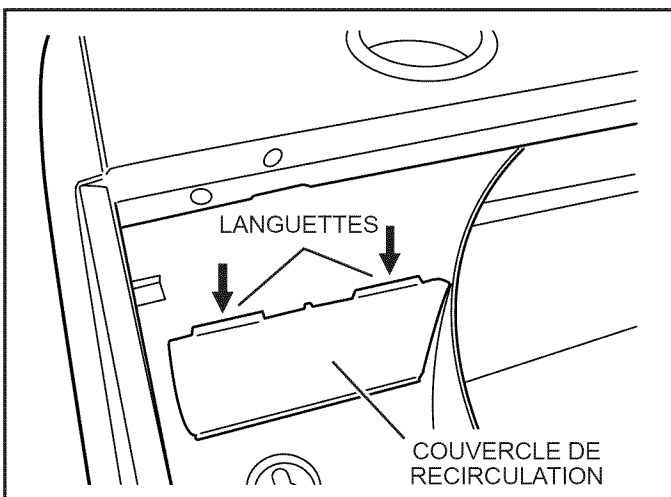

- 7 POSE SANS CONDUIT SEULEMENT :**
Enfoncez les **languettes** du **couvercle de recirculation** et poussez le couvercle à travers le dessus de la hotte pour l'enlever.

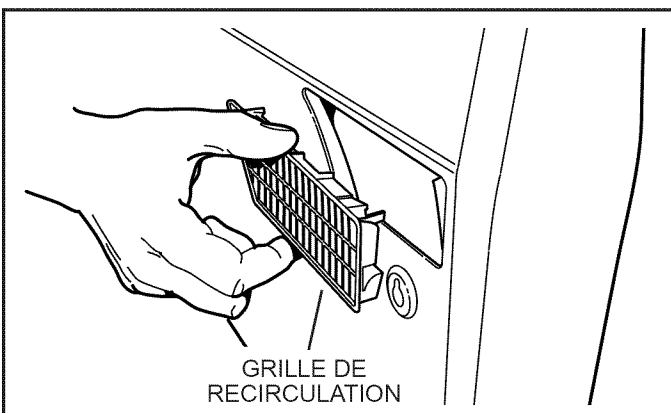

- 8 POSE SANS CONDUIT SEULEMENT :**
Sortez la **grille de recirculation** du sac de plastique et engagez-la dans l'ouverture du dessus de la hotte.

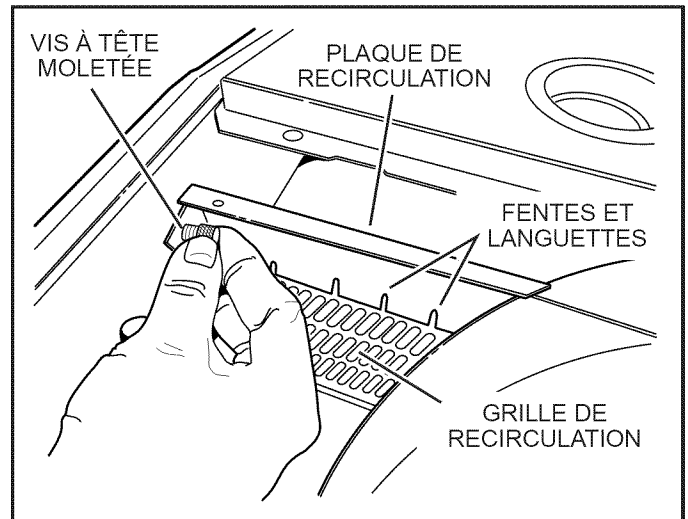

- 9 POSE SANS CONDUIT SEULEMENT :**
Sortez la **plaque de recirculation** et la **vis à tête moletée** du sac de plastique. Abaissez la plaque de sorte que ses **fentes** s'insèrent sur les **languettes** de la grille. Fixez la plaque avec la vis à tête moletée.

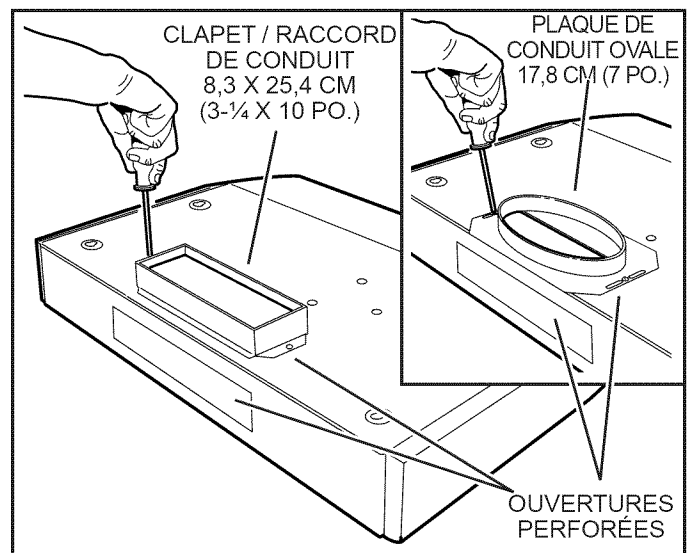

- 10 POSE AVEC CONDUIT SEULEMENT**
Dégagez l'ouverture perforée pour conduit vertical ou horizontal. Fixez le **clapet / raccord de conduit 8,3 x 25,4 cm (3-1/4 X 10 po.)** (si vous utilisez un conduit de 8,3 x 25,4 cm) ou la **plaque ovale 17,8 cm (7 po.)** ** (si vous utilisez un conduit rond 17,8 cm (7 po.) sur l'ouverture perforée.

** Veuillez noter que le conduit rond 17,8 cm (7 po.) devra être légèrement aplati en forme d'ovale pour se connecter à la plaque de conduit ovale 17,8 cm (7 po.) sur la hotte.

INSTALLATION DE LA HOTTE



AVERTISSEMENT

Pour réduire les risques de choc électrique, coupez le courant du panneau électrique. Verrouillez ou posez un sceau sur le panneau afin d'éviter que le courant ne soit rétabli accidentellement.

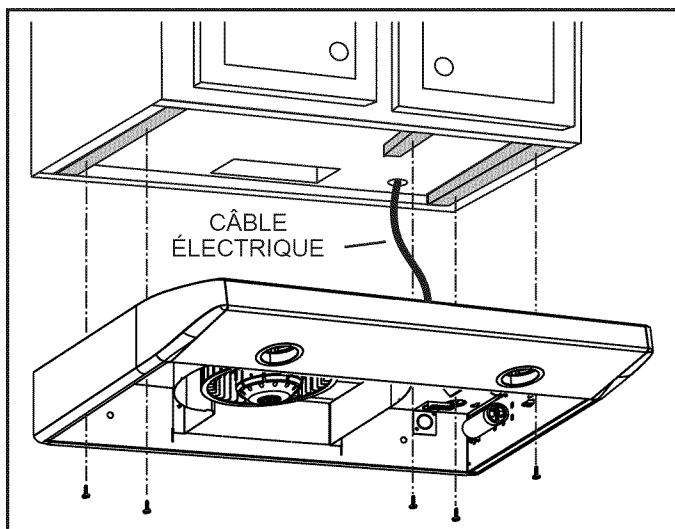

11 Acheminez le **câble électrique** du panneau électrique jusqu'à l'emplacement de la hotte. Fixez le câble à la hotte avec le connecteur approprié.

12 Maintenez la hotte en place sous l'armoire.

Pose avec conduit : Assurez-vous que le clapet / raccord de conduit s'insère à l'intérieur du conduit et que le clapet s'ouvre et se ferme librement.

13 Serrez complètement les 5 vis de montage pour fixer la hotte sous l'armoire.

TERMINER L'INSTALLATION

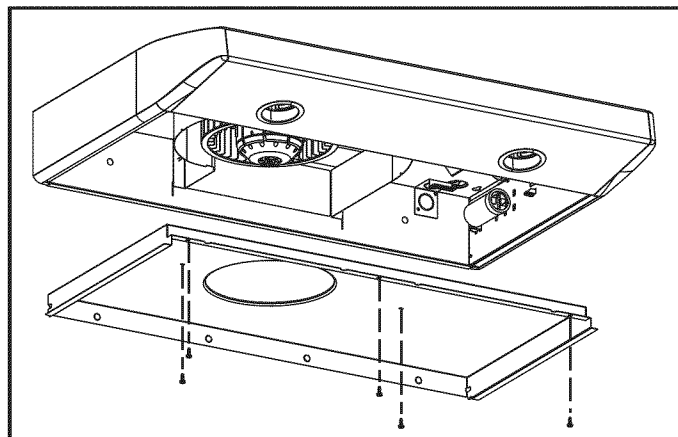

15 Reposez le **panneau inférieur** avec 5 vis.

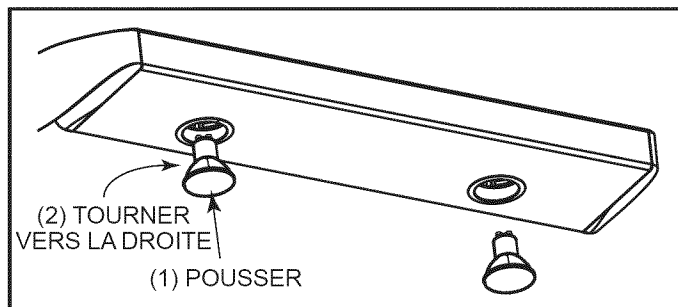

16 Installez les **ampoules halogènes**. Utilisez des ampoules halogènes protégées de 120 V, 50 W - MR16 à culot GU10. Les ampoules sont vendues séparément.

RACCORD DU CÂBLAGE

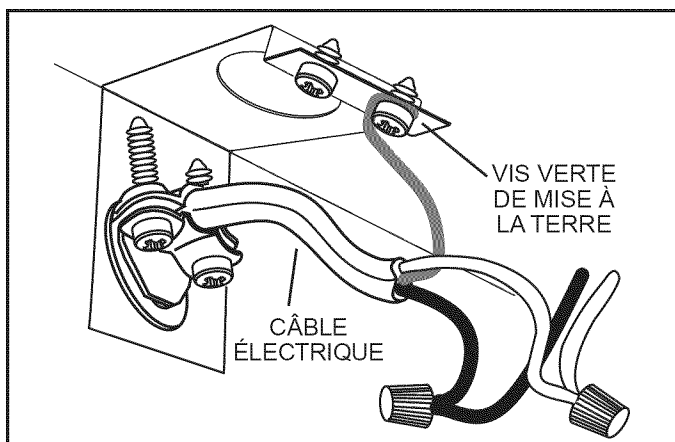

14 Connectez le **câble électrique** à la hotte en raccordant le fil NOIR au fil NOIR, le fil BLANC au fil BLANC, et le fil VERT ou le FIL DÉNUDÉ à la **vis VERTE de mise à la terre**.

PIÈCES DE RECHANGE

REPÈRE	N° DE PIÈCE	DESCRIPTION
1	97017397	Clapet / raccord de conduit 8,3 x 25,4 cm (3-¼ x 10 po.), noir *
	97017618	Clapet / raccord de conduit 8,3 x 25,4 cm (3-¼ x 10 po.), blanc *
2	97017398	Plaque de conduit rond 17,8 cm (7 po.), noir *
	97017619	Plaque de conduit rond 17,8 cm (7 po.), blanc *
3	99526174	Couvercle de recirculation, noir
	99526175	Couvercle de recirculation, blanc
	99526146	Grille de recirculation, noire
	99526147	Grille de recirculation, blanche
4	97017399	Interrupteur à bascule, noir (2)
	97017400	Interrupteur à bascule, blanc (2)
5	99526148	Plaque indicatrice, noire
	99526149	Plaque indicatrice, blanche
6	97017434	Défecteur de recirculation pour hotte 76 cm (30 po.), noir *
	97017435	Défecteur de recirculation pour hotte 76 cm (30 po.), blanc *
	97017436	Défecteur de recirculation pour hotte 91 cm (36 po.), noir *
	97017437	Défecteur de recirculation pour hotte 91 cm (36 po.), blanc *
7	99526509	Volute de recirculation, noire
	99526510	Volute de recirculation, blanche
8	97017403	Ensemble de socle d'ampoule, noir
	97017616	Ensemble de socle d'ampoule, blanc
	97017617	Ensemble de socle d'ampoule, argent (Ensemble de socle d'ampoule comprend supports de socle gauche et droit, anneau de finition, socle et connecteurs)
9	97017404	Bride de montage du moteur, noir *
	97017620	Bride de montage du moteur, blanc *
10	97017405	Moteur *
11	97017406	Condensateur de moteur haut régime *
12	97017407	Condensateur de moteur bas régime
13	97017408	Roue à ailettes (bague de montage incluse)
14	99526154	Bague de montage de roue à ailettes
15	97017409	Panneau inférieur, noir, pour hotte 76 cm (30 po.) *
	97017410	Panneau inférieur, blanc, pour hotte 76 cm (30 po.) *
	97017411	Panneau inférieur, noir, pour hotte 91 cm (36 po.) *
	97017412	Panneau inférieur, blanc, pour hotte 91 cm (36 po.) *
16	97017413	Ens. de filtres sans conduit pour hotte 76 cm (30 po.) (2 filtres et 8 attaches)
	97017414	Ens. de filtres sans conduit pour hotte 91 cm (36 po.) (2 filtres et 8 attaches)
17	97017415	Ens. de filtres, pour hotte 76 cm (30 po.) (2 filtres)
	97017416	Ens. de filtres, pour hotte 91 cm (36 po.) (2 filtres)
**	97017417	Sac de pièces

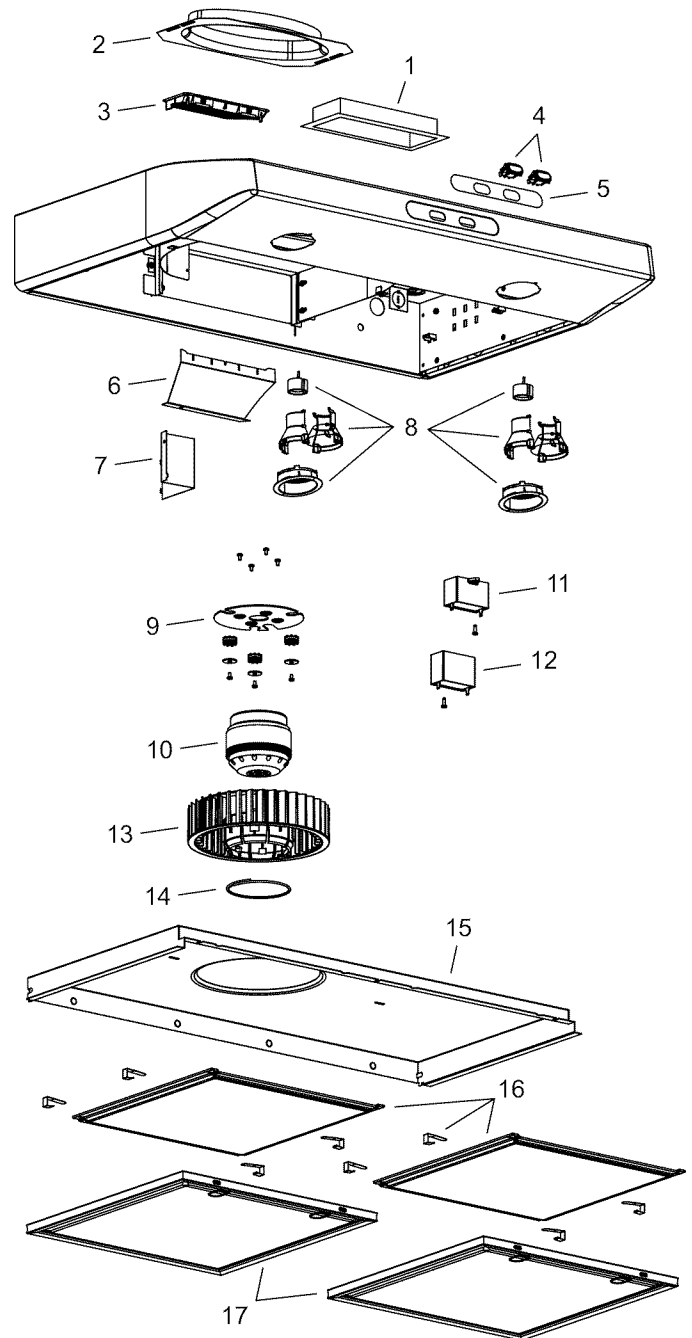

* Comprend la quincaillerie

** Non illustré.

Veuillez commander les pièces par N° PIÈCE - et non par N° REPÈRE.

Les pièces de rechange peuvent être commandées sur notre site Web. Visitez www.nutone.com.

GARANTIE

Garantie limitée d'un an

GARANTIE DU PROPRIÉTAIRE: Broan-NuTone garantie à l'acheteur original de ses produits que ces derniers seront exempts de tout défaut de matériaux et de fabrication pour une période d'un (1) an à compter de la date d'achat. **AUCUNE AUTRE GARANTIE, IMPLICITE OU EXPRESSE, N'EST DONNÉE, Y COMPRIS, MAIS SANS S'Y LIMITER, GARANTIE DE MARCHANDIBILITÉ OU D'ADAPTATION À UN USAGE PARTICULIER.**

Pendant cette période d'un an, Broan-NuTone procédera au remplacement ou à la réparation sans aucuns frais, mais à sa propre discrétion, de tout produit ou pièce jugé défectueux dans le cadre d'une utilisation normale. **CETTE GARANTIE NE VISE PAS LES DISPOSITIFS D'AMORCAGE NI LES TUBES DES LUMINAIRES FLUORESCENTS.** Cette garantie ne couvre pas (a) l'entretien et le service courants ni (b) les produits et les pièces ayant fait l'objet d'un usage abusif, de négligence, d'un accident, d'un entretien ou d'une réparation non appropriée (par du personnel non autorisé par Broan-NuTone) d'une mauvaise installation ou d'une installation non conforme aux directives d'installation fournies.

La durée de toute garantie implicite est limitée à la période de deux ans précisée pour la garantie expresse. Certains états ne reconnaissent pas les restrictions relatives à la durée des garanties implicites; il se pourrait donc que cette restriction ne s'applique pas dans votre cas.

LE REMPLACEMENT OU LA RÉPARATION PAR BROAN-NUTONE, À SA PROPRE DISCRÉTION, DE TOUT PRODUIT OU PIÈCE DÉFECTUEUX CONSTITUE LE SEUL REMÈDE DE L'ACHETEUR EN VERTU DE CETTE GARANTIE. BROAN-NUTONE NE PEUT ÊTRE TENUE RESPONSABLE DES DOMMAGES INDIRECTS, CONSÉCUTIFS OU SPÉCIAUX ATTRIBUABLES À UTILISATION OU AU RENDEMENT DU PRODUIT. Certains états ne reconnaissent pas les restrictions ni les exclusions relatives aux dommages indirects, consécutifs ou spéciaux; il se pourrait donc que cette restriction ne s'applique pas dans votre cas. La présente garantie vous accorde des droits spécifiques, mais vous pourriez aussi avoir d'autres droits en fonction de l'état dans lequel vous résidez. Cette garantie remplace toute autre garantie donnée précédemment.

SERVICE SOUS GARANTIE: Pour être admissible au service sous garantie, vous devez (a) aviser Broan-NuTone, à l'adresse ou au numéro de téléphone ci-dessous, (b) fournir le numéro du modèle et la description de la pièce et (c) décrire la nature défaut de la pièce ou du produit. Au moment de la demande de service sous garantie, vous devez fournir une preuve de la date d'achat originale.

Date d'installation

Entrepreneur ou installateur

N° de modèle et description du produit

POUR OBTENIR DE L'ASSISTANCE OU DU SERVICE - CONTACTEZ:

Broan-NuTone LLC Hartford, Wisconsin www.nutone.com 888-336-3948
Broan-NuTone Canada Mississauga, Ontario www.nutone.ca 877-896-1119

Rev. 08/2007

Campana de cocina serie NS

Para registrar este producto,
visite: www.nutone.com

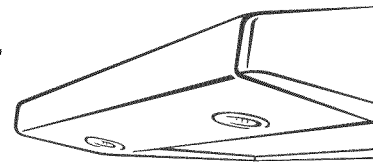

Página 15

LEA Y CONSERVE ESTAS INSTRUCCIONES

SOLAMENTE PARA COCINAR EN CASA

ADVERTENCIA

PARA REDUCIR EL RIESGO DE INCENDIOS, DESCARGAS ELÉCTRICAS O LESIONES PERSONALES, OBSERVE LAS SIGUIENTES PRECAUCIONES:

1. Use la unidad sólo de la manera indicada por el fabricante. Si tiene preguntas, comuníquese con el fabricante a la dirección o al número telefónico que se incluye en la garantía.
2. Antes de dar servicio a la unidad o de limpiarla, interrumpa el suministro eléctrico en el panel de servicio. Bloquee el panel de servicio o póngale una etiqueta de seguridad para evitar que alguien conecte accidentalmente la energía eléctrica.
3. El trabajo de instalación y cableado eléctrico (incluida la ubicación del interruptor) debe ser realizado por personal calificado y de conformidad con los códigos y normas correspondientes, incluidos los de construcción específicos contra incendios.
4. Proporcione suficiente aire para que se lleve a cabo una combustión y descarga adecuadas de los gases a través del tubo de humos (chimenea) del equipo quemador de combustible, a fin de evitar los contratiros. Siga las normas de los equipos de combustión tales como las establecidas en los códigos locales y las publicadas por la Asociación Nacional de Protección contra Incendios (National Fire Protection Association, NFPA) y la Sociedad Americana de Ingenieros de Calefacción, Refrigeración y Aire Acondicionado (American Society for Heating, Refrigeration and Air Conditioning Engineers, ASHRAE).
5. Este producto podría tener bordes afilados. Trabaje con cuidado para evitar cortadas y abrasiones durante la instalación y la limpieza.
6. Al cortar o perforar a través de la pared o del cielo raso, tenga cuidado de no dañar el cableado eléctrico ni otros servicios ocultos.
7. Los ventiladores con conductos deben siempre conectarse hacia el exterior.
8. Utilice únicamente conductos metálicos.
9. No utilice esta ventilador en conjunto con cualquier dispositivo de control de velocidad.
10. Como alternativa, se puede instalar este producto con el juego de cable de alimentación aprobado por UL y designado para el producto, siguiendo las instrucciones incluidas con el juego del cable.
11. Esta unidad debe conectarse a tierra.

PARA REDUCIR EL RIESGO DE INCENDIO PROVOCADO POR GRASA EN UNA COCINA:

1. Nunca deje desatendida el área de la cocina cuando esté cocinando alimentos con grasa; sustancias como aceite, mantequilla, manteca, etc., pueden encenderse en pocos minutos.
2. Siempre ENCIENDA la campana cuando cocine a calor alto o cuando cocine alimentos inflamables.
3. Siempre use utensilios de cocina que sean apropiados para el tamaño del elemento de la superficie.

ADVERTENCIA

PARA REDUCIR EL RIESGO DE LESIONES A LAS PERSONAS EN CASO DE FUEGO PRODUCIDO POR GRASA EN UNA COCINA, OBSERVE LO SIGUIENTE*:

1. APAGUE LAS LLAMAS con una tapa de ajuste exacto, una charola para galletas o una bandeja de metal, luego apague el quemador. PROCEDA CON CUIDADO PARA EVITAR QUEMADURAS. Si las llamas no se apagan inmediatamente, EVACUE EL ÁREA Y LLAME A LOS BOMBEROS.
2. NUNCA LEVANTE UNA CACEROLA INCENDIADA porque podría sufrir quemaduras o propagar el incendio.
3. NO TRATE DE APAGAR EL FUEGO CON AGUA, ni tampoco con trapos o toallas de cocina mojados. El uso de cualquiera de estos medios dará lugar a una explosión violenta de vapor.
4. Use un extintor SÓLO si:
 - A. El extintor es de Clase ABC y usted sabe cómo hacerlo funcionar.
 - B. El incendio es pequeño y está confinado al área en la que se inició.
 - C. Va a llamar al Departamento de Bomberos.
 - D. Puede combatir el incendio teniendo la espalda orientada hacia una salida.

* Basado en "Kitchen Fire Safety Tips" (Sugerencias para la seguridad contra incendios en la cocina) publicado por NFPA.

PRECAUCIÓN

1. Sólo para usarse como medio de ventilación general. No debe usarse para descargar materiales ni vapores peligrosos o explosivos.
2. Para optimizar la captura de las impurezas de la cocina, se debe instalar la campana de la cocina de manera que la parte superior de la campana esté a una altura de 60 a 76 cm (24 a 30 pulg.) (o dimensión aplicable según la altura de la campana y la altura de la superficie de prueba) por encima de la superficie de cocina.
3. Lea la información y los requisitos que aparecen en la etiqueta de especificaciones.

NOTA: Si la campana se va a instalar en un sistema sin conductos:

En la tienda distribuidora o minorista de su localidad, compre un juego de (2) filtros para sistemas sin conductos y sujételos a los filtros de malla de aluminio.

Aviso al instalador: Deje este manual con el dueño de la casa.

Aviso al dueño de la casa: En la página 16 encontrará las instrucciones de limpieza, mantenimiento y funcionamiento.

LIMPIEZA Y MANTENIMIENTO

Por motivos de rendimiento, apariencia y salud, limpie el filtro, el ventilador y las superficies con grasa. Utilice **únicamente** un trapo limpio y solución de detergente suave en superficies de acero inoxidable y pintadas. Limpie los filtros completamente metálicos en el lavaplatos.

El motor está permanentemente lubricado y nunca necesitará aceite. Si los cojinetes del motor están haciendo ruido excesivo o inusitado, reemplace el motor con el motor de servicio exacto. También debe reemplazar el impulsor.

Utilice bombillas de halógeno con escudo protector de 120 V, 50 W (MR16 con base GU10). Las bombillas se compran por separado.

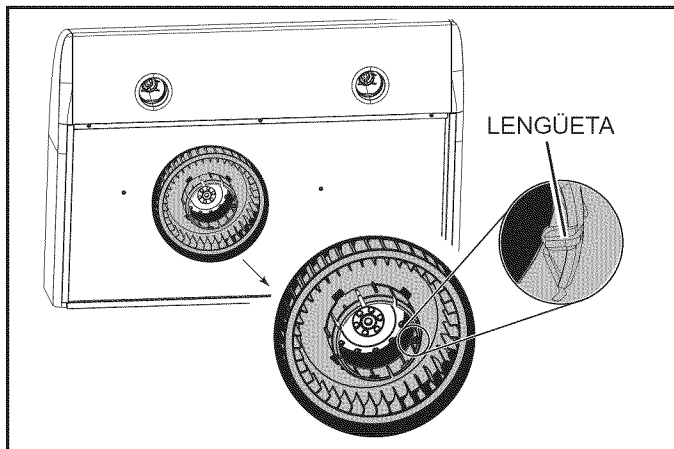

Los filtros de grasa, el panel inferior y la rueda del ventilador deben limpiarse frecuentemente con una solución tibia de detergente y agua. Los filtros de grasa y la rueda del ventilador pueden lavarse en un lavaplatos.

Nota: Ciertos minerales causan la decoloración de los filtros al ponerse en contacto con los aditivos de detergentes lavaplatos. Esta decoloración no está cubierta por la garantía.

Para desmontar la rueda del ventilador: Hale la rueda hacia abajo y sáquela del motor.

Al volver a instalar la rueda del ventilador, asegúrese de que la **LENGÜETA** de la rueda encaje en un agujero en el motor.

FUNCIONAMIENTO

Encienda siempre la campana antes de comenzar a cocinar, a fin de establecer un flujo de aire en la cocina. Después de apagar la cocina, deje que la campana funcione durante unos cuantos minutos para despejar el aire.

Para hacer funcionar la campana, haga lo siguiente:

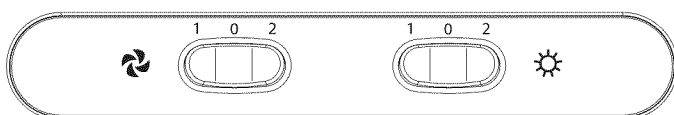

INTERRUPTOR DEL VENTILADOR

Este interruptor oscilante de 3 posiciones enciende y apaga el ventilador y controla su velocidad.

Presione el lado izquierdo del interruptor oscilante (1) para encender el ventilador a velocidad baja.

Presione el lado derecho del interruptor oscilante (2) para encender el ventilador a velocidad alta.

Ponga el interruptor en la posición central (0) para apagar el ventilador.

INTERRUPTOR DE LUZ

Este interruptor oscilante de 3 posiciones enciende y apaga las luces y controla su intensidad.

Presione el lado izquierdo del interruptor oscilante (1) para encender las luces a intensidad baja.

Presione el lado derecho del interruptor oscilante (2) para encender las luces a intensidad alta.

Ponga el interruptor en la posición central (0) para apagar las luces.

PREPARE EL LUGAR DONDE SE VA A INSTALAR LA CAMPANA

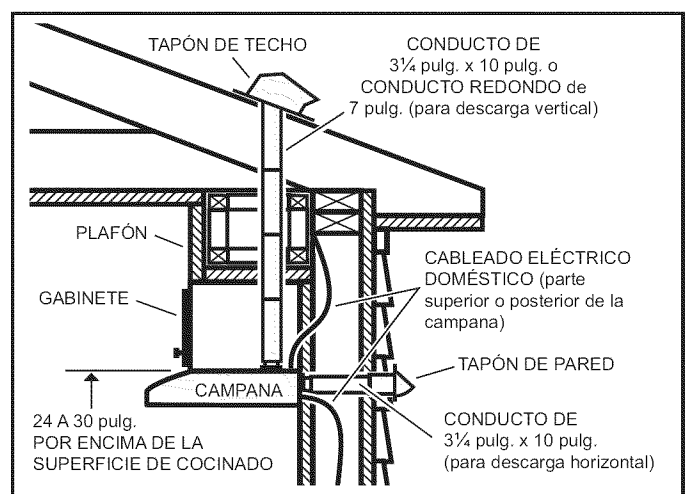

- Determine si la descarga de la campana va a ser vertical (conducto de 3 1/4 pulg. x 10 pulg.) u horizontal (sólo conducto de 3 1/4 pulg. x 10 pulg.). Para descarga vertical u horizontal, tienda la red de conductos entre el lugar donde va a instalar la campana y el tapón de techo o tapón de pared. Para obtener los mejores resultados, utilice un número mínimo de transiciones y codos.

- Guíese por el diagrama apropiado (a continuación) para colocar los conductos y hacer el corte exacto para la conexión eléctrica en el gabinete o en la pared. Para instalaciones en sistemas sin conductos, NO haga ningún orificio de acceso para conducto.

* Nótese la cuña de madera adicional y el tornillo de montaje cerca de la parte frontal de gabinete, a 2-3/8 pulg. a la derecha de la línea central del gabinete.

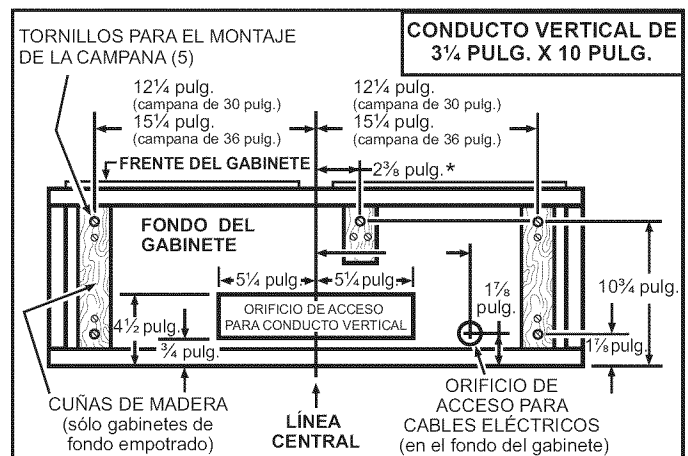

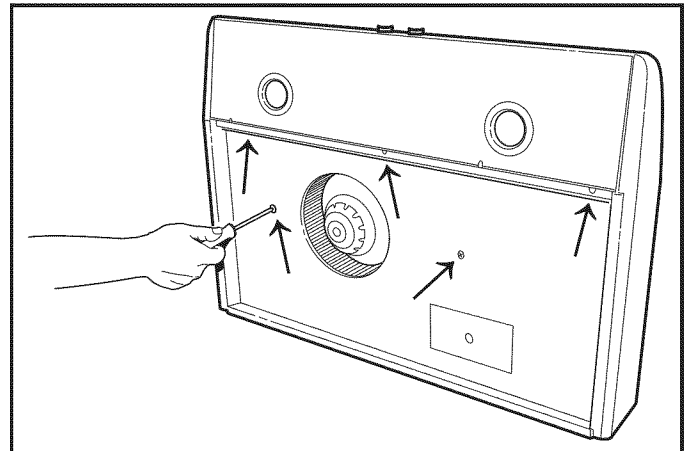
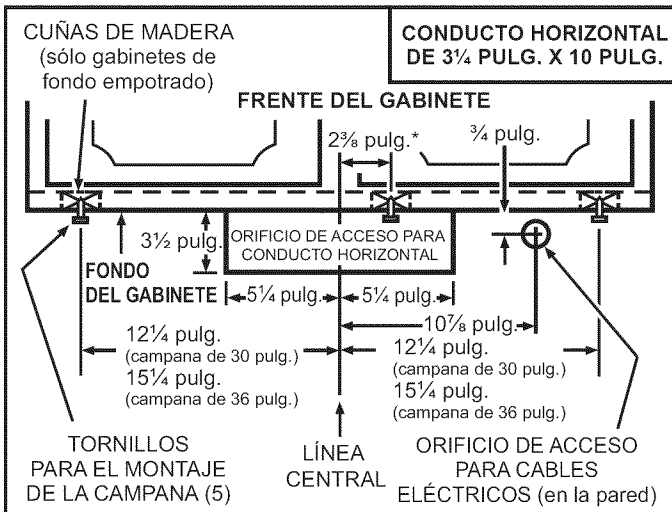

4 Quite el **panel inferior** que está sujetado con cinco (5) tornillos.

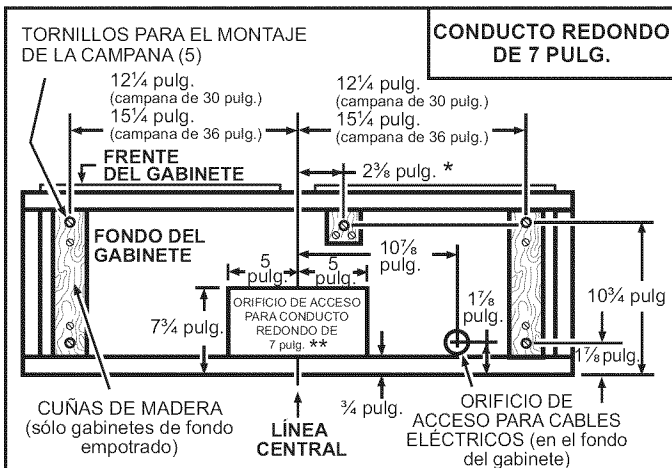

** Nótese que será necesario conformar el conducto redondo de 7 pulg. a una forma ovalada a fin de conectar la placa del conducto ovalado de 7 pulg. en la campana.

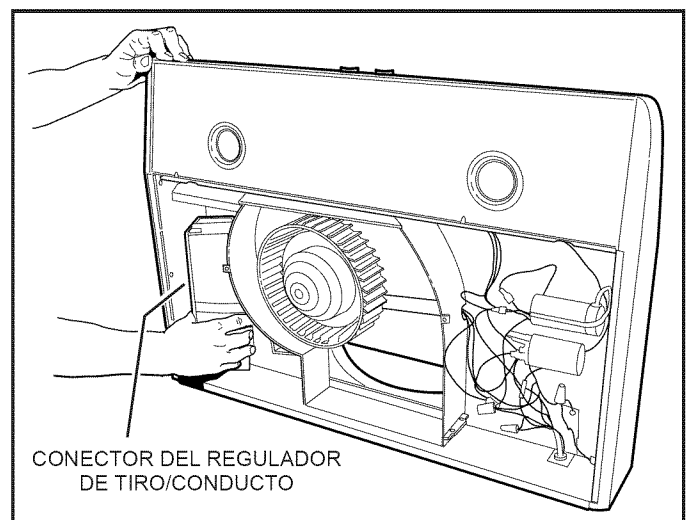

CONECTOR DEL REGULADOR DE TIRO/CONDUCTO

5 Quite el conector del **regulador de tiro/conducto** y bolsa de piezas del interior de la campana.

PREPARE LA CAMPANA

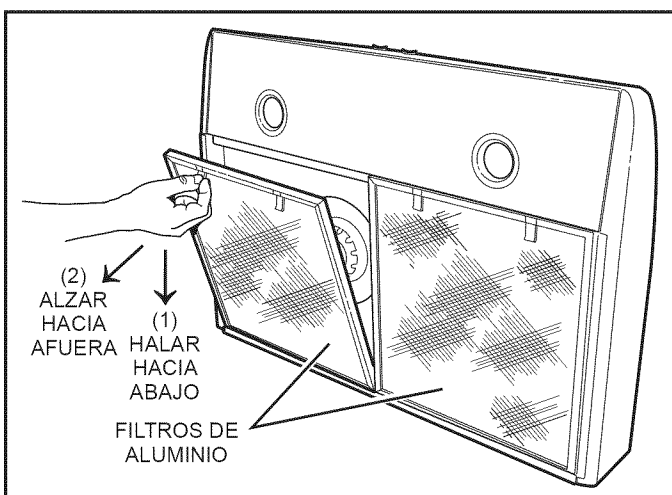

3 Quite los **filtros de aluminio** de la campana.

PARA INSTALACIONES CON CONDUCTOS: pasar directamente al paso 10.

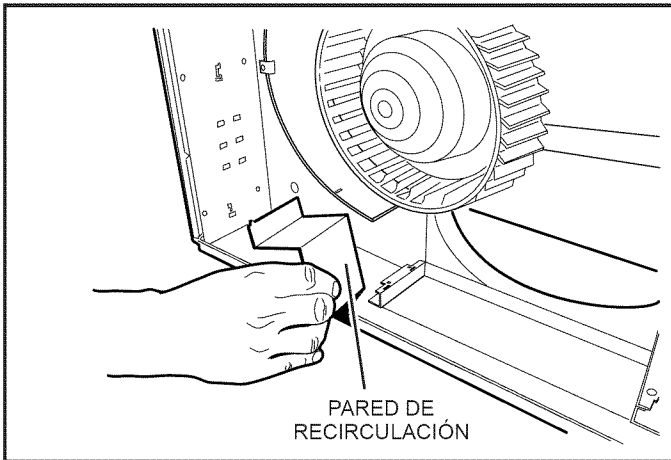

- 6** ÚNICAMENTE INSTALACIÓN SIN CONDUCTO:
Quite la **pared de recirculación** del interior de la campana.

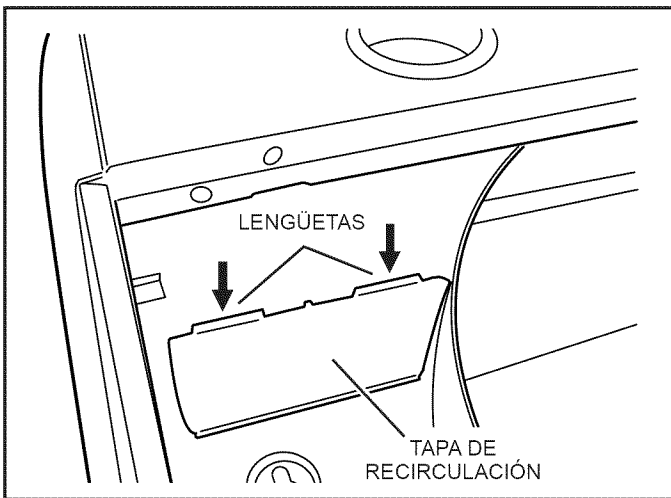

- 7** ÚNICAMENTE INSTALACIÓN SIN CONDUCTO:
Presione las **lengüetas** que están en la **tapa de recirculación** y retire la tapa empujándola hacia afuera por la parte superior de la campana.

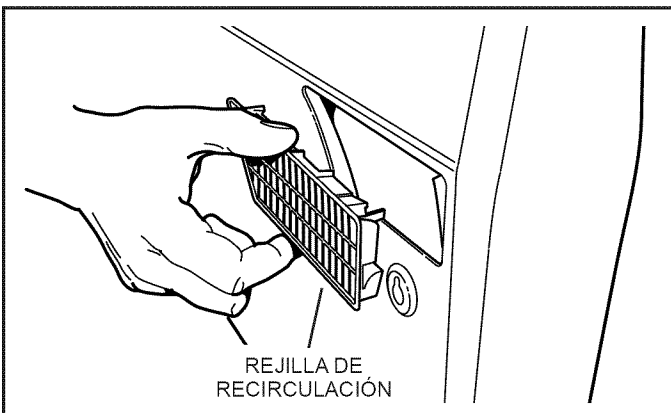

- 8** ÚNICAMENTE INSTALACIÓN SIN CONDUCTO:
Saque la **rejilla de recirculación** de la bolsa plástica y encájela a presión en la abertura de la parte superior de la campana.

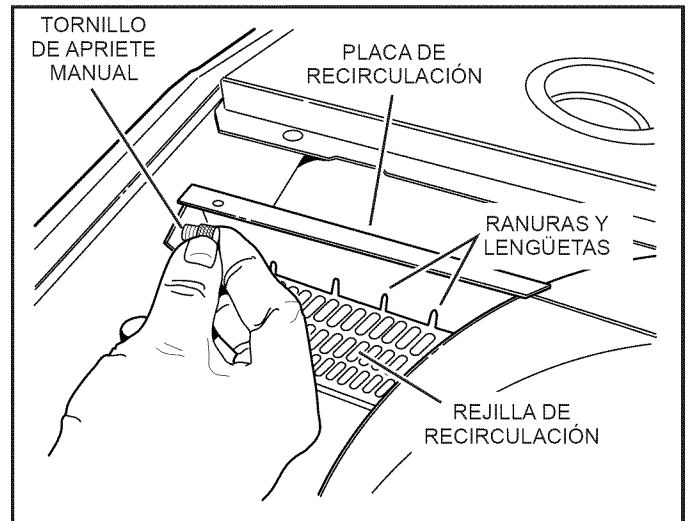

- 9** ÚNICAMENTE INSTALACIÓN SIN CONDUCTO:
Saque la **placa de recirculación** y el **tornillo de apriete manual** de la bolsa plástica. Haga deslizar la placa hacia abajo de manera que las **ranuras** de la placa encajen en las **lengüetas** de la rejilla. Afiance la placa apretando el tornillo.

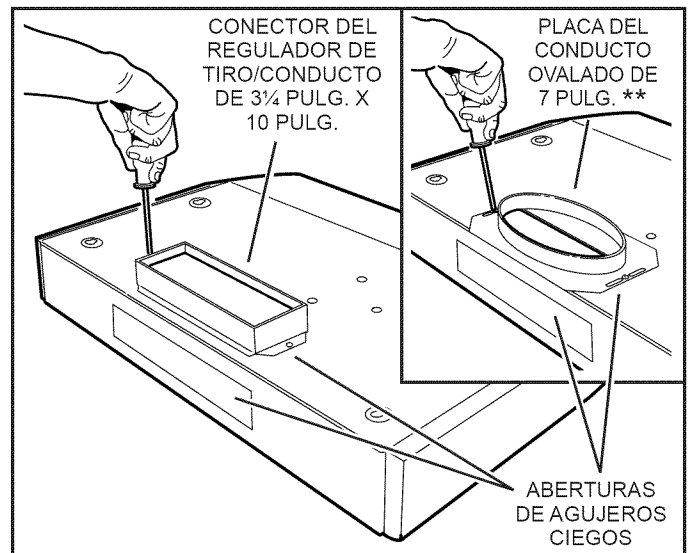

- 10** ÚNICAMENTE INSTALACIÓN CON CONDUCTOS:
Saque el agujero ciego del conducto vertical u horizontal. Acopte el conector del regulador de **tiro/conducto de 3 1/4 pulg. x 10 pulg.** (si está usando el conducto de 3 1/4 pulg. x 10 pulg.) **o la placa ovalada de 7 pulg. **** (si está usando el conducto redondo de 7 pulg.) por la abertura del agujero ciego.

** Nótese que será necesario conformar el conducto redondo de 7 pulg. a una forma ovalada a fin de conectar la placa del conducto ovalado de 7 pulg. en la campana.

INSTALE LA CAMPANA



ADVERTENCIA

Para reducir el riesgo de una descarga eléctrica, desconecte el suministro eléctrico en el panel de servicio. Bloquee el panel de servicio o póngale una etiqueta de seguridad para evitar que alguien conecte accidentalmente la energía eléctrica.

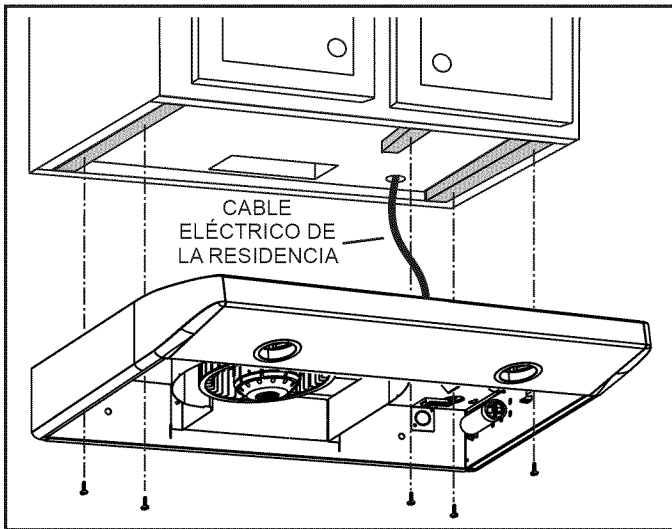

- 11 Tienda el **cable eléctrico de la residencia** entre el panel de servicio y la campana. Conecte el cable eléctrico a la campana mediante un conector apropiado.
- 12 Sostenga la campana en su posición debajo del gabinete.
Para instalaciones con conductos: asegúrese de que el conector del regulador de tiro/conducto entre a los conductos y que el regulador de tiro pueda abrirse y cerrarse libremente.
- 13 Apriete completamente los 5 tornillos de montaje para afianzar la campana al gabinete.

FINALICE LA INSTALACIÓN

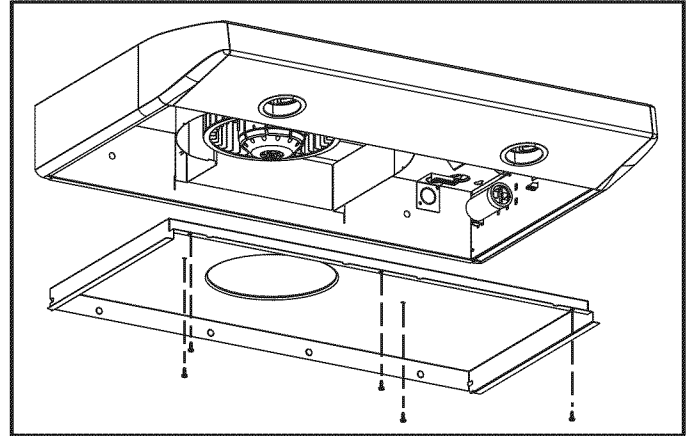

- 15 Vuelva a instalar el **panel inferior** con 5 tornillos.

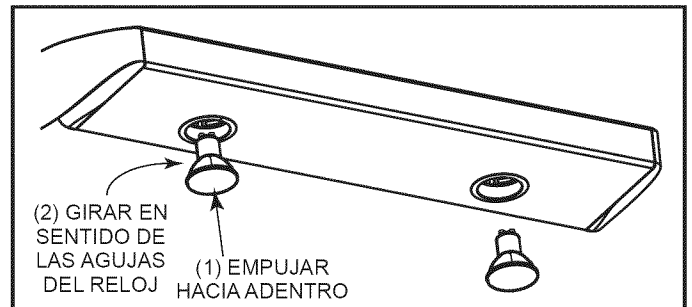

- 16 Instale las **bombillas de halógeno**. Utilice bombillas de halógeno con escudo protector de 120 V, 50 W (MR16 con base GU10). Las bombillas se compran por separado.

CONECTE EL CABLEADO

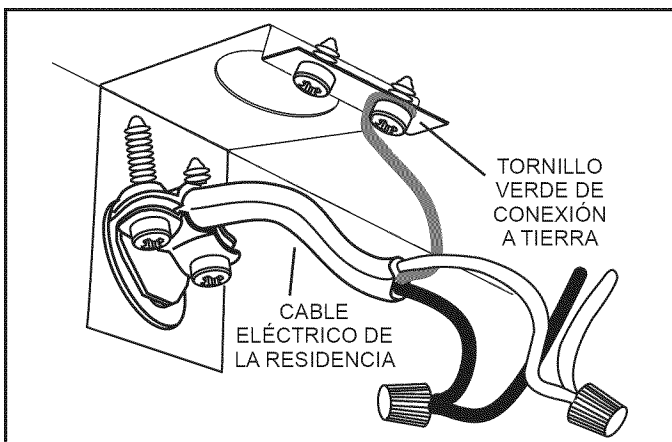

- 14 Conecte el cable **eléctrico de la residencia** al cableado de la campana de cocina: NEGRO con NEGRO, BLANCO con BLANCO y el cable VERDE o SIN FORRO al **tornillo de tierra VERDE**.

PIEZAS DE REPUESTO

CLAVE N.º	PIEZA N.º	DESCRIPCIÓN
1	97017397	Conector del regulador de tiro/conducto de 3¼ pulg. x 10 pulg., negra *
	97017618	Conector del regulador de tiro/conducto de 3¼ pulg. x 10 pulg., blanca *
2	97017398	Placa del conducto ovalado de 7 pulg., negra *
	97017619	Placa del conducto ovalado de 7 pulg., blanca *
3	99526174	Tapa de recirculación, negra
	99526175	Tapa de recirculación, blanca
	99526146	Rejilla de recirculación, negra
	99526147	Rejilla de recirculación, blanca
4	97017399	Interruptor oscilante, negro (2 interruptores)
	97017400	Interruptor oscilante, blanco (2 interruptores)
5	99526148	Placa de identificación, negra
	99526149	Placa de identificación, blanca
6	97017434	Deflector de recirculación para campana de 30 pulg., negro *
	97017435	Deflector de recirculación para campana de 30 pulg., blanco *
	97017436	Deflector de recirculación para campana de 36 pulg., negro *
	97017437	Deflector de recirculación para campana de 36 pulg., blanco *
7	99526509	Pared de recirculación, negra
	99526510	Pared de recirculación, blanca
8	97017403	Juego de portalámpara, negra
	97017616	Juego de portalámpara, blanca
	97017617	Juego de portalámpara, plata (Juego de portalámpara incluye portalámpara derecho e izquierdo, anillo, zócalo y conectores de empalme)
9	97017404	Soporte de montaje del motor, negra *
	97017620	Soporte de montaje del motor, blanca *
10	97017405	Motor *
11	97017406	Capacitor de motor de alta velocidad *
12	97017407	Capacitor de motor de baja velocidad *
13	97017408	Rueda de ventilador (incluye anillo de montaje)
14	99526154	Anillo de montaje para rueda de ventilador
15	97017409	Panel inferior para campana de 30 pulg., negro *
	97017410	Panel inferior para campana de 30 pulg., blanco *
	97017411	Panel inferior para campana de 36 pulg., negro *
	97017412	Panel inferior para campana de 36 pulg., blanco *
16	97017413	Juego de filtro sin conducto para campana de 30 pulg. (2 filtros y 8 clips de filtro)
	97017414	Juego de filtro sin conducto para campana de 36 pulg. (2 filtros y 8 clips de filtro)
17	97017415	Juego de filtro para campana de 30 pulg. (2 filtros)
	97017416	Juego de filtro para campana de 36 pulg. (2 filtros)
**	97017417	Bolsa de piezas

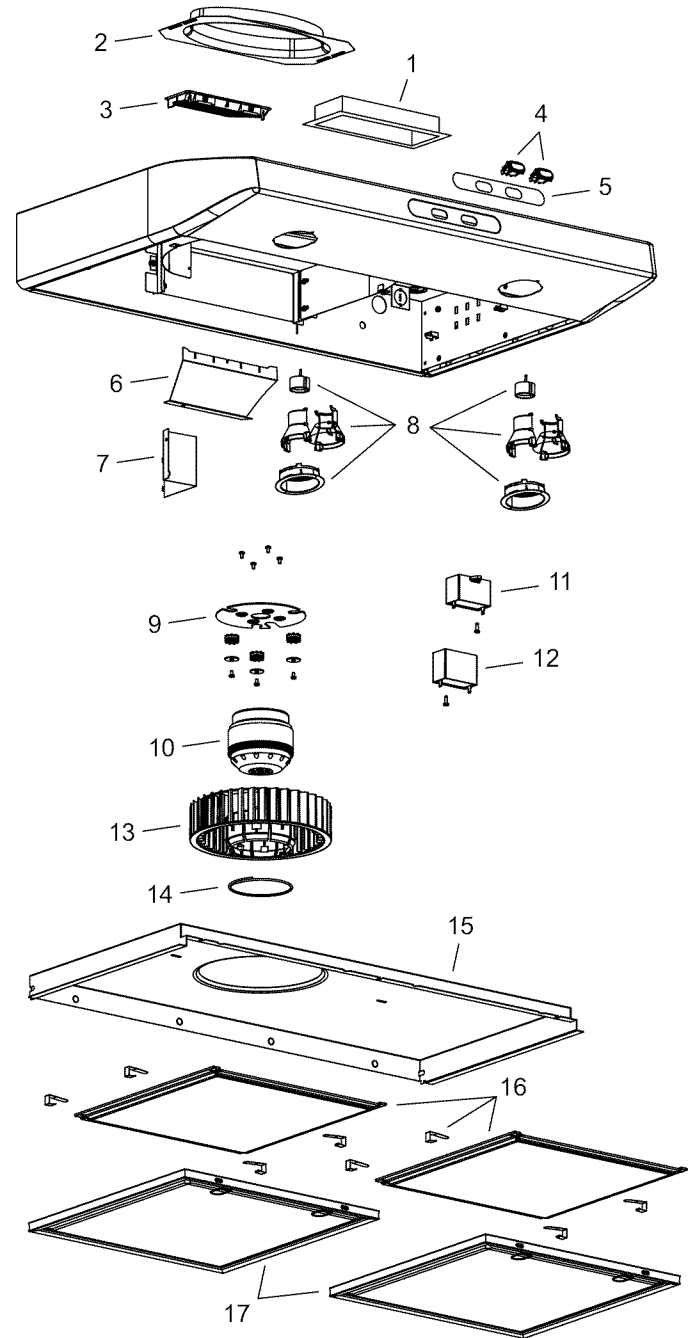

* Incluye herrajes

** No se ilustra

Al pedir piezas de repuesto, suministre como referencia el N.º DE PIEZA, no el N.º DE CLAVE

Ahora se pueden hacer los pedidos de las piezas de repuesto en nuestro sitio web. Visítenos en el sitio web www.nutone.com.

GARANTÍA

Garantía Limitada de un Año

GARANTÍA DEL PROPIETARIO: Broan-NuTone garantiza al comprador consumidor original de sus productos, por el período de un (1) año desde la fecha original de compra, que tales productos están libres de defectos en material y mano de obra. **NO HAY OTRAS GRANTÍAS, EXPRESADOS O SOBREENTENDIDAS, INCLUYENDO, PERO NO LIMITADAS A, GRANTÍAS NO EXPRESADAS DE MERCHTIBILIDAD O ADAPTABLES A UN PROPÓSITO EN PARTICULAR.**

Durante este período de un año, Broan-NuTone reparará o reemplazará a su opción y sin costo, cualquier producto o parte que se encuentre defectuoso bajo condiciones normales de uso y servicio. **ESTA GARANTÍA NO CUBRE A LOS ARRANCADORES PARA LÁMPARAS FLUORESCENTES O A LOS TUBOS FLUORESCENTES, FILTROS, DUCTOS, TAPAS DE TECHO, TAPAS DE PARED Y OTROS ACCESORIOS PARA CANALIZACIÓN.** Esta granatía no cubre (a) Mantenimiento y servicios normales (b) Productos o partes sujetos al mal uso, negligencia, accidente, mantenimiento inadecuado o reparaciones (port otros ajenos a Broan-NuTone), instalación defectuosa o a una instalación contraria a las instrucciones de instalación recomendadas.

La duración de cualquier garantía no expresada está limitada a un periodo de un año según se especifica en la garantía expresada. Algunos estados no permiten limitación en cuanto a la duración de una granatia no expresada, por lo que la limitación arriba indicada puede que no se aplique a Ud.

LA OBLIGACIÓN DE BROAN-NUTONE DE REPARAR O REEMPLAZAR A SU OPCIÓN, SERÁ EL ÚNICO Y EXCLUSIVO RECURSO QUE TENDRÁ EL COMPRADOR BAJO ESTA GARANTÍA. BROAN-NUTONE NO SERÁ RESPONSABLE POR DAÑOS INCIDENTALES, CONSECUENTES O ESPECIALES QUE RESULTEN A CONSECUENCIA O SEAN INDEPENDIENTE DEL USO O DESEMPEÑO DEL PRODUCTO. Algunos estados no permiten la exclusión o limitación de daños incidentales o consecuentes, de modo que la limitación o exclusión arriba indicada pueda que no se aplique a Ud. Esta garantía le proporciona derechos legales específicos, y Ud.puede tener otros derechos, los cuales varían de estado a estado. Esta garantias reemplaza a todas las garantías anteriores..

SERVICIO DE GARANTÍA: Para tener derecho al servicio de garantía, Ud. debe (a) Notificar a Broan-NuTone a la dirección o el número de teléfono abajo, (b) indicar el número de modelo y la identificación de la party y (c) describir la naturaleza de cualquier defecto en la producto o parte. Al momento de solicitar el servicio por la garantía, Ud. debe presentar la evidencia de la fecha original de compra.

Fecha de la instalación

Constructor o instalador

Número de modelo y descripción del producto

SI NECESITA ASISTENCIA O SERIVIVIO - CONTACTO:

Broan-NuTone LLC Hartford, Wisconsin www.nutone.com 888-336-3948
Broan-NuTone Canada Mississauga, Ontario www.nutone.ca 877-896-1119

Rev. 08/2007