

# Portable Generator Owner's Manual Manual del Propietario

WH3250

WH4500 / WH4500C

WH5500

WH6000 / WH6000C

WH6000S

WH6500E

WH7000 / WH7000C

WH7000E / WH7000EC

WH7500E

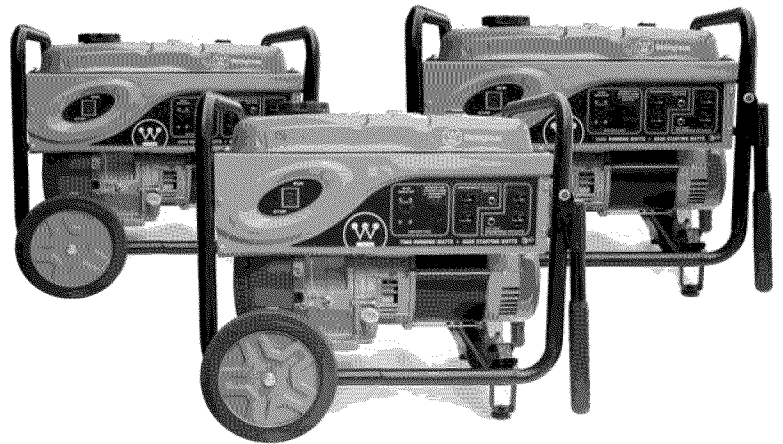

You can be sure...if it's Westinghouse

---

**California  
Proposition 65 Warning**

The engine exhaust from this product contains chemicals known to the state of California to cause cancer, birth defects or other reproductive harm.

**California  
Proposition 65 Warning**

Certain components in this product and its related accessories contain chemicals known to the state of California to cause cancer, birth defects or other reproductive harm. Wash hands after handling.

**DISCLAIMERS:**

All information, illustrations and specifications in this manual are based on the latest information available at the time of publishing. The illustrations used in this manual are intended as representative reference views only. Moreover, because of our continuous product improvement policy, we may modify information, illustrations and/or specifications to explain and/or exemplify a product, service or maintenance improvement. We reserve the right to make any change at any time without notice. Some images may vary depending upon which model is shown.

**ALL RIGHTS RESERVED:**

No part of this publication may be reproduced or used in any form by any means – graphic, electronic or mechanical, including photocopying, recording, taping or information storage and retrieval systems – without the written permission of Westpro Power Systems, LLC.

# CONGRATULATIONS ON OWNING A WESTINGHOUSE GENERATOR



This manual contains important instructions for operating this generator. For your safety and the safety of others, be sure to read this manual thoroughly before operating the generator. Failure to properly follow all instructions and precautions can cause you and others to be seriously hurt or killed.

## For Your Records:

Date of Purchase: \_\_\_\_\_ Generator Model Number: \_\_\_\_\_

Purchased from Store/Dealer: \_\_\_\_\_ Generator Serial Number: \_\_\_\_\_

**Purchase Receipt:** (retain your purchase receipt to ensure trouble-free warranty coverage)

## Product Registration

To ensure trouble-free warranty coverage, it is important you register your Westinghouse generator. You can register your generator by either:

- Filling in the product registration form below and mailing to:  
 Product Registration  
 Westpro Power Systems, LLC  
 W237 N2889 Woodgate Road, Unit B  
 Pewaukee, WI 53072
- Registering your product online at [www.westpropower.com/product-registration](http://www.westpropower.com/product-registration)

To register your generator you will need to locate the following information:

Model Number

Serial Number

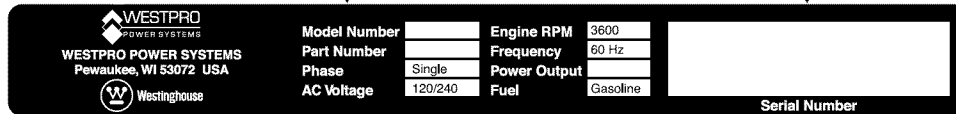

## Product Registration Form

### PERSONAL INFORMATION

First Name: \_\_\_\_\_

Last Name: \_\_\_\_\_

Street Address: \_\_\_\_\_

Street Address: \_\_\_\_\_

City, State, ZIP: \_\_\_\_\_

Country: \_\_\_\_\_

Phone Number: \_\_\_\_\_

E-Mail: \_\_\_\_\_

### GENERATOR INFORMATION

Model Number: \_\_\_\_\_

Serial Number: \_\_\_\_\_

Date Purchased: \_\_\_\_\_

Purchased From: \_\_\_\_\_



# TABLE OF CONTENTS

CONGRATULATIONS ON OWNING A WESTINGHOUSE GENERATOR .....	3
For Your Records: .....	3
Product Registration .....	3
Product Registration Form .....	3
<b>SAFETY .....</b>	<b>7</b>
SAFETY DEFINITIONS .....	7
SAFETY SYMBOL DEFINITIONS .....	7
GENERAL SAFETY RULES .....	8
SAFETY LABELS AND DECALS .....	10
<b>UNPACKING .....</b>	<b>12</b>
UNPACKING THE GENERATOR .....	12
WHEEL KIT ACCESSORIES BOX .....	12
Components: .....	12
<b>ASSEMBLY .....</b>	<b>14</b>
ASSEMBLY – SERIAL NUMBER XXXXXX0612 AND EARLIER .....	14
ASSEMBLY – SERIAL NUMBER XXXXXX0712 AND LATER .....	16
INSTALLING THE BATTERY (ELECTRIC START GENERATORS ONLY) .....	18
<b>FEATURES .....</b>	<b>19</b>
GENERAL GENERATOR FEATURES .....	19
CONTROL PANEL FEATURES .....	21
<b>OPERATION .....</b>	<b>22</b>
BEFORE STARTING THE GENERATOR .....	22
ADDING / CHECKING ENGINE FLUIDS AND FUEL .....	23
Checking and / or Adding Engine Oil .....	23
Adding Gasoline to the Fuel Tank .....	23
STARTING THE GENERATOR .....	24
Manually Starting a Generator .....	24
Starting an Electric Start Generator .....	26
STOPPING THE GENERATOR .....	27
Normal Operation .....	27
During an Emergency .....	27
<b>MAINTENANCE .....</b>	<b>28</b>
MAINTENANCE .....	28
Maintenance Schedule .....	28
ENGINE OIL MAINTENANCE .....	29
Engine Oil Specification .....	29
Checking Engine Oil .....	29
Adding Engine Oil .....	30
Changing Engine Oil .....	30
AIR FILTER MAINTENANCE .....	30
Cleaning the Air Filter .....	30
SPARK PLUG MAINTENANCE .....	32
CLEANING THE SPARK ARRESTOR – SERIAL NUMBER XXXXXX0612 AND EARLIER .....	33
CLEANING THE SPARK ARRESTOR – SERIAL NUMBER XXXXXX0712 AND LATER .....	34
CLEANING THE GENERATOR .....	34
LONG-TERM STORAGE .....	35
Storage Procedure for 1 – 3 Months .....	35
Storage Procedure for Greater Than 3 Months .....	35
<b>TROUBLESHOOTING .....</b>	<b>36</b>
TROUBLESHOOTING .....	36
<b>WARRANTY .....</b>	<b>38</b>
WESTPRO POWER SYSTEMS “THREE YEAR” LIMITED WARRANTY .....	38
WESTPRO’S RESPONSIBILITY .....	38
OWNER’S RESPONSIBILITY .....	38
PRODUCT WARRANTY APPLICATIONS AND PRODUCT WARRANTY PERIODS .....	38
CONSUMER APPLICATION .....	38
COMMERCIAL APPLICATION .....	38

# TABLE OF CONTENTS

---

NON-WARRANTABLE APPLICATIONS .....	39
EXCLUSIONS .....	39
DISCLAIMER OF IMPLIED WARRANTIES.....	39
<b>EMISSIONS CONTROL WARRANTY .....</b>	<b>40</b>
FEDERAL AND/OR CALIFORNIA EMISSION CONTROL WARRANTY STATEMENT.....	40
YOUR WARRANTY RIGHTS AND OBLIGATIONS .....	40
MANUFACTURER'S WARRANTY COVERAGE: .....	40
OWNER'S WARRANTY RESPONSIBILITIES:.....	40
DEFECTS WARRANTY REQUIREMENTS.....	40
WARRANTED PARTS: .....	41
QUESTIONS:.....	42

## SAFETY DEFINITIONS

The words DANGER, WARNING, CAUTION and NOTICE are used throughout this manual to highlight important information. Be certain that the meanings of these alerts are known to all who work on or near the equipment.



This safety alert symbol appears with most safety statements. It means attention, become alert, your safety is involved! Please read and abide by the message that follows the safety alert symbol.



### DANGER

Indicates a hazardous situation which, if not avoided, **will** result in death or serious injury.



### WARNING

Indicates a hazardous situation which, if not avoided, **could** result in death or serious injury.



### CAUTION

Indicates a hazardous situation which, if not avoided, **could** result in minor or moderate injury.

### NOTICE

Indicates a situation which can cause damage to the generator, personal property and/or the environment, or cause the equipment to operate improperly.

**NOTE:** Indicates a procedure, practice or condition that should be followed in order for the generator to function in the manner intended.

## SAFETY SYMBOL DEFINITIONS

Symbol	Description
	Safety Alert Symbol
	Asphyxiation Hazard
	Burn Hazard
	Burst/Pressure Hazard
	Don't leave tools in the area
	Electrical Shock Hazard
	Explosion Hazard
	Fire Hazard
	Lifting Hazard
	Pinch-Point Hazard
	Read Manufacturer's Instructions
	Read Safety Messages Before Proceeding
	Wear Personal Protective Equipment (PPE)

# SAFETY

## GENERAL SAFETY RULES

### DANGER



Never use the generator in a location that is wet or damp. Never expose the generator to rain, snow, water spray or standing water while in use. Protect the generator from all hazardous weather conditions. Moisture or ice can cause a short circuit or other malfunction in the electrical circuit.



Never operate the generator in an enclosed area. Engine exhaust contains carbon monoxide. Only operate the generator outside and away from windows, doors and vents.

### WARNING



Voltage produced by the generator could result in death or serious injury.

- Never operate the generator in rain or a floodplain unless proper precautions are taken to avoid being subject to rain or a flood.
- Never use worn or damaged extension cords.
- Always have a licensed electrician connect the generator to the utility circuit.
- Never touch an operating generator if the generator is wet or if you have wet hands.
- Never operate the generator in highly conductive areas such as around metal decking or steel works.
- Always use grounded extension cords. Always use three-wire or double-insulated power tools.
- Never touch live terminals or bare wires while the generator is operating.
- Be sure the generator is properly grounded before operating.

### WARNING



Gasoline and gasoline vapors are extremely flammable and explosive under certain conditions.



- Always refuel the generator outdoors, in a well-ventilated area.
- Never remove the fuel cap with the engine running.
- Never refuel the generator while the engine is running. Always turn engine off and allow the generator to cool before refueling.
- Only fill fuel tank with gasoline.
- Keep sparks, open flames or other form of ignition (such as match, cigarette, static electric source) away when refueling.
- Never overfill the fuel tank. Leave room for fuel to expand. Overfilling the fuel tank can result in a sudden overflow of gasoline and result in spilled gasoline coming in contact with HOT surfaces. Spilled fuel can ignite. If fuel is spilled on the generator, wipe up any spills immediately. Dispose of rag properly. Allow area of spilled fuel to dry before operating the generator.
- Wear eye protection while refueling.
- Never use gasoline as a cleaning agent.
- Store any containers containing gasoline in a well-ventilated area, away from any combustibles or source of ignition.
- Check for fuel leaks after refueling. Never operate the engine if a fuel leak is discovered.



## WARNING



Never operate the generator if powered items overheat, electrical output drops, there is sparking, flames or smoke coming from the generator, or if the receptacles are damaged.



Never use the generator to power medical support equipment.



Always remove any tools or other service equipment used during maintenance from the generator before operating.

## NOTICE

Never modify the generator.

Never operate the generator if it vibrates at high levels, if engine speed changes greatly or if the engine misfires often.

Always disconnect tools or appliances from the generator before starting.

# SAFETY

## SAFETY LABELS AND DECALS

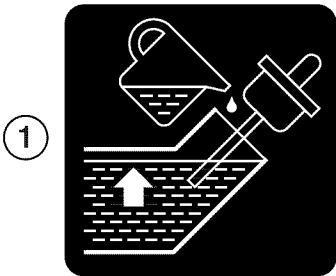

**2**

<b>⚠ DANGER</b>		<b>⚠ PELIGRO</b>	
USING A GENERATOR INDOORS CAN KILL YOU IN MINUTES. GENERATOR EXHAUST CONTAINS CARBON MONOXIDE. THIS IS A POISON YOU CANNOT SEE OR SMELL.		USAR EL GENERADOR EN INTERIORES LO PUEDE MATAR EN MINUTOS. EL ESCAPE DEL GENERADOR CONTIENE MONOXIDO DE CARBONO. ESTE GAS ES UN VENENO QUE NO SE PUEDE VER NI OLER.	
NEVER USE INSIDE A HOME OR GARAGE, EVEN IF DOORS AND WINDOWS ARE OPEN.	ONLY USE OUTSIDE AND FAR AWAY FROM WINDOWS, DOORS, AND VENTS.	NUNCA USE EL GENERADOR DENTRO DEL HOGAR O EL GARAJE, AUN SI LAS PUERTAS Y VENTANAS ESTAN ABIERTAS. SOLO USELO EN EXTERIORES Y LEJOS DE VENTILACIONES, PUERTAS Y VENTANAS ABIERTAS	

**3**

WESTPRO POWER SYSTEMS Pewaukee, WI 53072 USA		Model Number _____ Engine RPM 3600 Part Number _____ Frequency 50 Hz Phase Single Power Output _____ AC Voltage 120/240 Fuel Gasoline	Serial Number _____
---	--	--	---------------------

**4**

<b>⚠ WARNING</b> HOT SURFACES		<b>⚠ ADVERTENCIA</b> SUPERFICIES CALIENTES
----------------------------------	--	---

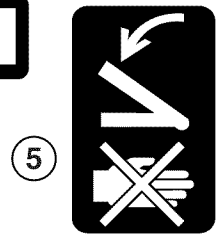
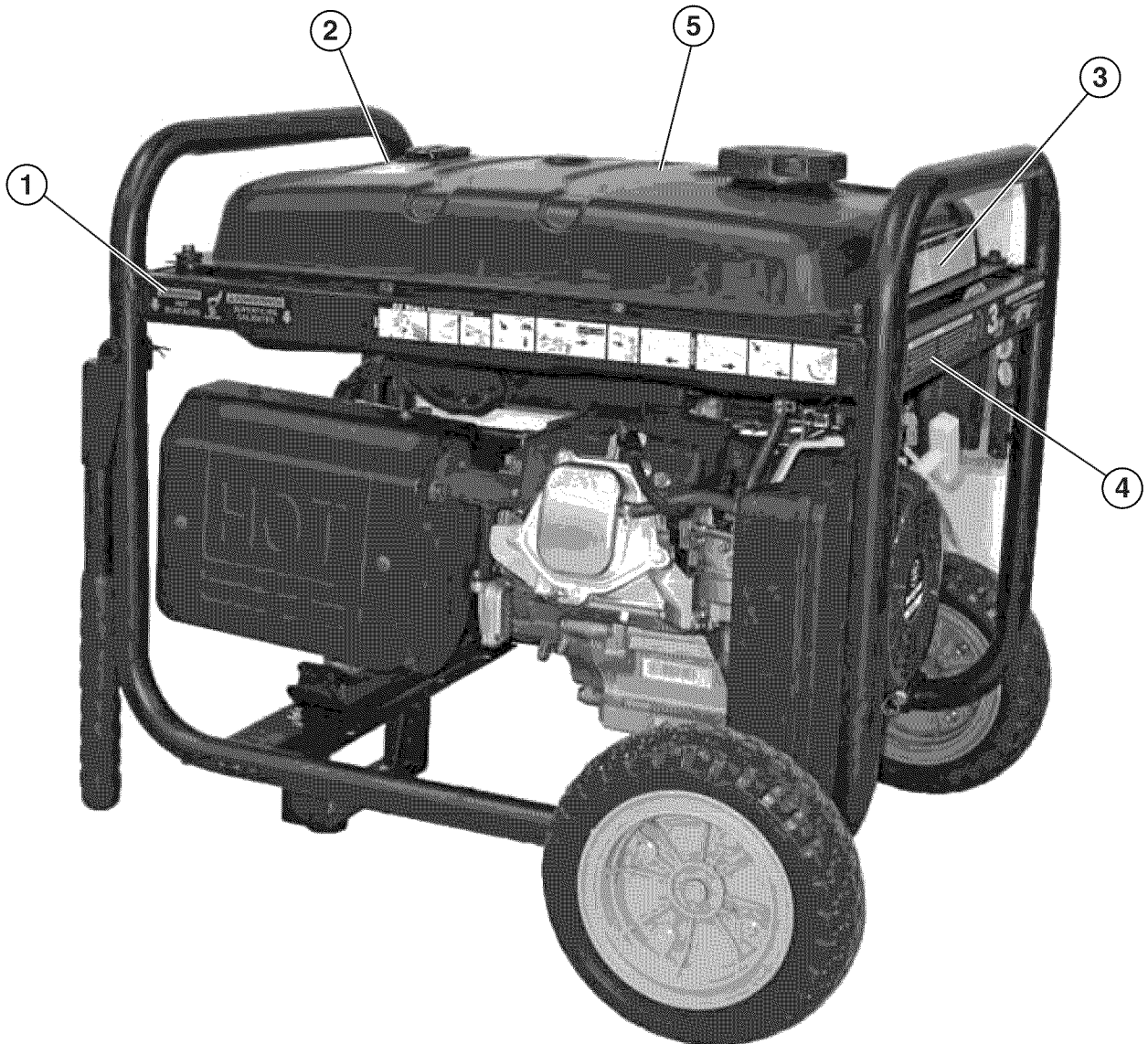

Figure 1



①

<b>⚠ WARNING</b> <b>HOT SURFACES</b>		<b>⚠ ADVERTENCIA</b> <b>SUPERFICIES CALIENTES</b>
---	--	--

②

<b>⚠ WARNING</b> <small>ADVERTENCIA: Nunca agregue combustible al generador cuando el motor está caliente o en marcha. Nunca permita que el combustible entre en contacto con el motor en marcha o partes calientes del generador. Siempre permita que el motor se enfríe antes de agregar combustible. Nunca toque las superficies calientes. Generadores presentan un riesgo de choque especialmente en caso de operar en condiciones húmedas o mojadas. Mantenga el generador y se almacene el combustible alejado del fuego, chispas o cigarrillos. Nunca conecte al sistema eléctrico de un edificio a menos que un interruptor de transferencia ha sido instalado por un electricista certificado.</small>	<b>⚠ ADVERTENCIA</b> <small>ADVERTENCIA: Nunca agregue combustible al generador cuando el motor está caliente o en marcha. Nunca permita que el combustible entre en contacto con el motor en marcha o partes calientes del generador. Siempre permita que el motor se enfríe antes de agregar combustible. Nunca toque las superficies calientes. Generadores presentan un riesgo de choque especialmente en caso de operar en condiciones húmedas o mojadas. Mantenga el generador y se almacene el combustible alejado del fuego, chispas o cigarrillos. Nunca conecte al sistema eléctrico de un edificio a menos que un interruptor de transferencia ha sido instalado por un electricista certificado.</small>	
---	---	--

③

<b>⚠ DANGER</b> Read the owner's manual and follow all safety procedures prior to operating the generator. Failure to follow these instructions may lead to serious injury, property damage or death. Never add fuel to generator when the engine is hot or running. Never allow fuel to come in contact with running engine or hot generator parts. Always allow engine to cool down before adding fuel. Never touch hot surfaces. Generators pose risk of shock especially if operated in damp or wet conditions. Keep generator and stored fuel away from fire, sparks and cigarettes. Never connect to a building's electrical system unless a transfer switch has been installed by a certified electrician.	<b>⚠ PELIGRO</b> Lea el manual del propietario y siga todos los procedimientos de seguridad antes de hacer funcionar el generador. El incumplimiento de estas instrucciones puede causar lesiones graves, daños a la propiedad o la muerte. Nunca agregue combustible al generador cuando el motor está caliente o en marcha. Nunca permita que el combustible entre en contacto con el motor en marcha o partes calientes del generador. Siempre permita que el motor se enfríe antes de agregar combustible. Nunca toque las superficies calientes. Generadores presentan un riesgo de choque especialmente en caso de operar en condiciones húmedas o mojadas. Mantenga el generador y se almacene el combustible alejado del fuego, chispas o cigarrillos. Nunca conecte al sistema eléctrico de un edificio a menos que un interruptor de transferencia ha sido instalado por un electricista certificado.
--	--

④

<b>MAINTAIN AIR CLEANER</b> Rinse with cleansing solvent and dry once every 50 hours (every 10 hours if operating in dusty conditions) and then immerse in clean engine oil until saturated. Squeeze out excessive oil.	<b>MANTENGA EL FILTRO DE AIRE</b> Límpielo según las instrucciones en el manual del usuario y séquelo una vez cada 50 horas (o cada 10 horas en condiciones cuando haya mucho polvo) entonces sumérjalo en aceite de motor limpio hasta saturarse, exprima el aceite de sobra.	
--	---	--

⑤

<b>⚠ WARNING</b> The engine exhaust from this product contains chemicals known to the State of California to cause cancer, birth defects or other reproductive harm.	<b>⚠ ADVERTENCIA</b> El escape del motor de este producto contiene químicos que el Estado de California considera como posibles causas de cáncer, defectos de nacimiento u otros daños reproductivos.
---	--

Figure 2

# UNPACKING

## UNPACKING THE GENERATOR

### ⚠ CAUTION



Always have assistance when lifting the generator. The generator is heavy; lifting it could cause bodily harm.



Avoid cutting on or near staples to prevent personal injury.

**Tools required** – box cutter or similar device.

1. Carefully cut the packing tape on top of the carton.
2. Fold back top flaps to reveal the manual and EZ Start instructions sitting on top of the unit. Remove both documents and save them for reference.
3. Remove the Wheel Kit Accessories cardboard box.
4. Carefully cut two sides of the carton to remove the generator.

## WHEEL KIT ACCESSORIES BOX

Open the Wheel Kit Accessories box and verify the contents against the list below. If any parts are missing, please locate an authorized Westinghouse Generator dealer at [www.westpropower.com](http://www.westpropower.com) or call 1-855-WHHELP1 (1-855-944-3571).

### Components:

Wheels (2)	One Liter Bottle of SAE 10W30 Oil (1)
Handles with Grips (2)	Mounting Foot (1)
Tool Bag (1)	Rubber Pads (2)
Spark Plug Socket	Oil Funnel (1)
Wrench (1)	
One 0.6 Liter Bottle of SAE 10W30 Oil (1) (WH3250 Model)	

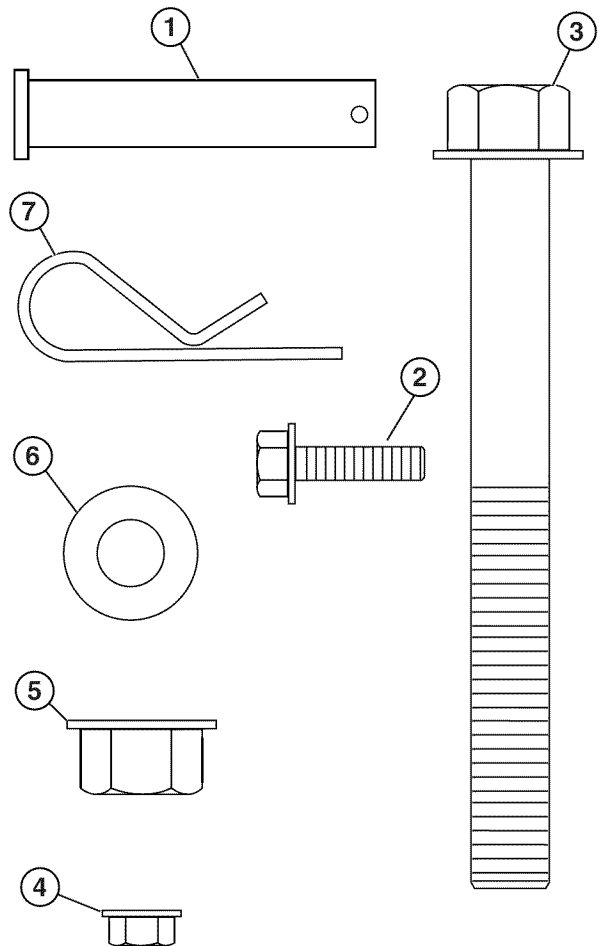

Figure 3 – Wheel Kit Hardware for Serial Number XXXXXX0612 and Earlier

- |   |  |
|---|--|
| 1 - Clevis Pin<br>50 x 10 mm<br>(2 used)                  | 5 - Serrated Flange<br>Nut M12 (4 used)                |
| 2 - Flange Bolt<br>M6 x 18 mm<br>(6 used)                 | 6 - Nylon Washers<br>20 mm OD x 10.5<br>mm ID (8 used) |
| 3 - Wheel Axle<br>Flange Bolt<br>M12 x 105 mm<br>(2 used) | 7 - Hairpin Cotter<br>(2 used)                         |
| 4 - Locking Flange<br>Nut M6 (4 used)                     |  |

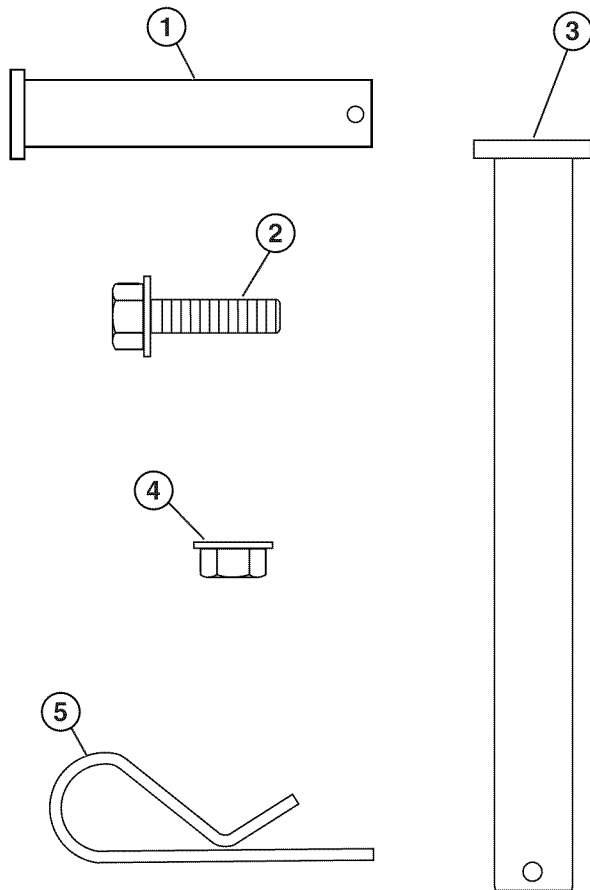

Figure 4 – Wheel Kit Hardware for Serial Number  
XXXXXX0712 and Later

- |  |                                       |
|--|---------------------------------------|
| 1 - Clevis Pin<br>50 x 10 mm<br>(2 used)         | 4 - Locking Flange<br>Nut M6 (4 used) |
| 2 - Flange Bolt<br>M6 x 18 mm<br>(4 used)        | 5 - Hairpin Cotter<br>(4 used)        |
| 3 - Wheel Axle Pin<br>16 mm x 105 mm<br>(2 used) |                                       |

# ASSEMBLY

## ASSEMBLY – SERIAL NUMBER XXXXXX0612 AND EARLIER



Before assembling the generator, review *Safety on page 7* and the following safety messages.

### ⚠ CAUTION



Never lift the generator without assistance. The generator is heavy and lifting without assistance could result in personal injury.



Never use the handles as a lifting point to support the entire weight of the generator. Only use the handles to move the generator by lifting the handles and using the wheels to move the generator.



Use caution when collapsing the handles. Hands and fingers could get caught and pinched.

### NOTICE

Assembling the generator will require lifting the unit on one side. Make sure all engine oil and fuel are drained from the unit prior to assembling.

Once assembled, the wheel kit is not intended for on-road use. The wheel kit is designed for use on this generator only.

**Tools required** – tool bag (included).

1. Place generator on a flat surface.
2. Place a piece of cardboard or other soft material to tip the generator onto, to protect the frame paint and prevent the generator from sliding. Tip the generator onto its side as shown in *Figure 5* (engine should be on the bottom).



Figure 5 – Tip the Generator onto its Side

3. Install the rubber pads to the feet using the two M6 x 18 flange bolts (see *Figure 6*).

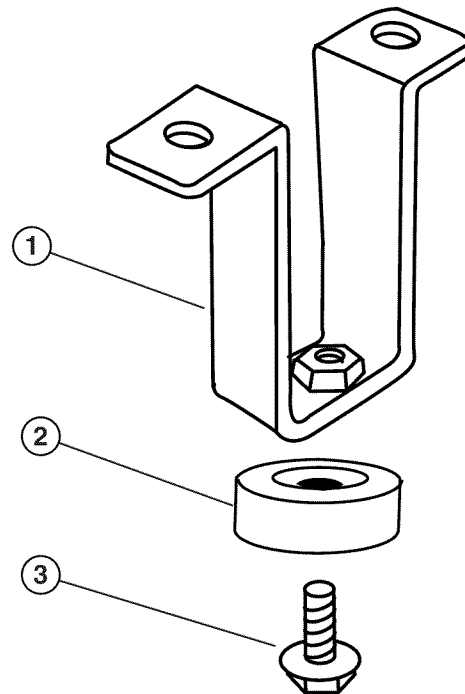

Figure 6 – Installing the Rubber Pads

- |                   |                               |
|-------------------|-------------------------------|
| 1 - Mounting Foot | 3 - M6 x 18 mm<br>Flange Bolt |
| 2 - Rubber Pad    |                               |

4. Install the mounting feet to the frame using four M6 x 18 mm bolts and M6 locking flange nuts (see Figure 7).

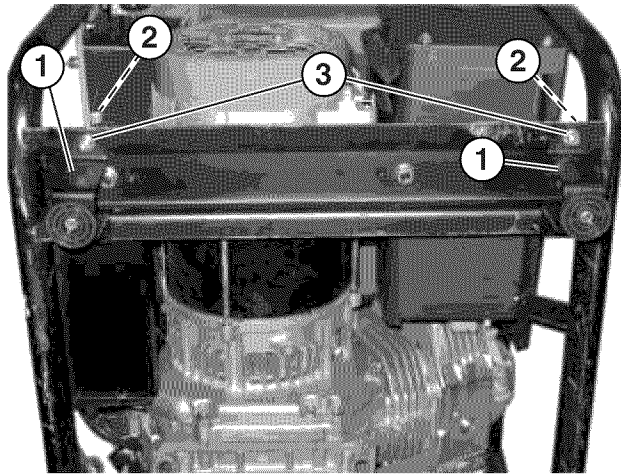

Figure 7 – Assemble Mounting Feet to Frame

- |                      |                            |
|----------------------|----------------------------|
| 1 - Mounting Feet    | 3 - M6 Locking Flange Nuts |
| 2 - M6 x 18 mm Bolts |                            |

5. Install the M12 x 105 mm wheel axle flange bolt through the wheel (see Figure 8).
6. Thread the M12 serrated flange nut onto the bolt with serrated edges facing away from the wheel. Tighten the nut (see Figure 8).

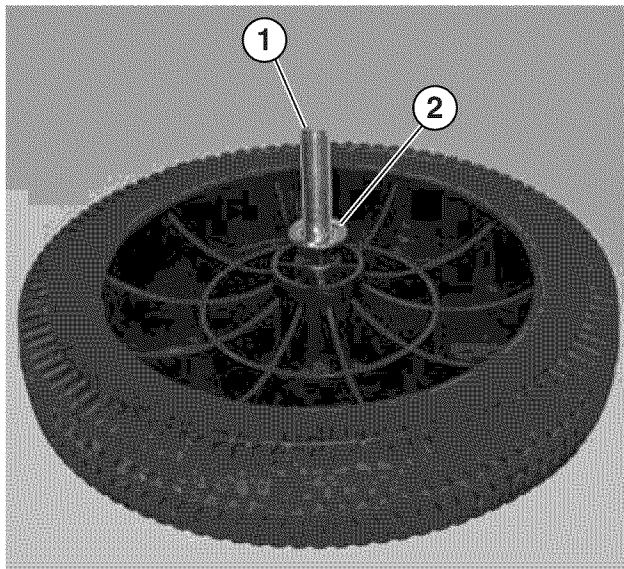

Figure 8 – Installing Outside Serrated Flange Nut

- |                            |                         |
|----------------------------|-------------------------|
| 1 - Wheel Axle Flange Bolt | 2 - Serrated Flange Nut |
|----------------------------|-------------------------|

7. Install the wheel with bolt through the axle bracket on the frame (see Figure 9).
8. Install the serrated flange nut and tighten (see Figure 9).

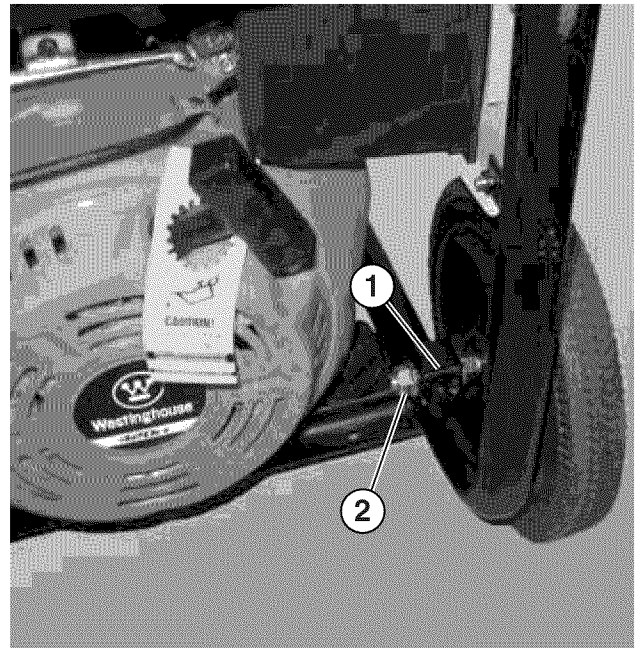

Figure 9 – Assemble Wheels to Frame

- |                  |                         |
|------------------|-------------------------|
| 1 - Axle Bracket | 2 - Serrated Flange Nut |
|------------------|-------------------------|

9. Install the handles using the clevis pin and hairpin cotter. Install the nylon washers on the outside and inside of the handle as shown in Figure 10.

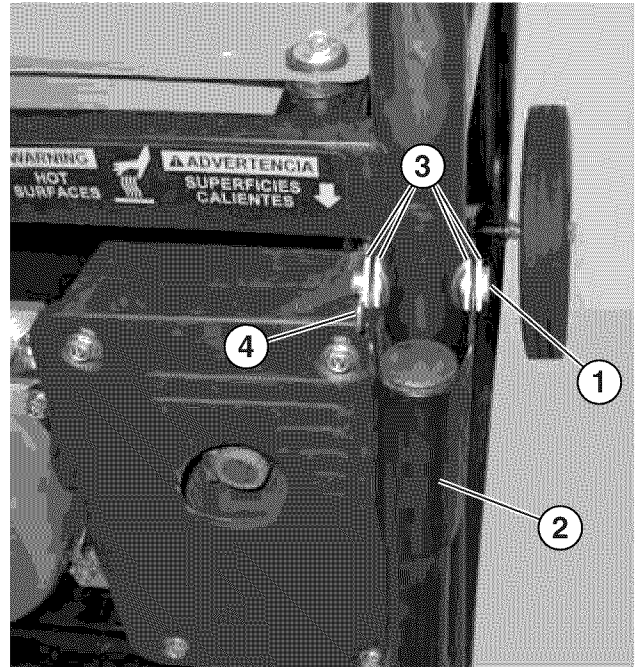

Figure 10 – Attaching the Handles

- |                |                    |
|----------------|--------------------|
| 1 - Clevis Pin | 3 - Nylon Washers  |
| 2 - Handle     | 4 - Hairpin Cotter |

# ASSEMBLY

## ASSEMBLY – SERIAL NUMBER XXXXXX0712 AND LATER



Before assembling the generator, review *Safety on page 7* and the following safety messages.

### ⚠ CAUTION



Never lift the generator without assistance. The generator is heavy and lifting without assistance could result in personal injury.



Never use the handles as a lifting point to support the entire weight of the generator. Only use the handles to move the generator by lifting the handles and using the wheels to move the generator.



Use caution when collapsing the handles. Hands and fingers could get caught and pinched.

### NOTICE

Assembling the generator will require lifting the unit on one side. Make sure all engine oil and fuel are drained from the unit prior to assembling.

Once assembled, the wheel kit is not intended for on-road use. The wheel kit is designed for use on this generator only.

**Tools required** – tool bag (included).

1. Place generator on a flat surface.
2. Place a piece of cardboard or other soft material to tip the generator onto, to protect the frame paint and prevent the generator from sliding. Tip the generator onto its side as shown in *Figure 11* (engine should be on the bottom).



*Figure 11 – Tip the Generator onto its Side*

3. Install the rubber pads to the mounting foot using M6 x 18 mm flange bolts.



4. Install the mounting foot to the frame using M6 flange bolts and nuts.

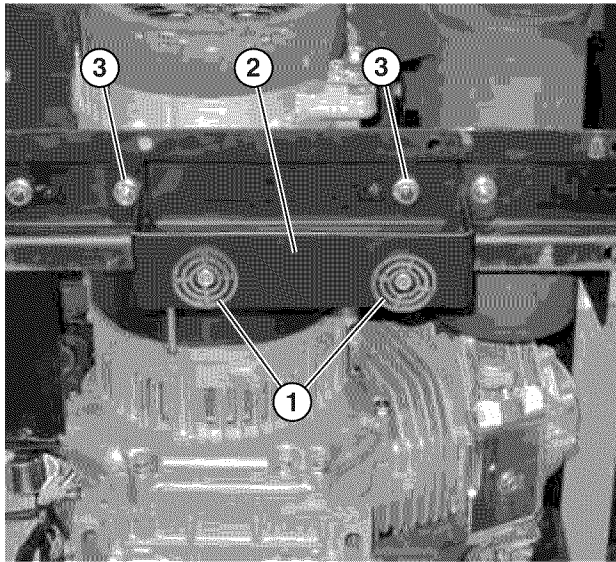

Figure 12 – Assemble Mounting Foot to Frame

- |                   |                            |
|-------------------|----------------------------|
| 1 - Rubber Pads   | 3 - M6 Flange Bolt and Nut |
| 2 - Mounting Foot |                            |

5. Install the 16 mm x 105 mm axle pin through the axle bracket on the frame.
6. Install the hairpin cotter through the axle pin.

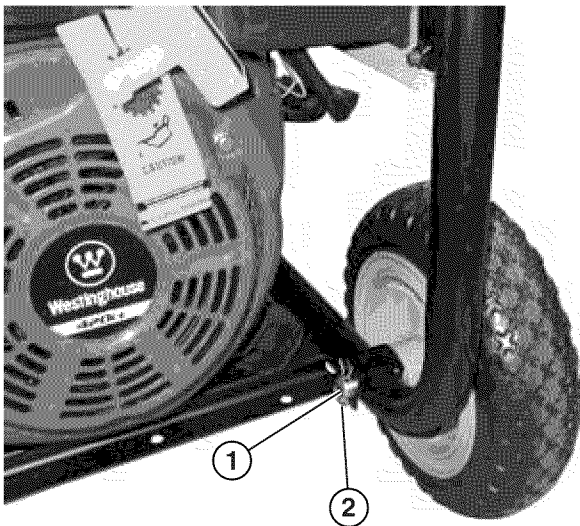

Figure 13 – Assemble Wheels to Frame

- |              |                    |
|--------------|--------------------|
| 1 - Axle Pin | 2 - Hairpin Cotter |
|--------------|--------------------|

7. Install the handles using the clevis pin and hairpin cotter as shown in Figure 14.

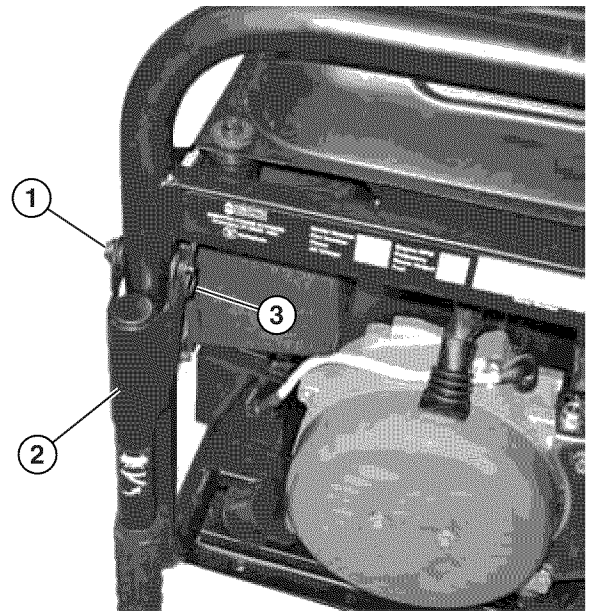

Figure 14 – Attaching the Handles

- |                |                    |
|----------------|--------------------|
| 1 - Clevis Pin | 3 - Hairpin Cotter |
| 2 - Handle     |                    |

# ASSEMBLY

## INSTALLING THE BATTERY (ELECTRIC START GENERATORS ONLY)

### ⚠ WARNING



To avoid electric shock:

- ALWAYS connect the positive (+) battery wire (red boot) first when connecting battery wires.
- ALWAYS disconnect the negative (-) battery wire (black boot) first when disconnecting battery wires.
- NEVER connect the negative (-) battery wire (black boot) to the positive (+) post on the battery.
- NEVER connect the positive (+) battery wire (red boot) to the negative (-) post on the battery.
- NEVER touch both battery posts simultaneously.
- NEVER place a metal tool across both battery posts.
- ALWAYS use insulated or non-conducting tools when installing the battery.

**NOTE:** The generator comes equipped with the positive battery wire (red boot) already attached.

1. Verify the positive (+) battery wire (red boot) is securely tightened to the positive (+) battery post. Make sure boot is over battery post.
2. Carefully remove the protective wrapping around the lug of the negative (-) battery wire (black boot).
3. Locate negative (-) cable attached to alternator cable, remove tie and route to the negative (-) battery post.
4. Pull back the black boot and securely attach the negative (-) battery wire (black boot) to the negative (-) battery post as shown in *Figure 15*. Replace the black boot so it protects the wire lug and battery post.

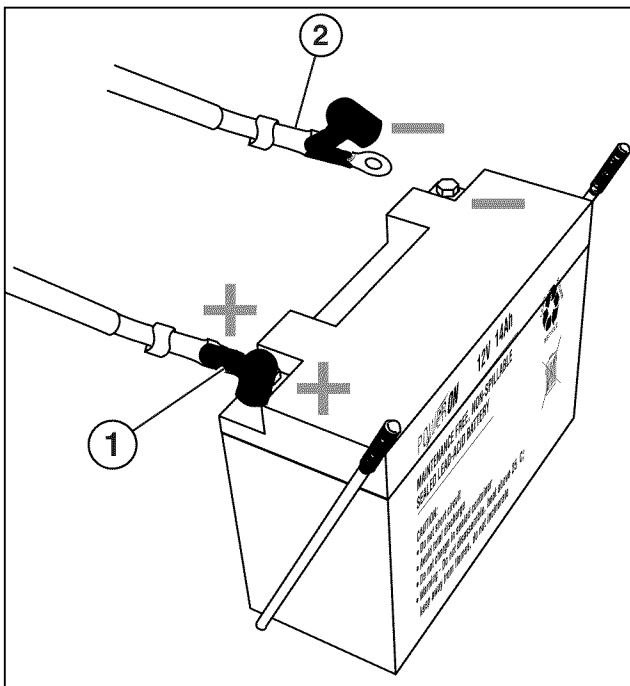

Figure 15 – Attaching the Negative (-) Battery Wire (Black)

- |  |  |
|--|--|
| 1 - Positive (+)<br>Battery Cable<br>(Red) | 2 - Negative (-)<br>Battery Cable<br>(Black) |
|--|--|

## GENERAL GENERATOR FEATURES



Figure 16

- 1 - **Engine Control Switch:** Turns the engine on and off.
- 2 - **Fuel Cap:** Close until clicking sound is heard.
- 3 - **Control Panel:** Contains the circuit breakers and outlets.
- 4 - **Muffler and Spark Arrester:** Avoid contact until engine is cooled down. Spark arrester prevents sparks from exiting the muffler. It must be removed for servicing.
- 5 - **Battery:** For electric start models only.
- 6 - **Oil Fill Plug/Dipstick:** Must be removed to add and check oil.
- 7 - **Oil Drain Plug:** Must be removed to drain engine oil.

# FEATURES

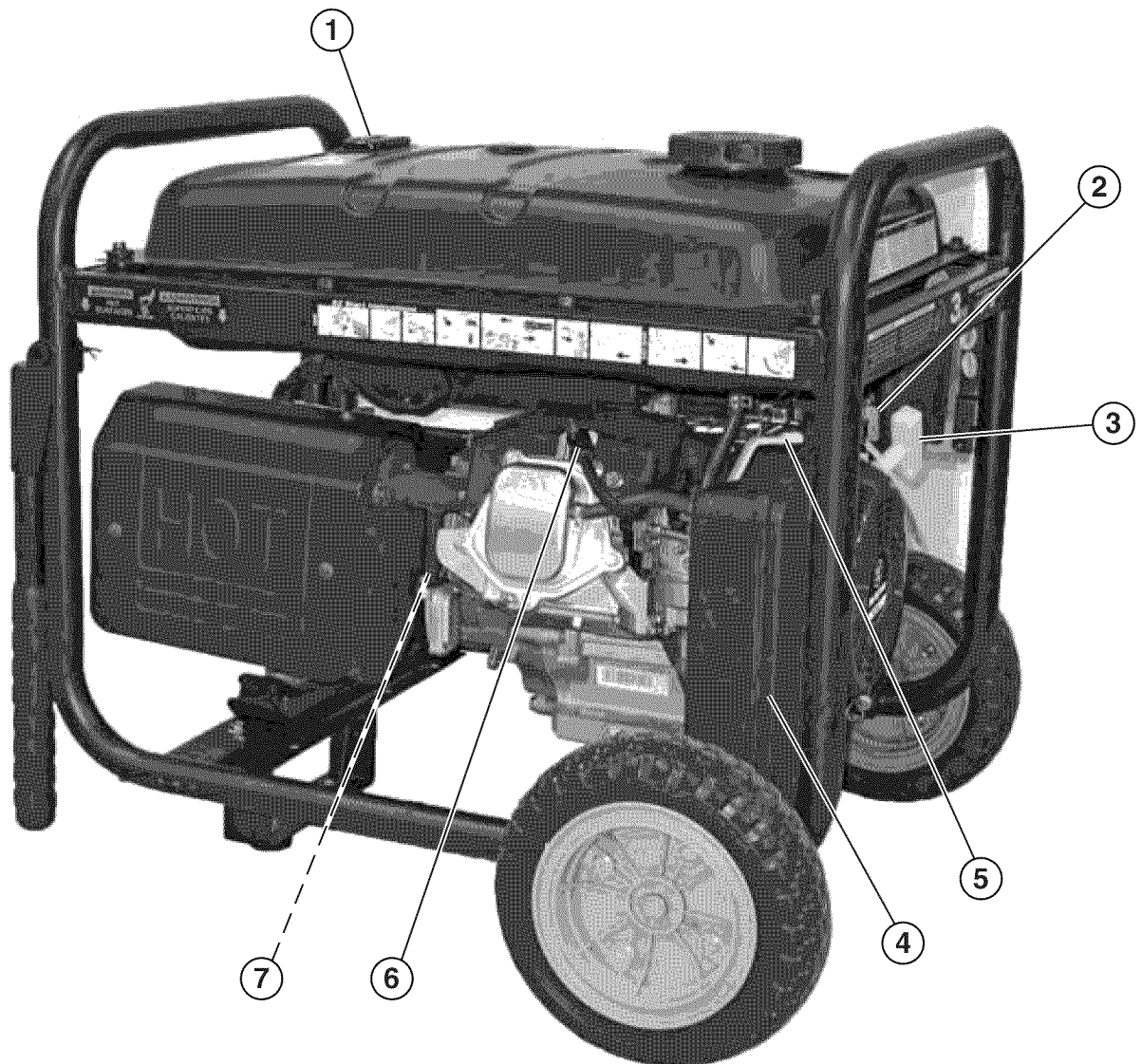

Figure 17

- 1 - **Fuel Gauge:** Indicates fuel level.
- 2 - **Fuel Shutoff Valve:** Controls the flow of fuel to the engine.
- 3 - **Recoil Handle:** Must pull to start engine for manual start units.
- 4 - **Air Cleaner Cover:** Must remove to service the air cleaner.
- 5 - **Choke Lever:** Must be put in the **ON** position to start the engine and returned to the **OFF** position once the engine is running.
- 6 - **Spark Plug Boot (Wire):** Must be removed when servicing the engine or the spark plug.
- 7 - **CARB Canister:** Model numbers followed by a "C" will be equipped with a carbon canister. See *Federal and/or California Emission Control Warranty Statement* on page 40 for more information.

## CONTROL PANEL FEATURES

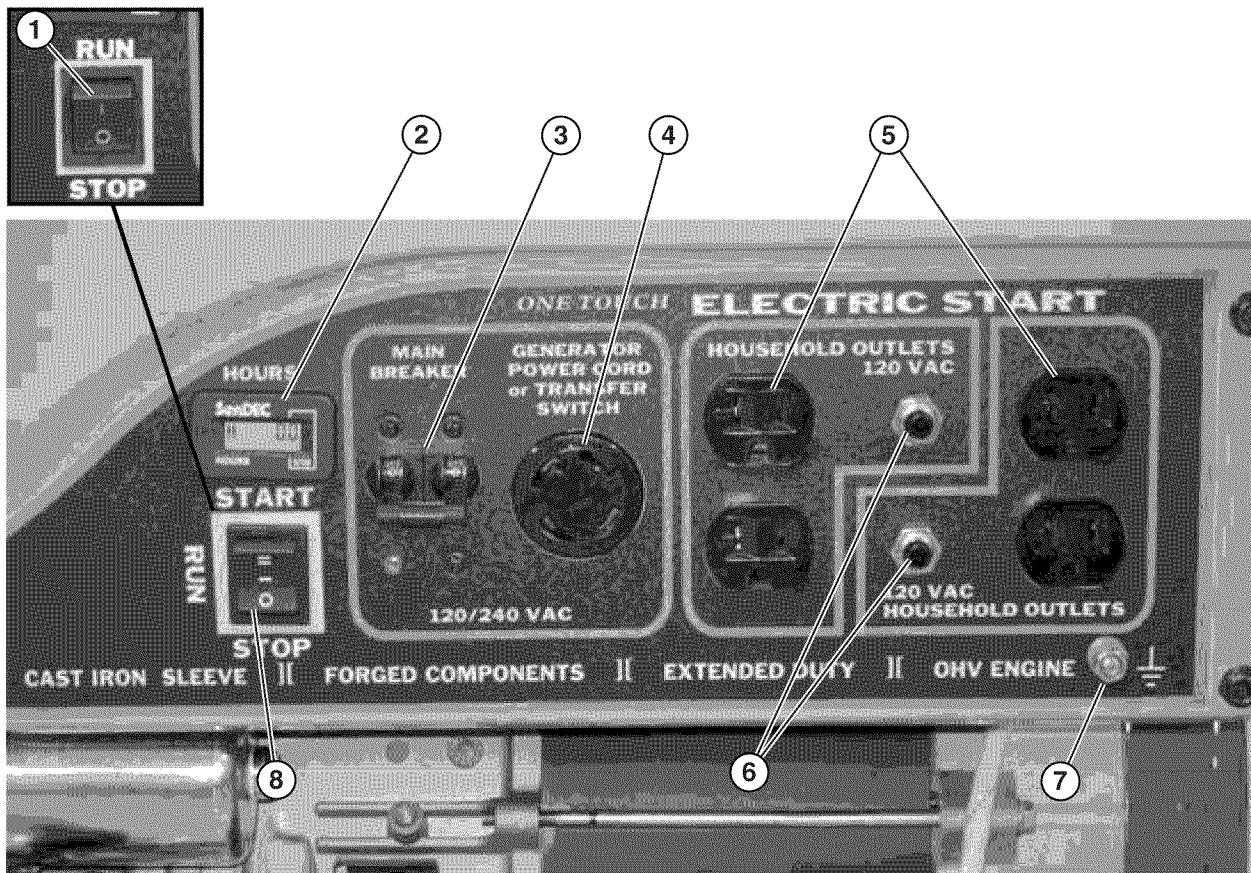

Figure 18 – Control Panel Features

1. **Engine Control Switch (RUN/STOP for Manual Start Units):**
  - **RUN** - In the **RUN** position, the switch allows the generator to be started (for manual start models).
  - **STOP** - In the **STOP** position, the switch stops the engine.
2. **Hour Meter:** Displays how many hours the generator has been run.
3. **Main Circuit Breaker:** The main circuit breaker controls total output of all outlets to protect the generator.
4. **120/240-Volt, 30-Amp Twist Lock Outlet (NEMA 14-30R):** Outlet can supply either 120V or 240V output.
5. **120-Volt, 20-Amp Duplex Outlets (NEMA 5-20R):** Each outlet is capable of carrying a maximum of 20 amps on a single receptacle or a combination of both receptacles.
6. **20-Amp Circuit Breakers:** Each circuit breaker limits the current that can be delivered through the 120-volt duplex outlets to 20 amps.
7. **Ground Terminal:** The ground terminal is used to ground the generator.
8. **Engine Control Switch (START/RUN/STOP for Electric Start Units):**
  - **START** - When the switch is momentarily depressed and held in the **START** position, the electric start motor engages and starts the engine. Once the engine starts, release the switch. (The switch will automatically go to the **RUN** position.)
  - **RUN** - Once started, the switch will remain in the **RUN** position.
  - **STOP** - To stop the engine, move the switch to the **STOP** position.

# OPERATION



## BEFORE STARTING THE GENERATOR



Before starting the generator, review *Safety on page 7*.

**Location Selection** – Before starting the generator, avoid exhaust and location hazards by verifying:

- You have selected a location to operate the generator that is outdoors and well ventilated.
- You have selected a location with a level and solid surface on which to place the generator.
- You have selected a location that is at least 6 feet (1.8 m) away from any building, other equipment or combustible material.
- If the generator is located close to a building, make sure it is not located near any windows, doors and/or vents.

▲ DANGER	▲ PELIGRO
USING A GENERATOR INDOORS CAN KILL YOU IN MINUTES. GENERATOR EXHAUST CONTAINS CARBON MONOXIDE. THIS IS A POISON YOU CANNOT SEE OR SMELL.	USAR EL GENERADOR EN INTERIORES LO PUEDE MATAR EN MINUTOS. EL ESCAPE DEL GENERADOR CONTIENE MONOXIDO DE CARBONO. ESTE GAS ES UN VENENO QUE NO SE PUEDE VER NI OLER.
 NEVER USE INSIDE A HOME OR GARAGE, EVEN IF DOORS AND WINDOWS ARE OPEN.	 ONLY USE OUTSIDE AND FAR AWAY FROM WINDOWS, DOORS, AND VENTS.
	NUNCA USE EL GENERADOR DENTRO DEL HOGAR O EL GARAJE, AUN SI LAS PUERTAS Y VENTANAS ESTAN ABIERTAS. SOLO USELO EN EXTERIORES Y LEJOS DE VENTILACIONES, PUERTAS Y VENTANAS ABIERTAS.

### ▲ WARNING



Always operate the generator on a level surface. Placing the generator on non-level surfaces can cause the generator to tip over, causing fuel and oil to spill. Spilled fuel can ignite if it comes in contact with an ignition source such as a very hot surface.

### NOTICE

Only operate the generator on a solid, level surface. Operating the generator on a surface with loose material such as sand or grass clippings can cause debris to be ingested by the generator that could:

- Block cooling vents
- Block air intake system

**Weather** – Never operate your generator outdoors during rain, snow or any combination of weather conditions that could lead to moisture collecting on, in or around the generator.

**Dry Surface** – Always operate the generator on a dry surface free of any moisture.

**No Connected Loads** – Make sure the generator has no connected loads before starting it. To ensure there are no connected loads, unplug any electrical extension cords that are plugged into the control panel receptacles.

### NOTICE

Starting the generator with loads already applied to it could result in damage to any appliance being powered off the generator during the brief start-up period.

**Grounding the Generator** – The National Electric Code (NEC), as well as many local electrical codes, require the generator to be connected to earth ground before operating. Before starting the generator, make sure it is connected to earth ground by connecting the ground terminal on the control panel (see *Figure 19*) to earth ground using copper wire (minimum 10 AWG). Consult a qualified electrician for local grounding requirements.



Figure 19 – Ground Terminal on the Control Panel

## ⚠ WARNING



Be sure the generator is properly connected to earth ground before operating. The generator must be grounded to prevent electrical shock due to faulty appliances.

## ADDING / CHECKING ENGINE FLUIDS AND FUEL



Before adding/checking engine fluids and fuel, review *Safety on page 7*.

## ⚠ DANGER



Filling the fuel tank with gasoline while the generator is running can cause gasoline to leak and come in contact with hot surfaces that can ignite the gasoline.

Before starting the generator, always check the level of:

- Engine oil
- Gasoline in the fuel tank

Once the generator is started and the engine gets warm, it is not safe to add gasoline to the fuel tank or engine oil to the engine while the engine is running or the engine and muffler are hot.

## Checking and / or Adding Engine Oil

## ⚠ WARNING



Internal pressure can build in the engine crankcase while the engine is running. Removing the oil fill plug/dipstick while the engine is hot can cause extremely hot oil to spray out of the crankcase and can severely burn skin. Allow engine oil to cool for several minutes before removing the oil fill plug/dipstick.

The unit as shipped does not contain oil in the engine. You must add engine oil before starting the generator for the first time. See *Checking Engine Oil on page 29* and *Adding Engine Oil on page 30* for instructions on checking engine oil level and the procedure for adding engine oil.

## NOTICE

The generator does not contain engine oil as shipped. Attempting to start the engine without adding engine oil can permanently damage internal engine components.

## Adding Gasoline to the Fuel Tank

## ⚠ WARNING



Never refuel the generator while the engine is running.



Always turn the engine off and allow the generator to cool before refueling.

**Required Gasoline** – Only use gasoline that meets the following requirements:

- Unleaded gasoline only
- Gasoline with maximum 10% ethanol added
- Gasoline with an 87 octane rating or higher

**Filling the Fuel Tank** – Follow the steps below to fill the fuel tank:

1. Shut off the generator.
2. Allow the generator to cool down so all surface areas of the muffler and engine are cool to the touch.
3. Move the generator to a flat surface.
4. Clean area around the fuel cap.
5. Remove the fuel cap by rotating counterclockwise.
6. Slowly add gasoline into the fuel tank. Be very careful not to overfill the tank. The gasoline level should NOT be higher than the bottom of the filler neck (see *Figure 20*).
7. Install the fuel cap by rotating clockwise until you hear a click, indicating the cap is completely installed.

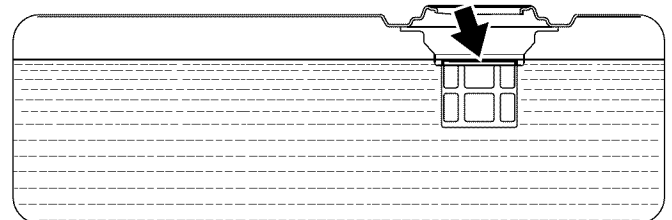

Figure 20 – Maximum Gasoline Fill Level

# OPERATION

## CAUTION



Avoid prolonged skin contact with gasoline. Avoid prolonged breathing of gasoline vapors.

## STARTING THE GENERATOR



Before starting the generator, review *Safety on page 7*.

Before attempting to start the generator, verify the following:

- The engine is filled with engine oil (*see Checking Engine Oil on page 29*).
- The generator is situated in a proper location (*see Location Selection on page 22*).
- The generator is on a dry surface (*see Weather and Dry Surface on page 22*).
- All loads are disconnected from the generator (*see No Connected Loads on page 22*).
- The generator is properly grounded (*see Grounding the Generator on page 22*).

## DANGER



Never use the generator in a location that is wet or damp. Never expose the generator to rain, snow, water spray or standing water while in use. Protect the generator from all hazardous weather conditions. Moisture or ice can cause a short circuit or other malfunction in the electrical circuit.



Never operate the generator in an enclosed area. Engine exhaust contains carbon monoxide. Only operate the generator outside and away from windows, doors and vents.

## NOTICE

The engine is equipped with a low oil shutdown switch. If the oil level becomes low, the engine will shut down and will not start until the oil is filled to the proper level.

Be sure the engine has the proper oil level before using. Failure to verify that the engine has the proper oil level could result in engine damage.

Disconnect all loads from the generator before starting. Failure to verify all loads are disconnected prior to starting the generator could result in damage to the connected appliances.

## Manually Starting a Generator

**NOTE:** This procedure can also be used on an electric start generator.

1. Make sure the circuit breakers are properly set (*see Figure 21*).

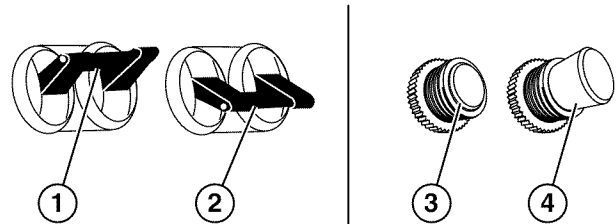

Figure 21 – Breakers

- |  |   |
|--|---|
| 1 - 240/120V Main Circuit Breaker Operating Position | 3 - 120V Circuit Breaker Operating Position |
| 2 - 240/120V Main Circuit Breaker Tripped Position   | 4 - 120V Circuit Breaker Tripped Position   |



2. Move the fuel shutoff valve to the **ON** position (see Figure 22).

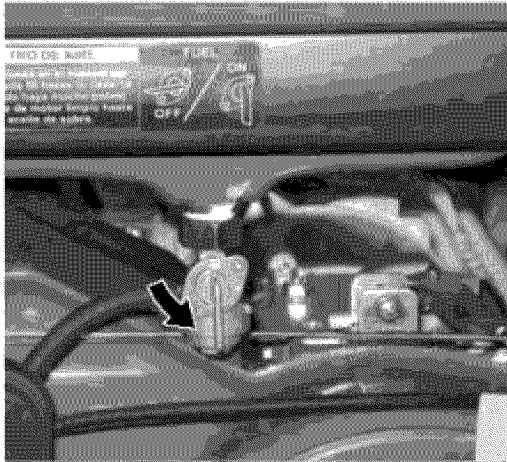

Figure 22 – Fuel Shutoff Valve in the **ON** Position

3. Move the choke lever to the **ON** position (see Figure 23).

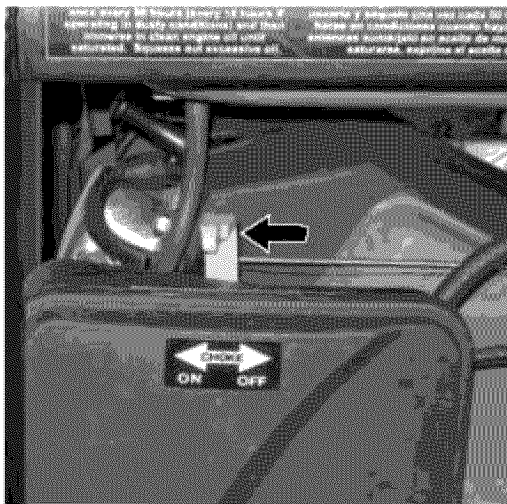

Figure 23 – Choke Lever

4. Push the engine control switch into the **RUN** position (see Figure 24).

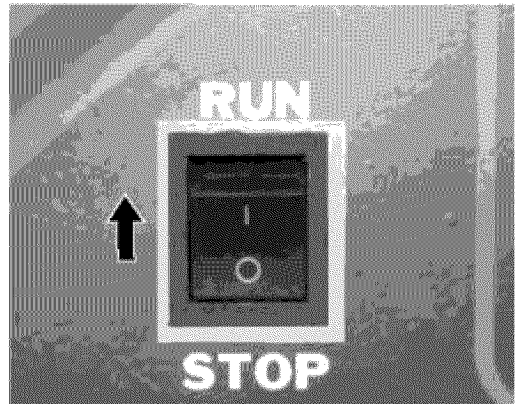

Figure 24 – Engine Control Switch

5. Firmly grasp and pull the recoil handle slowly until you feel increased resistance. At this point, apply a rapid pull while pulling up and slightly away from the generator (see Figure 25).

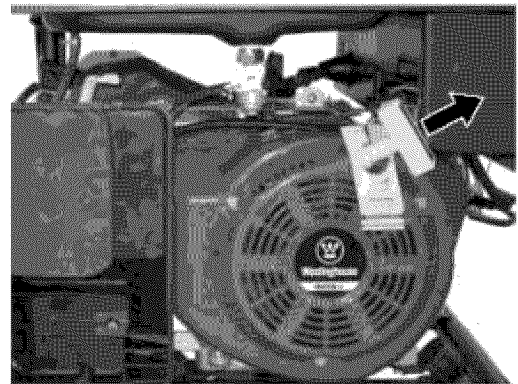

Figure 25

6. As the engine starts and stabilizes, gradually move the choke lever back to the **OFF** position.

# OPERATION

## Starting an Electric Start Generator

1. Verify the battery is properly installed and both battery cables are attached (see *Installing the Battery (Electric Start Generators Only)* on page 18).
2. Make sure the circuit breakers are properly set (see *Figure 26*).

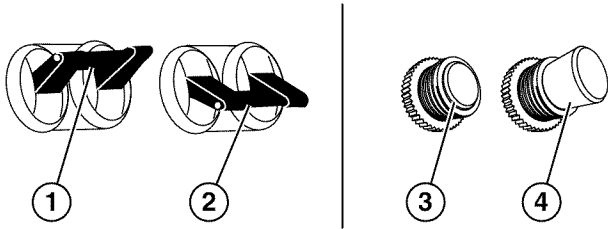

Figure 26 – Circuit Breakers

- |   |  |
|---|--|
| 1 - 240/120V Main<br>Circuit Breaker<br>Operating<br>Position | 3 - 120V Circuit<br>Breaker<br>Operating<br>Position |
| 2 - 240/120V Main<br>Circuit Breaker<br>Tripped Position      | 4 - 120V Circuit<br>Breaker Tripped<br>Position      |

3. Move the fuel shutoff valve to the **ON** position (see *Figure 27*).

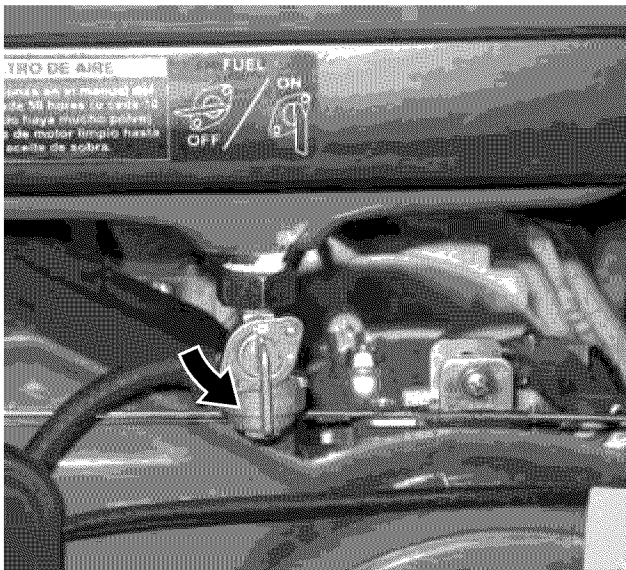

Figure 27 – Fuel Shutoff Valve in the **ON** Position

4. Move the choke lever to the **ON** position (see *Figure 28*).

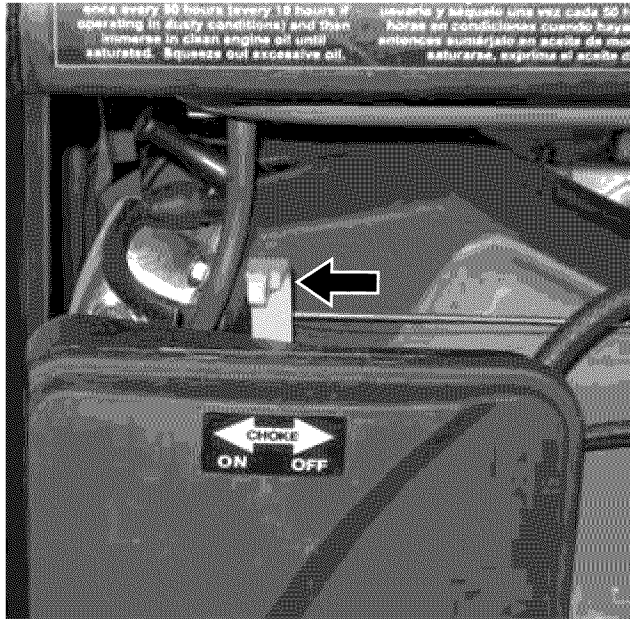

Figure 28 – Choke Lever

5. Push and hold the engine control switch in the **START** position until the engine starts. Once the engine starts, release the engine control switch; the switch will automatically move into the **RUN** position (see *Figure 29*).

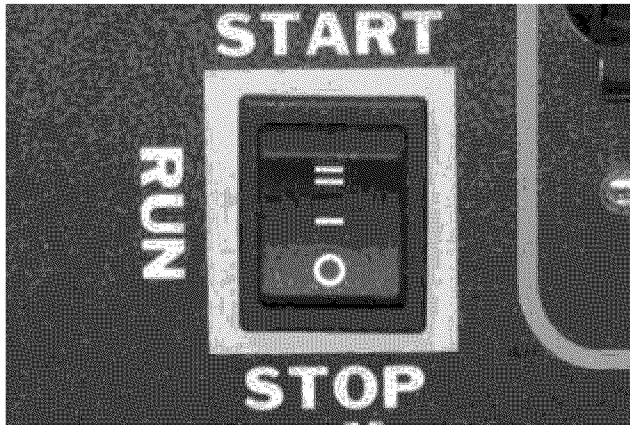

Figure 29 – Engine Control Switch

### NOTICE

Failure to release the engine control switch once the engine starts could result in damage to the generator.

Never push the engine control switch to the **START** position while the engine is running; this could damage the generator.

**NOTE:** If the engine fails to start after 5 seconds, release the engine control switch. Let the generator sit idle for 15 seconds and then repeat step 5. If the cranking speed drops after each unsuccessful attempt, then the battery may not be adequately charged. Manually start the generator as instructed in *Manually Starting a Generator on page 24*.

**NOTE:** The electric start generator is equipped with a battery charging feature. Once the engine is running, a small charge is supplied to the battery via the battery cables and will slowly recharge the battery.

6. As the engine starts and stabilizes, gradually move the choke lever back to the **OFF** position.

## STOPPING THE GENERATOR

### Normal Operation

During normal operation, use the following steps to stop your generator:

1. Remove any connected loads from the control panel receptacles.
2. Allow the generator to run at “no load” to reduce and stabilize engine and alternator temperatures.
3. Push the engine control switch to the **OFF** position.
4. Turn the fuel shutoff valve to the **OFF** position.

### During an Emergency

If there is an emergency and the generator must be stopped quickly, push the engine control switch to the **OFF** position immediately.

# MAINTENANCE

## MAINTENANCE



Before performing maintenance on the generator, review *Safety* on page 7 and the following safety messages.

### WARNING



Avoid accidentally starting the generator during maintenance by removing the spark plug boot from the spark plug. For electric start generators, also disconnect the battery wires from the battery (disconnect the black negative (-) wire first) and place the wires away from the battery posts to avoid arcing.



Allow hot components to cool to the touch prior to performing any maintenance procedure.



Internal pressure can build in the engine crankcase while the engine is running. Removing the oil fill plug/dipstick while the engine is hot can cause extremely hot oil to spray out of the crankcase and can severely burn skin. Allow engine oil to cool for several minutes before removing the oil fill plug/dipstick.



Always perform maintenance in a well-ventilated area. Gasoline fuel and fuel vapors are extremely flammable and can ignite under certain conditions.

### CAUTION



Avoid skin contact with engine oil or gasoline. Prolonged skin contact with engine oil or gasoline can be harmful. Frequent and prolonged contact with engine oil may cause skin cancer. Take protective measures and wear protective clothing and equipment. Wash all exposed skin with soap and water.

## Maintenance Schedule

### WARNING



Failure to perform periodic maintenance or not following maintenance procedures can cause the generator to malfunction and could result in death or serious injury.

### NOTICE

Periodic maintenance intervals vary depending on generator operating conditions. Operating the generator under severe conditions, such as sustained high-load, high-temperature, or unusually wet or dusty environments, will require more frequent periodic maintenance. The intervals listed in the maintenance schedule should be treated only as a general guideline.

Following the maintenance schedule is important to keep the generator in good operating condition. The following is a summary of maintenance items by periodic maintenance intervals.

Table 1: Maintenance Schedule - Owner Performed

Maintenance Item	Before Every Use	After First 20 Hours or First Month of Use	After 50 Hours of Use or Every 3 Months	After 100 Hours of Use or Every 6 Months	After 300 Hours of Use or Every Year
Engine Oil	Check Level	Change	Change	–	–
Cooling Features	Check/Clean	–	–	–	–
Air Filter	Check	–	Clean <sup>1</sup>	–	Replace
Spark Plug	–	–	–	Check/Clean	Replace
Spark Arrestor	–	–	–	Check/Clean	–

<sup>1</sup> Service more frequently if operating in dry and dusty conditions.

Table 2: Maintenance Schedule - Authorized Westinghouse Service Dealer Performed

Maintenance Item	Before Every Use	After First 20 Hours or First Month of Use	After 50 Hours of Use or Every 3 Months	After 100 Hours of Use or Every 6 Months	After 300 Hours of Use or Every Year
Valve Clearance	–	–	–	–	Check/Adjust
Fuel Filter	–	–	–	Check/Clean	–
Idle Speed	–	–	–	–	Check/Adjust

## ENGINE OIL MAINTENANCE

### Engine Oil Specification

1. Only use the engine oil specified in *Figure 30*.
2. Only use 4-stroke/cycle engine oil. NEVER USE 2-STROKE/CYCLE OIL.

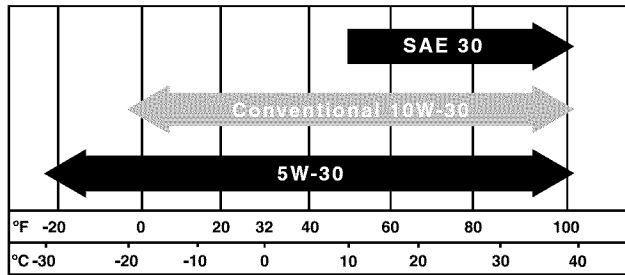

Figure 30 – Recommended Oil

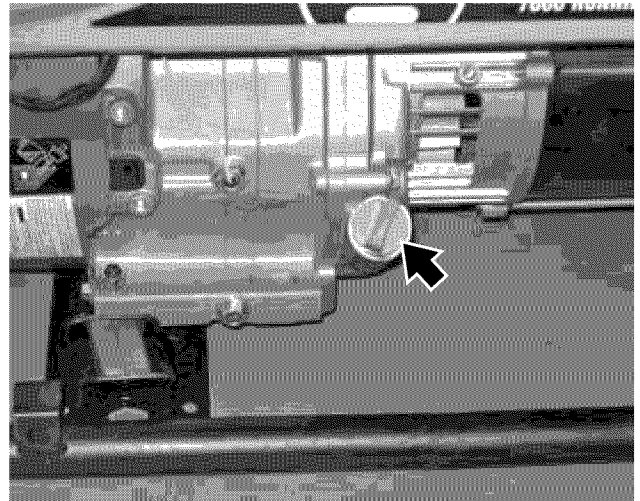

Figure 31 – Oil Fill Plug/Dipstick

### Checking Engine Oil

#### NOTICE

Always maintain proper engine oil level. Failure to maintain proper engine oil level could result in severe damage to the engine and/or shorten the life of the engine.

Always use the specified engine oil. Failure to use the specified engine oil can cause accelerated wear and/or shorten the life of the engine.

Engine oil level should be checked before every use.

1. Always operate or maintain the generator on a flat surface.
2. Stop engine if running.
3. Let engine sit and cool for several minutes (allow crankcase pressure to equalize).
4. With a damp rag, clean around the oil fill plug/dipstick.
5. Remove oil fill plug/dipstick (*see Figure 31*).

6. Check oil level:

When checking the engine oil, remove the oil fill plug/dipstick and wipe it clean. Thread the oil fill plug/dipstick all the way back in and then remove and check the oil level on the oil fill plug/dipstick.

- Acceptable Oil Level – Oil is visible on the cross-hatches between the H and L lines on the oil fill plug/dipstick (*see Figure 32*).
- Low Oil – Oil is below the L line on the oil fill plug/dipstick.

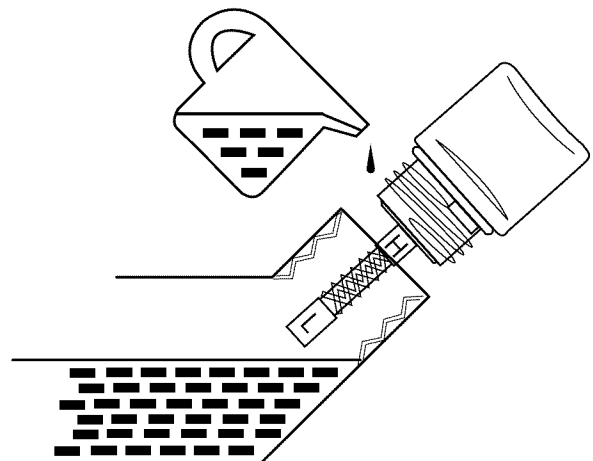

Figure 32 – Checking Oil Level

# MAINTENANCE

## Adding Engine Oil

1. Always operate or maintain the generator on a flat surface.
2. Stop engine if running.
3. Let engine sit and cool for several minutes (allow crankcase pressure to equalize).
4. Thoroughly clean around the oil fill plug/dipstick.
5. Remove oil fill plug/dipstick and wipe clean.
6. Select the proper engine oil as specified in *Figure 30*.
7. Using the supplied funnel and tube, slowly add engine oil to the engine. Stop frequently to check the level to avoid overfilling (see *Figure 33*).

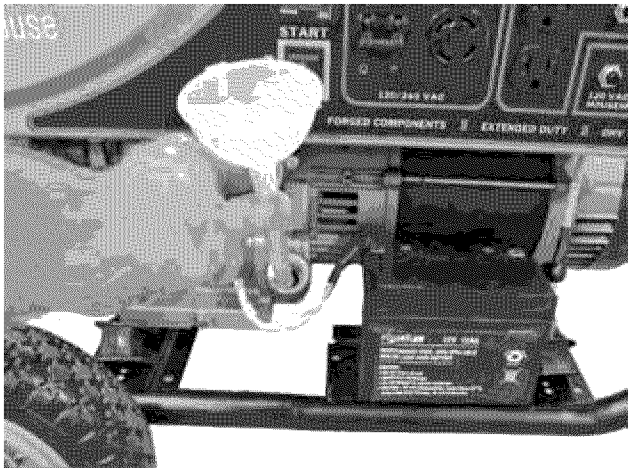

Figure 33 – Adding Engine Oil

8. Continue to add oil until the oil is at the correct level. See *Checking Engine Oil* on page 29.

## Changing Engine Oil

1. Stop the engine.
2. Let engine sit and cool for several minutes (allow crankcase pressure to equalize).
3. Place oil pan (or suitable container) under the oil drain plug.
4. With a damp rag, thoroughly clean around the oil drain plug.

5. Remove the oil drain plug (see *Figure 34*). Once removed, place the oil drain plug on a clean surface.

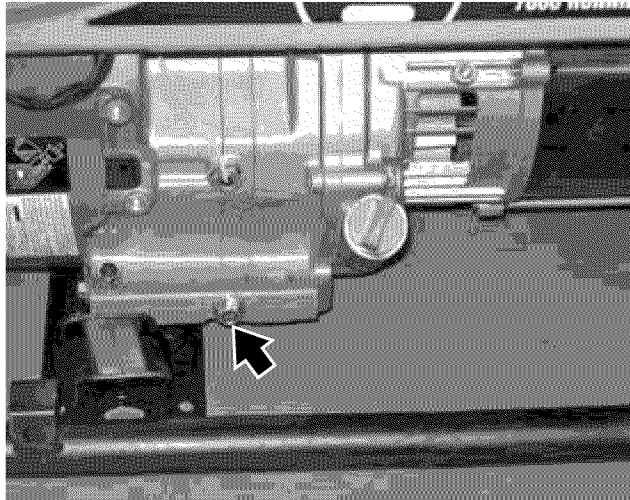

Figure 34 – Oil Drain Plug

6. Remove the oil fill plug so the oil can drain more easily from the oil drain port.
7. Allow oil to completely drain.
8. Replace oil drain plug.
9. Fill crankcase with oil following the steps outlined in *Adding Engine Oil* on page 30.

### NOTICE

Never dispose of used engine oil by dumping the oil into a sewer, on the ground, or into groundwater or waterways. Always be environmentally responsible. Follow the guidelines of the EPA or other governmental agencies for proper disposal of hazardous materials. Consult local authorities or reclamation facility.

10. Dispose of used engine oil properly.

## AIR FILTER MAINTENANCE

### WARNING



Never use gasoline or other flammable solvents to clean the air filter. Use only household detergent soap to clean the air filter.

### Cleaning the Air Filter

The air filter must be cleaned after every 50 hours of use or 3 months (frequency should be increased if generator is operated in a dusty environment).

1. Turn off the generator and let it cool for several minutes if running.

2. Move the generator to a flat, level surface.
3. Turn the release knob at the bottom of the air cleaner assembly (see Figure 35) counterclockwise until the air cleaner cover can freely move outward.
4. Slowly lift up and disengage the top tabs of the air cleaner cover (see Figure 35). Clean the air cleaner cover with a clean rag and place on a clean surface.

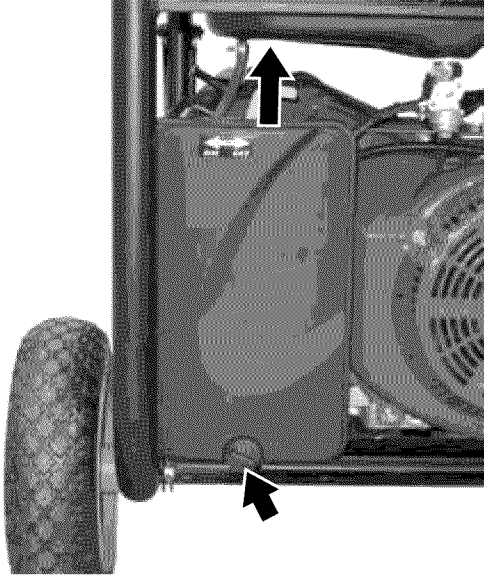

Figure 35 – Removing Air Cleaner Cover

5. Remove the foam air filter element (see Figure 36).

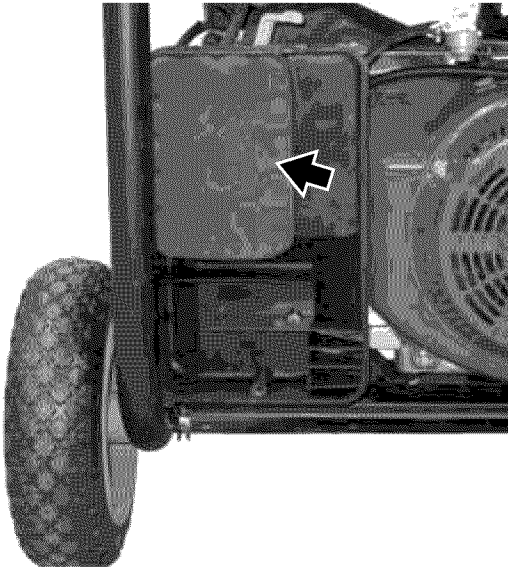

Figure 36 – Removing Air Filter Element

6. Pay special attention to the metal backfire plate in the upper left corner of the air cleaner assembly. This metal plate must be in its proper position when installing the foam air filter element (see Figure 37).

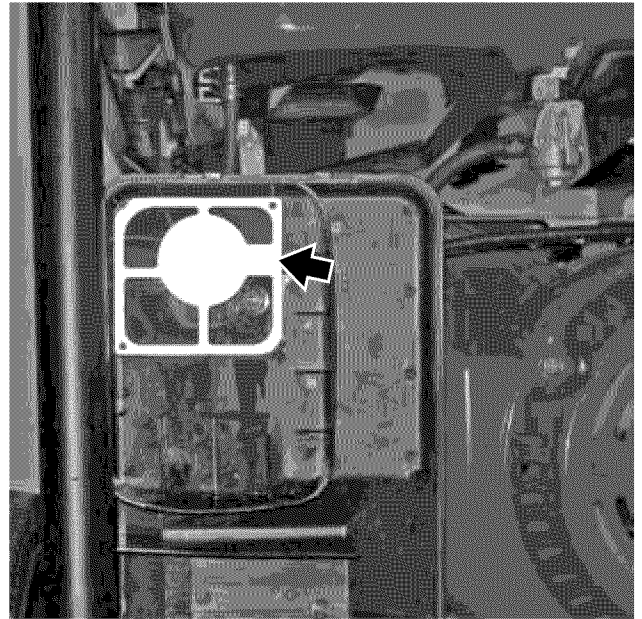

Figure 37 – Position of Metal Backfire Plate

7. Wash the foam air filter element by submerging the element in a solution of household detergent soap and warm water. Slowly squeeze the foam to thoroughly clean.

## NOTICE

NEVER twist or tear the foam air filter element during cleaning or drying. Only apply slow but firm squeezing action.

8. Rinse in clean water by submerging the air filter element in fresh water and applying a slow squeezing action.

## NOTICE

Never dispose of soap cleaning solution used to clean the air filter by dumping the solution into a sewer, on the ground, or into groundwater or waterways. Always be environmentally responsible. Follow the guidelines of the EPA or other governmental agencies for proper disposal of hazardous materials. Consult local authorities or reclamation facility.

9. Dispose of used soap cleaning solution properly.
10. Dry the air filter element by again applying a slow firm squeezing action.
11. Return the air filter element to its position in the air cleaner assembly box. Make sure the metal backfire plate is in its proper position (see Figure 37).

# MAINTENANCE

12. Install the air cleaner cover by re-engaging the tabs on the top of the air cleaner assembly and then installing the release knob by turning clockwise (see Figure 38).

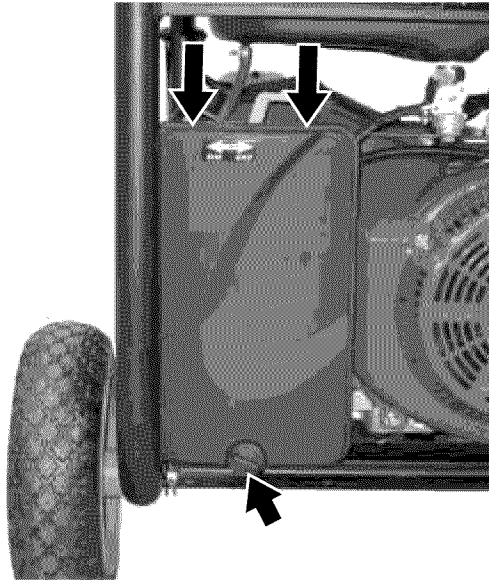

Figure 38 – Installation of Air Cleaner Cover

## SPARK PLUG MAINTENANCE

The spark plug must be checked and cleaned after every 100 hours of use or 6 months and must be replaced after 300 hours of use or every year.

1. Stop the generator and let it cool for several minutes if running.
2. Move the generator to a flat, level surface.
3. Remove the spark plug boot by firmly pulling the plastic spark plug boot handle directly away from the engine (see Figure 39).

### NOTICE

Never apply any side load or move the spark plug laterally when removing the spark plug. Applying a side load or moving the spark plug laterally may crack and damage the spark plug boot.

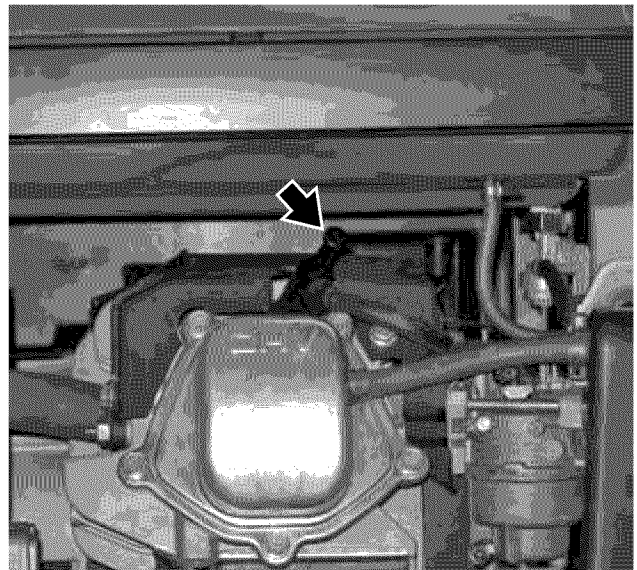

Figure 39 – Removal of Spark Plug Boot

4. Clean area around the spark plug.
5. Using the 13/16" spark plug socket wrench provided, remove the spark plug from the cylinder head (see Figure 40).

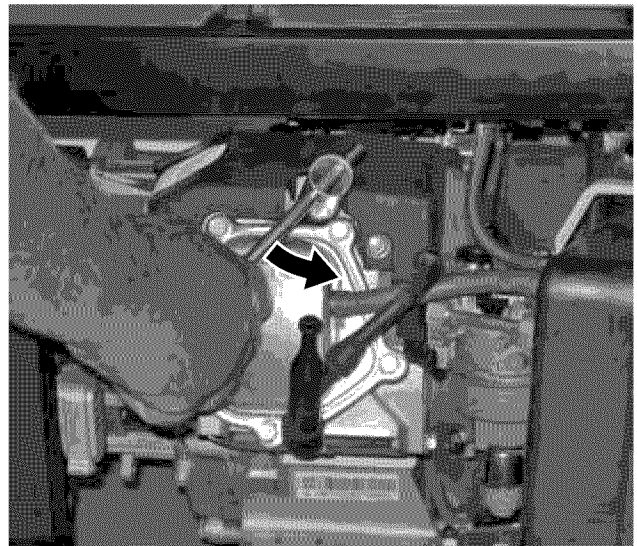

Figure 40 – Removing Spark Plug

6. Place a clean rag over the opening created by the removal of the spark plug to make sure no dirt can get into the combustion chamber.



7. Inspect the spark plug for:
  - Cracked or chipped insulator
  - Excessive wear
  - Spark plug gap (the acceptable limit of 0.024 – 0.032 in. [0.60 – 0.80 mm]) (see Figure 41).

If the spark plug fails any one of the conditions listed above, replace the plug with a Champion RN9YC plug or equivalent.

## NOTICE

Only use the recommended spark plug (Champion RN9YC or equivalent). Using a non-recommended spark plug could result in damage to the engine.

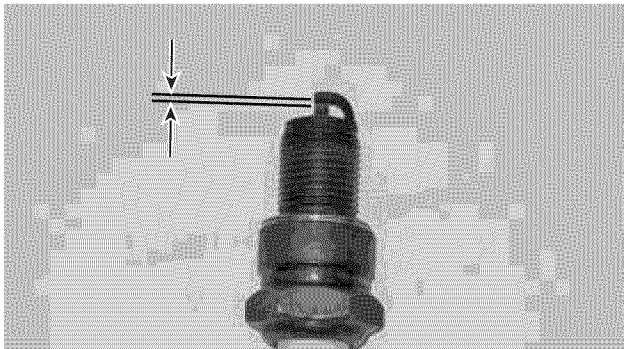

Figure 41 – Spark Plug Gap Requirements

8. Install the spark plug by carefully following the steps outlined below:
  - a - Carefully insert the spark plug back into the cylinder head. Hand-thread the spark plug until it bottoms out.
  - b - Using the 13/16" spark plug socket wrench provided, turn the spark plug to ensure it is fully seated.
  - c - Replace the spark plug boot, making sure the boot fully engages the spark plug's tip.

Recommended Spark Plug Replacement:

<b>AutoLite</b>	<b>63</b>
<b>Champion</b>	<b>RN9YC</b>
<b>Bosch</b>	<b>WR7DS</b>
<b>Torch</b>	<b>F6RTC</b>

## CLEANING THE SPARK ARRESTOR – SERIAL NUMBER XXXXXX0612 AND EARLIER

Check and clean the spark arrester after every 100 hours of use or 6 months.

1. Stop the generator and let it cool for several minutes if running.
2. Move the generator to a flat, level surface.
3. Remove the spark arrester muffler shroud by removing the four bolts. Place the bolts in a secure place for easy retrieval.
4. Using a flathead screwdriver, loosen the spark arrester band clamp (see Figure 42).
5. Slide the spark arrester band clamp off the spark arrester screen.
6. Pull the spark arrester screen off the muffler exhaust pipe.

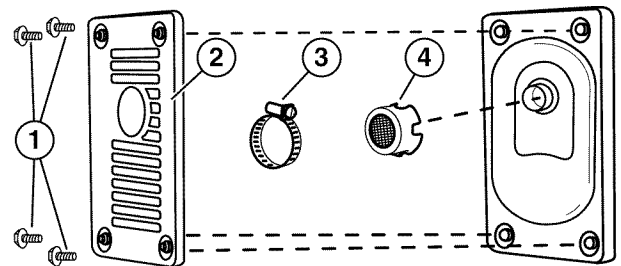

Figure 42 – Spark Arrester Assembly

- |                                   |                               |
|-----------------------------------|-------------------------------|
| 1 - Muffler Shroud Bolts (4 used) | 3 - Spark Arrester Band Clamp |
| 2 - Muffler Shroud                | 4 - Spark Arrester Screen     |
7. Using a wire brush, remove any dirt and debris that may have collected on the spark arrester screen.
  8. If the spark arrester screen shows signs of wear (rips, tears or large openings in the screen), replace the spark arrester screen.
  9. Install the spark arrester components in the following order:
    - a - Place spark arrester screen over the muffler exhaust pipe. Push on the screen until it fully bottoms out.
    - b - Place the spark arrester band clamp over the screen and tighten with a flathead screwdriver.
    - c - Install the spark arrester muffler shroud.

# MAINTENANCE

## CLEANING THE SPARK ARRESTOR – SERIAL NUMBER XXXXXX0712 AND LATER

Check and clean the spark arrestor after every 100 hours of use or 6 months.

1. Stop the generator and let it cool for several minutes if running.
2. Move the generator to a flat, level surface.
3. Using a flathead screwdriver, loosen the spark arrestor band clamp (see Figure 43).

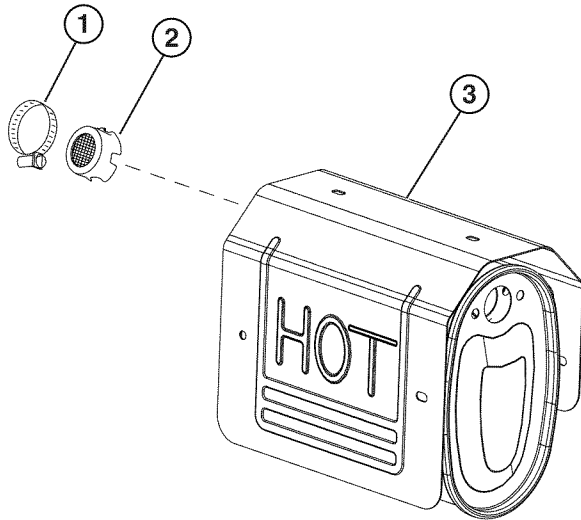

Figure 43 – Spark Arrestor Assembly

- 1 - Spark Arrestor Band Clamp
  - 2 - Spark Arrestor Screen
  - 3 - Muffler
4. Slide the spark arrestor band clamp off the spark arrestor screen.
  5. Pull the spark arrestor screen off the muffler exhaust pipe.
  6. Using a wire brush, remove any dirt and debris that may have collected on the spark arrestor screen.
  7. If the spark arrestor screen shows signs of wear (rips, tears or large openings in the screen), replace the spark arrestor screen.
  8. Install the spark arrestor components in the following order:
    - a - Place spark arrestor screen over the muffler exhaust pipe. Push on the screen until it fully bottoms out.
    - b - Place the spark arrestor band clamp over the screen and tighten with a flathead screwdriver.

## CLEANING THE GENERATOR

It is important to inspect and clean the generator before every use.

**Clean All Engine Air Inlet and Outlet Ports** – Make sure all engine air inlet and outlet ports are clean of any dirt and debris to ensure the engine does not run hot (see Figure 44).

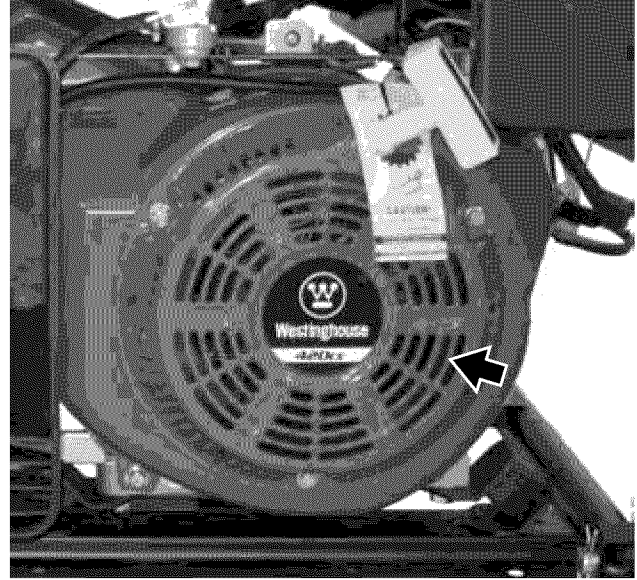

Figure 44 – Engine Air Inlet and Outlet Ports

**Clean All Engine Cooling Fins** – Use a damp rag and a brush to loosen and remove all dirt on or around the engine's cooling fins (see Figure 45).

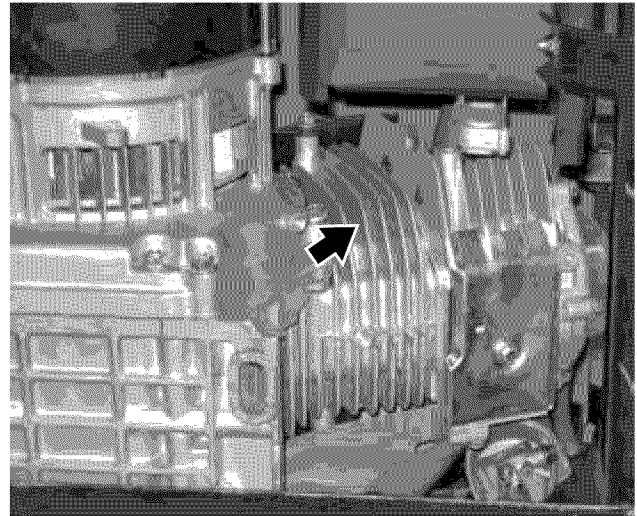

Figure 45 – Engine Cooling Fins

**Clean All Alternator Cooling Air Inlets and Exhaust Ports** – Make sure the cooling air inlets and exhaust ports of the alternator are free of any debris and obstructions. Use a vacuum cleaner to remove dirt and debris stuck in the cooling air inlets and exhaust ports (see *Figure 46* and *Figure 47*).

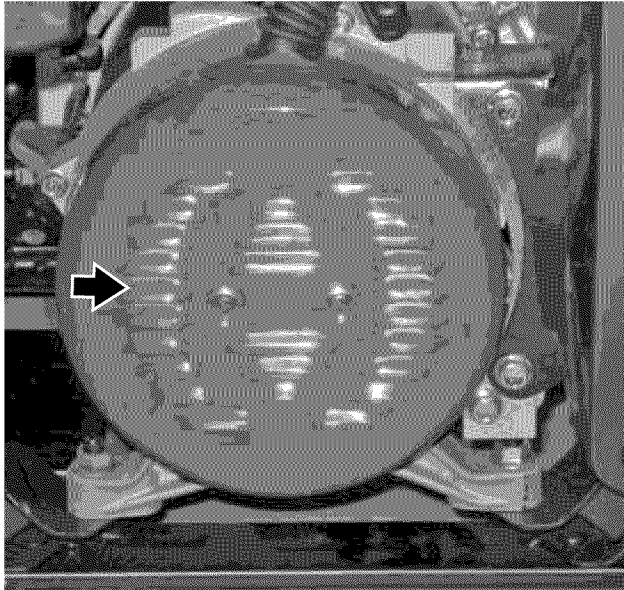

Figure 46 – Alternator Cooling Air Inlet and Outlet Port

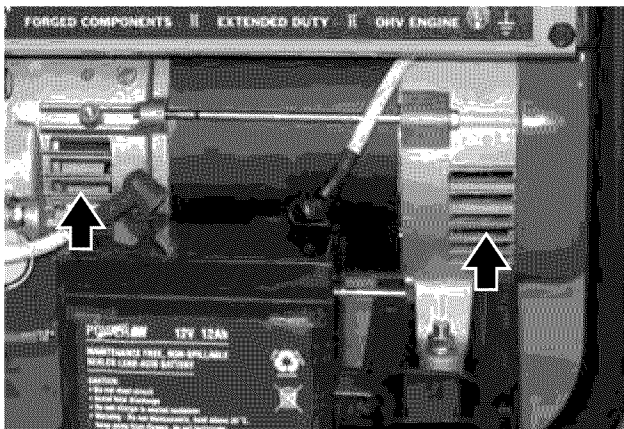

Figure 47 – Alternator Cooling Air Inlet and Outlet Port

**General Cleaning of the Generator** – Use a damp rag to clean all remaining surfaces.

## LONG-TERM STORAGE

### WARNING



Never store a generator with fuel in the tank indoors or in a poorly ventilated area where the fumes can come in contact with an ignition source such as a: 1) pilot light of a stove, water heater, clothes dryer or any other gas appliance; or 2) spark from an electric appliance.

### NOTICE

Gasoline stored for as little as 60 days can go bad, causing gum, varnish and corrosive buildup in fuel lines, fuel passages and the engine. This corrosive buildup restricts the flow of fuel, preventing an engine from starting after a prolonged storage period.

Proper care should be taken to prepare the generator for any long-term storage.

### Storage Procedure for 1 – 3 Months

1. Clean the generator as outlined in *Cleaning the Generator* on page 34.
2. Add a gasoline fuel stabilizer to the fuel tank. Follow the recommended procedure of the fuel stabilizer manufacturer for correct amount of stabilizer to add.

### Storage Procedure for Greater Than 3 Months

1. Clean the generator as outlined in *Cleaning the Generator* on page 34.
2. Drain all gasoline from the fuel tank as best as possible.
3. With the fuel shutoff valve open, start the engine and allow the generator to run until all the remaining gasoline in the fuel lines and carburetor is consumed and the engine shuts off.
4. Close the fuel shutoff valve.
5. Change the oil (see *Changing Engine Oil* on page 30).
6. Remove the spark plug (see *Spark Plug Maintenance* on page 32) and place about 1 tablespoon of oil in the spark plug opening. While placing a clean rag over the spark plug opening, slowly pull the recoil handle to allow the engine to turn over several times. This will distribute the oil and protect the cylinder wall from corroding during storage.
7. Replace the spark plug (see *Spark Plug Maintenance* on page 32).
8. Move the generator to a clean, dry place for storage.

# TROUBLESHOOTING

## TROUBLESHOOTING

### WARNING



Before attempting to service or troubleshoot the generator, the owner or service technician must first read the owner's manual and understand and follow all safety instructions. Failure to follow all instructions may result in conditions that can lead to voiding of the EPA certification or product warranty, serious personal injury, property damage or even death.

PROBLEM	POTENTIAL CAUSE	SOLUTION
Engine is running, but no electrical output.	1. Circuit breakers are tripped.	1. Reset the circuit breakers and check for overload condition ( <i>see pages 24 and 26</i> ).
	2. The power cord's plug connector is not fully engaged in the generator's outlet.	2. Verify plug connector is firmly engaged in the generator's outlet. If using the 240V outlet, make sure plug connector is rotated 1/4 turn in the clockwise direction.
	3. Faulty or defective power cord	3. Replace power cord.
	4. Faulty or defective electrical appliance	4. Try connecting a known good appliance to verify the generator is producing electrical power.
	5. If trying 1-4 above does not solve the problem, the cause might be the generator has a fault.	5. Take the generator to your nearest authorized service dealer.
Engine will not start or remain running while trying to start.	1. Fuel shutoff valve is in the <b>OFF</b> position.	1. Move the fuel shutoff valve to the <b>ON</b> position ( <i>see pages 25 and 26</i> ).
	2. Generator is out of gasoline.	2. Add gasoline to the generator ( <i>see page 23</i> ).
	3. Fuel flow is obstructed.	3. Inspect and clean fuel delivery passages.
	4. Unit is overchoked.	4. Move the choke lever halfway between the <b>ON</b> and <b>OFF</b> positions ( <i>see pages 25 and 26</i> ).
	5. Starting battery may have insufficient charge	5. On electric start models only. Check battery output and charge battery as necessary.
	6. Dirty air filter	6. Check and clean the air filter ( <i>see pages 30-32</i> ).
	7. Low oil level shutdown switch is preventing the unit from starting.	7. Check oil level and add oil if necessary ( <i>see pages 29 and 30</i> ).
	8. Spark plug boot is not fully engaged with the spark plug tip.	8. Firmly push down on the spark plug boot to ensure the boot is fully engaged ( <i>see pages 32 and 33</i> ).
	9. Spark plug is faulty.	9. Remove and check the spark plug. Replace if faulty ( <i>see pages 32 and 33</i> ).
	10. Dirty/plugged spark arrestor	10. Check and clean the spark arrestor ( <i>see page 33</i> ).
	11. Stale fuel	11. Drain fuel and replace with fresh fuel ( <i>see page 23</i> ).
	12. If trying 1-11 above does not solve the problem, the cause might be the generator has a fault.	12. Take the generator to your nearest authorized service dealer.

# TROUBLESHOOTING

PROBLEM	POTENTIAL CAUSE	SOLUTION
Generator suddenly stops running.	1. Generator is out of fuel.	1. Check fuel level ( <i>see page 23</i> ). Add fuel if necessary.
	2. The low oil shutdown switch has stopped the engine.	2. Check oil level and add oil if necessary ( <i>see pages 29 and 30</i> ).
	3. Too much load	3. Restart the generator and reduce the load.
	4. If trying 1-3 above does not solve the problem, the cause might be a fault in the generator.	4. Take the generator to your nearest authorized service dealer.
Engine runs erratic; does not hold a steady RPM.	1. Choke was left in the <b>ON</b> position.	1. Move choke to the <b>OFF</b> position ( <i>see pages 25 and 26</i> ).
	2. Dirty air filter	2. Clean the air filter ( <i>see pages 30-32</i> ).
	3. Applied loads may be cycling on and off	3. As applied loads cycle, changes in engine speed may occur; this is a normal condition.
	4. If trying 1-3 above does not solve the problem, the cause might be a fault in the generator	4. Take the generator to your nearest authorized service dealer.

# WARRANTY

---

## WESTPRO POWER SYSTEMS “THREE YEAR” LIMITED WARRANTY

Effective July 1, 2011

### WESTPRO’S RESPONSIBILITY

Westpro Power Systems, LLC (“WESTPRO”) warrants to the original purchaser that its Westinghouse line of generators will be free from defects in material and workmanship. Under normal use and maintenance from the date of purchase, WESTPRO agrees to repair or replace at WESTPRO’s discretion, any defective product free of charge at any authorized WESTPRO Authorized Service Dealer within the below listed applications, time periods, limitations, and exclusions. THIS LIMITED WARRANTY IS EXTENDED TO THE ORIGINAL PURCHASER ONLY AND IS NOT TRANSFERABLE TO SUBSEQUENT OWNERS EXCEPT FOR EMISSION RELATED PARTS. This warranty is separate from the Emission Control Warranty Statement supplied with your new product. Please consult the Emission Control Warranty Statement for details regarding emission related parts. For a list of WESTPRO Authorized Service Dealers refer to [www.westpropower.com](http://www.westpropower.com) or call 1-855-944-3571.

### OWNER’S RESPONSIBILITY

To ensure trouble free warranty coverage it is important that you register your WESTPRO Westinghouse generator. You may register on-line at [www.westpropower.com](http://www.westpropower.com), by automated phone at 1-855-944-3571, or by filling out and returning to WESTPRO the warranty registration card supplied with your generator. Registering your product confirms your warranty coverage and provides a direct link between you and WESTPRO if we find it necessary to contact you.

Your receipt for purchase including date, model and serial number must be maintained and presented to a WESTPRO Authorized Service Dealer for warranty service. Proof of purchase rests solely with you, the original purchaser.

You must demonstrate reasonable care and use, and follow preventive maintenance, storage, fuel and oil usage as prescribed in the operator’s manual for your WESTPRO Westinghouse unit. Should a product difficulty occur, you must, at your expense, deliver or ship your WESTPRO Westinghouse unit to a WESTPRO Authorized Service Dealer for warranty repairs (which must occur within the applicable warranty period), and arrange for pick-up or return of your unit after the repairs have been made. For the WESTPRO Authorized Service Dealer nearest to you, call WESTPRO’s automated phone at 1-855-944-3571 or you may locate a WESTPRO Authorized Service Dealer at [www.westpropower.com](http://www.westpropower.com). Should you require assistance or have questions concerning WESTPRO’s Warranty Statement, you can contact us through the web at [www.westpropower.com](http://www.westpropower.com) or call 1-855-944-3571.

## PRODUCT WARRANTY APPLICATIONS AND PRODUCT WARRANTY PERIODS

### CONSUMER APPLICATION

For the purpose of this limited warranty “Consumer Application” means usage by the original purchaser for the purpose of personal residential household or recreational use.

Parts and labor will be covered at 100% for a period of one (1) year from the date of purchase.

Parts only will be covered at 100% for a period of three (3) years from the date of purchase.

If proof of purchase is not available to establish the purchase date nor is the equipment registered as suggested herein, the date of manufacturing as recorded by WESTPRO will start the product warranty period.

### COMMERCIAL APPLICATION

For the purpose of this limited warranty “Commercial Application” means usage by the original purchaser for the purpose of income producing, business related use. Once a generator has been used for income producing and business related purposes, it shall thereafter be considered a “Commercial Application” and the following warranty will apply.

Parts and labor will be covered at 100% for a period of one (1) year from the date of purchase.

If proof of purchase is not available to establish the purchase date nor is the equipment registered as suggested herein, the date of manufacturing as recorded by WESTPRO will start the product warranty period.



## NON-WARRANTABLE APPLICATIONS

THE WESTPRO WESTINGHOUSE LINE OF GENERATORS IS EXPRESSLY NOT RECOMMENDED FOR NOR WARRANTED FOR THE FOLLOWING APPLICATIONS:

Medical and Life Support Uses – This product is not recommended for and is NOT warranted for the use to power Medical and Life Support equipment or devices.

Prime Power – This warranty does not apply to generators used for Prime Power (primary source of power) in place of utility power where utility power service is present or where utility power service does not normally exist, regardless of whether a Consumer Application or Commercial Application is involved.

## EXCLUSIONS

- WESTPRO portable generators that utilize non-WESTPRO replacement parts.
- Costs of normal maintenance and adjustments.
- Failures caused by any contaminated fuels, oils, or lack of proper oil levels.
- Repairs or diagnostics performed by individuals other than WESTPRO authorized dealers not authorized in writing by WESTPRO.
- Failures due to normal wear and tear, accident, misuse, abuse, negligence or improper use. As with all mechanical devices, the WESTPRO engines need periodic part(s) service and replacement to perform as designed. This warranty will not cover repair when normal use has exhausted the life of a part(s) or engine.
- Failures caused by any external cause or act of God, including but not limited to, collision, theft, vandalism, riot, war, fire, freezing, lightning, earth-quake, windstorm, hail, water, flood, tornado, or hurricane.
- Damage related to rodent and/or insect infestation.
- Products that are modified or altered in a manner not authorized in writing by WESTPRO.
- Any incidental, consequential or indirect damages caused by defects in materials or workmanship, or any delay in repair or replacement of the defective part(s).
- Failure due to misapplication.
- Telephone, cellular phone, facsimile, internet access, or other communication expenses.
- Expenses related to “customer instruction” or troubleshooting where no manufacturing defect is found.
- Overnight freight or special shipping costs for replacement part(s).
- Overtime, holiday or emergency labor.
- Starting batteries, fuses, light bulbs and engine fluids.

## DISCLAIMER OF IMPLIED WARRANTIES

This limited warranty is in lieu of all other expressed or implied warranties, including any warranty of FITNESS FOR A PARTICULAR PURPOSE OR USE and any implied warranty of MERCHANTABILITY otherwise applicable to WESTPRO's Westinghouse line of generators. WESTPRO and its affiliated companies shall not be liable for any special, incidental or consequential damage, including lost profits. There are no warranties extended other than as provided herein. This limited warranty may be modified only by WESTPRO. Any implied warranties allowed by law shall be limited in duration to the terms of the express warranty provided herein. Some states do not allow limitations on how long an implied warranty lasts, so the above limitation may not apply to you. Some states do not allow the exclusion or limitation of incidental or consequential damages, so the above limitation may not apply to you. This warranty gives you specific legal rights. You also have other rights from state to state. WESTPRO'S ONLY LIABILITY SHALL BE THE REPAIR OR REPLACEMENT AS STATED ABOVE. IN NO EVENT SHALL WESTPRO BE LIABLE FOR ANY INCIDENTAL OR CONSEQUENTIAL DAMAGES, EVEN IF SUCH DAMAGES ARE A DIRECT RESULT OF WESTPRO'S NEGLIGENCE. Some states do not allow the exclusion or limitation of incidental or consequential damages, so the above limitation may not apply to you. This warranty gives you specific legal rights and you may also have other rights from state to state.

This limited warranty is given by Westpro Power Systems, LLC, W237 N2889 Woodgate Rd. Unit B, Pewaukee, WI 53072.

# **EMISSIONS CONTROL WARRANTY**

---

## **FEDERAL AND/OR CALIFORNIA EMISSION CONTROL WARRANTY STATEMENT**

### **YOUR WARRANTY RIGHTS AND OBLIGATIONS**

Westpro Power Systems, LLC, the United States Environmental Protection Agency (EPA), and, for those products certified for sale in the state of California, the California Air Resources Board (CARB) are pleased to explain the emission (evaporative and/or exhaust) control system (ECS) warranty on your outdoor 2012 and later small off-road spark-ignited engine and equipment(outdoor equipment engine). In California, new outdoor equipment engines must be designed, built and equipped to meet the state's stringent anti-smog standards (in other states, 1997 and later model year equipment must be designed, built, and equipped to meet the U.S. EPA small off-road, spark ignition engine regulations). Westpro Power Systems, LLC must warrant the ECS on your outdoor equipment engine for the period of time listed below provided there has been no abuse, neglect or improper maintenance of your outdoor equipment engine.

Your ECS may include parts such as the carburetor, fuel-injection system, the ignition system, catalytic converter, fuel tanks, fuel lines, fuel caps, valves, canisters, filters, vapor hoses, clamps, connectors, and other associated emission-related components.

**Where a warrantable condition exists, Westpro Power Systems, LLC will repair your outdoor equipment engine at no cost to you including diagnosis, parts and labor.**

### **MANUFACTURER'S WARRANTY COVERAGE:**

This emission control system is warranted for two years. If any emission-related part on your outdoor equipment engine is defective, the part will be repaired or replaced by a **Westpro Power Systems, LLC Authorized Warranty Service Dealer**.

### **OWNER'S WARRANTY RESPONSIBILITIES:**

As the outdoor equipment engine owner, you are responsible for performance of the required maintenance listed in your owner's manual. Westpro Power Systems, LLC recommends that you retain all receipts covering maintenance on your outdoor equipment engine, but Westpro Power Systems, LLC cannot deny warranty solely for the lack of receipts or your failure to ensure the performance of all scheduled maintenance.

As the outdoor equipment engine owner, you should however be aware that Westpro Power Systems, LLC may deny you warranty coverage if your outdoor equipment engine or a part has failed due to abuse, neglect, or improper maintenance or unapproved modifications.

You are responsible for presenting your outdoor equipment engine to a Westpro Power Systems, LLC's Authorized Warranty Service Dealer as soon as the problem exists. The warranty repairs should be completed in a reasonable amount of time, not to exceed 30 days.

If you have any questions regarding your warranty rights and responsibilities, you should contact a Westpro Power Systems, LLC Service Representative at 1-855-WHHELP1 (1-855-944-3571) or contact Westpro Power Systems, LLC at the following address: W237 N2889 Woodgate Road, Unit B, Pewaukee, WI 53072.

### **DEFECTS WARRANTY REQUIREMENTS**

Westpro Power Systems, LLC warrants to the original, end-use purchaser/owner and each subsequent purchaser that the outdoor equipment engine is:

1. Designed, built and equipped so as to conform with all applicable regulations
2. Free from defects in materials and workmanship that can cause the failure of a warranted part at any time during the ECS Warranty period.
3. Warranted parts are identical in all material respects to that part as described in Chongqing Zongshen General Power Machine Co., LTD's application for certification.

The warranty period begins on the date the outdoor equipment engine is delivered to the original, end-use purchaser/owner or first placed into service. The warranty period is two years.





# EMISSIONS CONTROL WARRANTY

---

Subject to certain conditions and exclusions as stated below, the warranty on emission-related parts is as follows:

1. Any warranted part that is not scheduled for replacement as required maintenance in the written instructions supplied, is warranted for the warranty period stated above. If the part fails during the period of warranty coverage, the part will be repaired or replaced by Westpro Power Systems, LLC according to subsection (4) below. Any such part repaired or replaced under warranty will be warranted for the remainder of the period.
2. Any warranted part that is scheduled only for regular inspection in the written instructions supplied is warranted for the warranty period stated above. Any such part repaired or replaced under warranty will be warranted for the remaining warranty period.
3. Any warranted part that is scheduled for replacement as required maintenance in the written instructions supplied is warranted for the period of time before the first scheduled replacement date for that part. If the part fails before the first scheduled replacement, the part will be repaired or replaced by Westpro Power Systems, LLC according to subsection (4) below. Any such part repaired or replaced under warranty will be warranted for the remainder of the period prior to the first scheduled replacement point for the part.
4. Repair or replacement of any warranted part under the warranty provisions herein must be performed by a Westpro Power Systems, LLC Authorized Warranty Service Dealer at no charge to the owner.
5. The owner must not be charged for diagnostic labor that leads to the determination that a warranted part is in fact defective, provided that such diagnostic work is performed at a Westpro Power Systems, LLC Authorized Warranty Service Dealer.
6. Westpro Power Systems, LLC is liable for damages to other engine or equipment components proximately caused by a failure under warranty of any warranted part. Throughout the off-road engine and equipment warranty period stated above, Westpro Power Systems, LLC will maintain a supply of warranted parts sufficient to meet the expected demand for such parts.
7. Any authorized Westpro Power Systems, LLC replacement part may be used in the performance of any warranty maintenance or repairs and must be provided without charge to the owner. Such use will not reduce the warranty obligations of Westpro Power Systems, LLC.
8. Add-on or modified parts that are not exempted by the EPA or CARB may not be used. The use of any non-exempted add-on or modified parts by the original, end use purchaser/owner and each subsequent purchaser/owner will be grounds for disallowing warranty claims. Westpro Power Systems, LLC will not be liable to warrant failures of warranted parts caused by the use of a non-exempted add-on or modified part.
9. The manufacturer issuing the warranty shall provide any documents that describe that manufacturer's warranty procedures or policies within five working days of request by the CARB.

## WARRANTED PARTS:

The repair or replacement of any warranted part otherwise eligible for warranty coverage may be excluded from such warranty coverage if Westpro Power Systems, LLC demonstrates that the outdoor equipment engine has been abused, neglected, or improperly maintained, and that such abuse, neglect, or improper maintenance was the direct cause of the need for repair or replacement of the part. That notwithstanding, any adjustment of a component that has a factory installed, and properly operating, adjustment limiting device is still eligible for warranty coverage. Further, the coverage under this warranty extends only to parts that were present on the off-road engine and equipment purchased.

The following emission warranty parts are covered (if applicable):

1. Fuel Metering System
  - Cold start enrichment system (soft choke)
  - Carburetor and internal parts (or fuel injection system)
  - Fuel pump
  - Fuel tank
2. Air Induction System
  - Air cleaner
  - Intake manifold

# EMISSIONS CONTROL WARRANTY

---

3. Ignition System
  - Spark plug(s)
  - Magneto ignition system
4. Exhaust System
  - Catalytic converter
  - SAI (Reed valve)
5. Miscellaneous Items Used in Above System
  - Vacuum, temperature, position, time sensitive valves and switches
  - Connectors and assemblies
6. Evaporative Control
  - Fuel hose
  - Fuel hose clamps
  - Tethered fuel cap
  - Carbon canister
  - Vapor lines

## QUESTIONS:

If you have any questions regarding your emissions warranty rights and responsibilities you should contact Westpro Power Systems, LLC at:

Phone: (855) 944-3571, toll free

Web: [service@westpropower.com](mailto:service@westpropower.com)

Address:       Service Department  
                  Westpro Power Systems, LLC  
                  W237 N2889 Woodgate Road, Unit B  
                  Pewaukee, WI 53072



MANUAL DEL PROPIETARIO

---

---

**California  
Proposition 65 Warning**

The engine exhaust from this product contains chemicals known to the state of California to cause cancer, birth defects or other reproductive harm.

**California  
Proposition 65 Warning**

Certain components in this product and its related accessories contain chemicals known to the state of California to cause cancer, birth defects or other reproductive harm. Wash hands after handling.

**EXCLUSIONES:**

Toda la información, las ilustraciones y especificaciones de este manual se basan en la información más reciente disponible al momento de la publicación. Las ilustraciones que se utilizan en este manual están destinadas a representar vistas de referencia únicamente. Además, debido a nuestra política de mejora continua del producto podemos modificar la información, las ilustraciones y/o las especificaciones para explicar y/o ejemplificar una mejora de producto, servicio o mantenimiento. Nos reservamos el derecho a realizar cualquier cambio en cualquier momento sin aviso. Algunas imágenes podrán variar dependiendo del modelo que se está mostrando.

**TODOS LOS DERECHOS RESERVADOS:**

Ninguna parte de esta publicación se puede reproducir ni usar por ningún medio, sea gráfico, electrónico o mecánico, incluido el uso de fotocopias, grabaciones, grabaciones en cinta o de sistemas de almacenamiento y recuperación de información, sin el permiso por escrito de Westpro Power Systems, LLC.

# FELICITACIONES POR ADQUIRIR UN GENERADOR WESTINGHOUSE

**¡PELIGRO!**

**Este manual contiene instrucciones importantes para la operación de este generador. Para su seguridad y la de los demás, debe leer este manual completamente antes de operar el generador. Si no sigue adecuadamente todas las instrucciones y precauciones, usted y otras personas pueden resultar gravemente heridos o morir.**

## Para sus registros:

Fecha de compra: \_\_\_\_\_ Número de modelo del generador: \_\_\_\_\_

Comprado a Negocio/Distribuidor: \_\_\_\_\_ Número de serie del generador: \_\_\_\_\_

**Recibo de compra:** (conservar el recibo de compra para asegurar la cobertura sin problemas de la garantía).

## Registro del producto:

Para asegurar la cobertura sin problemas de la garantía es importante que registre el generador Westinghouse. Complete el formulario de registro del producto que está a continuación y envíelo a:

Registro del producto  
Westpro Power Systems, LLC  
W237 N2889 Woodgate Road, Unit B  
Pewaukee, WI 53072

Para registrar el generador deberá ubicar la siguiente información:

Número de Modelo

↓

Número de Serie

↓

**WESTPRO**  
POWER SYSTEMS  
Pewaukee, WI 53072 USA

Model Number		Engine RPM	3600
Part Number		Frequency	60 Hz
Phase	Single	Power Output	
AC Voltage	120/240	Fuel	Gasoline

Serial Number

## Formulario de registro del producto

### INFORMACIÓN PERSONAL

Nombre: \_\_\_\_\_

Apellido: \_\_\_\_\_

Dirección: \_\_\_\_\_

Dirección: \_\_\_\_\_

Ciudad, Estado, Código postal: \_\_\_\_\_

País: \_\_\_\_\_

Número de teléfono: \_\_\_\_\_

Dirección de correo electrónico: \_\_\_\_\_

### INFORMACIÓN SOBRE EL GENERADOR

Número de modelo: \_\_\_\_\_

Número de serie: \_\_\_\_\_

Fecha de adquisición: \_\_\_\_\_

Comprado a: \_\_\_\_\_



FELICITACIONES POR ADQUIRIR UN GENERADOR WESTINGHOUSE.....	3
Para sus registros:.....	3
Registro del producto:.....	3
Formulario de registro del producto.....	3
<b>SEGURIDAD .....</b>	<b>7</b>
DEFINICIONES DE SEGURIDAD .....	7
DEFINICIONES DE LOS SÍMBOLOS DE SEGURIDAD .....	7
NORMAS GENERALES DE SEGURIDAD .....	8
ETIQUETAS Y CALCOMANÍAS DE SEGURIDAD.....	10
<b>DESEMBALAR .....</b>	<b>12</b>
PROCEDIMIENTO PARA DESEMBALAR EL GENERADOR .....	12
CAJA DE ACCESORIOS DEL KIT DE LAS RUEDAS .....	12
Componentes: .....	12
<b>MONTAJE .....</b>	<b>14</b>
MONTAJE – NÚMERO DE SERIE XXXXXX0612 Y ANTES .....	14
MONTAJE – NÚMERO DE SERIE XXXXXX0712 Y LUEGO.....	16
INSTALACIÓN DE LA BATERÍA (SÓLO PARA GENERADORES CON ARRANQUE ELÉCTRICO).....	18
<b>CARACTERÍSTICAS .....</b>	<b>20</b>
CARACTERÍSTICAS GENERALES DEL GENERADOR .....	20
CARACTERÍSTICAS DEL PANEL DE CONTROL.....	22
<b>FUNCIONAMIENTO.....</b>	<b>23</b>
ANTES DE ENCENDER EL GENERADOR .....	23
PROCEDIMIENTO PARA AGREGAR/CONTROLAR EL COMBUSTIBLE Y LOS LÍQUIDOS DEL MOTOR .....	24
Procedimiento para controlar y/o agregar el aceite para motor.....	24
Procedimiento para agregar gasolina al depósito de combustible .....	25
ENCENDIDO DEL GENERADOR .....	25
Arranque manual del generador .....	26
Encendido de un generador con arranque eléctrico.....	27
DETENCIÓN DEL GENERADOR.....	28
Funcionamiento normal.....	28
Durante una emergencia .....	28
<b>MANTENIMIENTO .....</b>	<b>29</b>
MANTENIMIENTO .....	29
Cronograma de mantenimiento .....	29
MANTENIMIENTO DEL ACEITE DEL MOTOR.....	30
Especificación del aceite del motor .....	30
Procedimiento para controlar el aceite del motor .....	30
Procedimiento para agregar el aceite del motor.....	31
Procedimiento para cambiar el aceite del motor .....	31
MANTENIMIENTO DEL FILTRO DE AIRE .....	32
Limpieza del filtro de aire.....	32
MANTENIMIENTO DE LA BUJÍA DE ENCENDIDO .....	34
LIMPIEZA DEL AMORTIGUADOR DE CHISPAS – NÚMERO DE SERIE XXXXXX0612 Y ANTES.....	35
LIMPIEZA DEL AMORTIGUADOR DE CHISPAS – NÚMERO DE SERIE XXXXXX0712 Y LUEGO .....	36
LIMPIEZA DEL GENERADOR .....	36
ALMACENAMIENTO DE LARGO PLAZO .....	37
Procedimiento para almacenar la unidad durante 1 a 3 meses .....	38
Procedimiento para almacenar la unidad durante más de tres meses.....	38
<b>SOLUCIÓN DE PROBLEMAS.....</b>	<b>39</b>
SOLUCIÓN DE PROBLEMAS.....	39
<b>GARANTÍA.....</b>	<b>42</b>
GARANTÍA LIMITADA DE “TRES AÑOS” DE WESTPRO POWER SYSTEMS .....	42
RESPONSABILIDAD DE WESTPRO.....	42
RESPONSABILIDAD DEL PROPIETARIO.....	42
APLICACIONES Y PERÍODOS DE LA GARANTÍA DEL PRODUCTO .....	42
APLICACIÓN PARA EL CONSUMO .....	42
APLICACIÓN COMERCIAL .....	43

# ÍNDICE

---

APLICACIONES NO GARANTIZABLES .....	43
EXCLUSIONES.....	43
EXCLUSIONES DE GARANTÍAS IMPLÍCITAS.....	44
<b>GARANTÍA DE CONTROL DE EMISIONES.....</b>	<b>45</b>
DECLARACIÓN DE GARANTÍA DE CONTROL DE EMISIONES FEDERAL Y/O DE CALIFORNIA .....	45
DERECHOS Y OBLIGACIONES QUE LE CORRESPONDEN EN VIRTUD DE LA GARANTÍA .....	45
COBERTURA DE LA GARANTÍA DEL FABRICANTE:.....	45
RESPONSABILIDADES DEL PROPIETARIO EN RELACIÓN CON LA GARANTÍA:.....	45
REQUISITOS DE LA GARANTÍA DE DEFECTOS .....	45
PIEZAS GARANTIZADAS:.....	46
PREGUNTAS:.....	47



## DEFINICIONES DE SEGURIDAD

Las palabras PELIGRO, ADVERTENCIA, PRECAUCIÓN y AVISO se usan a lo largo de este manual para destacar la información importante. Asegúrese de que todo aquel que trabaje con el equipo o cerca de él conozca el significado de estas alertas.



Este símbolo de alerta de seguridad aparece con la mayoría de las declaraciones de seguridad. Significa: ¡atención, esté alerta, su seguridad está en riesgo! Lea y respete el mensaje que aparece a continuación del símbolo de alerta de seguridad.

 **PELIGRO**

Indica una situación de riesgo que, si no se evita, **causará** lesiones graves o la muerte.

 **ADVERTENCIA**

Indica una situación de riesgo que, si no se evita, **podría** causar lesiones graves o la muerte.

 **PRECAUCIÓN**

Indica una situación de riesgo que, si no se evita, **podría** causar lesiones menores o de gravedad moderada.

**AVISO**

Indica una situación que puede dañar el generador, la propiedad personal y/o el entorno, o que puede hacer que el equipo funcione incorrectamente.

**NOTA:** Indica un procedimiento, una práctica o una condición que debe seguirse a fin de que el generador funcione conforme al diseño.

## DEFINICIONES DE LOS SÍMBOLOS DE SEGURIDAD

Símbolo	Descripción
	Símbolo de alerta de seguridad
	Peligro de asfixia
	Peligro de quemaduras
	Peligro de explosión/presión
	No deje las herramientas en la zona
	Peligro de electrocución
	Peligro de explosión
	Peligro de incendio
	Peligro de elevación
	Peligro de aplastamiento
	Lea las instrucciones del fabricante
	Lea los mensajes de seguridad antes de proceder
	Use equipo de protección personal (PPE, en inglés)

# SEGURIDAD

## NORMAS GENERALES DE SEGURIDAD

### ⚠ PELIGRO



Nunca use el generador en lugares mojados o húmedos. Nunca exponga el generador a lluvia, nieve, rociado de agua o agua estancada durante el uso. Proteja el generador de todas las condiciones climáticas peligrosas. La humedad o el hielo pueden causar un cortocircuito u otro tipo de problema de funcionamiento en el circuito eléctrico.



Nunca opere el generador en un lugar cerrado. El escape del motor contiene monóxido de carbono. Sólo debe operar el generador en exteriores y alejado de ventanas, puertas y ventilaciones.

### ⚠ ADVERTENCIA



El voltaje del generador puede producir lesiones graves o la muerte.

- Nunca utilice el generador bajo la lluvia o en planicies de inundación a menos que se tomen las precauciones correspondientes para evitar que quede expuesto a la lluvia o la inundación.
- No utilice nunca prolongadores desgastados o dañados.
- Siempre debe contratar a un electricista matriculado para que conecte el generador al circuito de la red general.
- Nunca toque el generador cuando está en marcha si el generador está húmedo o si usted tiene las manos mojadas.
- Nunca utilice el generador en zonas con alto nivel de conducción como cerca de plataformas metálicas o estructuras de acero.
- Utilice siempre prolongadores conectados a tierra. Siempre use herramientas mecánicas de tres hilos o con aislamiento doble.
- Nunca toque los terminales que tienen corriente o los hilos desnudos mientras el generador está en funcionamiento.
- Asegúrese de que el generador esté conectado a tierra correctamente antes de utilizarlo.

### ⚠ ADVERTENCIA



La gasolina y los vapores de la gasolina son extremadamente inflamables y explosivos en determinadas condiciones.



- Siempre debe hacer la recarga de combustible del generador en exteriores, en una zona bien ventilada.
- Nunca saque el tapón de combustible con el motor en marcha.
- Nunca haga la recarga de combustible del generador mientras el motor está en marcha. Apague siempre el motor y deje que se enfríe el generador antes de recargar combustible.
- Siempre cargue el depósito de combustible con gasolina.
- Cuando realice la recarga, mantenga alejadas las chispas, llamas abiertas u otras formas de ignición (como cerillos, cigarrillos, fuentes de electricidad estática).
- Nunca sobrecargue el depósito de combustible. Deje espacio para la expansión del combustible. La sobrecarga del depósito de combustible puede producir un desbordamiento repentino de gasolina y hacer que la gasolina derramada tome contacto con superficies CALIENTES. El combustible derramado puede encenderse. Si se derrama combustible sobre el generador, debe eliminar los derrames de inmediato. Deseche los trapos como corresponda. Deje que se seque la superficie donde se produjo el derrame antes de operar el generador.
- Utilice protección ocular durante la recarga de combustible.
- Nunca utilice gasolina como agente de limpieza.
- Almacene los recipientes que contienen gasolina en una zona bien ventilada, alejada de los combustibles o las fuentes de encendido.
- Controle si hay pérdidas de combustible después de la recarga de combustible. Nunca opere el motor si se descubre que hay una fuga de combustible.

## ADVERTENCIA



Nunca opere el generador si se sobrecalientan los componentes eléctricos, si cae la salida de energía eléctrica, si salen chispas, llamas o humo del generador, o si los receptáculos están calientes.



Nunca use el generador para alimentar equipos de asistencia médica.



Siempre retire del generador las herramientas u otros equipos de servicio que se utilicen durante el mantenimiento antes de usarlo.

## AVISO

Nunca modifique el generador.

Nunca utilice el generador si vibra a altos niveles, si la velocidad del motor cambia significativamente o si el motor falla con frecuencia al encender.

Siempre desconecte las herramientas y los artefactos del generador antes del encendido.

# SEGURIDAD

## ETIQUETAS Y CALCOMANÍAS DE SEGURIDAD

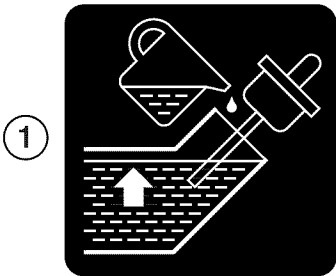

**2**

<b>⚠ DANGER</b>		<b>⚠ PELIGRO</b>	
USING A GENERATOR INDOORS CAN KILL YOU IN MINUTES. GENERATOR EXHAUST CONTAINS CARBON MONOXIDE. THIS IS A POISON YOU CANNOT SEE OR SMELL.		USAR EL GENERADOR EN INTERIORES LO PUEDE MATAR EN MINUTOS. EL ESCAPE DEL GENERADOR CONTIENE MONÓXIDO DE CARBONO. ESTE GAS ES UN VENENO QUE NO SE PUEDE VER NI OLER.	
NEVER USE INSIDE A HOME OR GARAGE, EVEN IF DOORS AND WINDOWS ARE OPEN.	ONLY USE OUTSIDE AND FAR AWAY FROM WINDOWS, DOORS, AND VENTS.	NUNCA USE EL GENERADOR DENTRO DEL HOGAR O EL GARAJE, AUN SI LAS PUERTAS Y VENTANAS ESTÁN ABIERTAS. SOLO ÚSELO EN EXTERIORES Y LEJOS DE VENTILACIONES, PUERTAS Y VENTANAS ABIERTAS.	

**3**

<b>WESTPRO</b> POWER SYSTEMS		Model Number	Engine RPM	3600	Serial Number
WESTPRO POWER SYSTEMS Pewaukee, WI 53072 USA		Part Number	Frequency	60 Hz	
		Phase	Power Output		
		AC Voltage	Fuel	Gasoline	

**4**

<b>⚠ WARNING</b>		<b>⚠ ADVERTENCIA</b>
HOT SURFACES		SUPERFICIES CALIENTES



Figura 1



**1**

<b>⚠ WARNING</b>	<b>⚠ ADVERTENCIA</b>
<b>HOT SURFACES</b>	<b>SUPERFICIES CALIENTES</b>

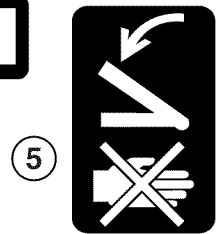
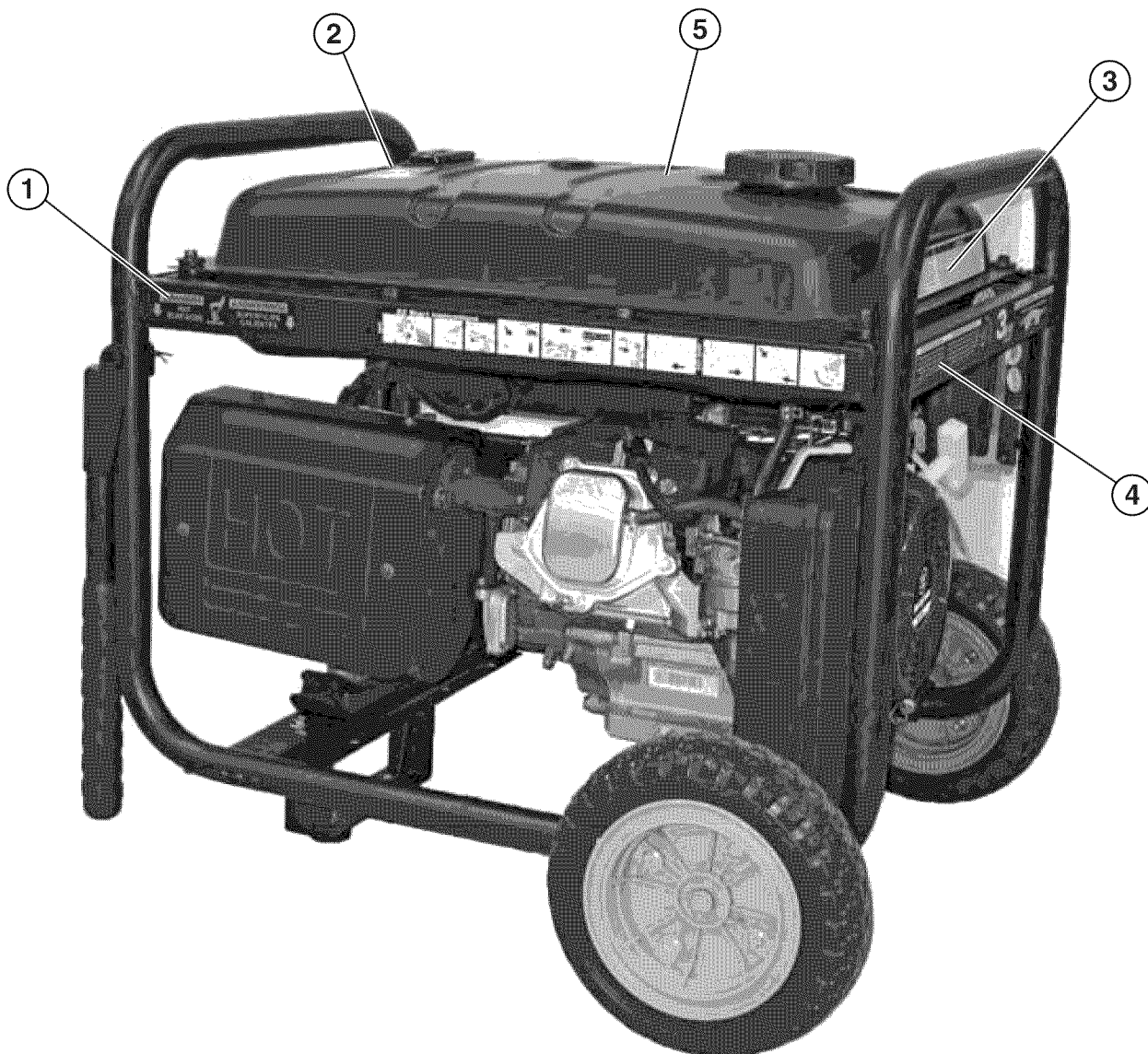
**2**

<b>⚠ WARNING</b>	<b>⚠ ADVERTENCIA</b>
NEVER ADD FUEL TO THE GENERATOR WHEN THE ENGINE IS HOT OR RUNNING. NEVER ALLOW FUEL TO COME IN CONTACT WITH RUNNING ENGINE OR HOT GENERATOR PARTS. ALWAYS ALLOW ENGINE TO COOL DOWN BEFORE ADDING FUEL. NEVER TOUCH HOT SURFACES. GENERATORS POSE RISK OF SHOCK ESPECIALLY IF OPERATED IN DAMP OR WET CONDITIONS. KEEP GENERATOR AND STORED FUEL AWAY FROM FIRE, SPARKS AND CIGARETTES. NEVER CONNECT TO A BUILDING'S ELECTRICAL SYSTEM UNLESS A TRANSFER SWITCH HAS BEEN INSTALLED BY A CERTIFIED ELECTRICIAN.	LEA EL MANUAL DEL PROPIETARIO Y SIGA TODOS LOS PROCEDIMIENTOS DE SEGURIDAD ANTES DE HACER FUNCIONAR EL GENERADOR. EL INCUMPLIMIENTO DE ESTAS INSTRUCCIONES PUEDE CAUSAR LESIONES GRAVES, DAÑOS A LA PROPIEDAD O LA MUERTE. NUNCA AGREGUE COMBUSTIBLE AL GENERADOR CUANDO EL MOTOR ESTÉ CALIENTE O EN MARCHA. NUNCA PERMITA QUE EL COMBUSTIBLE ENTRE EN CONTACTO CON EL MOTOR EN MARCHA O PARTES CALIENTES DEL GENERADOR. SIEMPRE PERMITA QUE EL MOTOR SE ENFRIE ANTES DE AGREGAR COMBUSTIBLE. NUNCA TOQUE LAS SUPERFICIES CALIENTES. GENERADORES PRESENTAN UN RIESGO DE CHOQUE ESPECIALMENTE EN CASO DE OPERAR EN CONDICIONES HÚMEDAS O MOJADAS. MANTENGA EL GENERADOR Y SE ALMACENA EL COMBUSTIBLE AJAJADO DEL FUEGO, CHISPAS O CIGARRILLOS. NUNCA CONECTE AL SISTEMA ELÉCTRICO DE UN EDIFICIO A MENOS QUE UN INTERRUPTOR DE TRANSFERENCIA HA SIDO INSTALADO POR UN ELECTRICISTA CERTIFICADO.

**3**

<b>⚠ DANGER</b>	<b>⚠ PELIGRO</b>
Read the owner's manual and follow all safety procedures prior to operating the generator. Failure to follow these instructions may lead to serious injury, property damage or death. Never add fuel to generator when the engine is hot or running. Never allow fuel to come in contact with running engine or hot generator parts. Always allow engine to cool down before adding fuel. Never touch hot surfaces. Generators pose risk of shock especially if operated in damp or wet conditions. Keep generator and stored fuel away from fire, sparks and cigarettes. Never connect to a building's electrical system unless a transfer switch has been installed by a certified electrician.	Lea el manual del propietario y siga todos los procedimientos de seguridad antes de hacer funcionar el generador. El incumplimiento de estas instrucciones puede causar lesiones graves, daños a la propiedad o la muerte. Nunca agregue combustible al generador cuando el motor está caliente o en marcha. Nunca permita que el combustible entre en contacto con el motor en marcha o partes calientes del generador. Siempre permita que el motor se enfríe antes de agregar combustible. Nunca toque las superficies calientes. Generadores presentan un riesgo de choque especialmente en caso de operar en condiciones húmedas o mojadas. Mantenga el generador y se almacena el combustible alejado del fuego, chispas o cigarrillos. Nunca conecte al sistema eléctrico de un edificio a menos que un interruptor de transferencia ha sido instalado por un electricista certificado.

**4**

<b>MAINTAIN AIR CLEANER</b>	<b>MANTENGA EL FILTRO DE AIRE</b>
Rinse with cleansing solvent and dry once every 50 hours (every 10 hours if operating in dusty conditions) and then immerse in clean engine oil until saturated. Squeeze out excessive oil.	Limpielo según las instrucciones en el manual del usuario y séquelo una vez cada 50 horas (o cada 10 horas en condiciones cuando haya mucho polvo) entonces sumérgalo en aceite de motor limpio hasta saturarse, exprima el aceite de sobra.

**5**

<b>⚠ WARNING</b>	<b>⚠ ADVERTENCIA</b>
The engine exhaust from this product contains chemicals known to the State of California to cause cancer, birth defects or other reproductive harm.	El escape del motor de este producto contiene químicos que el Estado de California considera como posibles causas de cáncer, defectos de nacimiento u otros daños reproductivos.

Figura 2

# DESEMBALAR

## PROCEDIMIENTO PARA DESEMBALAR EL GENERADOR

### ⚠ PRECAUCIÓN



Siempre debe solicitar ayuda para levantar el generador. El generador es pesado, levantarlo puede causarle lesiones físicas.



Evite cortar sobre o cerca de grapas para evitar lesiones personales.

**Herramientas requeridas:** trincheta o dispositivo similar.

1. Corte con cuidado la cinta de embalar que está en la parte superior de la caja.
2. Pliegue las aletas superiores para dejar a la vista el manual y las instrucciones del módulo de arranque EZ Start que están sobre la parte superior de la unidad. Retire ambos documentos y guárdelos para consultas.
3. Saque la caja de cartón de los accesorios del kit de las ruedas.
4. Corte con cuidado dos costados de la caja para extraer el generador.

## CAJA DE ACCESORIOS DEL KIT DE LAS RUEDAS

Abra la caja de los accesorios del kit de las ruedas y controle el contenido con la lista que se incluye a continuación. Si falta alguna pieza, ubique a un distribuidor autorizado de Westinghouse Generator en [www.westpropower.com](http://www.westpropower.com) o llame al 1-855-WHHELP1 (1-855-944-3571).

### Componentes:

Ruedas (2)	Botella de un litro
Manigas con empuñaduras (2)	Aceite SAE 10W30 (1)
Bolsa de herramientas (1)	Pie de montaje (1)
Llave de cubo para bujías (1)	Tacos de goma (2)
Botella de un 0,6 litro	Embudo de aceite (1)
Aceite SAE 10W30 (1)	
(WH3250 modelo)	



Figura 3 – Elementos de ferretería del kit de las ruedas – número de serie XXXXXX0612 y antes

- |   |  |
|---|--|
| 1 - Pasador de horquilla 50 x 10 mm (se usan 2)                 | 5 - Tuerca de brida dentada M12 (se usan 4)              |
| 2 - Perno de brida M6 x 18 mm (se usan 6)                       | 6 - Arandelas de nylon 20 mm DE x 10.5 mm DI (se usan 8) |
| 3 - Perno de brida del eje de la rueda M12 x 105 mm (se usan 2) | 7 - Chaveta de horquilla (se usan 2)                     |
| 4 - Contratuerca de cierre M6 (se usan 4)                       |  |

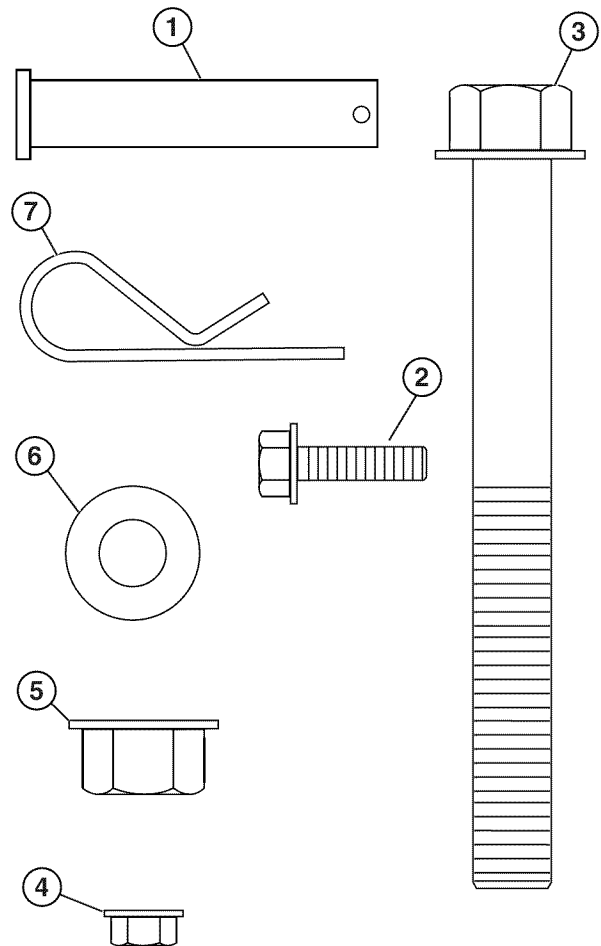

Figura 4 – Elementos de ferretería del kit de las ruedas – número de serie XXXXXX0712 y luego

- |  |   |
|--|---|
| 1 - Pasador de horquilla 50 x 10 mm (se usan 2)            | 4 - Contratuerca de cierre M6 (se usan 4) |
| 2 - Perno de brida M6 x 18 mm (se usan 4)                  | 5 - Chaveta de horquilla (se usan 4)      |
| 3 - Pasador del eje de la rueda 16 mm x 105 mm (se usan 2) |   |

# MONTAJE

## MONTAJE – NÚMERO DE SERIE XXXXX0612 Y ANTES

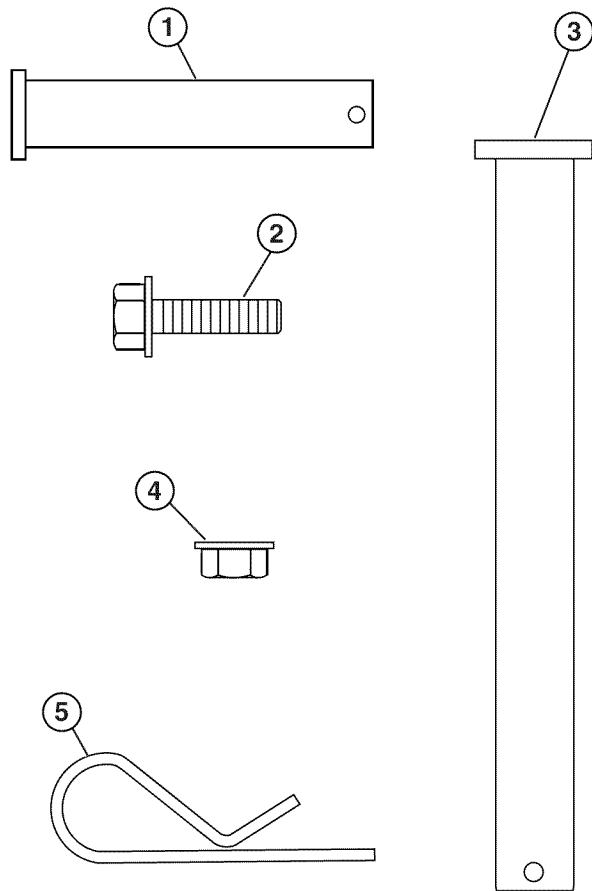

Antes de ensamblar el generador, revise *Seguridad en la página 7* y los siguientes mensajes de seguridad.

### ⚠ PRECAUCIÓN



Nunca levante el generador sin ayuda. El generador es pesado y levantarlo sin ayuda podría causarle lesiones personales.



Nunca utilice las manijas como punto de elevación para sostener todo el peso del generador. Utilice las manijas sólo para mover el generador levantando las manijas y usando las ruedas para mover el generador.



Sea precavido al plegar las manijas. Podrían quedarle atrapados las manos y los dedos y ser apretados.

### AVISO

El ensamblado del generador requerirá elevar la unidad sobre un costado. Asegúrese de que todo el aceite del motor y el combustible se drenen de la unidad antes del ensamblado.

Una vez montado, el kit de las ruedas no está diseñado para usarse en carreteras. El kit de las ruedas está diseñado para usarse únicamente en este generador.

**Herramientas requeridas:** bolsa de herramientas (se incluye).

1. Coloque el generador sobre una superficie plana.
2. Coloque un trozo de cartón u otro material blando para inclinar el generador sobre él, a fin de proteger la pintura del bastidor y evitar que el generador se deslice. Incline el generador de costado como se indica en la *Figura 5* (el motor debe estar en la base).



Figura 5 – Incline el generador de costado

3. Coloque tacos de goma en las patas usando los dos pernos de brida M6 x 18 (vea la *Figura 6*).



Figura 6 – Colocación de los tacos de goma

- |                     |                               |
|---------------------|-------------------------------|
| 1 - Pata de montaje | 3 - Perno de brida M6 x 18 mm |
| 2 - Taco de goma    |                               |



- Coloque los pies de montaje al bastidor usando los cuatro pernos M6 x 18 mm y las contratuercas de cierre M6 (vea la Figura 7).

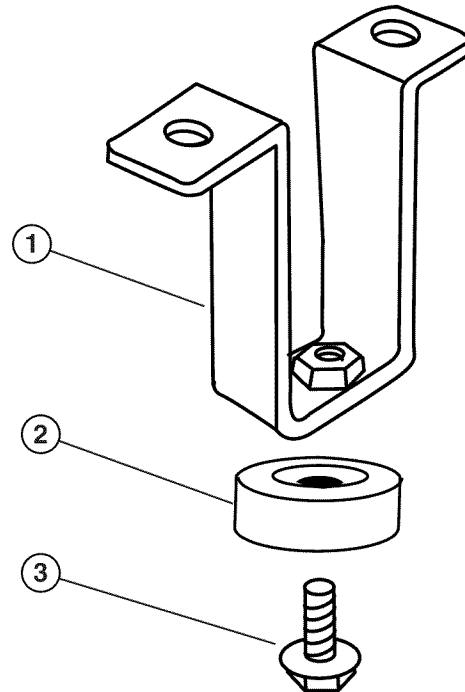

Figura 7 – Ensamble los pies de montaje al bastidor

- |                       |                                |
|-----------------------|--------------------------------|
| 1 - Pies de montaje   | 3 - Contratuercas de cierre M6 |
| 2 - Pernos M6 x 18 mm |                                |

- Coloque el perno de brida del eje de la rueda M12 x 105 mm a través de la rueda (vea la Figura 8).
- Enrosque la tuerca de brida dentada M12 al perno con los bordes dentados orientados en sentido contrario a la rueda. Ajuste la tuerca (vea la Figura 8).

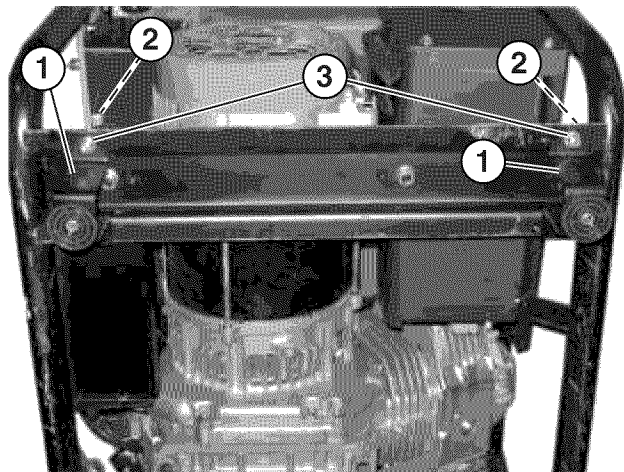

Figura 8 – Colocación de la tuerca de brida dentada exterior

- |  |                             |
|--|-----------------------------|
| 1 - Perno de brida del eje de la rueda | 2 - Tuerca de brida dentada |
|--|-----------------------------|

- Coloque la rueda con el perno a través del soporte del eje en el bastidor (vea la Figura 9).

- Coloque la tuerca de brida dentada y apriete (vea la Figura 9).

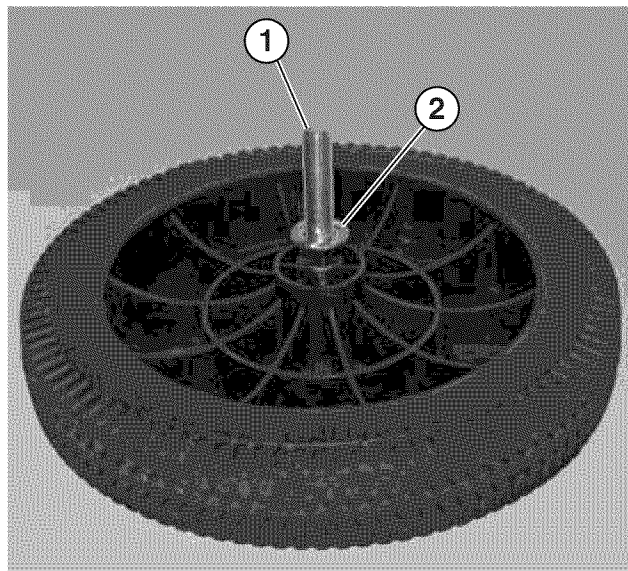

Figura 9 – Ensamble las ruedas al bastidor

- |                     |                             |
|---------------------|-----------------------------|
| 1 - Soporte del eje | 2 - Tuerca de brida dentada |
|---------------------|-----------------------------|

- Coloque las manijas usando el pasador de horquilla y la chaveta de horquilla. Coloque las arandelas de nylon en el exterior y el interior de la manija como se indica en la Figura 10.

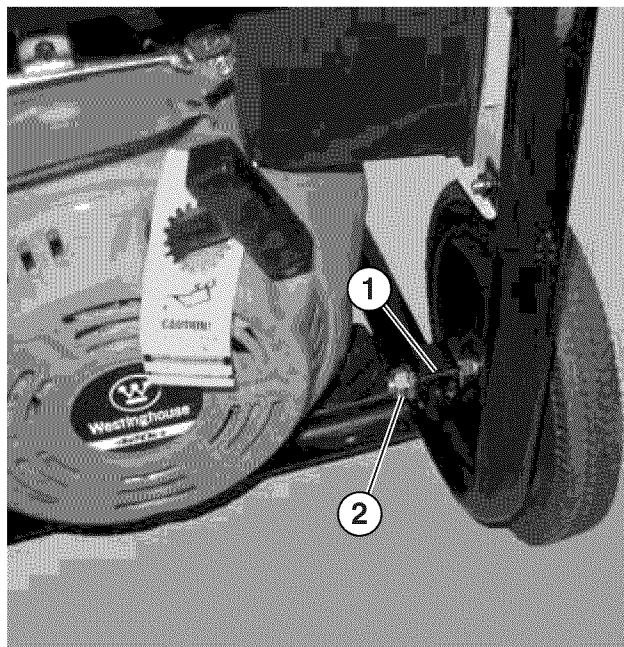

Figura 10 – Colocación de las manijas

- 1 - Pasador de horquilla
- 2 - Manija
- 3 - Arandelas de nylon
- 4 - Chaveta de horquilla

## MONTAJE – NÚMERO DE SERIE XXXXX0712 Y LUEGO

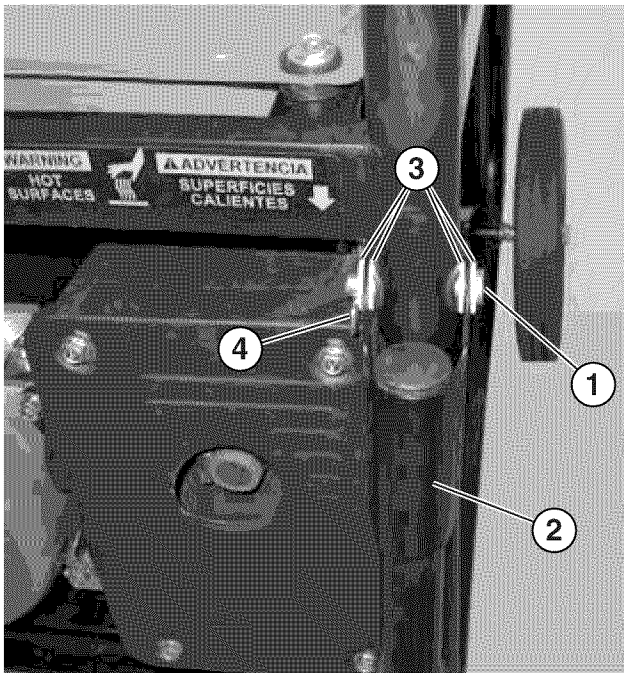

Antes de ensamblar el generador, revise *Seguridad en la página 7* y los siguientes mensajes de seguridad.

<b>⚠ PRECAUCIÓN</b>	
	Nunca levante el generador sin ayuda. El generador es pesado y levantarlo sin ayuda podría causarle lesiones personales.
	Nunca utilice las manijas como punto de elevación para sostener todo el peso del generador. Utilice las manijas sólo para mover el generador levantando las manijas y usando las ruedas para mover el generador.
	Sea precavido al plegar las manijas. Podrían quedarle atrapados las manos y los dedos y ser apretados.

<b>AVISO</b>	
El ensamblado del generador requerirá elevar la unidad sobre un costado. Asegúrese de que todo el aceite del motor y el combustible se drenen de la unidad antes del ensamblado.	
Una vez montado, el kit de las ruedas no está diseñado para usarse en carreteras. El kit de las ruedas está diseñado para usarse únicamente en este generador.	

**Herramientas requeridas:** bolsa de herramientas (se incluye).

1. Coloque el generador sobre una superficie plana.
2. Coloque un trozo de cartón u otro material blando para inclinar el generador sobre él, a fin de proteger la pintura del bastidor y evitar que el generador se deslice. Incline el generador de costado como se indica en la *Figura 11* (el motor debe estar en la base).



*Figura 11 – Incline el generador de costado*

3. Coloque las almohadilla de caucho en el pie de montaje usando pernos de brida M6 x 18 mm.

4. Coloque el pie de montaje en el bastidor usando pernos de brida y tuercas M6.

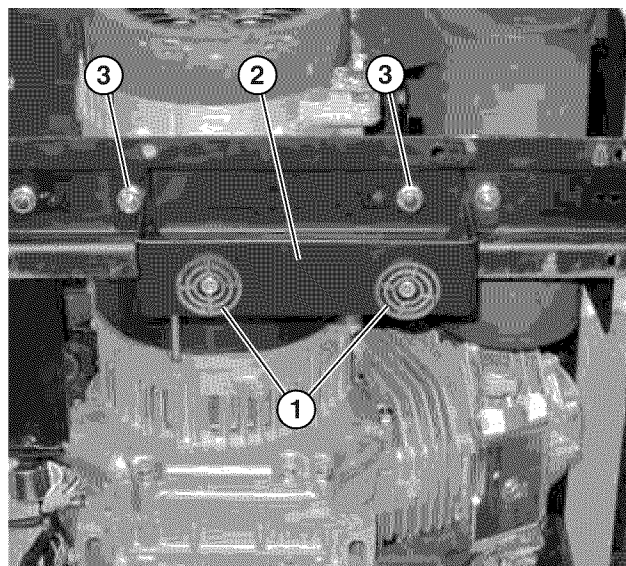

*Figura 12 – Ensamble el pie de montaje al bastidor*

- |                    |                                  |
|--------------------|----------------------------------|
| 1 - Tacos de goma  | 3 - Pernos de brida y tuercas M6 |
| 2 - Pie de montaje |                                  |

5. Coloque el pasador del eje de 16 mm x 105 mm por entre el soporte del eje en el bastidor.
6. Coloque la chaveta de horquilla por entre el pasador del eje.

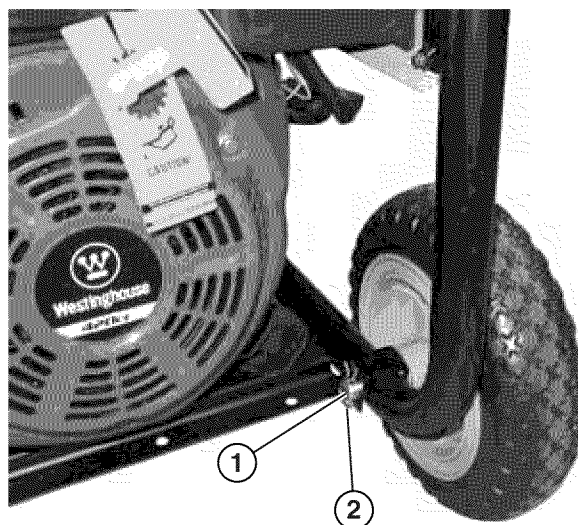

*Figura 13 – Ensamble las ruedas al bastidor*

- |                     |                             |
|---------------------|-----------------------------|
| 1 - Soporte del eje | 2 - Tuerca de brida dentada |
|---------------------|-----------------------------|

7. Coloque las manijas usando el pasador de horquilla y la chaveta de horquilla como se indica en la Figura 14.



Figura 14 – Colocación de las manijas

- 1 - Pasador de horquilla  
2 - Manija  
3 - Chaveta de horquilla

## INSTALACIÓN DE LA BATERÍA (SÓLO PARA GENERADORES CON ARRANQUE ELÉCTRICO)

### ⚠ ADVERTENCIA

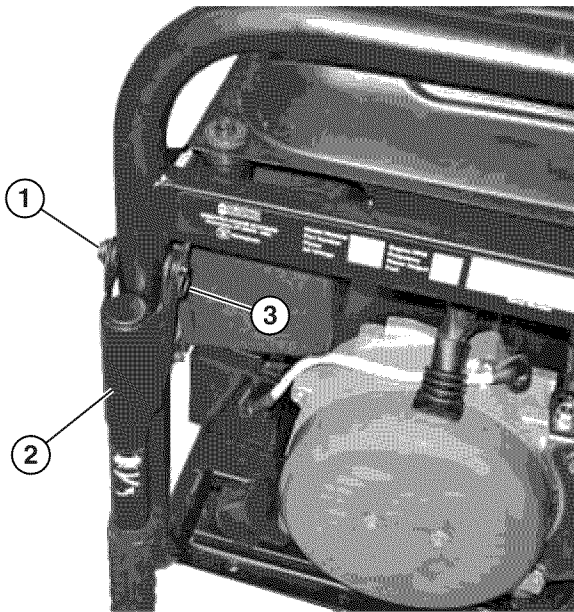

Para evitar descargas eléctricas:

- SIEMPRE conecte primero el cable positivo (+) (capuchón rojo) de la batería cuando conecte los cables de la batería.
- SIEMPRE desconecte primero el cable negativo (-) (capuchón negro) de la batería cuando desconecte los cables de la batería.
- NUNCA conecte el cable negativo (-) (capuchón negro) de la batería al terminal positivo (+) de la batería.
- NUNCA conecte el cable positivo (+) (capuchón rojo) de la batería al terminal negativo (-) de la batería.
- NUNCA conecte ambos terminales de la batería simultáneamente.
- NUNCA coloque una herramienta metálica cruzando ambos terminales de la batería.
- SIEMPRE use herramientas aisladas o no conductoras cuando instale la batería.

**NOTA:** El generador viene equipado con el cable de batería positivo (capuchón rojo) ya conectado.

1. Verifique que el cable positivo (+) de la batería (capuchón rojo) esté bien ajustado al terminal positivo (+) de la batería. Compruebe que el capuchón quede sobre el terminal de la batería.
2. Quite con cuidado la envoltura protectora que rodea la lengüeta del cable negativo (-) de la batería (capuchón negro).
3. Localice el cable negativo (-) acoplado a cable del alternador, retire conexión y canalice al terminal de la batería negativa (-).
4. Tire hacia atrás el capuchón negro y sujete bien el cable negro (-) de la batería (capuchón negro) al terminal negativo (-) de la batería como se indica en la Figura 15. Reponga el capuchón negro para que proteja la lengüeta del cable y el terminal de la batería.



Figura 15 – Conexión del cable (negro) negativo (-) de la batería

1 - Cable (rojo) positivo (+) de la batería

2 - Cable (negro) negativo (-) de la batería

# CARACTERÍSTICAS

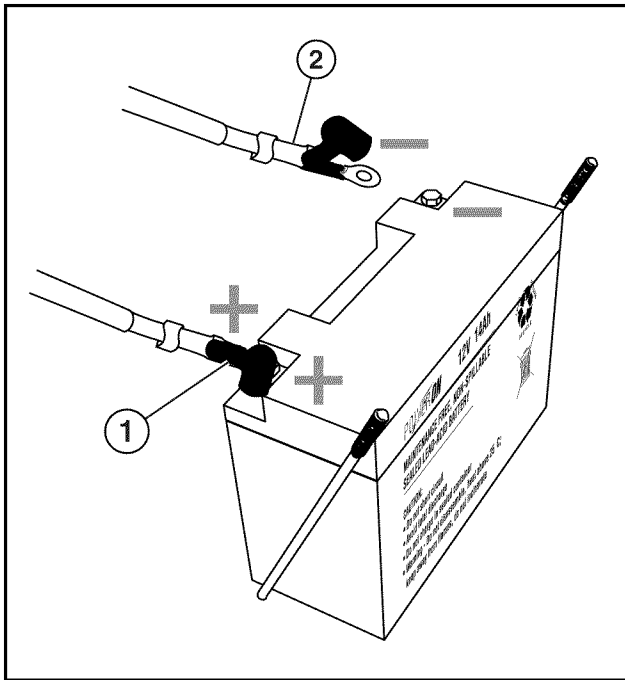
## CARACTERÍSTICAS GENERALES DEL GENERADOR



Figura 16

- 1 - **Interruptor de control del motor:** Enciende y apaga el motor.
- 2 - **Tapón del combustible:** Cierre hasta que se escuche un clic.
- 3 - **Panel de control:** Contiene los interruptores y los tomacorrientes.
- 4 - **Silenciador y amortiguador de chispas:** Evite el contacto hasta que el motor se haya enfriado. El amortiguador de chispas evita que las chispas salgan del silenciador. Se debe extraer para realizar el mantenimiento.
- 5 - **Batería:** Únicamente para los modelos con arranque eléctrico.
- 6 - **Tapón de llenado/Varilla de medición de aceite:** Se debe quitar para agregar y controlar el aceite.
- 7 - **Tapón de drenaje del aceite:** Se debe quitar para drenar el aceite del motor.



Figura 17

- 1 - **Indicador de combustible:** Indica el nivel de combustible.
- 2 - **Válvula de cierre del combustible:** Controla el flujo de combustible hacia el motor.
- 3 - **Manija de retroceso:** Debe jalarse para arrancar el motor de las unidades con arranque manual.
- 4 - **Cubierta del filtro de aire:** Se debe quitar para realizar el mantenimiento del filtro de aire.
- 5 - **Palanca del cebador:** Debe estar en la posición **ON (encendido)** para encender el motor y se debe regresar a la posición **OFF (apagado)** una vez que el motor esté en marcha.
- 6 - **Capuchón (cable) de la bujía:** Se debe quitar cuando se realiza el mantenimiento del motor o de la bujía.
- 7 - **Caja de carbono:** Los números de modelo seguidos de una "C" vendrán equipados con una caja de carbono. Vea *Declaración de garantía de control de emisiones federal y/o de California* en la página 45 para más información.

# FUNCIONAMIENTO

## CARACTERÍSTICAS DEL PANEL DE CONTROL

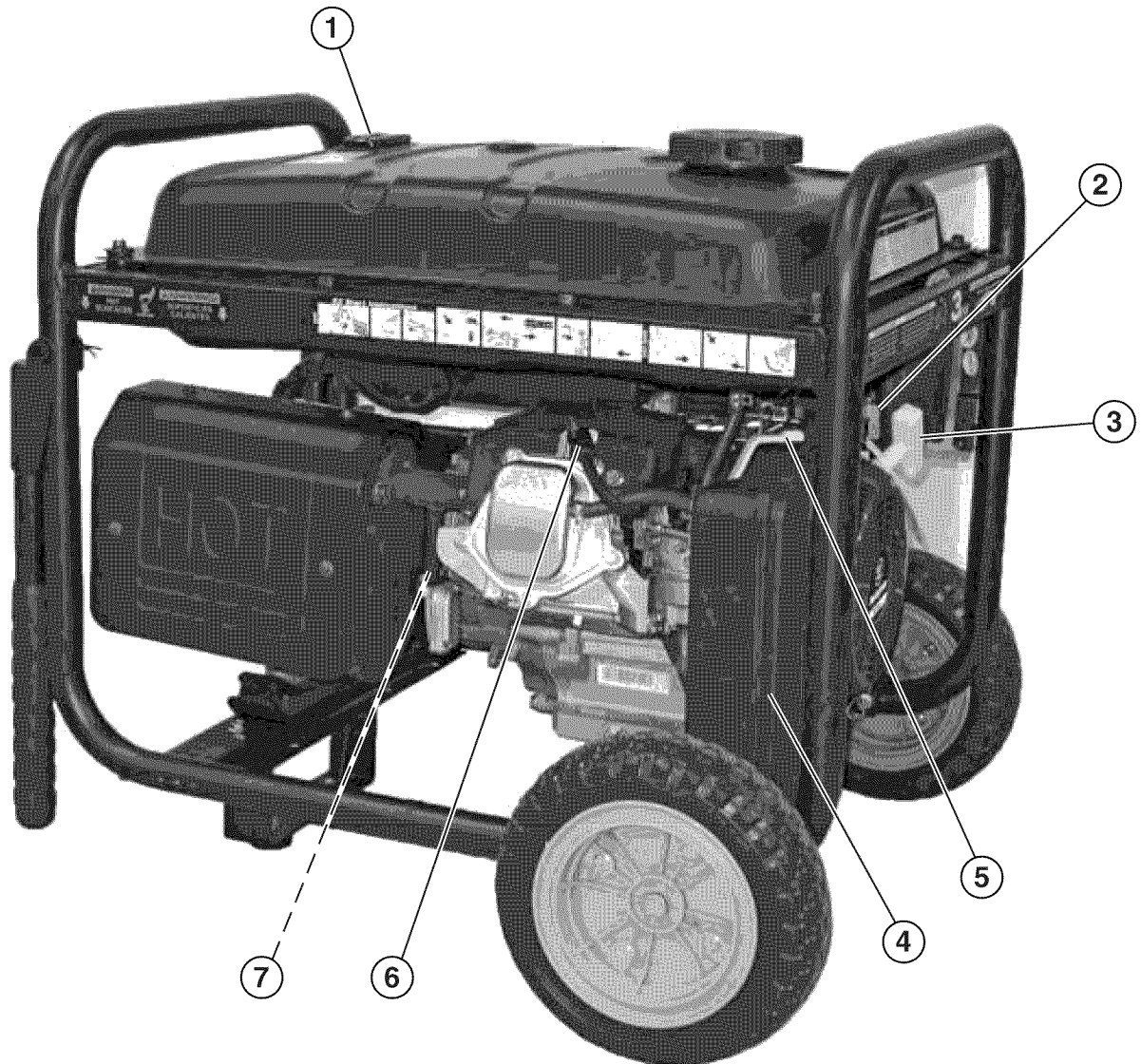

Figura 18 – Características del panel de control

- 1. Interruptor de control del motor (RUN [funcionamiento]/STOP [detención] para unidades con arranque manual):**
  - **RUN (funcionamiento)** - En la posición **RUN (funcionamiento)**, el interruptor permite encender el generador (para los modelos con arranque manual).
  - **STOP (detención)** - En la posición **STOP (detención)**, el interruptor para el motor.
- 2. Medidor de horas:** Indica cuantas horas el generador ha sido operado.
- 3. Disyuntor principal:** El disyuntor principal controla la potencia de salida total de todos los tomacorrientes para proteger al generador.
- 4. Tomacorriente de giro de seguridad de 120/240 Voltios, 30 Amperios (NEMA 14-30R):** El tomacorriente puede suministrar 120 V o 240 V de potencia de salida.
- 5. Tomacorrientes de 120 Voltios, 20 Amperios Duplex (NEMA 5-20R):** Cada tomacorriente tiene capacidad de suministrar un máximo de 20 amperios en un único receptáculo o una combinación de ambos receptáculos.
- 6. Disyuntores de 20 Amperios:** Cada disyuntor limita la corriente que se puede suministrar a través de los tomacorrientes duplex de 120 Voltios a 20 Amperios.
- 7. Terminal de tierra:** El terminal de tierra se usa para conectar el generador a tierra.
- 8. Interruptor de control del motor (START [encendido]/RUN [funcionamiento]/STOP [detención] para las unidades con arranque eléctrico):**
  - **START (encendido)** - Cuando se oprime el interruptor momentáneamente y se lo mantiene en la posición **START (encendido)**, el motor de arranque eléctrico se engrana y arranca el motor. Después de que el motor arranque, suelte el interruptor. (El interruptor pasará automáticamente a la posición **RUN (funcionamiento)**).
  - **RUN (funcionamiento)** - Después del arranque, el interruptor permanecerá en la posición **RUN (funcionamiento)**.
  - **STOP (detención)** - Para detener el motor, mueva el interruptor a la posición **STOP (detención)**.



## ANTES DE ENCENDER EL GENERADOR

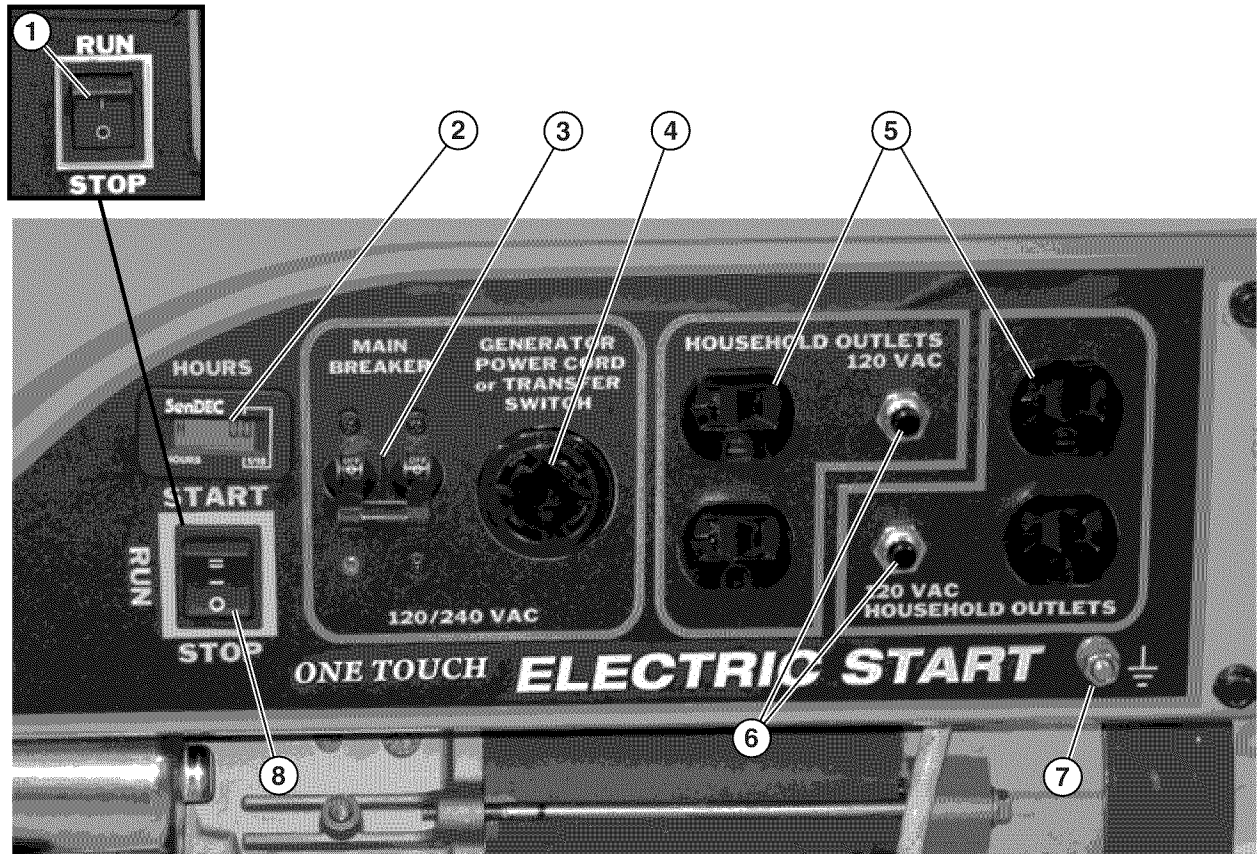

Antes de encender el generador, revise *Seguridad en la página 7*.

**Elección de la ubicación:** Antes de poner en marcha el generador, evite los peligros relacionados con el escape y la ubicación, para lo cual debe verificar:

- Que se haya seleccionado una ubicación para operar el generador que sea en exteriores y esté bien ventilada.
- Que se haya seleccionado una ubicación con una superficie nivelada y sólida sobre la cual colocar el generador.
- Que se haya seleccionado una ubicación que esté al menos a 6 pies (1,8 metros) de cualquier edificio, otros equipos o materiales combustibles.
- Si el generador está ubicado cerca de un edificio, compruebe que no esté ubicado cerca de ventanas, puertas y/o ventilaciones.

⚠ DANGER		⚠ PELIGRO	
USING A GENERATOR INDOORS CAN KILL YOU IN MINUTES. GENERATOR EXHAUST CONTAINS CARBON MONOXIDE. THIS IS A POISON YOU CANNOT SEE OR SMELL.		USAR EL GENERADOR EN INTERIORES LO PUEDE MATAR EN MINUTOS. EL ESCAPE DEL GENERADOR CONTIENE MONÓXIDO DE CARBONO. ESTE GAS ES UN VENENO QUE NO SE PUEDE VER NI OLER.	
NEVER USE INSIDE A HOME OR GARAGE, EVEN IF DOORS AND WINDOWS ARE OPEN.		ONLY USE OUTSIDE AND FAR AWAY FROM WINDOWS, DOORS, AND VENTS.	
		NUNCA USE EL GENERADOR DENTRO DEL HOGAR O EL GARAJE, AUN SI LAS PUERTAS Y VENTANAS ESTÁN ABIERTAS. SOLO USELO EN EXTERIORES Y LEJOS DE VENTILACIONES, PUERTAS Y VENTANAS ABIERTAS.	

### ⚠ ADVERTENCIA



Opere siempre el generador sobre una superficie nivelada. Si se coloca un generador sobre superficies que no están niveladas puede tumbarse, derramando combustible y aceite. El combustible derramado puede encenderse si entra en contacto con una fuente de ignición como una superficie muy caliente.

### AVISO

Sólo debe operar el generador sobre una superficie sólida y nivelada. La operación de un generador sobre una superficie en la que hay materiales sueltos como arena o recortes de césped puede hacer que ingresen residuos al generador que podrían:

- Obstruir las ventilaciones de refrigeración.
- Obstruir el sistema de admisión de aire.

**Clima:** Nunca opere el generador en exteriores si llueve, nieva o si están presentes condiciones climáticas que favorecen la acumulación de humedad, sobre, adentro y alrededor del generador.

**Superficie seca:** Opere siempre el generador sobre una superficie seca, libre de humedad.

**No debe haber cargas conectadas:** Compruebe que el generador no tenga cargas conectadas antes de encenderlo. Para asegurar que no haya cargas conectadas, desenchufe los prolongadores eléctricos que estén enchufados en los receptáculos del panel de control.

### AVISO

Si se enciende el generador con cargas aplicadas al mismo, durante el breve período de puesta en marcha podrían dañarse los artefactos que se accionan con el generador.

**Conexión a tierra del generador:** El Código Eléctrico Nacional (NEC, en inglés), así como numerosos códigos eléctricos locales, exigen que se conecte el generador a tierra antes de su operación. Antes de poner en marcha el generador, compruebe que esté conectado a tierra conectando el terminal de tierra del panel de control (vea la Figura 19) a tierra usando alambre de cobre (10 AWG como mínimo). Consulte a un electricista calificado para conocer los requisitos de conexión a tierra locales.



Figura 19 – Terminal de conexión a tierra del panel de control

## PROCEDIMIENTO PARA AGREGAR/CONTROLAR EL COMBUSTIBLE Y LOS LÍQUIDOS DEL MOTOR

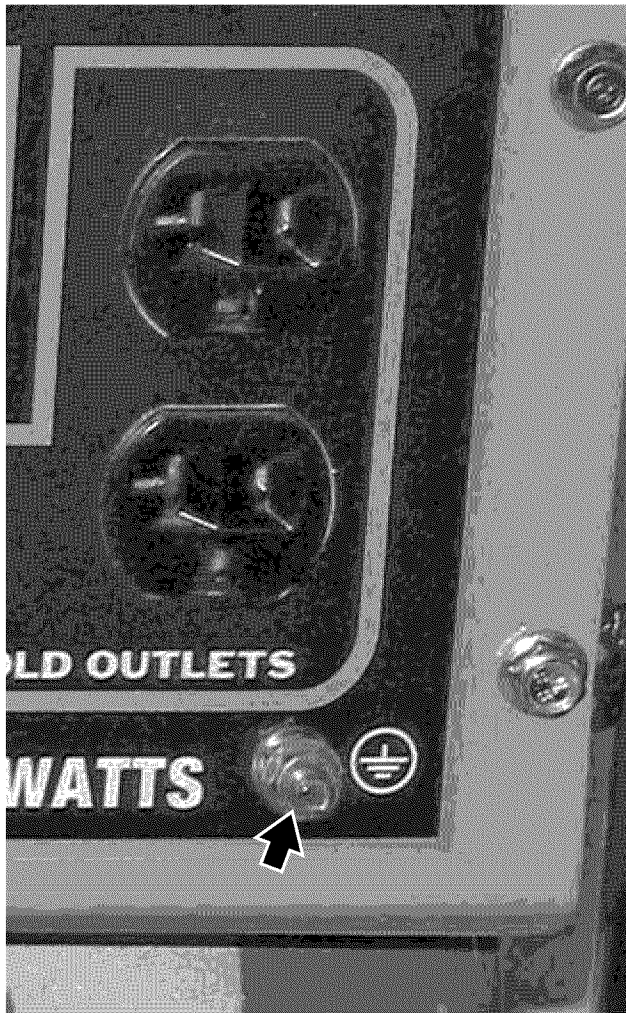

Antes de agregar/controlar el combustible y los líquidos del motor, revise *Seguridad en la página 7*.

### PELIGRO



Si se carga el depósito de combustible con gasolina mientras el generador está en marcha, se pueden provocar pérdidas de gasolina que pueden entrar en contacto con superficies calientes que pueden encender la gasolina.

Antes de encender el generador, controle siempre el nivel de:

- Aceite de motor
- Gasolina en el depósito de combustible.

Después de encender el generador y de que se caliente el motor, no es seguro agregar gasolina al depósito de combustible ni aceite de motor al motor mientras el motor está en funcionamiento o mientras el motor y el silenciador están calientes.

## Procedimiento para controlar y/o agregar el aceite para motor

### ADVERTENCIA



La presión interna puede acumularse en el cárter del motor mientras el motor está en marcha. Si se extrae el tapón de llenado/la varilla de medición del aceite mientras el motor está caliente, se puede salpicar aceite extremadamente caliente hacia el exterior del cárter que puede producir quemaduras graves en la piel. Deje que se enfríe el aceite del motor durante varios minutos antes de extraer el tapón de llenado/la varilla de medición del aceite.

### ADVERTENCIA



Asegúrese de que el generador esté correctamente conectado a tierra antes de usarlo. El generador se debe conectar a tierra para evitar descargas eléctricas causadas por artefactos defectuosos.

La unidad como se envía no contiene aceite en el motor. Debe agregar aceite del motor antes de encender el generador por primera vez. Vea *Procedimiento para controlar el aceite del motor en la página 30* y *Procedimiento para agregar el aceite del motor en la página 31* para obtener instrucciones sobre el control del nivel de aceite del motor y el procedimiento para agregar el aceite del motor.

## AVISO

El generador no contiene aceite de motor cuando se envía. Si se intenta encender el motor sin agregarle aceite de motor, se pueden dañar de forma permanente los componentes internos del motor.

## Procedimiento para agregar gasolina al depósito de combustible

### ⚠ ADVERTENCIA



Nunca haga la recarga de combustible del generador mientras el motor está en marcha.



Siempre debe apagar el motor y dejar que el generador se enfríe antes de recargar combustible.

**Gasolina requerida:** Sólo debe usar gasolina que cumpla con los siguientes requisitos:

- Gasolina sin plomo únicamente
- Gasolina con etanol agregado hasta un máximo del 10%
- Gasolina con 87 de octanaje o superior

**Procedimiento para cargar el depósito de combustible:** Siga los pasos a continuación para cargar el depósito de combustible:

1. Apague el generador.
2. Permita que el generador se enfríe de manera que toda la superficie del silenciador y el motor esté fresca al tacto.
3. Traslade el generador a una superficie plana.
4. Limpie la zona que rodea al tapón de combustible.
5. Quite el tapón de combustible girándolo en sentido contrario a las agujas del reloj.
6. Agregue gasolina lentamente dentro del depósito de combustible. Tenga mucho cuidado de no llenar el depósito en exceso. El nivel de gasolina NO debe superar la base del cuello de llenado (vea la Figura 20).

7. Instale el tapón de combustible girándolo en el sentido de las agujas del reloj hasta que se escuche un clic que indica que el tapón está completamente instalado.



Figura 20 – Nivel máximo de carga de gasolina

### ⚠ PRECAUCIÓN

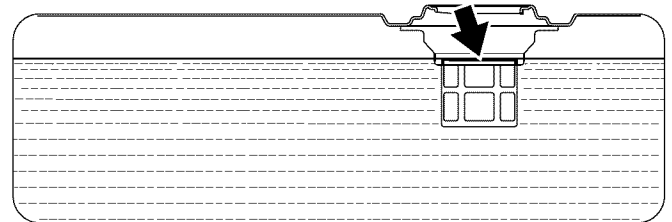

Evite el contacto prolongado de la piel con la gasolina. Evite respirar durante períodos prolongados los vapores de la gasolina.

## ENCENDIDO DEL GENERADOR



Antes de encender el generador, revise *Seguridad en la página 7*.

Antes de intentar encender el generador, verifique lo siguiente:

- El motor se carga con aceite de motor (vea *Procedimiento para controlar el aceite del motor en la página 30*).
- El generador se ubica en un lugar adecuado (vea *Elección de la ubicación en la página 23*).
- El generador está sobre una superficie seca (vea *Clima y Superficie seca en la página 23*).
- Se desconectan todas las cargas del generador (vea *No debe haber cargas conectadas en la página 23*).
- El generador está adecuadamente conectado a tierra (vea *Conexión a tierra del generador en la página 23*).

### ⚠ PELIGRO



Nunca use el generador en lugares mojados o húmedos. Nunca exponga el generador a lluvia, nieve, rociado de agua o agua estancada durante el uso. Proteja el generador de todas las condiciones climáticas peligrosas. La humedad o el hielo pueden causar un cortocircuito u otro tipo de problema de funcionamiento en el circuito eléctrico.

# FUNCIONAMIENTO



**PELIGRO**



Nunca opere el generador en un lugar cerrado. El escape del motor contiene monóxido de carbono. Sólo debe operar el generador en exteriores y alejado de ventanas, puertas y ventilaciones.

## AVISO

El motor cuenta con un interruptor de desconexión por nivel bajo de aceite. Si el nivel del aceite es bajo, el motor se apagará y no se encenderá hasta que se cargue aceite hasta el nivel adecuado.

Asegúrese de que el motor tenga el nivel de aceite adecuado antes de usarlo. Si no se verifica que el motor tenga el nivel de aceite adecuado se podría dañar el motor.

Desconecte todas las cargas del generador antes de encenderlo. Si no se verifica que todas las cargas estén desconectadas antes de encender el generador se podrían dañar los artefactos que estén conectados.

## Arranque manual del generador

**NOTA:** Este procedimiento también se puede utilizar en un generador con arranque eléctrico.

1. Compruebe que los disyuntores estén configurados adecuadamente (vea la Figura 21).



Figura 21 – Disyuntores

- |   |   |
|---|---|
| 1 - Posición de funcionamiento del disyuntor principal de 240/120 V | 3 - Posición de funcionamiento del disyuntor de 120 V |
| 2 - Posición de activación del disyuntor principal de 240/120 V     | 4 - Posición de activación del disyuntor de 120 V     |

2. Mueva la válvula de cierre del combustible hasta la posición **ON (encendido)** (vea la Figura 22).

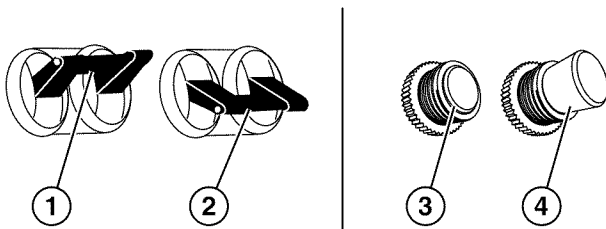

Figura 22 – Válvula de cierre del combustible en la posición **ON (encendido)**

3. Mueva la palanca del cebador a la posición **ON (encendido)** (vea la Figura 23).

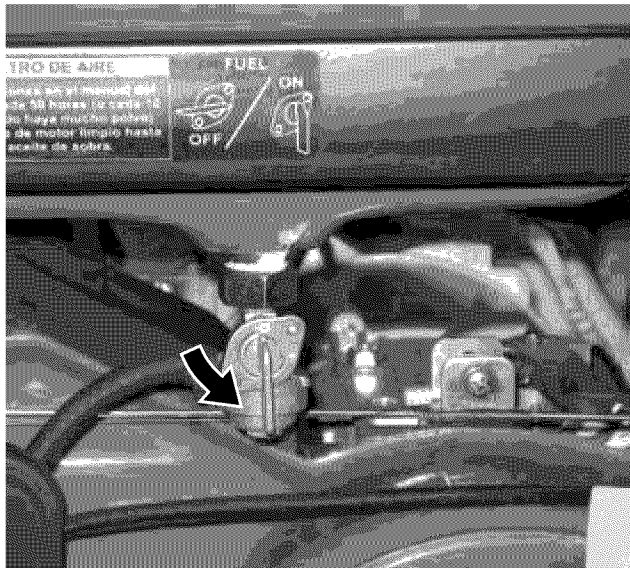

Figura 23 – Palanca del cebador

- Empuje el interruptor de control del motor hasta la posición **RUN (funcionamiento)** (vea la Figura 24).

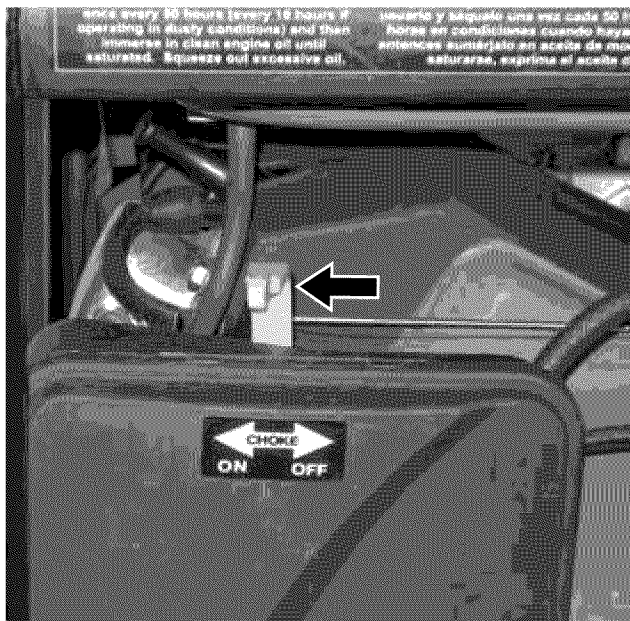

Figura 24 – Interruptor de control del motor

- Tome con firmeza y tire de la manija de retroceso lentamente hasta que sienta que aumenta la resistencia. En este punto, dé un tirón rápido mientras tira hacia arriba y alejándose ligeramente del generador (vea la Figura 25).

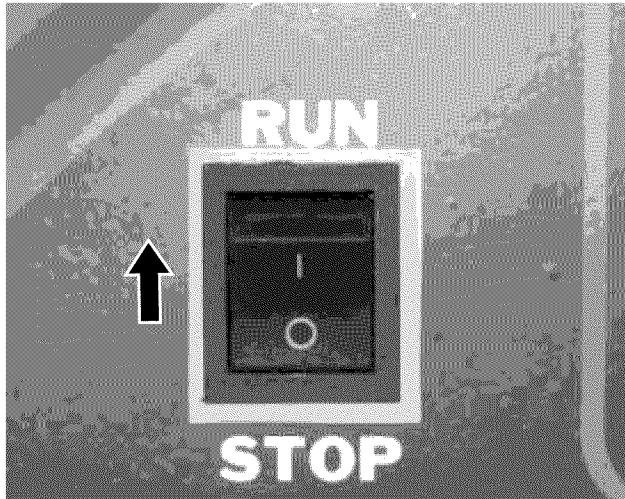

Figura 25

- Mientras el motor se enciende y estabiliza, mueva gradualmente la palanca de cebado nuevamente a la posición **OFF (apagado)**.

## Encendido de un generador con arranque eléctrico

- Verifique que la batería esté adecuadamente instalada y que ambos cables de la batería estén conectados (vea *Instalación de la batería (sólo para generadores con arranque eléctrico)* en la página 18).
- Compruebe que los disyuntores estén configurados adecuadamente (vea la Figura 26).

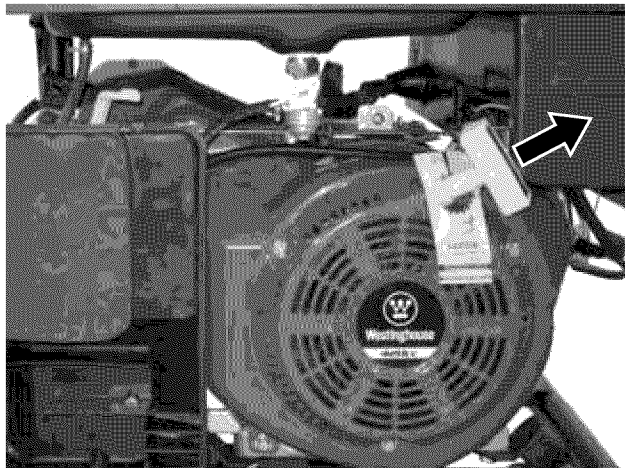

Figura 26 – Disyuntores

- Posición de funcionamiento del disyuntor principal de 240/120 V
  - Posición de activación del disyuntor principal de 240/120 V
  - Posición de funcionamiento del disyuntor de 120 V
  - Posición de activación del disyuntor de 120 V
- Mueva la válvula de cierre del combustible hasta la posición **ON (encendido)** (vea la Figura 27).

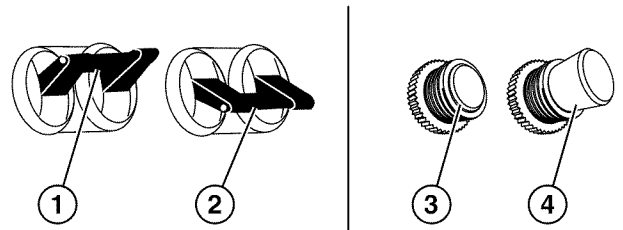

Figura 27 – Válvula de cierre del combustible en la posición **ON (encendido)**

# FUNCIONAMIENTO

- Mueva la palanca del cebador a la posición **ON (encendido)** (vea la Figura 28).

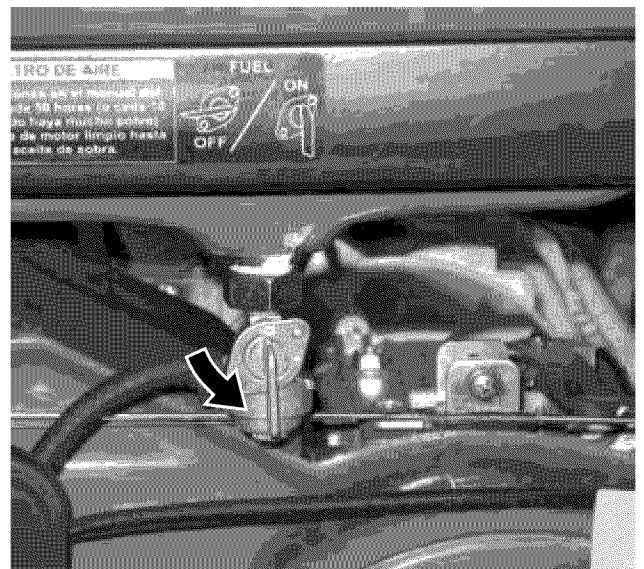

Figura 28 – Palanca del cebador

- Oprima y mantenga apretado el interruptor de control del motor en la posición **START (encendido)** hasta que el motor arranque. Después de que se encienda el motor, suelte el interruptor de control del motor; se moverá automáticamente a la posición **RUN (funcionamiento)** (vea la Figura 29).

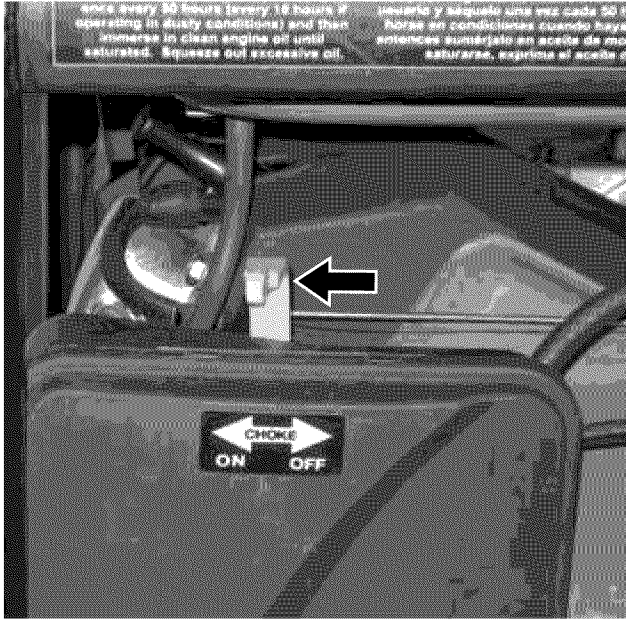

Figura 29 – Interruptor de control del motor

## AVISO

Si no se suelta el interruptor de control del motor después del encendido del motor, se podría dañar el generador.

Nunca empuje el interruptor de control del motor hasta la posición **START (encendido)** mientras el motor está en marcha; esto podría dañar el generador.

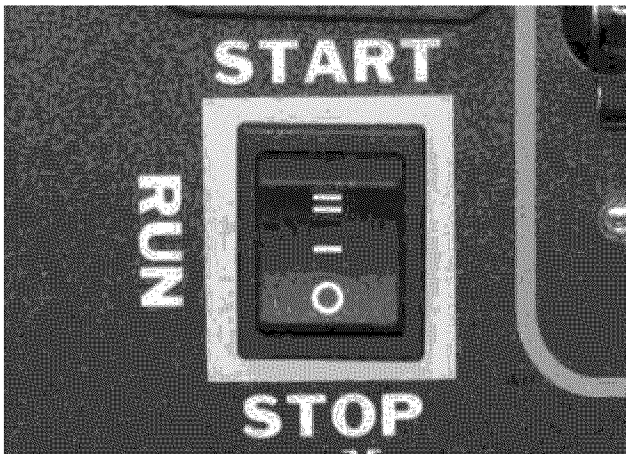
**NOTA:** Si el motor no arranca después de 5 segundos, suelte el interruptor de control del motor. Deje que el generador quede inactivo durante 15 segundos y luego repita el paso 5. Si la velocidad de arranque se reduce luego de cada intento fallido, es posible que la batería no esté bien cargada. Arranque el generador manualmente como se indica en *Arranque manual del generador en la página 26*.

**NOTA:** El generador de arranque eléctrico está equipado con una función de carga de baterías. Después de que el motor esté en funcionamiento, se suministra una pequeña carga a la batería a través de los cables de la batería y se la recarga lentamente.

- Mientras el motor se enciende y estabiliza, mueva gradualmente la palanca de cebado nuevamente a la posición **OFF (apagado)**.

## DETENCIÓN DEL GENERADOR

### Funcionamiento normal

Durante el funcionamiento normal, use los siguientes pasos para detener el generador:

- Retire las cargas conectadas de los receptáculos del panel de control.
- Deje que el generador funcione "sin carga" para reducir y estabilizar las temperaturas del motor y el alternador.
- Oprima el interruptor de control del motor hasta la posición **OFF (apagado)**.
- Cambie la válvula de cierre del combustible a la posición **OFF (apagado)**.

### Durante una emergencia

Si surge una emergencia y se debe detener el generador rápidamente, oprima el interruptor de control del motor hasta la posición **OFF (apagado)** de inmediato.

## MANTENIMIENTO



Antes de realizar el mantenimiento del generador debe revisar *Seguridad en la página 7* y los siguientes mensajes de seguridad.

### ⚠️ ADVERTENCIA



Extraiga de la bujía el capuchón de la bujía de encendido para evitar encender accidentalmente el generador durante el mantenimiento. Para los generadores con arranque eléctrico, también debe desconectar de la batería los cables de la batería (desconecte primero el cable negativo (-) de color negro) y ubique los cables alejados de los terminales de la batería para evitar la formación de un arco.



Deje que los componentes calientes se enfríen al tacto antes de realizar los procedimientos de mantenimiento.



La presión interna puede acumularse en el cárter del motor mientras el motor está en marcha. Si se extrae el tapón de llenado/la varilla de medición del aceite mientras el motor está caliente, se puede salpicar aceite extremadamente caliente hacia el exterior del cárter que puede producir quemaduras graves en la piel. Deje que se enfríe el aceite del motor durante varios minutos antes de extraer el tapón de llenado/la varilla de medición del aceite.



Siempre debe realizar el mantenimiento en una zona bien ventilada. La gasolina y los vapores del combustible son extremadamente inflamables y pueden encenderse en ciertas condiciones.

### ⚠️ PRECAUCIÓN



Evite que la piel esté en contacto con el aceite del motor o la gasolina. El contacto prolongado de la piel con el aceite del motor o la gasolina puede ser perjudicial. El contacto frecuente y prolongado con el aceite del motor puede causar cáncer de piel. Tome medidas de protección y utilice vestimenta y equipos de protección. Lave con agua y jabón toda la piel que haya quedado expuesta.

## Cronograma de mantenimiento

### ⚠️ ADVERTENCIA



Si no se realiza un mantenimiento periódico o no se realizan procedimientos de mantenimiento el generador puede funcionar mal y podría causar lesiones graves o la muerte.

### AVISO

Los intervalos del mantenimiento periódico varían en función de las condiciones de funcionamiento del generador. Si se usa el generador en condiciones adversas, como con cargas elevadas sostenidas, temperaturas elevadas o en entornos inusualmente húmedos o con abundante polvo, será necesario hacer un mantenimiento periódico más frecuente. Los intervalos mencionados en el cronograma de mantenimiento se deben tratar únicamente como una orientación general.

Es importante respetar el cronograma de mantenimiento para mantener el generador en buenas condiciones de funcionamiento. A continuación se incluye un resumen de las tareas de mantenimiento según los intervalos de mantenimiento periódicos.

Tabla 1: Cronograma de mantenimiento - Realizado por el propietario

Tareas de mantenimiento	Antes de cada uso.	Después de las primeras 20 horas o el primer mes de uso.	Después de 50 horas de uso o cada 3 meses.	Después de 100 horas de uso o cada 6 meses.	Después de 300 horas de uso o todos los años.
Aceite de motor	Controlar el nivel	Cambiar	Cambiar	–	–
Características de refrigeración	Controlar/limpiar	–	–	–	–
Filtro de aire	Controlar	–	Limpiar <sup>1</sup>	–	Sustituir
Bujía de encendido	–	–	–	Controlar/limpiar	Sustituir
Amortiguador de chispas	–	–	–	Controlar/limpiar	–

<sup>1</sup> Realice el mantenimiento con mayor frecuencia si se usa en entornos secos y donde abunda el polvo.

# MANTENIMIENTO

Tabla 2: Cronograma de mantenimiento - Realizado por el Distribuidor autorizado de servicio Westinghouse

Tareas de mantenimiento	Antes de cada uso.	Después de las primeras 20 horas o el primer mes de uso.	Después de 50 horas de uso o cada 3 meses.	Después de 100 horas de uso o cada 6 meses.	Después de 300 horas de uso o todos los años.
Separación de la válvula	-	-	-	-	Controlar/ajustar
Filtro de combustible	-	-	-	Controlar/limpiar	-
Velocidad al ralentí	-	-	-	-	Controlar/ajustar

## MANTENIMIENTO DEL ACEITE DEL MOTOR

### Especificación del aceite del motor

- Utilice únicamente el aceite del motor que se especifica en la *Figura 30*.
- Utilice únicamente el aceite de motor de 4 tiempos. **NUNCA UTILICE ACEITE DE MOTOR DE 2 TIEMPOS.**



Figura 30 – Aceite recomendado

### Procedimiento para controlar el aceite del motor

#### AVISO

Mantenga siempre un nivel de aceite del motor adecuado. Si no se mantiene el nivel de aceite del motor adecuado se podría dañar gravemente el motor y/o acortar su vida útil.

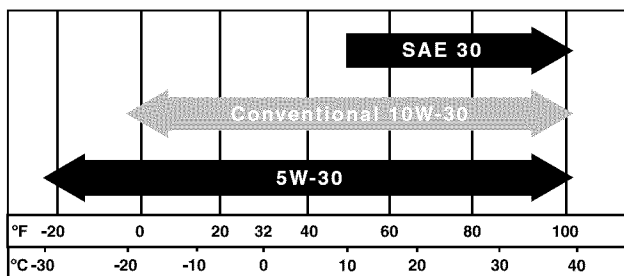
Siempre use el aceite del motor especificado. Si no se usa el aceite del motor especificado se puede acelerar el desgaste del motor y/o acortar su vida útil.

Se debe controlar el aceite del motor antes de cada uso.

- Siempre opere o mantenga el generador sobre una superficie plana.
- Detenga el motor si está en marcha.
- Deje que el motor quede inactivo y se enfríe durante varios minutos (deje que la presión del cárter se equilibre).
- Con una tela húmeda, limpie alrededor del tapón de llenado/la varilla de medición del aceite.
- Retire el tapón de llenado/la varilla de medición del aceite (*vea la Figura 31*).



Figura 31 – Tapón de llenado/varilla de medición del aceite

- Controle el nivel de aceite:
  - Cuando controle el nivel de aceite, retire el tapón de llenado/la varilla de medición del aceite y límpielos. Enrosque el tapón de llenado/la varilla de medición del aceite completamente y luego sáquelos para controlar el nivel de aceite del tapón de llenado/la varilla de medición del aceite.
  - Nivel de aceite aceptable: se puede ver el aceite sobre las rayas que hay entre las líneas H (alto) y L (bajo) del tapón de llenado/la varilla de medición del aceite (*vea la Figura 32*).



- Nivel de aceite bajo: el aceite está por debajo de la línea L (bajo) del tapón de llenado/la varilla de medición del aceite.

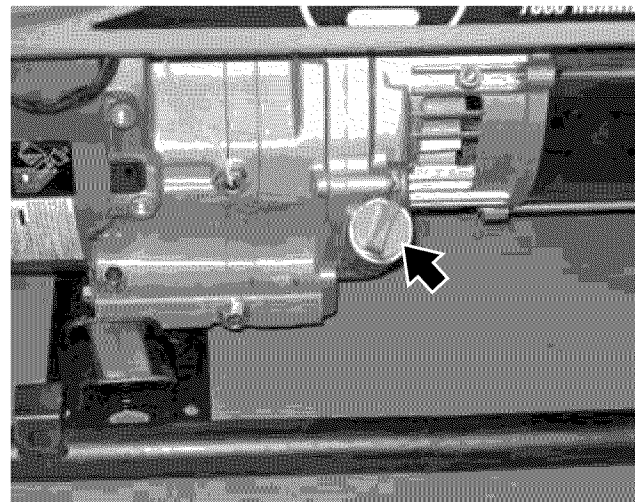

Figura 32 – Control del nivel de aceite

## Procedimiento para agregar el aceite del motor

1. Siempre opere o mantenga el generador sobre una superficie plana.
2. Detenga el motor si está en marcha.
3. Deje que el motor quede inactivo y se enfríe durante varios minutos (deje que la presión del cárter se equilibre).
4. Limpie completamente alrededor del tapón de llenado/la varilla de medición del aceite.
5. Retire el tapón de llenado/la varilla de medición del aceite y límpielos.
6. Seleccione el aceite de motor correcto según lo especificado en la *Figura 30*.
7. Usando el embudo y el tubo suministrado, agregue aceite de motor lentamente al motor. Pare con frecuencia para controlar el nivel y evitar así que se desborde (vea la *Figura 33*).

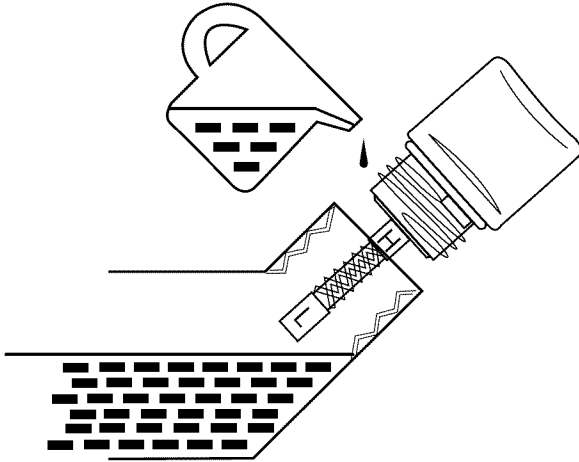

Figura 33 – Procedimiento para agregar el aceite del motor

8. Continúe agregando aceite hasta que esté en el nivel correcto. Vea *Procedimiento para controlar el aceite del motor en la página 30*.

## Procedimiento para cambiar el aceite del motor

1. Pare el motor.
2. Deje que el motor quede inactivo y se enfríe durante varios minutos (deje que la presión del cárter se equilibre).
3. Coloque un recogedor de aceite (o un recipiente adecuado) debajo del tapón de drenaje del aceite.
4. Con una tela húmeda, limpie completamente alrededor del tapón de drenaje del aceite.

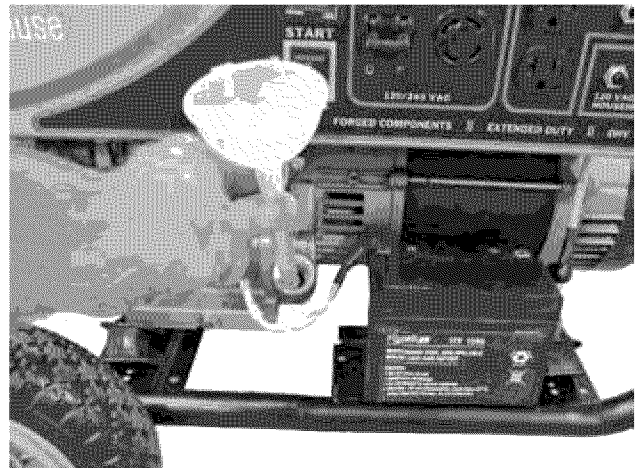
# MANTENIMIENTO

5. Retire el tapón de drenaje del aceite (vea la Figura 34). Después de hacerlo, coloque el tapón de drenaje del aceite sobre una superficie limpia.



Figura 34 – Tapón de drenaje del aceite

6. Retire el tapón de llenado del aceite para que el aceite se pueda drenar más fácilmente del orificio de drenaje del aceite.
7. Deje que se drene totalmente el aceite.
8. Coloque nuevamente el tapón de drenaje del aceite.
9. Llene el cárter de aceite siguiendo los pasos que se detallan en *Procedimiento para agregar el aceite del motor en la página 31*.

## AVISO

Nunca deseche el aceite de motor usado arrojándolo en un desagüe, en la tierra o en aguas subterráneas o vías fluviales. Siempre debe ser responsable con el medio ambiente. Siga los lineamientos de la EPA o de otras agencias gubernamentales para el desecho adecuado de materiales peligrosos. Consulte a las autoridades locales o las instalaciones de reciclado.

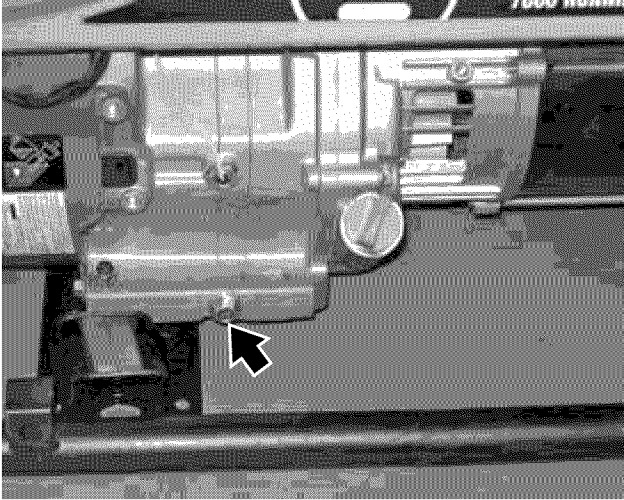
10. Deseche el aceite de motor usado de manera adecuada.

## MANTENIMIENTO DEL FILTRO DE AIRE

### ⚠ ADVERTENCIA



Nunca use gasolina ni otros disolventes inflamables para limpiar el filtro de aire. Debe usar únicamente detergente para el hogar para limpiar el filtro de aire.

### Limpieza del filtro de aire

El filtro de aire debe limpiarse después de 50 horas de uso o cada 3 meses (se debe aumentar la frecuencia si el generador funciona en un entorno donde abunda el polvo).

1. Apague el generador y déjelo enfriar durante varios minutos si está en funcionamiento.
2. Mueva el generador hasta una superficie plana y nivelada.
3. Gire la perilla de liberación que está en la base del conjunto del filtro de aire (vea la Figura 35) en el sentido contrario a las agujas del reloj hasta que la cubierta del filtro de aire se pueda mover libremente hacia afuera.
4. Levante lentamente y desenganche las aletas superiores de la cubierta del filtro de aire (vea la Figura 35). Limpie la cubierta del filtro de aire con una tela húmeda y colóquela sobre una superficie limpia.



Figura 35 – Procedimiento para retirar la cubierta del filtro de aire

5. Retire el elemento de espuma del filtro de aire (vea la Figura 36).

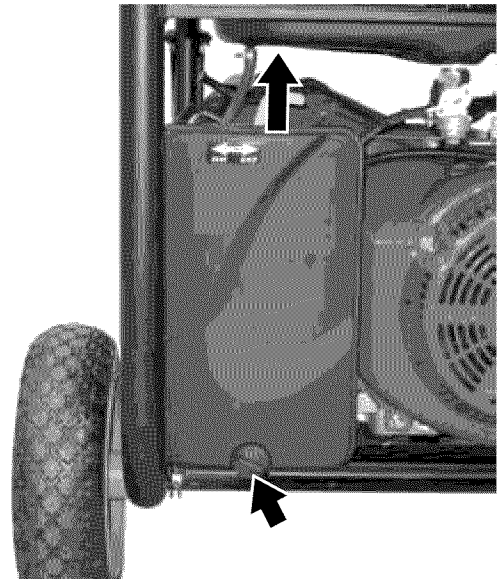

Figura 36 – Procedimiento para retirar el elemento del filtro de aire

6. Preste especial atención a la placa metálica de explosiones al carburador que está en el vértice superior izquierdo del conjunto del filtro de aire. Esta placa metálica debe estar en la posición correcta cuando se instala el elemento de espuma del filtro de aire (vea la Figura 37).

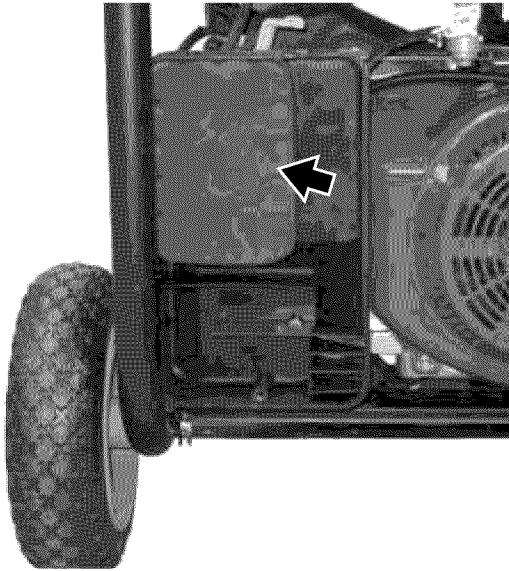

Figura 37 – Ubicación de la placa metálica de explosión al carburador

7. Lave el elemento de espuma del filtro de aire sumergiéndolo en una solución de detergente para el hogar y agua caliente. Apriete lentamente la espuma hasta que quede completamente limpia.

## AVISO

NUNCA tuerza o rasgue el elemento de espuma del filtro de aire durante la limpieza o el secado. Sólo debe apretarlo lenta pero firmemente.

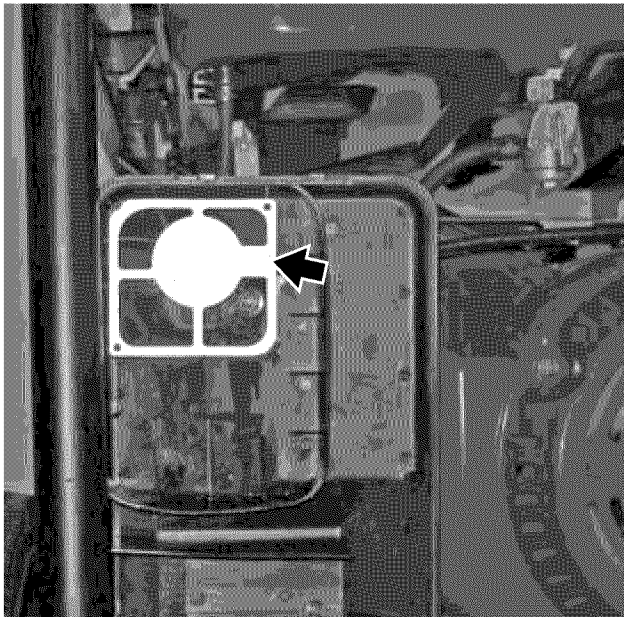
8. Enjuáguela en agua limpia sumergiendo el elemento del filtro de aire en agua dulce y apretándolo lentamente.

## AVISO

Nunca deseche la solución jabonosa usada para limpiar el filtro de aire arrojándola en un desagüe, en la tierra o en aguas subterráneas o vías fluviales. Siempre debe ser responsable con el medio ambiente. Siga los lineamientos de la EPA o de otras agencias gubernamentales para el desecho adecuado de materiales peligrosos. Consulte a las autoridades locales o las instalaciones de reciclado.

9. Deseche la solución jabonosa usada de manera adecuada.
10. Seque el elemento del filtro de aire apretándolo firmemente otra vez.
11. Regrese el elemento del filtro de aire a su posición en la caja del cojunto del filtro de aire. Compruebe que la placa metálica de explosión al carburador esté ubicada correctamente (vea la Figura 37).
12. Coloque la cubierta del filtro de aire engancho nuevamente las aletas de la parte superior del conjunto del filtro de aire y colocando luego la perilla de liberación girándola en el sentido de las agujas del reloj (vea la Figura 38).



Figura 38 – Colocación de la cubierta del filtro de aire

## MANTENIMIENTO DE LA BUJÍA DE ENCENDIDO

Se debe controlar y limpiar la bujía de encendido cada 100 horas de uso o 6 meses y se la debe reemplazar después de 300 horas de uso o todos los años.

1. Detenga el generador y deje que se enfríe durante varios minutos si está en funcionamiento.
2. Traslade el generador hasta una superficie plana y nivelada.
3. Retire el capuchón de la bujía de encendido tirando firmemente de la manija plástica del capuchón de la bujía, alejándolo directamente del motor (vea la Figura 39)

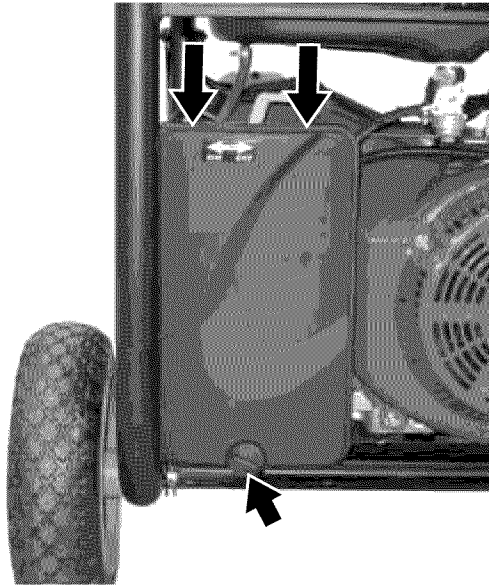
### AVISO

Nunca debe aplicar una carga lateral ni mover la bujía hacia los costados cuando extraiga la bujía. Si se aplica una carga lateral o se mueve la bujía hacia los costados se puede agrietar y se puede dañar el capuchón de la bujía.



Figura 39 – Procedimiento para retirar el capuchón de la bujía de encendido

4. Limpie la zona que rodea a la bujía de encendido.
5. Con la llave de cubo de 13/16" para bujías suministrada, retire la bujía de la cabeza del cilindro (vea la Figura 40).

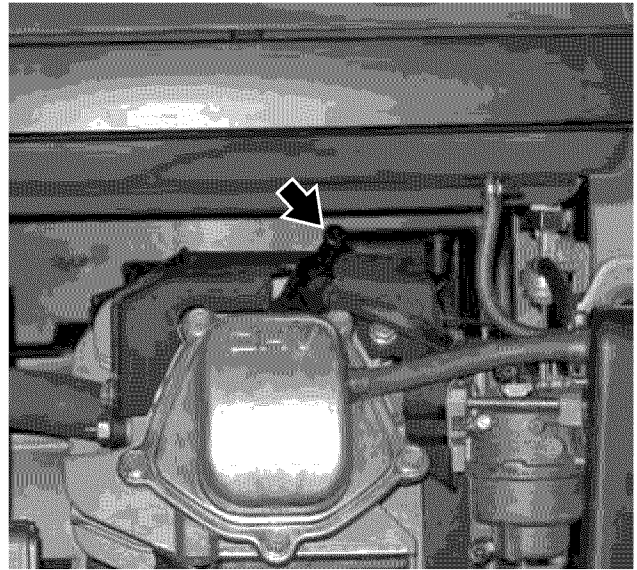

Figura 40 – Procedimiento para extraer la bujía

6. Coloque una tela limpia sobre la abertura que se generó al extraer la bujía de encendido para asegurar que no pueda ingresar suciedad en la cámara de combustión.

7. Inspeccione la bujía de encendido para detectar:
- Si el aislador está agrietado o astillado.
  - Si está excesivamente desgastada
  - Si la separación de la bujía de encendido es incorrecta (el límite que se acepta es de 0,024 – 0,032 pulgadas [0,60 – 0,80 mm]) (vea la Figura 41).

Si la bujía de encendido tiene algún problema en relación con las condiciones establecidas precedentemente, debe reemplazarla por una Champion RN9YC o equivalente.

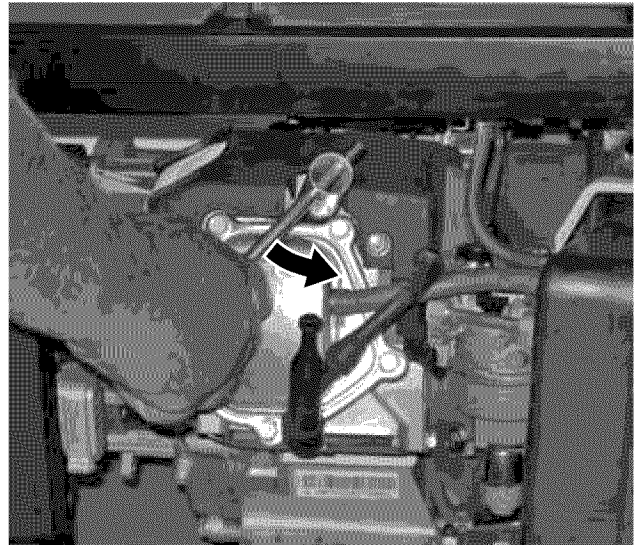
## AVISO

Sólo debe usar la bujía de encendido recomendada (Champion RN9YC o equivalente). Si se utiliza una bujía de encendido no recomendada se podría dañar el motor.



Figura 41 – Requisitos de separación de la bujía

8. Coloque la bujía de encendido siguiendo atentamente los pasos que se detallan a continuación:
- a - Inserte con cuidado la bujía nuevamente dentro de la cabeza del cilindro. Enrosque manualmente la bujía hasta que sobresalga la base.
  - b - Con la llave de cubo de 13/16" para bujías suministrada, gire la bujía hasta asegurar que esté completamente asentada.
  - c - Vuelva a colocar el capuchón de la bujía, comprobando que se enganche completamente con la punta de la bujía.

Reemplazos de bujías recomendados:

AutoLite	63
Champion	RN9YC
Bosch	WR7DS
Torch	F6RTC

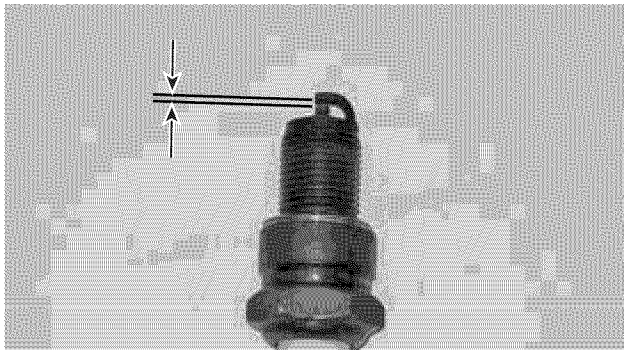
## LIMPIEZA DEL AMORTIGUADOR DE CHISPAS – NÚMERO DE SERIE XXXXXX0612 Y ANTES

Controle y limpie el amortiguador de chispas después de 100 horas de uso o cada 6 meses.

1. Detenga el generador y deje que se enfríe durante varios minutos si está en funcionamiento.
2. Traslade el generador hasta una superficie plana y nivelada.
3. Retire el refuerzo del silenciador del amortiguador de chispas sacando los cuatro pernos. Coloque los pernos en un lugar seguro para recuperarlos fácilmente.
4. Con un destornillador de punta plana, afloje la abrazadera de banda del amortiguador de chispas (vea la Figura 42).
5. Deslice la abrazadera de banda del amortiguador de chispas fuera de la pantalla del amortiguador de chispas.
6. Tire de la pantalla del amortiguador de chispas para sacarla del tubo de escape del amortiguador.



Figura 42 – Conjunto del amortiguador de chispas

- |   |   |
|---|---|
| 1 - Pernos del refuerzo del silenciador (se usan 4) | 3 - Abrazadera de banda del amortiguador de chispas |
| 2 - Refuerzo del silenciador                        | 4 - Pantalla del amortiguador de chispas            |
7. Con un cepillo de alambre, elimine la suciedad y los residuos que se puedan haber acumulado en la pantalla del amortiguador de chispas.
  8. Si la pantalla del amortiguador de chispas presenta signos de desgaste (está rasgada o rota, o tiene grandes agujeros), debe reemplazarla.

# MANTENIMIENTO

## LIMPIEZA DEL AMORTIGUADOR DE CHISPAS – NÚMERO DE SERIE XXXXXX0712 Y LUEGO

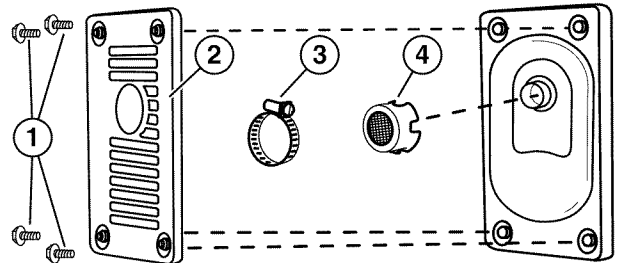
Controle y limpie el amortiguador de chispas después de 100 horas de uso o cada 6 meses.

1. Detenga el generador y deje que se enfríe durante varios minutos si está en funcionamiento.
2. Traslade el generador hasta una superficie plana y nivelada.
3. Con un destornillador de punta plana, afloje la abrazadera de banda del amortiguador de chispas (vea la Figura 43).



Figura 43 – Conjunto del amortiguador de chispas

1 - Abrazadera de banda del amortiguador de chispas

3 - Silenciador

2 - Pantalla del amortiguador de chispas

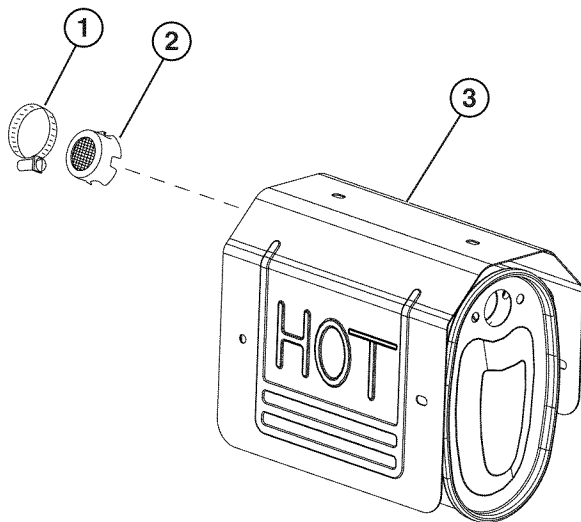
4. Deslice la abrazadera de banda del amortiguador de chispas fuera de la pantalla del amortiguador de chispas.
5. Tire de la pantalla del amortiguador de chispas para sacarla del tubo de escape del amortiguador.
6. Con un cepillo de alambre, elimine la suciedad y los residuos que se puedan haber acumulado en la pantalla del amortiguador de chispas.
7. Si la pantalla del amortiguador de chispas presenta signos de desgaste (está rasgada o rota, o tiene grandes agujeros), debe reemplazarla.

8. Coloque los componentes del amortiguador de chispas en el siguiente orden:
  - a - Coloque la pantalla del amortiguador de chispas sobre el tubo de escape del silenciador. Presione la pantalla hasta que sobresalga completamente la base.
  - b - Coloque la abrazadera de banda del amortiguador de chispas sobre la pantalla y ajústela con un destornillador de punta plana.

## LIMPIEZA DEL GENERADOR

Es importante inspeccionar y limpiar el generador antes de cada uso.

**Limpie todos los orificios de entrada y salida de aire del motor.** Compruebe que todos estos orificios estén limpios y no haya desechos o suciedad a fin de asegurar que el motor no funcione en HOT (caliente) (vea la Figura 44).



Figura 44 – Orificios de entrada y salida de aire del motor

**Limpie todas las aletas de refrigeración del motor.** Use una tela húmeda y un cepillo para aflojar y retirar toda la suciedad que haya sobre o alrededor de las aletas de refrigeración del motor (vea la Figura 45).

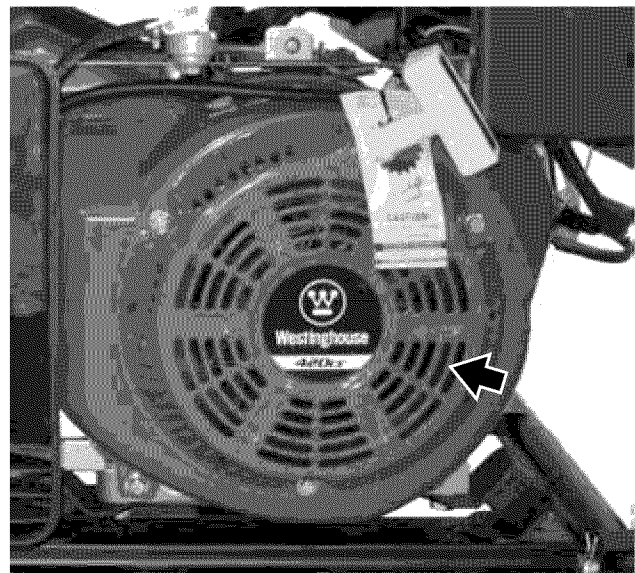

Figura 45 – Aletas de refrigeración del motor

**Limpie todas las entradas de aire de refrigeración y todos los orificios de escape del alternador.**

Compruebe que las entradas de aire de refrigeración y los orificios de escape del alternador estén libres de desechos y obstrucciones. Utilice una aspiradora para eliminar la suciedad y los residuos que estén trabados en las entradas de aire de refrigeración y los orificios de escape (vea la Figura 46 y Figura 47).

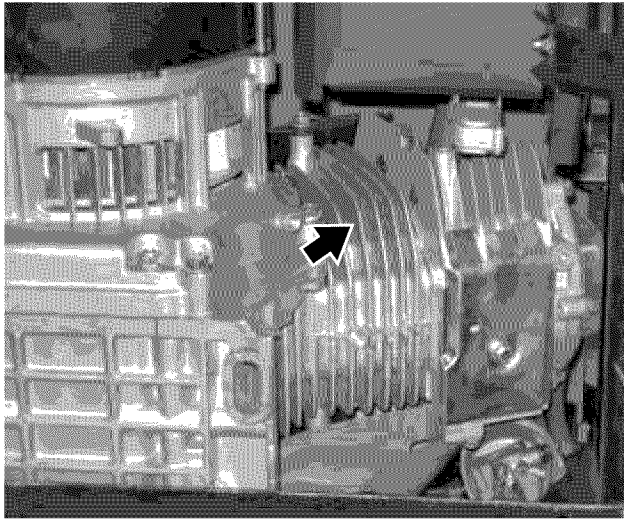

Figura 46 – Entrada de aire de refrigeración y orificio de escape del alternador



Figura 47 – Entrada de aire de refrigeración y orificio de escape del alternador

**Limpieza general del generador:** Utilice una tela húmeda para limpiar todas las superficies restantes.

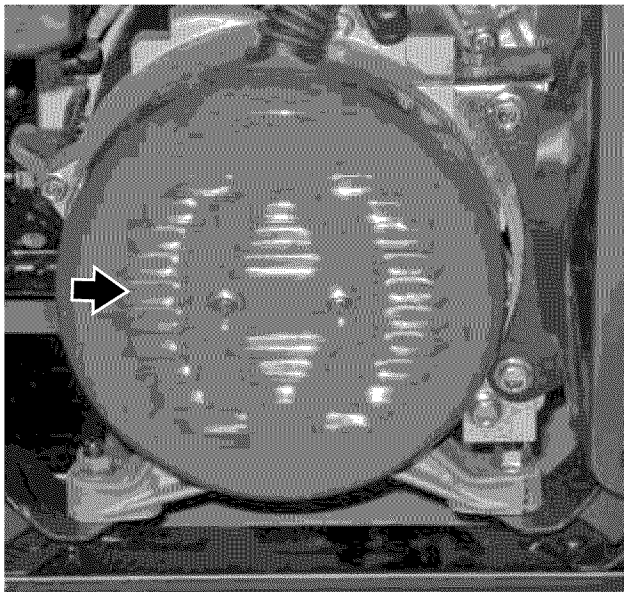
## ALMACENAMIENTO DE LARGO PLAZO

### ⚠ ADVERTENCIA

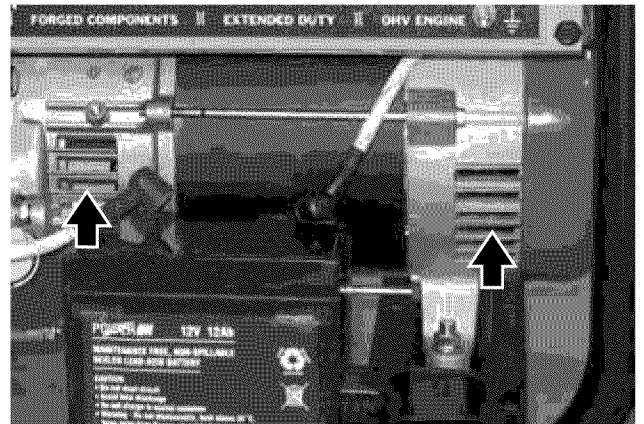

Nunca almacene el generador con combustible en el depósito en interiores o en una zona con ventilación insuficiente en la que los humos puedan entrar en contacto con una fuente de ignición como: 1) luz piloto de una estufa, calentador de agua, secador de ropa o cualquier otro artefacto a gas; o 2) chispa de un artefacto eléctrico.

### AVISO

La gasolina que se almacena por tan sólo 60 días puede echarse a perder, provocando la formación de goma, barniz y acumulación corrosiva en las líneas de combustible, los conductos de combustible y el motor. Esta acumulación corrosiva limita la circulación de combustible, lo que evita que el motor arranque después de un período de almacenamiento prolongado.

Se deben tomar precauciones adecuadas para preparar el generador para un almacenamiento de largo plazo.

# MANTENIMIENTO

---

## Procedimiento para almacenar la unidad durante 1 a 3 meses

1. Limpie el generador como se indica en *Limpieza del generador en la página 36*.
2. Agregue un estabilizador de gasolina al depósito de combustible. Siga el procedimiento recomendado del fabricante del estabilizador de combustible para saber la cantidad correcta de estabilizador que debe agregar.

## Procedimiento para almacenar la unidad durante más de tres meses

1. Limpie el generador como se indica en *Limpieza del generador en la página 36*.
2. Drene toda la gasolina del depósito de combustible lo mejor posible.
3. Con la válvula de cierre del combustible abierta, encienda el motor y deje que el generador funcione hasta que se consuma la gasolina que haya quedado en las líneas de combustible y en el carburador y se apague el motor.
4. Cierre la válvula de cierre del combustible.
5. Cambie el aceite (*vea Procedimiento para cambiar el aceite del motor en la página 31*).
6. Retire la bujía de encendido (*vea Mantenimiento de la bujía de encendido en la página 34*) y coloque aproximadamente 1 cucharada de aceite en la abertura de la bujía. Mientras coloca una tela limpia sobre la abertura de la bujía de encendido, tire lentamente de la manija de retroceso para permitir que el motor gire varias veces. Así se distribuirá el aceite y se protegerá la pared del cilindro de la corrosión durante el almacenamiento.
7. Coloque nuevamente la bujía (*vea Mantenimiento de la bujía de encendido en la página 34*).
8. Traslade el generador a un lugar limpio y seco para almacenarlo.



## SOLUCIÓN DE PROBLEMAS

### ADVERTENCIA



Antes de intentar realizar el servicio o detectar los problemas del generador, el propietario o el técnico de servicios deben leer primero el manual del propietario y comprender y respetar todas las instrucciones de seguridad. Si no se respetan todas las instrucciones, se pueden generar condiciones que pueden provocar la anulación de la certificación de la EPA o de la garantía del producto, lesiones personales graves, daños a la propiedad o incluso la muerte.

PROBLEMA	CAUSA POSIBLE	SOLUCIÓN
El motor está en funcionamiento pero no hay salida de energía eléctrica.	1. Los disyuntores se activaron.	1. Reponga los disyuntores y controle si hay una condición de sobrecarga (vea las páginas 26 y 27).
	2. El conector de clavija del cable de suministro no está completamente conectado en el tomacorriente del generador.	2. Controle que el conector de clavija esté firmemente conectado en el tomacorriente del generador. Si usa el tomacorriente de 240 V, compruebe que el conector de clavija esté girado 1/4 de giro en el sentido de las agujas del reloj.
	3. El cable de suministro presenta una falla o está defectuoso.	3. Reemplace el cable de suministro.
	4. El artefacto eléctrico presenta una falla o está defectuoso.	4. Intente conectar un artefacto que sabe que funciona correctamente para verificar que el generador produce energía eléctrica.
	5. Si después de intentar con los paso 1 a 4 precedentes no se soluciona el problema, la causa podría ser una falla en el generador.	5. Lleve el generador al distribuidor de servicio autorizado más cercano.

# SOLUCIÓN DE PROBLEMAS

PROBLEMA	CAUSA POSIBLE	SOLUCIÓN
El motor no enciende o sigue funcionando mientras trata de encenderlo.	1. La válvula de cierre del combustible está en la posición <b>OFF (apagado)</b> .	1. Mueva la válvula de cierre del combustible hasta la posición <b>ON (encendido)</b> (vea las páginas 24 y 25).
	2. Se agotó la gasolina del generador.	2. Agregue gasolina al generador (vea la página 23).
	3. La circulación de combustible está obstruida.	3. Inspeccione y limpie los conductos de suministro de combustible.
	4. La unidad se cebó en exceso.	4. Mueva la palanca del cebador hasta que quede en el medio entre las posiciones <b>ON (encendido)</b> y <b>OFF (apagado)</b> (vea las páginas 24 y 26).
	5. La carga de la batería de arranque puede ser insuficiente.	5. Únicamente para los modelos con arranque eléctrico. Controle la potencia de salida de la batería y cárguela según sea necesario.
	6. El filtro de aire está sucio.	6. Controle y limpie el filtro de aire (vea las páginas 30-32).
	7. El interruptor de desconexión por nivel bajo de aceite no permite encender la unidad.	7. Controle el nivel de aceite y agregue más si es necesario (vea las páginas 30 y 29).
	8. El capuchón de la bujía de encendido no está completamente conectado con la punta de la bujía.	8. Presione firmemente el capuchón de la bujía de encendido para comprobar que esté completamente conectado (vea las páginas 34 y 34).
	9. La bujía de encendido está defectuosa.	9. Retire y controle la bujía de encendido. Reemplácela si está defectuosa (vea las páginas 32-34).
	10. El amortiguador de chispas está sucio/obstruido.	10. Controle y limpie el amortiguador de chispas (vea las páginas 33 y 34).
	11. El combustible está viejo.	11. Drene el combustible y reemplácelo con combustible nuevo (vea las páginas 22 y 23).
	12. Si después de intentar con los pasos 1 a 11 precedentes no se soluciona el problema, la causa podría ser una falla en el generador.	12. Lleve el generador al distribuidor de servicio autorizado más cercano.
El motor dejó de funcionar de manera repentina.	1. Se agotó el combustible del generador.	1. Controle el nivel de combustible (vea las páginas 22 y 23). Agregue combustible si es necesario.
	2. El interruptor de desconexión por nivel bajo de aceite ha parado el motor.	2. Controle el nivel de aceite y agregue más si es necesario (vea las páginas 30 y 29).
	3. La carga es excesiva	3. Restablezca el generador y reduzca la carga.
	4. Si después de intentar con los pasos 1 a 3 precedentes no se soluciona el problema, la causa podría ser una falla en el generador.	4. Lleve el generador al distribuidor de servicio autorizado más cercano.

# SOLUCIÓN DE PROBLEMAS

PROBLEMA	CAUSA POSIBLE	SOLUCIÓN
El motor funciona de manera errática, no mantiene RPM constantes.	1. Se dejó el cebador en la posición <b>ON (encendido)</b> .	1. Mueva el cebador a la posición <b>OFF (apagado)</b> (vea las páginas 24 y 26).
	2. El filtro de aire está sucio.	2. Limpie el filtro de aire (vea las páginas 32-34).
	3. Las cargas aplicadas alternan entre encendido y apagado	3. Mientras las cargas aplicadas alternan, se pueden producir cambios en la velocidad del motor; es una condición normal.
	4. Si después de intentar con los paso 1 a 3 precedentes no se soluciona el problema, la causa podría ser una falla en el generador.	4. Lleve el generador al distribuidor de servicio autorizado más cercano.

# GARANTÍA

---

## GARANTÍA LIMITADA DE “TRES AÑOS” DE WESTPRO POWER SYSTEMS

Vigente al 1 de julio de 2011

### RESPONSABILIDAD DE WESTPRO

Westpro Power Systems, LLC (“WESTPRO”) garantiza al comprador original que la línea Westinghouse de generadores estará libre de defectos en los materiales y la mano de obra. En condiciones normales de uso y mantenimiento a partir de la fecha de la compra, WESTPRO acuerda reparar o reemplazar, a criterio de WESTPRO, cualquier producto defectuoso sin cargo en cualquier Distribuidor de Servicio Autorizado WESTPRO que esté dentro de las aplicaciones, los períodos, las limitaciones y las exclusiones que se mencionan a continuación. LA GARANTÍA LIMITADA SE EXTIENDE ÚNICAMENTE AL COMPRADOR ORIGINAL Y NO SE PUEDE TRANSFERIR A LOS PROPIETARIOS POSTERIORES EXCEPTO PARA LAS PIEZAS RELACIONADAS CON LAS EMISIONES. Esta garantía es independiente de la declaración de garantía del control de emisiones que se suministra con el producto nuevo. Consulte la declaración de garantía del control de emisiones para obtener información sobre las piezas relacionadas con las emisiones. Para obtener una lista de los Distribuidores de Servicio Autorizados WESTPRO consulte [www.westpropower.com](http://www.westpropower.com) o llame al 1-855-944-3571.

### RESPONSABILIDAD DEL PROPIETARIO

Para asegurar la cobertura sin problemas de la garantía es importante que registre el generador WESTPRO Westinghouse. Puede registrarlo en línea en [www.westpropower.com](http://www.westpropower.com), por línea de teléfono automática al 1-855-944-3571, o completando y regresando a WESTPRO la tarjeta de registro de la garantía que se suministró con el generador. El registro del producto confirma la cobertura de la garantía y establece una relación directa entre usted y WESTPRO, por si necesitamos comunicarnos con usted.

El recibo de compra que incluye la fecha, el modelo y el número de serie debe guardarse y presentarse ante el Distribuidor de Servicio Autorizado WESTPRO para obtener el servicio de la garantía. El comprobante de la compra le corresponde únicamente a usted, el comprador original.

Usted debe demostrar que el uso y el cuidado del producto fueron razonables y debe tomar las medidas de mantenimiento preventivo, almacenamiento y uso de combustible y aceite que se establecen en las indicaciones del manual del operador para la unidad WESTPRO Westinghouse. Si surge una dificultad con el producto, usted debe, por su cuenta, entregar o enviar la unidad WESTPRO Westinghouse a nuestro Distribuidor de Servicio Autorizado WESTPRO para las reparaciones de la garantía (lo que debe hacerse durante el período aplicable de la garantía) y disponer la recolección o devolución de la unidad después de que se hayan realizado las reparaciones. Para saber cuál es el Distribuidor de Servicio Autorizado WESTPRO que está más cerca de su ubicación, llame a la línea telefónica automática al 1-855-944-3571 o puede encontrar un Distribuidor de Servicio Autorizado WESTPRO en [www.westpropower.com](http://www.westpropower.com). Si necesita ayuda o si tiene preguntas en relación con la Declaración de Garantía de WESTPRO, puede comunicarse con nosotros a través de la Web en [www.westpropower.com](http://www.westpropower.com) o llamando al 1-855-944-3571.

### APLICACIONES Y PERÍODOS DE LA GARANTÍA DEL PRODUCTO

#### APLICACIÓN PARA EL CONSUMO

A los fines de esta garantía limitada “Aplicación de consumo” se refiere al uso por parte del comprador original para su residencia personal o para recreación.

Las piezas y la mano de obra estarán cubiertas al 100% durante un período de un (1) año a partir de la fecha de la compra.

Únicamente las piezas estarán cubiertas al 100% durante un período de tres (3) años a partir de la fecha de la compra.

Si no está disponible un comprobante de la compra para establecer la fecha de la misma ni se registró el equipo como se sugirió en el presente documento, la fecha de fabricación registrada por WESTPRO se considerará que es el inicio del período de la garantía del producto.



## APLICACIÓN COMERCIAL

A los fines de esta garantía limitada “Aplicación comercial” se refiere al uso por parte del comprador original para obtener un ingreso, uso relacionado con los negocios. Una vez que el generador se haya usado para obtener un ingreso y para un uso relacionado con los negocios, se considerará que tiene una “Aplicación comercial” y se aplicará la siguiente garantía.

Las piezas y la mano de obra estarán cubiertas al 100% durante un período de un (1) año a partir de la fecha de la compra.

Si no está disponible un comprobante de la compra para establecer la fecha de la misma ni se registró el equipo como se sugirió en el presente documento, la fecha de fabricación registrada por WESTPRO se considerará que es el inicio del período de la garantía del producto.

## APLICACIONES NO GARANTIZABLES

SE RECOMIENDA EXPRESAMENTE NO USAR LA LÍNEA DE GENERADORES WESTPRO WESTINGHOUSE PARA LAS SIGUIENTES APLICACIONES PARA LAS CUALES NO ESTÁ GARANTIZADA:

Usos médicos y de soporte vital. Se recomienda no usar este producto para el accionamiento de equipos o dispositivos médicos y de soporte vital y NO está garantizado para dichos usos.

Potencia principal. Esta garantía no se aplica a los generadores que se utilicen como fuente de potencia principal en lugar de la alimentación de la red general habiendo un servicio de energía de la red general disponible o de que no lo hubiera de manera habitual, independientemente de que se relacione con una Aplicación de consumo o una Aplicación comercial.

## EXCLUSIONES

- Los generadores portátiles WESTPRO que utilizan piezas de reemplazo que no son WESTPRO.
- Los costos del mantenimiento y los ajustes normales.
- Las fallas ocasionadas por combustibles contaminados, aceites o la falta de niveles adecuados de aceite.
- Las reparaciones o los diagnósticos realizados por personas que no son distribuidores WESTPRO autorizados por escrito por WESTPRO.
- Las fallas ocasionadas por el desgaste normal, accidentes, uso indebido, abuso, negligencia o uso inadecuado. Como todos los dispositivos mecánicos, los motores WESTPRO necesitan un servicio y reemplazo periódico de las piezas para que funcionen conforme a su diseño. Esta garantía no cubrirá la reparación cuando el uso normal haya agotado la vida útil de una pieza o un motor.
- Las fallas ocasionadas por una causa externa o un hecho fortuito, incluidos por ejemplo, choque, robo, vandalismo, disturbios, guerra, incendio, congelamiento, rayos, terremoto, tormenta de viento, granizo, agua, inundación, tornado o huracán.
- Daños relacionados con una plaga de roedores y/o insectos.
- Los productos que han sido modificados o alterados de manera no autorizada por escrito por WESTPRO.
- Los daños incidentales, resultantes o indirectos ocasionados por defectos en los materiales o la mano de obra, o la demora en la reparación o el reemplazo de las piezas defectuosas.
- Las fallas ocasionadas por usar la unidad para aplicaciones incorrectas.
- Los gastos de teléfono, telefonía celular, facsímil, acceso a internet u otros gastos de comunicación.
- Los gastos relacionados con las “instrucciones del cliente” o la detección de problemas cuando no se encuentran defectos de fabricación.
- Los costos de transporte nocturno o de envío especial para el reemplazo de piezas.
- Los pagos de horas extras, feriados o trabajos de urgencia.
- Las baterías de arranque, los fusibles, las lámparas y los líquidos para motor.

## EXCLUSIONES DE GARANTÍAS IMPLÍCITAS

Esta garantía reemplaza a todas las demás garantías expresas o implícitas, incluidas las garantías de ADECUACIÓN PARA UN PROPÓSITO O USO PARTICULAR y las garantías implícitas de COMERCIALIZACIÓN que se aplican de otro modo a la línea de generadores Westinghouse de WESTPRO. WESTPRO y sus compañías afiliadas no serán responsables por ningún daño especial, incidental o resultante, incluida la pérdida de ganancias. No se extienden otras garantías que las que se establecen en el presente documento. Únicamente WESTPRO puede modificar esta garantía limitada. Las garantías implícitas que permite la ley tendrán una duración limitada conforme a las condiciones de la garantía expresa establecida en el presente documento. En algunos estados no se permiten las limitaciones a la duración de una garantía implícita, por lo que es posible que la limitación precedente no sea aplicable en su caso. En algunos estados no se permite la exclusión o la limitación de los daños incidentales o resultantes, por lo que es posible que la limitación precedente no sea aplicable en su caso. Esta garantía le otorga derechos legales específicos. Además, cuenta con otros derechos que varían de un estado a otro. LA ÚNICA RESPONSABILIDAD DE WESTPRO SERÁ LA REPARACIÓN O EL REEMPLAZO SEGÚN LO ESTABLECIDO PRECEDENTEMENTE. EN NINGÚN CASO WESTPRO SERÁ RESPONSABLE POR DAÑOS INCIDENTALES O RESULTANTES, INCLUSO SI TALES DAÑOS SE PRODUCEN COMO RESULTADO DIRECTO DE LA NEGLIGENCIA DE WESTPRO. En algunos estados no se permite la exclusión o la limitación de los daños incidentales o resultantes, por lo que es posible que la limitación precedente no sea aplicable en su caso. Esta garantía le otorga derechos legales específicos y también puede contar con otros derechos que varían de un estado a otro.

Westpro Power Systems, LLC, W237 N2889 Woodgate Rd. Unit B, Pewaukee, WI 53072, otorga esta garantía limitada.

# **GARANTÍA DE CONTROL EMISIONES**

## **DECLARACIÓN DE GARANTÍA DE CONTROL DE EMISIONES FEDERAL Y/O DE CALIFORNIA**

### **DERECHOS Y OBLIGACIONES QUE LE CORRESPONDEN EN VIRTUD DE LA GARANTÍA**

Westpro Power Systems, LLC, la Agencia de Protección Ambiental (EPA, en inglés) de los Estados Unidos, y, para los productos certificados para la venta en el estado de California, la Junta de Recursos del Aire de California (CARB, en inglés) se complacen en explicar la garantía del sistema de control de emisiones (ECS, en inglés) (de evaporaciones y/o escapes) del motor pequeño encendido por chispa para uso fuera de carreteras del modelo 2012 y posteriores (motor de equipos de exteriores). En California, los nuevos motores de equipos de exteriores deben diseñarse, construirse y equiparse de manera que cumplan con las rigurosas normas anticontaminación del estado (en otros estados, los equipos del modelo 1997 y posteriores deben diseñarse, construirse y equiparse para cumplir con las normativas de la EPA de EE. UU. para los motores pequeños encendidos por chispa para uso fuera de carreteras). Westpro Power Systems, LLC debe garantizar el ECS del motor del equipo de exteriores durante el plazo que se menciona a continuación siempre que no haya habido abuso, negligencia ni mantenimiento inadecuado de dicho motor.

El ECS puede incluir piezas como el carburador, el sistema de inyección de combustible, el sistema de encendido, el convertidor catalítico, depósitos de combustible, líneas de combustible, tapones de combustible, válvulas, botes, filtros, mangueras de vapor, abrazaderas, conectores y otros componentes relacionados con la emisión.

**Cuando se presente una circunstancia cubierta por la garantía, Westpro Power Systems, LLC reparará el motor del equipo de exteriores sin costo para usted, incluido el diagnóstico, las piezas y la mano de obra.**

### **COBERTURA DE LA GARANTÍA DEL FABRICANTE:**

Este sistema de control de emisiones se garantiza por dos años. Si alguna pieza del motor del equipo de exteriores que está relacionada con las emisiones presenta defectos, será reparada o reemplazada por un Distribuidor de servicio de garantía autorizado de **Westpro Power Systems, LLC**.

### **RESPONSABILIDADES DEL PROPIETARIO EN RELACIÓN CON LA GARANTÍA:**

Como propietario del motor del equipo de exteriores, usted es responsable de la realización del mantenimiento requerido que se menciona en el manual del propietario. Westpro Power Systems, LLC le recomienda conservar todos los recibos correspondientes al mantenimiento del motor del equipo de exteriores, pero Westpro Power Systems, LLC no puede negar la garantía sólo porque le falten recibos o porque usted no aseguró la realización del mantenimiento programado.

Como propietario del motor del equipo de exteriores, debe saber sin embargo que Westpro Power Systems, LLC puede rehusarse a brindarle la cobertura de la garantía si el motor del equipo de exteriores o una pieza falló por abuso, negligencia, mantenimiento inadecuado o modificaciones no autorizadas.

Usted es responsable de presentar el motor del equipo de exteriores ante el Distribuidor de servicio de garantía autorizado de Westpro Power Systems, LLC tan pronto como surja el problema. Las reparaciones de la garantía deben completarse en un plazo razonable que no debe superar los 30 días.

Si tiene preguntas en relación con los derechos y las responsabilidades que le corresponden conforme a la garantía, debe comunicarse con un Representante de servicios de Westpro Power Systems, LLC llamando al 1-855-WHHELP1 (1-855-944-3571) o comuníquese con Westpro Power Systems, LLC a la siguiente dirección: W237 N2889 Woodgate Road, Unit B, Pewaukee, WI 53072.

### **REQUISITOS DE LA GARANTÍA DE DEFECTOS**

Westpro Power Systems, LLC le garantiza al propietario/comprador final original y a cada comprador posterior, que el motor del equipo de exteriores:

1. Está diseñado, construido y equipado para que cumpla con todas las normativas aplicables.
2. Está libre de defectos en los materiales y la mano de obra que pueden ocasionar la falla de una pieza garantizada en cualquier momento durante el período de la garantía del ECS.
3. Las piezas garantizadas son idénticas en todos los aspectos materiales a la pieza que se describe en la solicitud de certificación de Chongqing Zongshen General Power Machine Co., LTD.



# **GARANTÍA DE CONTROL EMISIONES**

---

El período de la garantía comienza el día de la fecha en que se entrega el motor del equipo de exteriores al propietario/comprador final original o que se pone en servicio por primera vez. El período de la garantía es de dos años.

Sujeto a ciertas condiciones y exclusiones como se establece a continuación, la garantía de las piezas relacionadas con las emisiones es la siguiente:

1. Toda pieza garantizada que no está programado que se reemplace conforme al mantenimiento requerido en las instrucciones escritas suministradas, está garantizada durante el período de garantía establecido precedentemente. Si la pieza falla durante el plazo de cobertura de la garantía, Westpro Power Systems, LLC la reparará o reemplazará de acuerdo con el inciso (4) a continuación. Las piezas reparadas o reemplazadas en virtud de la garantía se garantizarán por el resto del período.
2. Las piezas garantizadas que están programadas sólo para una inspección habitual en las instrucciones escritas suministradas se garantizan durante el período de la garantía establecido precedentemente. Las piezas que se reparen o reemplacen en virtud de la garantía se garantizarán por el resto del período de la garantía.
3. Toda pieza garantizada que está programado que se reemplace conforme al mantenimiento requerido en las instrucciones escritas suministradas, está garantizada durante el período anterior a la primera fecha de reemplazo programada para dicha pieza. Si la pieza falla antes del primer reemplazo programado, Westpro Power Systems, LLC la reparará o reemplazará de acuerdo con el inciso (4) a continuación. Las piezas que se reparen o reemplacen en virtud de la garantía se garantizarán por el resto del período anterior al primer punto de reemplazo programado de la pieza.
4. La reparación o el reemplazo de una pieza garantizada de acuerdo con las disposiciones de la garantía que se incluyen en este documento debe llevarlas a cabo un Distribuidor de servicio de garantía autorizado de Westpro Power Systems, LLC sin cargo para el propietario.
5. Al propietario no se le debe cobrar el trabajo de diagnóstico necesario para determinar que una pieza garantizada está de hecho defectuosa, siempre que dicho trabajo de diagnóstico lo realice un Distribuidor de servicio de garantía autorizado de Westpro Power Systems, LLC.
6. Westpro Power Systems, LLC es responsable por los daños a otros componentes del motor o del equipo causados por una falla durante el plazo de la garantía de una pieza garantizada. Durante todo el plazo de la garantía del equipo y el motor para uso fuera de carreteras Westpro Power Systems, LLC mantendrá un suministro de las piezas garantizadas que sea suficiente para satisfacer la demanda esperada de tales piezas.
7. Se puede usar cualquier pieza de reemplazo autorizada por Westpro Power Systems, LLC para llevar a cabo el mantenimiento o las reparaciones de la garantía y se deben suministrar sin cargo para el propietario. Dicho uso no reducirá las obligaciones de la garantía de Westpro Power Systems, LLC.
8. No se pueden usar piezas agregadas o modificadas que no estén exentas por la EPA o CARB. El uso de piezas modificadas o agregadas no exentas por parte del propietario/comprador final original y de cada propietario/comprador posterior se considerará causal para rechazar reclamos de la garantía. Westpro Power Systems, LLC no será responsable de la garantía por las fallas de las piezas garantizadas ocasionadas por el uso de piezas modificadas o agregadas no exentas.
9. El fabricante que emite la garantía proporcionará los documentos en los que se describen los procedimientos o políticas del fabricante en relación con la garantía dentro de los cinco días hábiles después de que los solicite la CARB.

## **PIEZAS GARANTIZADAS:**

La reparación o el reemplazo de cualquier pieza garantizada que de otro modo pudiese estar cubierta por la garantía puede excluirse de tal cobertura de la garantía si Westpro Power Systems, LLC demuestra que hubo abuso, negligencia o mantenimiento inadecuado al usar el motor de equipos de exteriores y dicho abuso, negligencia o mantenimiento inadecuado causó directamente la necesidad de reparar o reemplazar dicha pieza. No obstante lo mencionado precedentemente, cualquier ajuste de un componente que cuenta con un dispositivo de limitación de ajuste que se instaló en la fábrica y funciona correctamente sigue estando cubierto por la garantía. Además, la cobertura en virtud de esta garantía se extiende solamente a las piezas que estaban presentes en el equipo y el motor para uso fuera de carreteras adquiridos.





# **GARANTÍA DE CONTROL EMISIONES**

---

Están cubiertas las siguientes piezas con garantía para emisiones (de corresponder):

1. Sistema de medición de combustible
  - Sistema de mejora para arranque en frío (cebado suave)
  - Carburador y piezas internas (o sistema de inyección de combustible)
  - Bomba de combustible
  - Depósito de combustible
2. Sistema de inducción de aire
  - Depurador de aire
  - Colector de admisión
  - Sistema de encendido Bujía(s) de encendido
  - Sistema de encendido por magneto
3. Sistema de escape
  - Convertidor catalítico
  - Inyección de aire secundaria (SAI, en inglés) (válvula Reed)
4. Componentes varios utilizados en el sistema anterior
  - Válvulas e interruptores de vacío, temperatura, posición sensibles al tiempo
  - Conectores y montajes
5. Control evaporativo
  - Manguera de combustible
  - Abrazaderas de la manguera de combustible
  - Tapón del combustible atado por correa
  - Caja de carbono
  - Líneas de vapor

## **PREGUNTAS:**

Si tiene alguna pregunta respecto de sus derechos y responsabilidades según la garantía de emisiones, comuníquese de forma gratuita con Westpro Power Systems, LLC al:

Teléfono: (855) 944-3571  
Web: [service@westpropower.com](mailto:service@westpropower.com)  
Dirección: Service Department  
Westpro Power Systems, LLC  
W237 N2889 Woodgate Road, Unit B  
Pewaukee, WI 53072







Models: WH3250  
WH4500 / WH4500C  
WH5500  
WH6000 / WH6000C  
WH6000S  
WH6500E  
WH7000 / WH7000C  
WH7000E / WH7000EC  
WH7500E

**Westpro Power Systems, LLC**

W237 N2889 Woodgate Road, Unit B

Pewaukee, WI 53072 USA

[www.westpropower.com](http://www.westpropower.com)

Tel (262) 522-1450 Toll Free (855) 944-3571

August 2012



**Westinghouse**