

Homelite®

TIMBERMAN®

Chain Saw / Scie De Chaine / Motosierra

Timberman® 45cc 18" w/CC

UT10910

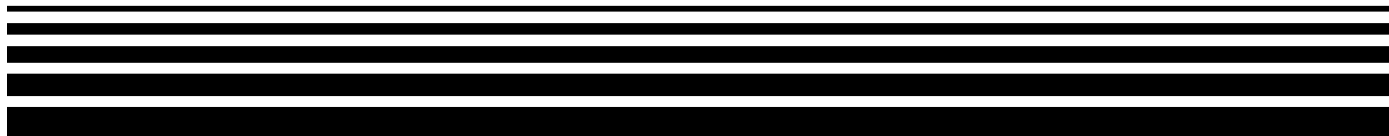

**OPERATOR'S MANUAL
MANUEL DU PROPRIÉTAIRE
MANUAL PARA EL OPERADOR**

WARNING

The engine exhaust from this product contains chemicals known to the State of California to cause cancer, birth defects or other reproductive harm.

**CALIFORNIA PROPOSITION
65**

MISE EN GARDE

Les gaz d'échappement du moteur de cet appareil contiennent des substances chimiques considérées par l'État de la Californie comme étant cancérigènes et capables de causer des malformations congénitales ou autres effets nuisibles sur les organes reproducteurs.

**PROPOSITION 65 DE L'ÉTAT DE
CALIFORNIE**

ADVERTENCIA

En el Estado de California se ha determinado que los gases de escape del motor de este producto contienen sustancias químicas que producen cáncer, defectos de nacimiento y otros efectos nocivos relacionados con la reproducción.

PROPUESTA 65 DE CALIFORNIA

For product information, technical help, dealer locations or parts ordering information visit our website at:
www.homelite.com.

**For help call:
1-800-chainsaw (1-800-242-4672)**

Pour des renseignements sur les produits, une aide technique, l'adresse des détaillants ou des renseignements sur la façon de commander des pièces, visitez notre site web au **www.homelite.com.**

**Pour assistance:
1-800 chainsaw (1-800-242-4672)**

Para obtener información sobre productos, ayuda técnica, ubicaciones de distribuidores o información relativa a pedidos, visite nuestro sitio web en:
www.homelite.com.

**Para asistencia llamar:
1-800-chainsaw (1-800-242-4672)**

SYMBOL DEFINITIONS:



Indicates Warning, Danger, and Caution.



The SAFE-T-TIP® Nose Guard on your bar nose prevents kick-back.



DANGER! Beware of Kickback.



Do not use one-handed.



Avoid bar nose contact.



Hold saw properly with both hands.



Read all Safety, Operating and Maintenance Instructions.



Wear eye and hearing protection when operating this equipment.



Wear non-slip, heavy-duty protective gloves when handling the chain saw and saw chain.

DÉFINITION DES SYMBOLES



Indique un avertissement, la présence d'un danger ou une mise en garde.



Le dispositif SAFE-T-TIP® à l'extrémité du guide-chaîne empêche les rebonds du guide-chaîne.



DANGER! Attention aux rebonds du guide-chaîne.



Ne pas utiliser en tenant d'une seule main.



Éviter tout contact avec l'extrémité du guide-chaîne.



Tenir correctement l'appareil des deux mains.



Lire toutes les instructions de sécurité, de mode d'emploi et d'entretien.



Porter des lunettes de sécurité et un dispositif antibruit pendant l'utilisation de cet appareil.



Porter des gants antidérapants et résistants lors de l'utilisation de la tronçonneuse ou du maniement de la chaîne.

DEFINICIONES DE LOS SIMBOLOS



Indica Advertencia, Peligro y Precaución.



El dispositivo SAFE-T-TIP® existente en el borde de la barra evita la tensión de retroceso.



¡PELIGRO! Tenga cuidado con la tensión de retroceso.



No la utilice con una sola mano.



Evite el contacto con el borde de la barra.



Sujete la sierra con ambas manos de forma adecuada.



Lea todas las Instrucciones de Seguridad, Funcionamiento y Mantenimiento.



Lleve puestas protecciones para los ojos y los oídos cuando esté operando este equipo.



Lleve puestos guantes protectores antideslizantes de gran resistencia cuando maneje una motosierra o la cadena de una sierra.



WARNING: READ THE OWNER'S MANUAL BEFORE USING YOUR CHAIN SAW. FOLLOW ALL INSTRUCTIONS FOR SAFE OPERATION.



AVERTISSEMENT: AVANT D'UTILISER CETTE TRONÇONNEUSE, LIRE LES INSTRUCTIONS CONTENUES DANS LE MANUEL DU PROPRIÉTAIRE. POUR UN FONCTIONNEMENT EN TOUTE SÉCURITÉ, EN RESPECTER TOUTES LES INSTRUCTIONS.



ADVERTENCIA: LEA EL MANUAL DEL PROPIETARIO ANTES DE USAR SU SIERRA DE CADENA. SIGA TODAS LAS INSTRUCCIONES PARA UN FUNCIONAMIENTO SEGURO.

PRECAUTIONS AGAINST KICKBACK

Kickback is a dangerous reaction that can lead to serious injury. Do not rely only on the safety devices provided with your saw. As a chain saw user, you must take special safety precautions to help keep your cutting jobs free from accident or injury.



KICKBACK WARNING



KICKBACK occurs when the moving chain contacts an object at the upper portion of the tip of the guide bar or when the wood closes in and pinches the saw chain in the cut. Contact at the upper portion of the tip of the guide bar can cause the chain to dig into the object and stop the chain for an instant. The result is a lightning fast, reverse reaction which kicks the guide bar up and back toward the operator. If the saw chain is pinched along the top of the guide bar, the guide bar can be driven rapidly back toward the operator. Either of these reactions can cause loss of saw control which can result in serious injury.

- With a basic understanding of kickback, you can reduce or eliminate the element of surprise. Sudden surprise contributes to accidents.
- Keep a good firm grip on the saw with both hands when the engine is running. Place your right hand on the rear handle and the left hand on the front handle with your thumbs and fingers encircling the chain saw handles. A firm grip together with a stiff left arm will help you reduce kickback and maintain control of the saw.

PRÉCAUTIONS POUR ÉVITER LE REBOND DU GUIDE-CHAÎNE

Le phénomène de rebond du guide-chaîne est une réaction dangereuse pouvant provoquer des blessures graves. Il ne suffit pas de se fier aux dispositifs de sécurité fournis avec l'appareil. Il incombe à l'utilisateur de la tronçonneuse de prendre les mesures de sécurité particulières permettant d'éviter les accidents et les blessures.



MISE EN GARDE CONCERNANT LE REBOND DU GUIDE-CHAÎNE



LE REBOND DU GUIDE-CHAÎNE se produit lorsque la chaîne en rotation touche un objet à la partie supérieure de l'extrémité du guide-chaîne ou lorsque l'entaille se referme et coince la chaîne. Un contact à la partie supérieure de l'extrémité du guide-chaîne peut conduire la chaîne à s'incruster dans l'objet et à s'arrêter pendant un instant. Il en résulte une réaction opposée d'une rapidité foudroyante qui projette le guide-chaîne vers le haut et vers l'arrière dans la direction de l'utilisateur. Si la chaîne se coince le long de la partie supérieure du guide-chaîne, celui-ci peut reculer rapidement en direction de l'utilisateur. Ces deux réactions peuvent résulter en une perte de contrôle de l'appareil et causer des blessures graves.

- La compréhension du phénomène de rebond du guide-chaîne permet de réduire ou d'éliminer l'effet de surprise. L'effet de surprise contribue aux accidents.
- Tenir fermement l'appareil des deux mains lorsque le moteur tourne. Tenir la poignée arrière de la main droite et la poignée avant de la main gauche en tenant bien chaque poignée entre le pouce et les autres doigts de la main. Une prise ferme tout en gardant le bras gauche tendu permet de réduire le rebond du guide-chaîne et de conserver le contrôle de l'appareil.

PRECAUCIONES CONTRA LA TENSION DE RETROCESO

La tensión de retroceso es una reacción peligrosa que puede dar origen a lesiones serias. No confíe únicamente en los dispositivos de seguridad que se suministran con su sierra. En su calidad de usuario de una sierra de cadenas, usted debe adoptar precauciones de seguridad especiales con el fin de ayudar a evitar que se produzcan accidentes o lesiones en sus trabajos de corte.



ADVERTENCIA RELATIVA A LA TENSION DE RETROCESO



LA TENSION DE RETROCESO se produce cuando una sierra en movimiento entra en contacto con un objeto en la parte superior del extremo de la barra de guía o cuando la madera se cierra, haciendo que la cadena de la sierra se quede atrapada en el corte que se está efectuando. El contacto en la parte superior del extremo de la barra de guía puede hacer que la cadena se meta en el objeto y pare la cadena durante un instante. El resultado es una reacción inversa extremadamente rápida que hace que la barra de guía salga despedida hacia arriba y hacia atrás en la dirección del operario. En el supuesto de que la cadena de la sierra se quede atrapada a lo largo de la parte superior de la barra de guía, es posible que la barra de guía salga despedida rápidamente hacia atrás en la dirección del operario. Cualquiera de estas reacciones puede dar origen a que se pierda el control de la sierra de cadenas, lo cual puede ocasionar lesiones serias.

- El hecho de tener unos conocimientos básicos de la tensión de retroceso puede ayudarle a reducir o eliminar el elemento sorpresa. Las sorpresas súbitas contribuyen a la ocurrencia de accidentes.
- Sujete la sierra firmemente con ambas manos cuando el motor esté en marcha. Coloque su mano derecha en la empuñadura posterior y la mano izquierda en la empuñadura frontal con sus pulgares y sus dedos rodeando las empuñaduras de la sierra de cadenas. El hecho de agarrar firmemente la unidad y de mantener su brazo izquierdo firme le ayudará a reducir la tensión de retroceso y a mantener el control de la sierra.

- Make sure that the area in which you are cutting is free from obstructions. Do not let the nose of the guide bar contact a log, branch, fence, or any other obstruction that could be hit while you are operating the saw.
- Keep SAFE-T-TIP® Anti-Kickback Nose Guard properly mounted on the guide bar to prevent kickback.
- Always cut with the engine running at full speed. Fully squeeze the throttle trigger and maintain a steady cutting speed.
- Do not overreach or cut above chest height.
- Follow the sharpening and maintenance instructions for the saw chain.
- Use only the replacement guide bars and low kickback chains specified for your saw.
- Do not adapt your powerhead to a bow guide or use it to power any attachments or devices not listed for your saw.

ATTENTION

Your Chain Saw has been fully factory tested. It is normal to find some slight oil residue on the saw.

- Vérifier que la zone où s'effectue la coupe soit libre d'obstructions. Ne pas laisser la pointe du guide-chaîne toucher une bûche, une branche, un élément de clôture ou toute autre obstruction pendant l'utilisation de l'appareil.
- Pour éviter le rebond du guide-chaîne, maintenir le dispositif anti-rebond SAFE-T-TIP® correctement installé sur le guide-chaîne.
- Toujours couper avec le moteur tournant à plein régime. Appuyer complètement sur la gâchette de l'accélérateur et maintenir une vitesse de coupe constante.
- Ne pas se placer en position d'extension excessive ou couper à une hauteur supérieure à celle de sa poitrine.
- Respecter les instructions d'affûtage et d'entretien de la tronçonneuse.
- N'utiliser comme pièces de rechanges que les guide-chaînes et chaînes à faible rebond spécifiés pour ce modèle de tronçonneuse.
- Ne pas adapter la tête motorisée à un guide-chaîne articulé ou à un accessoire ou dispositif non prévu pour une utilisation avec cette tronçonneuse.

ATTENTION

Cette tronçonneuse a été complètement testée à l'usine. La présence d'un léger résidu d'huile sur la chaîne est normale.

- Asegúrese de que el área en que esté cortando se encuentre libre de obstrucciones. No deje que el borde de la barra de guía entre en contacto con leños, ramas, cercas o cualquier otro tipo de obstrucción que se pueda golpear mientras usted esté operando su sierra.
- Mantenga la protección del borde anti-retroceso SAFE-T-TIP® debidamente montada en la barra de guía con el fin de evitar la tensión de retroceso.
- Corte siempre con el motor funcionando a toda velocidad. Apriete completamente el activador del regulador y mantenga una velocidad de corte uniforme.
- No intente alcanzar, ni corte, un objeto que se encuentre por encima de la altura de su pecho.
- Siga las instrucciones de afilado y mantenimiento de la sierra de cadenas.
- Utilice únicamente las barras de guía y las cadenas de tensión de retroceso bajas de repuesto que se encuentren especificadas para su sierra.
- No adapte su cabezal de fuerza motriz a una barra curvada ni la utilice para accionar ningún tipo de acoplamiento o dispositivo que no se encuentre indicado para ser utilizado con su sierra.

ATENCION

Su sierra de cadenas ha sido cuidadosamente puesta a prueba en la fábrica. Resulta normal encontrar ligeros residuos de aceite en la cadena.

CONTENTS

Symbol Definitions	2
Precautions Against Kickback	3
Bar and Chain Combinations	5
Basic Safety Precautions	7
Your Saw's Safety Devices	9
Installing Safe-T-Tip® Nose Guard	10
Guide Bar and Chain Assembly	12
Chain Tension	13
Fueling	14
Chain Oil System	15
Starting and Stopping	15
Preparation for Cutting	17
Tree Felling	20
Bucking	21
Limbing and Pruning	23
Bar and Chain Maintenance	24
Air Filter Maintenance	27
Spark Arrestor Screen Maintenance	28
Spark Plug	28
Troubleshooting	29
Warranty	32
Product Information	38

SOMMAIRE

Définition Des Symboles	2
Précautions pour éviter le rebond du guide-chaîne	3
Combinaisons de chaînes et de guide-chaînes	5
Mesures de sécurité élémentaires	7
Dispositifs de sécurité de l'appareil	9
Installation du dispositif de protection Safe-T-Tip®	10
Assemblage de la chaîne et du guide-chaîne	12
Tension de la chaîne	13
Remplissage du carburant	14
Dispositif de lubrification de la chaîne	15
Démarrage et arrêt de l'appareil	15
Préparatifs pour l'opération de coupe	17
Abattage d'un arbre	20
Tronçonnage	21
Ébranchage et élagage	23
Entretien de la chaîne et du guide-chaîne	24
Entretien du filtre à air	27
Entretien de l'écran pare-étincelles	28
Bougie	28
Localisation des pannes	29
Garantie	32
Informations techniques	38

CONTENIDO

Definiciones De Los Simbolos	2
Precauciones contra la tensión de retroceso	3
Combinaciones de barra y cadena	5
Precauciones básicas de seguridad	7
Dispositivos de seguridad de su sierra	9
Instalación de la protección del borde Safe-T-Tip®	10
Ensamblaje de la barra de guía y de la cadena	12
Tensión de la cadena	13
Llenado de combustible	14
Sistema de engrase de la cadena	15
Puesta en marcha y parada	15
Preparación para el corte	17
Tala de árboles	20
Corte del tronco	21
Eliminación de ramas y poda	23
Mantenimiento de la barra y de la cadena	24
Mantenimiento del filtro del aire	27
Mantenimiento de la pantalla del recuperador de chispas	28
Bujía	28
Resolución de problemas	29
Garantía	32
Información sobre el producto	38

**RECOMMENDED BAR AND CHAIN COMBINATIONS
COMBINAISONS RECOMMANDÉES DE GUIDE-CHAÎNE ET DE CHAÎNE
COMBINACIONES RECOMENDADAS DE BARRAS Y CADENAS**

For .325 Pitch Chain

RECOMMENDED BAR AND CHAIN COMBINATIONS COMBINAISONS RECOMMANDÉES DE GUIDE-CHAÎNE ET DE CHAÎNE COMBINACIONES RECOMENDADAS DE BARRAS Y CADENAS			
LENGTH OF BAR AND STYLE OF TIP TYPE D'EXTRÉMITÉ ET LONGUEUR DU GUIDE-CHAÎNE LONGITUD DE LA BARRA Y ESTILO DEL EXTREMO	GUIDE BAR NO. GUIDE-CHAÎNE N° BARRA DE GUIA NO.	CHAIN PART NO. N° DE PIÈCE DE LA CHAÎNE PIEZA DE CADENA NO.	CHAIN TYPE NO. N° DE TYPE DE CHAÎNE TIPO DE CADENA NO.
13" Power Tip	PT 13321 MA	D1 M7256 AH	32-MD50-56
15" Power Tip	PT 15321 MA	D1 M7264 AH	32-MD50-64
16" Power Tip	PT 16321 MA	D1 M7266 AH	32-MD50-66
18" Power Tip	PT 18321 MA	D1 M7272 AH	32-MD50-72
20" Power Tip	PT 20321 MA	D1 M7278 AH	32-MD50-78



**TO MAINTAIN EASY
STARTING AND CUTTING
PERFORMANCE**

Before storing your chain saw for more than 30 days, drain all fuel from tank into a container approved for gasoline. Run engine until it stops. This will remove all fuel-oil mix which could become stale and leave varnish and gum in the fuel system.



**POUR MAINTENIR DE
BONNES
CARACTÉRISTIQUES DE
DÉMARRAGE ET DE COUPE**

Avant de ranger l'appareil pour une période supérieure à 30 jours, vidanger tout le carburant du réservoir dans un récipient homologué pour le stockage de l'essence. Faire tourner le moteur jusqu'à ce qu'il s'arrête de lui-même. Ceci élimine le mélange d'essence et d'huile qui pourrait vieillir et laisser des dépôts de vernis et de gommages dans le dispositif d'alimentation en carburant.



**PARA MANTENER UNA
PUESTA EN MARCHA FACIL
Y RENDIMIENTO EN EL
CORTE**

Antes de almacenar su sierra de cadenas durante un período de tiempo superior a 30 días, saque todo el combustible existente en el depósito y viértalo en un recipiente que esté aprobado para ser utilizado con gasolina. Ponga el motor en marcha y déjelo funcionar hasta que se pare. Esto eliminará toda la mezcla de combustible y aceite que podría llegar a deteriorarse y a dejar barniz o goma en el sistema de combustible.

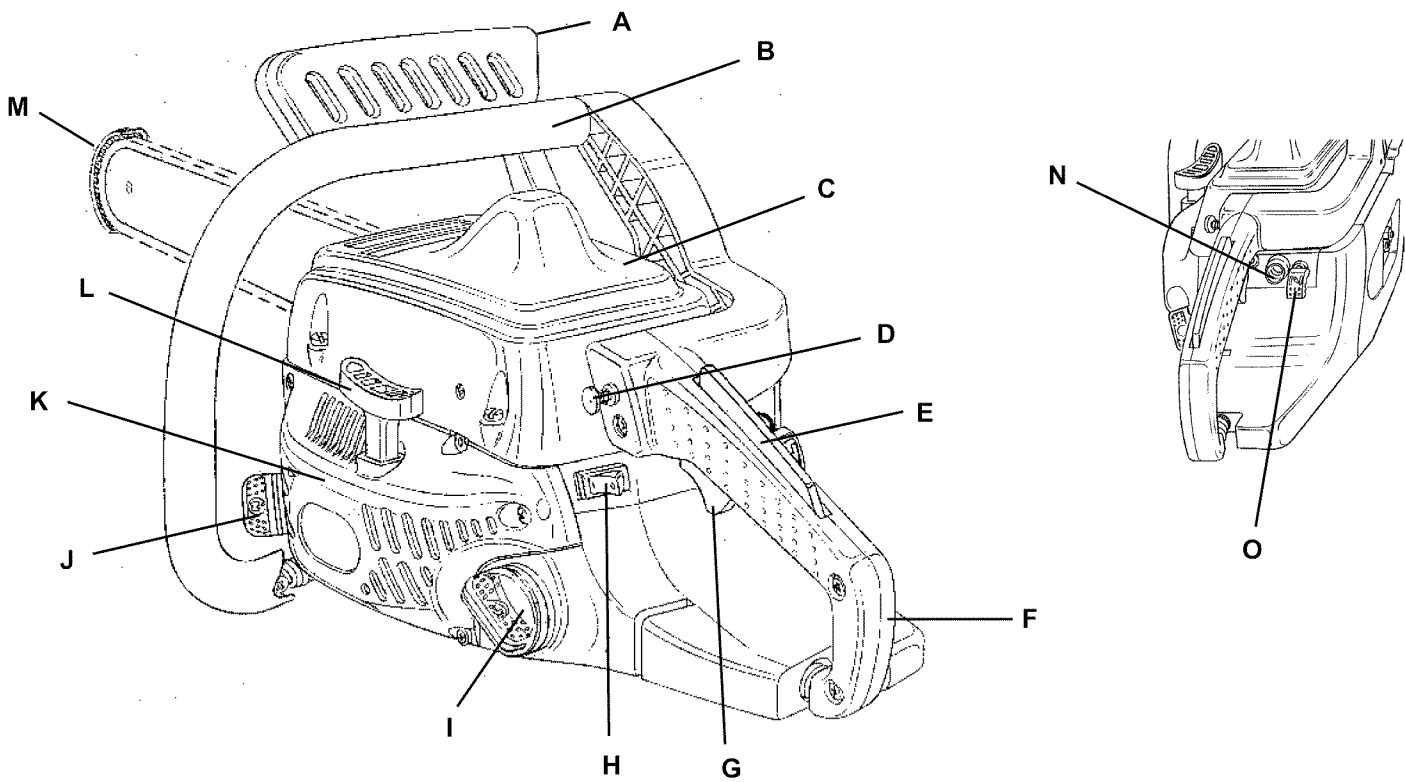

- A. Front hand guard
- B. Front handlebar
- C. Cylinder cover
- D. Throttle lock button for starting
- E. Trigger lock
- F. Rear handle
- G. Throttle trigger
- H. Ignition Switch (I) On / (O) Off
- I. Fuel mix cap
- J. Chain oil cap
- K. Starter/Fan housing
- L. Starter grip
- M. Safe-t-tip®
- N. Primer bulb
- O. Choke lever

- A. Protège-main avant
- B. Poignée avant
- C. Capot de cylindre
- D. Verrouillage de l'accélérateur pour le démarrage
- E. Verrou de gâchette
- F. Poignée arrière
- G. Gâchette de l'accélérateur
- H. Interrupteur d'allumage - (I) Marche / (O) Arrêt
- I. Bouchon du réservoir de carburant
- J. Bouchon du réservoir d'huile de chaîne
- K. Carter du démarreur et du ventilateur
- L. Poignée du démarreur
- M. Protection Safe-T-Tip®
- N. Bouton d'amorçage
- O. Levier du volet de départ

- A. Protección frontal para la mano
- B. Manillar frontal
- C. Cubierta del cilindro
- D. Botón de cierre del regulador para la puesta en marcha
- E. Cierre del activador
- F. Empuñadura posterior
- G. Activador del regulador
- H. Conmutador de encendido (I) Activado (O) Desactivado
- I. Tapón de la mezcla de combustible
- J. Tapón del aceite para la cadena
- K. Armazón del arrancador/ventilador
- L. Mango del arrancador
- M. Safe-T-Tip®
- N. Bola del cebador
- O. Palanca del difusor

STATE AND LOCAL REQUIREMENTS

Your saw is equipped with a temperature limiting muffler and spark arresting screen which meets the requirements of California Codes 4442 and 4443. **All U.S. forest land and the states of California, Maine, Washington, and Oregon require many internal combustion engines to be equipped with a spark arrestor screen by law. Other states are enacting similar laws.**

If you operate a chain saw in a state or locale where such regulations exist, you are legally responsible for maintaining the operating condition of these parts. Failure to do so is a violation of a law. **Spark arrestor maintenance is on page 28.**

RÉGLEMENTATION RÉGIONALE ET LOCALE

Cette tronçonneuse est équipée d'un silencieux limiteur de température et d'un écran pare-étincelles conformes aux Codes 4442 et 4443 de l'État de Californie. **L'utilisation d'un pare-étincelles sur de nombreux types de moteurs thermiques est exigée par la loi sur tous les terrains forestiers appartenant au gouvernement des États-Unis et dans les États de Californie, Maine, Washington et Oregon. D'autres États sont en train de passer des lois similaires.**

L'utilisateur d'une tronçonneuse dans un État ou juridiction où une telle réglementation existe est légalement responsable de maintenir ces dispositifs en bon état de fonctionnement, faute de quoi la personne est en infraction avec la loi. **L'entretien du pare-étincelles est décrit à la page 28.**

REQUISITOS ESTATALES Y LOCALES

Su sierra se encuentra equipada con un silenciador de escape que limita la temperatura y una pantalla de recuperación de chispas que cumple con los requisitos de los Reglamentos de California 4442 y 4443. **Todos los terrenos forestales de los EE.UU. y los estados de California, Maine, Washington y Oregon exigen, de conformidad con la legislación aplicable, que muchos motores de combustión interna se encuentren equipados con una pantalla de recuperación de chispas. Existen otros estados que están aprobando leyes similares.**

Si usted opera una sierra de cadenas en un estado o localidad donde existen tales reglamentos, usted es legalmente responsable de mantener estas piezas en unas condiciones de funcionamiento adecuadas. El hecho de no hacerlo constituye una infracción de la ley. **La información sobre el mantenimiento del dispositivo de recuperación de chispas se encuentra en la página 28.**

NOTE: Exposure to vibrations through prolonged use of gasoline powered hand tools could cause blood vessel or nerve damage in the fingers, hands, and wrists of people prone to circulation disorders or abnormal swellings. Prolonged use in cold weather has been linked to blood vessel damage in otherwise healthy people. If symptoms occur such as numbness, pain, loss of strength, change in skin color or texture, or loss of feeling in the fingers, hands, or wrists, discontinue the use of this tool and seek medical attention.

REMARQUE : Les personnes souffrant de troubles de la circulation sanguine qui sont exposées aux vibrations prolongées d'outils motorisés par moteur à essence peuvent subir des dommages aux nerfs et vaisseaux sanguins des doigts, mains et poignets, ou des enflures anormales. Une utilisation prolongée par temps froid a causé des dommages aux vaisseaux sanguins de personnes en bonne santé. Arrêter l'utilisation de cet outil et consulter un médecin en cas de présence d'un des symptômes suivants : engourdissement, douleur, diminution de force physique, changement de couleur ou de texture de la peau, ou perte de sensation dans les doigts, les mains ou les poignets.

NOTA: La exposición a vibraciones a través del uso prolongado de herramientas manuales accionadas mediante motores de gasolina puede dar origen a daños en los vasos sanguíneos o en los nervios de los dedos, las manos y las muñecas de aquellas personas que son propensas a tener problemas de circulación o inflamaciones anormales. Existen estudios que establecen una relación entre el uso prolongado cuando hace frío y daños en los vasos sanguíneos en personas que de otra forma gozan de un buen estado de salud. Si se presentan síntomas tales como adormecimiento, dolor, pérdida de fuerza, cambios en el color o en la textura de la piel, o pérdida de sensibilidad en los dedos, las manos o las muñecas, deberá dejar de utilizar esta herramienta y acudir a su médico.

BASIC SAFETY PRECAUTIONS

PUSH AND PULL

The reaction force is always opposite to the direction the chain is moving when wood contact is made. Thus, the operator must be ready to control the PULL (A) when cutting on the bottom edge of the bar, and PUSH (B) when cutting along the top edge.

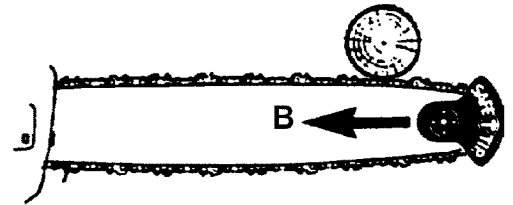
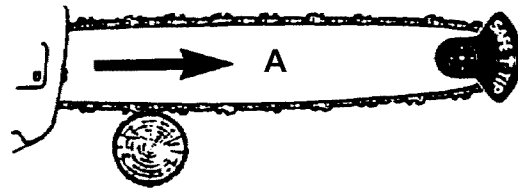

- Use safety footwear, snug-fitting clothing, and eye, hearing, and head protection.
- Wear non-slip, heavy-duty gloves to improve your grip. Do not wear scarves, jewelry, neckties or other loose fitting clothing, which could be drawn into the engine or catch on the chain or underbrush.
- Always hold the chain saw with both hands when the engine is running. Use a firm grip with thumbs and fingers encircling the chain saw handles.
- Never operate a chain saw when you are fatigued.
- Keep all parts of your body away from the saw chain when the engine is running.
- Always carry the chain saw with the engine stopped, the guide bar and saw chain to the rear, and the muffler away from your body. When transporting your chain saw, use the appropriate guide bar scabbard.

MESURES DE SÉCURITÉ ÉLÉMENTAIRES

POUSSÉE ET TRACTION

La force de réaction s'exerce toujours dans la direction opposée à celle du mouvement de la chaîne lorsque celle-ci entre en contact avec le bois. L'utilisateur doit donc être prêt à contrôler l'effet de TRACTION (A) lorsque la coupe s'effectue le long du bord inférieur du guide-chaîne et l'effet de POUSSÉE (B) lorsque la coupe s'effectue le long du bord supérieur.

- Utiliser des chaussures de sécurité, des vêtements ajustés et des dispositifs de protection des yeux, des oreilles et de la tête.
- Porter des gants de travail résistants et non glissants pour améliorer la prise. Ne pas porter d'écharpe, de cravate ni de vêtements ou bijoux flottants qui pourraient se prendre dans le moteur, la chaîne ou les broussailles.
- Toujours tenir la tronçonneuse des deux mains quand le moteur est en marche. Bien la tenir en enserrant chaque poignée entre le pouce et les autres doigts de la main.
- Ne jamais utiliser une tronçonneuse lorsque l'on est fatigué.
- Maintenir toutes les parties du corps à bonne distance de la chaîne lorsque le moteur tourne.
- Toujours transporter l'appareil le moteur arrêté, le guide-chaîne et la chaîne vers l'arrière et le silencieux d'échappement à bonne distance du corps. Utiliser un fourreau de guide-chaîne approprié pendant le transport de l'appareil.

PRECAUCIONES BASICAS DE SEGURIDAD

EMPUJE Y TIRON

La fuerza de reacción es siempre contraria a la dirección en que la cadena se mueve cuando entra en contacto con la madera. En consecuencia, el operario debe estar preparado para controlar el TIRON (A) cuando se corta con el borde inferior de la barra y el EMPUJE (B) cuando se corta a lo largo del borde superior.

- Utilice calzado de seguridad, ropa que quede bien ajustada y protecciones para los ojos, los oídos y la cabeza.
- Lleve puestos guantes antideslizantes, para trabajos pesados con el fin de mejorar el agarre de la unidad. No lleve puestos pañuelos, joyas, corbatas ni ningún otro tipo de ropa que quede suelta y que pueda ser aspirada por el motor o que se pueda quedar atrapada en la cadena o en la maleza.
- Sujete siempre la sierra de cadenas con las dos manos cuando el motor esté en marcha. Agárrela firmemente con los pulgares y los dedos alrededor de las empuñaduras de la sierra de cadenas.
- No opere nunca la sierra de cadenas cuando esté fatigado.
- Mantenga todas las partes de su cuerpo alejadas de la sierra de cadenas cuando el motor esté en marcha.
- Lleve siempre la sierra de cadenas con el motor parado, la barra de guía y la cadena hacia la parte posterior y el silenciador de escape alejado de su cuerpo. Cuando esté transportando su sierra de cadenas, utilice la funda de la barra de guía apropiada.

- Always use caution when handling fuel. Move the chain saw at least 10 feet (3m) from the fueling point before starting the engine.
- Do not operate a chain saw with one hand! Serious injury to the operator, helpers, bystanders, or any combination of these persons may result from one-handed operation. A chain saw is intended for two-handed use.
- Never let anyone use your chain saw who has not received adequate instructions in its proper use. This applies to rentals as well as privately owned saws. Keep the handles dry, clean, and free of oil or fuel mixture.
- Before you start the engine, make sure the saw chain is not contacting any object.
- Shut off the engine before setting down the saw. Do not leave the engine running unattended.
- Operate the chain saw only in well ventilated areas.

KICKBACK

KICKBACK (A) occurs when the moving chain contacts an object at the **Kickback Danger Zone (B)** of the guide bar zone. The result is a lightning fast, reverse reaction which kicks the guide bar up and back towards the operator. This reaction can cause loss of control which can result in serious injury.

- Se montrer prudent pendant la manipulation du carburant. Déplacer l'appareil d'au moins 3 m (10 pi) du point de remplissage avant de faire démarrer le moteur.
- Ne jamais faire fonctionner une tronçonneuse en la tenant d'une seule main ! Il pourrait en résulter des blessures graves pour l'utilisateur, ses assistants et les passants. Une tronçonneuse est conçue pour être tenue à deux mains.
- Ne jamais permettre à quelqu'un n'ayant pas reçu d'instructions adéquates sur le fonctionnement de l'appareil de s'en servir. Cette règle s'applique aussi bien aux tronçonneuses de location qu'à celles appartenant à des particuliers. Maintenir les poignées sèches, propres et non tachées d'huile ou de mélange carburant.
- Avant de faire démarrer le moteur, s'assurer que la chaîne ne touche aucun objet.
- Arrêter le moteur avant de poser l'appareil. Ne jamais laisser tourner le moteur d'une tronçonneuse qui n'est pas sous surveillance.
- N'utiliser la tronçonneuse que dans des endroits bien ventilés.

REBOND DU GUIDE-CHAÎNE

LE REBOND DU GUIDE-CHAÎNE (A) se produit lorsque la chaîne en rotation touche un objet dans la **zone dangereuse de rebond (B)** du guide-chaîne. Il en résulte une réaction opposée d'une rapidité foudroyante qui projette le guide-chaîne vers le haut et vers l'arrière dans la direction de l'utilisateur. Cette réaction peut entraîner une perte de contrôle de l'appareil et causer des blessures graves.

- Tenga siempre cuidado cuando esté manipulando combustible. Desplace la sierra de cadenas al menos 10 pies (3 m) desde el punto en que la haya llenado de combustible antes de proceder a poner en marcha el motor.
- ¡No opere la sierra de cadenas con una mano! El hecho de operar la sierra de cadenas con una mano puede dar origen a lesiones serias en el operario, los asistentes, las personas que se encuentren alrededor, o a cualquier combinación de estas personas. Las sierras de cadenas están diseñadas para ser utilizadas con las dos manos.
- No deje nunca que alguien que no haya recibido las instrucciones adecuadas en la forma de uso apropiado utilice la sierra de cadenas. Esto resulta de aplicación tanto a las sierras alquiladas como a las sierras de propiedad privada. Mantenga las manos secas, limpias y libres de aceite o de mezclas de combustible.
- Antes de poner en marcha el motor, asegúrese de que la sierra de cadenas no esté en contacto con ningún objeto.
- Apague el motor antes de apoyar la sierra. No deje el motor en marcha y desatendido.
- Opere la sierra de cadenas únicamente en áreas que se encuentren bien ventiladas.

TENSION DE RETROCESO

LA TENSION DE RETROCESO (A) se produce cuando una sierra en movimiento entra en contacto con un objeto en la **Zona de Peligro de Tensión de Retroceso (B)** de la zona de la barra de guía. El resultado es una reacción inversa extremadamente rápida que hace que la barra de guía salga despedida hacia arriba y hacia atrás en la dirección del operario. Esta reacción puede dar origen a que se pierda el control de la sierra de cadenas, lo cual puede ocasionar lesiones serias.

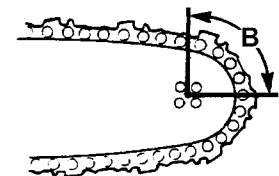
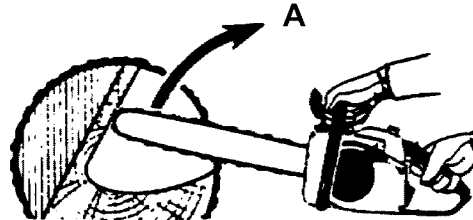
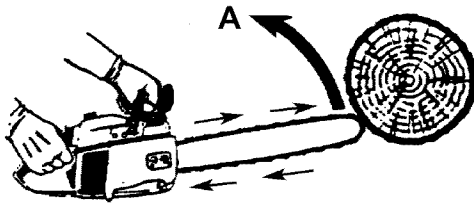

REFUELING (DO NOT SMOKE!)

- To reduce the risk of fire and burn injury, handle fuel with care. It is highly flammable.
- Mix and store fuel in a container approved for gasoline.
- Mix fuel outdoors where there are no sparks or flames.
- Select bare ground, stop engine, and allow to cool before refueling.
- Loosen fuel cap slowly to release pressure and to keep fuel from escaping around the cap.
- Wipe spilled fuel from the unit. Move 10 feet (3m) away from refueling site before starting engine.

REPLISSAGE DU RÉSERVOIR DE CARBURANT (INTERDIT DE FUMER !)

- Manipuler le carburant avec soin afin de réduire le risque d'incendie et de brûlures. Cette substance est extrêmement inflammable.
- Mélanger et entreposer le carburant dans un récipient autorisé à cet effet.
- Effectuer le mélange en plein air, en absence d'étincelles ou de flammes.
- Avant de remplir le réservoir, choisir un sol sans obstacles, arrêter le moteur et le laisser refroidir avant de remplir le réservoir.
- Dévisser le bouchon du réservoir lentement pour laisser baisser la pression et pour éviter au carburant de couler autour du bouchon.
- Essuyer le carburant ayant éventuellement coulé sur l'appareil. S'éloigner d'au moins 10 pieds (3m) de l'endroit où le réservoir a été rempli avant de démarrer le moteur.

LLENADO DE COMBUSTIBLE (¡NO FUMAR AL HACERLO!)

- Para reducir el riesgo de incendio y quemadura maneje el combustible con cuidado. Es altamente inflamable!
- Mezcle el combustible y póngalo en un recipiente homologado para uso con gasolina.
- Mezcle el combustible a la intemperie, donde no haya chispas o llamas.
- Busque un terreno vacío, pare el motor y deje que se enfríe mientras llena el depósito de combustible.
- Afloje lentamente el tapón de la gasolina para dejar salir la presión y evitar la salida de combustible alrededor del tapón.
- Limpie el combustible que se haya derramado en la unidad. Antes de poner en marcha el motor, apártese 10 pies (3m) del lugar donde haya llenado el depósito.

MAINTENANCE

- Never operate a chain saw that is damaged, improperly adjusted, or is not completely and securely assembled. Be sure that the saw chain stops moving when the throttle control trigger is released.
-  All chain saw service, other than items in the Owner's Manual maintenance instructions, should be performed by competent chain saw service personnel. (If improper tools are used to remove the flywheel or clutch, or if an improper tool is used to hold the flywheel in order to remove the clutch, structural damage to the flywheel could occur which could subsequently cause the flywheel to burst and serious injury could result).

IN THE CUTTING/WORK AREA

- Do not operate a chain saw in a tree.
- Keep bystanders and animals out of the work area. Do not allow other persons to be nearby during starting or cutting with the chain saw.
- Never start cutting until you have a clear work area, secure footing, and a planned retreat path from the falling tree.
- Use extreme caution when cutting small size brush and saplings, because slender material may catch the saw chain and be whipped toward you or pull you off balance.
- When cutting a limb that is under tension, be alert for springback so that you will not be struck when the tension in the wood fibers is released.

UNDERSTANDING YOUR CHAIN SAW SAFETY DEVICES

SAFE-T-TIP® ANTI-KICKBACK NOSE GUARD

The SAFE-T-TIP® (A) prevents kickback from happening, because it covers the tip of the bar where kickback is generated. Inexperienced persons should never attempt any kind of cutting where the SAFE-T-TIP® would have to be removed from the bar tip.

Those users, such as professional loggers, who may need to draw the tip through the cut, make boring cuts, or cut logs bigger than the bar length should replace the SAFE-T-TIP® as soon as those cuts are complete. When cutting with it removed, the user must rely on careful use of the proper techniques as shown in the manual to avoid kickback.

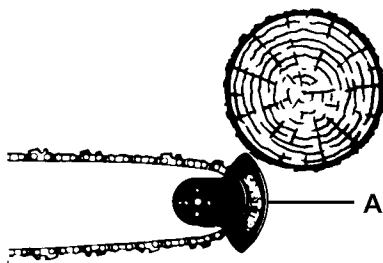

ENTRETIEN

- Ne jamais se servir d'une tronçonneuse endommagée, mal réglée ou qui n'est pas complètement et solidement assemblée. Bien vérifier que la chaîne s'arrête de tourner lorsque l'on relâche la gâchette de l'accélérateur.
-  Tout entretien ou réparation de la chaîne autre que ce qui est décrit dans le Guide de l'utilisateur doit être effectué par du personnel compétent pour l'entretien des tronçonneuses. (Si l'on utilise des outils inadaptés pendant le démontage du volant-moteur ou de l'embrayage, ou si l'on utilise un outil inadapté pour retenir le volant pour le démontage de l'embrayage, on peut endommager le volant au point où il pourrait se désagréger par la suite pendant l'utilisation de l'appareil et causer de graves blessures.)

AIRE DE TRAVAIL OU DE COUPE

- Ne pas se servir d'une tronçonneuse en se plaçant dans un arbre.
- Ne pas permettre la présence d'observateurs ou d'animaux dans l'aire de travail. Ne laisser personne rester à proximité pendant le démarrage du moteur ou l'opération de coupe.
- Ne jamais commencer à couper à moins d'avoir une zone de travail dégagée, d'être en position stable et d'avoir repéré un chemin pour échapper à la chute de l'arbre.
- Faire extrêmement attention pendant la coupe de broussailles et d'arbustes, car les branches fines peuvent se prendre dans la chaîne et se trouver projetées vers l'utilisateur ou le déséquilibrer.
- Pendant la coupe d'une branche se trouvant sous tension, faire attention à la possibilité d'être frappé par la branche par suite de retour élastique lorsque la tension des fibres de bois se trouve libérée.

DISPOSITIFS DE SÉCURITÉ DE L'APPAREIL

PROTECTION ANTI-REBOND SAFE-T-TIP®

La protection SAFE-T-TIP® (A) prévient le rebond du guide-chaîne en couvrant l'extrémité du guide-chaîne, qui est l'endroit où le phénomène de rebond se produit. Une personne inexpérimentée ne doit jamais effectuer une opération de coupe nécessitant le démontage de la protection SAFE-T-TIP®.

Les bûcherons professionnels et autres utilisateurs pouvant avoir à faire passer l'extrémité du guide-chaîne dans l'entaille, à effectuer un évidement ou à couper des bûches d'un diamètre plus grand que la longueur du guide-chaîne doivent remonter la protection SAFE-T-TIP® dès qu'ils ont terminé ces opérations. Lorsque la protection est enlevée, l'utilisateur doit respecter scrupuleusement la technique recommandée dans le présent guide pour éviter le rebond du guide-chaîne.

MANTENIMIENTO

- No opere nunca una sierra de cadenas que esté dañada, ajustada de forma inadecuada o que no esté ensamblada de forma completa y segura. Asegúrese de que la sierra de cadenas deje de moverse cuando se suelte el activador de control del regulador.
-  Todas las tareas de servicio de las sierras de cadenas deben ser llevadas a cabo por personal de servicio de sierras de cadenas competente, excepto aquellos artículos que se indican en las instrucciones de mantenimiento del Manual del Propietario. (Si se utilizan herramientas inadecuadas para extraer el volante o el embrague, o si se utilizan herramientas inadecuadas para sujetar el volante con el fin de extraer el embrague, se pueden producir daños estructurales en el volante, lo cual puede dar origen, a su vez, a que reviente el volante y a que se produzcan daños serios).

EN EL AREA DE CORTE/TRABAJO

- No opere la sierra de cadenas en un árbol.
- Mantenga a las personas que se encuentren a su alrededor y a los animales alejados del área de trabajo. No permita que otras personas se acerquen durante la puesta en marcha o mientras esté cortando con la sierra de cadenas.
- No empiece nunca a cortar hasta que el área de trabajo esté despejada, tenga los pies firmemente fijados en el suelo y tenga un trayecto de retirada planeado para alejarse del árbol cuando caiga.
- Tenga un cuidado extremo cuando esté cortando arbustos y arbolillos pequeños ya que el material fino puede quedarse atrapado en la cadena de la sierra y salir despedido hacia usted o hacer que pierda el equilibrio.
- Cuando esté cortando una rama que se encuentre bajo tensión, tenga cuidado con la recuperación elástica del material de manera que no le golpee cuando se libere la tensión existente en las fibras de la madera.

CONOCIMIENTO DE LOS DISPOSITIVOS DE SEGURIDAD DE SU SIERRA DE CADENAS

PROTECCION DEL BORDE ANTI-RETROCESO SAFE-T-TIP®

El dispositivo SAFE-T-TIP® (A) evita que se produzca la tensión de retroceso ya que cubre el extremo de la barra donde se genera la tensión de retroceso. Las personas sin experiencia no deberían intentar nunca efectuar ningún tipo de corte que haga necesario quitar el dispositivo SAFE-T-TIP® del extremo de la barra.

Aquellos usuarios tales como, cortadores de troncos profesionales, que necesiten retirar el extremo a través del corte, efectuar cortes penetrantes o cortar leños que tienen un tamaño superior a la longitud de la barra deberían volver a colocar el SAFE-T-TIP® tan pronto como hayan finalizado los mencionados cortes. Cuando esté cortando sin el dispositivo, el usuario debe confiar en el cuidadoso seguimiento de las técnicas adecuadas, tal y como se indica en el manual, con el fin de evitar que se produzca la tensión de retroceso.

FRONT HAND GUARD

Your saw has a factory-installed front hand guard to prevent contact with the chain if your hand slips off the front handle. Do not remove the front hand guard. Maintain the guard in good condition and do not use the guard as a hand grip. Replace it if damaged or broken.

THE OWNER'S MANUAL

Your owner's manual is for your protection. READ IT. Keep it handy for reference. Know what you are doing before you begin assembly of the unit. Proper preparation and upkeep go hand-in-hand with satisfactory performance of the saw and safety.

INSTALLING THE SAFE-T-TIP®

NOSE GUARD

CAUTION: Check that the switch is in the "O" stop position before you do any work on the saw.

IMPORTANT NOTICE

Although the guide bar comes with a SAFE-T-TIP® already installed, you need to check the tightness of the mounting screw (A) before each day of operation.

Tighten the mounting screw (A) of the nose guard as instructed below. These are specially hardened screws. If the screw cannot be installed tightly, replace both the screw and the SAFE-T-TIP® before further operation. Do not replace with ordinary screws.

1. In addition to preventing chain contact with solid objects at the nose of the bar, the SAFE-T-TIP® also helps keep the chain away from abrasive surfaces such as the ground. Keep it on the right hand side of the bar (B), where it will be between the chain and the ground during flush-with-ground cutting.
2. The mounting screw requires a 5/16" wrench (or adjustable wrench) to achieve the recommended tightness of 35 to 45 inch-pounds (4-5Nm). A tightness within this range can be achieved by the following method.
 - a) Mount the SAFE-T-TIP® on the bar nose. (See illustration for details.) Locking rivet or tab fits in square hole in guide bar (C). Tighten the screw with your finger.
 - b) From the finger-tight position (D), tighten the screw 3/4 to one turn more with a wrench (E).

PROTÈGE-MAIN AVANT

L'appareil est doté à l'avant d'un protège-main installé à l'usine pour empêcher un contact avec la chaîne si la main glisse de la poignée avant. Ne pas le retirer, mais bien l'entretenir et ne jamais l'utiliser comme poignée. Le remplacer s'il est endommagé ou cassé.

LE MANUEL DU PROPRIÉTAIRE

Le manuel du propriétaire est conçu pour la protection de l'utilisateur. LISEZ-LE. Il faut le garder à portée de la main afin de pouvoir le consulter. Il est essentiel de savoir comment s'y prendre avant de commencer à assembler l'appareil. Une bonne préparation et un bon entretien sont les éléments essentiels d'un fonctionnement satisfaisant et en toute sécurité.

INSTALLATION DE LA

PROTECTION SAFE-T-TIP®

ATTENTION : vérifier que l'interrupteur soit dans la position "O" (Arrêt) avant tout travail sur l'appareil.

NOTIFICATION IMPORTANTE

Bien que le guide-chaîne soit déjà équipé de la protection SAFE-T-TIP® lorsque l'appareil est fourni, il est important de vérifier que la vis de montage (A) soit bien serrée avant chaque utilisation.

Serrer la vis de montage (A) du dispositif de protection conformément aux instructions ci-dessous. Il s'agit d'une vis spécialement traitée pour en augmenter la dureté. S'il n'est pas possible de bien serrer la vis, remplacer à la fois la vis et le dispositif SAFE-T-TIP® avant toute utilisation. Ne pas remplacer la vis par une vis ordinaire.

1. En plus d'empêcher le contact de la chaîne avec un objet massif au niveau de l'extrémité du guide-chaîne, le dispositif SAFE-T-TIP® empêche le contact de la chaîne avec des surfaces abrasives, tel le sol. Le laisser monté sur le côté droit du guide-chaîne (B), ce qui le place entre la chaîne et le sol au cours des coupes effectuées au ras du sol.
2. Utiliser une clé de 5/16 po (ou une clé anglaise) pour obtenir le serrage recommandé de 4 à 5 Nm (35 à 45 po-lb). On peut obtenir un tel serrage en utilisant la méthode suivante :
 - a) Monter la protection SAFE-T-TIP® à l'extrémité du guide-chaîne (voir détails sur l'illustration). Le rivet de blocage ou pièce d'arrêt se loge dans le trou carré du guide-chaîne (C). Serrer la vis avec les doigts.
 - b) À partir de la position serrée avec les doigts (D), serrer la vis de 3/4 de tour à un tour supplémentaire à l'aide de la clé (E).

PROTECCION DE LA EMPUÑADURA FRONTAL

Su sierra viene con una protección para la empuñadura frontal instalada en fábrica para evitar el contacto con la cadena en aquellos casos en los que sus manos se resbalen de la empuñadura frontal. No retire la protección de la empuñadura frontal. Mantenga la protección en buenas condiciones y no utilice la protección como empuñadura para la mano. Reemplácela en caso de que esté dañada o rota.

EL MANUAL DEL PROPIETARIO

Su manual del propietario es su protección. LEALO. Téngalo a mano para efectuar las consultas necesarias. Está seguro de que sabe lo que hace antes proceder a ensamblar la unidad. La preparación y el mantenimiento adecuados se encuentran directamente relacionados con el rendimiento satisfactorio de la cadena y con la seguridad.

INSTALACION DE LA PROTECCION DEL BORDE SAFE-T-TIP®

PRECAUCION: Asegúrese de que el conmutador esté en la posición de parada "O" antes de hacer cualquier tipo de trabajo en la sierra.

AVISO IMPORTANTE

A pesar de que la barra de guía viene con el SAFE-T-TIP® ya instalado, usted necesita comprobar cada día el apriete del tornillo de montaje (A) antes de empezar a utilizar la sierra.

Apriete el tornillo de montaje (A) de la protección del borde tal y como se indica en la ilustración que aparece más abajo. Estos tornillos están especialmente templados. En caso de que el tornillo no se pueda instalar firmemente, reemplace el tornillo y el dispositivo SAFE-T-TIP® antes de volver a utilizar la unidad. No lo reemplace con tornillos normales.

1. Además de evitar que la cadena entre en contacto con objetos sólidos en el borde de la barra, el dispositivo SAFE-T-TIP® ayuda asimismo a mantener la cadena alejada de superficies abrasivas como por ejemplo el suelo. Manténgalo en el lado derecho de la barra (B), de manera que se encuentre entre la cadena y el suelo durante las tareas de corte al nivel del suelo.
2. Los tornillos de montaje requieren una llave de tuerca de 5/16" (o una llave de tuerca ajustable) para poder alcanzar el apriete recomendado de 35 a 45 pulgadas-libra (4-5Nm). Para conseguir un apriete que se encuentre dentro de estos parámetros se puede utilizar el siguiente método.
 - a) Instale el dispositivo SAFE-T-TIP® sobre el borde de la barra. El remache del retén o las lengüetas caben en la abertura cuadrada existente en la barra de guía (C). Apriete el tornillo con su dedo.
 - b) Desde la posición de apriete con el dedo (D), apriete más el tornillo, entre 3/4 de vuelta y una vuelta con una llave de tuerca (E).

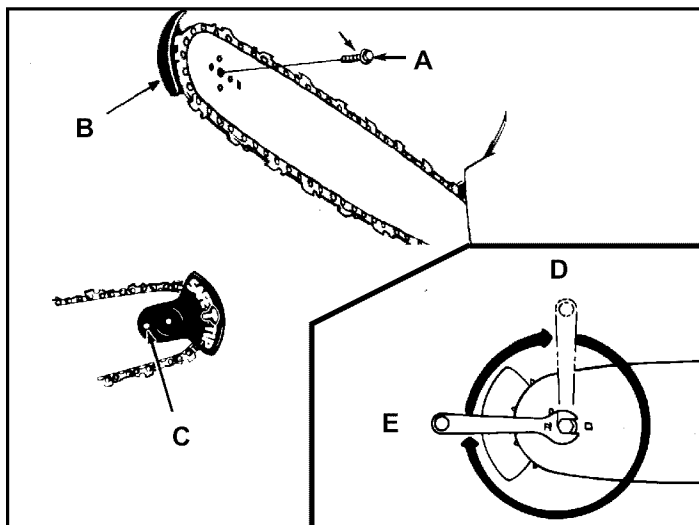

LOW KICKBACK SAW CHAIN

The rakers (depth gauges) ahead of each cutter can minimize the force of a kickback reaction by preventing the cutters from digging in too deeply at the kickback zone. Only use replacement chain that is equivalent to original chain or has been certified as low kickback chain per ANSI B175.1.

Low kickback saw chain is chain that has met the kickback performance requirements of ANSI B175.1 - 1991 (American National Standard for Power Tools - Gasoline-Powered Chain Saws-Safety Requirements) when tested on the representative sample of chain saws below 3.8 c.i.d. specified in ANSI B175.1 - 1991.

HOMELITE GUIDE BARS

Generally, guide bars with small radius tips have somewhat lower kickback potentials, but at some sacrifice of both cutting efficiency and durability.

Homelite gasoline saws meet the kickback-reduction requirements of ANSI B175.1 without requiring small radius tip bars.

When making a replacement be sure to order one of the Homelite® bars listed for your saw in this owner's instruction. The proper size SAFE-T-TIP® nose guard comes installed on the bar. Use only guide bars that have a provision for mounting the SAFE-T-TIP®.

CHAIN BRAKE

A CHAIN BRAKE IS SUPPLIED ON SOME MODELS

Chain Brakes are designed to rapidly stop the chain from rotating. A chain brake does not prevent kickback.

A) RUN POSITION

B) BRAKE POSITION

After cleaning, test your Chain Brake by pushing to BRAKE POSITION while the chain is rotating rapidly. If the chain does not stop immediately, have your chain brake repaired.

Even with daily cleaning of the mechanism, the dependability of a chain brake to perform under field conditions cannot be certified. Keep the SAFE-T-TIP® nose guard on your saw's guide bar, and use proper cutting techniques.

CHAÎNE À FAIBLE REBOND

Les limiteurs de profondeur à l'avant de chaque dent peuvent réduire au minimum la force d'une réaction de rebond en évitant que les dents ne s'encastrant trop au niveau de la zone de rebond. N'utiliser comme pièce de rechange qu'une chaîne équivalente à la chaîne d'origine ou une chaîne certifiée à faible rebond conformément à la norme ANSI B175.1.

Une chaîne à faible rebond est une chaîne conforme aux exigences relatives au rebond de la norme ANSI B175.1 - 1991 (Norme nationale américaine pour outils à main motorisés - Tronçonneuses à essence - Prescriptions de sécurité) après un test sur un ensemble représentatif de tronçonneuses de cylindrées inférieures à 3,8 pouces cubiques mentionnées dans la norme ANSI B175.1 - 1991.

GUIDE-CHAÎNES HOMELITE

D'une façon générale, les guide-chaînes ayant une extrémité de faible rayon sont moins sujets à l'effet de rebond, en contrepartie de leur moindre efficacité et durée de vie.

Les tronçonneuses à essence Homelite sont conformes aux exigences anti-rebond de la norme ANSI B175.1 sans qu'il soit besoin d'utiliser un guide-chaîne de faible rayon.

Pour la commande d'un guide-chaîne de rechange, toujours utiliser l'un des numéros de pièce du tableau des guide-chaînes Homelite® contenu dans le présent Manuel du propriétaire. Un dispositif de sécurité SAFE-T-TIP® de taille approprié est fourni déjà installé sur le guide-chaîne. N'utiliser que des guide-chaînes permettant le montage du dispositif de sécurité SAFE-T-TIP®.

FREIN DE CHAÎNE

CERTAINS MODÈLES COMPORTENT UN FREIN DE CHAÎNE

Les freins de chaîne sont conçus pour arrêter rapidement la rotation de la chaîne. Un frein de chaîne n'empêche pas un rebond du guide-chaîne.

A) POSITION "RUN" (MARCHÉ)

B) POSITION "BRAKE" (FREIN)

Après un nettoyage du dispositif, vérifier le fonctionnement du frein de chaîne en poussant le levier sur la position "BRAKE" lorsque la chaîne tourne rapidement. Si la chaîne ne s'arrête pas immédiatement, faire réparer le frein.

Même un nettoyage quotidien du mécanisme ne permet pas de certifier que le frein de chaîne fonctionnera de façon fiable sur le terrain. En toutes circonstances, maintenir le dispositif de sécurité SAFE-T-TIP® monté sur le guide-chaîne et utiliser les techniques de coupe appropriées.

CADENAS DE SIERRA CON TENSION DE RETROCESO BAJA

Los dientes limpiadores (reguladores de profundidad) existentes delante de cada cortador pueden reducir al mínimo la fuerza del retroceso, evitando que los cortadores se metan con excesiva profundidad en la zona de la tensión de retroceso. Utilice únicamente cadenas de repuesto que sean iguales que la cadena original o que hayan sido certificadas como cadenas con tensión de retroceso baja por parte de ANSI B175.1.

Las cadenas de sierra con tensión de retroceso baja son cadenas que cumplen con los requisitos de rendimiento relativos a tensión de retroceso de ANSI B175.1 - 1991 (Estándar Nacional Norteamericano para Herramientas Mecánicas - Sierras de Cadenas Accionadas por Motores de Gasolina - Requisitos de Seguridad) cuando se ponen a prueba con una muestra representativa de sierras de cadenas bajo 3.8 c.i.d. especificado en ANSI B175.1 - 1991.

BARRAS DE GUIA DE HOMELITE

Normalmente, las barras de guía con extremos de radio pequeño llevan aparejadas unas posibilidades de tensiones de retroceso inferiores. No obstante esto exige ciertos sacrificios, los cuales afectan tanto a la eficacia del corte como a la duración.

Las sierras de gasolina de Homelite cumplen con los requisitos de reducción de la tensión de retroceso de ANSI B175.1 sin necesitar barras de extremos de radio pequeño.

Cuando proceda a reemplazarlas, asegúrese de pedir una de las barras de Homelite® que se encuentren indicadas para ser utilizadas con su cadena en las instrucciones del manual del propietario. La protección del borde SAFE-T-TIP® de tamaño adecuado viene instalada en la barra. Utilice únicamente barras de guía que tengan un espacio adecuado para instalar el dispositivo SAFE-T-TIP®.

FRENO DE LA CADENA

ALGUNOS MODELOS SE SUMINISTRAN CON FRENOS PARA LAS CADENAS

Los frenos de las cadenas se encuentran diseñados para parar rápidamente la cadena y evitar que siga girando. Los frenos de las cadenas no evitan que se produzca la tensión de retroceso.

A) POSICION DE FUNCIONAMIENTO

B) POSICION DE FRENADO

Después de limpiarlo, ponga a prueba el freno de la cadena, presionándolo hasta la POSICION de FRENADO (BRAKE) mientras la cadena está rotando rápidamente. Si la cadena no se para inmediatamente, deberá reparar el freno de la cadena.

Incluso con la limpieza diaria del mecanismo, no se puede certificar la fiabilidad del freno de la cadena de cara al funcionamiento del mismo cuando se utiliza en tareas normales de trabajo. Mantenga la protección del borde SAFE-T-TIP® en la barra de guía de su sierra y utilice las técnicas de corte adecuadas.

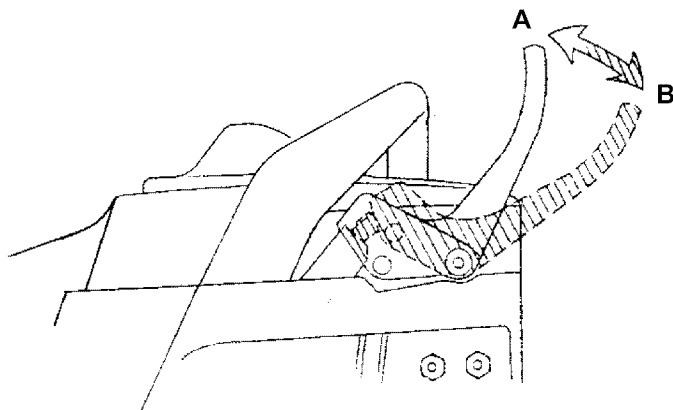

GUIDE BAR AND CHAIN ASSEMBLY

DANGER

Never start your engine unless guide bar, chain, drivecase cover and clutch drum are installed. Without all these parts in place, the clutch can fly off or explode.

1. Always put the switch to "O" stop before you do any work on the saw.
2. Remove the mounting nuts (A) (5/8" wrench required), drive case cover (B), and outer guide bar plate (C).
3. Wear gloves when handling the chain as it is sharp.

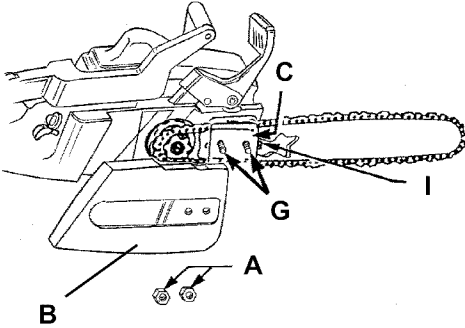

4. Lay out the saw chain in a loop and straighten any kinks. The cutters (D) should face in the direction of chain rotation (E - see illustration). If they face backwards, turn the loop over.
5. Feed the chain tangs (F) into the bar groove. Pull the chain so there is a loop at the back of the bar. Hold chain in place on the bar and hook the loop over and onto the sprocket. **Fit the bar flush against the mounting pad so mounting studs (G) are in the long slot of the bar and the adjusting pin (H) is in guide bar hole.**
6. Put the guide bar mounting plate, drivecase cover, and nuts back on the studs.
7. **Check that the bar and pin are still in place.** Tighten the nut with a wrench until bar is snug, but not tight against the mount. (Bar must be free to move for tension adjustment).
8. Turn the saw upright. Reduce the chain slack by turning the adjusting screw (I) clockwise to move guide bar away from drive sprocket. Turn adjusting screw until the chain tangs enter the groove in guide bar. Pull chain around bar by hand to ensure that chain is properly seated in groove. You are now ready to tension the chain.

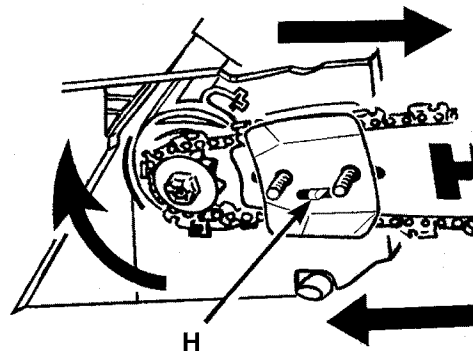
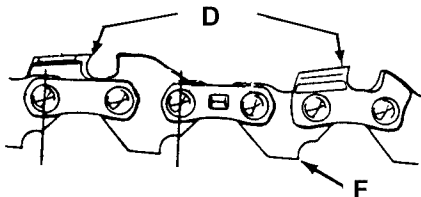

ASSEMBLAGE DE LA CHAÎNE ET DU GUIDE-CHAÎNE

DANGER

Ne jamais faire démarrer le moteur si le guide-chaîne, la chaîne, le boîtier du mécanisme d'entraînement et le tambour d'embrayage ne sont pas installés. Si l'une de ces pièces manque, l'embrayage peut être projeté de l'appareil ou peut exploser.

1. Mettre l'interrupteur sur la position d'arrêt "O" avant d'effectuer toute autre activité sur la tronçonneuse.
2. Enlever les écrous de montage (A) (utiliser llave de 5/8"), le boîtier du mécanisme d'entraînement (B) et la plaque extérieure de montage du guide-chaîne (C).
3. La chaîne étant coupante, porter des gants pour sa manipulation.

4. Disposer la chaîne en cercle, en redressant toutes les irrégularités. Les coupeurs (D) doivent pointer dans le sens de rotation de la chaîne (E - voir illustration). S'ils pointent dans le mauvais sens, retourner la chaîne.
5. Insérer les languettes de la chaîne (F) dans la rainure du guide-chaîne. Tirer sur la chaîne de telle sorte qu'il se forme une boucle à l'arrière du guide-chaîne. En maintenant la chaîne en place sur le guide-chaîne, accrocher la boucle sur la roue d'entraînement. **Placer le guide chaîne contre le bossage de montage de telle sorte que les goujons de montage (G) soient dans la fente longue du guide-chaîne et que la goupille de réglage (H) se trouve dans le trou du guide chaîne.**
6. Remonter la plaque de montage du guide-chaîne, le boîtier du mécanisme d'entraînement et les écrous.
7. **Vérifier que le guide-chaîne et la goupille n'aient pas bougé.** À l'aide d'une clé, serrer l'écrou jusqu'à ce que le guide-chaîne soit bien au contact, mais pas serré contre le bossage (le guide chaîne doit être libre de se déplacer pour le réglage de la tension de la chaîne).
8. Placer la tronçonneuse en position normale. Réduire le mou de la chaîne en tournant la vis de réglage (I) dans le sens des aiguilles d'une montre afin d'éloigner le guide-chaîne de la roue d'entraînement. Tourner la vis de réglage jusqu'à ce que les soies de la chaîne entrent dans la rainure du guide-chaîne. Avec la main, faire tourner la chaîne autour du guide-chaîne pour vérifier que la chaîne soit bien en place dans la rainure. Il est maintenant possible de régler la tension de la chaîne.

ENSAMBLAJE DE LA BARRA DE GUIA Y DE LA CADENA

PELIGRO

No ponga nunca el motor en marcha sin que la barra de guía, la cadena, la cubierta de la caja de transmisión y el tambor del embrague se encuentren debidamente instalados. El hecho de que estas piezas no se encuentren en el sitio adecuado puede dar origen a que el embrague salga despedido o explote.

1. Ponga siempre el conmutador en la posición de parada "O" antes de hacer cualquier tipo de trabajo en la sierra.
2. Quite las tuercas de montaje (A) (à l'aide d'une clé de 5/8"), la cubierta de la caja de transmisión (B) y la placa exterior de la barra de guía (C).
3. Lleve puestos guantes cuando manipule la cadena ya que está afilada.

4. Coloque la cadena de la sierra en forma de bucle y enderece los rizados existentes. Los cortadores (D) deberían mirar en la dirección de la rotación de la cadena (E - consulte la ilustración). Dele la vuelta a la cadena en caso de que estén mirando hacia atrás.
5. Introduzca las lengüetas de la cadena (F) en las ranuras de la barra. Tire de la cadena de manera que haya un bucle en la parte posterior de la barra. Coloque la cadena en su sitio sobre la barra y enganche el bucle sobre la rueda dentada. **Monte la barra a nivel contra el apoyo plano de montaje de manera que los pasadores de montaje (G) estén en la franja alargada de la barra y el pasador de ajuste (H) esté en la abertura de la barra de guía.**
6. Vuelva a colocar el elemento de montaje de la barra de guía, la cubierta de la caja de transmisión y las tuercas en los pasadores.
7. **Asegúrese de que la barra y el pasador estén todavía en su sitio.** Apriete la tuerca con una llave de tuerca hasta que la barra esté ajustada (pero no muy ajustada) contra el montaje. (La barra debe poder moverse para el ajuste de la tensión).
8. Coloque la sierra en posición vertical. Reduzca la holgura de la cadena girando para ello el tornillo de ajuste (I) en el sentido de las agujas del reloj para separar la barra de guía de la rueda dentada de transmisión. Gire el tornillo de ajuste hasta que las lengüetas de la cadena se introduzcan en las ranuras de la barra de guía. Tire de la cadena alrededor de la barra con la mano con el fin de asegurarse de que la cadena se encuentre debidamente apoyada en la ranura. Todavía no está listo para regular la tensión de la cadena.

CHAIN TENSION

1. Stop the engine before setting tension. Turn the adjusting screw (I) **clockwise** to move the guide bar outward until the chain is tight to the bar but can still be pulled around the bar by hand. See Illustration A.
Tighten guide bar nut(s) securely to lock in position.
2. Chain must be re-tensioned whenever the drive link tangs hang out of the bar groove. See Illustration B.
3. At normal operating temperature, drive link tangs of correctly tensioned chain hang half-way out of bar groove. See Illustration C. Warm chain should be adjusted only to this halfway position. New chain stretches rapidly. Check the tension often.

CAUTION

Chain tensioned while warm, may be too tight upon cooling. Check the "cold tension" before next use.

TENSION DE LA CHAÎNE

1. Arrêter le moteur avant de régler la tension. Tourner la vis de réglage (I) dans le sens des aiguilles d'une montre pour faire sortir le guide-chaîne jusqu'à ce que la chaîne soit tendue, mais qu'on puisse encore la faire pivoter à la main autour du guide-chaîne. Voir figure A. Bien serrer le ou les écrou(s) du guide-chaîne pour bloquer en position.
2. Il faut retendre la chaîne lorsque les soies des maillons d'entraînement pendent à l'extérieur de la rainure du guide-chaîne. Voir figure B.
3. À la température de fonctionnement normale, les soies des maillons d'entraînement d'une chaîne correctement tendue sortent d'environ la moitié de leur hauteur de la rainure du guide-chaîne. Voir figure C. Le réglage d'une chaîne chaude ne doit se faire que jusqu'à cette position intermédiaire. Une chaîne neuve se détend rapidement. Vérifier fréquemment sa tension.

ATTENTION

Une chaîne dont la tension a été réglée à chaud peut être trop tendue lorsqu'elle a refroidi. Vérifier sa tension "à froid" avant de l'utiliser de nouveau.

TENSION DE LA CADENA

1. Pare el motor antes de ajustar la tensión. Gire el tornillo de ajuste (I) en el **sentido de las agujas del reloj** para mover la barra de guía hacia afuera hasta que la cadena esté ajustada a la barra y se pueda tirar de la misma con la mano alrededor de la barra. Consulte la ilustración A. Apriete firmemente la(s) tuerca(s) de la barra de guía para fijarla en posición.
2. La tensión de la cadena se debe volver a ajustar cuando las lengüetas de los eslabones de transmisión se encuentren colgando de la barra. Consulte la ilustración B.
3. Cuando la temperatura de funcionamiento es normal, las lengüetas de los eslabones de transmisión de las cadenas que han sido ajustadas correctamente cuelgan hacia la mitad de la barra. Consulte la ilustración C. Las cadenas que están calientes se deben ajustar únicamente de conformidad con esta posición media. Las cadenas nuevas se estiran rápidamente. Compruebe la tensión a menudo.

PRECAUCION

Es posible que aquellas cadenas cuya tensión se haya ajustado cuando están calientes estén demasiado tirantes cuando se enfrían. Compruebe la "tensión en frío" antes volver a utilizarla.

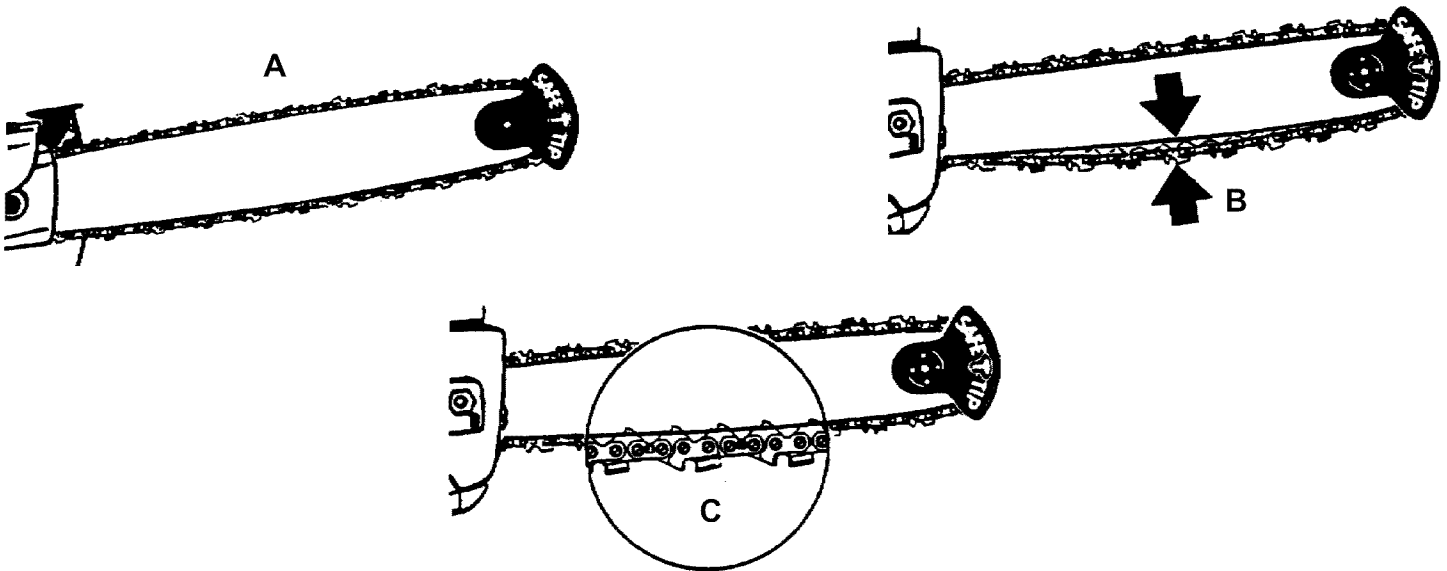

PREPARING FOR USE

FUELING

This product is powered by a 2-cycle engine and requires pre-mixing gasoline and 2-cycle oil. Pre-mix unleaded gasoline and 2-cycle engine oil in a clean 1 gallon container approved for gasoline.

RECOMMENDED FUEL: THIS ENGINE IS CERTIFIED TO OPERATE ON UNLEADED GASOLINE INTENDED FOR AUTOMOTIVE USE.

Mix HOMELITE® Premium Exact Mix™ Oil with gasoline according to the instructions on the package. If Premium Exact Mix™ oil is not available, use a high quality 2-cycle engine oil, mixed at 2.6 oz. per gallon (US).

DO NOT USE AUTOMOTIVE OIL OR 2-CYCLE OUTBOARD OIL.

NOTE: Premium Exact Mix™ fuel mix will stay fresh up to 30 days.

DO NOT mix quantities larger than usable in a 30 day period.

FUEL MIXTURE

PREMIUM EXACT MIX™ (50:1)

Gasoline	Oil
1 gallon (US)	2.6 oz.
1 Liter	20cc

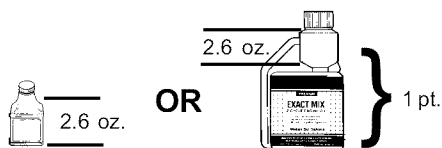

Premium Exact Mix™ one pint bottle is the best value and the easiest to use.

FILLING TANK

1. Loosen fuel cap slowly. Rest the cap on a clean surface.
2. Carefully pour fuel into the tank. Avoid spillage.
3. Immediately replace fuel cap and hand tighten. Wipe up any fuel spillage.
4. It is normal for smoke to be emitted from a new engine after first use.

NOTE: Always shut off engine before fueling. Never add fuel to a machine with a running or hot engine. Move at least 10 feet (3m) from refueling site before starting engine. **DO NOT SMOKE!**

WARNING! CHECK FOR FUEL LEAKS, IF ANY, CORRECT BEFORE USE.

PRÉPARATION À L'EMPLOI

REPLISSAGE EN CARBURANT

Cet appareil est entraîné par un moteur 2 temps, qui nécessite un mélange d'essence et d'huile spéciale 2 temps pour fonctionner. Prémélanger de l'essence sans plomb et de l'huile à moteur 2-temps dans contenant d'un gallon propre homologué.

CARBURANT RECOMMANDÉ : CE MOTEUR EST CERTIFIÉ POUR FONCTIONNER AVEC DE L'ESSENCE AUTOMOBILE. Mélanger de l'huile HOMELITE® Premium Exact Mix™ Oil avec de l'essence conformément aux instructions de leur emballage. À défaut d'huile Premium Exact Mix™, mélanger 2.6 onces d'huile pour moteurs 2 temps de qualité supérieure par gallon (US).

L'EMPLOI D'HUILE POUR MOTEURS AUTOMOBILES OU POUR 2 TEMPS HORS-BORD EST INTERDITE.

REMARQUE: Un mélange carburant à base d'huile Premium Exact Mix™ est utilisable pendant 30 jours.

Ne pas mélanger des quantités de carburant supérieures à ce qui peut être utilisé pendant les 30 prochains jours.

MÉLANGE DU CARBURANT

PREMIUM EXACT MIX™ (50:1)

Essence	D'huile
1 gallon (US)	2.6 oz.
1 Liter	20cc



Le contenant de 474 ml (1 pint) de Premium Exact Mix™ est idéal et le plus facile à utiliser.

REPLISSAGE DU RÉSERVOIR DE CARBURANT

1. Desserrer le bouchon du réservoir lentement. Le poser sur une surface propre.
2. Verser avec précaution le mélange dans le réservoir. Veiller à ne pas verser de carburant à côté de l'orifice.
3. Remettre le bouchon en place immédiatement et le serrer à la main. Essuyer tout éventuel épanchement de carburant.
4. Il est normal qu'un moteur neuf fume après son premier fonctionnement.

REMARQUE : Toujours arrêter le moteur avant de remplir le réservoir. Ne jamais mettre de carburant dans un appareil dont le moteur fonctionne (ou est chaud). S'éloigner d'au moins 3 m (10 pieds) de l'emplacement où le réservoir a été rempli avant de remettre le moteur en route.

INTERDIT DE FUMER !

AVERTISSEMENT! VÉRIFIER L'ABSENCE DE FUITE DE CARBURANT. EN CAS DE FUITE, CORRIGER LA SITUATION AVANT TOUTE UTILISATION.

PREPARACION PARA EL USO

COMBUSTIBLE

Este producto está equipado con un motor de 2 tiempos y requiere gasolina previamente mezclada y aceite para 2 tiempos. Mezcle gasolina sin plomo con aceite para motores de 2 tiempos de alta calidad en un recipiente limpio de un galón homologado para uso con gasolina.

COMBUSTIBLE RECOMENDADO: ESTE MOTOR ESTA HOMOLOGADO PARA FUNCIONAR CON GASOLINA SIN PLOMO PARA VEHICULOS. Utilice cualquier tipo de gasolina especificada para vehículos junto con los aceites HOMELITE® Premium Exact Mix™ Oil, de conformidad con las instrucciones que figuran en el paquete. En caso de que no pueda adquirir un aceite fabricado por Premium Exact Mix™, utilice un aceite para motores de 2 tiempos de alta calidad mezclado con una proporción de 2.6 oz. por galón.

NO UTILICE ACEITE PARA AUTOMOVILES O PARA MOTORES FUERABORDA DE 2 TIEMPOS.

NOTA: La mezcla de combustible Premium Exact Mix™ se mantendrá en condiciones adecuadas durante un período de hasta 30 días. NO MEZCLE cantidades superiores a las que se puedan utilizar en un período de 30 días.

MEZCLA DE COMBUSTIBLE

PREMIUM EXACT MIX™ (50:1)

Gasolina	Aceite
1 gallon (US)	2.6 oz.
1 Liter	20cc

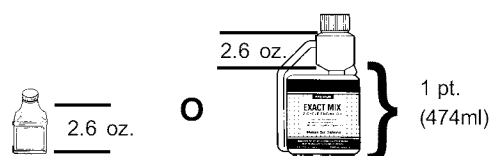

Premium Exact Mix™ en la botella de una pinta ofrece el mejor valor y el uso más fácil.

LLENADO DEL DEPOSITO DE COMBUSTIBLE

1. Afloje lentamente el tapón de la gasolina. Deje el tapón en una superficie limpia.
2. Vierta cuidadosamente la gasolina en el depósito. Evite el derramamiento.
3. Vuelva a poner inmediatamente el tapón en su sitio y apriételo con la mano. Si fuese necesario, limpie la gasolina derramada.
4. Es normal que salga humo de un motor nuevo después de ser utilizado por primera vez.

NOTA: Apague siempre el motor antes de depositar el combustible. No añada nunca gasolina a una máquina con el motor en marcha o mientras el motor esté caliente. Antes de poner en marcha el motor, apártese 10 pies (3m) del lugar donde haya efectuado el llenado del depósito. **¡NO FUMAR!**

ADVERTENCIA! COMPRUEBE SI HAY FUGAS DE COMBUSTIBLE Y REPÁRELAS, EN CASO DE QUE EXISTA ALGUNA, ANTES DE USARLA!

CHAIN OIL SYSTEM

1. Use HOMELITE® Bar and Chain Oil. It is designed for chains and chain oilers and is formulated to perform over a wide temperature range with no dilution required. If not available, use any new SAE-30 weight engine oil.

NOTE: Used, dirty or otherwise contaminated oils must not be used.

2. Fill the oil tank every time engine is fueled.
3. The automatic oil pump is a positive displacement pump operated through gears driven off the crankshaft assembly.

STARTING AND STOPPING

NOTE

Be aware that some fluid, particularly chain oil, will seep from the saw during transport or storage. Do not place saw on surfaces that you wish to keep unsoiled.

Steps 1 through 10 are for Starting a Cold Engine.

See Illustrations on page 16.

1. Push primer bulb (A) until fuel is just seen in the bulb.
2. Push switch (B) to the "I" run position.
3. Pull choke lever (C) to full position (D). Full choke (see illustration) is needed for a cold engine.
4. While squeezing the trigger, push trigger lock button in and let go of the trigger. This latches the trigger for starting.
5. Place the chain saw on level ground and ensure that the chain is not contacting any foreign objects.
6. Keep body to left of chain line (never straddle the saw or chain, or lean over past the chain line), place toe in handle as shown (E).
7. Hold front handlebar on top, behind the hand guard (F).
8. Slowly pull the starter grip out for a short distance until you feel the starter engage, then briskly pull straight up. (Do not pull to the end of the rope, this can damage the starter.) To reduce rope fray, hold onto grip during rewinding.

DISPOSITIF DE LUBRIFICATION DE LA CHAÎNE

1. Utiliser l'huile HOMELITE® Bar and Chain Oil pour chaînes et guide-chaînes. Elle est spécialement conçue pour les chaînes et les dispositifs de lubrification de chaîne et sa formulation permet une utilisation sur une plage étendue de températures sans nécessiter de dilution. Si cette huile n'est pas disponible, utiliser une huile neuve pour moteur SAE-30.

REMARQUE : ne pas utiliser une huile sale ou contaminée de quelque manière que ce soit.

2. Remplir complètement le réservoir à chaque remplissage.
3. La pompe à huile automatique est une pompe volumétrique actionnée par des engrenages entraînés par le vilebrequin.

DÉMARRAGE ET ARRÊT DE L'APPAREIL

REMARQUE

Ne pas oublier que la tronçonneuse perd un peu de fluide pendant le transport et l'entreposage, en particulier, de l'huile de lubrification de chaîne. Ne pas la placer sur une surface que l'on désire garder propre. Suivre les étapes 1 à 10 pour le démarrage d'un moteur froid.

Voir les figures de la page 16.

1. Appuyer sur le bouton d'amorçage (A) jusqu'à ce que du carburant apparaisse dans le bouton.
2. Pousser l'interrupteur de Marche-Arrêt (B) dans la position de marche "I".
3. Pousser le levier du volet de départ (C) dans sa position complètement fermée (D). Une fermeture complète (voir figure) est requise pour un moteur froid.
4. Tout en appuyant sur la gâchette, pousser le bouton de verrouillage de la gâchette pour l'enclencher, puis relâcher la gâchette. Ceci verrouille la gâchette en position de démarrage.
5. Poser la tronçonneuse à un endroit où le sol est horizontal et s'assurer que la chaîne n'est en contact avec aucun objet.
6. Se tenir sur la gauche du plan de la chaîne (ne jamais enjambrer l'appareil ou se pencher au dessus de la chaîne). Placer la pointe du pied comme indiqué sur la figure (E).
7. Tenir la poignée avant (F) se trouvant derrière le protège-chaîne par la partie supérieure.
8. Tirer lentement et sur une courte distance la poignée du démarreur jusqu'à ce que le démarreur s'engage, puis tirer énergiquement droit vers le haut. (Ne pas tirer jusqu'en fin de course, car cela pourrait endommager le démarreur.) Pour éviter l'usure du cordon de démarreur, retenir la poignée pendant qu'il se rembobine.

SISTEMA DE ENGRASE DE LA CADENA

1. Utilice aceite HOMELITE® para Barras y Cadenas. Se encuentra diseñado para cadenas y engrasadores de cadenas y ha sido formulado para rendir en una amplia gama de temperaturas sin que se requiera la dilución del mismo. En caso de que no pueda disponer del mismo, utilice cualquier aceite nuevo para motores de peso SAE-30.

NOTA: No se deben utilizar aceites usados, sucios o que se encuentren contaminados.

2. Llene el depósito de gasolina cada vez que eche gasolina.
3. La bomba de aceite automática es una bomba de desplazamiento positivo operada a través de los engranajes y que se acciona desde el ensamblaje del cárter.

PUESTA EN MARCHA Y PARADA

NOTA

Tenga en cuenta que algo de fluido, especialmente aceite para la cadena, saldrá de la sierra durante el transporte o almacenamiento. No coloque la sierra sobre superficies que desee mantener sin manchas. Los pasos 1 a 10 son para la puesta en marcha de un motor en frío.

Consulte las ilustraciones que aparecen en la página 16.

1. Presione la bola del cebador (A) hasta que se empiece a ver combustible en la bola.
2. Presione el conmutador (B) hasta la posición de funcionamiento "I".
3. Presione la palanca del difusor (C) hasta la posición máxima (D). Los motores que están fríos necesitan una difusión total (consulte la ilustración).
4. Mientras mantiene apretado el activador, presione hacia adentro el botón de cierre del activador y suelte el activador. Esto engancha el activador para la puesta en marcha.
5. Coloque la sierra de cadenas sobre un terreno nivelado y asegúrese de que la cadena no esté en contacto con ningún tipo de objeto extraño.
6. Mantenga el cuerpo a la izquierda de la línea de la cadena (no se coloque nunca a ambos lados de la sierra o de la cadena, ni se incline hacia adelante más allá de la línea de la cadena), coloque el dedo gordo del pie en la empuñadura tal y como se indica en la ilustración (E).
7. Sujete el manillar frontal en la parte superior, detrás de la protección de la cadena (F).
8. Tire lentamente de la empuñadura del arrancador durante un trayecto corto hasta que sienta que el arrancador se ha enganchado, a continuación, tire de forma rápida directamente hacia arriba. (No tire hasta el final de la cuerda ya que esto puede dar origen a que se produzcan daños en el arrancador.) Para reducir el roce de la cuerda, mantenga sujeta la empuñadura mientras se vuelve a enrollar.

9. Pull starter until engine tries to run. (No more than 6 pulls.)
10. Move choke lever to half choke position (G) and pull starter until engine runs.
11. Move choke lever to run position (H). Squeeze the trigger and then release. This unlatches the trigger and gives you control of throttle for cutting.
12. Now you are ready to pick up the saw. Use the proper grip and hold onto both handles.
13. Flip the switch to "O" stop position when you wish to stop the engine.

Special Starting Situations

14. **Restarting a recently run engine:** The engine may still be warm enough to start at idle without choking. If not, hold throttle open and go to half-choke. Use full choke if necessary.

IMPORTANT

When you are finished using the saw, relieve tank pressures by loosening the CHAIN OIL and FUEL MIX caps. Then retighten the caps. Allow engine to cool before storing.

9. Tirer sur le démarreur jusqu'à ce que le moteur donne des signes de vouloir démarrer (mais pas plus de 6 fois).
10. Placer le levier du volet de départ sur sa position intermédiaire (G) et tirer sur le démarreur jusqu'à ce que le moteur démarre.
11. Mettre le levier du volet de départ sur la position de marche normale (H). Appuyer sur la gâchette et la relâcher. Cela déverrouille la gâchette et permet de commander l'accélérateur pour contrôler la vitesse de coupe.
12. La tronçonneuse est maintenant prête à être utilisée. La tenir des deux mains de façon correcte en se servant des deux poignées.
13. Pour arrêter le moteur, mettre l'interrupteur de marche-arrêt sur la position d'arrêt "O".

Conditions particulières de démarrage.

14. **Redémarrage d'un moteur ayant récemment fonctionné :** le moteur peut être encore suffisamment chaud pour pouvoir redémarrer sans utilisation du volet de départ. Dans le cas contraire, presser la gâchette et mettre le levier du volet de départ sur sa position intermédiaire. Le cas échéant, fermer complètement le volet de départ.

IMPORTANT

Après avoir fini d'utiliser la tronçonneuse, éliminer les surpressions dans les réservoirs en desserrant les bouchons des réservoirs de CARBURANT et du DISPOSITIF DE LUBRIFICATION DE LA CHAÎNE. Revisser ensuite les bouchons. Laisser le moteur refroidir avant de ranger l'appareil.

9. Tire del arrancador hasta que el motor intente ponerse en marcha. (No efectúe más de 6 intentos).
10. Coloque la palanca del difusor en la posición de difusión media (G) y tire del arrancador hasta que el motor se ponga en marcha.
11. Coloque la palanca del difusor en la posición de funcionamiento (H). Apriete el activador y suéltelo posteriormente. Esto sirve para desenganchar el activador y le proporciona control sobre el regulador durante las tareas de corte.
12. Llegados a este punto, usted está listo para levantar la sierra. Utilice el agarre adecuado y sujete la unidad con ambas manos.
13. Coloque el conmutador en la posición de parada "O" cuando desee parar el motor.

Situaciones especiales de puesta en marcha

14. **Volviendo a poner en marcha un motor que ha estado funcionando recientemente:** Es posible que el motor todavía esté lo suficientemente caliente como para ponerlo en marcha en marcha lenta sin necesidad de utilizar el difusor. En caso contrario, mantenga el regulador abierto y utilice la posición de difusión media. Utilice la posición de difusión completa en caso de que resulte necesario.

IMPORTANTE

Una vez que haya terminado de utilizar la sierra, disipe las presiones del depósito aflojando para ello los tapones del ACEITE PARA LA CADENA y de la MEZCLA DE COMBUSTIBLE. A continuación, vuelva a apretar los tapones. Deje que el motor se enfríe antes de almacenarlo.

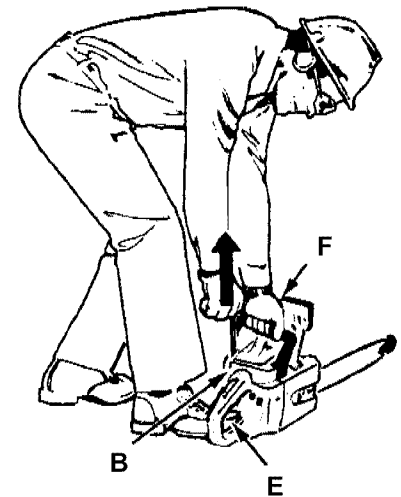
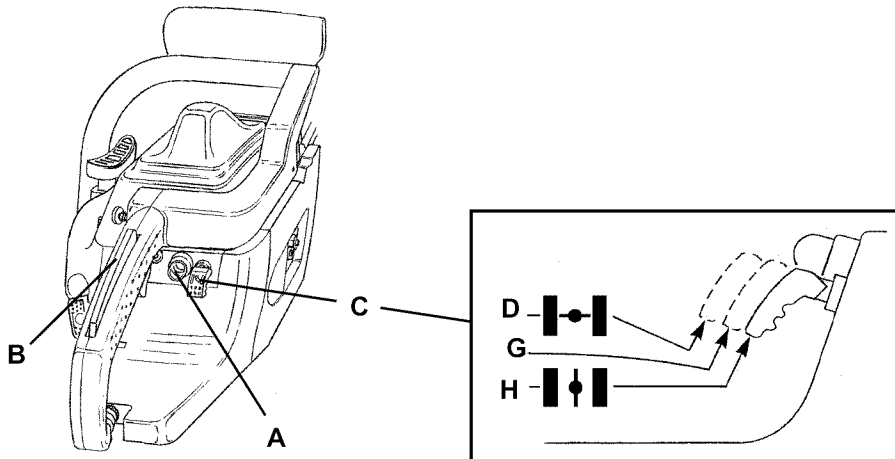

PREPARATION FOR CUTTING

PROPER GRIP ON HANDLES

1. Wear non-slip gloves for maximum grip and protection.
2. Maintain a proper grip (**A**) on the saw whenever the engine is running. The fingers should encircle the handlebar and the thumb is wrapped under the handlebar. This grip is least likely to be broken (by a kickback or other sudden reaction of the saw). Any grip in which the thumb and fingers are on the same side of the handle (**B**), is dangerous because a slight kick of the saw can cause loss of control.

PRÉPARATIFS POUR L'OPÉRATION DE COUPE

TENUE CORRECTE DES POIGNÉES

1. Porter des gants antidérapants afin de bénéficier d'une meilleure prise et d'une meilleure protection.
2. Tenir correctement l'appareil (**A**) lorsque le moteur fonctionne. Les doigts doivent faire le tour de la poignée et le pouce doit être enroulé sous la poignée. C'est la prise qui est la moins sujette à une perte de contrôle (en cas de rebond du guide-chaîne ou autre réaction soudaine de l'appareil). Toute prise qui consiste à maintenir les doigts et le pouce du même côté de la poignée est dangereuse parce qu'un simple choc peut suffire à faire perdre le contrôle.

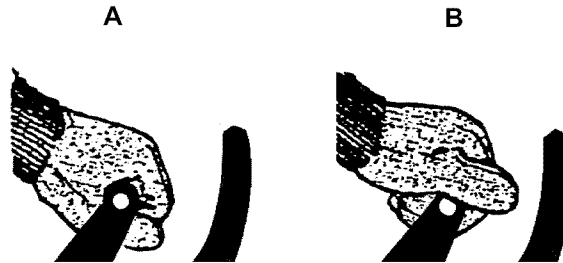

PREPARACION PARA EL CORTE

AGARRE ADECUADO DE LAS EMPUÑADURAS

1. Lleve puestos guantes antideslizantes para conseguir el máximo agarre y protección.
2. Agarre la sierra de forma adecuada (**A**) siempre que el motor esté funcionando. Los dedos deberían rodear el manillar y el pulgar debería estar situado por debajo agarrando el manillar. La probabilidad de que se pierda el control con este tipo de agarre (como consecuencia de la tensión de retroceso o de la acción súbita de la sierra) es menor. Todos aquellos agarres en los que el pulgar y los dedos no se encuentran en el mismo lado de la empuñadura (**B**) resultan peligrosos ya que cualquier ligero impulso de la sierra pueda dar origen a que se pierda el control de la misma.

3. Hold the saw firmly with both hands. Always keep your LEFT HAND on the front handlebar and your RIGHT HAND on the rear (throttle) handle, so that your body is to the left of the chain line (see illustration). Never use a cross-handed grip, or any stance which would place your body or arm across the chain line.

3. Tenir fermement l'appareil des deux mains. Toujours tenir la poignée avant de la main GAUCHE et la poignée arrière (accélérateur) de la main DROITE, de telle sorte que le corps se trouve sur la gauche du plan de la chaîne (voir figure). Ne jamais tenir l'appareil d'une façon qui oblige à croiser les bras, ni d'une façon qui oblige à placer le corps ou un bras en travers du plan de la chaîne.

3. Sujete la sierra firmemente con ambas manos. Mantenga siempre su MANO IZQUIERDA en el manillar frontal y su MANO DERECHA en la empuñadura posterior (regulador), de manera que su cuerpo quede a la izquierda de la línea de la cadena (consulte la ilustración). No utilice nunca un agarre de manos cruzadas ni ninguna postura que pueda llegar a situar su cuerpo o su brazo a través de la línea de la cadena.

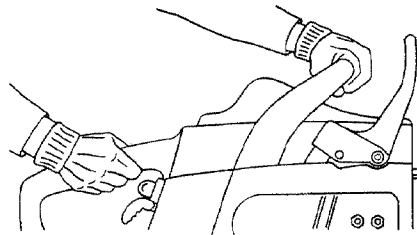

PROPER CUTTING STANCE

- Weight should be balanced on both feet - feet on solid ground.
- Keep arm with elbow locked in a "straight arm" position (A) to withstand any kickback force.
- Your body should always be to the left of the chain line (B).
- Thumb on underside of handlebar (C).

POSITION CORRECTE DU CORPS POUR LA COUPE

- Le poids du corps doit être réparti également sur les deux pieds, les pieds reposant sur un sol ferme.
- Bloquer le coude dans la position bras tendu (A) afin de pouvoir résister à la force d'une réaction de rebond.
- Le corps doit toujours se trouver sur la gauche du plan de la chaîne (B).
- Placer le pouce sur la partie inférieure de la poignée (C).

POSTURA DE CORTE ADECUADA

- El peso debería estar equilibrado en ambos pies - los pies en terreno firme.
- Mantenga el brazo con el codo fijado en la posición de "brazo estirado" (A) con el fin de poder hacer frente a cualquier tipo de fuerza de retroceso.
- Su cuerpo debería estar siempre en el lado izquierdo de la línea de la cadena (B).
- El pulgar debe estar en la parte de abajo del manillar (C).

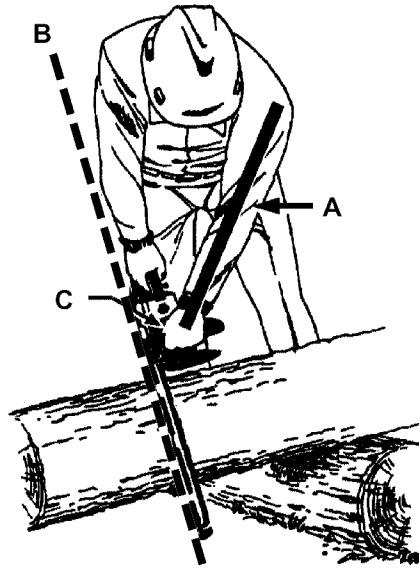

BASIC CUTTING PROCEDURE

Practice cutting a few small logs using the following technique to get the "feel" of using your saw before you begin a major sawing operation.

1. Take the proper stance in front of the wood with the saw idling.
2. Accelerate the engine to full throttle just before entering the cut by squeezing the throttle trigger.
3. Begin cutting with the saw against the log.
4. Keep the engine at full throttle the entire time you are cutting.
5. Allow the chain to cut for you; exert only light downward pressure. If you force the cut, damage to the bar, chain, or engine can result.
6. Release the throttle trigger as soon as the cut is completed, allowing the engine to idle. If you run the saw at full throttle without a cutting load, unnecessary wear can occur to the chain, bar, and engine.
7. Do not put pressure on the saw at the end of the cut.

MÉTHODE FONDAMENTALE DE COUPE

S'exercer à couper quelques petits rondins en suivant la technique décrite ci-dessous pour s'habituer à l'appareil avant d'entreprendre un projet important.

1. Le moteur de la tronçonneuse tournant au ralenti, se placer en position correcte devant le bois à couper.
2. Appuyer sur la gâchette pour amener le moteur à plein régime juste avant de faire pénétrer la lame dans l'entaille.
3. Commencer à couper en maintenant la tronçonneuse contre le rondin.
4. Maintenir le moteur à plein régime pendant toute l'opération de coupe.
5. Laisser la chaîne faire le travail ; n'appuyer que légèrement. En appuyant trop, on peut endommager la chaîne, le guide-chaîne et le moteur.
6. Relâcher la gâchette dès que l'opération de coupe est terminée pour ramener le moteur au ralenti. Faire tourner la chaîne à plein régime sans couper entraîne une usure inutile de la chaîne, du guide-chaîne et du moteur.
7. Ne pas appuyer sur l'appareil au moment où l'on termine l'opération de coupe.

PROCEDIMIENTO DE CORTE BASICO

Practique cortando unos cuantos leños pequeños utilizando la técnica que se describe a continuación para "acostumbrarse" a usar su sierra antes de dar comienzo a tareas de aserrado importantes.

1. Adopte la postura adecuada en frente de la madera con la sierra en marcha lenta.
2. Acelere el motor hasta ponerlo a plena potencia justo antes de comenzar el corte apretando para ello el activador del regulador.
3. Empiece a cortar con la sierra contra el leño.
4. Mantenga el motor a plena potencia durante todo el tiempo que esté cortando.
5. Deje que la cadena efectúe el corte por usted; ejerza únicamente una ligera presión hacia abajo. Si fuerza el corte se pueden producir daños en la barra, la cadena o el motor.
6. Suelte el activador del regulador tan pronto como haya finalizado el corte, dejando que el motor vuelva a la posición de marcha lenta. Si usted opera la sierra a plena potencia sin una carga de corte se puede producir el desgaste innecesario de la cadena, la barra y el motor.
7. No ejerza presión sobre la sierra al final del corte.

WORK AREA PRECAUTIONS

- Cut only wood or materials made from wood; no sheet metal, no plastics, no masonry, no non-wood building materials.
- Never allow children to operate your saw. Allow no person to use this chain saw who has not read this Owner's Manual or received adequate instructions for the safe and proper use of this chain saw.
- Keep everyone - helpers, bystanders, children, and animals a safe distance from the cutting area. During felling operations, the safe distance should be a least twice the height of the largest trees in the felling area. During bucking operations, keep a minimum distance of 15 feet (4.5m) between workers.
- Always cut with both feet on solid ground to prevent being pulled off balance.
- Do not cut above chest height, as a saw held higher is difficult to control against kickback forces.
- Do not fell trees near electrical wires. Leave this operation for professionals.

PRÉCAUTIONS SUR L'AIRE DE TRAVAIL

- Ne couper que du bois ou des matériaux à base de bois. Ne pas couper de tôle métallique, de matière plastique, de maçonnerie, ni de matériaux de construction qui ne soient pas à base de bois.
- Ne jamais laisser un enfant se servir de l'appareil. Ne pas laisser non plus une personne se servir de cet appareil si elle n'a pas lu le présent Manuel du propriétaire ou n'a pas reçu d'instructions appropriées sur son fonctionnement correct et en toute sécurité.
- Ne laisser personne — qu'il s'agisse d'un assistant, d'un curieux, d'un enfant ou d'un animal — s'approcher de la zone de travail. Pendant l'abattage d'un arbre, la distance minimale de sécurité doit être de deux fois la hauteur de l'arbre le plus haut de la zone d'abattage. Pendant le tronçonnage, maintenir une distance minimale de 4,5 m (15 pi) entre les travailleurs.
- Toujours couper avec les deux pieds reposant sur un sol ferme afin de ne pas risquer d'être déséquilibré.
- Ne pas couper quelque chose se trouvant à une hauteur supérieure au niveau de sa poitrine, car une tronçonneuse maintenue à une hauteur supérieure est difficile à contrôler en cas de phénomène de rebond.
- Ne pas abattre d'arbres près de lignes électriques. Réserver cette opération à des professionnels.

PRECAUCIONES RELATIVAS AL AREA DE TRABAJO

- Corte únicamente madera y materiales hechos de madera; no corte metal laminado, ni plásticos ni mampostería ni materiales de construcción que no sean de madera.
- No deje nunca que los niños operen la sierra. No deje que ninguna persona que no haya leído el presente Manual del Propietario o haya recibido las instrucciones adecuadas en lo relativo a seguridad y utilización adecuada de esta sierra de cadenas utilice la sierra.
- Mantenga a todas las personas - asistentes, personas que se encuentren a su alrededor, niños y animales a la distancia de seguridad adecuada en relación al área de corte. Durante las operaciones de caída de árboles, la distancia de seguridad debería ser, como mínimo, el doble de la altura de los árboles más largos existentes en el área de caída. Durante las operaciones de corte de troncos, mantenga una distancia mínima de 15 pies (4.5 metros) entre las personas que estén trabajando.
- Corte siempre apoyando ambos pies en suelo firme con el fin de evitar que pueda llegar a perder el equilibrio.
- No corte por encima de la altura del pecho ya que si la sierra se sujeta por encima de esta altura resulta difícil de controlar contra las fuerzas de retroceso.
- No deje caer árboles en las proximidades de cables eléctricos. Deje que los profesionales de este tipo de tareas se encarguen de ello.

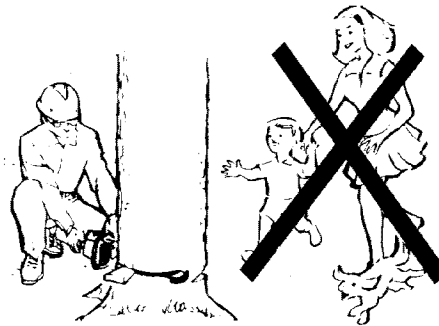

UNUSUAL HAZARDOUS CONDITIONS

- Do not fell trees during periods of high wind or heavy precipitation. Wait to do your cutting until the hazard has ended.
- Do not cut down trees having an extreme lean or large trees that have rotten limbs, loose bark, or hollow trunks. Have these trees pushed or dragged down with power equipment. Then you can cut them up.
- Cut only when visibility and light are adequate for you to see clearly.

CONDITIONS PARTICULIÈREMENT DANGEREUSES

- Ne pas abattre d'arbres en période de grand vent ou de précipitations violentes. Attendre que les conditions s'améliorent.
- Ne pas couper un arbre au tronc extrêmement fin ou un gros arbre ayant des branches pourries, l'écorce détachée ou le tronc creux. Utiliser du matériel motorisé pour l'abattre en le poussant ou en le tirant. Il est alors possible de le débiter.
- Ne couper que lorsque la lumière et la visibilité sont adéquates, de manière à toujours pouvoir bien voir ce que l'on fait.

CONDICIONES PELIGROSAS INUSUALES

- No tale árboles durante períodos de vientos fuertes o precipitaciones altas. Espere a que el riesgo haya pasado antes de proceder a efectuar el corte.
- No tale árboles que tengan una inclinación excesiva o árboles grandes con ramas podridas, cortezas sueltas o troncos huecos. Haga que tales árboles sean empujados o arrastrados con el equipo mecánico adecuado. Después puede cortarlos.
- Corte únicamente cuando la visibilidad y la luz sean adecuadas para que usted pueda ver con claridad.

TREE FELLING

⚠ CAUTION

If the tree starts to fall in the wrong direction, or if the saw gets caught or hung up during the fall, leave the saw and save yourself!

1. Pick your escape route (or routes in case the intended route is blocked). Clear the immediate area around the tree, and make sure there are no obstructions in your planned path of retreat. Clear path of safe retreat (A) 45° from planned line of fall (B). See Illustration 1.
2. Consider the force and direction of the wind, the lean and balance of the tree, and the location of large limbs. These things influence the direction in which the tree will fall. Do not try to fell a tree along a line different from its natural line of fall.

ABATTAGE D'UN ARBRE

⚠ PRUDENCE

Si l'arbre commence à tomber dans la mauvaise direction, ou si la tronçonneuse se coince pendant la chute, lâcher l'appareil et prendre la fuite !

1. Choisir son issue de secours (ou ses issues de secours pour le cas où l'issue prévue se trouverait bloquée). Dégager la zone à proximité immédiate de l'arbre et s'assurer que les issues de secours choisies ne soient pas bloquées. Dégager un passage d'évacuation des lieux (A) à 45° du plan de chute prévu. Voir figure 1.
2. Prendre en considération la force et la direction du vent, l'inclinaison et l'équilibre de l'arbre, ainsi que l'emplacement des grosses branches. Tous ces facteurs contribuent à déterminer la direction de chute. Ne pas essayer d'abattre un arbre dans une direction différente de sa direction naturelle de chute.

CAIDA DE ARBOLES

⚠ PRECAUCION

En caso de que el árbol empiece a caer en la dirección equivocada o de que la sierra se quede enganchada o colgada durante la caída, ¡deje la sierra y sávese!

1. Escoja su ruta de escape (o rutas en caso de que la ruta prevista se encuentre bloqueada). Limpie el área inmediata alrededor del árbol y asegúrese de que no existan obstrucciones en el trayecto previsto para la retirada. Limpie el trayecto de retirada de seguridad (A) 45° en relación a la línea prevista de caída (B). Consulte la ilustración.
2. Considere la fuerza y la dirección del viento, la inclinación y el equilibrio del árbol, así como la ubicación de las ramas grandes. Este tipo de cosas incide en la dirección en la que caerá el árbol. No intente hacer caer un árbol a lo largo de una línea que no sea su línea natural de caída.

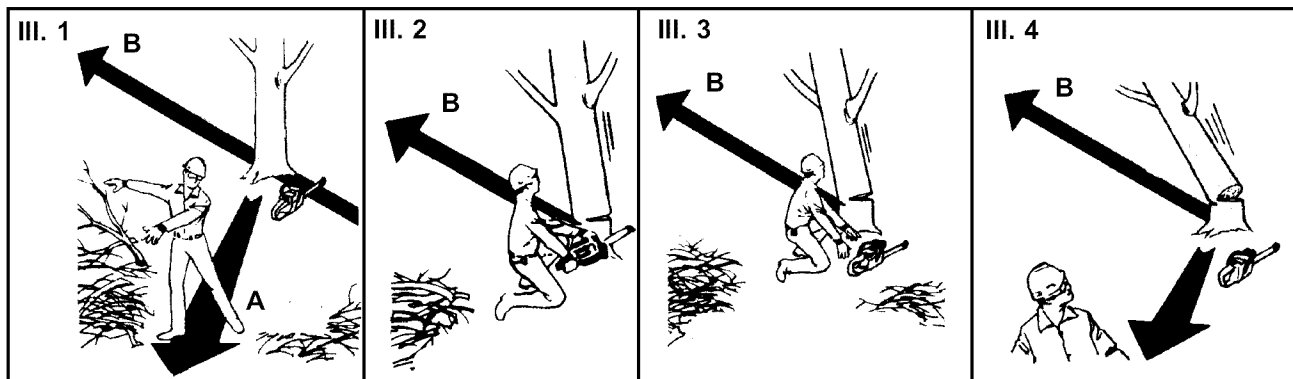

- Cut a notch (C) about 1/3 the diameter of the trunk in the side of the tree. Make the cuts of the notch so they intersect at a right angle to the line of fall. See Illustration 5. This notch should be cleaned out to leave a straight line. To keep the weight of the wood off the saw, always make the lower cut of the notch before the upper cut.
- The backcut is always made level and horizontal, and at a minimum of 2 inches (5 cm) above the horizontal cut of the notch (D).
- Never cut through to the notch. Always leave a band of wood cut between the notch and back cut. This is called "hinge" (E) or "hingewood." It controls the fall of the tree and prevents slipping or twisting or shoot-back of the tree off the stump.
- On large diameter trees, stop the back cut (F) before it is deep enough for the tree to either fall or settle back on the stump. Then insert soft wooden or plastic wedges (G) into the cut so they do not touch the chain. The wedges can be driven in, little by little, to help jack the tree over.
- As tree starts to fall, stop the engine and put saw down immediately. Retreat along cleared path, but watch the action in case something falls your way. See Illustrations 3 & 4.
- Faire une entaille (C) d'une profondeur environ égale au tiers du diamètre de l'arbre sur le côté du tronc de telle sorte que l'intersection des deux plans de l'entaille fasse un angle droit avec la ligne de chute. Voir figure 5. Affiner l'entaille de telle sorte qu'elle se termine en ligne droite. Afin d'empêcher le poids du bois de reposer sur la tronçonneuse, couper la fente inférieure avant la fente supérieure.
- Le trait d'abattage est toujours fait plat et horizontal et à au moins 5 cm (2 po) au-dessus du plan horizontal de l'encoche (D).
- Ne jamais couper jusqu'à l'encoche. Toujours laisser une bande de bois entre l'encoche et le trait d'abattage. Cette bande agit comme une charnière (E). Elle contrôle la chute de l'arbre et empêche le tronc de glisser, pivoter ou rebondir sur la souche.
- Dans le cas d'un arbre de grand diamètre, arrêter le trait d'abattage (F) avant qu'il ne soit suffisamment profond pour causer la chute de l'arbre ou sa retombée sur la souche. Introduire des coins en bois tendre ou en plastique (G) dans le trait sans les laisser entrer en contact avec la chaîne. Les coins peuvent être enfoncés petit à petit pour aider à faire basculer l'arbre.
- Au moment où l'arbre commence à tomber, arrêter le moteur et poser immédiatement la tronçonneuse. Évacuer les lieux le long de la voie dégagée, mais continuer à surveiller ce qui se passe, pour le cas où quelque chose tomberait vers soi. Voir figures 3 et 4.
- Efectúe una incisión (C) de aproximadamente 1/3 del diámetro del tronco en el lateral del árbol. Efectúe los cortes de la incisión de manera que se junten en un ángulo recto en relación a la línea de caída. Consulte la ilustración 5. Se debe limpiar la incisión con el fin de dejar una línea recta. Efectúe siempre el corte inferior de la incisión antes de efectuar el corte superior con el fin de que la sierra no tenga que soportar el peso del árbol.
- El corte de atrás debe hacerse siempre nivelado y horizontal y como mínimo 2 pulgadas (5 cm) por encima del corte horizontal de la incisión (D).
- No corte nunca hasta llegar a la incisión. Deje siempre una franja de corte de madera entre la incisión y el corte de atrás. Esto se conoce con el nombre de "bisagra" (E) o "bisagra de madera". Controla la caída del árbol y evita el deslizamiento, la torsión o caída hacia atrás de la cepa.
- Cuando se trate de árboles que tengan un diámetro grande, interrumpa el corte de atrás (F) antes de que sea lo suficientemente profundo como para que se caiga el árbol o se asiente hacia atrás en la cepa. A continuación, inserte calzos suaves de plástico o madera (G) dentro del corte de manera que no toquen la cadena. Estos calzos se pueden introducir, poco a poco, para ayudar a virar el árbol.
- A medida que el árbol empiece a caer, pare el motor y ponga la sierra en el suelo inmediatamente. Retírese por el camino sin obstáculos y fíjese en la acción de caída por si acaso cae algo en su dirección. Consulte las ilustraciones 3 y 4.

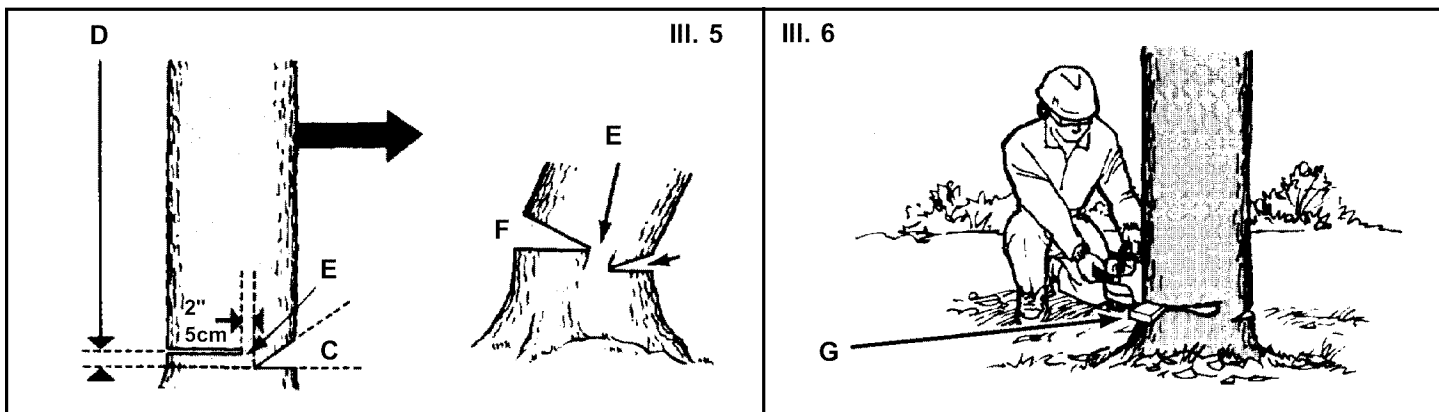

BUCKING

Bucking is the term used for cutting a fallen tree to the desired log length.

- Cut only one log at a time.
- Support small logs on a saw horse or another log while bucking.
- Keep a clear cutting area. Make sure that no objects can contact the guide bar nose and chain during cutting, this can cause kickback (A).

TRONÇONNAGE

Tronçonnage est le terme employé pour le débitage d'un arbre abattu en bûches de longueurs désirées.

- Ne couper qu'un rondin à la fois.
- Soutenir les petits rondins sur un chevalet ou un autre rondin pendant le tronçonnage.
- Maintenir la zone de coupe bien dégagée. S'assurer qu'aucun objet ne puisse entrer en contact avec l'extrémité du guide-chaîne ou avec la chaîne pendant l'opération de coupe, afin d'éviter la possibilité d'un phénomène de rebond (A).

CORTE DEL TRONCO

Este término se utiliza para describir el corte de un árbol que ya ha sido talado en leños de la longitud deseada.

- Corte únicamente un leño cada vez.
- Apoye los leños pequeños sobre el caballete de aserrar o sobre otro leño cuando proceda a cortar.
- Mantenga un área de corte libre de obstáculos. Asegúrese de que no existan objetos que puedan entrar en contacto con el borde de la barra de guía y la cadena mientras se efectúa el corte. Esto puede dar origen a que se produzca una tensión de retroceso (A).

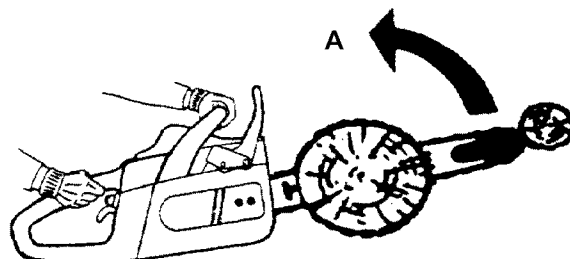

During bucking operations always stand on the uphill side so that the cut-off section of the log can not roll over you.

A wedge can be used on large diameter logs to hold the cut open (See illustration).

Pendant le tronçonnage sur un terrain en pente, toujours se placer en amont pour éviter d'être heurté au cas où la section coupée se mettrait à rouler.

Dans le cas d'un rondin de gros diamètre, on peut utiliser un coin pour maintenir l'entaille ouverte (voir figure).

Durante las operaciones de corte de leños, manténgase siempre en la parte superior del terreno de manera que la sección cortada del leño no pueda echársele encima.

Se puede utilizar un calzo cuando se trate de leños de diámetro grande para mantener el corte abierto (consulte la ilustración).



Make the first bucking cut (A) 1/3 of the way through the log and finish with a 2/3 cut (B) on the opposite side. As the log is being cut, it will tend to bend. The saw can become pinched or hung in the log if you make the first cut deeper than 1/3 of the diameter of the log.

Entailler le rondin sur un tiers du diamètre (A) et finir l'opération par une entaille des deux tiers du diamètre (B) sur l'autre côté. Au fur et à mesure que l'on coupe le rondin, il tend à s'infléchir. Si l'on fait une première coupe dépassant un tiers du diamètre en profondeur, on risque de coincer la scie dans le rondin.

Efectúe el primer corte del tronco (A) con una profundidad de 1/3 del leño y finalice con el corte de los restantes 2/3 (B) en el lado opuesto. A medida que se vaya cortando el leño, tenderá a doblarse. Si el primer corte efectuado tiene una profundidad superior a 1/3 del diámetro del leño es posible que la sierra se quede enganchada o colgada del leño.

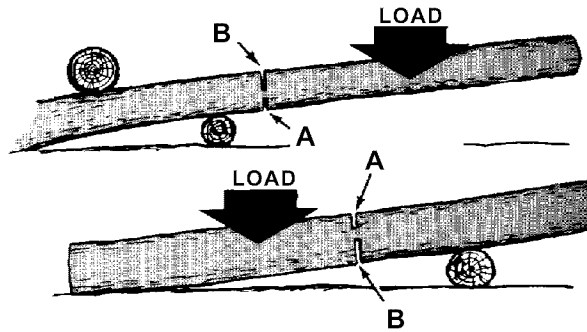

Give special attention to logs under stress to prevent the bar and chain from pinching. Make the first cut on the pressure side to relieve the stress on the log.

Faire particulièrement attention aux rondins se trouvant sous tension afin d'éviter le coincement de la chaîne et du guide-chaîne. Faire la première entaille du côté où s'exerce la pression afin de réduire la tension dans le rondin.

Preste especial atención a aquellos leños que se encuentren sometidos a tensión para evitar que tanto la barra como la cadena se queden atrapadas. Efectúe el primer corte en el lado sometido a presión con el fin de aliviar la tensión del leño.

TYPES OF CUTTING USED

- **Overbucking** - begin on the top side of the log with the bottom of the saw against the log; exert light pressure downward.
- **Underbucking** - begin on the under side of the log with the top of the saw against the log; exert light pressure upward. During underbucking, the saw will tend to push back at you. Be prepared for this reaction and hold the saw firmly to maintain control.

TYPES DE TRONÇONNAGE

- **Tronçonnage par le haut** - Commencer par le dessus du rondin en exerçant une légère pression vers le bas avec la partie inférieure du guide-chaîne.
- **Tronçonnage par le bas** - Commencer par le dessous du rondin en exerçant une légère pression vers le haut avec la partie supérieure du guide-chaîne. Pendant ce genre de coupe, l'appareil a tendance à être repoussé vers l'utilisateur. Se préparer pour cette réaction en tenant fermement la tronçonneuse afin d'en conserver le contrôle.

TIPOS DE CORTE UTILIZADOS

- **Corte del tronco por la parte superior** - empieza por el lado superior del leño con la parte inferior de la sierra contra el leño; ejerza una ligera presión hacia abajo.
- **Corte del tronco por la parte inferior** - empieza por la parte inferior del leño con la parte superior de la sierra contra el leño; ejerza una ligera presión hacia arriba. Durante el corte del tronco por la parte inferior, la sierra tenderá a empujar hacia atrás en su dirección. Esté preparado para esta reacción y sujete la sierra firmemente para mantener el control.

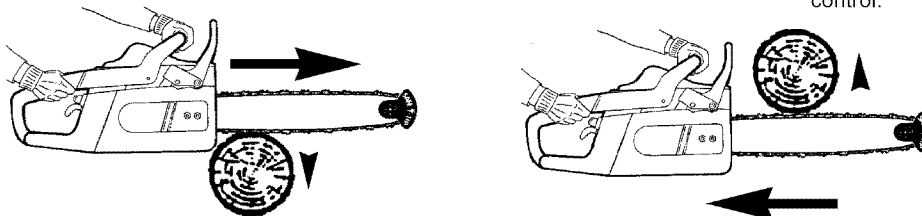

LIMBING AND PRUNING

- Work slowly, keeping both hands on the saw with a firm grip. Maintain secure footing and balance.
- Keep the tree between you and the chain while limbing (A). Cut from the side of the tree opposite the branch you are cutting.
- Do not cut from a ladder, this is extremely dangerous. Leave this operation for professionals.
- Do not cut above chest height as a saw held higher is difficult to control against kickback.

⚠ WARNING

Never climb into a tree to limb or prune. Do not stand on ladders, platforms, a log or in any position which can cause you to lose your balance or control of the saw.

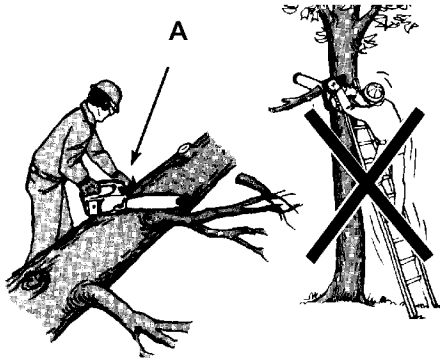

- When pruning trees it is important not to make the flush cut next to the main limb or trunk until you have cut off the limb further out to reduce the weight. This prevents stripping the bark from the tree bark.

ÉBRANCHAGE ET ÉLAGAGE

- Travailler lentement en tenant fermement la tronçonneuse des deux mains. Maintenir une bonne prise de pied et un bon équilibre.
- Pendant l'ébranchage (A), se placer de telle sorte que l'arbre se trouve entre l'utilisateur et la chaîne. Pour couper, se placer du côté du tronc opposé à celui de la branche à couper.
- Ne pas couper à partir d'une échelle. Cette opération est extrêmement dangereuse et doit être réservée à des professionnels.
- Ne pas couper quelque chose se trouvant à une hauteur supérieure au niveau de sa poitrine, car une tronçonneuse maintenue à une hauteur supérieure est difficile à contrôler en cas de phénomène de rebond.

⚠ MISE EN GARDE

Ne jamais monter dans un arbre pour ébrancher ou élaguer. Ne pas se tenir sur une échelle, une plate-forme, un rondin ou se placer dans une position pouvant entraîner une perte d'équilibre ou une perte de contrôle de l'appareil.

ELIMINACION DE RAMAS Y PODA

- Trabaje lentamente, manteniendo ambas manos en la sierra y agarrándola firmemente. Mantenga los pies bien fijados en el suelo y mantenga el equilibrio.
- Mantenga el árbol entre usted y la cadena cuando esté quitando ramas (A). Corte desde el lado del árbol opuesto al de la rama que esté cortando.
- No corte desde una escalera, ya que es extremadamente peligroso. Deje que los profesionales se encarguen de este tipo de tareas.
- No corte por encima de la altura del pecho ya que cuando se sujeta la sierra en una posición más alta resulta difícil controlarla contra la tensión de retroceso.

⚠ PRECAUCION

No se suba nunca a un árbol para quitar ramas o podarlo. No se ponga de pie en escaleras, plataformas o leños, ni en ninguna otra posición que pueda hacerle perder el equilibrio o el control de la sierra.

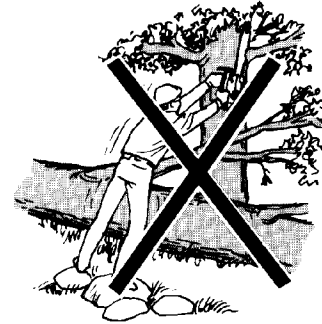

- Pendant l'élagage d'un arbre, il est important de ne pas faire la coupe au ras de la branche principale ou du tronc avant d'avoir sectionné la branche à couper plus en aval afin de diminuer le poids de la branche. Cela évite d'arracher l'écorce de la partie restante de l'arbre.

- Cuando esté podando árboles, es importante que no efectúe un corte a nivel justo al lado de la rama principal o del tronco hasta que haya cortado la rama más hacia afuera con el fin de reducir el peso. Esto evita el desprendimiento de la corteza del árbol.

SPRINGPOLES

A springpole (B) is any log or branch or sapling which is bent under tension by other wood so that it springs back if the wood holding it is cut or removed. Watch out for springpoles. They are potentially dangerous.

EFFET DE FOUET

Tout rondin, branche ou arbuste (B) fléchissant sous la pression d'une autre pièce de bois peut rebondir lorsque la pièce le retenant est coupée ou enlevée. Faire attention aux situations de ce genre ; elles peuvent constituer un danger.

RAMAS/ARBUSTOS SOMETIDOS A TENSION

Estas circunstancias se producen cuando un leño, rama o arbusto está doblado por estar sometido a tensión (B) por otra madera, de manera que vuelve a su posición anterior cuando se corta o se quita la madera que lo sujeta. Tenga cuidado con las ramas o arbustos sometidos a tensión. Son potencialmente peligrosos.

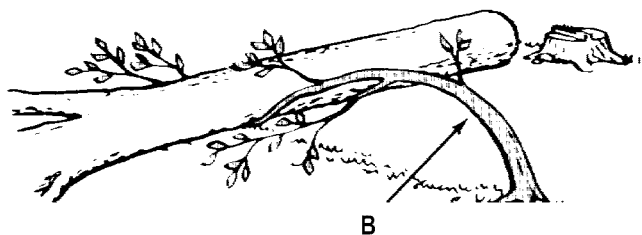

BAR AND CHAIN MAINTENANCE

Use only HOMELITE® Raker low-kickback chain on this saw. This fast-cutting chain will provide kickback reduction when properly maintained.

For smooth and fast cutting, Raker chain needs to be maintained properly. The chain requires sharpening when the wood chips are powdery, the chain must be forced through the wood during cutting, or the chain cuts to one side. During maintenance of your chain, consider the following:

1. Improper filing angle resulting in a forward-hooked cutter increases the potential for a high kickback.
2. Raker (depth gauge) clearance (A): Too low increases the potential for kickback; not low enough decreases cutting ability.
3. If cutter teeth have hit hard objects such as nails and stones, or have been abraded by mud or sand on the wood, have servicing dealer sharpen chain.

NOTE: Inspect the drive sprocket for wear or damage when replacing the chain. If signs of wear or damage are present, have the drive sprocket replaced by a servicing dealer.

4. Keep the file level with the top plate of the tooth. Do not let the file dip or rock.
5. Using light but firm pressure, stroke towards the front corner of the tooth. Lift file away from the steel on each return stroke.
6. Put a few firm strokes on every tooth. File all left hand cutters (B) on one side. Then move to the other side and file the right hand cutters (C). Occasionally rotate the file in the holder.

WARNING

Improper chain sharpening increases the potential of kickback.

Failure to replace or repair damaged chain can cause serious injury.

ENTRETIEN DE LA CHAÎNE ET DU GUIDE-CHAÎNE

N'utiliser sur cette tronçonneuse que des chaînes HOMELITE® à faible rebond. Ces chaînes permettent une coupe rapide et réduisent la tendance au rebond lorsqu'elles sont entretenues correctement.

La chaîne doit être correctement entretenue pour maintenir une coupe rapide et régulière. Il faut l'affûter lorsque les copeaux deviennent poudreux, lorsqu'il faut forcer la chaîne à travers le bois ou lorsque la chaîne a tendance à dériver d'un côté. Ne pas perdre de vue les considérations d'entretien suivantes :

1. Un angle d'affûtage incorrect causant une courbure du couteau vers l'avant augmente la possibilité d'un sévère rebond.
2. Réglage des limiteurs d'épaisseur de copeaux (A) : un réglage trop bas augmente la possibilité de rebond ; un réglage pas assez bas nuit à l'efficacité.
3. Si les couteaux ont heurté un objet dur, tel un clou ou un caillou, ou ont été érodés par de la boue ou du sable dans le bois, faire réaffûter la chaîne par le dépositaire agréé.

REMARQUE : Vérifier si la roue d'entraînement présente des marques d'usure ou des dommages au moment du remplacement de la chaîne. S'il y a des marques d'usure ou des dommages, faire remplacer la roue d'entraînement par un centre de service agréé.

4. Maintenir la lime au niveau de la surface supérieure de la dent. Ne pas la pencher ni la faire basculer.
5. En appuyant légèrement mais fermement, limer en direction du coin avant de la dent. Soulever la lime pour la course de retour.
6. Appliquer quelques coups de lime énergiques sur chaque dent. Limer tous les couteaux à gauche (B) en se plaçant d'un côté, puis se placer de l'autre côté pour limer les couteaux à droite (C). De temps à autre, faire pivoter la lime dans le porte-lime.

MISE EN GARDE

Un affûtage incorrect de la chaîne augmente le risque de rebond.

Réparer ou remplacer une chaîne endommagée afin d'éviter la possibilité de graves blessures.

MANTENIMIENTO DE LA BARRA Y DE LA CADENA

Utilice únicamente cadenas de bajo retroceso con dientes limpiadores de HOMELITE® en esta sierra. Esta cadena de corte rápido le proporcionará una reducción en el retroceso siempre y cuando se mantenga de forma adecuada.

Para obtener una acción de corte suave y rápida, es necesario mantener de forma adecuada la cadena con cortadores. La cadena necesita ser afilada cuando los troceados de madera son polvorientos, se debe forzar la cadena para que pase a través de la madera durante la operación de corte o la cadena corta en un solo lado. Durante el mantenimiento de su cadena, le recomendamos que considere los siguientes puntos:

1. Un ángulo de limado inadecuado que dé como resultado un cortador recurvado hacia adelante aumenta la posibilidad de una tensión de retroceso elevada.
2. Separación de los dientes limpiadores (reguladores de profundidad) (A): Un ajuste demasiado bajo aumenta las posibilidades de que se produzcan retrocesos; un ajuste que no sea lo suficientemente bajo reduce la capacidad de corte.
3. En caso de que los dientes de los cortadores golpeen un objeto duro como, por ejemplo, un clavo o una piedra o se encuentren raspados por la acción del barro o la arena, deberá llevarlos al distribuidor que lleve a cabo las tareas de servicio para que afile la cadena.

NOTA: Inspeccione la rueda dentada para ver si está desgastada o tiene daños cuando proceda a reemplazar la cadena. Si se observan señales de desgaste o daños, lleve la unidad a un agente autorizado para que reemplace la rueda dentada.

4. Mantenga la lima nivelada con la placa superior del diente. No deje que la lima penetre o se balancee.
5. Ejerciendo una presión suave y al mismo tiempo firme, frote suavemente hacia la esquina frontal del diente. Retire la lima del acero cada vez que vuelva a frotar de vuelta.
6. Dé unas cuantas pasadas firmes en cada diente. Lime todos los cortadores del lado izquierdo (B) de uno de los lados. A continuación, pase al otro lado y lime los cortadores del lado derecho (C). Gire de vez en cuando la lima en el soporte.

ADVERTENCIA

El afilamiento inadecuado de la cadena aumenta las posibilidades de que se produzcan tensiones de retroceso.

El hecho de no reemplazar o reparar las cadenas dañadas puede dar origen a lesiones serias.

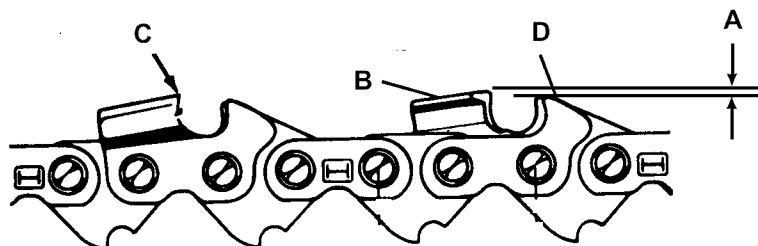

HOW TO FILE THE CUTTERS

Be careful to file all cutters to the specified angles and to the same length, as fast cutting can be obtained only when all cutters are uniform.

1. Clamp the middle of the guide bar in a vice. Be careful that you do not pinch the guide bar rails or the chain will not move freely in the groove.
2. Tighten the chain tension enough that the chain doesn't wobble. Do all of your filing at the mid-point of the bar. Wear gloves for protection.
3. Use file holder #D06883 which includes 3/16" diameter round file.

TOP PLATE ANGLE

File holders are marked with *guide marks* to align file properly to produce correct TOP PLATE ANGLE.

- E) CORRECT- 30°
 F) TOO BLUNT- For Cross Cutting.
 G) TOO ACUTE- Feathered Edge Dulls Quickly.

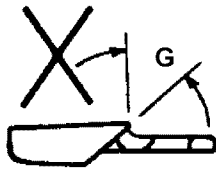
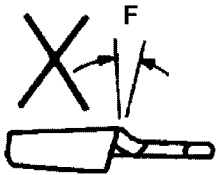
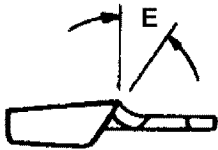

SIDE PLATE ANGLE

H) CORRECT- 85°- 90°

Produced automatically if correct diameter file is used in file holder.

- I) "HOOK"- "Grabs" and dulls quickly. Increases potential of **KICKBACK**.
 Results from using a file with diameter too small, or file held too low.
- J) BACKWARD SLOPE- Needs too much feed pressure, causes excessive wear to bar and chain.
 Results from using a file with diameter too large, or file held too high.

AFFÛTAGE DES COUTEAUX

Faire bien attention d'affûter tous les couteaux selon l'angle spécifié et à la même longueur, car une coupe rapide n'est possible que lorsque tous les couteaux sont uniformes.

1. Serrer la partie centrale du guide-chaîne dans un étau. Faire attention de ne pas pincer la rainure de guidage afin de ne pas empêcher le passage de la chaîne dans la rainure.
2. Tendre la chaîne suffisamment pour qu'elle ne soit pas branlante. Effectuer tout l'affûtage au milieu de la longueur du guide-chaîne. Se protéger les mains avec des gants.
3. Utiliser un porte-lime n° D06883 comportant une lime ronde de 3/16 de pouce de diamètre.

ANGLE D'AFFÛTAGE DE LA PLAQUETTE SUPÉRIEURE

Le porte-lime comporte des repères de guidage permettant d'orienter la lime correctement et d'obtenir un ANGLE D'AFFÛTAGE CORRECT POUR LA PLAQUETTE SUPÉRIEURE.

- E) CORRECT - 30°
 F) PAS ASSEZ AIGU - pour une coupe transversale.
 G) TROP AIGU - le bord à angle vif s'use rapidement.

COMO LIMAR LOS CORTADORES

Asegúrese de limar todos los cortadores de conformidad con los ángulos especificados y a la misma longitud ya que la única manera de obtener un corte rápido es manteniendo todos los cortadores uniformes.

1. Fije la parte media de la barra de guía en un tornillo de banco. Tenga cuidado de no apretar los rieles de la barra de guía ya que de lo contrario la cadena no se moverá libremente en la ranura.
2. Apriete la tensión de la cadena lo suficiente como para que la cadena no se tambalee. Haga todas las operaciones de limado en el punto medio de la barra. Lleve puestos guantes para su protección.
3. Utilice un soporte para el limado #D06883 el cual incluye una lima redonda de 3/16" de diámetro.

ANGULO DE LA PLACA SUPERIOR

Los soportes de las limas se encuentran marcados con *marcas de guía* para alinear la lima de forma adecuada y proporcionar el ANGULO DE LA PLACA SUPERIOR correcto.

- E) CORRECTO - 30°
 F) DEMASIADO OBTUSO - Para el corte cruzado.
 G) DEMASIADO AGUDO - El filo irregular se desafilá rápidamente.

ANGLE D'AFFÛTAGE DE LA PLAQUETTE LATÉRALE

H) CORRECT - 85° - 90°

Se produit automatiquement lorsqu'une lime d'un diamètre correct se trouve dans le porte-lime.

- I) « CROCHET » - « accroche » et s'émousse rapidement. Augmente la possibilité de **REBOND**.
 Se produit lorsque l'on utilise une lime de diamètre trop faible ou lorsque l'on tient la lime trop bas.
- J) PENTE VERS L'ARRIÈRE - requiert une pression trop forte, ce qui conduit à une usure excessive de la chaîne et du guide-chaîne.
 Se produit lorsque l'on utilise une lime de trop grand diamètre ou lorsque l'on tient la lime trop haut.

ANGULO DE LA PLACA SUPERIOR

H) CORRECTO - 85°-90°

Se produce automáticamente cuando se utiliza la lima del diámetro adecuado en el soporte de la lima.

- I) "GANCHO" - "Agarra" y pierde el filo rápidamente. Aumenta las posibilidades de que se produzca una **TENSION DE RETROCESO**.
 Se produce cuando se utiliza una lima que tiene un diámetro demasiado pequeño o cuando la lima se sujeta demasiado baja.
- J) INCLINACION HACIA ATRAS - Necesita demasiada presión de carga, causa un desgaste excesivo en la barra y la cadena.
 Se produce cuando se utiliza una lima que tiene un diámetro demasiado grande o cuando la lima se sujeta demasiado alta.

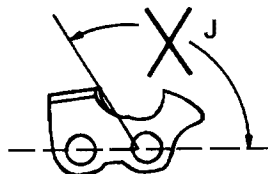
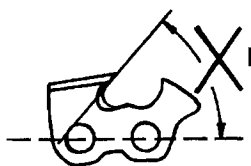
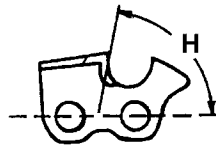

RAKER (DEPTH GAUGE) CLEARANCE

1. The rakers (**D**, see page 24) should be maintained at a clearance (**A**, see page 24) between .020" (0.5 mm) and .018 (0.46 mm). Depth gauge tool #D06885 can be used for checking the raker clearances.
2. Every time the chain is filed, check the raker clearance.

Use a Flat File and a Depth Gauge Jointer to lower all gauges uniformly.

K) FLAT FILE

L) DEPTH GAUGE JOINTER

Depth gauge jointers available in .020" to .035" (0.5mm to 0.9mm). After lowering each depth gauge, restore original shape by rounding the front (**M**). Be careful not to damage *adjoining* drive links with the edge of the file.

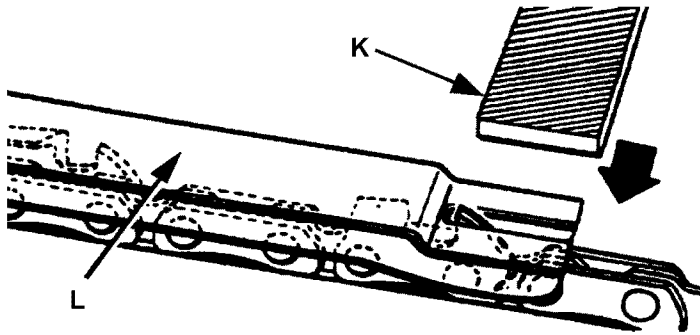

DÉGAGEMENT DES LIMITEURS D'ÉPAISSEUR DE COPEAUX

1. Le dégageement des limiteurs d'épaisseur de copeaux (**D**, voir page 24) doit être maintenu entre 0,5 et 0,46 mm (0,020 et 0,018 po) (**A**, voir page 24). On peut utiliser la jauge de profondeur n° D06885 pour vérifier le dégageement des limiteurs.
2. À chaque affûtage de la lame, vérifier le dégageement des limiteurs.

Pour abaisser les limiteurs d'une façon uniforme, utiliser une lime plate et un calibre de limiteur.

K) LIME PLATE

L) AJUSTEUR DE LIMITEUR

Les dimensions des calibres de limiteurs varient de 0,5 à 0,9 mm (0,20 à 0,35 pouce). Après avoir abaissé chaque limiteur, lui redonner sa forme originelle en arrondissant la partie avant (**M**). Faire attention de ne pas endommager les maillons d'entraînement voisins avec le bord de la lime.

SEPARACION DE LOS DIENTES LIMPIADORES (REGULADORES DE PROFUNDIDAD)

1. Los dientes limpiadores (**D**, consulte la página 24) deberían mantener una separación (**A**, consulte la página 24) de entre .020" (0.5 mm) y .018 (0.46 mm). Se puede utilizar una herramienta para los reguladores de profundidad #D06885 para comprobar las separaciones de los dientes limpiadores.
2. La separación de los dientes limpiadores se debe comprobar cada vez que se afile la cadena.

Utilice una lima plana y un empalmador de reguladores de profundidad para rebajar todos los reguladores uniformemente.

K) LIMA PLANA

L) EMPALMADOR DE REGULADORES DE PROFUNDIDAD

Los empalmadores de reguladores de profundidad se encuentran disponibles en .020" - .035" (de 0.5 mm a 0.9 mm). Después de rebajar cada uno de los reguladores de profundidad, vuelva a restaurar la forma original contorneando el frente (**M**). Tenga cuidado de no dañar los eslabones de transmisión *contiguos* con el borde de la lima.

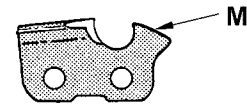

GUIDE BAR

Every week of use, reverse the guide bar on the saw to distribute the wear for maximum bar life. The bar should be cleaned every day of use and checked for wear and damage.

Feathering or burring of the bar rails is a normal process of bar wear. Such faults should be smoothed with a file or stone as soon as they occur. Also check that the bar rails are parallel (of equal height). If not, file or grind them parallel.

A bar with any of the following faults should be replaced.

- a) Wear inside the bar rails which permits the chain to flop over sideways.
- b) Bent guide bar.
- c) Cracked or broken rails.
- d) Spread rails.

GUIDE-CHAÎNE

Après chaque semaine d'utilisation, inverser la position du guide-chaîne sur la tronçonneuse afin de répartir l'usure et d'augmenter la durée de vie du guide-chaîne. Le guide-chaîne doit être nettoyé chaque jour où il est utilisé, et doit être inspecté avant chaque utilisation pour vérifier l'absence d'usure et de dommages.

Une formation de bavures ou usure irrégulière le long de la rainure du guide-chaîne est un phénomène d'usure normal. Dès que des défauts de ce genre se produisent, les polir avec une lime ou une pierre. Vérifier également que les bords de la rainure sont parallèles (à la même hauteur). Dans le cas contraire, les rendre parallèles par limage ou meulage.

Remplacer tout guide-chaîne exhibant les défauts suivants :

- a) Usure à l'intérieur des bords de la rainure permettant à la chaîne de se coucher latéralement.
- b) Voilage du guide-chaîne.
- c) Bords de rainure fissurés ou cassés.
- d) Bords de rainure écartés.

BARRA DE GUIA

Dele la vuelta a la barra de guía de la sierra cada semana de uso con el fin de distribuir el desgaste y obtener la mayor duración posible de la barra. La barra debería limpiarse todos los días en que se utilice y se deberían comprobar tanto el desgaste como los daños.

La formación de rebabas o desbroces de los rieles de las barras forma parte del proceso normal de desgaste de la barra. Estos defectos se deberían corregir puliéndolos con una lima o una piedra tan pronto como se presenten. Asegúrese asimismo de que los rieles de la barra sean paralelos (de la misma altura). En caso contrario, límelos o afílelos para que sean paralelos.

Aquellas barras que tengan cualquiera de los defectos que se indican a continuación deben ser reemplazadas.

- a) Desgaste en la parte interior de los rieles, lo cual hace que la cadena se mueva lateralmente.
- b) Barra de guía doblada.
- c) Rieles rotos o con fisuras.
- d) Rieles separados.

REGULAR MAINTENANCE

AIR FILTER MAINTENANCE

For proper performance and long life, keep air filter clean.

TO INSPECT AND CLEAN OR REPLACE THE AIR FILTER

NOTE

Always clean the air filter before making any mixture adjustments of the carburetor.

1. For access to the cylinder and carburetor area, loosen the three screws holding the cylinder cover and remove the cover.
2. Before removing the air filter from the carburetor, blow or brush as much loose dirt and sawdust from around the carburetor and chamber as possible.
3. The air filter (A) is retained by two filter retainer screws (B). Remove the screws and lift filter off of air filter bottom.
4. A light cleaning can be given to the filter assembly by tapping it against a smooth, flat surface to dislodge most saw dust and dirt particles.
5. For a more thorough cleaning, clean in a warm soapy water, rinse and let dry completely. Reinstall air filter. Make sure that the tabs on air filter are located in channels on the air filter bottom before tightening filter retainer screws.
6. The pre-filter (C) should be cleaned every 25 hours or sooner, if it becomes clogged. Remove the starter assembly and the fan housing baffle for access to the pre-filter in the engine housing.

NOTE

If an air hose is used for drying, blow through both sides of screen.

⚠ WARNING

Never run the engine without the air filter, serious damage can result.

⚠ DANGER

Repairs to the clutch and flywheel should be performed only by trained service personnel. If improper tools are used to remove the flywheel or clutch, or if an improper tool is used to hold the flywheel in order to remove the clutch, structural damage to the flywheel could occur which could subsequently cause the flywheel to burst and could result in serious injury.

ENTRETIEN RÉGULIER

ENTRETIEN DU FILTRE À AIR

Maintenir le filtre à air propre pour assurer un bon fonctionnement et une bonne durée de vie.

INSPECTION ET NETTOYAGE, OU REMPLACEMENT DU FILTRE À AIR

REMARQUE

Toujours nettoyer le filtre à air avant tout réglage du carburateur.

1. Pour accéder au cylindre et au carburateur, desserrer les trois vis retenant le capot du cylindre et enlever le capot.
2. Avant de séparer le filtre à air du carburateur, souffler ou brosser autour du carburateur et du boîtier du filtre pour enlever autant de poussière et de sciure de bois que possible.
3. Le filtre à air (A) est retenu par deux vis de fixation (B). Démontez les vis et soulevez le filtre pour le dégager des boulons de montage du carburateur.
4. On peut débarrasser le filtre de la plus grande partie de la sciure et de la poussière en le tapotant contre une surface lisse et plane.
5. Pour un nettoyage plus poussé, nettoyez le filtre dans de l'eau savonneuse tiède. Rincer et laisser complètement sécher. Remonter le filtre à air en faisant attention que ses plaquettes reposent bien dans leurs logements de la base du filtre avant de resserrer les vis de fixation.
6. Le préfiltre (C) doit être nettoyé toutes les 25 heures de fonctionnement, ou plus fréquemment s'il s'encrasse. Enlever le démarreur et le déflecteur du boîtier du ventilateur pour accéder au préfiltre dans le carter du moteur.

REMARQUE

En cas d'utilisation d'air comprimé pour le séchage, faire circuler l'air des deux côtés.

⚠ MISE EN GARDE

Ne jamais faire fonctionner le moteur sans filtre à air. Cela pourrait gravement l'endommager.

⚠ DANGER

Les réparations de l'embrayage et du volant-moteur ne doivent être effectuées que par du personnel d'entretien spécialement formé. L'emploi d'outils inadaptés pour le démontage de l'embrayage ou du volant, ou l'emploi d'un outil inadapté pour retenir le volant pendant le démontage de l'embrayage peut endommager le volant au point où il pourrait ultérieurement se désagréger et causer de graves blessures.

MANTENIMIENTO REGULAR

MANTENIMIENTO DEL FILTRO DEL AIRE

Mantenga limpio el filtro del aire para obtener un rendimiento adecuado, así como una vida larga de uso.

PARA INSPECCIONAR Y LIMPIAR O REEMPLAZAR EL FILTRO DEL AIRE

NOTA

Limpie siempre el filtro del aire antes de efectuar cualquier tipo de ajuste de mezcla del carburador.

1. Para acceder al área del cilindro y del carburador, afloje los tres tornillos que sujetan la cubierta del cilindro y quite la cubierta.
2. Antes de extraer el filtro del aire del carburador, quite, soplando o con un cepillo, toda la suciedad y el serrín sueltos que existan alrededor del carburador y la cámara.
3. El filtro del aire (A) se encuentra sujeto mediante los dos tornillos del retén del filtro (B). Quite los tornillos y levante y saque el filtro de la parte inferior del filtro del aire.
4. El filtro del aire se puede limpiar ligeramente dando ligeros golpecitos contra una superficie lisa y suave con el fin de desalojar la mayor parte de las partículas de serrín y suciedad.
5. Para efectuar una limpieza más completa, límpielo con agua caliente y jabón, enjuáguelo y déjelo secar completamente. Vuelva a instalar el filtro del aire. Asegúrese de que las lengüetas existentes en el filtro del aire se encuentren colocadas en los canales de la parte inferior del filtro del aire antes de apretar los tornillos del retén del filtro.
6. El prefiltro (C) se debería limpiar cada 25 horas o antes si se queda obstruido. Saque el ensamblaje del arrancador y el deflector del armazón del ventilador para tener acceso al prefiltro existente en el armazón del motor.

NOTA

En caso de que se utilice un tubo flexible de aire, deberá dirigir el chorro de aire hacia ambos lados de la pantalla.

⚠ PRECAUCION

No ponga nunca en marcha el motor sin el filtro del aire ya que se pueden producir daños serios.

⚠ PELIGRO

Las reparaciones del embrague y del volante deberían ser efectuadas únicamente por personal de servicio entrenado. Si se utilizan herramientas inapropiadas para quitar el volante o el embrague, o si se utiliza una herramienta inapropiada para sujetar el volante con el fin de sacar el embrague se pueden producir daños estructurales en el volante, lo cual puede dar origen, a su vez, a que estalle el volante y a que se produzcan lesiones serias.

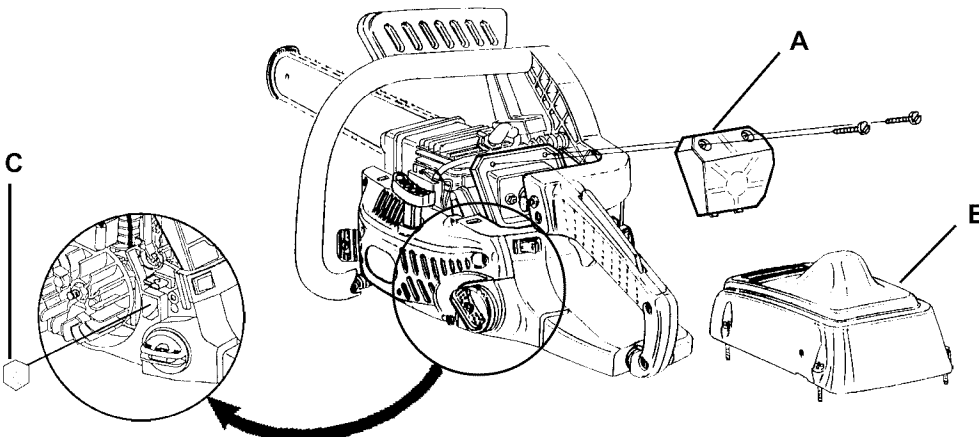

SPARK ARRESTOR

1. Always keep the muffler (A) and spark arrestor (B) on your saw in good condition. A faulty spark arrestor screen can create a fire hazard.
2. The spark arrestor screen is retained by the deflector (C). Remove the deflector screw (D) to access screen.
3. Replace the spark arrestor screen if it is cracked or otherwise deteriorated.

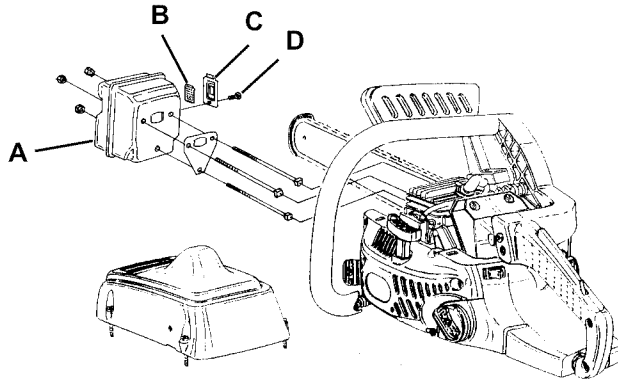

PARE-ÉTINCELLES

1. Maintenir le silencieux d'échappement (A) et le pare-étincelles (B) en bon état. Un écran pare-étincelles en mauvais état peut constituer un danger d'incendie.
2. L'écran pare-étincelles est maintenu par le déflecteur (C). Pour accéder à l'écran, enlever la vis (D) du déflecteur.
3. Remplacer l'écran pare-étincelles s'il est fendu ou endommagé de toute autre façon.

RECUPERADOR DE CHISPAS

1. Mantenga siempre el silenciador de escape (A) y el recuperador de chispas (B) de su sierra en buenas condiciones. Una pantalla del recuperador de chispas defectuosa puede dar origen a un riesgo de incendio.
2. La pantalla del recuperador de chispas se encuentra sujeta por el deflector (C). Retire el tornillo del deflector (D) para llegar a la pantalla.
3. Reemplace la pantalla del recuperador de chispas cuando tenga fisuras o esté deteriorada.

SPARKPLUG

This engine uses a Champion RCJ-6Y with .025" (0.63 mm) electrode gap. Use an exact replacement and replace annually or more frequently, if necessary.

BOUGIE

Le moteur utilise une bougie Champion RCJ-6Y avec un intervalle de 0,63 mm (0,025 po) entre les électrodes. La remplacer par une bougie identique au moins une fois chaque année, et plus souvent si nécessaire.

BUJIA

Este motor utiliza una bujía Champion RCJ-6Y con una separación entre los electrodos de .025" (0.63 mm). Utilice una pieza de repuesto idéntica y reemplace la bujía una vez al año o con mayor frecuencia en caso de que resulte necesario.

FUEL CAP

A leaking fuel cap is a fire hazard and must be replaced immediately.

BOUCHON DU RÉSERVOIR DE CARBURANT

Un bouchon de réservoir qui fuit constitue un danger d'incendie et doit être remplacé immédiatement.

TAPON DE GASOLINA

Un tapón de gasolina con fugas representa un riesgo de incendio y se debe reemplazar inmediatamente.

TROUBLESHOOTING

IF THESE SOLUTIONS DO NOT SOLVE THE PROBLEM CONTACT YOUR AUTHORIZED SERVICING DEALER.

PROBLEM	POSSIBLE CAUSE	SOLUTION
Engine will not start: (Make sure RUN/STOP switch is in RUN "I" position.)	<ol style="list-style-type: none"> 1. NO SPARK. 2. NO FUEL. 3. FLOODED ENGINE. 	<ol style="list-style-type: none"> 1. Check Spark. Remove cylinder cover. Remove spark plug from cylinder. Reattach the spark plug wire and lay spark plug on top of muffler or cylinder. Pull the starter rope and watch for spark at spark plug tip. If there is no spark, repeat test with a new spark plug. 2. Push primer bulb until bulb is full of fuel. If bulb does not fill, primary fuel delivery system is blocked. Contact a servicing dealer. If primer bulb fills, engine may be flooded (see next item). 3. With the switch off, remove spark plug. Turn saw so spark hole is aimed at the ground. Move choke lever to run and pull starter cord 10 to 15 times. This will clear excess fuel from engine. Clean and reinstall spark plug. Pull starter three times with choke lever at run. If engine does not start, move choke lever to choke and repeat normal starting procedure. If engine still fails to start, repeat procedure with a new spark plug.
Engine starts but will not accelerate:	CARBURETOR REQUIRES ADJUSTMENT.	*Turn "L" needle counterclockwise 1/16 turn. If "L" low needle can not be turned counterclockwise, do not force plastic limiter caps. Contact a servicing dealer.
Engine starts but will only run at high speed at half-choke:	CARBURETOR REQUIRES ADJUSTMENT.	*Turn "H" needle counterclockwise 1/16 turn. If "H" high needle can not be turned counterclockwise, do not force plastic limiter caps. Contact a servicing dealer.
Engine does not reach full speed and emits excessive smoke:	<ol style="list-style-type: none"> 1. CHECK OIL FUEL MIXTURE. 2. AIR FILTER DIRTY. 3. CARBURETOR REQUIRES ADJUSTMENT. 4. SPARK ARRESTOR SCREEN DIRTY. 	<ol style="list-style-type: none"> 1. Use fresh fuel and the correct 2-cycle oil mix. 2. Clean per instruction in maintenance section. 3. Turn "H" needle clockwise 1/16 - 1/8 turn. 4. Replace per instructions in maintenance section.
Engine starts, runs, and accelerates but will not idle.	CARBURETOR REQUIRES ADJUSTMENT.	Turn idle speed screw "T" clockwise to increase idle speed. (If chain continues to turn at idle, screw counterclockwise to decrease speed). Wear protective equipment and observe all safety instructions.
Bar and Chain Running Hot and Smoking:	<ol style="list-style-type: none"> 1. CHAIN OIL TANK EMPTY. 2. CHECK CHAIN TENSION 3. CHECK FOR OILER FUNCTION. 	<ol style="list-style-type: none"> 1. Oil tank should be filled every time that fuel tank is filled. 2. Tension chain per instructions in Chain Tension section. 3. Run at full throttle 15 to 30 seconds. Stop saw and check for oil dripping from Safe-T-Tip and guide bar. If oil is present the chain may be dull or bar may be damaged. If no oil contact a servicing dealer.
Chain Not Cutting or Binding:	CHECK GUIDE BAR AND CHAIN.	<ol style="list-style-type: none"> 1. Refer to bar and chain maintenance.

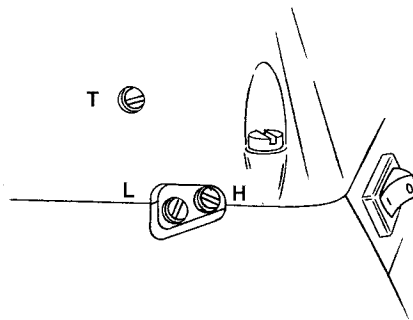

* Note: This engine complies with EPA (Environmental Protection Agency) and CARB (California Air Resource Board) regulations which require exhaust emission control. As a result, the carburetor adjustment needle(s) are equipped with plastic cap(s) that prevents counterclockwise rotation from the original factory adjustment. If your unit exhibits specific performance problem(s) where the Trouble Shooting Section recommends a counterclockwise needle adjustment and no adjustments have been made since original purchase, the unit should be taken to a factory authorized service center for repair. In most cases, the needed adjustment is a simple task for the factory trained service representative.

LOCALISATION DES PANNES

SI LES SOLUTIONS SUIVANTES NE PERMETTENT PAS DE RÉSOUDRE LE PROBLÈME, S'ADRESSER À UN DÉPOSITAIRE AGRÉÉ POUR LES RÉPARATIONS.

PROBLÈME	CAUSE POSSIBLE	SOLUTION
Le moteur ne démarre pas : Vérifier que l'interrupteur Marche/Arrêt est dans la position "I" (Marche)	1. PAS D'ÉTINCELLE 2. PAS DE CARBURANT. 3. LE MOTEUR EST NOYÉ.	1. Vérifier la bougie. Enlever la capot de cylindre. Démonter la bougie. Rebrancher le fil de la bougie et poser la bougie sur le silencieux d'échappement ou le cylindre. Tirer sur le cordon du démarreur et observer si une étincelle se produit à l'extrémité de la bougie. S'il ne se produit pas d'étincelles, recommencer ce test avec une bougie neuve. 2. Appuyer sur le bouton d'amorçage jusqu'à ce que le bouton soit rempli de carburant. Si le bouton ne se remplit pas, le dispositif principal d'alimentation en carburant est bouché. S'adresser à un dépositaire agréé pour les réparations. Si le bouton se remplit, il est possible que le moteur soit noyé (voir paragraphe suivant). 3. L'interrupteur étant en position d'arrêt, démonter la bougie. Retourner l'appareil de telle sorte que le trou de la bougie soit orienté vers le sol. Mettre le levier du volet de départ sur la position "Run" et tirer 10 à 15 fois sur le cordon du démarreur. Ceci élimine l'excédent de carburant dans le moteur. Nettoyer et réinstaller la bougie. Le levier du volet de départ se trouvant sur la position "Run", tirer trois fois sur le cordon du démarreur. Si le moteur ne démarre pas, placer le levier du volet de départ sur la position "Choke" (fermée) et recommencer la procédure normale de démarrage. Si le moteur ne démarre toujours pas, recommencer la procédure avec une bougie neuve.
Le moteur démarre, mais ne peut pas accélérer :	LE CARBURATEUR A BESOIN D'ÊTRE RÉGLÉ.	*Tourner l'aiguille « L » (A) en sens inverse des aiguilles d'une montre de 1/16 tour. Si l'aiguille « L » (A) ne tourne pas dans le sens inverse des aiguilles d'une montre, ne pas forcer les capuchons en plastique des délimiteurs. Consulter un concessionnaire-réparateur.
Le moteur démarre, mais ne fonctionne qu'à haut régime à la position intermédiaire du levier de volet de départ :	LE CARBURATEUR A BESOIN D'ÊTRE RÉGLÉ.	*Tourner l'aiguille « H » (B) en sens inverse des aiguilles d'une montre de 1/16 tour. Si l'aiguille « H » (B) ne tourne pas dans le sens inverse des aiguilles d'une montre, ne pas forcer les capuchons en plastique des délimiteurs. Consulter un concessionnaire-réparateur.
Le moteur n'arrive pas à atteindre le plein régime et produit trop de fumée :	1. VÉRIFIER LE MÉLANGE CARBURANT. 2. LE FILTRE À AIR EST SALE. 3. LE CARBURATEUR A BESOIN D'ÊTRE RÉGLÉ. 4. L'ÉCRAN PARE-ÉTINCELLES EST SALE.	1. Utiliser du carburant frais et un mélange correct pour moteur deux temps. 2. Le nettoyer conformément aux instructions de la section relative à son entretien. 3. Tourner la vis de réglage "H" de 1/16 à 1/8 de tour dans le sens des aiguilles d'une montre. 4. Le remplacer conformément aux instructions de la section relative à son entretien.
Le moteur démarre, tourne, accélère mais ne ralentit pas :	LE CARBURATEUR A BESOIN D'ÊTRE RÉGLÉ.	Tourner la vis de réglage du ralenti "T" dans le sens des aiguilles d'une montre pour augmenter la vitesse du ralenti. (Si la chaîne continue à tourner au ralenti, tourner dans le sens contraire des aiguilles d'une montre afin de diminuer la vitesse.) Pour cette opération, porter les dispositifs de protection appropriés et respecter toutes les instructions de sécurité.
La chaîne et le guide-chaîne deviennent très chauds et fument :	1. LE RÉSERVOIR D'HUILE DE CHAÎNE EST VIDE. 2. VÉRIFIER LA TENSION DE LA CHAÎNE. 3. VÉRIFIER LE DISPOSITIF DE LUBRIFICATION DE LA CHAÎNE.	1. Remplir le réservoir d'huile de chaîne à chaque fois que l'on remplit le réservoir de carburant. 2. Consulter la section Tension de la chaîne. 3. Faire tourner le moteur à plein régime de 15 à 30 secondes. Arrêter l'appareil et vérifier la présence d'un écoulement de gouttes d'huile en provenance du dispositif Safe-T-Tip et du guide-chaîne. Si de l'huile est présente, il est possible que la chaîne soit émoussée ou que le guide-chaîne soit endommagé. S'il n'y a pas d'écoulement d'huile, s'adresser à un distributeur agréé pour les réparations.
La chaîne ne coupe pas ou bourre :	VÉRIFIER LA CHAÎNE ET LE GUIDE-CHAÎNE.	1. Se reporter à la section Entretien de la chaîne et du guide-chaîne.

* Remarque : ce moteur est conforme à la réglementation de l'organisme de la protection de l'environnement des États-Unis (Environmental Protection Agency, ou EPA) et à celle de la commission sur la qualité de l'air de la Californie (California Air Resource Board, ou CARB). En conséquence, le(s) pointeau(x) de réglage du carburateur est(sont) muni(s) de capuchon(s) en plastique prévenant une rotation en sens inverse des aiguilles d'une montre par rapport à la position de réglage originelle en usine. Si l'appareil présente des problèmes de fonctionnement pour lesquels la section de localisation des pannes recommande un réglage nécessitant une rotation du pointeau dans le sens contraire des aiguilles d'une montre et si cet appareil n'a encore subi aucun réglage depuis son départ d'usine, il est nécessaire de le faire réparer par un centre de réparation agréé. Dans la plupart des cas, le réglage nécessaire est une opération simple pour un réparateur formé par l'usine.

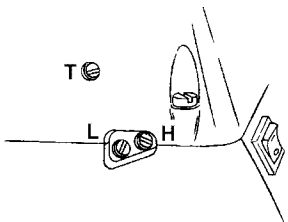

RESOLUCION DE PROBLEMAS

SI ESTAS SOLUCIONES NO RESUELVEN EL PROBLEMA, PONGASE EN CONTACTO CON SU AGENTE DE SERVICIO AUTORIZADO.

PROBLEMA	POSIBLE CAUSA	SOLUCION
El motor no se pone en marcha: (Asegúrese de que el conmutador de PUESTA EN MARCHA/PARADA esté en la posición RUN (FUNCIONAMIENTO) "I")	<ol style="list-style-type: none"> 1. NO DA CHISPA 2. NO HAY COMBUSTIBLE 3. MOTOR AHOGADO 	<ol style="list-style-type: none"> 1. Compruebe la chispa. Retire la cubierta del cilindro. Saque la bujía del cilindro. Vuelva a conectar el cable de la bujía y coloque la bujía encima del silenciador de escape o del cilindro. Tire de la cuerda del arrancador y compruebe si el extremo de la bujía da chispa. En caso de que no dé chispa, vuelva e efectuar la prueba con una bujía nueva. 2. Presione la bola del cebador hasta que se llene de combustible. En caso de que no se llene, esto constituye una indicación de que el sistema principal de suministro de combustible está bloqueado. Póngase en contacto con un agente de servicio. En caso de que la bola se llene, es posible que el motor esté ahogado (consulte el siguiente epígrafe). 3. Extraiga la bujía con el conmutador en la posición de apagado. Gire la sierra de manera que el orificio para la chispa apunte hacia el suelo. Coloque la palanca del difusor en la posición de funcionamiento y tire del cable del arrancador entre 10 y 15 veces. Esto eliminará el combustible sobrante en el motor. Limpie la bujía y vuelva a instalarla. Tire del arrancador tres veces con la palanca del difusor en la posición de funcionamiento. En caso de que el motor no se ponga en marcha, coloque la palanca del difusor en la posición de difusión y repita el procedimiento normal de puesta en marcha. En caso de que el motor siga todavía sin ponerse en marcha, deberá repetir el procedimiento con una bujía nueva.
El motor se pone en marcha pero no acelera:	EL CARBURADOR NECESITA SER AJUSTADO:	*Gire la aguja «L» en el sentido contrario al de las agujas del reloj , entre 1/16 de vuelta. Si la aguja "L" no se puede girar en el sentido contrario al de las agujas del reloj, no esfuerce las tapas plásticas.
El motor se pone en marcha pero solo funciona a alta velocidad en la posición de difusión media	EL CARBURADOR NECESITA SER AJUSTADO:	*Gire la aguja «H» en el sentido contrario al de las agujas del reloj , entre 1/16 de vuelta. Si la aguja "H" no se puede girar en el sentido contrario al de las agujas del reloj, no esfuerce las tapas plásticas.
El motor no alcanza la velocidad completa y emite excesivo humo:	<ol style="list-style-type: none"> 1. COMPRUEBE LA MEZCLA DEL ACEITE. 2. FILTRO DEL AIRE SUCIO. 3. EL CARBURADOR NECESITA SER AJUSTADO. 4. LA PANTALLA DEL RECUPERADOR DE CHISPAS ESTA SUCIA. 	<ol style="list-style-type: none"> 1. Utilice combustible recién extraído del surtidor y la mezcla correcta de aceite de 2 ciclos. 2. Límpielo de conformidad con las instrucciones que se indican en la sección de mantenimiento. 3. Gire la varilla "H" en el sentido de las agujas del reloj 1/16-1/8 de vuelta. 4. Reemplácela de conformidad con las instrucciones que se indican en la sección de mantenimiento.
El motor se pone en marcha, funciona y acelera pero no mantiene la marcha lenta.	EL CARBURADOR NECESITA SER AJUSTADO.	Gire el tornillo para la velocidad de marcha lenta "T" en el sentido de las agujas del reloj para aumentar la velocidad de marcha lenta. (en caso de que la cadena continúe girando cuando el motor está en marcha lenta, apriételo en el sentido contrario al de las agujas del reloj para reducir la velocidad). Lleve puesto el equipo de protección y siga todas las instrucciones de seguridad.
La barra y la cadena están calientes y echan humo.	<ol style="list-style-type: none"> 1. EL DEPOSITO DE ACEITE PARA LA CADENA ESTA VACIO. 2. COMPRUEBE LA TENSION DE LA CADENA. 3. COMPRUEBE EL FUNCIONAMIENTO DEL DISPOSITIVO DE ENGRASE. 	<ol style="list-style-type: none"> 1. El depósito de aceite de debería llenar cada vez que se llene el depósito de combustible. 2. Ajuste la tensión de la cadena de conformidad con las instrucciones existentes en la sección de Tensión de la Cadena. 3. Mantenga el motor a plena potencia entre 15 y 30 segundos. Pare la sierra y compruebe si gotea aceite del dispositivo Safe-T-Tip y de la barra de guía. En caso de que haya aceite es posible que la cadena esté floja o que la barra esté dañada. En caso de que no haya aceite, póngase en contacto con un agente de servicio.
La cadena no corta o no agarra:	COMPRUEBE LA BARRA DE GUIA Y LA CADENA.	Consulte la sección de mantenimiento de la barra y la cadena.

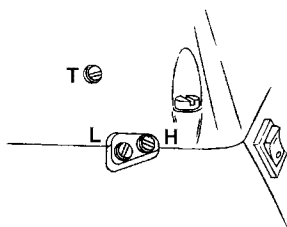

* Nota: Este motor cumple con los reglamentos de la EPA (Agencia para la Protección del Medio Ambiente) y del CARB (Consejo de Recursos Atmosféricos de California) que requieren el control de las emisiones de tubos de escape. Como resultado de lo anterior, la(s) aguja(s) de ajuste del carburador se encuentra(n) equipada(s) con una(s) cubiertas(s) de plástico que evita(n) la rotación en el sentido contrario al de las agujas del reloj del ajuste original de la fábrica. En caso de que su unidad dé señales de problemas de rendimiento específicos en relación a los cuales la Sección de Resolución de Problemas recomiende el ajuste de la aguja en el sentido contrario al de las agujas del reloj y no se hayan efectuado ajustes desde la fecha de compra original, se deberá llevar la unidad a un centro de servicio autorizado por la fábrica con el fin de que sea reparada. En la mayoría de los casos, el ajuste necesario constituye una tarea sencilla para los representantes de servicio entrenados en la fábrica.

HOMELITE® PRODUCTS - LIMITED WARRANTY

Homelite Consumer Products, Inc. warrants to the original retail purchaser that this Homelite® Product is free from defects in material and workmanship and agrees to repair or replace, at Homelite Consumer Products, Inc.'s discretion, any defective Product free of charge within these time periods from the date of purchase:

- **One year, if the Product is used for personal, family, or household use;**
- **90 days, if the Product is used for any other purpose, such as commercial or rental use.**

This warranty is not transferable and does not cover damage resulting from defects other than in material or workmanship, or damage caused by unreasonable use, including the failure to provide reasonable and necessary maintenance. Also, the warranty obligations do not apply to conditions resulting from misuse, alteration or accident. In addition, this warranty does not cover general check-ups on electrical equipment, tune-ups on gasoline engines, or replacement of non-defective parts (such as electrical brushes, cables, plugs, spark plugs, filters, starter ropes, etc.) that may wear and need to be replaced with reasonable use within the warranty period or which may require replacement in connection with normal maintenance. This warranty applies only to Products sold within the United States of America, the District of Columbia, Canada, Mexico, the Commonwealth of Puerto Rico, the Virgin Islands, Guam, the Canal Zone, or American Samoa.

SAVE YOUR SALES SLIP

Proof of purchase in the form of your dated sales receipt, cash register slip, etc. showing the serial number and the model of your Product will be required before our dealers can perform warranty service on the Product. You must at your own expense, arrange to deliver or ship the Product for warranty repairs and arrange for pickup or return of the Product after repairs have been made. This warranty does not apply to any trade accessory, engine, or electric motor which is separately warranted by another manufacturer and not manufactured by Homelite Consumer Products, Inc.

THIS LIMITED WARRANTY IS IN LIEU OF ALL OTHER EXPRESS WARRANTIES. ANY IMPLIED WARRANTY OF FITNESS FOR A PARTICULAR PURPOSE, MERCHANTABILITY OR OTHERWISE, APPLICABLE TO THIS PRODUCT, SHALL BE LIMITED IN DURATION TO THE DURATION OF THIS LIMITED WARRANTY. HOMELITE CONSUMER PRODUCTS, INC. SHALL NOT BE LIABLE FOR ANY SPECIAL, INCIDENTAL OR CONSEQUENTIAL DAMAGES.

SOME STATES DO NOT ALLOW LIMITATIONS ON HOW LONG AN IMPLIED WARRANTY LASTS, SO THE ABOVE LIMITATION MAY NOT APPLY TO YOU. SOME STATES DO NOT ALLOW THE EXCLUSION OR LIMITATION OF INCIDENTAL, OR CONSEQUENTIAL DAMAGES, SO THE ABOVE LIMITATION OR EXCLUSION MAY NOT APPLY TO YOU.

HOW TO OBTAIN WARRANTY SERVICE

Warranty service can be obtained from a Homelite® dealer authorized to make warranty repairs. If you need warranty service, check first with the Homelite® dealer from whom you purchased the Product, or call the following number for the name and location of the nearest dealer providing warranty service: 1-800-chainsaw (1-800-242-4672) - United States, Canada, Puerto Rico, and Virgin Islands. **FOR WARRANTY SERVICE INFORMATION OUTSIDE THE USA, PLEASE CONTACT YOUR LOCAL HOMELITE® DEALER.**

Homelite Consumer Products, Inc. will not make any reimbursements for warranty service, except to Homelite® dealers authorized to make warranty repairs. You must present your sales receipt when making any claim for warranty service.

This warranty gives you specific legal rights, and you may also have other rights which vary from state to state. This product is certified in Canada to comply with radio interference standards. Replace spark plug with resistor spark plug only. This warranty is given by Homelite Consumer Products, Inc., 1428 Pearman Dairy Road., Anderson, South Carolina 29625.

HOMELITE CONSUMER PRODUCTS, INC. LIMITED WARRANTY FEDERAL AND CALIFORNIA EMISSION CONTROL SYSTEMS NONROAD AND SMALL OFF-ROAD ENGINES

The U.S. Environmental Protection Agency (EPA), the California Air Resources Board (CARB), and Homelite Consumer Products, Inc. are pleased to explain the Emission Control System Warranty on your nonroad or small off-road engine. In California, new small off-road engines must be designed, built and equipped to meet the state's stringent anti-smog standards. In other states, new 1997 and later model year nonroad engines must be designed, built and equipped, at the time of sale, to meet the U.S. EPA regulations for small nonroad engines. The nonroad engine must be free from defects in materials and workmanship which cause it to fail to conform with U.S. EPA standards for the first two years of engine use from the date of sale to the ultimate purchaser. Homelite Consumer Products, Inc. must warrant the emission control system on your nonroad or small off-road engine for the period of time listed above provided there has been no abuse, neglect, or improper maintenance of your nonroad or small off-road engine. Your emission control system may include parts such as the carburetor or fuel injection system, the ignition system, the catalytic converter. Also included may be hoses, belts, and connectors and other emission related assemblies.

Where a warrantable condition exists, Homelite Consumer Products, Inc. will repair your nonroad or small off-road engine at no cost to you, including diagnosis (if the diagnostic work is performed at an authorized dealer), parts, and labor.

MANUFACTURER'S WARRANTY COVERAGE:

The 1995 and later small off-road engines are warranted for two years in California. In other states, 1997 and later model year nonroad engines are also warranted for two years. If any emission-related part on your engine is defective, the part will be repaired or replaced by Homelite Consumer Products, Inc. free of charge.

OWNER'S WARRANTY RESPONSIBILITIES

- (a) As the nonroad or small off-road engine owner, you are responsible for the performance of required maintenance listed in your owner's manual. Homelite Consumer Products, Inc. recommends that you retain all receipts covering maintenance on your nonroad or small off-road engine, but Homelite Consumer Products, Inc., cannot deny warranty solely for the lack of receipts or for your failure to ensure the performance of all scheduled maintenance. Any replacement part or service that is equivalent in performance and durability may be used in non-warranty maintenance or repairs, and shall not reduce the warranty obligations of the engine manufacturer.
- (b) As the nonroad or small off-road engine owner, you should be aware, however, that Homelite Consumer Products, Inc., may deny you warranty coverage if your nonroad or small off-road engine or a part has failed due to abuse, neglect, improper maintenance or unapproved modifications.
- (c) You are responsible for presenting your nonroad or small off-road engine to a Homelite Consumer Products, Inc., service center as soon as a problem exists. The warranty repairs should be completed in a reasonable amount of time, not to exceed 30 days.

If you have any questions regarding your warranty rights and responsibilities, you should contact a Homelite Consumer Products, Inc., Customer Representative at 1-800-chainsaw (1-800-242-4672).

COVERAGE:

Homelite Consumer Products, Inc. warrants to the ultimate purchaser and each subsequent purchaser that your nonroad or small off-road engine will be designed, built and equipped, at the time of sale, to meet all applicable regulations. Homelite Consumer Products, Inc. also warrants to the initial purchaser and each subsequent purchaser that your nonroad or small off-road engine is free from defects in materials and workmanship which cause the engine to fail to conform with applicable regulations for a period of two years.

The 1995 and later small off-road engines are warranted for two years in California. If all other states for 1997 and later model years, EPA requires manufacturers to warrant non-road engines for two years. These warranty periods will begin on the date the nonroad or small off-road engine is purchased by the initial purchaser. If any emission-related part on your engine is defective, the part will be replaced by Homelite Consumer Products, Inc. at no cost to the owner.

Homelite Consumer Products, Inc. shall remedy warranty defects at any authorized Homelite Consumer Products, Inc. engine dealer or warranty station. Any authorized work done at an authorized dealer or warranty station shall be free of charge to the owner if such work determines that a warranted part is defective. Any manufacturer-approved or equivalent replacement part may be used for any warranty maintenance or repairs on emission-related parts, and must be provided free of charge to the owner if the part is still under warranty. Homelite Consumer Products, Inc. is liable for damages to other engine components caused by the failure of a warranted part still under warranty.

The California Air Resources Board's Emission Warranty Parts List specifically defines the emission-related warranted parts. (EPA's regulations do not include a parts list, but EPA considers emission-related warranted parts to include all the parts listed below.)

These warranted parts are: Carburetor, Spark Plug, Ignition, Air Filter and Fuel Filter.

MAINTENANCE REQUIREMENTS

The owner is responsible for the performance of the required maintenance as defined by Homelite Consumer Products, Inc. in the owner's manual.

LIMITATIONS

The Emission Control Systems Warranty shall not cover any of the following:

- (a) repair of replacement required because of misuse or neglect, lack of required maintenance, repairs improperly performed or replacements not conforming to Homelite Consumer Products, Inc. specifications that adversely affect performance and/or durability, and alterations or modifications not recommended or approved in writing by Homelite Consumer Products, Inc., and
- (b) replacement of parts and other services and adjustments necessary for required maintenance at and after the first scheduled replacement point.

The Emissions Compliance Period referred to on the Emissions Compliance label indicates the number of operating hours for which the engine has been shown to meet Federal emission requirements. Category C=50 hours, B=125 hours, and A=300 hours.

EMISSIONS MAINTENANCE SCHEDULE AND WARRANTED PARTS LIST

Emissions Parts	Inspect Before Each Use	Clean Every 5 Hours	Replace Every 25 Hours or Yearly	Clean Every 25 Hours or Yearly
AIR FILTER ASSY				
INCLUDES:				
FILTER		X	X	
SPARK SCREEN				X
CARBURETOR ASSY				
INCLUDES:				
HEAT DAM				
GASKETS				
FUEL TANK ASSY				
INCLUDES:				
FUEL LINES				X
FUEL CAP				X
FUEL FILTER				
IGNITION ASSY				
INCLUDES:				
SPARK PLUG			X	

ALL EMISSIONS - RELATED PARTS ARE WARRANTED FOR TWO YEARS OR FOR THE PERIOD OF TIME PRIOR TO THE PARTS FIRST SCHEDULED REPLACEMENT WHICH EVER COMES FIRST.

PRODUIT HOMELITE® - GARANTIE LIMITÉE

Homelite Consumer Products, Inc. garantit à l'acquéreur original (vente au détail) que ce produit Homelite® ne présente pas de défauts de matière ou de main d'oeuvre, et s'engage à réparer ou à remplacer (à la discrétion de Homelite Consumer Products, Inc.) gratuitement tout produit défectueux pendant la durée ci-dessous à compter de la date de l'achat :

- **Un an si le Produit est utilisé dans le cadre personnel, familial ou domestique.**
- **90 jours si le Produit est utilisé différemment, en particulier de façon commerciale ou en location.**

La présente garantie n'est pas cessible ; elle ne couvre pas les dommages ne découlant pas de défauts de matière ou de main d'oeuvre, ni les dommages causés par une utilisation non raisonnable, en particulier tout manquement à assurer l'entretien raisonnable et nécessaire. De plus, la garantie ne s'étend pas aux conditions découlant d'un mauvais usage, d'une modification ou d'un accident. De plus, la présente garantie ne couvre pas les vérifications générales d'équipements électriques, la mise au point des moteurs à essence ou le remplacement de pièces non-défectueuses (balais, câbles, bouchons, bougies, filtres, cordes de lanceurs, etc.) sujettes à l'usure et nécessitant un remplacement dans le cas d'une utilisation raisonnable pendant la période couverte par la garantie, ou susceptibles d'être remplacées à l'occasion d'opérations d'entretien normales. La présente garantie ne s'applique qu'aux produits vendus aux États-Unis d'Amérique, dans le District of Columbia, au Canada, Mexico, dans le Commonwealth of Puerto Rico, aux Îles Vierges, à Guam, dans la Zone du Canal ou aux Samoa Américaines.

CONSERVEZ VOTRE REÇU

Une preuve d'achat, sous forme de reçu de vente daté, ticket de caisse, etc. indiquant le numéro de série et le modèle de votre Produit sera exigée avant toute intervention de nos concessionnaires sur le Produit sous garantie. Vous devez obligatoirement assurer à vos frais la livraison ou l'expédition du Produit en cas de réparations sous garantie, ainsi que la reprise ou le retour du Produit après réparation. La présente garantie ne s'applique pas aux accessoires professionnels, moteurs (électriques ou autres) couverts par la garantie d'un autre fabricant et non fabriqués par Homelite Consumer Products, Inc.

LA PRÉSENTE GARANTIE LIMITÉE TIEN LIEU DE TOUTE AUTRE GARANTIE EXPLICITE. LA DURÉE DE TOUTE GARANTIE IMPLICITE D'APTITUDE À UNE FIN QUELCONQUE, DE QUALITÉ MARCHANDE OU AUTRE, APPLICABLE À CE PRODUIT, SERA LIMITÉE À LA DURÉE DE LA PRÉSENTE GARANTIE LIMITÉE. HOMELITE CONSUMER PRODUCTS, INC. NE SERA RESPONSABLE D'AUCUNS DOMMAGES SPÉCIAUX, ACCESSOIRES OU INDIRECTS.

CERTAINS ÉTATS INTERDISSENT DE LIMITER LA DURÉE D'UNE GARANTIE IMPLICITE ; DE CE FAIT, LA LIMITE CI-DESSUS PEUT NE PAS S'APPLIQUER À VOUS. CERTAINS ÉTATS INTERDISSENT L'EXCLUSION OU LA LIMITE DES DOMMAGES ACCESSOIRES OU INDIRECTS ; DE CE FAIT, LA LIMITE OU L'EXCLUSION CI-DESSUS PEUT NE PAS S'APPLIQUER À VOUS.

COMMENT OBTENIR UNE RÉPARATION SOUS GARANTIE

Une réparation sous garantie peut être obtenue auprès d'un concessionnaire Homelite® agréé pour effectuer des réparations sous garantie. Si vous avez besoin d'une réparation sous garantie, commencez par prendre contact avec le concessionnaire Homelite® chez qui vous avez acheté le Produit, ou téléphonez au numéro ci-dessous pour obtenir le nom et l'adresse du concessionnaire le plus proche assurant les réparations sous garantie : 1-800-chainsaw (1-800-242-4672) pour les États-Unis d'Amérique, Canada, Porto Rico, et les Îles Vierges. **POUR TOUTE INTERVENTION EN GARANTIE EN DEHORS DES ÉTATS-UNIS D'AMÉRIQUE, PRENDRE CONTACT AVEC UN CONCESSIONNAIRE HOMELITE® LOCAL.**

Homelite Consumer Products, Inc. ne rembourse aucune réparations effectuées sous garantie, sauf aux concessionnaires Homelite® agréés pour effectuer les réparations sous garantie. Vous devez obligatoirement présenter votre reçu de vente lors d'une demande de réparation sous garantie.

La présente garantie vous donne des droits légaux spécifiques, et vous pouvez également bénéficier d'autres droits variant d'un état à un autre. La conformité de ce produit aux normes antiparasites du Canada est certifiée. Ne remplacez la bougie que par une bougie à résistance. La présente garantie est donnée par Homelite Consumer Products, Inc., 1428 Pearman Dairy Road., Anderson, South Carolina 29625.

GARANTIE LIMITÉE DE HOMELITE CONSUMER PRODUCTS, INC. CONFORMÉMENT AUX NORMES FÉDÉRALES ET CALIFORNIENNES SUR LES DISPOSITIFS ANTI-POLLUTION DES MOTEURS DE VÉHICULES HORS ROUTE ET DES PETITS MOTEURS DE VÉHICULES TOUT TERRAIN

L'Agence américaine pour la Protection de l'Environnement (EPA), la Direction des Ressources atmosphériques de Californie (CARB) et Homelite Consumer Products, Inc. vous invitent à prendre connaissance des conditions de la garantie couvrant le dispositif anti-pollution du petit moteur de votre véhicule hors route ou tout terrain. En Californie, les nouveaux petits moteurs de véhicules tout terrain doivent être conçus, construits et équipés de façon à répondre aux rigoureuses normes anti-smog de l'État. Dans d'autres États, les modèles de 1997 et ultérieurs de moteurs de véhicules hors route doivent être conçus, construits et équipés, au moment de la vente, de façon à répondre aux règlements de l'EPA relatifs aux petits moteurs de véhicules hors route. Le moteur hors route doit être exempt, pendant les deux premières années d'utilisation du moteur, à compter de la date de vente à l'acheteur final, de défaut de matière ou de fabrication qui causerait sa non conformité aux normes de l'EPA. Homelite Consumer Products, Inc. est tenu de garantir le dispositif anti-pollution du petit moteur de votre véhicule hors route ou tout terrain pendant la durée citée ci-dessous en l'absence de traitement abusif, de négligence ou de non-respect de prescriptions d'entretien de ce moteur.

Le dispositif anti-pollution peut comprendre des pièces telles que le carburateur ou un système d'injection de carburant, le dispositif d'allumage, le convertisseur catalytique et parfois des durites, des courroies, des connecteurs et autres ensembles de pièces faisant partie du dispositif anti-pollution.

En cas de défaut couvert par la garantie, Homelite Consumer Products, Inc. s'engage à réparer gratuitement le petit moteur de votre véhicule hors route ou tout terrain. Cette garantie couvre les essais de diagnostic (s'ils sont effectués par un distributeur agréé), les pièces et la main-d'oeuvre.

GARANTIE DU FABRICANT :

En Californie, les petits moteurs de véhicules tout terrain datant de 1995 et ultérieurs bénéficient d'une garantie de deux ans. Dans les autres États, les moteurs de véhicules hors route datant de 1997 et ultérieurs bénéficient aussi d'une garantie de deux ans. En cas de défaillance d'une pièce faisant partie du dispositif anti-pollution, la pièce sera gratuitement réparée ou remplacée par Homelite Consumer Products, Inc.

RESPONSABILITÉS INCOMBANT AU PROPRIÉTAIRE

- Il incombe au propriétaire du petit moteur de véhicule hors route ou tout terrain d'entretenir son matériel en bon état de fonctionnement selon les prescriptions du manuel d'utilisation. Bien que Homelite Consumer Products, Inc. recommande de conserver tous les reçus afférents aux services d'entretien effectués sur le petit moteur de véhicule hors route ou tout terrain, l'absence de reçu ou le non-respect du programme d'entretien prescrit ne sauraient à eux seuls justifier le rejet du recours en garantie par la société. Les pièces de remplacement installées ou le service effectué pour un entretien ou des réparations non couverts par la garantie doivent être de performance et durabilité équivalents et ne réduiront pas les obligations du fabricant du moteur au titre de la garantie.
- Rappelons toutefois au propriétaire du petit moteur de véhicule hors route ou tout terrain que Homelite Consumer Products, Inc. se réserve le droit de refuser d'honorer la garantie en cas de défaut du petit moteur des véhicules hors route ou tout terrain ou d'une pièce si le défaut est dû à un usage abusif, à une négligence, à un mauvais entretien ou à une modification non autorisée du petit moteur ou de la pièce.
- Il incombe au propriétaire de confier le petit moteur de véhicule hors route ou tout terrain à un centre de service Homelite Consumer Products, Inc. dès la manifestation d'un problème. Les réparations sous garantie seront effectuées sous un délai raisonnable, d'un maximum de 30 jours.

Pour toute question concernant vos droits et obligations au titre de la présente garantie, veuillez vous adresser au Service à la clientèle de Homelite Consumer Products, Inc. au 1-800-chainsaw (1-800-242-4672).

GARANTIE :

Homelite Consumer Products, Inc. garantit à l'acheteur initial et à chacun des acheteurs postérieurs que le petit moteur de leur véhicule hors route ou tout terrain sera conçu, construit et équipé, au moment de la vente, de façon à répondre à tous les règlements qui s'y appliquent. Homelite Consumer Products, Inc. garantit également à l'acheteur initial et à chacun des acheteurs postérieurs que le petit moteur de leur véhicule hors route ou tout terrain est exempt de défaut de matières ou de fabrication allant à l'encontre de sa conformité aux règlements en vigueur, et ce, pendant deux ans.

En Californie, les petits moteurs de véhicules tout terrain datant de 1995 et ultérieurs bénéficient d'une garantie de deux ans. Dans tous les autres États, l'EPA exige que les moteurs de véhicules hors route datant de 1997 et ultérieurs bénéficient aussi d'une garantie de deux ans. La garantie prend effet à compter de la date d'achat du petit moteur du véhicule hors route ou tout terrain par l'acheteur initial. En cas de défaillance d'une pièce faisant partie du dispositif anti-pollution, la pièce sera gratuitement remplacée par Homelite Consumer Products, Inc.

La réparation des pièces défectueuses devra être effectuée par un distributeur ou poste de garantie agréés Homelite Consumer Products, Inc. Il n'y aura aucun frais pour tout travail autorisé effectué par un distributeur ou un poste de garantie agréés si ce travail est dû à une pièce défectueuse garantie. L'emploi de toute pièce agréée par le constructeur ou autre pièce de remplacement est autorisé dans le cadre des services d'entretien ou de réparation de pièces du dispositif anti-pollution couverts par la garantie; la pièce de rechange sera fournie gratuitement au propriétaire pendant la période de garantie. Homelite Consumer Products, Inc. est également responsable des dommages causés aux autres éléments du moteur par un défaut de la pièce sous garantie.

La description spécifique des pièces garanties apparaît dans la liste des pièces couvertes par la garantie du dispositif anti-pollution établie par la Direction des Ressources atmosphériques de Californie. (Bien que les règlements établis par la EPA ne comportent pas de liste de pièces, l'agence considère comme couvertes toutes les pièces désignées aux présentes).

Pièces couvertes par la garantie : carburateur, bougies, dispositif d'allumage, filtre à air et filtre à huile.

EXIGENCES EN MATIÈRE D'ENTRETIEN

Il incombe au propriétaire d'entretenir son matériel en bon état de fonctionnement selon les prescriptions du manuel d'utilisation de Homelite Consumer Products, Inc.

LIMITATIONS

Sont exclus de la garantie du dispositif anti-pollution :

- la réparation ou le remplacement de pièces imposés par un usage abusif ou une négligence, le non-respect des prescriptions d'entretien, un vice de réparation ou des remplacements non conformes aux normes établies par Homelite Consumer Products, Inc. et nuisant à la bonne performance et/ou à la durabilité du produit, et des altérations ou des modifications non recommandées ni approuvées par écrit par Homelite Consumer Products, Inc., et
- le remplacement de pièces et autres services et réglages effectués dans le cadre du programme d'entretien régulier, au moment du premier remplacement prévu et par la suite.

La période de conformité aux normes antipollution sur l'étiquette de Conformité aux normes antipollution indique le nombre d'heures de fonctionnement pour lequel il a été montré que le moteur est conforme aux normes antipollution fédérales américaines. Catégorie C = 50 heures, B = 125 heure et A = 300 heures.

PROGRAMME D'ENTRETIEN RELATIF AUX ÉMISSIONS ET LISTE DES PIÈCES GARANTIES

PIÈCES D'ÉMISSION	INSPECT BEFORE EACH USE	TOUTES LES 5 HEURES NETTOYER	TOUTES LES 25 HEURES OU TOUS LES ANS - REMPLACER	TOUTES LES 25 HEURES OU TOUS LES ANS - NETTOYER
ENSEMBLE FILTRE À AIR				
COMPREND :				
FILTRE		X		X
ÉCRAN PARE-ÉTINCELLES				
ENSEMBLE CARBURATEUR				
COMPREND :				
DÉFLECTEUR DE CHALEUR				
JOINTS				
ENSEMBLE RÉSERVOIR DE CARBURANT				
COMPREND :				
CONDUITES DE CARBURANT		X		
BOUCHON DU RÉSERVOIR DE CARBURANT		X		
CARBURANT				
FILTRE À CARBURANT				
ENSEMBLE CIRCUIT D'ALLUMAGE				
COMPREND :				
BOUGIE				X

TOUTES LES PIÈCES FAISANT PARTIE DU CIRCUIT D'ÉMISSION SONT GARANTIES JUSQU'À LA PREMIÈRE DES DATES SUIVANTES : SOIT POUR DEUX ANS, SOIT POUR LA PÉRIODE ALLANT JUSQU'À LA DATE PRÉVUE DU PREMIER REMPLACEMENT.

PRODUCTOS HOMELITE® - GARANTIA LIMITADA

La Homelite Consumer Products, Inc. le garantiza al comprador original al por menor que este Producto Homelite® se encuentra libre de defectos de material y mano de obra, y acepta reparar o reemplazar, a discreción de Homelite Consumer Products, Inc.'s cualesquiera productos defectuosos sin ningún tipo de cargos dentro de los siguientes períodos de tiempo, contados a partir de la fecha de compra:

- **Un año, si el Producto es utilizado para fines personales, familiares o domésticos;**
- **90 días, si el Producto es utilizado para cualquier otro fin, como por ejemplo, alquiler o uso comercial.**

La presente garantía no es transferible y no cubre los daños derivados de defectos que no sean de material o mano de obra, o daños causados por utilización no razonable, incluido el hecho de que no se haya proporcionado el mantenimiento razonable y necesario. Las obligaciones de la garantía no se aplican a las condiciones que resulten del mal uso o modificación, o accidente. Además, la presente garantía no cubre las revisiones periódicas del equipo eléctrico, puestas a punto de los motores de gasolina, o reemplazo de piezas no defectuosas (tales como escobillas eléctricas, cables, enchufes, bujías, filtros, cables del arrancador, etc.) que se puedan desgastar y que necesiten ser reemplazadas debido al uso razonable dentro del período de garantía, o que pueda ser necesario reemplazar en conexión con las operaciones normales de mantenimiento. Esta garantía se aplica únicamente a los Productos vendidos en Estados Unidos, el Distrito de Columbia, Canadá, México, Puerto Rico, las Islas Vírgenes, Guam, la Zona del Canal, o Samoa Americana.

GUARDE SU COMPROBANTE DE VENTA

Antes de que nuestros distribuidores puedan efectuar cualquier servicio relacionado con la garantía de este Producto, se requerirá el comprobante de compra en la forma de recibo de venta con la fecha, comprobante de la caja registradora, etc. en el que se indique el número de serie y el modelo de su Producto. Para que se efectúen las reparaciones relacionadas con la garantías, usted habrá de encargarse de la entrega o del envío del Producto, debiendo hacer frente a los gastos que se deriven de ello. Usted habrá de encargarse igualmente de recoger o devolver el Producto una vez que se hayan efectuado las reparaciones. Esta garantía no se aplica a ningún accesorio, motor o motor eléctrico comercial que se encuentre garantizado de forma independiente por otro fabricante o que no esté fabricado por Homelite Consumer Products, Inc.

ESTA GARANTIA LIMITADA SUSTITUYE A CUALESQUIERA OTRAS GARANTIAS EXPRESAS. CUALQUIER GARANTIA IMPLICITA SOBRE LA IDONEIDAD DEL PRODUCTO PARA FINES PARTICULARES, MERCANTILES O DE OTRO TIPO, APLICABLE A ESTE PRODUCTO, TENDRA UNA DURACION LIMITADA A LA DURACION DE LA GARANTIA LIMITADA. HOMELITE CONSUMER PRODUCTS, INC. NO SERA RESPONSABLE DE NINGUN TIPO DE DAÑOS ESPECIALES, INCIDENTALES O CONSECUENCIALES.

ALGUNOS ESTADOS NO PERMITEN LIMITACIONES EN CUANTO A LA DURACION DE LA GARANTIA IMPLICITA, DE MANERA QUE ES POSIBLE QUE A USTED NO SE LE APLIQUE LA LIMITACION INDICADA MAS ARRIBA. ALGUNOS ESTADOS NO PERMITEN LA EXCLUSION O LIMITACION DE DAÑOS INCIDENTALES O CONSECUENCIALES, DE MANERA QUE POSIBLEMENTE A USTED NO SE LE APLIQUE LA LIMITACION INDICADA MAS ARRIBA.

COMO OBTENER EL SERVICIO DERIVADO DE LA GARANTIA

El servicio derivado de la garantía puede ser obtenido en cualquier distribuidor Homelite® autorizado para efectuar las reparaciones que resulten necesarias. En caso de que usted necesite alguna operación de servicio derivada de la garantía, verifique primero cuál es el distribuidor de Homelite® al que le compró el Producto, o llame al siguiente número de teléfono donde se le indicará cuál es el distribuidor más próximo a usted que presta servicio de garantía: 1-800-chainsaw (1-800-242-4672) - Estados Unidos, Canada, Puerto Rico, y las Islas Vírgenes. **PARA INFORMACION SOBRE GARANTIA AFUERA DE LOS ESTADOS UNIDOS, FAVOR CONTACTAR A SU DISTRIBUIDOR HOMELITE® MAS CERCANO.**

Homelite Consumer Products, Inc. no efectuará reembolsos por las operaciones de servicio derivadas de la garantía, excepto cuando sean efectuadas por distribuidores Homelite® que estén autorizados para llevar a cabo las reparaciones relacionadas con la mencionada garantía. Usted deberá presentar el justificante de venta cuando efectúe una reclamación relacionada con las operaciones de servicio derivadas de la garantía.

Esta garantía le proporciona derechos legales específicos; además, usted puede tener otros derechos que varían en función de los diferentes estados. Este producto se encuentra certificado en Canadá para cumplir con las normas que se aplican a interferencias de radio. Reemplace la bujía únicamente con el apagachispas. La presente garantía es otorgada por la Homelite Consumer Products, Inc., 1428 Pearman Dairy Road., Anderson, South Carolina 29625.

GARANTIA LIMITADA DE HOMELITE CONSUMER PRODUCTS, INC. RELATIVA A SISTEMAS DE CONTROL DE EMISIONES DE MOTORES DE VEHÍCULOS PARA USO FUERA DE CARRETERAS Y TODO TERRENO A NIVEL FEDERAL Y EN CALIFORNIA

La Agencia de Protección Medio Ambiental de los EE.UU. (EPA), la Junta de Recursos Atmosféricos de California (CARB) y Homelite Consumer Products, Inc. se complacen en explicar la Garantía del Sistema de Control de Emisiones del motor de su vehículo para uso fuera de la carretera y todo terreno. En California, los motores nuevos de vehículos para uso fuera de la carretera y todo terreno deben estar diseñados, fabricados y equipados para cumplir los rigurosos estándares antipolución del estado. En otros estados, los motores nuevos de vehículos para uso fuera de la carretera y todo terreno fabricados en 1997 y los modelos de años posteriores deben estar diseñados, fabricados y equipados, en el momento de la venta, de manera que cumplan los reglamentos de la EPA de los EE.UU. para motores pequeños no diseñados para uso en carretera. El motor del vehículo para uso fuera de la carretera debe estar libre de defectos de materiales y mano de obra que puedan hacer que no cumpla los estándares de la EPA de los EE.UU. durante los dos primeros años de uso del motor a partir de la fecha de venta al comprador final. Homelite Consumer Products, Inc. debe garantizar el mantenimiento del sistema de control de emisiones del motor de su vehículo para uso fuera de la carretera y todo terreno durante el período de tiempo indicado anteriormente, siempre y cuando no haya habido uso indebido, negligencia o mantenimiento inadecuado en relación al motor de su vehículo para uso fuera de la carretera y todo terreno.

Su sistema de control de emisiones puede incluir piezas tales como el carburador o el sistema de inyección de combustible, el sistema de ignición, el convertidor catalítico, así como tubos flexibles, correas, conectores y otros componentes relacionados con el sistema de emisión.

Cuando exista una situación que se encuentre cubierta por la garantía, Homelite Consumer Products, Inc. reparará el motor de su vehículo para uso fuera de la carretera y todo terreno sin que se derive ningún costo para usted, incluyendo el diagnóstico (si las tareas de diagnóstico se llevan a cabo en un distribuidor autorizado), piezas y mano de obra.

COBERTURA DE GARANTIA DEL FABRICANTE:

Los motores de vehículos para uso fuera de la carretera y todo terreno fabricados en 1995 y años posteriores se encuentran garantizados durante un período de dos años en California. En otros estados, los motores de vehículos para uso fuera de la carretera y todo terreno fabricados en 1997 y los modelos de años posteriores se encuentran asimismo garantizados durante un período de dos años. Si cualquier pieza relacionada con el sistema de emisiones de su motor es defectuosa, la pieza en cuestión será reparada o reemplazada por Homelite Consumer Products, Inc. sin que se derive ningún cargo.

RESPONSABILIDADES DEL PROPIETARIO CON RESPECTO A LA GARANTIA

- a) En calidad de propietario del motor de su vehículo para uso fuera de la carretera y todo terreno, usted es responsable de llevar a cabo el mantenimiento requerido que se indica en su manual para el operador. Homelite Consumer Products, Inc. recomienda que guarde todos los recibos relativos a tareas de mantenimiento del motor de su vehículo para uso fuera de la carretera y todo terreno; no obstante, Homelite Consumer Products, Inc. no puede denegar la garantía exclusivamente por falta de recibos ni por el hecho de que usted no haya asegurado la ejecución de todas las tareas de mantenimiento programadas. Se puede usar cualquier pieza de repuesto o servicio cuyo rendimiento o resistencia sea equivalente en tareas de mantenimiento o reparaciones no cubiertas por la garantía y esto no reducirá las obligaciones del fabricante del motor bajo la garantía.
- b) No obstante, en calidad de propietario del motor de su vehículo para uso fuera de la carretera y todo terreno, usted debería ser consciente de que Homelite Consumer Products, Inc. puede denegar la cobertura de la garantía si el motor o una pieza de su vehículo para uso fuera de la carretera y todo terreno ha funcionado indebidamente como consecuencia de uso indebido, negligencia, mantenimiento inadecuado o modificaciones no aprobadas.
- c) Usted es responsable de llevar el motor de su vehículo para uso fuera de la carretera y todo terreno a un centro de servicio de Homelite Consumer Products, Inc. en cuanto se presente un problema. Las reparaciones cubiertas por la garantía deberían llevarse a cabo en un período de tiempo razonable, sin sobrepasar 30 días.

Si tiene alguna pregunta sobre sus derechos y responsabilidades bajo la garantía, debería ponerse en contacto con un Representante de Servicio al Cliente de Homelite Consumer Products, Inc. llamando al 1-800-chainsaw (1-800-242-4672).

COBERTURA:

Homelite Consumer Products, Inc. garantiza al comprador final y a cada uno de los compradores posteriores que el motor de su vehículo para uso fuera de la carretera y todo terreno estará diseñado, fabricado y equipado, en el momento de la venta, para cumplir todos los reglamentos aplicables. Homelite Consumer Products, Inc. garantiza asimismo al comprador inicial y a cada uno de los compradores posteriores que el motor de su vehículo para uso fuera de la carretera y todo terreno se encuentra libre de defectos de material y mano de obra que puedan hacer que el motor no cumpla los reglamentos aplicables durante un período de dos años.

Los motores de vehículos para uso fuera de la carretera y todo terreno fabricados en 1995 y años posteriores se encuentran garantizados durante un período de dos años en California. En todos los restantes estados, la EPA exige a los fabricantes que garanticen los motores de los vehículos para uso fuera de la carretera y todo terreno fabricados en 1997 y los modelos de años posteriores durante un período de dos años. Estos períodos de garantía comenzarán en la fecha en que el comprador inicial compre el motor del vehículo para uso fuera de la carretera y todo terreno. Si cualquier pieza relacionada con el sistema de emisiones de su motor es defectuosa, la pieza en cuestión será reparada o reemplazada por Homelite Consumer Products, Inc. sin que se derive ningún cargo para el propietario.

Homelite Consumer Products, Inc. reparará los defectos cubiertos por la garantía en cualquier distribuidor de motores o estación de servicio de garantía autorizados por Homelite Consumer Products, Inc. Cualquier trabajo autorizado efectuado en un distribuidor o estación de servicio de garantía autorizados estará libre de cargos para el propietario si durante dicho trabajo se determina que una pieza cubierta por la garantía era defectuosa. Se puede usar cualquier pieza de repuesto aprobada por el fabricante o equivalente para cualquier mantenimiento o reparación cubiertos por la garantía en relación a piezas relacionadas con el sistema de control de emisiones y se debe proporcionar sin ningún cargo para el propietario si la pieza en cuestión sigue estando cubierta bajo la garantía. Homelite Consumer Products, Inc. es responsable de los daños ocasionados a otros componentes del motor causados por la falla de una pieza garantizada que todavía se encuentre cubierta por la garantía.

La Lista de Piezas cubiertas por la Garantía de Sistemas de Emisiones de la Junta de Recursos Atmosféricos de California define específicamente las piezas garantizadas relacionadas con el sistema de emisiones. (Los reglamentos de la EPA no incluyen una lista de piezas, pero la EPA considera que entre las piezas garantizadas relacionadas con el sistema de emisiones se incluyen todas las piezas que se indican a continuación).

Estas piezas garantizadas son: carburador, bujía, ignición, filtro del aire y filtro de combustible.

REQUISITOS DE MANTENIMIENTO

El propietario es responsable de llevar a cabo el mantenimiento requerido tal y como lo define Homelite Consumer Products, Inc. en el manual para el operador.

LIMITACIONES

La garantía del Sistema de Control de Emisiones no cubrirá lo siguiente:

- a) reparaciones o reemplazos requeridos como consecuencia de uso indebido o negligencia, falta del mantenimiento requerido, reparaciones llevadas cabo de forma inapropiada o reemplazos que no cumplan las especificaciones de Homelite Consumer Products, Inc. que afecten adversamente al rendimiento y/o la durabilidad; y alteraciones o modificaciones no recomendadas ni aprobadas por escrito por Homelite Consumer Products, Inc., ni
- b) reemplazos de piezas y demás servicios y ajustes necesarios para el mantenimiento requerido en el primer punto de reemplazo programado o con posterioridad al mismo.

El Período de Cumplimiento de Emisiones al cual se hace referencia en la etiqueta de Cumplimiento de Emisiones, indica la cantidad de horas de servicio que el motor puede cumplir de acuerdo con las estipulaciones federales sobre emisiones. Categoría C = 50 horas, B = 125 horas, y A = 300 horas.

PROGRAMA DE MANTENIMIENTO DEL SISTEMA DE EMISION Y LISTA DE PIEZAS GARANTIZADAS

PIEZAS DE EMISION	INSPECT BEFORE EACH USE	LIMPIAR CADA 5 HORAS	CADA 25 HORAS O ANUALMENTE-REEMPLAZAR	CADA 25 HORAS O ANUALMENTE-LIMPIAR
CONJ. DEL FILTRO DE AIRE				
INCLUYE:				
FILTRO		X		X
CHISPERO				
CONJ. DEL CARBURADOR				
INCLUYE:				
DEFLECTOR DE CALOR				
EMPAQUETADURAS				
CONJ. DEL TANQUE DE COMBUSTIBLE				
INCLUYE:				
LINEAS DE COMBUSTIBLE			X	
TAPA DE COMBUSTIBLE			X	
FILTRO DE COMBUSTIBLE				
CONJ. DE ENCENDIDO				
INCLUYE:				
BUJIA				X

TODAS LAS PIEZAS RELACIONADAS CON EL SISTEMA DE EMISION ESTAN AMPARADAS POR UNA GARANTIA DE DOS AÑOS O POR EL TIEMPO PREVIO AL PRIMER REEMPLAZO PROGRAMADO DE LA PIEZA, CUALQUIERA QUE OCURRA PRIMERO.

PRODUCT INFORMATION

NO.	PART NO.	DESCRIPTION
A.	UP 00126	MUFFLER KIT
B.	UP 00125	CARBURETOR KIT
	UP 04213	ROD, CHOKE
	UP 04033	BULB, PRIMER
C.	UP 07865	IGNITION KIT
D.	UP 06753	AIR FILTER KIT
E.	UP 06749	STARTER
F.	UP 06754	ENGINE HOUSING
	UP 03871	Includes: FUEL FILTER
	DA 07590	FUEL CAP W/RETAINER
	DA 07591	OIL CAP W/RETAINER
G.	A 08692	CYLINDER COVER KIT
H.	UP 04197	SWITCH
I.	UP 06602	AUTOMATIC OIL PUMP KIT
J.	UP 06966	GUIDE BAR ADJUSTING KIT
K.	UP 06975	DRIVE CASE COVER
L.	UP 06568	HANDGUARD KIT
M.	UP 06977	HANDLE KIT
	UP 04218	Includes: THROTTLE CABLE
N.	A 08695	FRONT HANDLE KIT
O.	A 08677	ISOLATOR KIT
P.	A 08680 A	CHAIN BRAKE KIT
Q.	UP 05875	SPARK PLUG (RCJ6Y)
R.		POWER HEAD

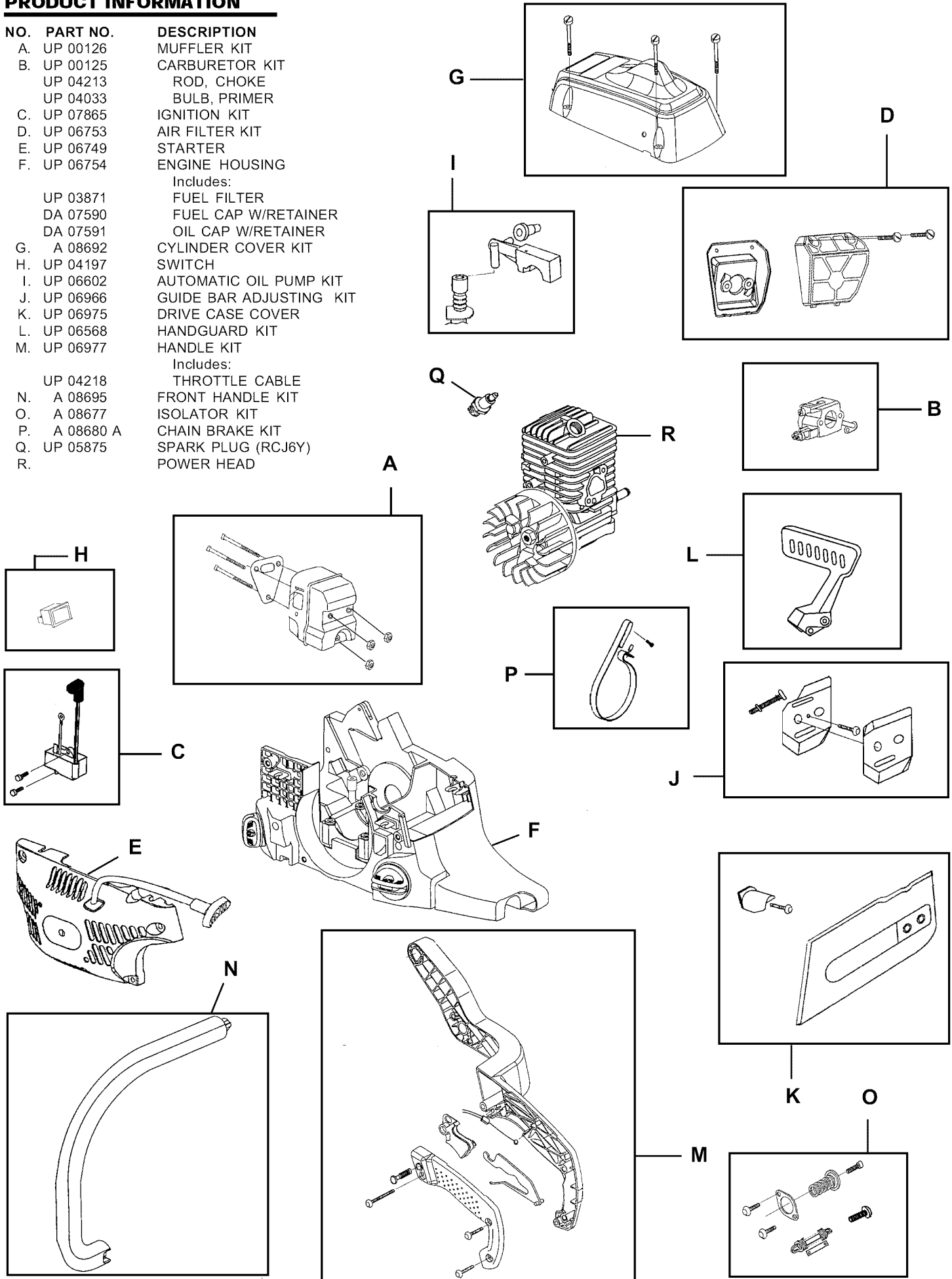

If your **Homelite®** dealer does not have these accessories, you may order direct from PDQ sales in the continental USA using this form or **CALL:**

Si votre concessionnaire PDQ ne dispose pas de ces accessoires, vous pouvez les commander directement auprès de **Homelite®** sur le territoire continental des Etats-Unis, soit à l'aide de cette page soit **PAR TÉLÉPHONE AU NUMÉRO SUIVANT:**

En caso de que su distribuidor de productos PDQ no tenga estos accesorios, usted puede encargarlos directamente a **Homelite®** en el territorio continental de los Estados Unidos, utilizando el presente formulario, o **LLAMANDO AL NUMERO:**

U.S.A. : / E.-U.A.: / EE.UU.: 1-800-444-0732

- ACCESSORY SHEET
- LISTE D'ACCESSOIRES
- ▲ HOJA DE ACCESORIOS

6/2000

US\$

Prices subject to change without notice.

Prix sujets à changement sans préavis.

Precios sujetos a cambios sin notificación.

Chain Saws / Scie de Chaine / Motosierra

Air Filter Élément Filtrant Filtro del Aire			
No.		US \$	#
D04938A	33 cc, 38 cc, 45 cc	\$5.99	
UP02582	Series 252 & 300	\$5.99	
Spark Plug Bougie Bujia			
No.		US \$	#
D93561	Most mid-sized	\$2.99	
UP04093	Most mid-sized	\$3.59	
	models - Resistor Plug		
UP05875	Most mid-sized	\$3.59	
	models - Resistor Plug		
Fuel Cap Bouchon de Réservoir Tapon de la Gasolina			
No.		US \$	#
DA07590	33 cc, 38 cc, 45 cc	\$6.99	
DA00904A	Series 252 & 300	\$6.99	
Oil Cap Bouchon de l'huile Tapón del aceite			
No.		US \$	#
DA07591	33 cc, 38 cc, 45 cc	\$6.99	
DA00904A	Series 252 & 300	\$6.99	

Safety Accessories Accessoires de sécurité Accesorios de seguridad			
No.		US \$	#
A06933	Goggles Lunettes fermées Gafas protectoras	\$4.99	
UP07694	Ear Protectors Casque antibruit Protectores para los oídos	\$15.99	
UP07686	Ear Plugs (pkg of 10) Protège-oreilles (trousse de 10 paires) Protector auriculaire (Paquete de conjunto de 10) .	\$9.90	
A07685	Chain Saw Safety Chaps Tablier de protection de la scie à chaine Chaparreras de seguridad para la sierra de cadena	\$69.99	
UP06835	Glasses (Clear Lens) Lunettes (Lentilles transparents) Gafas (lentes claros)	\$3.99	
UP06892	Glasses (Smoke Lens) Lunettes (Lentilles fumées) Gafas (lentes ahumados)	\$3.99	
UP06905	Glasses (Amber Lens) Lunettes (Lentilles ambrees) Gafas (lentes ambar)	\$3.99	

File & Joint Chain Sharpener Affûteuse à scie à chaine avec lime tiers-point Lima y afilador de cadena articulada			
No.	Model	US \$	#
D94002C	All Models	\$30.99	

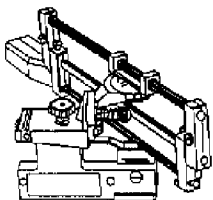

Carry Case Mallette Funda para transporte			
No.	Model	US \$	#
A01502A	CS40, CS50, 250, 252, 300, SXLAO, 240 & 245 - Up to 20"	\$40.99	
UP04562	33 cc, 38 cc, 45 cc	\$39.99	

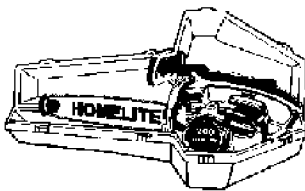



**Exact Mix™ Oil
Huile Exact Mix™
Aceita de Exact Mix™**

No.	US \$	#
01231 D	\$14.97	
● Three Pack (mixes 18 gallons of fuel).		
■ Carton de 3 flacons (pour 18 gallons de carburant).		
▲ Tres paquetes (mezcla 18 galones de gasolina).		

- Specially developed 2-cycle oil to be mixed with gasoline for lubricating 2-cycle air-cooled engines. The bottle design has a built-in chamber for quick, easy measuring of the exact amount of oil. Each bottle contains enough oil to mix six gallons of fuel.
- Huile 2 temps spéciale destinée au mélange à l'essence pour le graissage de moteurs de 2 temps refroidis par air. Le flacons est muni d'un dispositif doseur permettant de mesurer rapidement et avec précision la quantité d'huile. Chaque flacons permet de réaliser 6 gallons de carburant.
- ▲ Aceite de 2 tiempos especialmente creado para ser mezclado con gasolina para lubricar motores de 2 tiempos refrigerados por aire. El diseño de botella incorpora una cámara que permite medir rápidamente la cantidad exacta de aceite. Estas botellas contienen aceite suficiente para mezclar seis galones de gasolina.

**Replacement Bar & Chain
Guide-chaîne et chaîne de remplacement
Barra y cadena de repuesto**

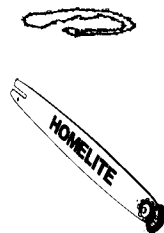

No.	Model	US \$	#
DA04685	14" XL, 180, S2, 200	\$50.99	
DA04686	16" XL, 180, 200, S2, 240	\$56.99	
DA04687	18" 240	\$61.99	
DA04688	16" 245, S240	\$56.99	
DA04689	18" 245, S240	\$61.99	
DA04690	16" CS40, CS50, 250, 252, 300	\$56.99	
DA04691	18" CS40, CS50, 250, 252, 300	\$61.99	
DA04692	20" CS40, CS50, 250, 252, 300	\$66.99	
DA04693	16" SXL, 360, 410	\$56.99	
DA04694	20" SXL, 360, 410	\$66.99	
DA08562	14" 33 cc	\$50.99	
DA08563	16" 33 cc & 38 cc	\$56.99	
DA08564	18" 33 cc & 38 cc	\$61.99	
UP00184	18" 45 cc	\$61.99	
UP00186	20" 45 cc	\$67.99	

How to order by mail

Comment commander par courrier

Como efectuar pedidos por correo

▶ Recap your part number and quantity. ▶ Total price. ▶ Add shipping and handling charges. (\$8.00 for first item - \$2.00 for each additional item). ▶ Mail this completed form with check, money order, or credit card information to:
Prices subject to change without notice. / Prix sujets à changement sans préavis. / Precios sujetos a cambios sin notificación.

**PDQ Sales & Service
P. O. Box 12459
N. Kansas City, MO
64116-0459**

Send Accessories to:

Name _____

Shipping Address _____
No P.O. BOX, Please.

City _____ State _____ Zip _____

Phone No. _____ (____) _____

CREDIT CARD NO. _____
A/C

--	--	--	--	--	--	--	--	--	--	--	--	--	--	--	--	--	--	--	--	--	--

- CHECK / MO DISCOVER
 VISA MASTERCARD

EXPIRATION DATE: _____ / _____

NO.	\$	#	TOTAL
SHIPPING & HANDLING			
MO. RESIDENTS ADD 6.5% TAX			
TOTAL			

- Offer good ONLY in the Continental U.S. Most orders shipped within 24 hrs - however, allow 2 - 3 weeks for delivery.
- Offre valable UNIQUEMENT sur le territoire continental des États-Unis. La plupart des commandes sont expédiées sous 24 H - toutefois, la livraison peut nécessiter 2 ou 3 semaines.
- ▲ Esta oferta es válida ÚNICAMENTE en el territorio continental de los Estados Unidos. La mayoría de los pedidos son enviados dentro del plazo de 24 horas - no obstante, se debe considerar un tiempo de entrega de 2 ó 3 semanas.