

KitchenAid®

APPAREILS MÉNAGERS

Instructions d'installation

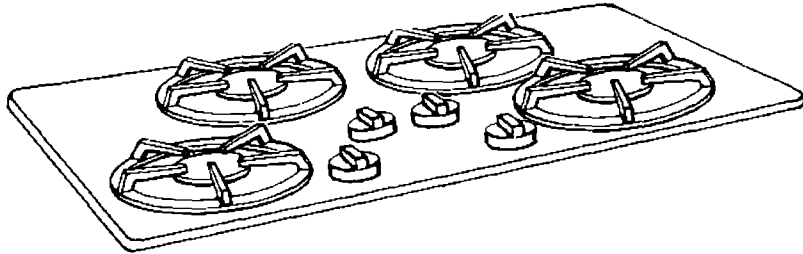

**Surfaces de cuisson
vitrifiées à gaz
de 76,2 cm (30 po) et
91,4 cm (36 po),
avec brûleurs scellés**

IMPORTANT: Lire et conserver ces instructions.

IMPORTANT:

Installateur : Remettre les instructions d'installation au propriétaire.

Propriétaire : Conserver les instructions d'installation pour référence ultérieure.

Conserver les instructions d'installation pour utilisation par l'inspecteur local des installations électriques.

Inscrire les numéros de modèle et de série avant d'installer la surface de cuisson.

Les deux numéros sont indiqués sur la plaque signalétique des numéros de modèle et de série, située au fond de l'enceinte des brûleurs de la surface de cuisson.

N° de modèle _____ N° de série _____

N° de pièce 3190961

KitchenAid®

HOME APPLIANCES

Installation Instructions

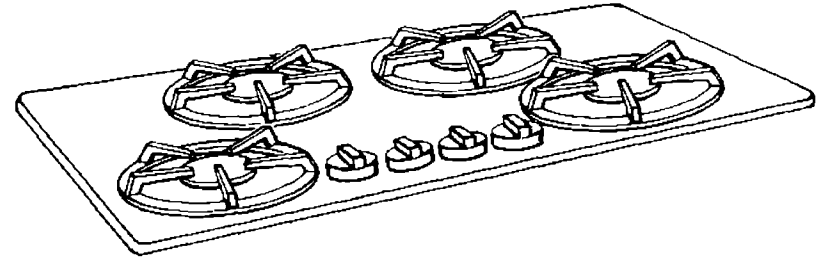

**30" (76.2cm) and
36" (91.4cm) Gas
Sealed Burner
Glass Cooktops**

IMPORTANT: Read and save these instructions.

IMPORTANT:

Installer: Leave Installation Instructions with the homeowner.

Homeowner: Keep Installation Instructions for future reference.

Save Installation Instructions for local electrical inspector's use.

Write down the model and serial numbers before installing cooktop.

Both numbers are on the model/serial rating plate, located on the bottom of the cooktop burner box.

Model # _____ Serial # _____

Part No. 3190961

7196

30" (76.2cm) Cooktop

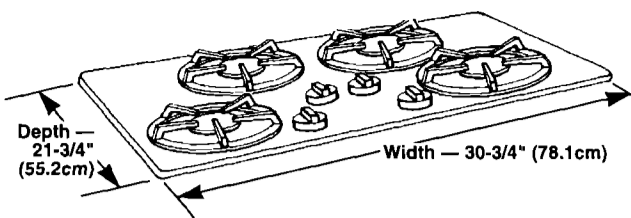

30" (76.2cm) min. base cabinet is required. If cabinet has a drawer, a 3-1/2" (8.9cm) depth clearance from the countertop to the top of the drawer (or other obstruction) in base cabinet is required.

36" (91.4cm) Cooktop

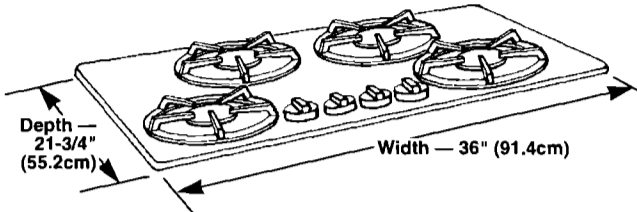

36" (91.4cm) min. base cabinet is required. If cabinet has a drawer, a 3-1/2" (8.9cm) depth clearance from the countertop to the top of the drawer (or other obstruction) in base cabinet is required.

It is the customer's responsibility:

- To contact a qualified electrical installer.
- To assure that electrical installation is adequate and in conformance with National Electrical Code, ANSI/NFPA 70 — latest edition**, or Canadian Electrical Code, C22.1 -1982 and C22.2 No. 01982 (or latest edition)*** and all local codes and ordinances.

! WARNING



Fire Hazard

Do Not obstruct the flow of combustion and ventilation air.

Injury Hazard

To eliminate the risk of burns or fire, avoid installing cabinet storage above the cooking surface. If cabinets are already installed, reduce the hazard of reaching over a heated cooking surface by installing a range hood. The range hood should extend a minimum of 5 inches (12.7cm) out from the bottom front of the cabinets.

Reaching over a heated cooking surface could result in a serious burn or other personal injury.

! WARNING



Electrical Shock Hazard

Take special care when drilling holes into the wall for electrical wiring. Electrical wires may be concealed behind the wall covering.

Failure to follow this instruction could result in death, fire, or electrical shock.

Before you start...

WARNING: If the information in this manual is not followed exactly, a fire or explosion may result causing property damage, personal injury or death.

— Do Not store or use gasoline or other flammable vapors and liquids in the vicinity of this or any other appliance.

— **WHAT TO DO IF YOU SMELL GAS**

- Do Not try to light any appliance.
- Do Not touch any electrical switch; do not use any phone in your building.
- Immediately call your gas supplier from a neighbor's phone. Follow the gas supplier's instructions.
- If you cannot reach your gas supplier, call the fire department.

— Installation and service must be performed by a qualified installer, service agency or the gas supplier.

Important: Observe all governing codes and ordinances.

Proper installation is your responsibility. Make sure you have everything necessary for correct installation. It is the responsibility of the installer to comply with the installation clearances specified on the model/serial rating plate. The model/serial rating plate can be found on the underside of the cooktop burner box.

Check location where cooktop will be installed. The location should be away from strong draft areas, such as windows. The cooktop should be located for convenient use in the kitchen.

ALL OPENINGS IN THE WALL OR FLOOR WHERE THE COOKTOP IS TO BE INSTALLED MUST BE SEALED.

Grounded electrical outlet is required. See "Electrical requirements."

Proper gas supply connection must be available. See "Gas supply requirements."

Note: The sealed gas cooktop is manufactured for use with NATURAL gas. Conversion to L.P. gas can be made with Kit No. 4173627, available from your KitchenAid dealer or authorized parts distributor.

Countertop opening dimensions that are shown must be used. Given dimensions provide required 0" (0cm) clearance.

Cabinet construction: This appliance is designed for use in a base cabinet with a depth of 24" (61cm). The maximum depth for overhead cabinets is 13" (33cm). The minimum vertical clearance between the cooking surface and the overhead cabinets is 30" (76.2cm). Overhead cabinets installed at either side of the appliance must be a minimum of 18" (45.7cm) above the cooking surface. The minimum distance between the front edge of the countertop and the front edge of the cooktop is 3/4" (1.9cm). The minimum horizontal distance between the overhead cabinets above the appliance are shown for your model number.

New installations — follow minimum dimensions given.

Replacement installations — Be sure that front edge of cooktop is at least 1-1/2" (3.8cm) back from front edge of countertop.

When installing cooktop over a built-under oven. Do Not fasten cooktop to countertop with clamps. Cooktop then will be easy to remove if servicing is ever necessary.

**National Fire Protection Association
Battery March Park
Quincy, Massachusetts 02269

***Canadian Standard Association
178 Rexdale Boulevard
Etobicoke, Ontario M9W 1R3

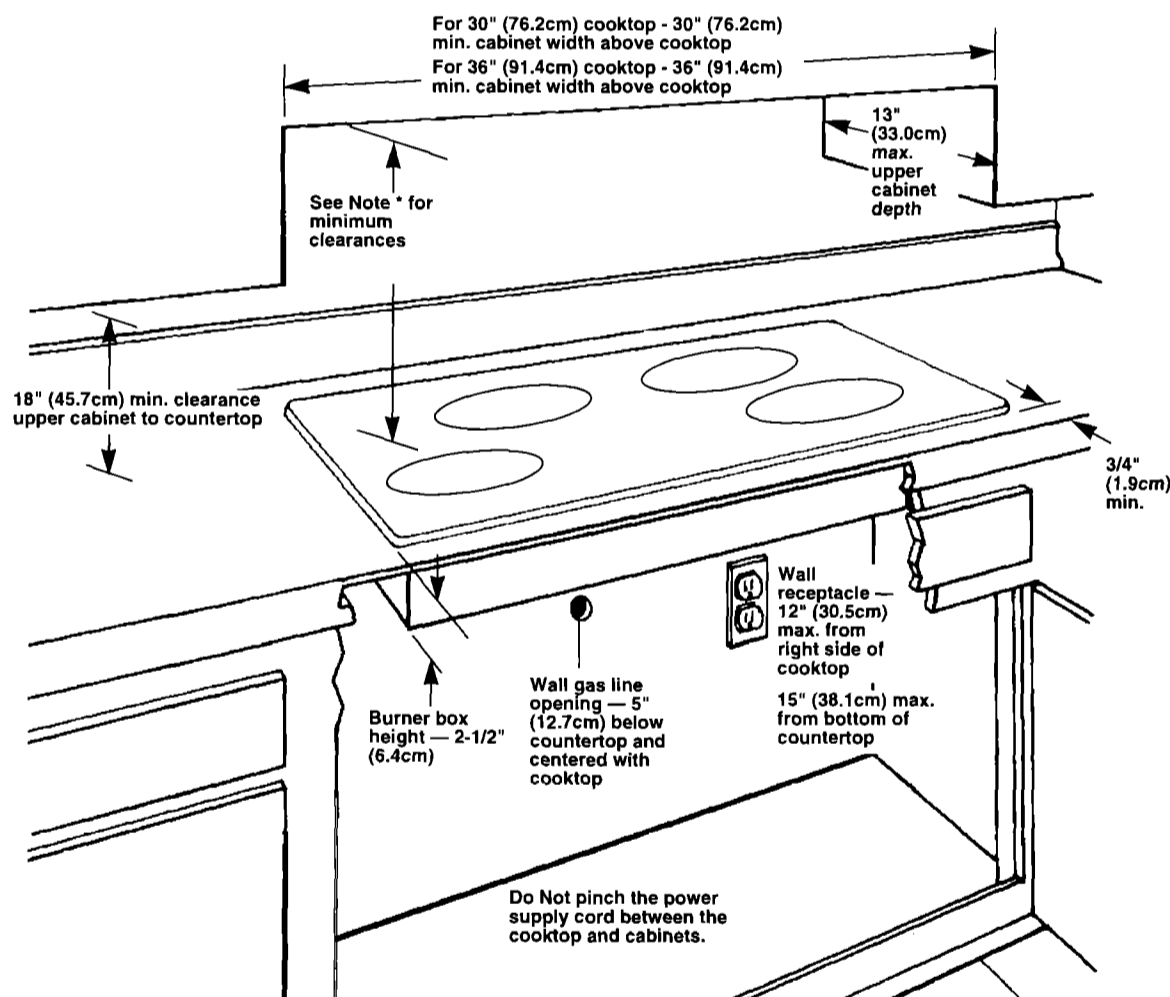

* **Note:** 30" (76.2cm) min. when bottom of wood or metal cabinet is protected by not less than 1/4" (.6cm) flame retardant millboard covered with not less than No. 28 MSG sheet steel, 0.015" (.04cm) stainless steel, 0.024" (.06cm) aluminum or 0.020" (.05cm) copper.

36" (91.4cm) min. clearance between the top of the cooking platform and the bottom of an unprotected wood or metal sheet.

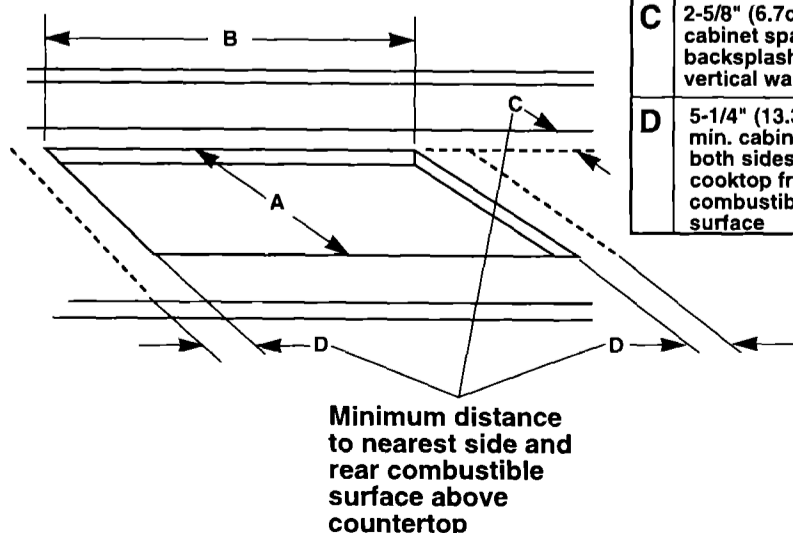

	30" (76.2cm) Cooktop:	36" (91.4cm) Cooktop:
A	18-15/16" (48.1cm) min. opening depth	A 18-15/16" (48.1cm) min. opening depth
B	27-3/16" (69.1cm) min. opening width	B 33-7/16" (84.9cm) min. opening width
C	2-5/8" (6.7cm) min. cabinet space to backsplash or vertical wall	C 2-5/8" (6.7cm) min. cabinet space to backsplash or vertical wall
D	5-1/4" (13.3cm) min. cabinet space both sides of cooktop from a combustible surface	D 5-1/4" (13.3cm) min. cabinet space both sides of cooktop from a combustible surface

Tools needed for installation:

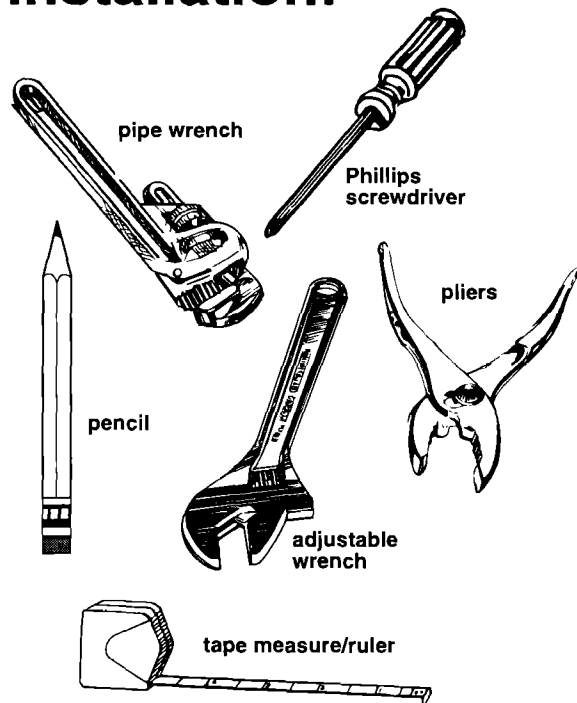

Gas supply requirements

⚠ WARNING

Fire Hazard
<p>Cooktop must be connected to a regulated gas supply.</p> <p>Do Not use an open flame to test for leaks from gas connections.</p> <p>New, CGA/A.G.A. design-approved, flexible gas line should be used when codes permit.</p> <p>Failure to follow these instructions could result in a fire or explosion.</p>

Observe all governing codes and ordinances.

A. This installation instruction must conform with local codes and ordinances. In the absence of local codes, installations must conform with CAN1 — B149.1 or 2.

B. Input ratings shown on the model/serial rating plate are for elevations up to 2,000 feet (610m). For elevations above 2,000 feet (610m), ratings are reduced at a rate of 4% for each 1,000 feet (305m) above sea level. (For the USA only.)

C. This cooktop is equipped for use with NATURAL gas. The model/serial rating plate, located on the bottom of the cooktop, has information on the type of gas that can be used. If this information does not agree with the type of gas available, see your KitchenAid dealer or authorized parts distributor.

D. Provide a gas supply line of 3/4" (1.9cm) rigid pipe to the cooktop location. A smaller size pipe on long runs may result in insufficient gas supply. Pipe-joint compounds, made for use with NATURAL and L.P. gas, must be used.



E. If local codes and ordinances permit, CGA/A.G.A. design-certified, flexible metal tubing is recommended for connecting this cooktop to the gas supply line. Do Not kink or damage the flexible tubing when moving the cooktop. A 3/8" (.95cm) male pipe thread is needed for connection to pressure regular female pipe threads.

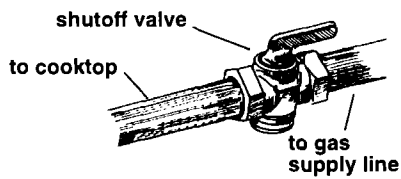

F. The supply line shall be equipped with an approved shutoff valve. This valve should be located in the same room as the cooktop and should be in a location that allows ease of opening and closing. Do Not block access to shutoff valve. The valve is for turning on or shutting off gas to the appliance.

G. If rigid pipe is used as a gas supply line, a combination of pipe fittings must be used to obtain an in-line connection to the cooktop. All strains must be removed from the supply and fuel lines so cooktop will be level and in line.

H. The regulator must be checked at a minimum 1-inch (2.5-cm) water column above the set pressure. The inlet pressure to the regulator should be as follows for operation:

NATURAL GAS:
Set pressure 4 inches (10.2 cm)
Supply pressure 7 to 14 inches (17.8 cm to 35.5 cm) maximum

I. Line Pressure Testing:
Testing above 1/2 psi (3.5kPa) (gauge)
 The cooktop and its individual shutoff valve must be disconnected from the gas supply piping system during any pressure testing of that system at test pressures greater than 1/2 psi (3.5 kPa).

Testing at 1/2 psi (3.5kPa) (gauge) or lower
 The cooktop must be isolated from the gas supply piping system by closing its individual manual shutoff valve during any pressure testing of the gas supply piping system at test pressures equal to or less than 1/2 psi (3.5 kPa).

Electrical requirements

⚠ WARNING

Electrical Shock Hazard
<p>Electrically ground the cooktop.</p> <p>Do Not change the power supply cord plug. If plug will not fit the outlet, have a proper outlet installed by a qualified electrician.</p> <p>Do Not use an extension cord.</p> <p>Failure to follow these instructions could result in death, fire or electrical shock.</p>

Do Not ground to a gas pipe.

Check with a qualified electrician if you are not sure whether the cooktop is properly grounded.

A 120-volt, 60-Hz, AC-only, 15- or 20-ampere, fused electrical supply is required. A time-delay fuse or circuit breaker is recommended. It is recommended that a separate circuit serving only this appliance be provided.

Electronic ignition systems operate within wide voltage limits, but proper grounding and polarity are necessary for proper operation. In addition to checking that the outlet provides 120-volt power and is correctly grounded, the outlet must be checked by a qualified electrician to see if it is wired with correct polarity. A wiring diagram is provided on the back cover.

This appliance, when installed, must be electrically grounded in accordance with local codes or, in the absence of local codes, with the current CSA standard C22.1. Canadian Electrical Code Part 1.

Recommended grounding method

For your personal safety, this appliance must be grounded. This appliance is equipped with a 3-prong grounding plug. To minimize possible shock hazard, the cord must be plugged into a mating 3-prong grounding-type wall receptacle, grounded in accordance with the Canadian Electrical Code (CSA) — latest edition and local codes and ordinances. See Figure 1. If a mating wall receptacle is not available, it is the personal responsibility and obligation of the customer to have a properly grounded, 3-prong wall receptacle installed by a qualified electrician.

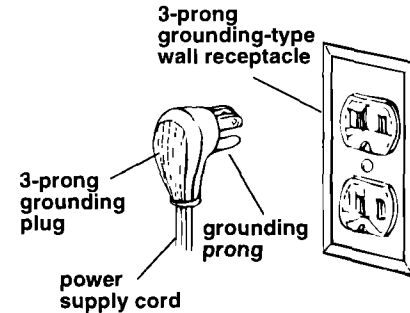
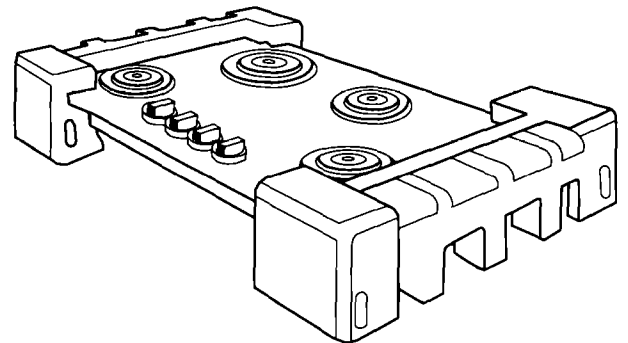

Figure 1

Now start...

With cooktop in kitchen.



1. Remove shipping materials and tape from cooktop. Remove pressure regulator and hardware package from side of carton. Write down the model and serial numbers on the front of these instructions before installing the cooktop. The numbers are on the model/serial rating plate located on the bottom of the cooktop burner box.

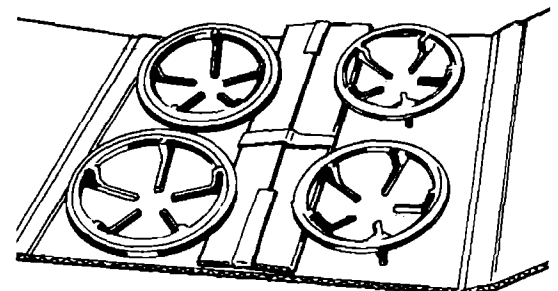

2. Remove cooktop, burner grates and caps package from shipping box.

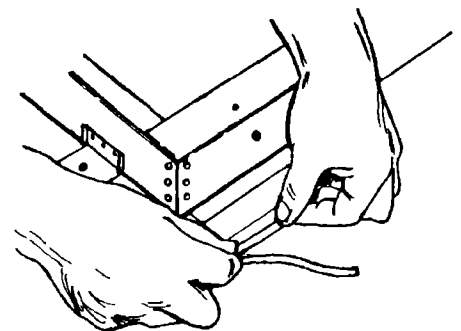

3. Remove the paper backing from a small section of the foam sealing strip. Place the strip 1/8" (0.3cm) from cooktop edge on the underside of the glass. Continue until foam strip completely outlines the edge of the cooktop. Do Not use additional sealant around outer edge of cooktop.

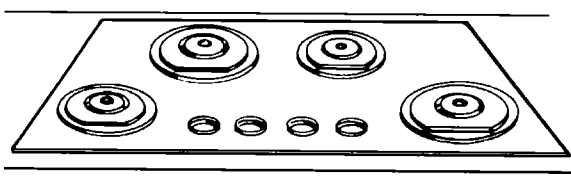
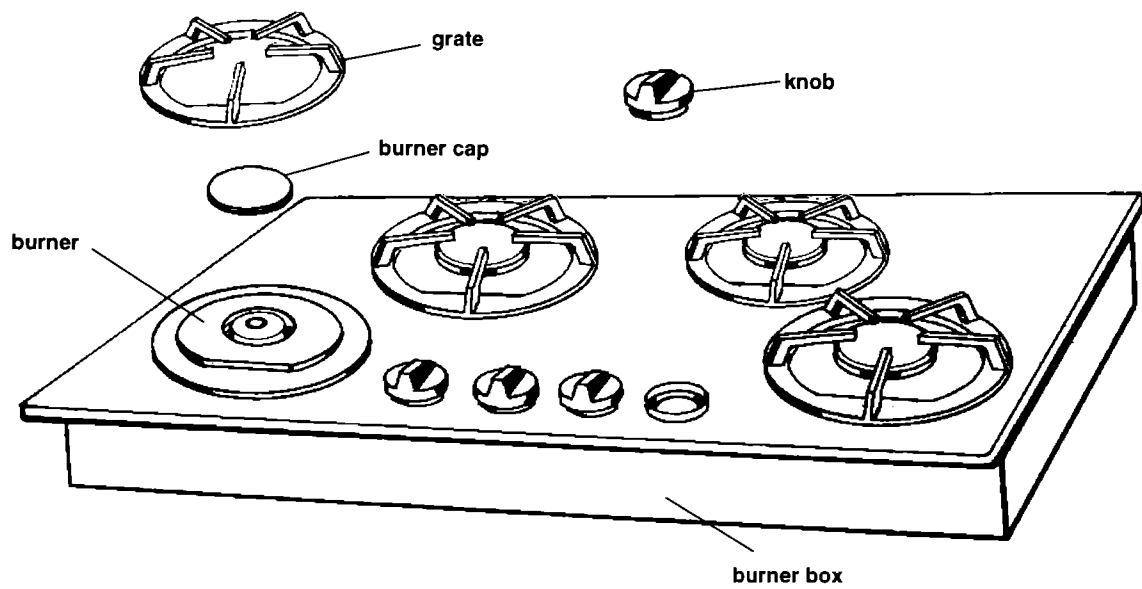

Lift entire cooktop up from cutout when repositioning cooktop in countertop opening to prevent scratching countertop.

4. Insert cooktop into countertop opening. Center the cooktop in the cutout. Check that front edge of cooktop is parallel to front edge of countertop. Check that all required clearances are met. Use a pencil to outline the rear of the cooktop on the countertop. Remove the cooktop from the cutout and place upside down on a protected surface.



5. Attach the mounting brackets to each side of the burner box with the 5/16" (0.80cm) screws. Do Not tighten the screws. Turn the mounting brackets so each is under the burner box.

6. Reinsert the cooktop into countertop opening. Check that cooktop is parallel to front edge of countertop. Lift entire cooktop to make adjustments so the foam sealing strip can seal properly.

WARNING

Injury Hazard
Do Not overtighten screws. Overtightening screws could cause personal injury.

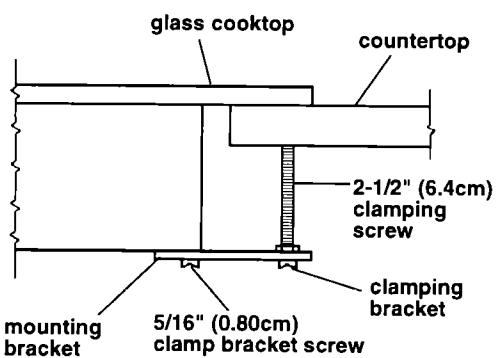

7. Rotate mounting brackets away from burner box. Tighten the mounting brackets to the burner box. Insert the 2-1/2" (6.4cm) clamping screws into the mounting brackets. Use a screwdriver to tighten screws against the underside of countertop.

8. Install the pressure regulator with the arrow on the regulator pointing up toward unit and in a position where you can reach the access cap.

WARNING



Fire Hazard

Do Not make connection too tight. The regulator is die cast. Overtightening may crack regulator resulting in a gas leak and possible fire or explosion.

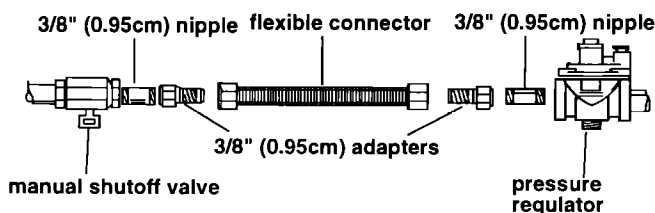

All connections must be wrench-tightened.

9. Assemble the flexible connector from the gas supply pipe to the pressure regulator in order: manual shutoff valve, 3/8" (0.95cm) nipple, 3/8" (0.95cm) adapter, flexible connector, 3/8" (0.95cm) adapter, and 3/8" (0.95cm) nipple.

10. Use pipe-joint compound made for use with NATURAL and L.P. gas to seal all gas connections. If flexible connectors are used, be certain connectors are not kinked.

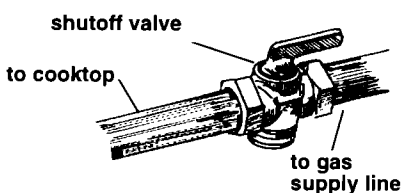

11. Open the shutoff valve in the gas supply line. Wait a few minutes for gas to move through the gas line.

WARNING



Fire Hazard

Do Not use an open flame to test for leaks from gas connections. Checking for leaks with a flame may result in a fire or explosion.

12. Use a brush and liquid detergent to test all gas connections for leaks. Bubbles around connections will indicate a leak. If a leak appears, shut off gas valve controls and adjust connections. Then check connections again. **NEVER TEST FOR GAS LEAKS WITH A MATCH OR OTHER FLAME.** Clean all detergent solution from cooktop.

13. Plug the power supply cord into the grounded outlet.

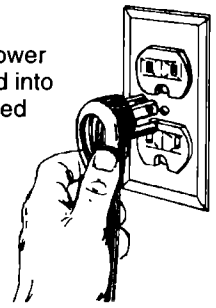

14. Place burner grates over burners and caps. Install control knobs on valve stems.

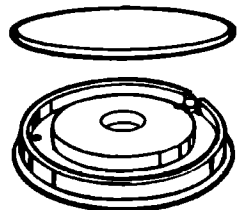

Electronic Ignition System-initial lighting

Cooktop burners use electronic igniters in place of standing pilots. When the cooktop control knob is pushed in and turned to the "LITE" position, the system creates a spark to light the burner. This sparking continues until the control knob is turned to the desired setting.

15. Check the operation of the cooktop

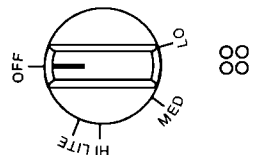

burners. Push in and turn each control knob to "LITE" position. The flame should light within 4 seconds. **Do Not leave the knob in the "LITE" position after burner lights.**

If burners do not light properly, turn control knob to the "OFF" position. Check that burner cap is in the proper position. Check that power supply cord is plugged in and that circuit breaker or house fuse has not blown. Check that the shutoff valve is in the "ON" position. Check operation again. If a burner does not light at this point, contact your KitchenAid dealer for assistance.

16. Check each cooktop burner for proper flame. The small inner cone should have a very distinct blue flame approximately 1/2" (1.3cm) long. The outer cone is not as distinct as the inner cone.



17. Push in and turn each control knob to the "LO" (or simmer) setting. The "LO" setting of each burner has been factory set to the lowest setting available to provide reliable reignition of the burner. If it does not stay lit on the "LO" setting, check "LO" setting as follows:

- Turn control to "LITE" until burner ignites.
- Quickly turn knob down to LOWEST POSITION.
- If burner goes out, readjust valve as follows: Remove the surface burner control knob. Insert a flat-blade screwdriver into the hollow valve stem and engage the slotted screw inside. Flame size can be increased or decreased with the turn of the screw. Adjust flame until you can quickly turn knob from "LITE" to LOWEST POSITION without extinguishing the flame. Flame should be as small as possible without going out.

To get the most efficient use from your new cooktop, read your KitchenAid Use and Care Guide. Keep Installation Instructions and Guide close to cooktop for easy reference.

L.P. gas conversion

No attempt shall be made to convert the appliance from the gas specified on the model/serial rating plate for use with a different gas without consulting the servicing gas supplier. Conversion must be done by a service technician. Conversion Kit No. 4173627 is available from your KitchenAid dealer or authorized parts distributor.

If cooktop does not operate...

Check that the circuit breaker is not tripped or house fuse blown. Check that power supply cord is plugged into wall receptacle. Check that gas valves are turned to the "ON" position. Check that the supply line shutoff valve is open.

A more detailed troubleshooting checklist is provided in the Use and Care Guide.

If you need service...

Call your dealer or a KitchenAid-authorized service outlet. When you call, you will need the cooktop model number and serial number. Both numbers can be found on the model/serial rating plate located on the bottom of the cooktop burner box.

All service should be handled locally by the dealer from whom you purchased the cooktop or by a KitchenAid-authorized service outlet. The name of a local KitchenAid-authorized service outlet can be found in the Yellow Pages of any metro area telephone directory under "Major Appliances."

If your local service is unsatisfactory, contact:

KitchenAid Canada
1901 Minnesota Court
Mississauga, Ontario
L5N 3A7
Telephone:
(905) 821-3900

Part No. 3190961
© 1996 KitchenAid
® Registered Trademark of KitchenAid.

Prepared by KitchenAid
Benton Harbor, Michigan 49022
Printed in U.S.A.

Wiring diagram

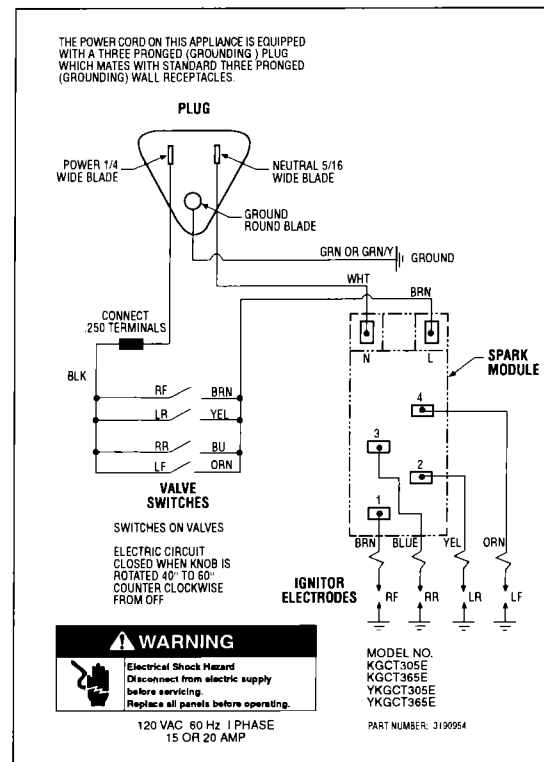

The power cord on this appliance is equipped with a three-pronged (grounding) plug which mates with standard three-pronged (grounded) wall receptacles.

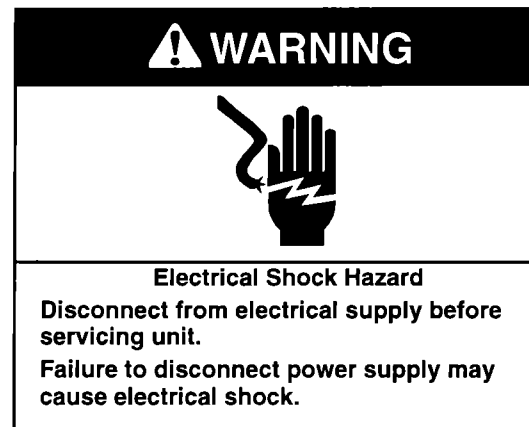
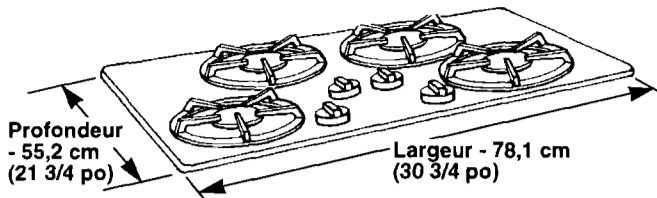
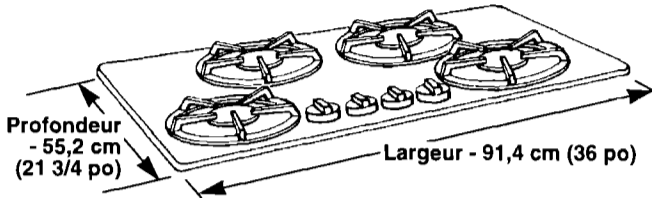

Table de cuisson de 76,2 cm (30 po)



Un placard inférieur de 76,2 cm (30 po) min. est nécessaire. Si le placard comporte un tiroir, un espace de 8,9 cm (3 1/2 po) entre le plan de travail et le haut du tiroir (ou toute autre obstruction) est nécessaire dans le placard inférieur.

Table de cuisson de 91,4 cm (36 po)



Un placard inférieur de 91,4 cm (36 po) min. est nécessaire. Si le placard comporte un tiroir, un espace de 8,9 cm (3 1/2 po) entre le plan de travail et le haut du tiroir (ou toute autre obstruction) est nécessaire dans le placard inférieur.

C'est au client qu'incombe la responsabilité:

- de contacter un électricien qualifié pour l'installation.
- de s'assurer que l'installation électrique est adéquate et conforme aux dispositions du Code électrique national ANSI/NFPA 70 - édition la plus récente**, ou du Code canadien des installations électriques C22.1-1982 et C22.2 n°01982 (ou édition la plus récente)***, et aux dispositions des codes et règlements locaux.

⚠ AVERTISSEMENT

Risque d'incendie

Ne pas entraver la circulation de l'air de combustion ou de ventilation.

Risque de blessures

Éviter d'installer un placard de rangement au-dessus de la table de cuisson. Si des placards sont déjà installés, installer une hotte d'aspiration pour réduire le risque auquel s'exposerait un utilisateur qui tenterait d'atteindre quelque chose au-dessus de la table de cuisson chauffée. La hotte d'aspiration devrait dépasser d'au moins 12,7 cm (5 po) à l'avant des placards, sous les placards.

L'utilisateur pourrait gravement se brûler ou se blesser en tentant d'atteindre quelque chose au-dessus d'une table de cuisson chauffée.

⚠ AVERTISSEMENT

Risque de choc électrique

Travailler très prudemment lors du perçage des trous dans le mur pour le passage du câblage électrique. Des fils électriques peuvent être dissimulés derrière le garnissage du mur.

Le non-respect de cette instruction peut causer un décès, un incendie, ou un choc électrique.

Avant de commencer...

AVERTISSEMENT : Le défaut de suivre exactement l'information contenue dans ce manuel peut être la cause de dommages pour le produit, de blessures ou d'accident mortel.

- Ne pas remiser ou utiliser d'essence ou d'autres produits et vapeurs inflammables à proximité de cet appareil ou tout appareil électroménager.
- QUE FAIRE EN CAS DE FUITE DE GAZ?
- Ne pas tenter de mettre un appareil en marche.
- Ne toucher aucune prise électrique et n'utiliser aucun téléphone de l'édifice.
- Appeler immédiatement votre fournisseur de gaz de chez un voisin. Suivre ses instructions.
- En cas d'absence du fournisseur de gaz, appelez les pompiers.
- L'installation et le service doivent être effectués par un électricien qualifié, par une agence de service ou par le fournisseur de gaz.

Important : Observer les dispositions de tous les codes et règlements en vigueur.

La responsabilité de la qualité de l'installation incombe au propriétaire. Vérifier que tout le matériel nécessaire pour une installation correcte est disponible. C'est à l'installateur qu'incombe la responsabilité de respecter les dégagements de séparation spécifiés sur les instructions sur le fond de l'enceinte des brûleurs de la table de cuisson.

Inspecter l'emplacement où la table de cuisson sera installée. L'emplacement devrait être situé à distance de toute source de courants d'air intenses, comme les fenêtres. La table de cuisson devrait être installée dans la cuisine.

TOUTES LES OUVERTURES DÉCOUPÉES DANS LE MUR OU DANS LE PLANCHER AU VOISINAGE DE L'ENDROIT OÙ LA TABLE DE CUISSON SERA INSTALLÉE, DOIVENT ÊTRE OBTURÉES.

Une liaison électrique à la terre est nécessaire. Voir les exigences concernant l'installation électrique.

Un raccord de connexion à la conduite d'arrivée de gaz doit être disponible. Voir les "Spécifications de l'alimentation en gaz".

Remarque : La table de cuisson à gaz avec brûleurs scellés est fabriquée pour l'alimentation au gaz NATUREL. Un ensemble de conversion pour l'alimentation au gaz propane (ensemble n° 4173627) est disponible auprès des concessionnaires KitchenAid ou des distributeurs autorisés.

Utiliser les dimensions indiquées pour l'ouverture dans le plan de travail. Ces dimensions produisent un dégagement de 0 cm (0 po).

Construction des placards : Cet appareil est conçu pour utilisation sur un placard de cuisine inférieur de 61 cm (24 po) de profondeur. La profondeur maximale des placards supérieurs est de 33 cm (13 po). L'espacement vertical minimal entre la table de cuisson et le placard supérieur est de 76,2 cm (30 po). Les placards supérieurs installés d'un côté ou de l'autre de l'appareil doivent être situés à au moins 45,7 cm (18 po) au-dessus de la table de cuisson. La distance minimale entre le bord avant du plan de travail et le bord avant de la table de cuisson est de 1,9 cm (3/4 po). La distance horizontale minimale entre les placards supérieurs situés au-dessus de l'appareil est indiquée pour le numéro de modèle.

Nouvelle installation - Respecter les dimensions minimales fournies.

Installation de remplacement - Veiller à ce que le bord avant de la table de cuisson soit situé à au moins 3,8 cm (1 1/2 po) en retrait du bord avant du plan de travail.

Lors de l'installation de la table de cuisson au-dessus d'un four encastré dans un placard inférieur, ne pas fixer l'appareil au plan de travail avec des brides. Il sera plus facile de démonter l'appareil pour les travaux d'entretien, si c'est un jour nécessaire.

**National Fire Protection Association
Battery March Park
Quincy, Massachusetts 02269

***Association canadienne de normalisation/CSA
178 Rexdale Boulevard
Etobicoke, Ontario M9W 1R3

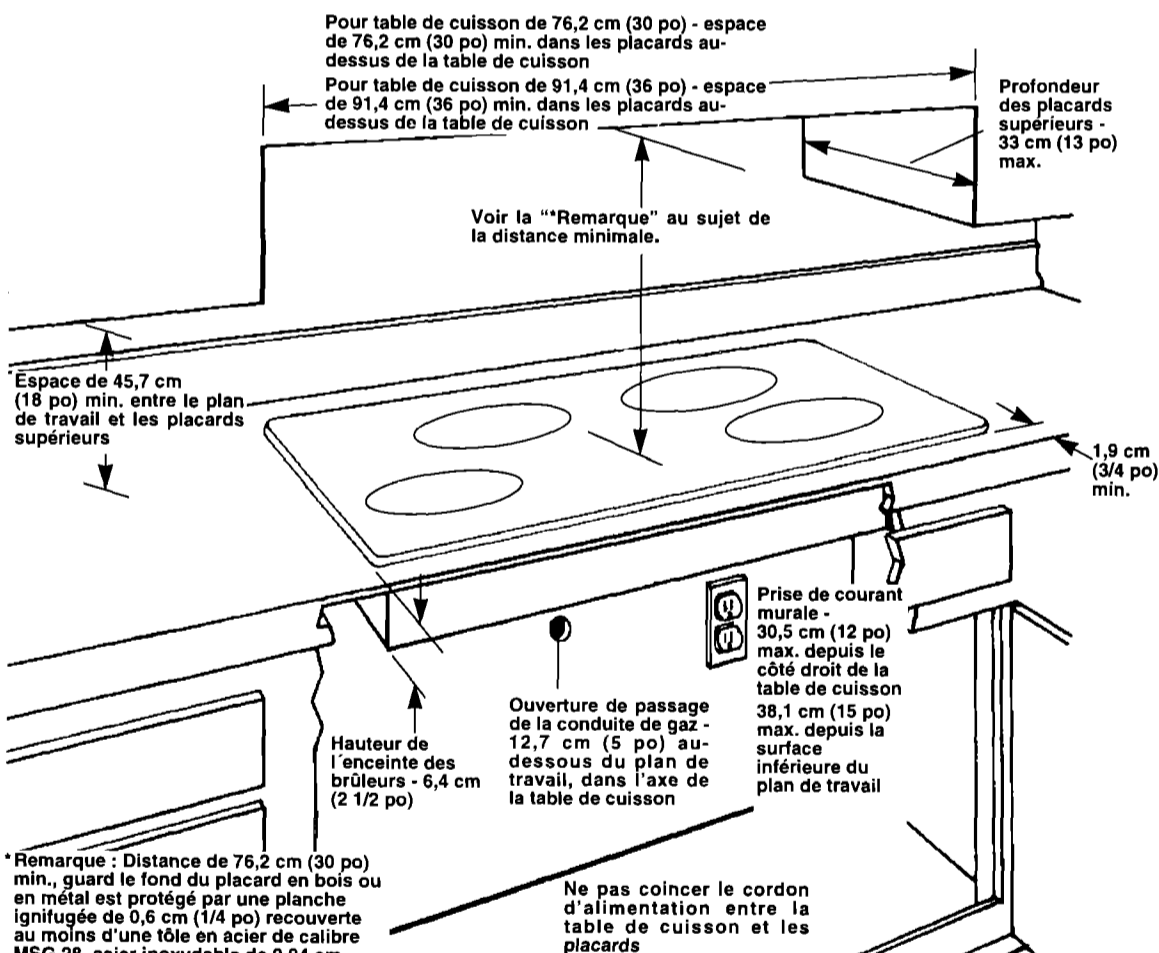

*Remarque : Distance de 76,2 cm (30 po) min., garde le fond du placard en bois ou en métal est protégé par une planche ignifugée de 0,6 cm (1/4 po) recouverte au moins d'une tôle en acier de calibre MSG 28, acier inoxydable de 0,04 cm (0,015 po), aluminium de 0,06 cm (0,024 po), ou cuivre de 0,05 cm (0,020 po).

Distance de séparation minimale de 91,4 cm (36 po) entre le dessus de la table de cuisson et la surface inférieure non protégée d'un placard métallique ou en bois.

	Table de cuisson de 76,2 cm (30 po):	Table de cuisson de 91,4 cm (36 po):
A	Profondeur de l'ouverture - 48,1 cm (18 15/16 po) min.	A Profondeur de l'ouverture - 48,1 cm (18 15/16 po)
B	Largeur de l'ouverture - 69,1 cm (27 3/16 po) min.	B Largeur de l'ouverture - 84,9 cm (33 7/16 po)
C	Espace de 6,7 cm (2 5/8 po) min. entre l'arrière de l'appareil ou la partie verticale du mur	C Espace de 6,7 cm (2 5/8 po) min. entre l'arrière de l'appareil ou la partie verticale du mur
D	Espace de 13,3 cm (5 1/4 po) min. entre les côtés de l'appareil et une surface en matériau combustible	D Espace de 13,3 cm (5 1/4 po) min. entre les côtés de l'appareil et une surface en matériau combustible

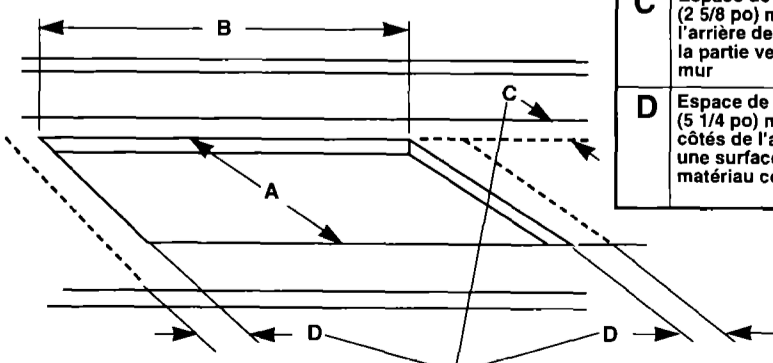

Distance de séparation minimale par rapport à une surface de matériau combustible au-dessus du plan de travail, sur les côtés et à l'arrière.

Outils nécessaires pour l'installation :

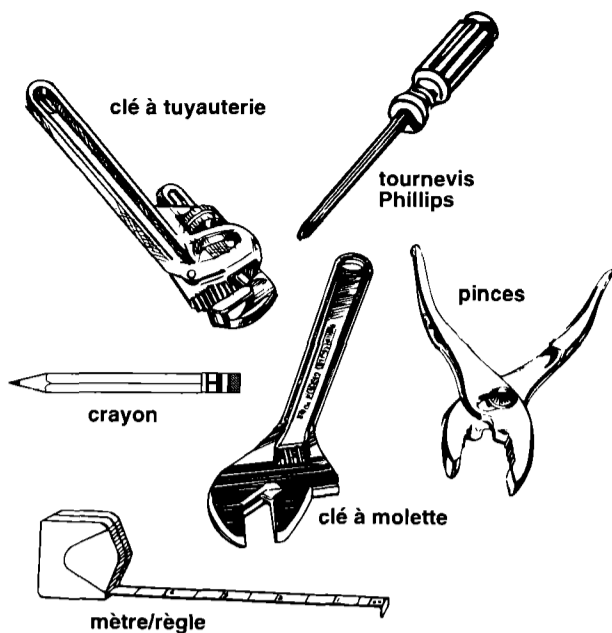

Spécifications de l'alimentation en gaz

⚠ AVERTISSEMENT



Risque d'incendie

La table de cuisson doit être raccordée à une canalisation de gaz à pression réglée.

Ne pas utiliser une flamme nue pour rechercher les fuites sur les canalisations de gaz.

Lorsque les codes le permettent, utiliser un conduit de gaz flexible conforme aux recommandations CGA/A.G.A.

Le non-respect de ces instructions peut être la cause d'un incendie, ou d'une explosion.

Observer les dispositions de tous les codes et règlements en vigueur.

A. L'installation réalisée selon ces instructions doit être conforme aux dispositions des codes et règlements locaux. En l'absence d'un code local, l'installation doit être conforme aux dispositions de la norme CANI-B149.1 ou 2.

B. La capacité thermique indiquée sur la plaque signalétique correspond à une altitude inférieure à 610 m (2 000 pi). Pour une altitude supérieure à 610 m (2 000 pi), réduire la capacité thermique à raison de 4 % pour chaque tranche de 305 m (1 000 pi) au-dessus du niveau de la mer (pour les É.-U. seulement).

C. Cette table de cuisson est équipée pour l'alimentation au gaz NATUREL. La plaque signalétique, située sur le fond de la table de cuisson, comporte des renseignements sur le type de gaz utilisable pour l'alimentation. Si cette information ne concorde pas avec le type de gaz disponible, consulter le concessionnaire KitchenAid ou le distributeur de pièces autorisé.

D. Installer une canalisation de gaz rigide de 1,9 cm (3/4 po) jusqu'à l'emplacement de la table de cuisson. L'emploi d'une canalisation de diamètre inférieur sur une grande distance peut susciter un débit de gaz insuffisant. Utiliser un composé d'étanchéité des joints conçu pour l'utilisation avec le gaz NATUREL ou le gaz PROPANE.



E. Si les codes ou les règlements locaux le permettent, on recommande l'emploi d'un conduit de raccordement métallique flexible (homologation CGA/A.G.A.) pour le raccordement de la table de cuisson à la canalisation de gaz. Veiller à ne pas déformer ou endommager le conduit flexible lors des déplacements de la table de cuisson. Un raccord à filetage mâle de 0,95 cm (3/8 po) est nécessaire pour le raccordement au filetage femelle de la tuyauterie pressurisée.

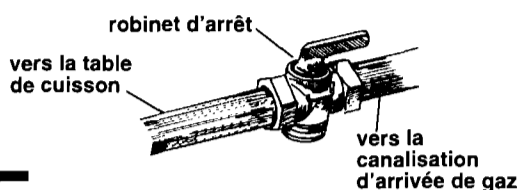

F. La canalisation d'arrivée de gaz devra être dotée d'un robinet d'arrêt homologué. Ce robinet d'arrêt devrait être situé dans la même pièce que la table de cuisson, à un emplacement permettant un accès aisé pour les manoeuvres d'ouverture et de fermeture. Ne pas entraver l'accès au robinet d'arrêt; celui-ci est utilisé pour l'établissement et l'interruption de l'alimentation en gaz de l'appareil.

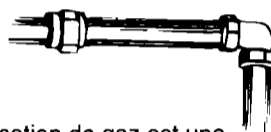

G. Si la canalisation de gaz est une tuyauterie rigide, utiliser une combinaison de raccords à tuyauterie pour réaliser un raccordement dans l'alignement de la table de cuisson. Toute tension mécanique doit être éliminée des canalisations de gaz, de manière que la table de cuisson demeure horizontale et alignée.

H. Contrôler le fonctionnement du détendeur à une pression correspondant à une colonne d'eau d'au moins 2,5 cm (1 po) au-dessus de la pression nominale. La pression à l'entrée du détendeur en service devrait être comme suit :

GAZ NATUREL :

Pression de réglage : 10,2 cm (4 po)
Pression d'alimentation maximale : de 17,8 cm à 35,5 cm (de 7 à 14 po)

I. Test sous pression de la canalisation :
Test sous pression relative supérieure à 3,5 kPa (1/2 lb/po²)

La table de cuisson et le robinet d'arrêt individuel doivent être déconnectés de la canalisation de gaz au cours des tests du système d'alimentation à une pression relative supérieure à 3,5 kPa (1/2 lb/po²).

Test sous pression relative de 3,5 kPa (1/2 lb/po²) ou moins

La table de cuisson doit être isolée de la canalisation de gaz par fermeture du robinet d'arrêt individuel au cours des tests du système d'alimentation sous une pression égale ou inférieure à 3,5 kPa (1/2 lb/po²).

Spécifications de l'installation électrique

⚠ AVERTISSEMENT



Risque de choc électrique

Cet appareil doit être relié à la terre.

Ne pas modifier la fiche de branchement du cordon d'alimentation. Si la fiche de branchement n'est pas adaptée à la prise de courant, faire installer une prise de courant convenable par un électricien qualifié.

Ne pas utiliser un câble de rallonge avec cet appareil.

Le non-respect de ces instructions peut causer la mort, un incendie ou un choc électrique.

Ne pas utiliser une canalisation de gaz pour la liaison électrique à la terre.

En cas de doute au sujet du raccordement à la terre de l'appareil, consulter un électricien qualifié.

L'appareil doit être alimenté par un circuit électrique de 120 V (CA seulement), 60 Hz, 15 ou 20 A, protégé par un fusible. On recommande l'emploi d'un fusible temporisé ou d'un disjoncteur. On recommande que cet appareil soit alimenté par un circuit indépendant, n'alimentant que cet appareil.

Le système d'allumage électronique fonctionne dans une fourchette de tensions assez large, mais il faut que l'appareil soit convenablement relié à la terre et que la polarité soit respectée. Vérifier que la prise de courant électrique est correctement reliée à la terre et fournit une tension de 120 V. Demander également à un électricien qualifié de vérifier que la polarité de la prise de courant est correcte. Un schéma de câblage se trouve à la dernière page.

Lorsqu'il est installé, cet appareil doit être électriquement relié à la terre, conformément aux dispositions des codes locaux ou, en l'absence de codes locaux, conformément aux dispositions de la norme courante ACNOR C22.1 du Code canadien des installations électriques, Partie 1.

Méthode recommandée de liaison à la terre

Pour la sécurité des utilisateurs, cet appareil doit être relié à la terre. Cet appareil est équipé d'un cordon d'alimentation doté d'une fiche de branchement à 3 broches, reliée à la terre. Pour minimiser le risque de choc électrique, le cordon doit être branché sur une prise de courant murale assortie à 3 alvéoles, reliée à la terre, conformément aux dispositions du Code canadien des installations électriques (ACNOR) — dernière édition, et des codes et règlements locaux en vigueur (voir Figure 1).

Si une prise de courant correspondant à la fiche n'est pas disponible, c'est au propriétaire de l'appareil qu'incombe la responsabilité et l'obligation personnelles de faire installer par un électricien qualifié une prise de courant à 3 alvéoles correctement reliée à la terre.

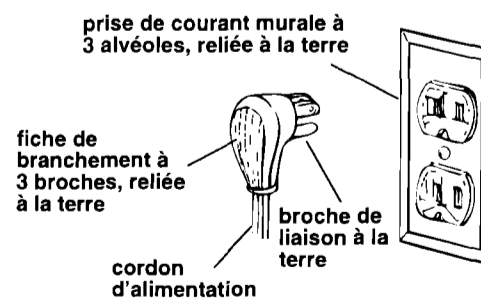
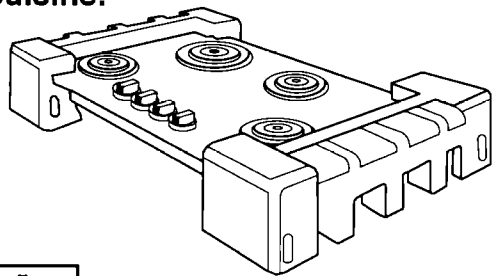

Figure 1

Commencer maintenant...

avec la table de cuisson dans la cuisine.



1. Ôter les matériaux d'emballage et les rubans adhésifs de la table de cuisson. Retirer sur le côté de la boîte, le paquet contenant les articles de quincaillerie et le détendeur. Inscrive les numéros de modèle et de série en première page de ces instructions avant d'installer la surface de cuisson. Les numéros sont indiqués sur la plaque signalétique des numéros de modèle et de série, située au fond de l'enceinte des brûleurs de la surface de cuisson.

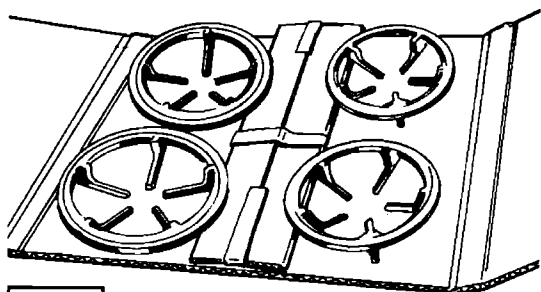

2. Retirer de la boîte d'expédition la table de cuisson, les grilles des brûleurs et le paquet de chapeaux des brûleurs.

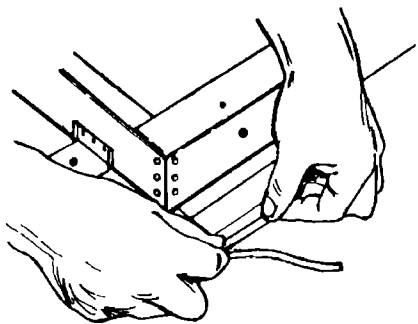

3. Ôter l'endos en papier sur une petite section du ruban d'étanchéité en mousse. Placer le ruban à 3,3 mm (1/8 po) du bord de la table de cuisson sur la face inférieure du verre. Poursuivre jusqu'à ce que le ruban en mousse délimite complètement le bord de la table de cuisson. Ne pas utiliser d'autres produits d'étanchéité autour du bord de la table de cuisson.

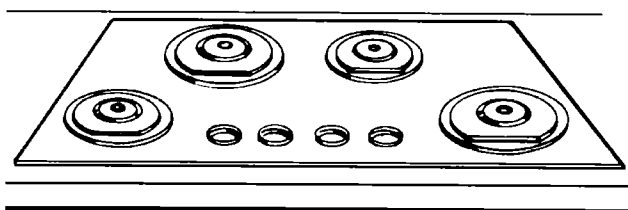

Pour modifier la position de la table de cuisson dans l'ouverture découpée dans le plan de travail, soulever l'ensemble de la table de cuisson.

4. Insérer la table de cuisson dans l'ouverture découpée dans le plan de travail. Centrer la table de cuisson dans l'ouverture. Veiller à ce que le bord avant de la table de cuisson soit parallèle au bord avant du plan de travail. Veiller à respecter toutes les distances de séparation spécifiées. Tracer avec un crayon sur le plan de travail le périmètre de l'arrière de la table de cuisson. Retirer la table de cuisson de l'ouverture et la mettre à l'envers sur une surface protégée.

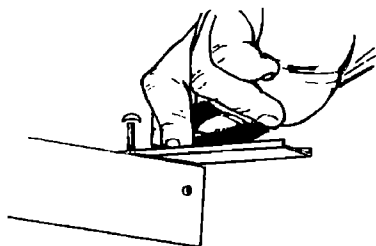

5. Fixer les brides de montage de chaque côté de la caisse des brûleurs avec les vis de 0,80 cm (5/16 po). Ne pas encore serrer les vis. Orienter les brides de montage de manière que chaque bride soit sous la caisse des brûleurs.

6. Réinsérer la table de cuisson dans l'ouverture découpée dans le plan de travail. Vérifier que la table de cuisson est parallèle au bord avant du plan de travail. Soulever l'ensemble de la table de cuisson pour effectuer les ajustements nécessaires, afin que le ruban en mousse assure convenablement l'étanchéité.

AVERTISSEMENT
Risque de blessures
Ne pas serrer les vis excessivement. Un serrage excessif des vis peut être la cause de blessures pour l'utilisateur ou faire subir des dommages à la table de cuisson.

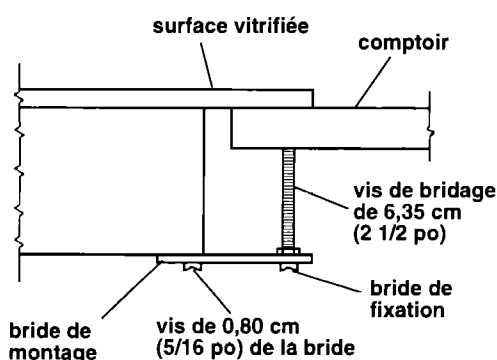

7. Orienter les brides de montage du côté opposé à la caisse des brûleurs. Serrer les brides de montage sur la caisse des brûleurs. Insérer les vis de bridage de 6,4 cm (2 1/2 po) dans les brides de montage. Utiliser un tournevis pour serrer la vis contre la face inférieure du comptoir.

8. Installer le détendeur; la flèche gravée sur le détendeur doit être orientée vers l'appareil, et le détendeur doit être placé à un endroit où l'utilisateur peut atteindre le bouton ou robinet.

AVERTISSEMENT
Risque d'incendie
Ne pas trop serrer les connexions. Le détendeur est fait de métal moulé en matrice. Un serrage excessif peut fissurer le détendeur et provoquer une fuite de gaz et un risque d'incendie ou d'explosion.

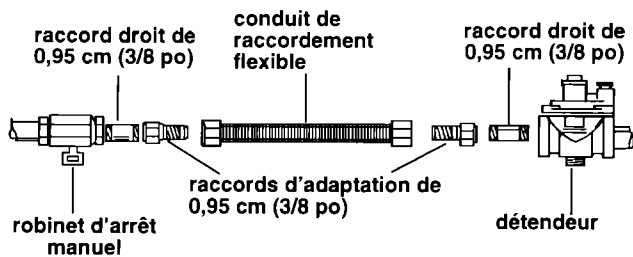

Serrer tous les raccords avec une clé.

9. Installer le conduit de raccordement flexible et les raccords entre la canalisation de gaz et le détendeur, dans l'ordre suivant : robinet d'arrêt manuel, raccord droit de 0,95 cm (3/8 po), raccord d'adaptation de 0,95 cm (3/8 po), conduit de raccordement flexible, raccord d'adaptation de 0,95 cm (3/8 po), et raccord droit de 0,95 cm (3/8 po).

10. Utiliser un composé d'étanchéité des joints conçu pour l'utilisation avec le gaz NATUREL et le gaz PROPANE, sur toutes les connexions de la canalisation de gaz. Si un conduit de raccordement flexible est utilisé, veiller à ce qu'il ne soit pas écrasé ou déformé.

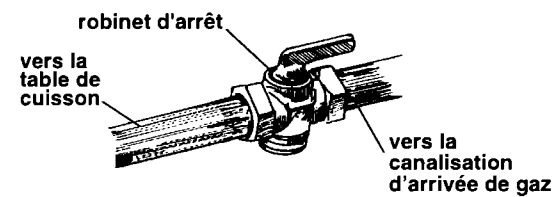

11. Ouvrir le robinet d'arrêt de la canalisation de gaz. Attendre pendant quelques minutes que le gaz remplisse la canalisation.

AVERTISSEMENT
Risque d'incendie
Ne pas utiliser une flamme nue pour rechercher les fuites au voisinage des connexions de la canalisation de gaz. La recherche des fuites à l'aide d'une flamme peut être la cause d'un incendie ou d'une explosion.

12. Pour rechercher les fuites au niveau des connexions de la canalisation de gaz, utiliser un pinceau et du détergent liquide. La formation de bulles au voisinage d'une connexion indique la présence d'une fuite. En cas de fuite, fermer le robinet d'arrêt et le robinet de commande, et serrer les connexions. Inspecter de nouveau pour rechercher des fuites. **NE JAMAIS RECHERCHER DES FUITES À L'AIDE D'UNE ALLUMETTE OU D'UNE FLAMME QUELCONQUE.** Nettoyer pour enlever tous résidus de détergent.

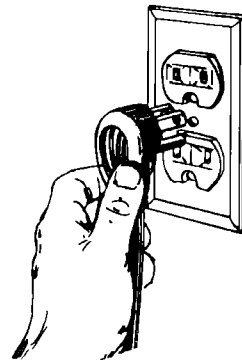

13. Brancher le cordon d'alimentation sur une prise de courant reliée à la terre.

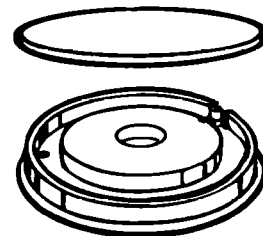

14. Mettre les grilles des brûleurs sur les brûleurs, ainsi que le chapeau de chaque brûleur. Mettre le bouton de commande sur la tige de chaque robinet de commande des brûleurs.

Système d'allumage électronique - allumage initial
Les brûleurs de la table de cuisson utilisent un dispositif d'allumage électronique au lieu d'une flamme de veille. Lorsque le bouton de commande d'un brûleur est à la position "LITE", le système génère des étincelles qui provoquent l'inflammation du gaz qui sort du brûleur. Cette production d'étincelles se poursuit jusqu'à l'inflammation du gaz.

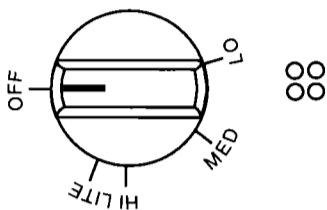
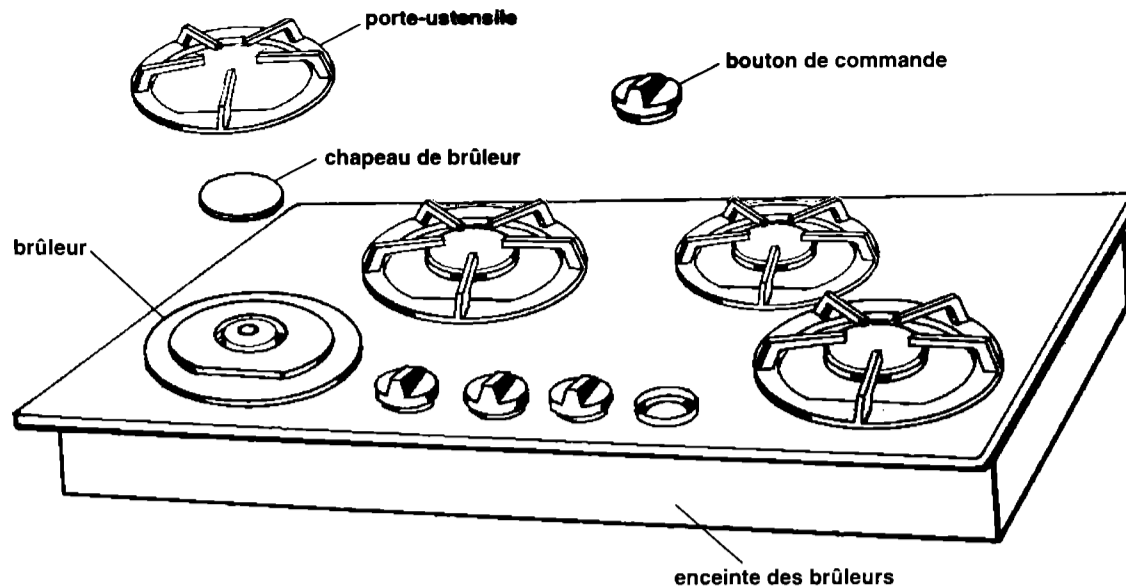

15. Contrôler le fonctionnement des brûleurs de la table de cuisson. Appuyer successivement sur le bouton de commande de chaque brûleur et faire tourner le bouton jusqu'à la position "LITE". Le brûleur devrait s'allumer en moins de 4 secondes. **Nes pas laisser le bouton à la position "LITE" une fois le brûleur allumé.**

Si le brûleur ne s'allume pas correctement, ramener le bouton à la position d'arrêt "OFF". Vérifier que le chapeau du brûleur est convenablement placé. Vérifier que le cordon d'alimentation électrique est bien branché et que la prise de courant est bien alimentée (fusible grillé, disjoncteur ouvert?). Vérifier que le robinet d'arrêt est ouvert (position "ON"). Contrôler de nouveau le fonctionnement. Si le brûleur ne s'allume pas, contacter le concessionnaire KitchenAid pour obtenir de l'aide.

16. Vérifier que chaque brûleur de la table de cuisson produit une flamme correcte. La flamme doit comporter une petite flamme conique interne bleue d'environ 1,3 cm (1/2 po) de longueur. Le cône externe de la flamme n'est pas aussi visible que le cône interne.

17. Successivement pour chaque brûleur, enfoncer le bouton de commande et le tourner à la position de mijotage "LO". Du fait du réglage effectué à l'usine, la position "LO" correspond à la puissance de chauffage minimale permettant un réallumage fiable du brûleur. Si le brûleur ne reste pas allumé au réglage "LO", vérifier le réglage "LO" comme suit :

- Tourner le bouton à "LITE" jusqu'à ce que le brûleur s'allume.
- Tourner rapidement le bouton au RÉGLAGE LE PLUS FAIBLE.
- Si le brûleur s'éteint, rajuster la soupape comme suit :

Retirer le bouton de commande du brûleur. Introduire un tournevis à lame plate dans la tige creuse de la soupape et l'engager dans la fente de la vis à l'intérieur. Il est possible d'augmenter ou de réduire la taille de la flamme en tournant la vis. Régler la flamme jusqu'à ce qu'il soit possible de tourner le bouton de "LITE" au RÉGLAGE LE PLUS FAIBLE sans éteindre la flamme. La flamme devrait être la plus petite possible sans s'éteindre.

Conversion pour l'alimentation au gaz propane

Ne pas tenter de modifier l'appareil pour l'alimentation avec un autre gaz que celui spécifié sur la plaque signalétique, sans avoir d'abord consulté le fournisseur de gaz. La conversion doit être exécutée par un technicien qualifié. L'ensemble de conversion n° 4173627 est disponible chez les concessionnaires KitchenAid ou distributeurs de pièces autorisés.

Schéma de câblage

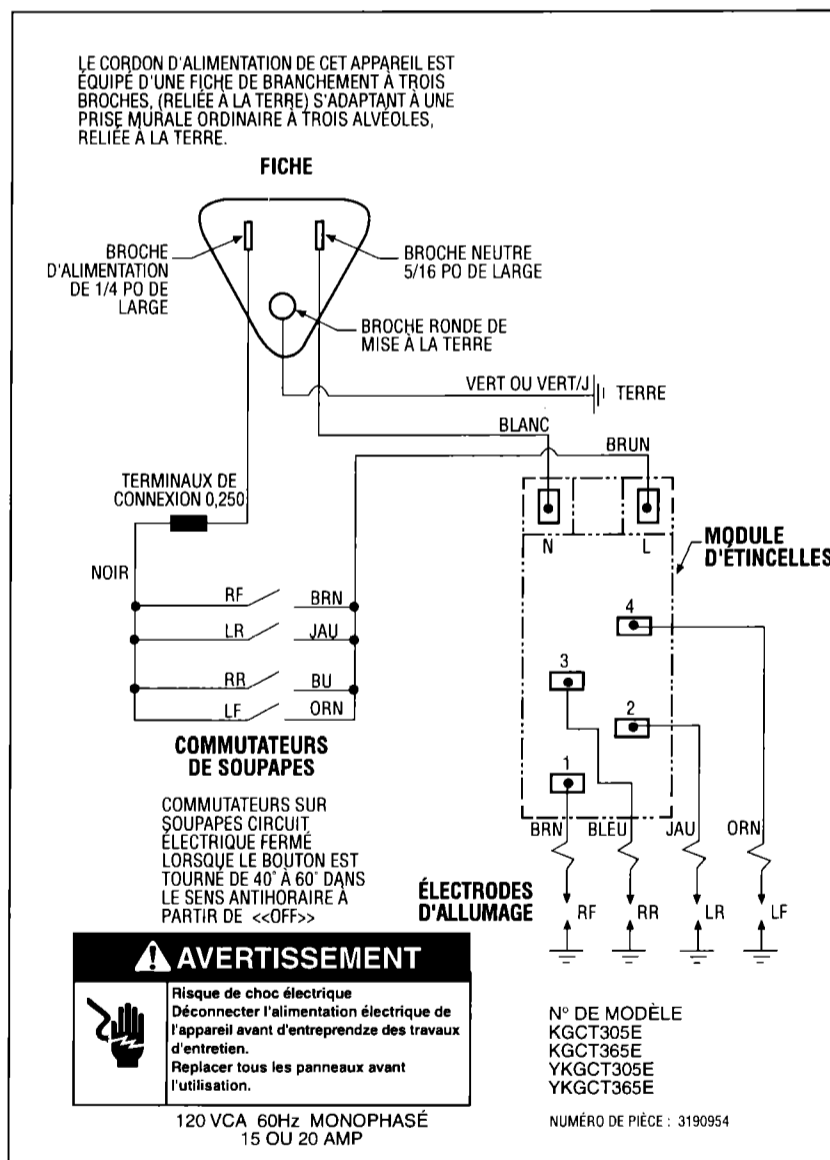

Le cordon d'alimentation de cet appareil est équipé d'une fiche de branchement à trois broches, (reliée à la terre) s'adaptant à une prise murale ordinaire à trois alvéoles, reliée à la terre.

Pour pouvoir utiliser efficacement cette nouvelle table de cuisson, lire le Guide d'utilisation et d'entretien KitchenAid. Conserver les instructions d'installation et le guide dans un endroit pratique pour pouvoir les consulter facilement.

AVERTISSEMENT

Risque de choc électrique
Déconnecter l'alimentation électrique de l'appareil avant d'entreprendre des travaux d'entretien.
Le non-respect de cette instruction peut être causer d'un choc électrique.

Si la table de cuisson ne fonctionne pas...

Vérifier que le disjoncteur ne s'est pas ouvert ou que le fusible n'est pas grillé. Vérifier que le cordon d'alimentation électrique est branché sur une prise murale et que les robinets d'alimentation en gaz sont à la position de marche "ON". Vérifier que le robinet d'arrêt de la canalisation d'arrivée de gaz est ouvert.

Voir le Guide de diagnostic plus détaillé dans le Guide d'utilisation et d'entretien.

Si des réparations sont nécessaires...

Contactez un concessionnaire ou un établissement de service autorisé KitchenAid. Communiquer les numéros de modèle et de série qui sont inscrits sur la plaque signalétique située au fond de l'enceinte des brûleurs de la table de cuisson.

Tous les travaux d'entretien devraient être exécutés par le concessionnaire chez qui vous avez acheté la table de cuisson ou par un centre de service KitchenAid autorisé. On peut trouver le nom et l'adresse du centre d'entretien autorisé KitchenAid local dans les pages jaunes de l'annuaire sous la rubrique "Appareils électroménagers".

Si vous n'êtes pas satisfait du service local, contactez :

KitchenAid Canada
1901 Minnesota Court
Mississauga, Ontario
L5N 3A7
Téléphone : (905) 821-3900

N° de pièce 3190961
© 1996 KitchenAid
® Marque déposée de KitchenAid.
Préparé par KitchenAid
Benton Harbor, Michigan 49022
Imprimé aux É.-U.