

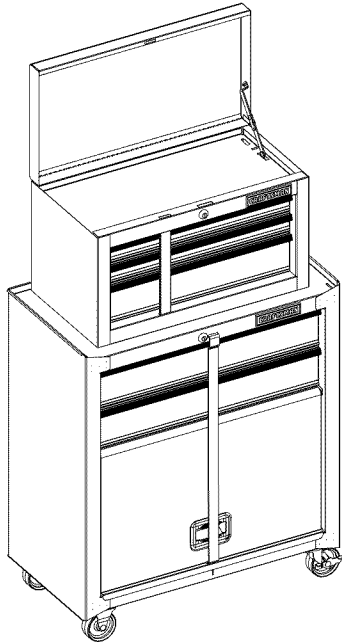

5-DRAWER BB TOOL CENTER - MODEL # 31013



**SERVICE PARTS**

CALL 1-800-366-7278 FOR SERVICE PARTS. Refer to Service Parts Drawing for full listing of Service Parts.

**LOCATING MODEL # INFORMATION**

Model numbers and other information required for service parts is located on a label on top shelf behind the logo.

**CAPACITIES**

- The maximum weight for each drawer should be no more than 25 lbs.
- Empty weight of the unit is: 70 lbs
- The maximum product weight, including contents, should be no more than 400 lbs.

**MAINTENANCE**

- For casters, use high quality bearing grease, (yearly).
- Lubricate the slides with grease or equivalent,(twice yearly.)
- Lubricate lock with graphite, (yearly).

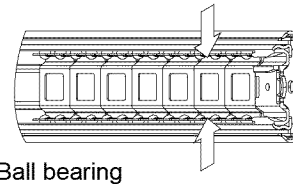
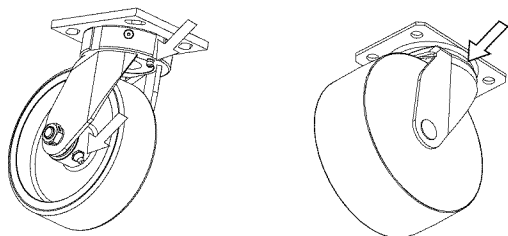

Ball bearing

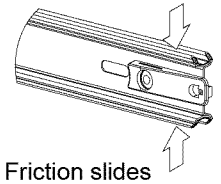

Friction slides

- Periodically the drawer fronts, drawer trim, and other surfaces should be cleaned with a mild detergent and water.
- Auto wax will preserve the unit's luster finish. Apply the wax as to a car. The wax will also help protect the unit against scratches.
- Grease and oil can be removed with most standard cleaning fluids. For safety, use a nonflammable cleaning fluid.
- If drawer liners are supplied, it is recommended they are used to protect the finish inside the drawers and to make the drawers easier to clean. The drawer liners may be cleaned with soap and water.

**SAFETY**

**DANGER** ▲ is used to indicate a hazardous situation which, if not avoided, will result in serious injury or death.

**WARNING** △ indicates a hazardous situation which, if not avoided, could result in serious injury or death.

**CAUTION** is used to indicate a hazardous situation which, if not avoided, may result in minor injury, moderate injury, or property damage.

**CAUTION:** Read and follow all Safety Rules and Operating Instructions before first use of this product.

**DANGER** ▲

- **DO NOT** stand on this product. You may fall, which may cause personal injury.
- **DO NOT** step in drawers. You may fall, which may cause personal injury.
- **USE THE BRAKES** when not moving this product. This will prevent the product from rolling, which may cause personal injury or product damage.
- **APPROPRIATELY SECURE** this product before moving with a forklift.
- **DO NOT** tow with power equipment. The product could tip, which may cause personal injury or product damage.

**WARNING** △

- **WEAR SAFETY GLASSES** when removing or repositioning the slides. The tool could slip, which may cause personal injury.
- **DO NOT** mount this product on a truck bed or any other moving object. This may cause personal injury or product damage.
- **DO NOT** alter this product in any manner. For example, do not weld external lockbars or attach electrical equipment. This may cause personal injury or product damage.
- **UNIT MUST BE** located on a level surface. The product may become unstable and tip if stored or moved on an un-level surface, which may cause personal injury or product damage.
- **LOCK** the drawers before moving this product. The drawers could come open and make the product unstable and tip, which may cause personal injury or product damage.
- **DO NOT** pull this product when moving it. Push the product to prevent personal injury.

**CAUTION**

- **BE CAREFUL** when opening more than one drawer. The product may become unstable and tip, which may cause personal injury or product damage.

## HARDWARE

### TOOLS REQUIRED:

Flat-tip Screwdriver  
3/8-in Wrench

### HARDWARE REQUIRED:

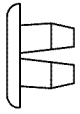

Grommet (Qty: 2)



1/4-20 Hex Nut (Qty: 16)

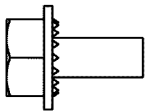

1/4-20 x .438-in HW Screw (Qty: 16)

## CARTON CONTENTS

### Chest:

Literature

### Cabinet:

Literature

Hardware bag

Caster pack

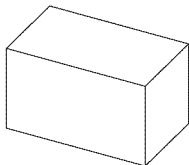

Caster pack

## ASSEMBLY

### 1 REMOVE CHEST FROM ROLL-AWAY

- The unit comes with the chest secured to the inside of the roll-away by either two or four 1/4-20 bolts.
- Lay the roll-away down on its back. Use packaging material to protect the paint finish.
- Remove the securing bolts from the underside of the roll-away. Save the screws for mounting the chest to the roll-away.
- Remove the chest.

### 2 CASTER INSTALLATION

#### Items Needed:

1/4-20 x .438-in HW Screw (Qty: 16)

1/4-20 Hex Nuts (Qty: 16)

#### Process:

**NOTE:** Use adequate manpower for this operation.

- Remove the bottom drawer. See drawer removal instructions.
- Lay the unit on its back, use packaging material to protect the paint finish.
- Attach the casters to unit using (4) 1/4-20 x .438-in Screws and (4) 1/4-20 Nuts per caster. Mount both swivel casters on the same side of the unit. Wrench-tighten.
- Return the unit to its upright position.
- Reinstall bottom drawer.

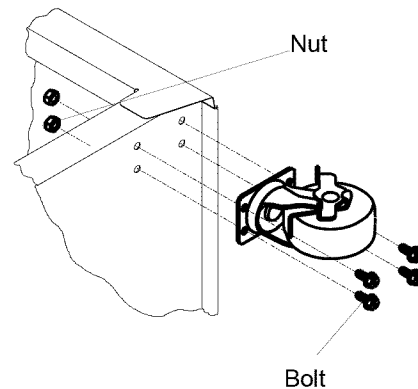

### 3 MOUNTING CHEST

- Remove the drawer from the roll-away (refer to the drawer removal instructions).
- Lift the chest onto the roll-away. Line up the holes in the bottom of the chest with the holes in the top of the roll-away.

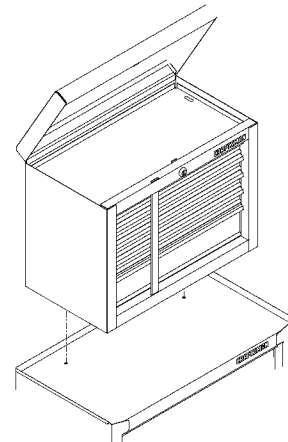

- Attach the chest using two 1/4-20 screws that were used to secure the chest to the bottom of the roll-away.
- Wrench tighten all screws.
- Replace the drawer (refer to the drawer installation instructions).
- To remove the chest, reverse the procedure.

#### 4 RISER ASSEMBLY

NOTE: When assembled, the riser should be the same size, left to right, as the chest. Use adequate manpower for this operation. Hardware call-out included with riser.

- Assemble the sides and the back (flange side up) together using four 8-32 x 1/4 pan head screws and four 8-32 hex nuts. Finger tighten.
- Position the riser assembly on the roll-away. Secure using four 10-16 x 1/2 sheet metal screws. Wrench tighten.
- Position the chest on the riser. Secure using four 10-16 x 1/2 sheet metal screws. Wrench tighten.
- Wrench tighten the risers four 8-32 x 1/4 pan head screws and 8-32 hex nuts.

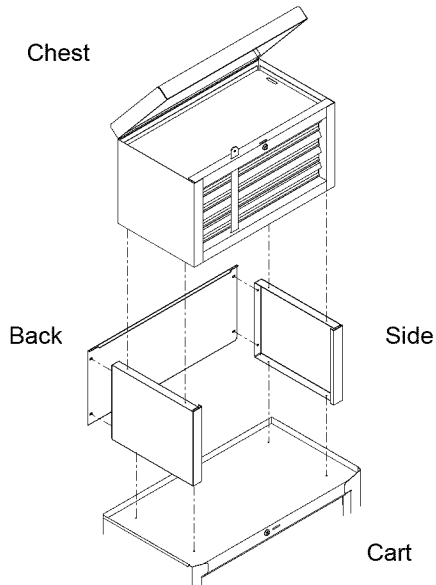

#### OPERATION

##### A REMOVING DRAWERS

- Empty the drawer.
- Fully extend the drawer

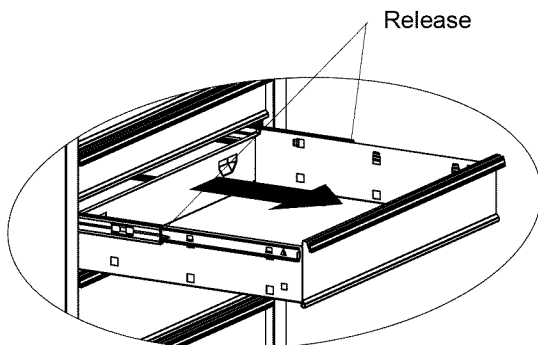

**Lever Style** - Lift or lower (depending on the slide) the release lever on both sides, (this allows the slides to ride over the stops). Pull out to remove.

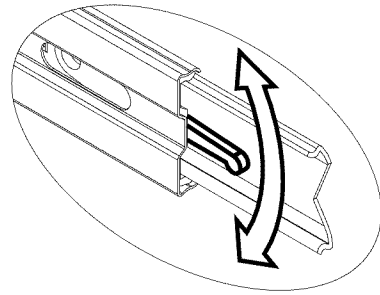

**Tab Style** - Depress the release tabs on both sides (this allows the slides to ride over the stops). Pull out to remove.

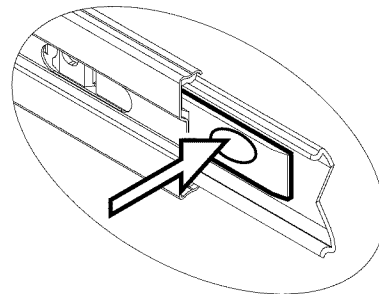

**Friction Style** - Fully extend the drawer. Insert screwdriver into the slot in the side and push in on the stop until it clears the lance. Pull drawer just past lance before releasing stop. Repeat the process for the other side.

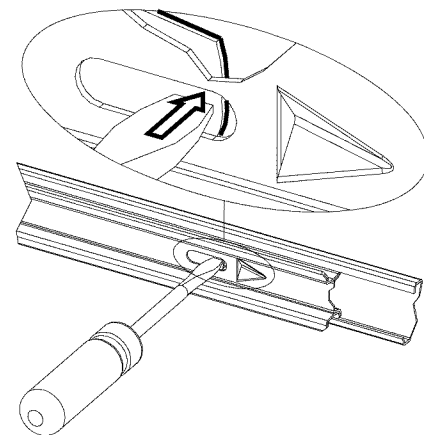

## B REINSTALL DRAWERS

**Ball bearing slide** - Pull slides and slide carrier out to fully extended position (see illustration). Hold the slide on the cabinet while aligning it with the slide on drawer. Slightly insert one side and repeat for the other side. Slowly push drawer to its fully closed position to engage slide. Open drawer and reclose to ensure proper operation.

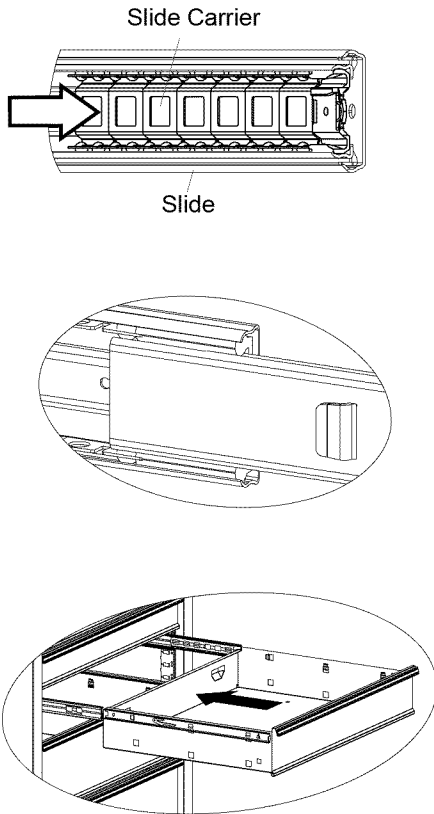

**Friction slide** - Fully extend slides in cabinet. Hold the slide on the cabinet while aligning it with the slide on drawer. Push the drawer into the unit until the drawer fully engages slides. Open drawer and reclose to ensure proper operation. (If stop does not engage slide, lightly deflect the stop with screwdriver.)

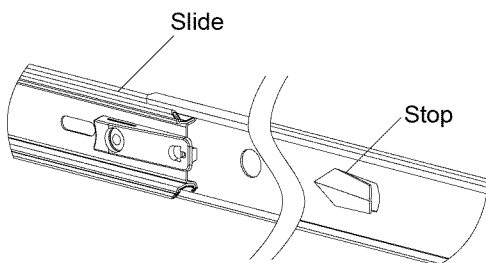

## C REMOVING AND INSTALLING SLIDES FROM UNIT

- First remove the drawer. (See section A)

### To remove the slide:

- Push slide to the closed position.
- Insert flat tip screw driver between slide and unit, behind rear rectangular cutout. (See illustration.)
- Rotate screw driver ¼ turn to force slide away from unit.
- Push on front of slide pushing it towards back of the unit.

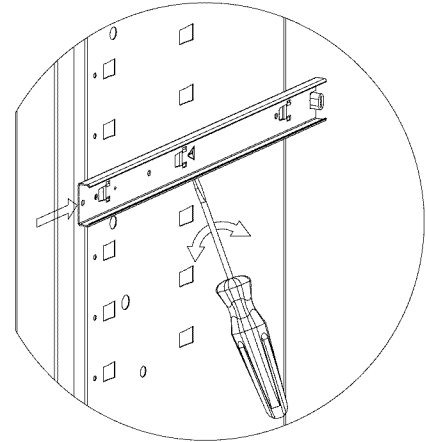

### To attach the slide:

- Extend slide and locate lances within respective cutout in carrier.
- Pull slide forward until slide locks back into place.
- Reinstall drawer following drawer installation procedure. (See section B)

## D TO LOCK CHEST

- Insert the lockbar (which stores in the top tray), tabbed end up, into the slot in the top tray and down into the slot in the base. Close the cover and lock with the key.

## E TO LOCK ROLL-AWAY

- The lockbar for the roll-away is stored in a slot in the top front corner of the unit.
- Insert the straight end of the lockbar into the slot in the base.
- Move the lockbar toward the unit until the bent end fits into the slot near the lock. Lock with the key.

## F PANEL

- If your unit is equipped with a storage compartment with a panel at the bottom, pull panel out, lift up and push panel back into unit to gain access to compartment.

# CRAFTSMAN®

CENTRO PARA HERRAMIENTAS CON COJINETES DE BOLAS (BB, EN INGLÉS) DE CINCO CAJONES MODELO NO. 31013

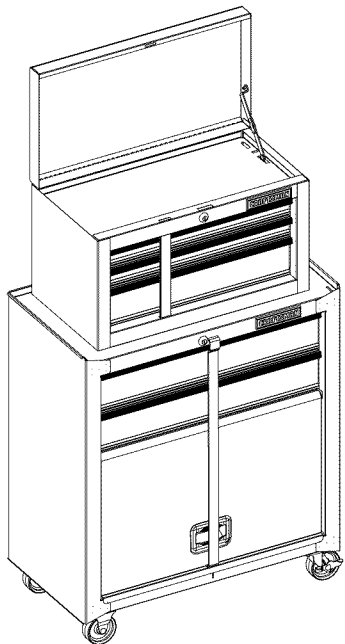

## PIEZAS DE SERVICIO

EN ESTADOS UNIDOS LLAME AL 1-800-659-7084 PARA PIEZAS DE REPUESTO. FUERA DE ESTADOS UNIDOS LLAME A SU DISTRIBUIDOR LOCAL. Suministre el número de modelo al comunicarse.

### UBICACIÓN DE INFORMACIÓN DEL NO. DE MODELO

El número de modelo y demás información requerida para las piezas de servicio se encuentran en una etiqueta en el lado interior derecho de la gaveta superior.

## CAPACIDAD

- El peso máximo en cada gaveta no debe ser mayor de 11,4 kg.
- El peso vacío de la unidad es 31,8 kg.
- El peso máximo del producto, incluyendo su contenido, no debe ser mayor de 181,8 kg.

## MANTENIMIENTO

- Para las ruedas, utilice grasa para rodamientos de alta calidad (anualmente).

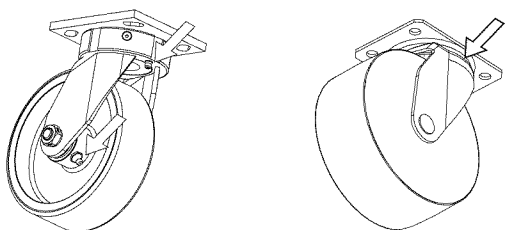

- Lubrique las guías con grasa o equivalente (dos veces por año).

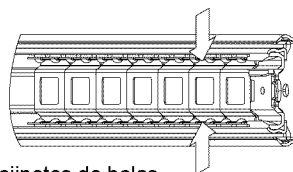

Cojinetes de bolas

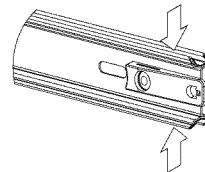

Correderas de fricción

- Lubrique la cerradura con grafito (anualmente).
- Limpie con detergente suave y agua los frontales y los bordes laterales de los cajones y las demás superficies.
- La cera para automóviles preservará el acabado brillante de la unidad. Aplique la cera como lo haría al carro. La cera también ayudará a proteger la unidad contra raspones.
- La grasa y el aceite pueden retirarse con la mayoría de los líquidos estándar para limpieza. Por razones de seguridad, utilice un líquido incombustible para limpieza.
- Si se suministran forros para las gavetas, se recomienda que se utilicen para proteger el acabado interno de las mismas y para facilitar la limpieza. Los forros para gavetas pueden limpiarse con agua y jabón.

## SEGURIDAD

**PELIGRO** ⚠ se utiliza para indicar una situación peligrosa que, de no evitarse, resultará en lesiones graves o la muerte.

**ADVERTENCIA** ⚠ indica una situación peligrosa que, de no evitarse, podría producir lesiones graves o la muerte.

**PRECAUCIÓN** se utiliza para indicar una situación peligrosa que, de no evitarse, puede derivar en lesiones leves o moderadas, o en daño a la propiedad.

**ATENCIÓN:** Lea y siga todas las Normas de Seguridad y las Instrucciones de Funcionamiento antes de utilizar por primera vez este producto.

### PELIGRO

- **NO** se ponga de pie sobre esta unidad. Puede caerse u ocasionar que el producto se vuelque.
- **NO** abra más de una gaveta. El producto podría quedar inestable y volcarse.
- **NO** utilice las gavetas como peldaños. Puede caerse u ocasionar que el producto se vuelque.
- **NO** monte este producto en una cama de carro o ningún otro objeto móvil.
- **NO** mueva la unidad antes de cerrar y asegurar todas las gavetas. Las gavetas podrían abrirse y hacer que la unidad se vuelva inestable y se vuelque.

### ADVERTENCIA

- **USE GAFAS DE SEGURIDAD** al quitar o volver a poner las correderas.
- **NO** hale la unidad, empújela cuando la mueva.
- **UTILICE LOS FRENOS** cuando el producto no esté en movimiento. Esto impedirá que se deslice.
- **NO** altere la unidad en modo alguno. Por ejemplo, no suelde las barras de sujeción externas ni le incorpore equipos eléctricos.
- Mantenga la unidad en superficies niveladas. La unidad puede tornarse inestable y volcarse si se almacena o se moviliza en una superficie no nivelada.
- **TENGA** cuidado cuando cierre la tapa. Quite las manos antes de que la tapa cierre completamente.

### PRECAUCIÓN

- Este producto no está diseñado para ser levantado directamente con un montacargas, ni para ser remolcado con unidades mecanizadas.
- Nunca debe exceder el peso máximo de cada gaveta.
- Sólo transporte esta unidad cuando esté vacía. Asegúrela adecuadamente cuando la transporte.
- **NO** exceda el peso máximo del producto, incluyendo el contenido. Refiérase a las Capacidades para más información.

## FERRETERÍA

### HERRAMIENTAS NECESARIAS:

Destornillador, punta de cruz  
Llave Inglesa de 8mm

### PIEZAS INCLUIDAS:

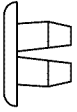

Remache a Presión (Cant: 2)



Tuerca Hexagonal de 1/4-20 (Cant: 16)

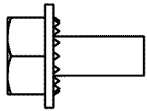

Tornillo 1/4-20 x .438-in HW (Cant: 16)

## CONTENIDO DE LA CAJA DE CARTÓN

### Baúl:

Material impreso

### Gabinete:

Material impreso

Bolsa de accesorios

Paquete de ruedas

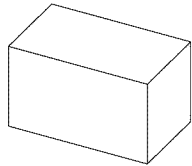

Paquete de ruedas

## ENSAMBLAJE

### 1 QUITAR EL BAÚL DE LA PIEZA DESLIZANTE

- La unidad tiene un baúl fijado por dentro a una pieza deslizante ya sea por dos o cuatro pernos 1/4-20.
- Acuesta la pieza deslizante boca arriba. Usa el material del empaque para proteger el acabado de la pintura.
- Quita los pernos de fijación en el fondo de la pieza deslizante. Guarda los tornillos para montar el baúl sobre la pieza anterior.
- Quita el baúl.

### 2 INSTALACION DEL TIRADOR (Solo Gabinete)

#### Elementos necesarios:

No. 1/4-20 X .438-in (Cant.: 16)

No. 1/4-20 X Tuerca (Cant.: 16)

Destornillador, punta de cruz

Llave Inglesa de 3/8-in (Llave de 10mm)

#### Proceso:

- Acueste el carro sobre su parte trasera. Proteja el acabado de la unidad con el material de embalaje. (Ver Sección de Operación: Sección B.)
- Instale las dos ruedecillas giratorias en el mismo lado de la unidad que la manija lateral.
- Fije las ruedecillas usando (4) 1/4 - 20 x .438-in tornillos y (4) 1/4 x 20 tuercas en cada ruedecilla.
- Apriete todos los tornillos con una llave de tuercas. Se recomienda no apretar a más de 0,92 kg-m.
- Vuelva a colocar la unidad en posición vertical.

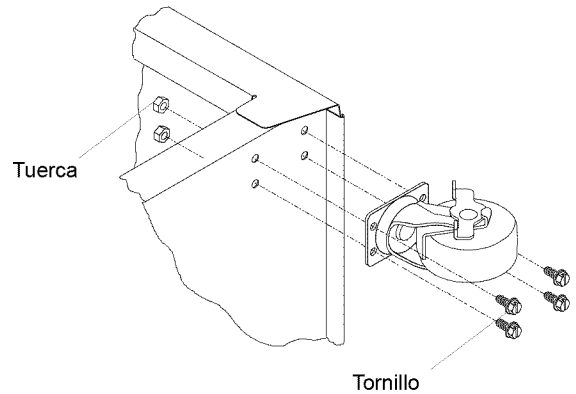

### 3 MONTAR EL BAÚL

- Quita el cajón de la pieza deslizante (ver las instrucciones correspondientes).
- Alza el baúl y colócalo sobre la pieza deslizante. Alinea los orificios en el fondo del baúl con los superiores de la pieza deslizante.

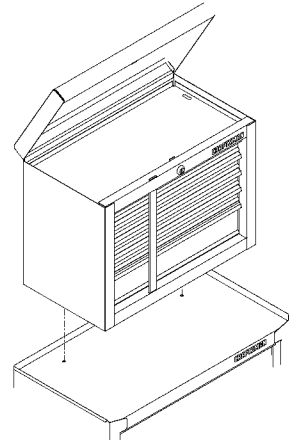

- Fija el baúl con los dos tornillos 1/4-20 usados para unir el baúl al fondo de la pieza mencionada.
- Aprieta todos los tornillos con una llave.
- Vuelve a montar el cajón (ver las instrucciones correspondientes).
- Para quitar el baúl, invierte el proceso.

#### 4 ENSAMBLAJE DE LA BASE

NOTA: Después de ensamblada, la base debe tener el mismo tamaño del baúl, de lado a lado. Busca la ayuda necesaria para esta operación. Lista de herrajes adjunta a la base.

- Ensambla los lados y el fondo (brida hacia arriba) con cuatro tornillos de cabeza plana biselada 8-32 de 6,35 mm y cuatro tuercas hexagonales 8-32. Aprieta con la mano.
- Coloca el ensamblado de la base sobre la pieza deslizante. Fíjala con cuatro tornillos para hojalata 10-16 de 12,7 mm. Aprieta con una llave.
- Monta el baúl sobre la base. Fíjalo con cuatro tornillos para hojalata 10-16 de 12,7 mm. Aprieta con una llave.
- Aprieta los cuatro tornillos de cabeza plana biselada 8-32 de 2,5 mm y las tuercas hexagonales 8-32, de la base.

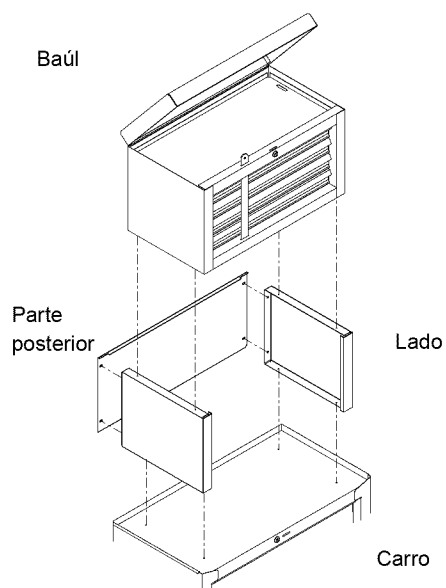

**Estilo palanca** – Levante o baje (dependiendo de la corredera) la palanca de liberación en ambos lados (esto permite que las correderas pasen sobre los topes). Jale hacia afuera para retirar.

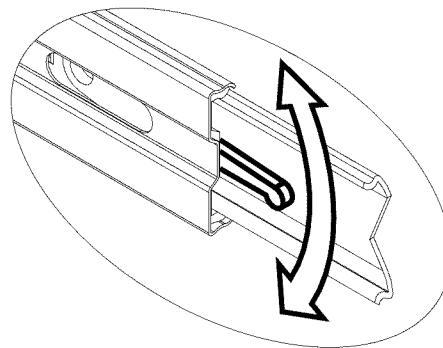

**Estilo lengüeta** – Oprima las lengüetas de liberación en ambos lados (esto permite que las correderas pasen sobre los topes). Jale hacia afuera para retirar.

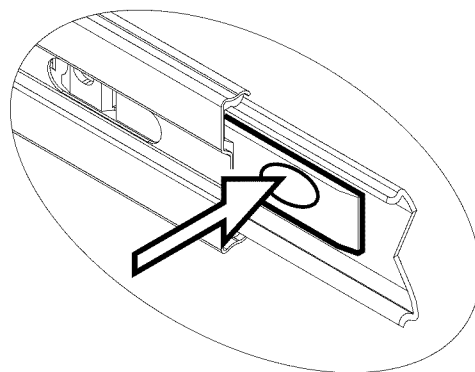

**Estilo fricción** - extienda completamente la gaveta. Inserte el destornillador en la ranura del costado y presione el tope hasta que libere el rejón. Hale la gaveta justo después del rejón antes de liberar el tope. Repita el proceso con la otra corredera

### FUNCIONAMIENTO

NOTA: No todas las instrucciones de ensamblaje se refieren a tu modelo.

#### A REMOCIÓN DE GAVETAS

- Vacíe la gaveta.
- Abra completamente la gaveta.

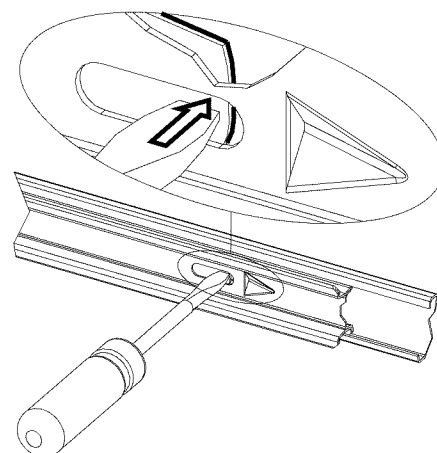
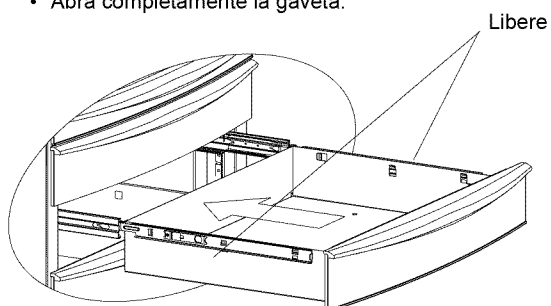

**Estilo fricción** - extienda completamente la gaveta. Inserte el destornillador en la ranura del costado y presione el tope hasta que libere el rejón. Hale la gaveta justo después del rejón antes de liberar el tope. Repita el proceso con la otra corredera

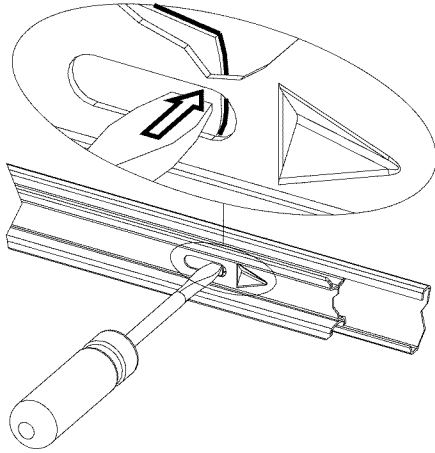

## B INSTALACIÓN DE GAVETAS

**Correderas de rodamientos esféricos** - hale hacia afuera las correderas y el soporte de las correderas hasta que queden en posición totalmente extendida (ver ilustración). Sostenga la corredera en el gabinete mientras lo alinea con la corredera de la gaveta.

Soporte de las correderas

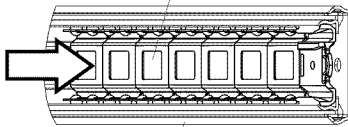

Corredera

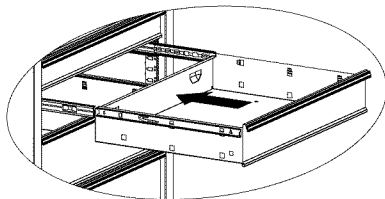
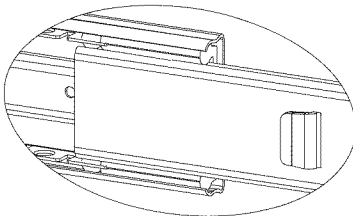

## C QUITAR E INSTALAR LAS CORREDERAS DE LA UNIDAD

• Primero quita el cajón. (Ver la sección A)

### Para quitar la corredera:

- Empuja la corredera hasta que quede en la posición de cerrado.
- Inserta la punta de un destornillador plano entre la corredera y la unidad, detrás de la ranura rectangular trasera. (Ver imagen).
- Rota el destornillador  $\frac{1}{4}$  de vuelta para separar la corredera de la unidad.
- Empuja el frente de la corredera hacia la parte trasera de la unidad.

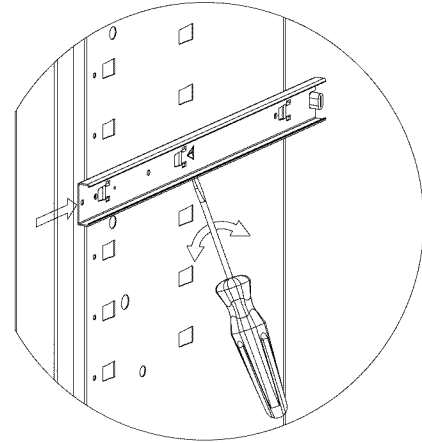

### Instalar la corredera:

- Extiende la corredera y busca las lancetas en cada una de las ranuras de los rieles.
- Empuja la corredera hacia adelante hasta que la corredera quede fija en su lugar.
- Vuelve a colocar el cajón correctamente según las instrucciones. (Ver sección B)

## D CERRAR EL BAÚL

- Insertar la barra de cierre (ubicada en la bandeja superior), con la pestaña final hacia arriba, dentro de las ranuras de la bandeja superior y de la base. Cierra las tapas y usa la llave para bloquear.

## E BLOQUEAR LA PIEZA DESLIZANTE

- En la ranura de la esquina superior frontal de la unidad encontrarás la barra de cierre de la pieza deslizante.
- Inserta el extremo recto de la barra de cierre dentro de la ranura de la base.
- Mueve la barra de cierre hacia la unidad hasta que el extremo curvo encaje en la ranura cerca de la cerradura. Cierra con llave.

## F PANEL

- Si la unidad tiene un compartimento de almacenamiento con un panel en el fondo; hala hacia afuera, alza y empuja el panel dentro de la unidad para tener acceso al compartimento.