

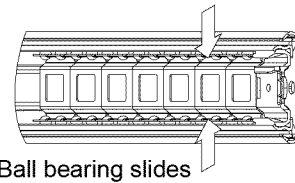

5-DRAWER BB CHEST
MODEL # 31018

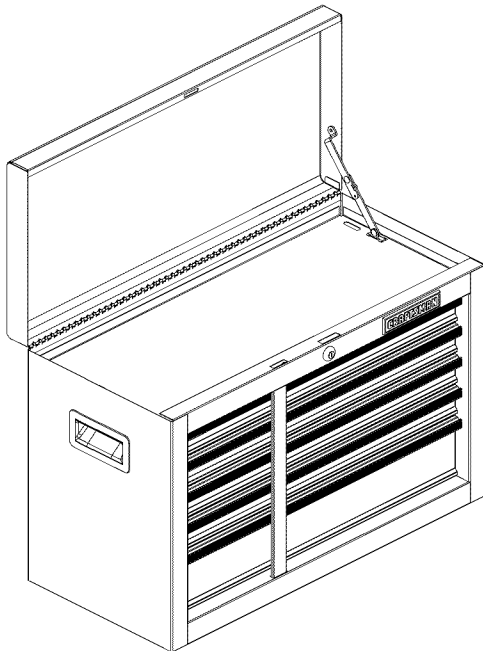

Ball bearing slides

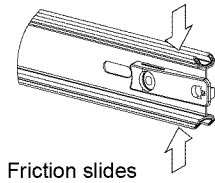

Friction slides

- Periodically the drawer fronts, drawer trim, and other surfaces should be cleaned with a mild detergent and water.
- Auto wax will preserve the unit's luster finish. Apply the wax as to a car. The wax will also help protect the unit against scratches.
- Grease and oil can be removed with most standard cleaning fluids. For safety, use a nonflammable cleaning fluid.
- If drawer liners are supplied, it is recommended they are used to protect the finish inside the drawers and to make the drawers easier to clean. The drawer liners may be cleaned with soap and water.

SAFETY

DANGER ⚠ is used to indicate a hazardous situation which, if not avoided, will result in serious injury or death.

WARNING ⚠ indicates a hazardous situation which, if not avoided, could result in serious injury or death.

CAUTION is used to indicate a hazardous situation which, if not avoided, may result in minor injury, moderate injury, or property damage.

CAUTION: Read and follow all Safety Rules and Operating Instructions before first use of this product.

DANGER ⚠

- **DO NOT** stand on this product. You may fall or cause product to tip.
- **DO NOT** open more than one drawer. The product may become unstable and tip.
- **DO NOT** step in the drawers. You may fall or cause product to tip.
- **DO NOT** mount this product on a truck bed or any other moving object.
- **DO NOT** move the product prior to closing and locking all the drawers. The drawers could come open and make the product unstable and tip.

WARNING ⚠

- **WEAR SAFETY GLASSES** when removing or repositioning the slides.
- **DO NOT** pull this product when moving it. Push the product to prevent personal injury.
- **USE THE BRAKES** when not moving this product. This will prevent the product from rolling.
- **DO NOT** alter this product in any manner. For example, do not weld external lockbars or attach electrical equipment.
- Keep the product on level surfaces. The product may become unstable and tip if stored or moved on an uneven surface.
- **BE CAREFUL** when closing the cover. Remove hands before the cover closes completely.

CAUTION

- This product is not designed to be directly lifted with a fork lift, or to be towed with any mechanical devices.
- The maximum weight for each drawer should never be exceeded.
- Only transport this product empty. Properly secure when transporting.
- **DO NOT** exceed maximum product weight, including contents. See Operations Sections: Capacities for more information.

SERVICE PARTS

CALL 1-800-4MY-HOME OR (1-800-469-4663) FOR SERVICE PARTS. Refer to Service Parts Drawing for full listing of Service Parts.

LOCATING MODEL # INFORMATION

Model numbers and other information required for service parts is located on a label on the interior right side of the top most drawer.

CAPACITIES

- The maximum weight for each drawer should be no more than 25 pounds.
- Empty weight of the unit is 37 lbs
- The maximum product weight, including contents, should be no more than 125 pounds.

MAINTENANCE

- For casters, use high quality bearing grease, (yearly).
- Lubricate the slides with grease or equivalent, (twice yearly.)

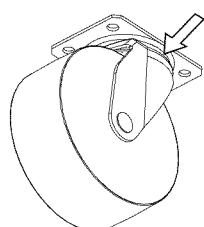
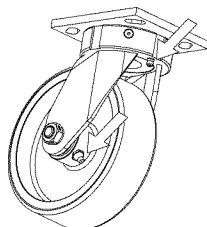

- Lubricate lock with graphite, (yearly).

HARDWARE

Tools Required:

- 3/8 inch wrench
- 5/16-inch drill bit

HARDWARE INCLUDED:

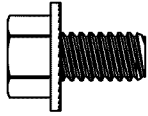

1/4 - 20 x 5/8" (Qty: 4)



1/4 - 20 Nut (Qty: 4)

CARTON CONTENTS

Chest:
Hardware bag
Literature

ASSEMBLY

1 TO ATTACH CHEST

Process:

- Remove enough drawers to access the top and bottom mounting surfaces of the units. Refer to drawer removal instructions.
- Place the chest in the desired location on top of the cabinet or intermediate chest and mark the mounting hole locations onto the cabinet top.
- Remove the chest and drill two 5/16" (8mm) holes through the top of the cabinet or intermediate chest.
- Secure the units together using two 1/4 - 20 x 5/8" screws and nuts at each joint. The hardware is provided in the bag located in the top tray of the chest.

OPERATION

NOTE: Not all operation instructions will relate to your model.

A TO LOCK CHEST

Process:

- Make sure drawers are fully closed.
- Insert the lockbar (which stores in the top tray), tabbed end up, into the slot in the top tray and down into the slot in the base.
- Close the cover and lock with the key.

TO UNLOCK CHEST

- Reverse above procedure..

B REMOVING DRAWERS

- Empty the drawer.
- Fully extend the drawer.

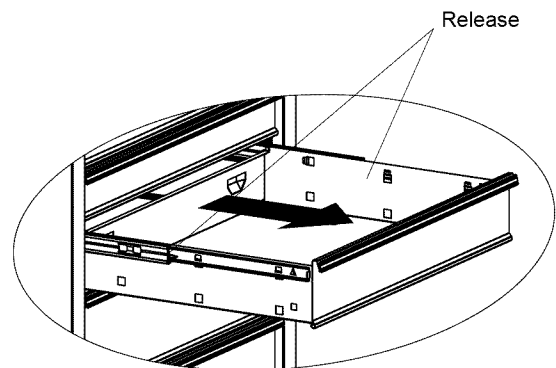

Lever Style - Lift or lower (depending on the slide) the release lever on both sides, (this allows the slides to ride over the stops.) Pull out to remove.

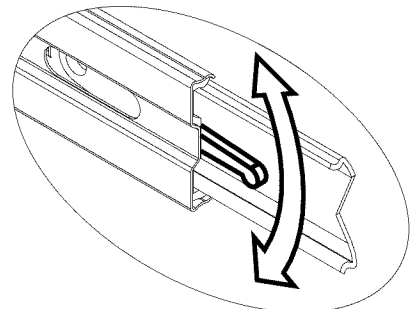

Tab Style - Depress the release tabs on both sides, (this allows the slides to ride over the stops.) Pull out to remove.

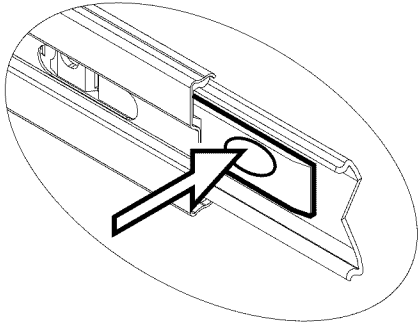

Friction Style - Fully extend the drawer. Insert screwdriver into the slot in the side and push in on the stop until it clears the lance. Pull drawer just past lance before releasing stop. Repeat the process for the other slide.

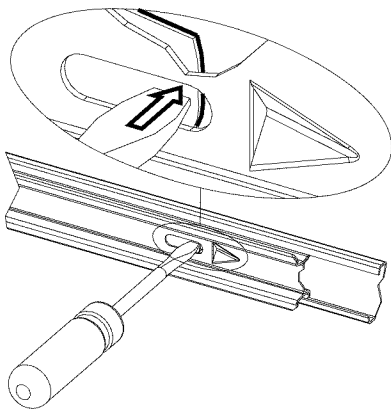

OPERATION



INSTALLING DRAWERS

Ball bearing slide - Pull slides and slide carrier out to fully extended position (see illustration.) Hold the side on the cabinet while aligning it with the slide on drawer. Slightly insert one side and repeat for the other side. Slowly push drawer to its fully closed position to engage slide. Open drawer and reclose to ensure proper operation.

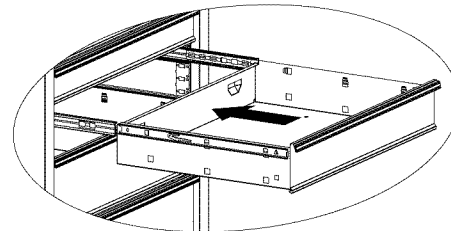
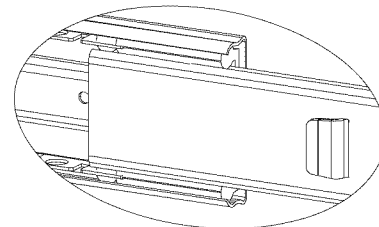
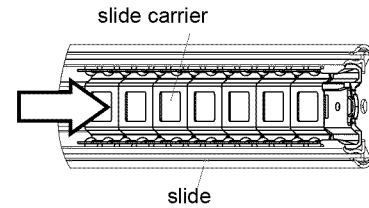

REMOVING AND INSTALLING SLIDES

- To remove the slide from the unit, first remove the drawer.
- After removing the drawers drill out the rivets, use a 5/32-in drill bit. The rivets will need to be replaced.
- To reinstall the slide, place the slide in the appropriate position in the unit and pull toward the front of the unit. Replace rivets to secure slide to the unit.
- For smooth operation, make sure the drawers are matched with their original slides.

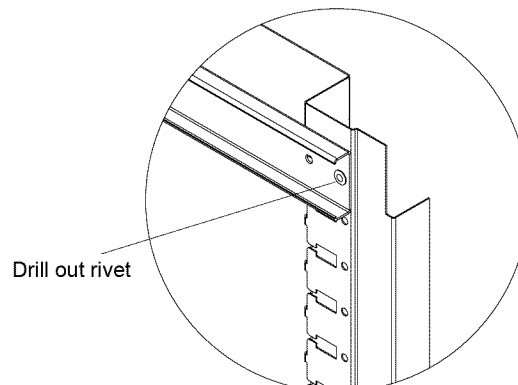

CRAFTSMAN®

BAÚL 5-CAJONE BB

MODELO NO 31018

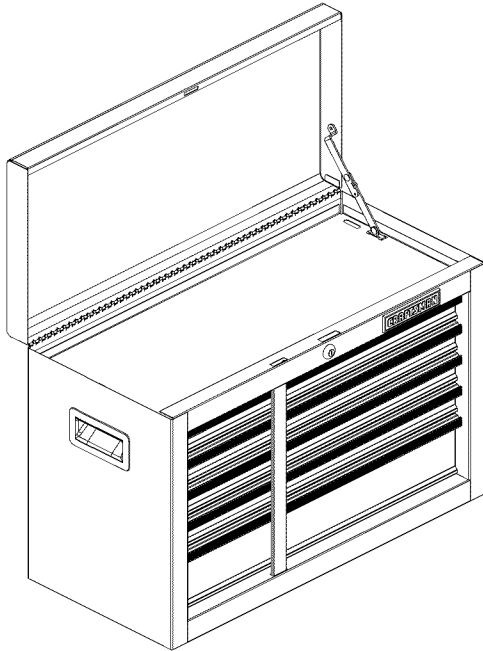

PIEZAS DE SERVICIO

EN ESTADOS UNIDOS LLAME AL 1-800-659-7084 PARA PIEZAS DE REPUESTO. FUERA DE ESTADOS UNIDOS LLAME A SU DISTRIBUIDOR LOCAL. Suministre el número de modelo al comunicarse.

UBICACIÓN DE INFORMACIÓN DEL NO. DE MODELO

El número de modelo y demás información requerida para las piezas de servicio se encuentran en una etiqueta en el lado interior derecho de la gaveta superior.

CAPACIDAD

- El peso máximo en cada gaveta no debe ser mayor de 11,4 kg.
- El peso vacío de la unidad es 16,8 kg.
- El peso máximo del producto, incluyendo su contenido, no debe ser mayor de 56,8 kg..

MANTENIMIENTO

- Para las ruedas, utilice grasa para rodamientos de alta calidad (anualmente).

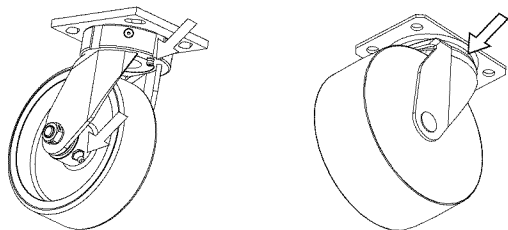

- Lubrique las guías con grasa o equivalente (dos veces por año).

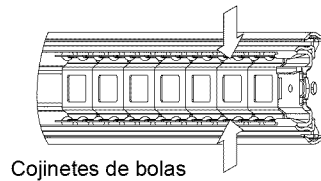

Cojinetes de bolas

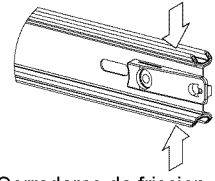

Correderas de fricción

- Lubrique la cerradura con grafito (anualmente).
- Limpie con detergente suave y agua los frontales y los bordes laterales de los cajones y las demás superficies.
- La cera para automóviles preservará el acabado brillante de la unidad. Aplique la cera como lo haría al carro. La cera también ayudará a proteger la unidad contra raspones.
- La grasa y el aceite pueden retirarse con la mayoría de los líquidos estándar para limpieza. Por razones de seguridad, utilice un líquido incombustible para limpieza.
- Si se suministran forros para las gavetas, se recomienda que se utilicen para proteger el acabado interno de las mismas y para facilitar la limpieza. Los forros para gavetas pueden limpiarse con agua y jabón.

SEGURIDAD

PELIGRO ⚠ se utiliza para indicar una situación peligrosa que, de no evitarse, resultará en lesiones graves o la muerte.

ADVERTENCIA ⚠ indica una situación peligrosa que, de no evitarse, podría producir lesiones graves o la muerte.

PRECAUCIÓN se utiliza para indicar una situación peligrosa que, de no evitarse, puede derivar en lesiones leves o moderadas, o en daño a la propiedad.

ATENCIÓN: Lea y siga todas las Normas de Seguridad y las Instrucciones de Funcionamiento antes de utilizar por primera vez este producto.

PELIGRO ⚠

- **NO** se ponga de pie sobre esta unidad. Puede caerse u ocasionar que el producto se vuelque.
- **NO** abra más de una gaveta. El producto podría quedar inestable y volcarse.
- **NO** utilice las gavetas como peldaños. Puede caerse u ocasionar que el producto se vuelque.
- **NO** monte este producto en una cama de carro o ningún otro objeto móvil.
- **NO** mueva la unidad antes de cerrar y asegurar todas las gavetas. Las gavetas podrían abrirse y hacer que la unidad se vuelva inestable y se vuelque.

ADVERTENCIA ⚠

- **USE GAFAS DE SEGURIDAD** al quitar o volver a poner las correderas.
- **NO** hale la unidad, empújela cuando la mueva.
- **UTILICE LOS FRENOS** cuando el producto no esté en movimiento. Esto impedirá que se deslice.
- **NO** altere la unidad en modo alguno. Por ejemplo, no suelde las barras de sujeción externas ni le incorpore equipos eléctricos.
- Mantenga la unidad en superficies niveladas. La unidad puede tornarse inestable y volcarse si se almacena o se moviliza en una superficie no nivelada.
- **TENGA** cuidado cuando cierre la tapa. Quite las manos antes de que la tapa cierre completamente.

PRECAUCIÓN

- Este producto no está diseñado para ser levantado directamente con un montacargas, ni para ser remolcado con unidades mecanizadas.
- Nunca debe exceder el peso máximo de cada gaveta.
- Sólo transporte esta unidad cuando esté vacía. Asegúrela adecuadamente cuando la transporte.
- **NO** exceda el peso máximo del producto, incluyendo el contenido. Refiérase a las Capacidades para más información.

FERRETERÍA

HERRAMIENTAS NECESARIAS:

Llave Inglesa de 9.525mm (Llave de 10mm)
Broca de 5/16 de pulgada

PIEZAS INCLUIDAS:

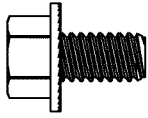

1/4 - 20 x 5/8-in Tornillo (Qty: 4)



1/4 - 20 Tuerca (Qty: 4)

CONTENIDO DE LA CAJA DE CARTÓN

Baúl:
Bolsa de accesorios (rueda)
Material impreso

ENSAMBLAJE

1 FIJACIÓN DEL BAÚL:

Proceso:

- Saca las gavetas necesarias para poder alcanzar el tope y el fondo de las superficies de montaje de las unidades. Consulta las instrucciones para sacar las gavetas.
- Coloca el baúl en el sitio elegido encima del gabinete y marca los orificios de montaje en el tope del gabinete.
- Quite el baúl y taladre dos 5/16" agujeros (de 8 mm) por la cumbre del gabinete o baúl intermedio.
- Fija las unidades en cada unión con (2) tornillos 1/4 - 20 x 5/8" y (2) tuercas 1/4 - 20. En la bandeja superior del baúl hay una bolsa con los herrajes.

FUNCIONAMIENTO

NOTA: No todas las instrucciones de uso se refieren a tu modelo.

A PARA ASEGURAR LA CAJA PORTAHERRAMIENTAS:

- Compruebe que las gavetas estén completamente cerradas.
- Introduzca la barra de bloqueo (que se guarda en la bandeja superior), con el extremo que tiene la lengüeta hacia arriba, dentro de la abertura en la bandeja superior y bajando hasta entrar en la abertura en la base.
- Cierre la tapa y asegúrela con la llave.

CÓMO DESBLOQUEAR EL BAÚL

- Invierta el procedimiento de desbloqueo.

B REMOCIÓN DE GAVETAS

- Vacíe la gaveta.
- Abra completamente la gaveta.

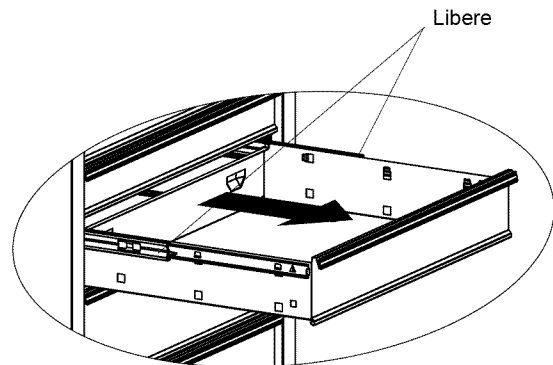

Estilo palanca – Levante o baje (dependiendo de la corredera) la palanca de liberación en ambos lados (esto permite que las correderas pasen sobre los topes.) Jale hacia afuera para retirar.

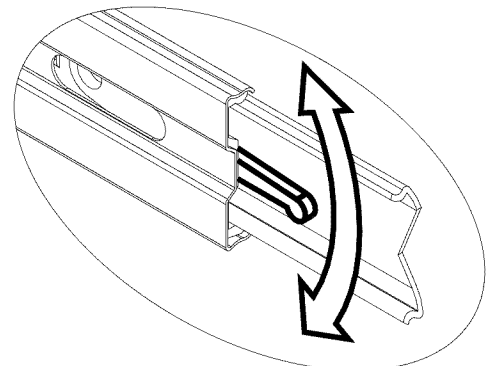

Estilo lengüeta – Oprima las lengüetas de liberación en ambos lados (esto permite que las correderas pasen sobre los topes.) Jale hacia afuera para retirar.

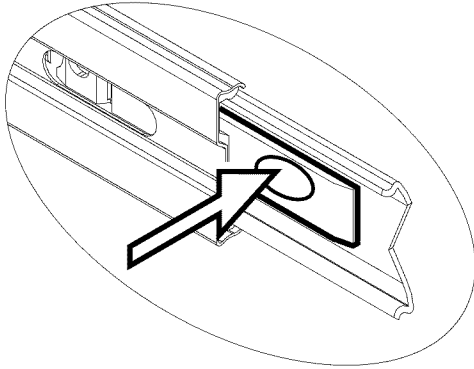

Estilo fricción - extienda completamente la gaveta. Inserte el destornillador en la ranura del costado y presione el tope hasta que libere el rejón. Hale la gaveta justo después del rejón antes de liberar el tope. Repita el proceso con la otra corredera

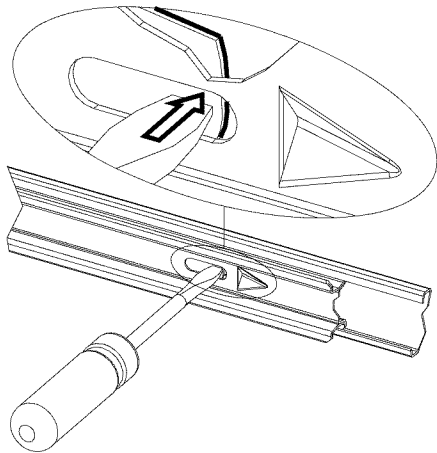

INSTALACIÓN DE GAVETAS

Correderas de rodamientos esféricos - hale hacia afuera las correderas y el soporte de las correderas hasta que queden en posición totalmente extendida (ver ilustración). Sostenga la corredera en el gabinete mientras lo alinea con la corredera de la gaveta.

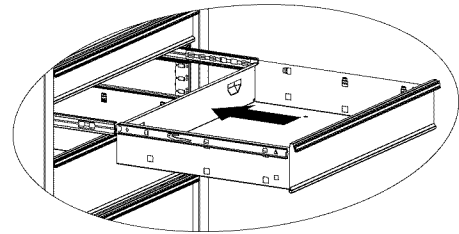
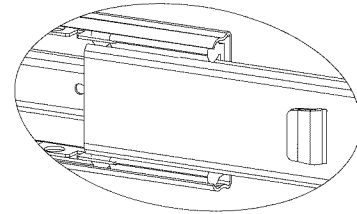
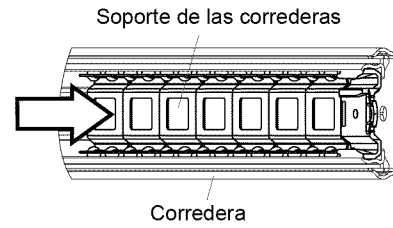

INSTALACIÓN Y DESINSTALACIÓN DE CORREDERAS

- Para quitar la corredera de la unidad, primero quite la gaveta.
- Después de retirar las gavetas taladre los remaches, utilice una broca de 5/32-in. Los remaches necesitarán ser reemplazados
- Para volver a instalar la corredera, ponga la corredera en la posición correcta en la unidad. Tire de ella hacia la parte delantera de la unidad. Reemplace los remaches para asegurar la corredera en la unidad.
- Para la operación lisa, cerciórese de que los cajones estén correspondidos con sus dispositivos originales.

