

Operator's Manual



CTX 9000 Yard Tractor

Model No.

107.250040 (20 Gross HP Briggs & Stratton with 42" Mower)



For answers to your questions about this product, call **Sears Craftsman Help Line** 1-800-659-5917.

Sears Brands Management Corporation, Hoffman Estates, IL 60179 U.S.A.
Visit our Craftsman website: www.craftsman.com

1753798
Revision -

TABLE OF CONTENTS

Front Cover	1
Operator Safety	4
Features and Controls	10
Operation	13
Safety Interlock System Tests	13
Maintenance	18
Troubleshooting	28
Specifications	30
Warranty	31
Repair Protection Agreement.....	32
Service Parts.....	PTS-1

Thank you for purchasing this quality-built CRAFTSMAN mower. We're pleased that you've placed your confidence in the CRAFTSMAN brand. When operated and maintained according to the instructions in this manual, your CRAFTSMAN product will provide many years of dependable service.

This manual contains safety information to make you aware of the hazards and risks associated with mowers and how to avoid them. This product and its approved attachments/accessories are designed and intended only for lawn work or snow removal and are not intended for any other purpose. It is important that you read and understand these instructions thoroughly before attempting to start or operate this equipment. **Save these original instructions for future reference.**

Where to Find Us

You never have to look far to find support and service for your CRAFTSMAN mower. There are authorized service dealers in North America who provide quality service. You can contact Customer Service by phone at (800) 659-5917, or locate a dealer on the Internet at www.craftsman.com.

Mower

Model Number _____

Serial Number _____

Engine

Model Type Trim _____

Date Code _____

Date Purchased _____

OPERATOR SAFETY

Operating Safety

Congratulations on purchasing a superior-quality piece of lawn and garden equipment. Our products are designed and manufactured to meet or exceed all industry standards for safety.

Power equipment is only as safe as the operator. If it is misused, or not properly maintained, it can be dangerous! Remember, you are responsible for your safety and that of those around you.

Use common sense, and think through what you are doing. If you are not sure that the task you are about to perform can be safely done with the equipment you have chosen, ask a professional: contact your local authorized dealer.



Read the Manual

The operator's manual contains important safety information you need to be aware of **BEFORE** you operate your unit as well as **DURING** operation.

Safe operating techniques, an explanation of the product's features and controls, and maintenance information is included to help you get the most out of your equipment investment.

Be sure to completely read the Safety Rules and Information found on the following pages. Also completely read the Operation section.

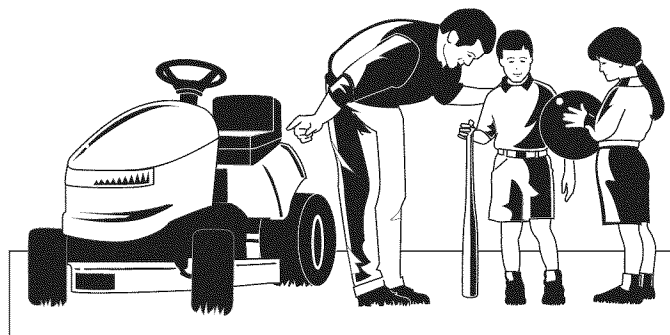

Children

Tragic accidents can occur with children. Do not allow them anywhere near the area of operation. Children are often attracted to the unit and mowing activity. Never assume that children will remain where you last saw them. If there is a risk that children may enter the area where you are mowing, have another responsible adult watch them.

DO NOT GIVE CHILDREN RIDES ON THIS UNIT! This encourages them to come near the unit in the future while it is running, and they could be seriously hurt. They may then approach the unit for a ride when you are not expecting it, and you may run over them.

Reverse

Do not mow in reverse unless absolutely necessary. Always look down and behind before and while traveling in reverse even with the mower blades disengaged.



Slope Operation

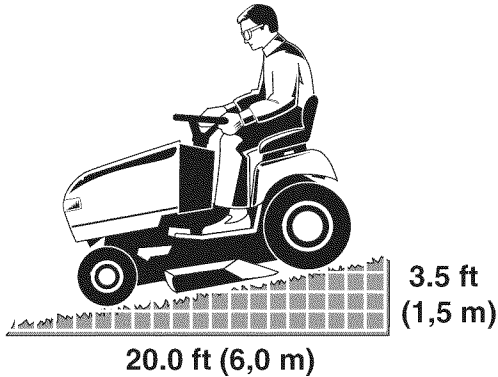

You could be seriously injured or even killed if you use this unit on too steep an incline. Using the unit on a slope that is too steep or where you don't have adequate traction can cause you to lose control or roll over.

A good rule of thumb is to not operate on any slope you cannot back up (in 2-wheel drive mode). You should not operate on inclines with a slope greater than a 3.5 foot rise over a 20 foot length. Always drive up and down slopes: never cross the face.

Also note that the surface you are driving on can greatly impact stability and control. Wet grass or icy pavement can seriously affect your ability to control the unit.

If you feel unsure about operating the unit on an incline, don't do it. It's not worth the risk.

Moving Parts

This equipment has many moving parts that can injure you or someone else. However, if you are seated in the seat properly, and follow all the rules in this book, the unit is safe to operate.

The mower deck has spinning mower blades that can amputate hands and feet. Do not allow anyone near the equipment while it is running!

To help you, the operator, use this equipment safely, it is equipped with an operator-present safety system. Do NOT attempt to alter or bypass the system. See your dealer immediately if the system does not pass all the safety interlock system tests found in this manual.

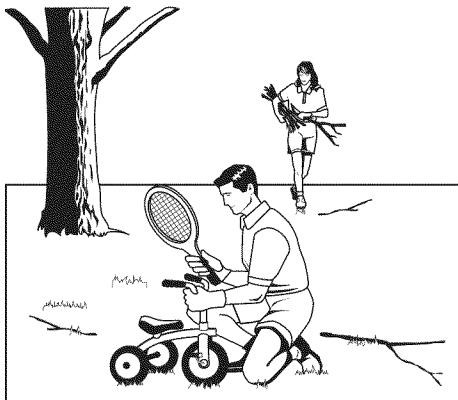

Thrown Objects

This unit has spinning mower blades. These blades can pick up and throw debris that could seriously injure a bystander. Be sure to clean up the area to be mowed **BEFORE** you start mowing.

Do not operate this unit without the entire grass catcher or discharge guard (deflector) in place.

Also, do not allow anyone in the area while the unit is running! If someone does enter the area, shut the unit off immediately until they leave.

Fuel and Maintenance

Gasoline is extremely flammable. Its vapors are also extremely flammable and can travel to distant ignition sources. Gasoline must only be used as a fuel, not as a solvent or cleaner. It should never be stored any place where its vapors can build up or travel to an ignition source like a pilot light. Fuel belongs in an approved, plastic, sealed gas can, or in the tractor fuel tank with the cap securely closed. Spilled fuel needs to be cleaned up immediately.

Proper maintenance is critical to the safety and performance of your unit. Be sure to perform the maintenance procedures listed in this manual, especially periodically testing the safety system.

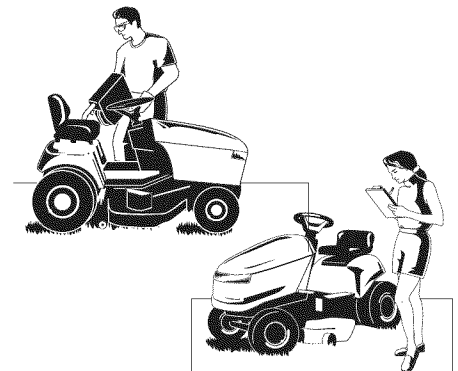



Read these safety rules and follow them closely. Failure to obey these rules could result in loss of control of unit, severe personal injury or death to you, or bystanders, or damage to property or equipment.

This mowing deck is capable of amputating hands and feet and throwing objects.

The triangle  in text signifies important cautions or warnings which must be followed.

GENERAL OPERATION

1. Read, understand, and follow all instructions in the manual and on the unit before starting.
2. Do not put hands or feet near rotating parts or under the machine. Keep clear of the discharge opening at all times.
3. Only allow responsible adults, who are familiar with the instructions, to operate the unit (local regulations can restrict operator age).
4. Clear the area of objects such as rocks, toys, wire, etc., which could be picked up and thrown by the blade(s).
5. Be sure the area is clear of other people before mowing. Stop the unit if anyone enters the area.
6. Never carry passengers.
7. Do not mow in reverse unless absolutely necessary. Always look down and behind before and while travelling in reverse.
8. Never direct discharge material toward anyone. Avoid discharging material against a wall or obstruction. Material may ricochet back toward the operator. Stop the blade(s) when crossing gravel surfaces.
9. Do not operate the machine without the entire grass catcher, discharge guard (deflector), or other safety devices in place.
10. Slow down before turning.
11. Never leave a running unit unattended. Always disengage the PTO, set parking brake, stop engine, and remove keys before dismounting.
12. Disengage blades (PTO) when not mowing. Shut off engine and wait for all parts to come to a complete stop before cleaning the machine, removing the grass catcher, or unclogging the discharge guard.
13. Operate the machine only in daylight or good artificial light.
14. Do not operate the unit while under the influence of alcohol or drugs.
15. Watch for traffic when operating near or crossing roadways.
16. Use extra care when loading or unloading the unit into a trailer or truck.
17. Always wear eye protection when operating this unit.
18. Data indicates that operators, age 60 years and above, are involved in a large percentage of power equipment-related injuries. These operators should evaluate their ability to operate the equipment safely enough to protect themselves and others from injury.
19. Follow the manufacturer's recommendations for wheel weights or counterweights.
20. Keep in mind the operator is responsible for accidents occurring to other people or property.
21. All drivers should seek and obtain professional and practical instruction.
22. Always wear substantial footwear and trousers. Never operate when barefoot or wearing sandals.
23. Before using, always visually check that the blades and blade hardware are present, intact, and secure. Replace worn or damaged parts.
24. Disengage attachments before: refueling, removing an attachment, making adjustments (unless the adjustment can be made from the operator's position).
25. When the machine is parked, stored, or left unattended, lower the cutting means unless a positive mechanical lock is used.
26. Before leaving the operator's position for any reason, engage the parking brake (if equipped), disengage the PTO, stop the engine, and remove the key.
27. To reduce fire hazard, keep the unit free of grass, leaves, & excess oil. Do not stop or park over dry leaves, grass, or combustible materials.

TRANSPORTING AND STORAGE

1. When transporting the unit on an open trailer, make sure it is facing forward, in the direction of travel. If the unit is facing backwards, wind lift could damage the unit.
2. Always observe safe refueling and fuel handling practices when refueling the unit after transportation or storage.
3. Never store the unit (with fuel) in an enclosed poorly ventilated structure. Fuel vapors can travel to an ignition source (such as a furnace, water heater, etc.) and cause an explosion. Fuel vapor is also toxic to humans and animals.
4. Always follow the engine manual instructions for storage preparations before storing the unit for both short and long term periods.
5. Always follow the engine manual instructions for proper start-up procedures when returning the unit to service.
6. Never store the unit or fuel container inside where there is an open flame or pilot light, such as in a water heater. Allow unit to cool before storing.

SLOPE OPERATION

Slopes are a major factor related to loss-of-control and tip-over accidents, which can result in severe injury or death. Operation on all slopes requires extra caution. If you cannot back up the slope or if you feel uneasy on it, do not operate on it.

Control of a walk-behind or ride-on machine sliding on a slope will not be regained by the application of the brake. The main reasons for loss of control are: insufficient tire grip on the ground, speed too fast, inadequate braking, the type of machine is unsuitable for its task, lack of awareness of the ground conditions, incorrect hitching and load distribution.

1. Mow up and down slopes, not across.
2. Watch for holes, ruts, or bumps. Uneven terrain could overturn the unit. Tall grass can hide obstacles.
3. Choose a slow speed so that you will not have to stop or change speeds while on the slope.
4. Do not mow on wet grass. Tires may lose traction.
5. Always keep unit in gear especially when traveling down slopes. Do not shift to neutral and coast downhill.
6. Avoid starting, stopping, or turning on a slope. If tires lose traction, disengage the blade(s) and proceed slowly straight down the slope.
7. Keep all movement on slopes slow and gradual. Do not make sudden changes in speed or direction, which could cause the machine to rollover.
8. Use extra care while operating machines with grass catchers or other attachments; they can affect the stability of the unit. Do not use on steep slopes.
9. Do not try to stabilize the machine by putting your foot on the ground (ride-on units).
10. Do not mow near drop-offs, ditches, or embankments. The mower could suddenly turn over if a wheel is over the edge of a cliff or ditch, or if an edge caves in.
11. Do not use grass catchers on steep slopes.
12. Do not mow slopes you cannot back up them.
13. See your authorized dealer/retailer for recommendations of wheel weights or counterweights to improve stability.
14. Remove obstacles such as rocks, tree limbs, etc.
15. Use slow speed. Tires may lose traction on slopes even through the brakes are functioning properly.
16. Do not turn on slopes unless necessary, and then, turn slowly and gradually downhill, if possible.
17. Four Wheel Drive Models: Four Wheel Drive improves access to dangerously sloped terrain, increasing the possibility of roll-over. If the machine stops while going uphill, stop the blades and back down slowly. Avoid sudden turns.

TOWED EQUIPMENT (RIDE-ON UNITS)

1. Tow only with a machine that has a hitch designed for towing. Do not attach towed equipment except at the hitch point.
2. Follow the manufacturer's recommendations for weight limit for towed equipment and towing on slopes.
3. Never allow children or others in or on towed equipment.
4. On slopes, the weight of the towed equipment may cause loss of traction and loss of control.
5. Travel slowly and allow extra distance to stop.
6. Do not shift to neutral and coast down hill.

WARNING

Never operate on slopes greater than 17.6 percent (10°) which is a rise of 3-1/2 feet (106 cm) vertically in 20 feet (607 cm) horizontally.

When operating on slopes use additional wheel weights or counterweights. See your dealer/retailer to determine which weights are available and appropriate for your unit.

Select slow ground speed before driving onto slope. In addition to front weights, use extra caution when operating on slopes with rear-mounted grass catchers.

Mow UP and DOWN the slope, never across the face, use caution when changing directions and **DO NOT START OR STOP ON SLOPE.**

CHILDREN

Tragic accidents can occur if the operator is not alert to the presence of children. Children are often attracted to the unit and the mowing activity. Never assume that children will remain where you last saw them.

1. Keep children out of the mowing area and under the watchful care of another responsible adult.
2. Be alert and turn unit off if children enter the area.
3. Before and during reverse operation, look behind and down for small children.
4. Never carry children, even with the blade(s) off. They may fall off and be seriously injured or interfere with safe unit operation. Children who have been given rides in the past may suddenly appear in the mowing area for another ride and be run over or backed over by the machine.
5. Never allow children to operate the unit.
6. Use extra care when approaching blind corners, shrubs, trees, or other objects that may obscure vision.

EMISSIONS

1. Engine exhaust from this product contains chemicals known, in certain quantities, to cause cancer, birth defects, or other reproductive harm.
2. Look for the relevant Emissions Durability Period and Air Index information on the engine emissions label.

IGNITION SYSTEM

1. This spark ignition system complies with Canadian ICES-002.

SERVICE AND MAINTENANCE

Safe Handling of Gasoline

1. Extinguish all cigarettes, cigars, pipes, and other sources of ignition.
2. Use only approved gasoline containers.
3. Never remove the gas cap or add fuel with the engine running. Allow the engine to cool before refueling.
4. Never fuel the machine indoors.
5. Never store the machine or fuel container where there is an open flame, spark, or pilot light such as near a water heater or other appliance.
6. Never fill containers inside a vehicle or on a truck bed with a plastic bed liner. Always place containers on the ground away from your vehicle before filling.
7. Remove gas-powered equipment from the truck or trailer and refuel it on the ground. If this is not possible, then refuel such equipment on a trailer with a portable container, rather than from a gasoline dispenser nozzle.
8. Keep nozzle in contact with the rim of the fuel tank or container opening at all times until fueling is complete. Do not use a nozzle lock-open device.
9. If fuel is spilled on clothing, change clothing immediately.
10. Never over-fill the fuel tank. Replace gas cap and tighten securely.
11. Use extra care in handling gasoline and other fuels. They are flammable and vapors are explosive.
12. If fuel is spilled, do not attempt to start the engine but move the machine away from the area of spillage and avoid creating any source of ignition until fuel vapors have dissipated.
13. Replace all fuel tank caps and fuel container caps securely.
12. Do not use gasoline containing METHANOL, gasohol containing more than 10% ETHANOL, gasoline additives, or white gas because engine/fuel system damage could result.
13. If the fuel tank must be drained, it should be drained outdoors.
14. Replace faulty silencers/mufflers.
15. Maintain or replace safety and instruction labels as necessary.
16. Use only factory authorized replacement parts when making repairs.
17. Always comply with factory specifications on all settings and adjustments.
18. Only authorized service locations should be utilized for major service and repair requirements.
19. Never attempt to make major repairs on this unit unless you have been properly trained. Improper service procedures can result in hazardous operation, equipment damage and voiding of manufacturer's warranty.
20. On multiple blade mowers, take care as rotating one blade can cause other blades to rotate.
21. Do not change engine governor settings or over-speed the engine. Operating the engine at excessive speed can increase the hazard of personal injury.
22. Disengage drive attachments, stop the engine, remove the key, and disconnect the spark plug wire(s) before: clearing attachment blockages and chutes, performing service work, striking an object, or if the unit vibrates abnormally. After striking an object, inspect the machine for damage and make repairs before restarting and operating the equipment.
23. Never place hands near the moving parts, such as a hydro pump cooling fan, when the tractor is running. (Hydro pump cooling fans are typically located on top of the transaxle).
24. Units with hydraulic pumps, hoses, or motors: **WARNING:** Hydraulic fluid escaping under pressure may have sufficient force to penetrate skin and cause serious injury. If foreign fluid is injected into the skin it must be surgically removed within a few hours by a doctor familiar with this form of injury or gangrene may result. Keep body and hands away from pin holes or nozzles that eject hydraulic fluid under high pressure. Use paper or cardboard, and not hands, to search for leaks. Make sure all hydraulic fluid connections are tight and all hydraulic hoses and lines are in good condition before applying pressure to the system. If leaks occur, have the unit serviced immediately by your authorized dealer.

Service & Maintenance

1. Never run the unit in an enclosed area where carbon monoxide fumes may collect.
2. Keep nuts and bolts, especially blade attachment bolts, tight and keep equipment in good condition.
3. Never tamper with safety devices. Check their proper operation regularly and make necessary repairs if they are not functioning properly.
4. Keep unit free of grass, leaves, or other debris build-up. Clean up oil or fuel spillage. and remove any fuel-soaked debris. Allow machine to cool before storage.
5. If you strike an object, stop and inspect the machine. Repair, if necessary, before restarting.
6. Never make adjustments or repairs with the engine running.
7. Check grass catcher components and the discharge guard frequently and replace with manufacturer's recommended parts, when necessary.
8. Mower blades are sharp. Wrap the blade or wear gloves, and use extra caution when servicing them.
9. Check brake operation frequently. Adjust and service as required.
10. Maintain or replace safety and instructions labels, as necessary.
11. Do not remove the fuel filter when the engine is hot as spilled gasoline may ignite. Do not spread fuel line clamps further than necessary. Ensure clamps grip hoses firmly over the filter after installation.
25. **WARNING:** Stored energy device. Improper release of springs can result in serious personal injury. Springs should be removed by an authorized technician.
26. Models equipped with an engine radiator: **WARNING:** Stored energy device. To prevent serious bodily injury from hot coolant or steam blow-out, never attempt to remove the radiator cap while the engine is running. Stop the engine and wait until it is cool. Even then, use extreme care when removing the cap.

Decal Locations (Safety and Operation)

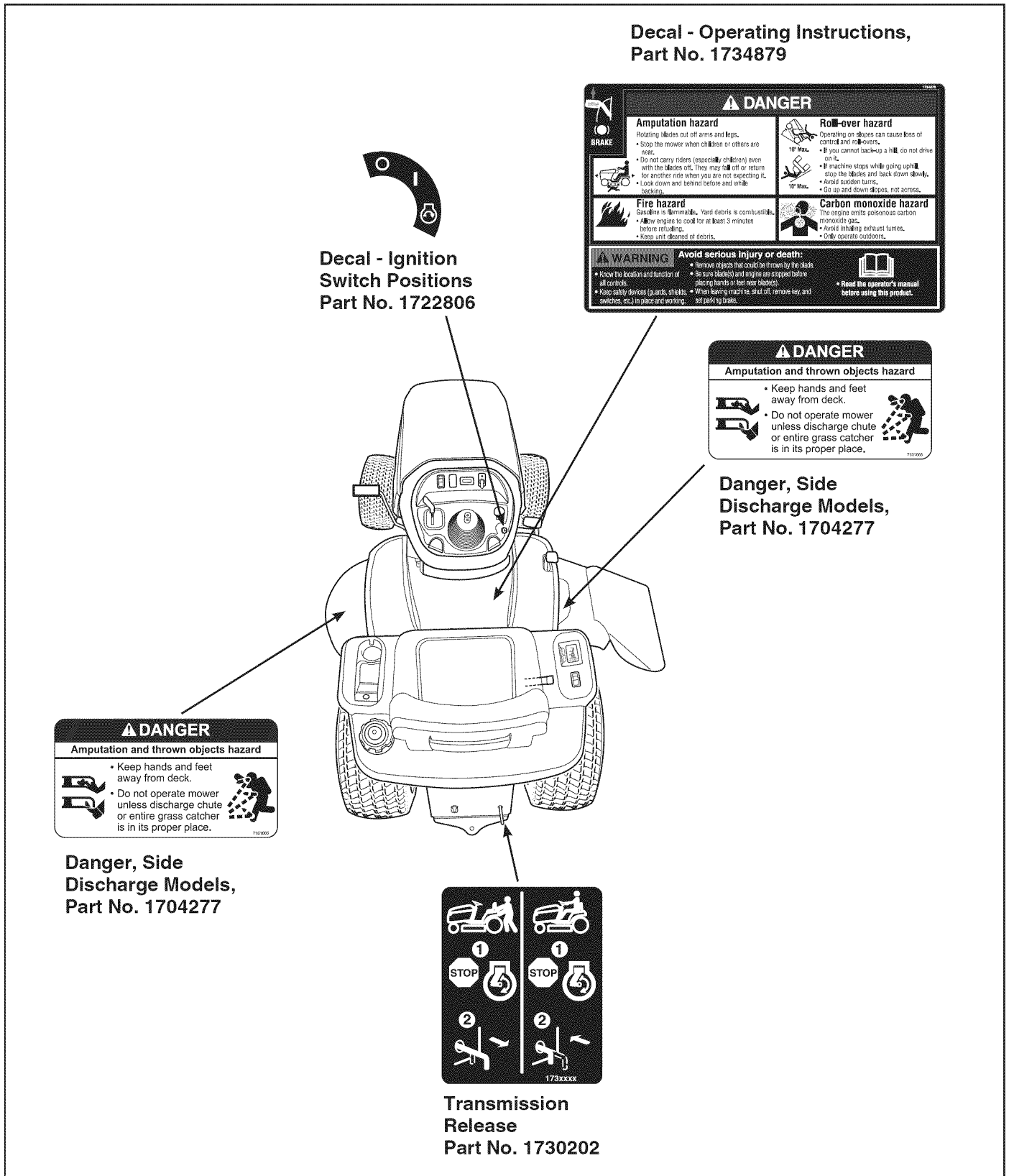

Figure 1



PTO Switch

The PTO (Power Take-Off) switch engages and disengages attachments that use the PTO. To engage the PTO, pull UP on the switch. Push DOWN to disengage.

Note that the operator must be seated firmly in the tractor seat for the PTO to function.



Ignition Switch

The ignition switch starts and stops the engine, it has three positions:



OFF Stops the engine and shuts off the electrical system.



RUN Allows the engine to run and powers the electrical system.



START Cranks the engine for starting.

NOTE: Never leave the ignition switch in the RUN position with the engine stopped–this drains the battery.



Brake Pedal

Depressing the brake pedal applies the tractor brake.



Ground Speed Pedals

The tractor's forward ground speed is controlled by the forward ground speed control pedal. The tractor's reverse ground speed is controlled by the reverse ground speed control pedal.

Depressing either pedal will increase ground speed. Note that the further down the pedal is depressed, the faster the tractor will travel.



Parking Brake

The parking brake knob is used to lock the parking brake when the tractor is stopped. Fully depressing the brake pedal and pulling up on the knob engages the parking brake



Mower Height of Cut Adjustment

The cutting height is adjustable between 1.5" and 4.0" (3,8 and 10,2 cm).

The cutting height adjustment switch controls the mower cutting height. This same switch also controls the spout rotator motor when a snowthrower is installed. The arrows on the switch correspond to the direction of adjustment (UP arrow raises cutting height, RIGHT arrow rotates the spout right, etc). When the adjustment indicator has reached the end of its travel, release the switch; holding the switch down will damage the motor.



Cruise Control

The cruise control is used to lock the ground speed control in forward. Move the lever forward until the desired ground speed is reached. To disengage the cruise control move the lever back. In the event you need to stop quickly, depressing the brake pedal will also return the cruise control to neutral.



Seat Adjustment Lever

The seat can be adjusted forward and back. Move the lever, position the seat as desired, and release the lever to lock the seat into position.



Transmission Release Lever

The transmission release lever deactivates the transmission so that the tractor can be pushed by hand. See *Pushing the Tractor by Hand*.



Fuel Tank

To remove the cap, turn counterclockwise. The fuel gauge is part of the dashboard.



Hour Meter

The hour meter measures the number of hours the key has been in the RUN position.

Hourmeter

The hourmeter (Figure 3) measures the number of hours the key has been in the RUN position. The hourmeter will flash an initial oil change indicator at 5 hours, and a lubrication reminder every 50 hours. These reminders display for approximately two hours and will automatically reset themselves.

NOTE: The hourmeter will register the passage of time when the key is in the RUN position, even if the engine is not running. The hourmeter has a self contained power source so the total hours are always visible.

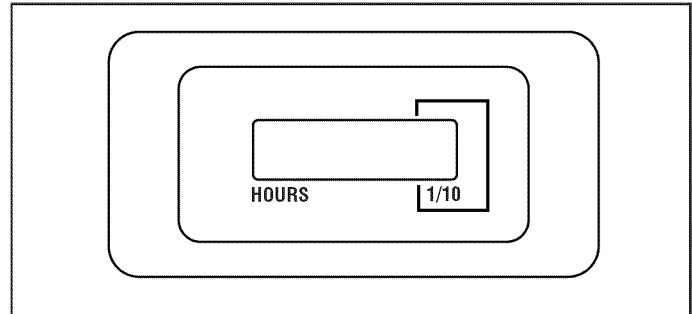

Figure 3

Parking Brake Function

Applying the Parking Brake - See Figure 4. To lock the parking brake, release the ground speed pedals (A), fully depress the brake pedal (B), pull UP on the parking brake knob (C), and then release brake pedal.

Releasing the Parking Brake - See Figure 4. To release the parking brake, fully depress the brake pedal (B) and push the parking brake knob (C) DOWN.

Cruise Control

TO ENGAGE:

1. Pull up on the cruise control knob (D, Figure 4).
2. Depress the forward ground speed pedal (A).
3. Lift up the cruise control knob (D) when desired speed is reached. The Cruise will lock in one of its five locking positions.

TO DISENGAGE:

1. Depress the brake pedal (B).

OR

2. Depress the forward ground speed pedal (A).

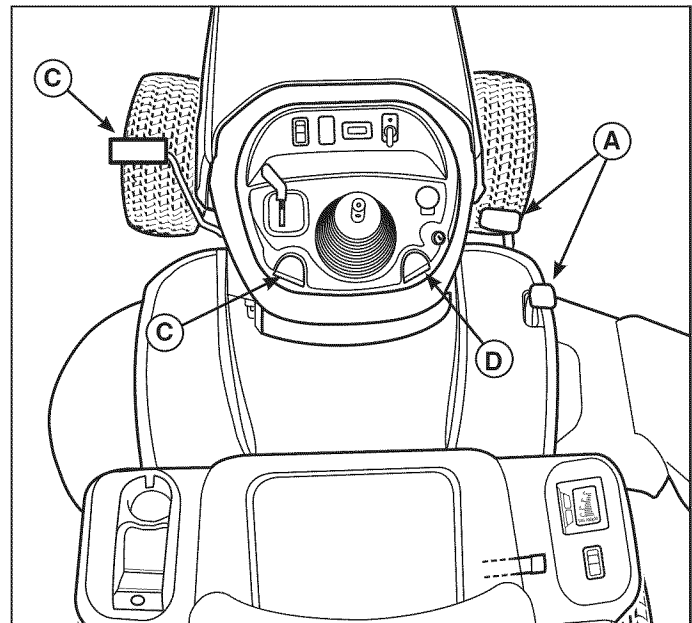

Figure 4

OPERATION

Safety Interlock System Tests

This unit is equipped with safety interlock switches and other safety devices. These safety systems are present for your safety: do not attempt to bypass safety switches, and never tamper with safety devices.

WARNING

If the unit does not pass a safety test, do not operate it. See your authorized dealer.

Test 1 — Engine should NOT crank if:

- PTO switch is ON, OR
- Brake pedal is NOT fully depressed (parking brake OFF), OR
- The cruise control lever is NOT in NEUTRAL.

Test 2 — Engine SHOULD crank if:

- PTO switch is OFF, AND
- Brake pedal is fully depressed (parking brake ON), AND
- The cruise control lever is in NEUTRAL.

Test 3 — Engine should SHUT OFF if:

- Operator rises off seat with PTO engaged, OR
- Operator rises off seat with brake pedal NOT fully depressed (parking brake OFF).

Test 4 — Check Mower Blade Stopping Time

Mower blades and mower drive belt should come to a complete stop within five seconds after electric PTO switch is turned OFF. If mower drive belt does not stop within five seconds, contact Sears Service.

Test 5 — Reverse Mow Option (RMO) Check

- Engine should shut off if reverse travel is attempted if the PTO has been switched on and RMO has not been activated.
- RMO light should illuminate when RMO has been activated.

NOTE: Once the engine has stopped, the PTO switch must be turned off after the operator returns to the seat in order to start the engine.

Oil Recommendations

We recommend the use of Briggs & Stratton Warranty Certified oils for best performance. Other high-quality detergent oils are acceptable if classified for service SF, SG, SH, SJ or higher. Do not use special additives.

Outdoor temperatures determine the proper oil viscosity for the engine. Use the chart to select the best viscosity for the outdoor temperature range expected.

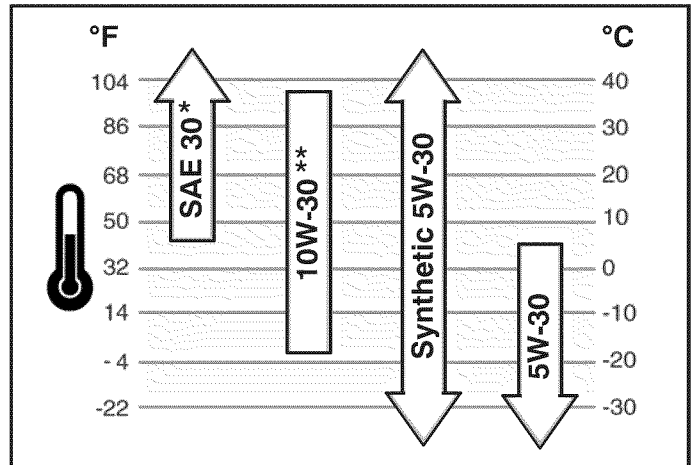

* Below 40°F (4°C) the use of SAE 30 will result in hard starting.

** Above 80°F (27°C) the use of 10W-30 may cause increased oil consumption. Check oil level more frequently.

Checking/Adding Oil

Before adding or checking the oil

- Place engine level.
 - Clean the oil fill area of any debris.
1. Remove the dipstick (**A**, Figure 5) and wipe with a clean cloth.
 2. Insert and tighten the dipstick.
 3. Remove the dipstick and check the oil level. It should be at the FULL mark (**B**) on the dipstick.
 4. If low, add oil slowly into the engine oil fill (**C**). **Do not overfill.** After adding oil, wait one minute and then recheck the oil level.

NOTE: Do not add oil at the quick oil drain (if equipped).

5. Replace and tighten the dipstick.

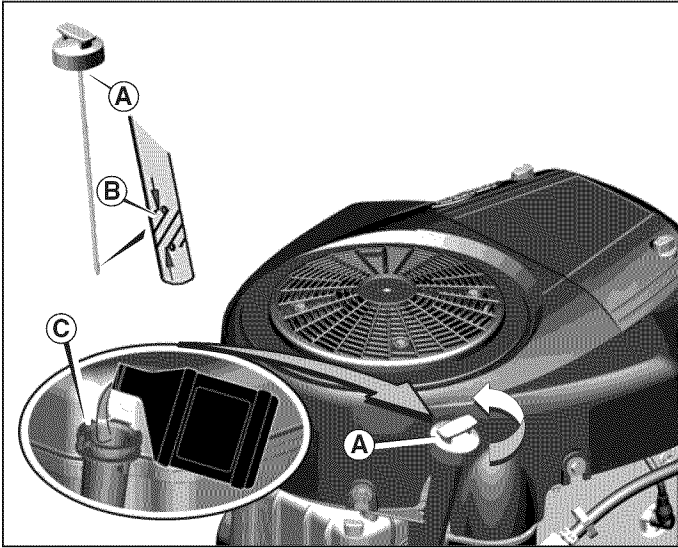

Figure 5

Oil Pressure

If the oil pressure is too low, a pressure switch (if equipped) will either stop the engine or activate a warning device on the equipment. If this occurs, stop the engine and check the oil level with the dipstick.

If the oil level is below the ADD mark, add oil until it reaches the FULL mark. Start the engine and check for proper pressure before continuing to operate.

If the oil level is between the ADD and FULL marks, **do not start** the engine. Contact an authorized dealer to have the oil pressure problem corrected.

Fuel Recommendations

Fuel must meet these requirements:

- Clean, fresh, unleaded gasoline.
- A minimum of 87 octane/87 AKI (91 RON). High altitude use, see below.
- Gasoline with up to 10% ethanol (gasohol) or up to 15% MTBE (methyl tertiary butyl ether) is acceptable.

CAUTION: Do not use unapproved gasolines, such as E85. Do not mix oil in gasoline or modify the engine to run on alternate fuels. This will damage the engine components and **void the engine warranty**.

To protect the fuel system from gum formation, mix a fuel stabilizer into the fuel. See the **Storage** section. All fuel is not the same. If starting or performance problems occur, change fuel providers or change brands. This engine is certified to operate on gasoline. The emissions control system for this engine is EM (Engine Modifications).

High Altitude

At altitudes over 5,000 feet (1,524 meters), a minimum 85 octane/85 AKI (89 RON) gasoline is acceptable. To remain emissions compliant, high altitude adjustment is required. Operation without this adjustment will cause decreased performance, increased fuel consumption, and increased emissions. See an authorized dealer for high altitude adjustment information.

Operation of the engine at altitudes below 2,500 feet (762 meters) with the high altitude kit is not recommended.

Adding Fuel



WARNING



Fuel and its vapors are extremely flammable and explosive.



Fire or explosion can cause severe burns or death.

When Adding Fuel

- Turn engine off and let engine cool at least 3 minutes before removing the fuel cap.
- Fill fuel tank outdoors or in well-ventilated area.
- Do not overfill fuel tank. To allow for expansion of the fuel, do not fill above the bottom of the fuel tank neck.
- Keep fuel away from sparks, open flames, pilot lights, heat, and other ignition sources.
- Check fuel lines, tank, cap, and fittings frequently for cracks or leaks. Replace if necessary.
- If fuel spills, wait until it evaporates before starting engine.

1. Clean the fuel cap area of dirt and debris. Remove the fuel cap (**A**, Figure 6).
2. Fill the fuel tank with fuel. To allow for expansion of the gasoline, do not fill above the bottom of the fuel tank neck.
3. Reinstall the fuel cap.

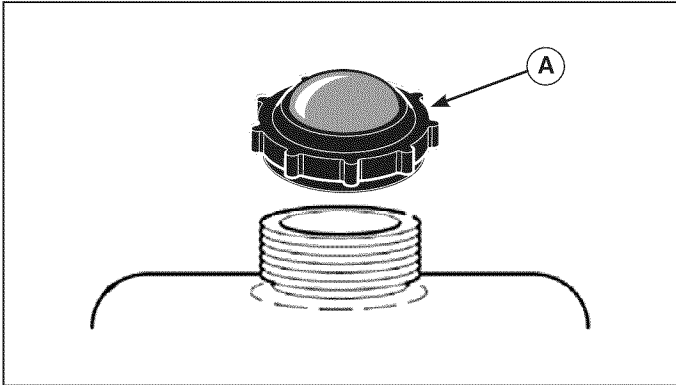

Figure 6

Starting the Engine



WARNING

Fuel and its vapors are extremely flammable and explosive.

Fire or explosion can cause severe burns or death.

When Starting Engine

- Ensure that spark plug, muffler, fuel cap and air cleaner (if equipped) are in place and secured.
- Do not crank engine with spark plug removed.
- If engine floods, set choke (if equipped) to OPEN/RUN position, move throttle (if equipped) to FAST position and crank until engine starts.



WARNING

Engines give off carbon monoxide, an odorless, colorless, poison gas.

Breathing carbon monoxide can cause nausea, fainting or death.

- Start and run engine outdoors.
- Do not start or run engine in enclosed area, even if doors or windows are open.

1. Check the oil level. See the **How to Check/Add Oil** section.
2. Make sure equipment drive controls are disengaged.
3. Move the throttle control to the FAST position. Operate the engine in the FAST position.
4. Turn the electric start switch to the ON/START position.

NOTE: If the engine does not start after repeated attempts, go to www.craftsman.com or call 1-800-659-5917 (in USA).

NOTICE: To extend the life of the starter, use short starting cycles (five seconds maximum). Wait one minute between starting cycles.

Driving the Tractor

1. Sit in the seat and adjust the seat so that you can comfortably reach all the controls and see the dashboard display.
2. Engage the parking brake.
3. Make sure the PTO switch is disengaged.
4. Start the engine (see **Starting the Engine**).
5. Disengage the parking brake and release the brake pedal.
6. Depress the forward ground speed control pedal to travel forward. Release the pedal to stop. Note that the further down the pedal is depressed the faster the tractor will travel.
7. Stop the tractor by releasing the ground speed control pedals, setting the parking brake, and stopping the engine (see **Stopping the Tractor and Engine**).

Mowing

1. Set the mower cutting height to the desired level and set the gauge wheels to the appropriate position.
2. Engage the parking brake. Make sure the PTO switch is disengaged.
3. Start the engine (see **Starting the Engine**).
4. Set the throttle control to FULL.
5. Engage the PTO (Mower Deck).
6. Begin mowing.
7. When finished, shut off the PTO and raise the mower using the attachment lift control lever.
8. Stop the engine (see **Stopping the Tractor and Engine**).

WARNING

The engine will shut off if the reverse ground speed pedal is depressed while the PTO is on and the RMO has not been activated. The operator should always turn the PTO off prior to driving across on roads, paths or any area that maybe used by other vehicles. Sudden loss of drive could create a hazard.

WARNING

Mowing in reverse can be hazardous to bystanders. Tragic accidents can occur if the operator is not alert to the presence of children. Never activate RMO if children are present. Children are often attracted to the unit and the mowing activity.

Mowing in Reverse (RMO)

If an operator chooses to mow in reverse, the RMO system can be used. To use the Reverse Mowing Option (RMO) turn the RMO key after the PTO is engaged. The L.E.D. light will illuminate, and the operator can then mow in reverse. Each time the PTO is engaged the RMO needs to be reactivated if desired. The key should be removed to restrict access to the RMO feature.

Attachment Operation in Reverse

If an operator chooses to operate a PTO driven attachment in reverse, the RMO system can be used. To use the Reverse Mowing Option (RMO) turn the RMO key after the PTO is engaged. The L.E.D. light will illuminate, and the operator can then operate the attachment in reverse. Each time the PTO is disengaged the RMO needs to be reactivated if desired. The key should be removed to restrict access to the RMO feature.

Pushing the Tractor by Hand

1. Disengage the PTO and turn the engine off.
2. Pull the transmission release (B, Figure 7) back approximately 2-1/2" (6 cm) to lock into released position.
3. The tractor can now be pushed by hand.

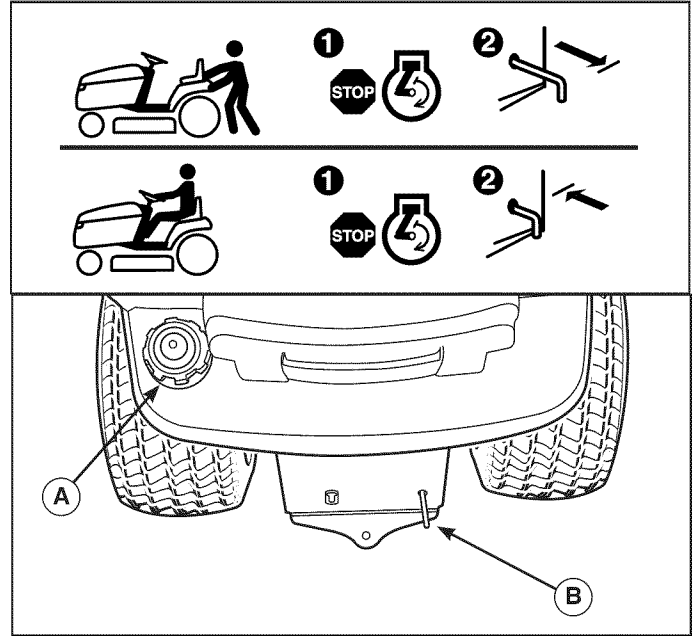

Figure 7



DO NOT TOW TRACTOR

Towing the unit will cause transmission damage. • Do not use another vehicle to push or pull this unit. • Do not actuate the transmission release valve lever while the engine is running.

Stopping the Tractor and Engine



WARNING



Fuel and its vapors are extremely flammable and explosive.



Fire or explosion can cause severe burns or death

1. Move the throttle control to the SLOW position.
2. Turn the key switch to the OFF position.
3. Remove the key and keep in a safe place out of the reach of children.

Adjusting Mower Cutting Height

The cutting height is adjustable between 1.5" and 4.0" (3,8 and 10,2 cm).

The cutting height adjustment switch (A, Figure 8) controls the mower cutting height. This same switch also controls the spout rotator motor when a snowthrower is installed. The arrows on the switch correspond to the direction of adjustment (UP arrow raises cutting height, RIGHT arrow rotates the spout right, etc). When the adjustment indicator has reached the end of its travel, release the switch; holding the switch down will damage the motor.

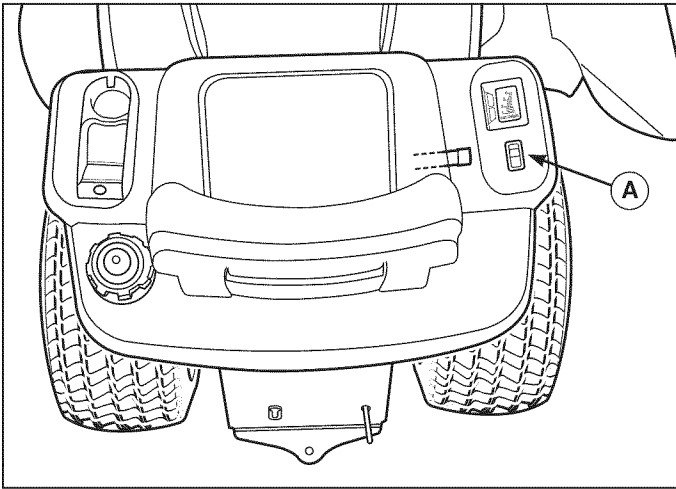

Figure 8

Attaching a Trailer

The maximum horizontal drawbar force allowed 444 Newton. The maximum vertical drawbar force is 222 Newton. This equates to a 396 lbs (180 kg) trailer on a 10 degree hill. Secure the trailer with an appropriately sized clevis pin (A, Figure 9) and clip (B).

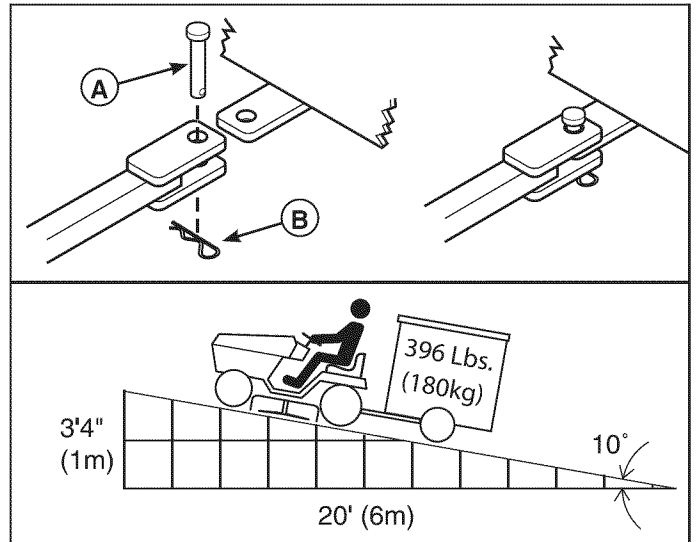

Figure 9

Seat Adjustment

Seat Slide Adjustment

The seat can also be adjusted forward and back. Move the lever (A, Figure 10), position the seat as desired, and release the lever to lock the seat into position.

Seat Spring Adjustment

The seat springs can be adjusted to provide a softer or firmer ride. Tilt the seat forward and slide the spring assembly forward for a softer ride, and back for a firmer ride.

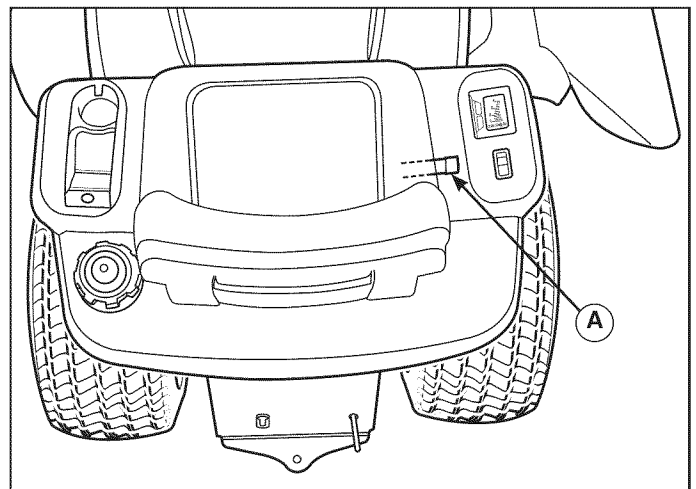

Figure 10

MAINTENANCE

Maintenance Chart

TRACTOR AND MOWER
Every 8 Hours or Daily
Check safety interlock system
Clean debris off tractor and mower deck
Clean debris from engine compartment
Every 25 Hours or Annually *
Check mower blade stopping time
Check tractor and mower for loose hardware
Check tire pressure
Every 50 Hours or Annually *
Check tractor brakes
Clean battery and cables
See Dealer Annually to
Lubricate tractor and mower
Check mower blades **

* Whichever comes first

** Check blades more often in regions with sandy soils or high dust conditions.

ENGINE
First 5 Hours
Change engine oil - see engine manual
Every 8 Hours or Daily
Check engine oil level - see engine manual
Every 25 Hours or Annually *
Clean engine air filter and pre-cleaner **
Every 50 Hours or Annually *
Change engine oil
Replace oil filter
Annually
Replace air filter
Replace pre-cleaner
See Dealer Annually to
Inspect muffler and spark arrester
Replace spark plug
Replace fuel filter
Clean engine air cooling system

* Whichever comes first

** Clean more often in dusty conditions or when airborne debris is present.

Emissions Control

Maintenance, replacement, or repair of the emissions control devices and systems may be performed by any non-road engine repair establishment or individual. However, to obtain "no charge" emissions control service, the work must be performed by a factory authorized dealer. See the **Emissions Warranty**.

Check Mower Blade Stopping Time

Mower blades and mower drive belt should come to a complete stop within five seconds after the electric PTO switch is turned off.

1. With tractor in neutral, PTO disengaged and operator in seat, start the engine.
2. Look over the left-hand footrest at the mower drive belt. Engage the PTO and wait several seconds. Disengage the PTO and check the amount of time it takes for the mower drive belt to stop.
3. If mower drive belt does not stop within five seconds, see your dealer.

Check Tire Pressures

The tire pressure should be checked periodically (Figure 11). The maximum inflation is stamped on the sidewall of the tires. Do not exceed the maximum tire pressure.

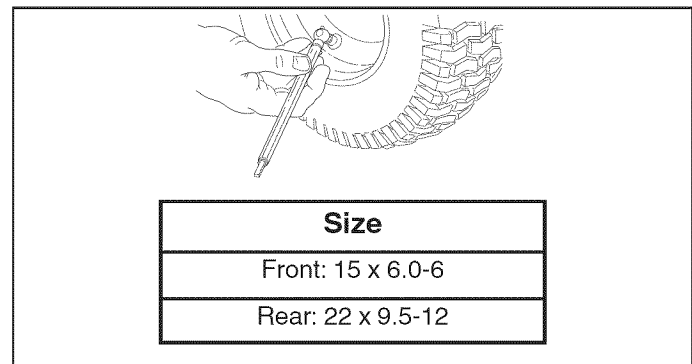

Figure 11

Electronic Fuel Management System

The Electronic Fuel Management System monitors engine temperature, engine speed, and battery voltage to adjust the choke during engine starting and warm up. There are no adjustments on the system. If starting or operation problems occur, contact Sears Service.

NOTICE: Make sure to follow the steps below or the Electronic Fuel Management System could be damaged.

- Never start the engine if the battery cables are loose.
- Turn the key to the off position before disconnecting, removing and/or installing the battery.
- Never use a battery charger to start the engine.
- Never disconnect the battery cables while the engine is running.
- When connecting the battery cables, first connect the positive (+) cable and then connect the negative (-) cable to the battery.
- When charging the battery, turn the ignition switch to the off position and disconnect the negative (-) battery cable from the battery.
- Do not spray water directly on the Electronic Control Unit.

Battery Charging

⚠ WARNING

Keep open flames and sparks away from the battery; the gasses coming from it are highly explosive. Ventilate the battery well during charging.

A dead battery or one too weak to start the engine may be the result of a defect in the charging system or other electrical component. If there is any doubt about the cause of the problem, see your dealer. If you need to replace the battery, follow the steps under **Cleaning the Battery and Cables**.

To charge the battery, follow the instructions provided by the battery charger manufacturer as well as all warnings included in the safety rules sections of this book. Charge the battery until fully charged. Do not charge at a rate higher than 10 amps.

Cleaning the Battery and Cables

⚠ WARNING

When removing or installing battery cables, disconnect the negative cable FIRST and reconnect it LAST. If not done in this order, the positive terminal can be shorted to the frame by a tool.

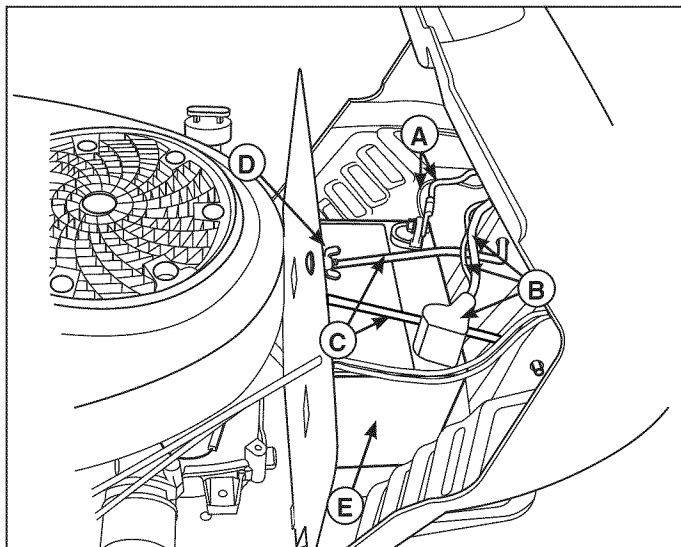

Figure 12

1. Disconnect the cables from the battery, negative cables first (A, Figure 12) then the cover and positive cables (B).
2. Loosen the wingnut and washer (D).
3. Pivot the hold-down rod (C) up and away from battery. Secure to steering tower.
4. Remove the battery (E).
5. Clean the battery compartment with a solution of baking soda and water.
6. Clean the battery terminals and cable ends with a wire brush and battery terminal cleaner until shiny.
7. Reinstall the battery in the battery compartment. Secure with the battery hold-down rod and wingnut and washer.
8. Re-attach the battery cables, positive cables and cover first then the negative cables.
9. Coat the cable ends and battery terminals with petroleum jelly or non-conducting grease.

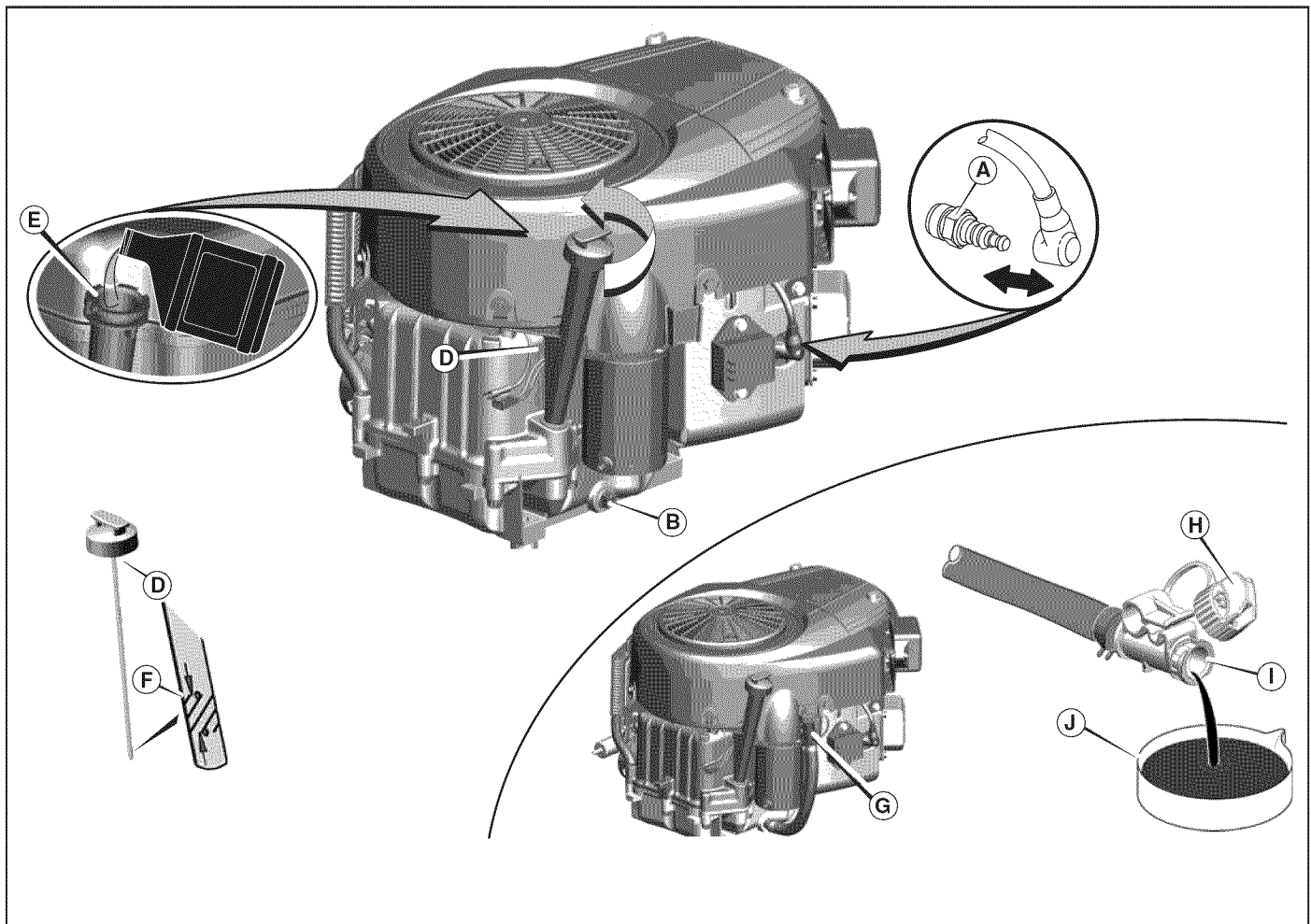

Figure 13

Changing the Oil

Used oil is a hazardous waste product and must be disposed of properly. Do not discard with household waste. Check with your local authorities, service center, or dealer for safe disposal/recycling facilities.

Remove Oil

1. With engine off but still warm, disconnect the spark plug wire (A, Figure 13) and keep it away from the spark plug.
2. Remove the dipstick (D).

Standard Oil Drain Plug

1. Remove the oil drain plug (B, Figure 13). Drain the oil into an approved container.
2. After the oil has drained, install and tighten the oil drain plug.

Optional Quick Oil Drain

1. Disconnect the oil drain hose (G, Figure 13) from the side of the engine.
2. Turn and remove the oil drain cap (H). Carefully lower the quick oil drain (I) into an approved container (J).
3. After the oil has drained, install the oil drain cap. Attach the oil drain hose to the side of the engine.

Changing the Oil Filter

For replacement intervals, see the **Maintenance Chart**.

1. Drain the oil from the engine. See **Remove Oil** section.
2. Remove the oil filter (**C**, Figure 14) and dispose of properly.
3. Before you install the new oil filter, lightly lubricate the oil filter gasket with fresh, clean oil.
4. Install the oil filter by hand until the gasket contacts the oil filter adapter, then tighten the oil filter 1/2 to 3/4 turns.
5. Add oil. See **Add Oil** section.
6. Start and run the engine. As the engine warms up, check for oil leaks.
7. Stop the engine and check the oil level. It should be at the FULL mark on the dipstick.

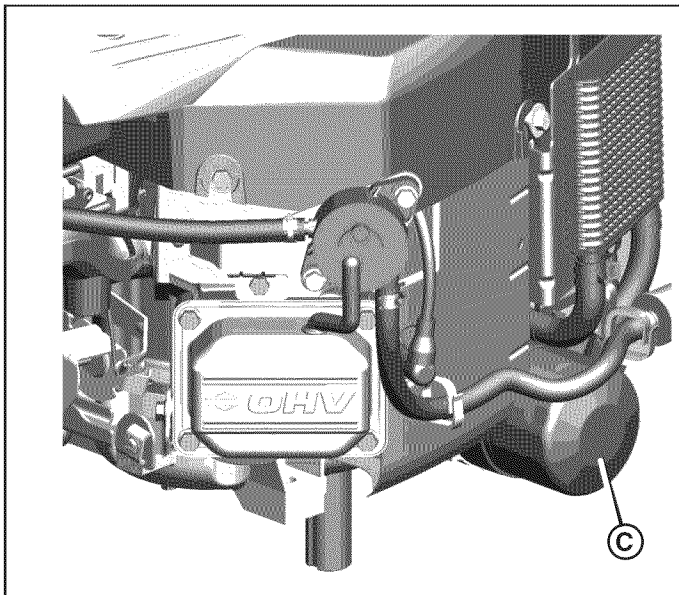

Figure 14

Add Oil

- Place engine level.
 - Clean the oil fill area of any debris.
 - See the **Specifications** section for oil capacity.
1. Remove the dipstick (**D**, Figure 13) and wipe with a clean cloth.
 2. Pour the oil slowly into the engine oil fill (**E**). **Do not overfill**. After adding oil, wait one minute and then check the oil level.
 3. Install and tighten the dipstick.
 4. Remove the dipstick and check the oil level. It should be at the FULL mark (**F**) on the dipstick.
 5. Install and tighten the dipstick.

Servicing the Air Filter



WARNING

Fuel and its vapors are extremely flammable and explosive.

Fire or explosion can cause severe burns or death.

- Never start or run the engine with the air cleaner assembly (if equipped) or the air filter (if equipped) removed.

NOTICE: Do not use pressurized air or solvents to clean the filter. Pressurized air can damage the filter and solvents will dissolve the filter.

1. Remove the cover (**A**, Figure 15).
2. To remove the filter (**B**), lift the end of the filter.
3. Remove the pre-cleaner (**C**), if equipped, from the filter.
4. To loosen debris, gently tap the filter on a hard surface. If the filter is excessively dirty, replace with a new filter.
5. Wash the pre-cleaner in liquid detergent and water. Then allow it to thoroughly air dry. Do not oil the pre-cleaner.
6. Assemble the dry pre-cleaner to the filter.
7. Install the filter into the engine base (**D**) and push down until the filter snaps in place.
8. Install the cover.

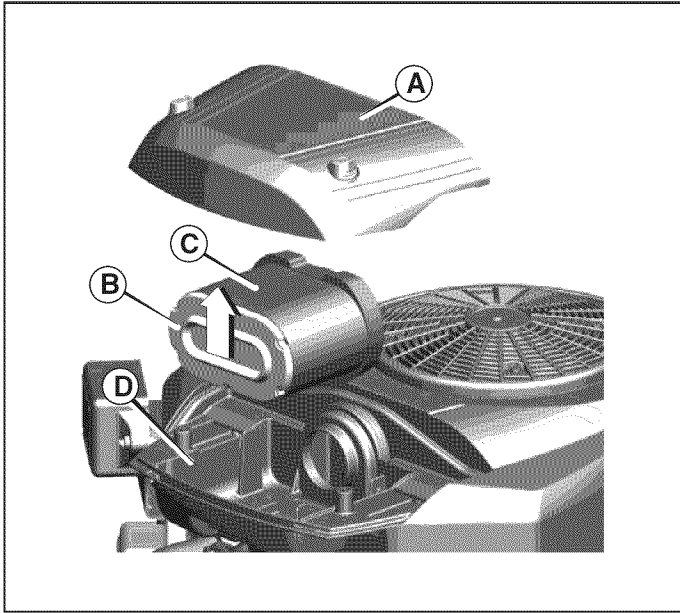

Figure 15

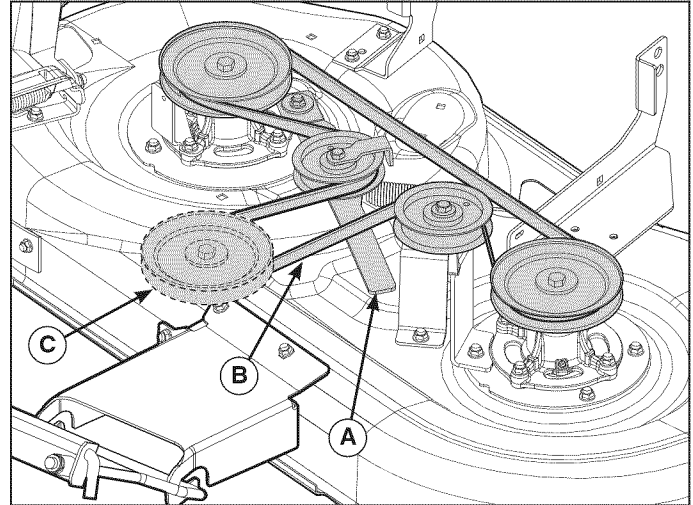

Figure 16

Removing the Mower Deck

⚠ WARNING

Engage the parking brake, disengage PTO, stop engine, and remove key before attempting to remove the mower deck.

1. Park the tractor on a hard, level surface such as a concrete floor. Turn off PTO switch and engine, remove the key, and apply the parking brake.
2. Place the mower in the lowest cutting position using the cutting height adjustment switch (see *Features and Controls*).
3. Pull the idler pulley lever (A, Figure 16) to release belt tension. Remove belt (B) from PTO pulley (C).
4. Remove cotter pin (A, Figure 17) and washer (B) that attach mower support (C) to tractor frame. Repeat for other side.
5. Turn the wheels straight ahead. Remove hitch pin and safety clip that attach mower hanger to tractor hitch bracket (see 1-3, Figure 18).
6. Lift mower hanger and rod off tractor hitch bracket.
7. Turn wheels full left, and slide mower deck out from under the right of the tractor.

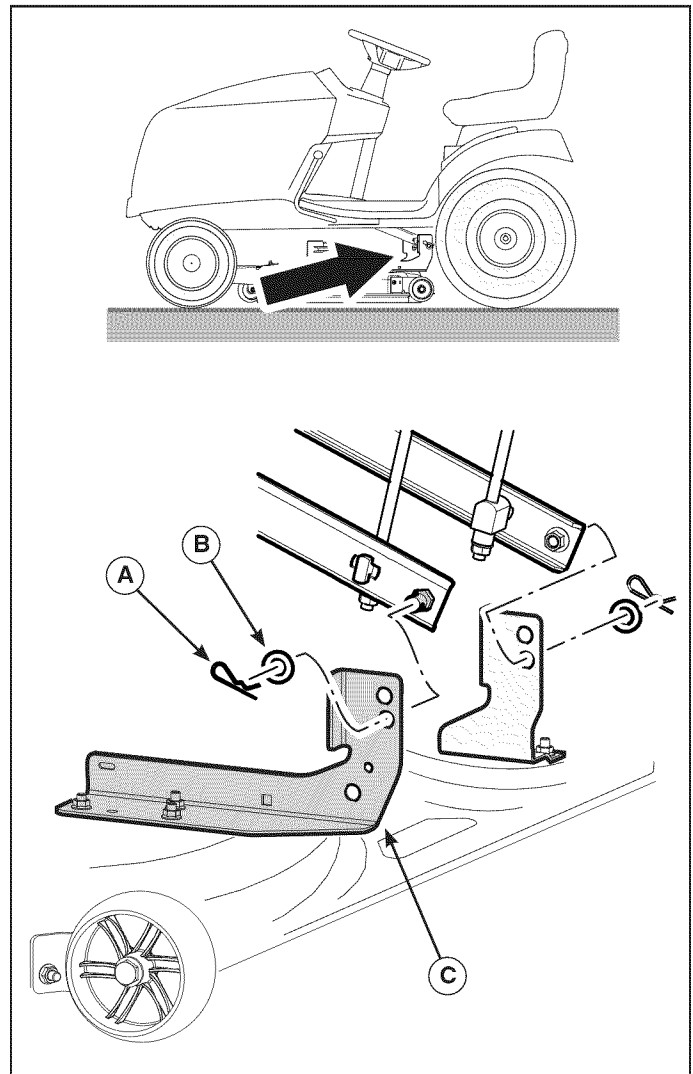

Figure 17

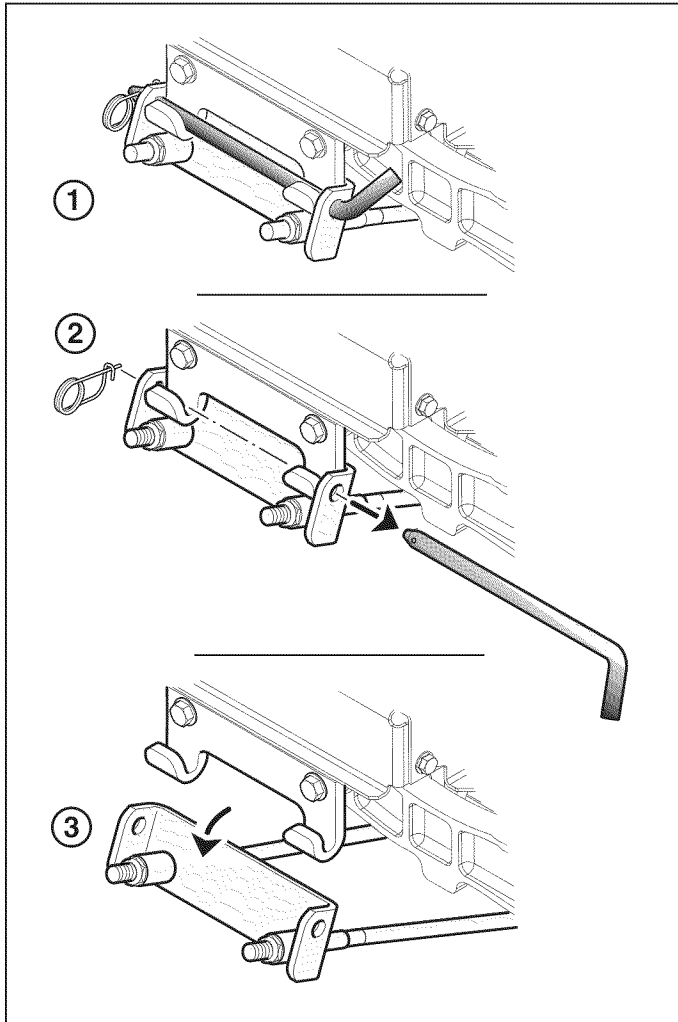

Figure 18

4. Install cotter pin (A, Figure 17) and washer (B) that attach mower support (C) to tractor frame. Repeat for other side.
5. Pull the idler pulley lever (A, Figure 16) to release belt tension. Install belt (B) on the PTO pulley (C).

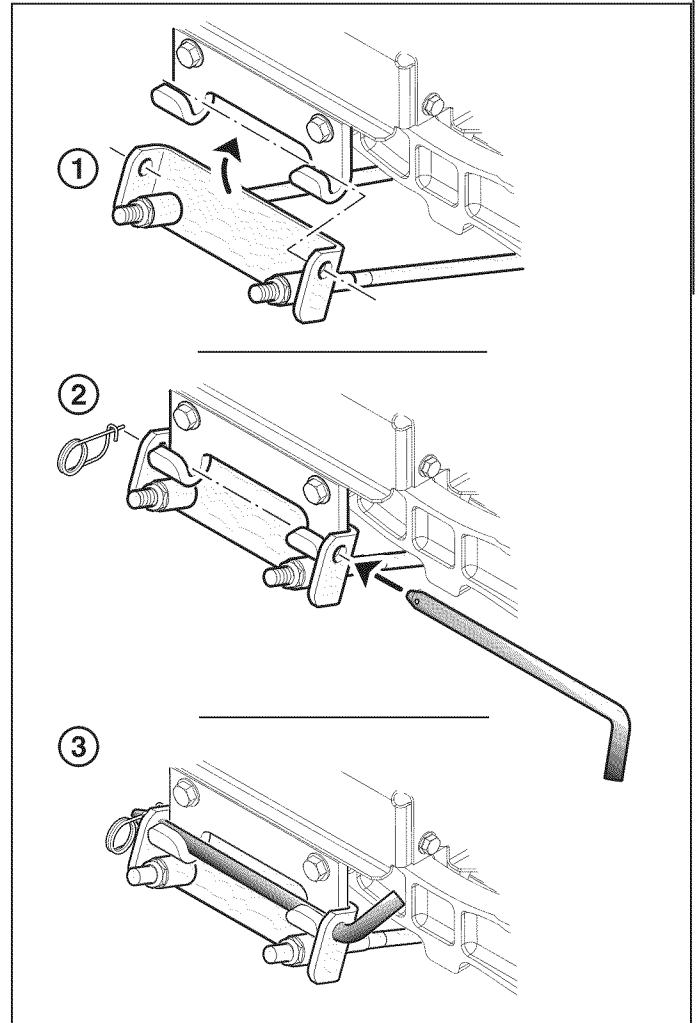

Figure 19

Installing the Mower Deck

⚠ WARNING

Engage the parking brake, disengage PTO, stop engine, and remove key before attempting to install the mower deck.

1. Park the tractor, shut off PTO and engine, remove the key, and apply parking brake. Turn the wheels fully to the left.
2. Slide mower deck under right side of tractor so that mower hanger is aligned with the tractor hitch bracket (see 1-3, Figure 19).
3. Turn wheels straight ahead. Install mower hanger on tractor hitch bracket using hitch pin and safety clip.

Lubricate Mower Deck

Lubricate the mower deck at the locations shown in Figure 20.

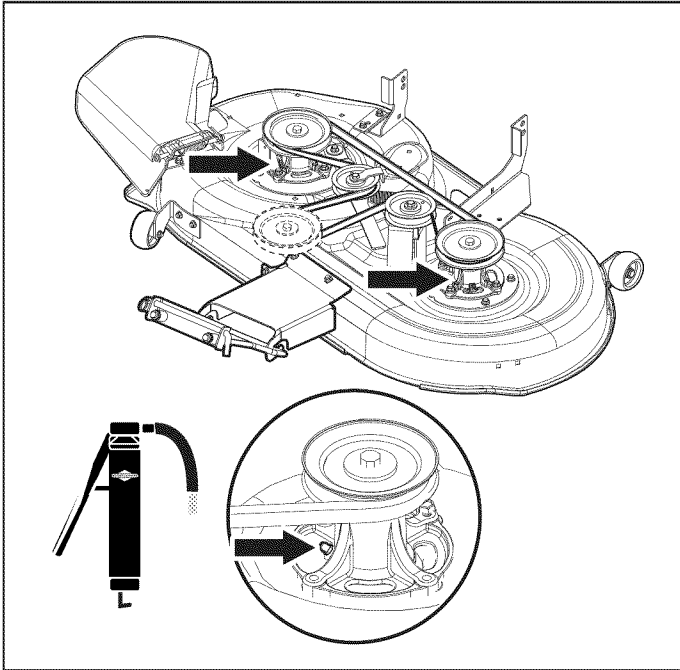

Figure 20

PTO Belt Replacement

⚠ WARNING

To avoid damaging belts, do not pry belts over pulleys.

1. Park the tractor on a smooth, level surface such as a concrete driveway. Disengage the PTO, turn off the engine, and lock the parking brake. Remove the key.
2. Pull the idler pulley lever (A, Figure 21) to relieve belt tension. Remove the belt (B) from the PTO pulley (C).
3. Remove the old belt and replace with a new one. Pull the idler pulley lever to install the belt on the idler pulley. Make sure the V-side of the belt runs in the pulley grooves.

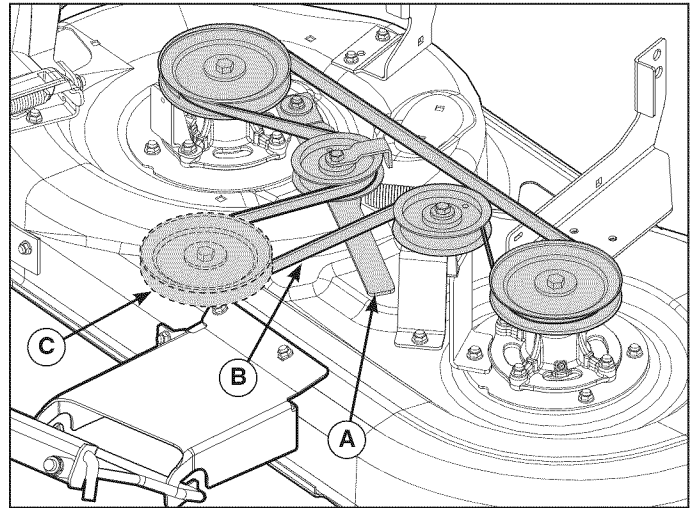

Figure 21

PTO Clutch Adjustment

Check the PTO clutch adjustment after the initial 25 hour break-in period and then after every 250 hours of operation. Also perform the following procedure if the clutch is slipping or will not engage, or if a new clutch has been installed.

1. Remove key from ignition switch and disconnect spark plug wires to prevent the possibility of accidental starting while the PTO is being adjusted.
2. Note the position of the 3 adjustment windows (A, Figure 22) in the side of the brake plate and the nylon adjustment nuts (B).
3. Insert a 0.012 - 0.015 in. (0,30 - 0,38 mm) feeler gauge (C) through each window, positioning the gauge between the rotor face and the armature face as shown in Figure 23.

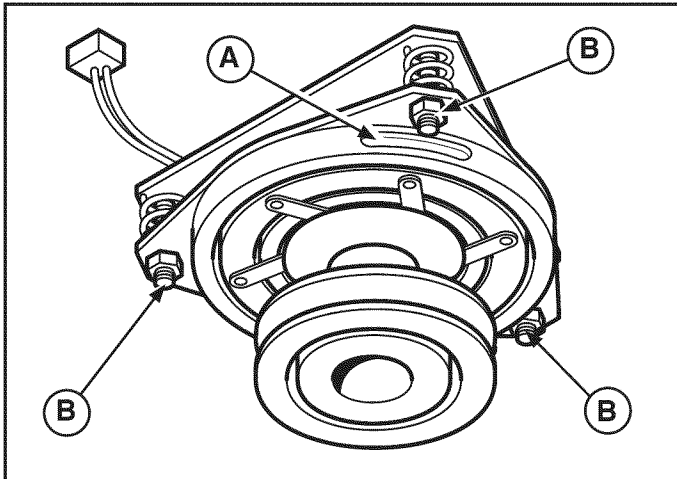

Figure 22

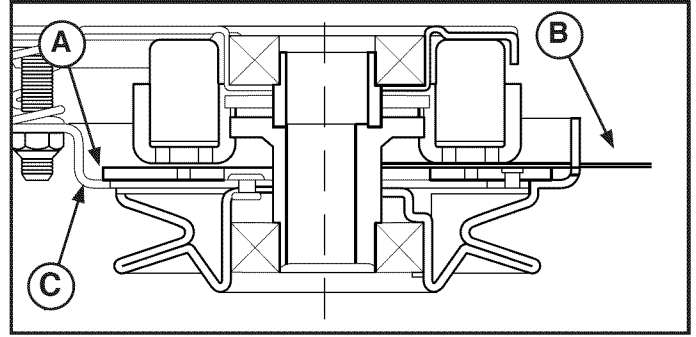

Figure 23

4. Alternately tighten the adjustment nuts (B, Figure 22) until the rotor face and armature face just contacts the gauge.
5. Check the windows for an equal amount of tension when the gauge is inserted and removed, and make any necessary adjustments by tightening or loosening the adjustment nuts.

NOTE: The actual air gap between the rotor and armature may vary even after performing the adjustment procedure. This is due to dimensional variations on component parts, and is an acceptable condition.

6. Perform the **Check the Mower Blade Stopping Time** test. Mower blades and mower drive belt should come to a complete stop within five seconds after PTO switch is turned off.

Servicing the Mower Blades

WARNING

For your personal safety, do not handle the sharp mower blades with bare hands. Careless or improper handling of blades may result in serious injury.

WARNING

For your personal safety, blade mounting capscrews must each be installed with a hex/spline washer and spring washer, then securely tightened. Torque blade mounting capscrew to 50-60 ft-lbs (68-81 Nm).

NOTE: Mower blades must be aligned perpendicular to each other.

1. Remove mower deck (see **Removing the Mower Deck**).
2. To remove blade, use a block of wood to prevent blade rotation while loosening the capscrew (see Figure 24).
3. Remove capscrew (A, Figure 25), spring washer (B) and blade.
4. Use a file to sharpen blade to a fine edge. If blade is damaged, it must be replaced.
5. Balance the blade as shown in Figure 26. Place the center hole of the blade on a nail lubricated with a drop of oil. A balanced blade will remain level.
6. Reinstall the blade (Figure 25) with the airlifts pointing up toward the mower deck as shown.
7. Reinstall the spring washer (B) and capscrew (A). Use a wooden block (C) to prevent blade rotation while tightening the capscrew (A) to 50-60 ft-lbs (68-81 Nm).

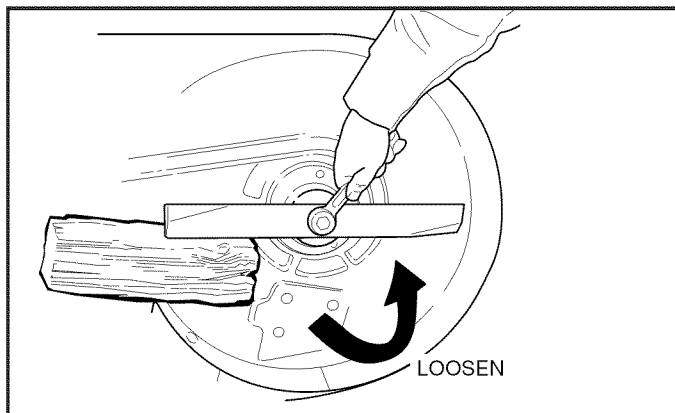

Figure 24

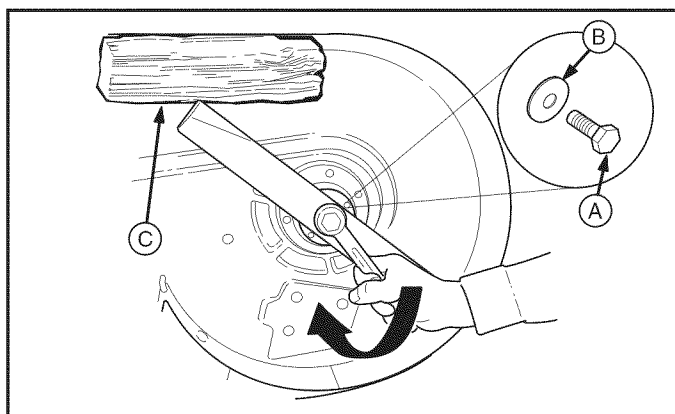

Figure 25

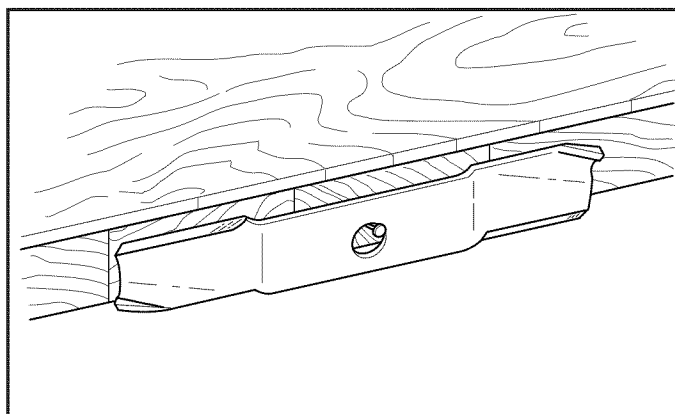

Figure 26

Storage



WARNING

Never store the unit (with fuel) in an enclosed, poorly ventilated structure. Fuel vapors can travel to an ignition source (such as a furnace, water heater, etc.) and cause an explosion. Fuel vapor is also toxic to humans and animals.

When Storing Fuel Or Equipment With Fuel In Tank

- Store away from furnaces, stoves, water heaters or other appliances that have pilot lights or other ignition sources because they can ignite fuel vapors.

Equipment

Disengage the PTO, set the parking brake, and remove the key.

Battery life will be increased if it is removed. Put in a cool, dry place and fully charged about once a month. If the battery is left in the unit, disconnect the negative cable.

Fuel System

Fuel can become stale when stored over 30 days. Stale fuel causes acid and gum deposits to form in the fuel system or on essential carburetor parts. To keep fuel fresh, use fuel stabilizer.

There is no need to drain gasoline from the engine if a fuel stabilizer is added according to instructions. Run the engine for 2 minutes to circulate the stabilizer throughout the fuel system before storage.

Engine Oil

While the engine is still warm, change the engine oil.

Before starting the unit after it has been stored:

- Check all fluid levels. Check all maintenance items.
- Perform all recommended checks and procedures found in this manual.
- Allow the engine to warm up for several minutes before use.

TROUBLESHOOTING

Troubleshooting the Tractor (Continued)

PROBLEM	LOOK FOR	REMEDY
Brake will not hold.	Internal brake worn.	Contact Sears Service.
Tractor steers hard or handles poorly.	Steering linkage is loose.	Contact Sears Service.
	Improper tire inflation.	See Check Tire Pressure section.
	Front wheel spindle bearings dry.	Contact Sears Service.

Troubleshooting the Mower

PROBLEM	LOOK FOR	REMEDY
Mower will not raise.	Lift linkage not properly attached or damaged.	Contact Sears Service.
Mower cut is uneven.	Mower not leveled properly.	Level the mower. See Setup Instructions .
	Tractor tires not properly inflated.	See Check Tire Pressure section.
Mower cut is rough looking.	Engine speed too slow.	Set to full throttle.
	Ground speed too fast.	Slow down.
	Mower has other problem.	Contact Sears Service.
Engine stalls easily with mower engaged.	Engine speed too slow.	Set to full throttle.
	Ground speed too fast.	Slow down.
	Dirty or clogged air filter.	See Servicing the Air Filter section.
	Cutting height set too low.	Cut tall grass at maximum cutting height during first pass.
	Engine not up to operating temperature.	Run engine for several minutes to warm-up.
	Starting mower in tall grass.	Start the mower in a cleared area.
Excessive mower vibration.	Mower has other problem.	Contact Sears Service.
Engine runs and tractor drives, but mower will not drive.	PTO not engaged.	Engage the PTO.
	Mower has other problem.	Contact Sears Service.

PROBLEM	LOOK FOR	REMEDY
Engine will not turnover or start.	Brake pedal not depressed.	Fully depress brake pedal.
	PTO (electric clutch) switch is in ON position.	Place in OFF position.
	Cruise control engaged.	Move knob to NEUTRAL/OFF position.
	Out of fuel.	If engine is hot, allow it to cool, then refill the fuel tank.
	Fuse is blown.	Replace fuse or contact Sears Service.
	Battery terminals require cleaning.	See <i>Cleaning the Battery and Cables</i> section.
	Battery discharged or dead.	Recharge or replace battery. Use Die Hard Gold #50784.
	Wiring loose or broken.	Visually check wiring. If wires are frayed or broken, see authorized dealer.
	Solenoid or starter motor faulty.	Contact Sears Service.
	Safety interlock switch faulty.	Contact Sears Service.
	Water in fuel.	Contact Sears Service.
Engine starts hard or runs poorly.	Gas is old or stale.	Contact Sears Service.
	Fuel mixture too rich.	Clean air filter.
Engine knocks.	Engine has other problem.	Contact Sears Service.
	Low oil level.	Check/add oil as required.
Excessive oil consumption.	Using wrong grade oil.	See <i>Oil Recommendations Chart</i> .
	Engine running too hot.	Contact Sears Service.
	Too much oil in crankcase.	Drain excess oil.
Engine exhaust is black.	Dirty air filter.	See <i>Servicing the Air Filter</i> section.
Engine runs, but tractor will not drive.	Ground speed control pedals not depressed.	Depress pedals.
	Transmission release lever in PUSH position.	Move into DRIVE position.
	Parking brake is engaged.	Disengage parking brake.
	Traction drive belt is broken or slipping.	Contact Sears Service.

SPECIFICATIONS

ENGINE

Briggs & Stratton

Make	Briggs & Stratton®
Model	Professional Series™
Horsepower	20 Gross HP @ 3400 +/- 100 rpm
Displacement	40.0 cu in. (656 cc)
Electrical System	Alternator: 9 amp DC Reg. Battery: 12 volt, 230 CCA Die Hard Gold #50784
Oil Capacity	64 oz (1,9 L)

CHASSIS

Fuel Tank Capacity	3.5 Gallons (13,2 L)
Front Wheels	Tire Size: 15 x 6.0-6
Rear Wheels	Tire Size: 22 x 9.5-12

TRANSMISSION

Type	Hydrostatic Tuff Torq K46
Hydraulic Fluid	10w 30 Premium Engine Oil
Speeds	Forward: 0-5.8 MPH (0-9,3 km/h) Reverse: 0-3.5 MPH (0-5,6 km/h)
@ 3400 rpm	
Continuous Torque Output	170 ft-lbs (230 Nm)

MOWER

Width of Cut	42" (106,7 cm)
Number of Blades	2
Base Deck Platform	Side Discharge
Cutting Height	1.5 - 4.0 in. (3,8 - 10,2 cm)
Cutting Positions	Infinite

DIMENSIONS

Overall Length	71" (180,3 cm)
Overall Width	52" (132,1 cm)
Height	45" (114,3 cm)

Power Rating

The gross power rating for individual gas engine models is labeled in accordance with SAE (Society of Automotive Engineers) code J1940 (Small Engine Power & Torque Rating Procedure), and rating performance has been obtained and corrected in accordance with SAE J1995 (Revision 2002-05). Torque values are derived at 3060 RPM; horsepower values are derived at 3600 RPM. The gross power curves can be viewed at www.BRIGGSandSTRATTON.COM. Net power values are taken with exhaust and air cleaner installed whereas gross power values are collected without these attachments. Actual gross engine power will be higher than net engine power and is affected by, among other things, ambient operating conditions and engine-to-engine variability. Given the wide array of products on which engines are placed, the gas engine may not develop the rated gross power when used in a given piece of power equipment. This difference is due to a variety of factors including, but not limited to, the variety of engine components (air cleaner, exhaust, charging, cooling, carburetor, fuel pump, etc.), application limitations, ambient operating conditions (temperature, humidity, altitude), and engine-to-engine variability. Due to manufacturing and capacity limitations, Briggs & Stratton may substitute an engine of higher rated power for this Series engine.

Parts and Accessories

Contact an authorized dealer for parts and accessories.

WARRANTY

CRAFTSMAN FULL WARRANTY

FOR THREE YEARS from the date of purchase, all non-expendable parts of this riding equipment are warranted against any defects in material or workmanship. A defective non-expendable part will receive free in-home repair or replacement if repair is impossible.

FOR FIVE YEARS from the date of purchase, the frame and front axle of this riding equipment are warranted against any defects in material or workmanship. A defective frame or front axle will receive free in-home repair or replacement if repair is impossible.

FOR 90 DAYS from the date of purchase, the battery (an expendable part) of this riding equipment is warranted against any defects in material or workmanship (our testing proves that it will not hold a charge). A defective battery will receive free in-home replacement.

ADDITIONAL LIFETIME LIMITED WARRANTY on CAST IRON FRONT AXLE (if equipped)

FOR AS LONG AS IT IS USED by the original owner after the fifth year from the date of purchase, the cast iron front axle (if equipped) of this riding equipment is warranted against any defects in material or workmanship. With proof of purchase, a defective cast iron front axle will receive free in-home replacement.

WARRANTY SERVICE

For warranty coverage details to obtain free repair or replacement, call 1-800-659-5917 or visit the web site: www.craftsman.com.

In all cases above, if part repair or replacement is impossible, the riding equipment will be replaced free of charge with the same or an equivalent model.

All of the above warranty coverage is void if this riding equipment is ever used while providing commercial services or if rented to another person.

This warranty covers ONLY defects in material and workmanship. Warranty coverage does NOT include:

- Expendable parts (except battery) that can wear out from normal use within the warranty period, including but not limited to blades, spark plugs, air cleaners, belts, and oil filters.
- Standard maintenance servicing, oil changes, or tune-ups.
- Tire replacement or repair caused by punctures from outside objects, such as nails, thorns, stumps, or glass.
- Tire or wheel replacement or repair resulting from normal wear, accident, or improper operation or maintenance.
- Repairs necessary because of operator abuse, including but not limited to damage caused by towing objects beyond the capability of the riding equipment, impacting objects that bend the frame, axle assembly or crankshaft, or over-speeding the engine.
- Repairs necessary because of operator negligence, including but not limited to, electrical and mechanical damage caused by improper storage, failure to use the proper grade and amount of engine oil, failure to keep the deck clear of flammable debris, or failure to maintain the riding equipment according to the instructions contained in the operator's manual.
- Engine (fuel system) cleaning or repairs caused by fuel determined to be contaminated or oxidized (stale). In general, fuel should be used within 30 days of its purchase date.
- Normal deterioration and wear of the exterior finishes, or product label replacement.

This warranty gives you specific legal rights, and you may also have other rights which vary from state to state.

Sears Brands Management Corporation, Hoffman Estates, IL 60179

REPAIR PROTECTION AGREEMENT

Congratulations on making a smart purchase. Your new Craftsman® product is designed and manufactured for years of dependable operation. But like all products, it may require repair from time to time. That's when having a Repair Protection Agreement can save you money and aggravation.

Here's what the Repair Protection Agreement* includes:

- ☑ **Expert service** by our 10,000 professional repair specialists
- ☑ **Unlimited service and no charge** for parts and labor on all covered repairs
- ☑ **Product replacement** up to \$1500 if your covered product can't be fixed
- ☑ **Discount of 10%** from regular price of service and related installed parts not covered by the agreement; also, 10% off regular price of preventive maintenance check
- ☑ **Fast help by phone** – we call it Rapid Resolution – phone support from a Sears representative. Think of us as a “talking owner’s manual.”

Once you purchase the Repair Protection Agreement, a simple phone call is all that it takes for you to schedule service. You can call anytime day or night, or schedule a service appointment online.

The Repair Protection Agreement is a risk-free purchase. If you cancel for any reason during the product warranty period, we will provide a full refund. Or, a prorated refund anytime after the product warranty period expires. Purchase your Repair Protection Agreement today!

Some limitations and exclusions apply. For prices and additional information in the U.S.A. call 1-800-827-6655.

***Coverage in Canada varies on some items. For full details call Sears Canada at 1-800-361-6665.**

Sears Installation Service

For Sears professional installation of home appliances, garage door openers, water heaters, and other major home items, in the U.S.A. or Canada call **1-800-4-MY-HOME®**.

Get it fixed, at your home or ours!

Your Home

For troubleshooting, product manuals and expert advice:



www.managemylife.com

For repair – **in your home** – of **all** major brand appliances, lawn and garden equipment, or heating and cooling systems, **no matter who made it, no matter who sold it!**

For the replacement parts, accessories and owner's manuals that you need to do-it-yourself.

For Sears professional installation of home appliances and items like garage door openers and water heaters.

1-800-4-MY-HOME® (1-800-469-4663)

Call anytime, day or night (U.S.A. and Canada)

www.sears.com www.sears.ca

Our Home

For repair of carry-in items like vacuums, lawn equipment, and electronics, call anytime for the location of your nearest

Sears Parts & Repair Service Center

1-800-488-1222 (U.S.A.)

www.sears.com

1-800-469-4663 (Canada)

www.sears.ca

To purchase a protection agreement on a product serviced by Sears:

1-800-827-6655 (U.S.A.)

1-800-361-6665 (Canada)

Para pedir servicio de reparación a domicilio, y para ordenar piezas:

1-888-SU-HOGAR®

(1-888-784-6427)

www.sears.com

Au Canada pour service en français:

1-800-LE-FOYER^{MC}

(1-800-533-6937)

www.sears.ca

The Sears logo, consisting of the word "sears" in a lowercase, sans-serif font.

© Registered Trademark / TM Trademark of KCD IP, LLC in the United States, or Sears Brands, LLC in other countries

© Marca Registrada / TM Marca de Fábrica de KCD IP, LLC en Estados Unidos, o Sears Brands, LLC in otros países

^{MC} Marque de commerce / ^{MD} Marque déposée de Sears Brands, LLC

Repair Parts

NOTE: Unless noted otherwise, use the standard hardware torque specification chart.

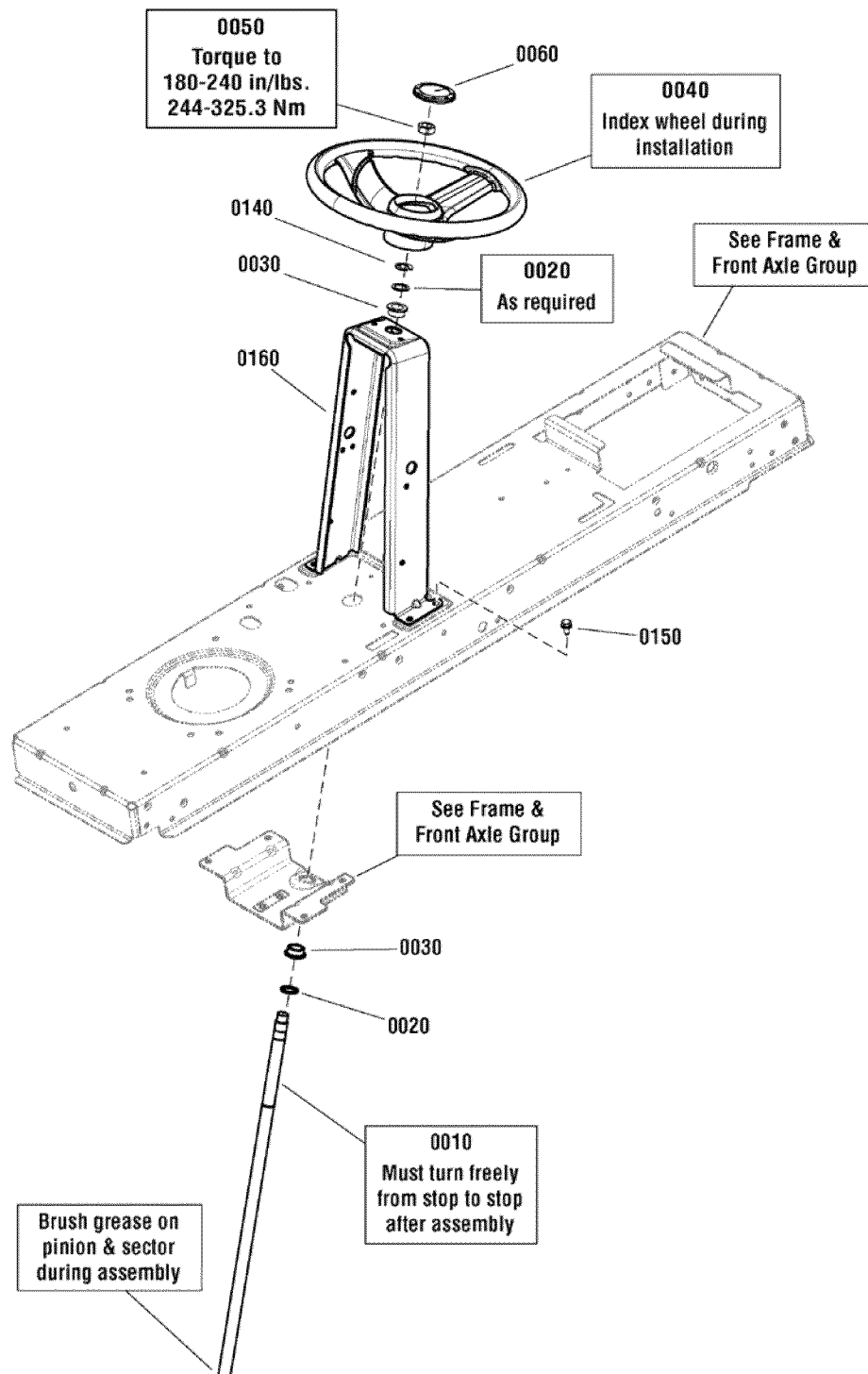

Steering Group

CTX9000 - 107.250040

REF NO	PART NO.	QTY.	DESCRIPTION
0010	1727813SM	1	SHAFT, Steering Gear & Spline
0020	1960114SM	2	WASHER, 3/4 x 1.06 OD
0030	1729665SM	2	BUSHING, Steering, 3/4 ID
0030	1729665SM	2	BUSHING, Steering, 3/4 ID
0040	7078088YP	1	STEERING WHEEL, UV-2
0050	1960576SM	1	NUT, Hex Lock, ESNA, 5/8-18
0060	1725024SM	1	CAP-Steering Wheel, SNAPPER
0140	1611710SM	1	RING, Klipring, 3/4 Dia.
0150	1930601SM	4	CAPSCREW, Hex Washer Head, Taptite, 5/16-18 x 5/8
0160	1738935AYP	1	TOWER

Footnotes

NOTE: Unless noted otherwise, use the standard hardware torque specification chart.

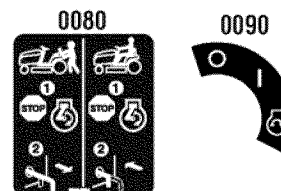
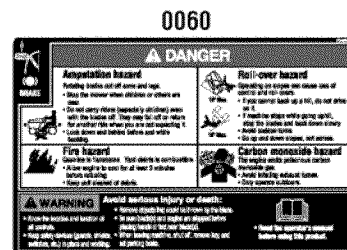
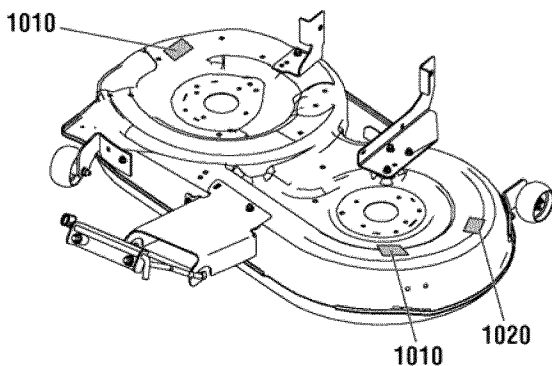
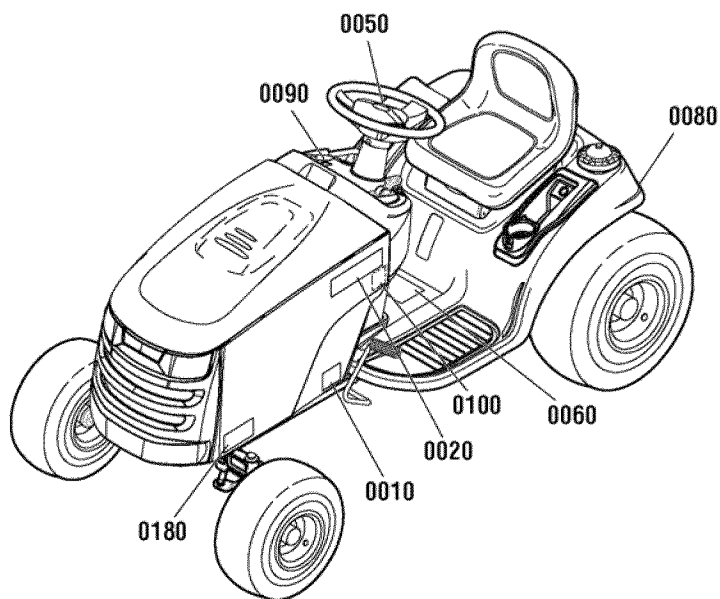

Decal Group

CTX9000 - 107.250040

REF NO	PART NO.	QTY.	DESCRIPTION
0010	1753768YP	2	DECAL, 20HP Logo Craftsman
0020	1753765YP	3	DECAL, Craftsman
0050	1753767YP	1	DECAL, Icon "C" Chevron Craftsman
0060	1734879SM	1	DECAL, Tunnel
0080	1730202SM	1	DECAL, Transmission Tow / Release Lever
0090	1722806SM	1	DECAL, Ignition, RZT
0100	1753784YP	1	DECAL, 20HP Sears Service Parts
0180	1753769YP	2	DECAL, Model CTX9000 Craftsman
0190	1734375SM	1	DECAL, Die Hard (not shown in illustration, placed on battery)
1010	7101665YP	2	DECAL, Danger, Do Not Operate With Out Deflector Shield
1020	1753786YP	1	DECAL, Deck Width 42"

Footnotes

NOTE: Unless noted otherwise,
use the standard hardware torque
specification chart.

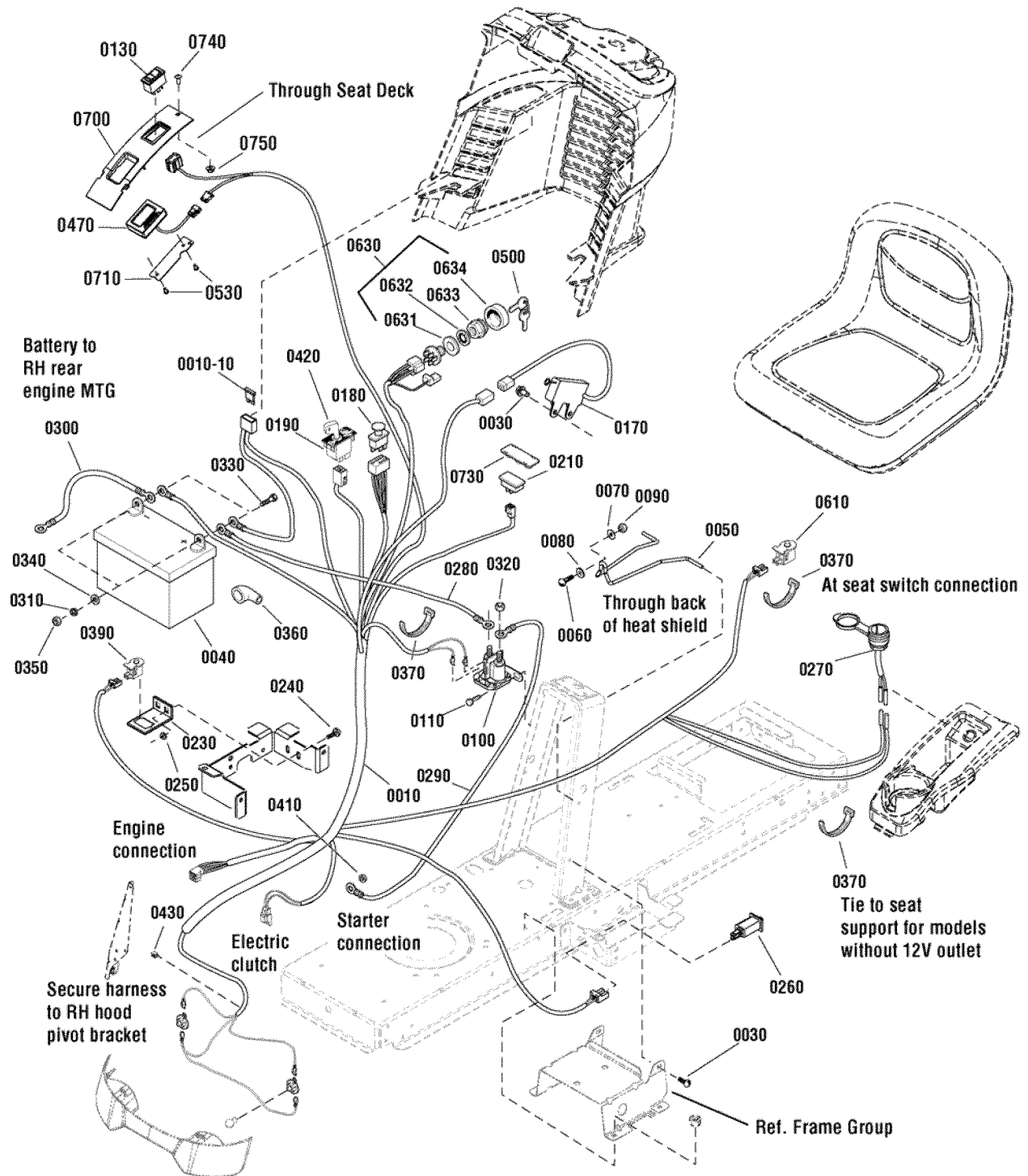

REF NO	PART NO.	QTY.	DESCRIPTION
0010	1753847YP	1	HARNESS, Wiring
0010-10	1731957SM	1	FUSE, Wiring Harness
0030	1930601SM	4	SCREW, Hex Washer Head, Taptite, 5/16-18 x 5/8
0040	-----	1	BATTERY, 12V, 230CCA
0050	1730007SM	1	HOLD DOWN, Battery
0060	1931318SM	1	BOLT, Carriage, Short Neck, 1/4-20 x 7/8, G5
0070	1960353SM	1	WASHER, 1/4
0080	1960518SM	1	NUT, Push, 1/4
0090	1920397SM	1	NUT, Hex Lock, ESNA LIGHT, 1/4-20
0100	1728963SM	1	SOLENOID
0110	1925003SM	2	SCREW, Hex Washer Head, Taptite, 1/4-20 x 1/2
0130	1734141SM	1	SWITCH, Rocker Electric Height-Of-Cut
0170	1738724YP	1	SENSOR, Electric Height of Cut
0180	1722887SM	1	SWITCH, PTO, Push/Pull Symbols
0190	1726556SM	1	SWITCH, RMO Module Only
0210	1716951SM	1	SWITCH, Headlight
0230	1728026SM	1	SUPPORT, RMO Switch
0240	1931333SM	2	BOLT, Carriage, Short Neck, 5/16-18 x 3/4, G5
0250	1931277SM	2	NUT, Hex Flange, Whiz Lock, 5/16-18
0260	7022886YP	1	SWITCH, Push Button (NO/NC)
0270	7023354YP	1	SWITCH, Push Button (NC)
0280	1716549SM	1	CABLE-# 6 X 10.00LG (2) RING TERMINALS
0290	1721830SM	1	CABLE, #6 x 25" Long, Ring Terminals
0300	1713163SM	1	CABLE, #6 x 26 Long, Ring Terminal
0310	2816964SM	2	LOCKWASHER, 1/4
0320	2860750SM	2	NUT, Hex Lock, KEPS, 5/16-24
0330	2823341SM	2	CAPSCREW, Hex Head, 1/4-20 x 3/4 G5
0340	2821319SM	2	WASHER, 1/4
0350	2816622SM	2	NUT, Hex, 1/4-20
0360	1677296SM	1	BOOT, Insulator
0370	1701011SM	2	TIE, Self Locking
0390	1732004SM	1	SWITCH, Push Button (NO)
0410	1960294SM	1	NUT, Hex Flange, Whiz Lock, 1/4-20
0420	1726557SM	2	KEY, No Mow
0430	2172434SM	1	CLIP, Wire
0470	1738985YP	1	GAGE, Electric Height of Cut
0500	1737837YP	1	KEYS, Ignition
0530	1739329YP	1	SCREW, Washer Head, 5MM x 12MM Long
0610	1732005SM	1	SWITCH, Push Button, Seat Switch
0630	1737853YP	1	SWITCH ASSEMBLY, Ignition
0631	1734141SM	1	SWITCH, Rocker Electric Height-Of-Cut
0632	1729993SM	1	PLUG, Hour Meter
0633	1722887SM	1	SWITCH, PTO Push
0634	1726556SM	1	SWITCH, Rev Mow
0700	1753708YP	1	POD, Insert, R.H.

Footnotes

Electrical Group

CTX9000 - 107.250040

REF NO	PART NO.	QTY.	DESCRIPTION
0710	1753757BMYP	1	BRACKET, Indicator Hold Down
0730	1722611SM	1	PLUG, Hole
0740	7091696YP	1	SCREW, Philips, Pan Head, Self Tapping
0750	1930641SM	1	NUT, Hex Flange, Whiz Lock, 1/4-20

Footnotes

NOTE: Unless noted otherwise, use the standard hardware torque specification chart.

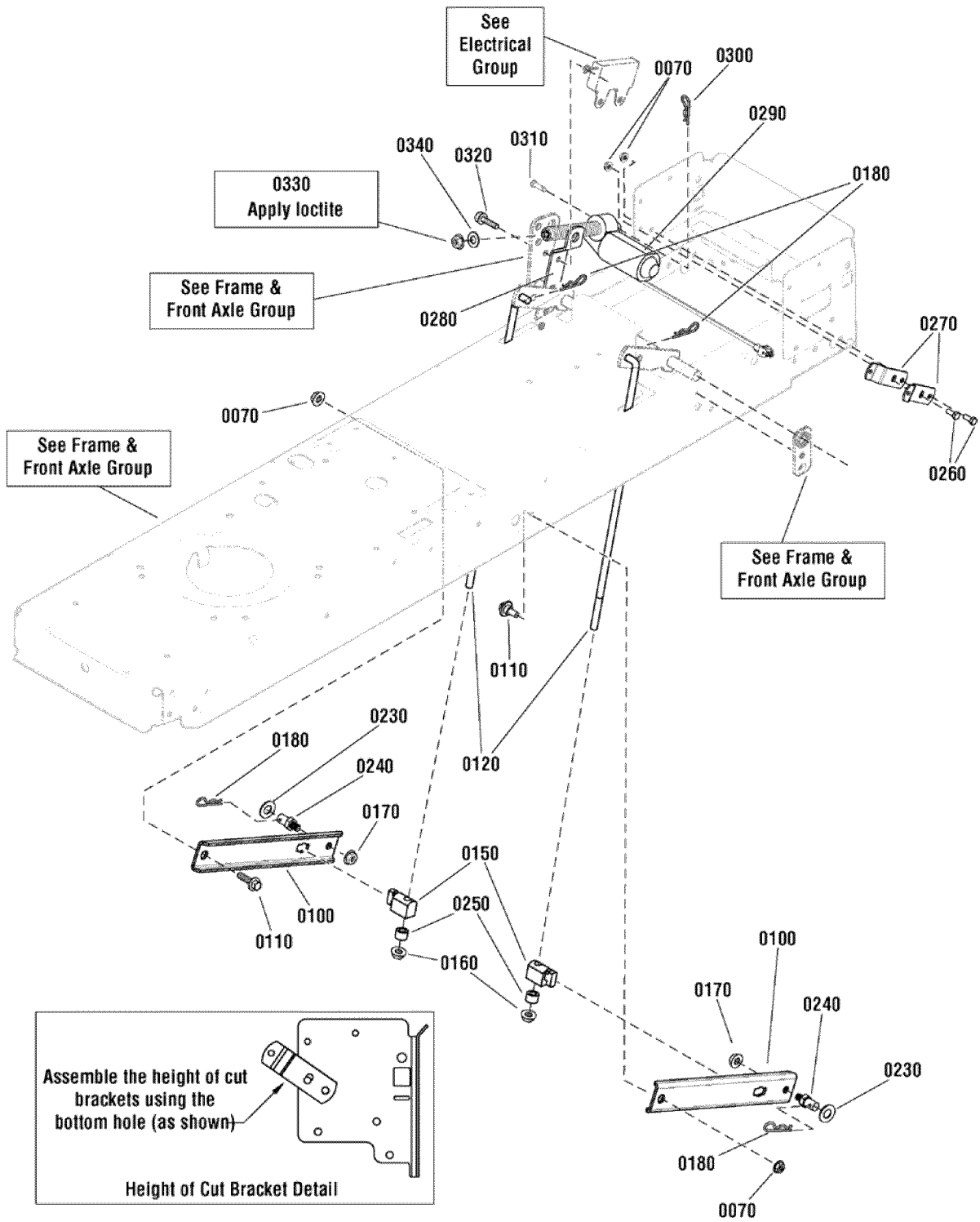

REF NO	PART NO.	QTY.	DESCRIPTION
0070	1931277SM	4	NUT, Hex Flange, Whiz Lock, 5/16-18
0100	1731417AYP	2	ARM, Rear Lift
0110	1732426SM	2	BOLT, Shoulder, 5/16-18 x 9/16
0120	1727955SM	2	ROD, Lift, Lower, 3/8 x 10 Long
0150	1731894SM	2	TRUNNION
0160	1960687SM	2	NUT, Hex Flange, ESNA, 3/8-16
0170	1931211SM	2	NUT, Hex Flange, Whiz Lock, 3/8-16
0180	1960074SM	4	CLIP, Hair Pin, 1-5/8
0230	1960170SM	2	WASHER, 1/2 x 1 OD
0240	094067MA	2	PIN, Threaded, Shoulder, 3/8-16 x 1-7/16 Long
0250	1666294SM	2	SPACER, 3/8 ID x 7/16 Long
0260	1921332SM	2	CAPSCREW, Hex Head, 5/16-18 x 3/4, G5
0270	1737856AYP	2	SUPPORT, Electric, Lift
0280	1737859AYP	1	SUPPORT, Electric, Lift
0290	1738294YP	1	MOTOR, Electric, Mini EHOC, Peerless
0300	1722460SM	1	PIN, Quick, 1-3/16 Long
0310	1668344SM	1	PIN, Shear, 1/4 ID. X 1-3/4 Long
0320	1960373SM	1	CAPSCREW, Hex Washer Head, Taptite, 5/16-18 x 1
0330	1960757SM	1	NUT, Hex, 1/4-20 L.H. Thread
0340	1921319SM	1	WASHER, 1/4, x 5/8 OD

Footnotes

NOTE: Unless noted otherwise,
use the standard hardware torque
specification chart.

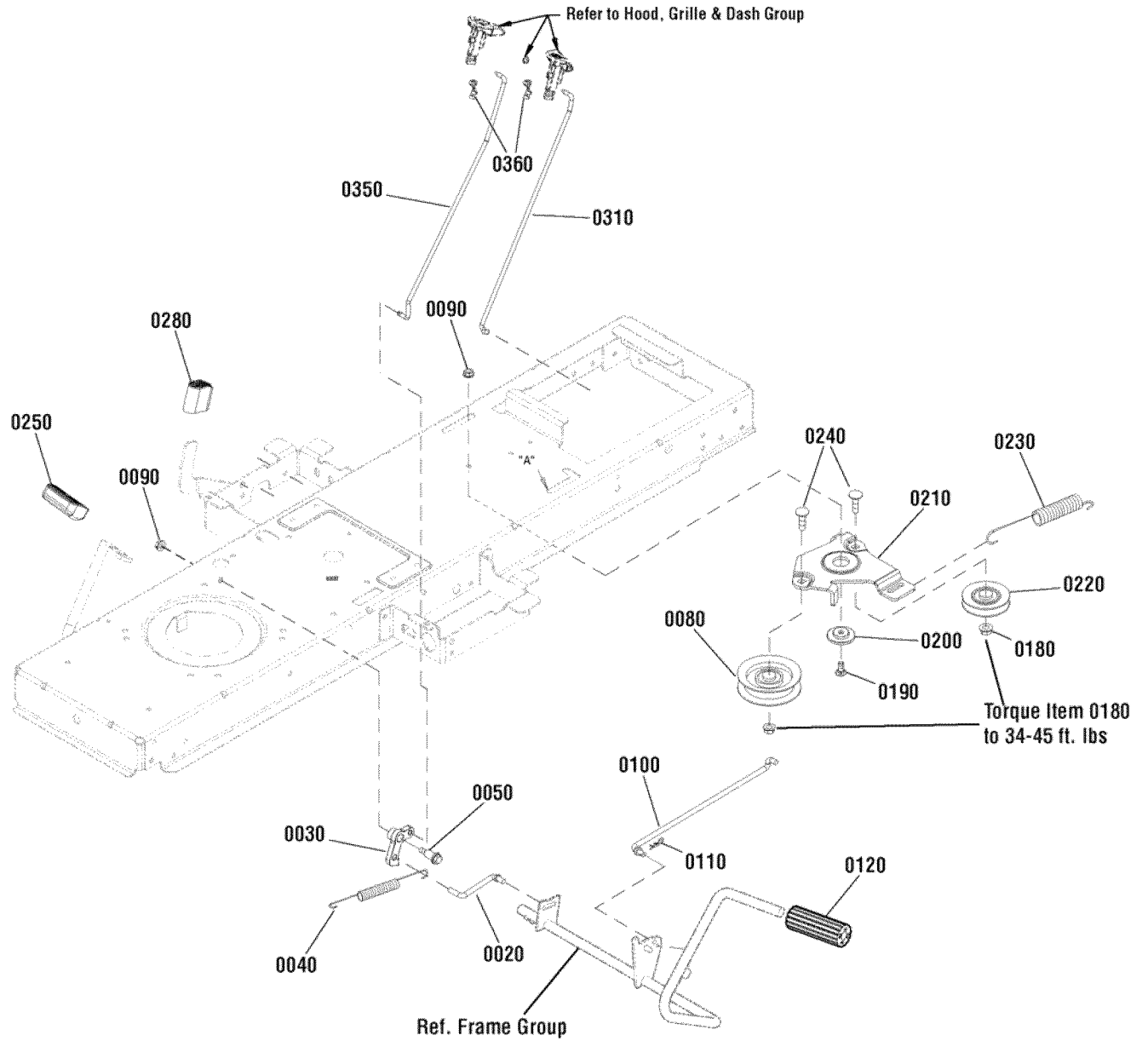

Controls Group

CTX9000 - 107.250040

REF NO	PART NO.	QTY.	DESCRIPTION
0020	1727899SM	1	ROD, Cruise Latch, 2.83"
0030	1727897SM	1	LATCH, Cruise Powdered Metal
0040	2159181SM	1	SPRING, Tension, Clutch
0050	1728976SM	1	BOLT, Shoulder, 5/16-18, G5
0080	1728000SM	1	PULLEY, Idler
0090	1931277SM	2	NUT, Hex, Flange Whizlock, 5/16-18
0100	1727254SM	1	ROD, Brake Return, 12-5/8"
0110	1722460SM	1	PIN, Quick
0120	1727261SM	1	PEDAL, Brake Rubber
0180	1960687SM	2	NUT, Hex Flange, ESNA, 3/8-16
0190	1931335SM	1	BOLT, Carriage, 5/16-18 x 1
0200	1727935SM	1	SPACER, Pivot
0210	1727894SM	1	BRACKET, Idler
0220	1728001SM	1	PULLEY, 3 OD Plastic
0230	1729620SM	1	SPRING, Extension 7-1/2"
0240	1931352SM	2	BOLT, Carriage, 3/8-16 x 1-1/2
0250	1721675SM	1	PAD, Foot Pedal Forward
0280	1727259SM	1	PAD, Foot Pedal Reverse
0310	1727267SM	1	ROD, Parking Brake, 16-3/8"
0350	1738760YP	1	ROD, Cruise Latch, 17"
0360	1728111SM	2	CLIP, Linkage, Black

Footnotes

Frame & Front Axle Group

CTX9000 - 107.250040

NOTE: Unless noted otherwise, use the standard hardware torque specification chart.

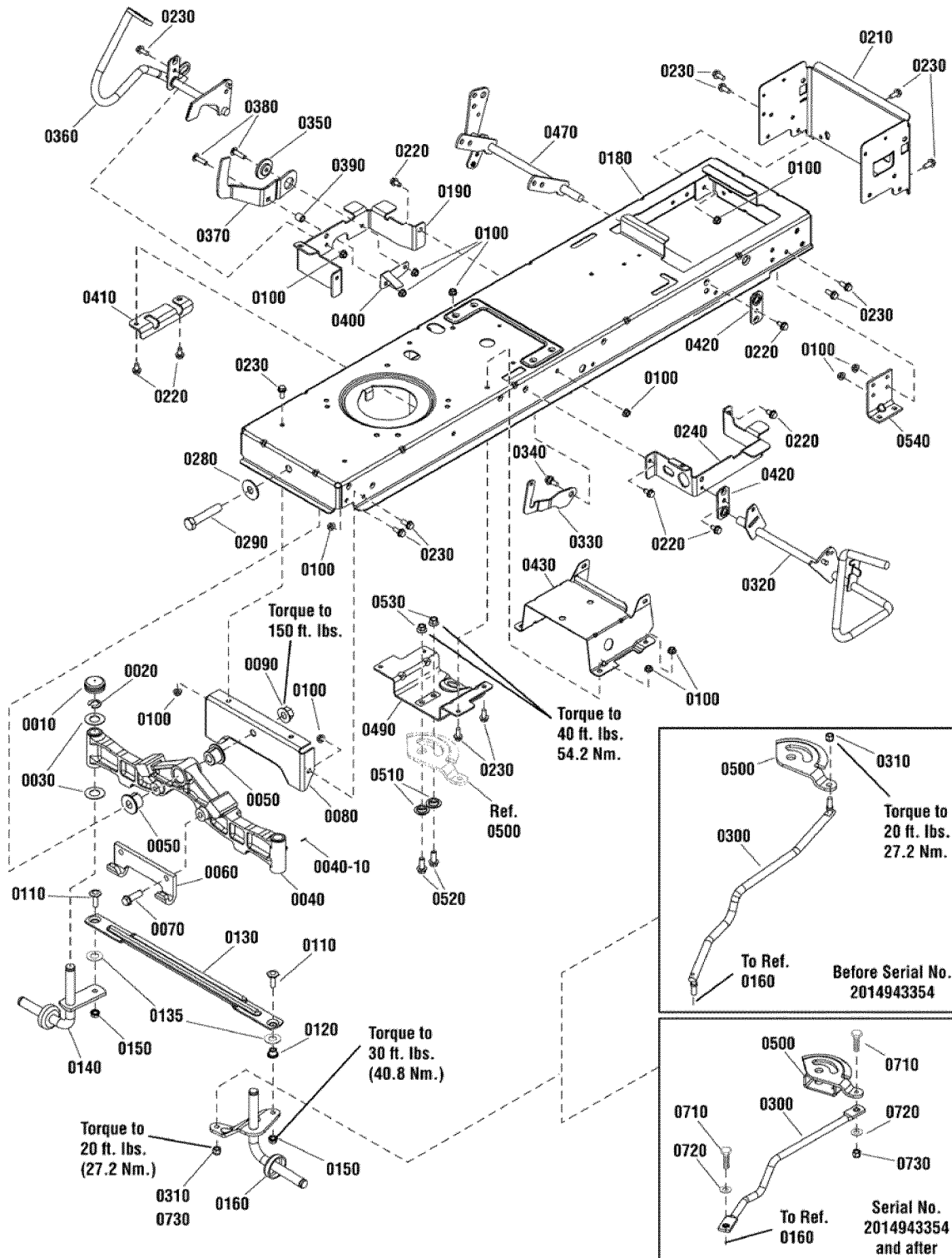

Frame & Front Axle Group

CTX9000 - 107.250040

REF NO	PART NO.	QTY.	DESCRIPTION
0010	1734135SM	2	CAP, Hub
0020	1611710SM	2	RING, Klipping Extension
0030	2860183SM	4	WASHER, 3/4
0040	1728018SM	1	AXLE, Front Iron Casting Machined
0040-10	1704314SM	3	FITTING, Zerk
0050	1730186SM	2	BUSHING, Axle Pivot
0060	1721918ASM	1	HOOK, "J"
0070	1960652SM	2	CAPSCREW, 7/16-14 x 1-1/2
0080	1727902SM	1	PLATE, Axle Support
0090	2860646SM	1	NUT, Hex Flange Two-Way Lock, 5/8-11
0100	1931277SM	24	NUT, Hex, Flange Whizlock, 5/16-18
0110	1960032SM	2	CAPSCREW, Hex Head, 3/8-16 x 1-1/4, .141 Thread G5
0120	1731912SM	2	BUSHING, Powdered Metal
0130	1728080ASM	1	TIE ROD (Used on models before S/N: 2014943354)
0130	1751964YP	1	TIE ROD (Used on models after S/N: 2014943354)
0135	1960703SM	2	WASHER, 5/8 (Used on models after S/N: 2014943354)
0140	1727872ASM	1	SPINDLE & CUP ASSEMBLY, R.H.
0150	1930645SM	2	NUT, Hex, Flange, Locking, 3/8-16
0160	1727873ASM	1	SPINDLE & ARM ASSEMBLY, L.H. (Used on models before S/N: 2014943354)
0160	1751922YP	1	SPINDLE & ARM ASSEMBLY, L.H. (Used on models after S/N: 2014943354)
0180	1738937YP	1	FRAME
0190	1727904SM	1	SUPPORT, Front Footrest R.H.
0210	1738229YP	1	SUPPORT, Rear Frame
0220	1930601SM	9	SCREW, Taptite, 5/16-18 x 5/8
0230	1930591SM	14	CAPSCREW, Hex Head, Flange Whiz Lock, 5/16-18 x 3/4
0240	1727905SM	1	SUPPORT, Front Footrest L.H.
0280	1960035SM	1	WASHER, Flat, 5/8
0290	2860744SM	1	CAPSCREW, Hex Head, 5/8-11 x 3-1/4, G5
0300	1727868SM	1	LINK, Drag (with Ball Joint), 3/8 (Used on models before S/N: 2014943354)
0300	1738051YP	1	LINK, Drag (with Bearing), 5/16 (Used on models after S/N: 2014943354)
0310	1960747SM	2	NUT, Hex Nylock, 3/8-24 (Used on models before S/N: 2014943354)
0320	1736404AYP	1	PEDAL ASSEMBLY, Brake
0330	1735595ASM	1	LATCH, Brake Lock
0340	1729576SM	1	BOLT, Shoulder, 5/16-18 x 1-1/8
0350	1727935SM	1	SPACER, Pivot
0360	1736714AYP	1	PEDAL ASSEMBLY, Forward
0370	1727246SM	1	PEDAL, Reverse
0380	1960223SM	2	BOLT, Carriage, 5/16-18 x 1-1/4
0390	1728024SM	2	SPACER, Foot Pedal
0400	1728025SM	1	ACTUATOR, RMO Switch
0410	1727909SM	1	BRACKET, Pedal Pivot
0420	1727911ASM	2	PLATE, Bearing
0430	1727282SM	1	SUPPORT, Battery
0470	1737957YP	1	LIFT SHAFT ASSEMBLY
0490	1727940SM	1	BRACKET, Sector Support

Footnotes

Frame & Front Axle Group

CTX9000 - 107.250040

NOTE: Unless noted otherwise, use the standard hardware torque specification chart.

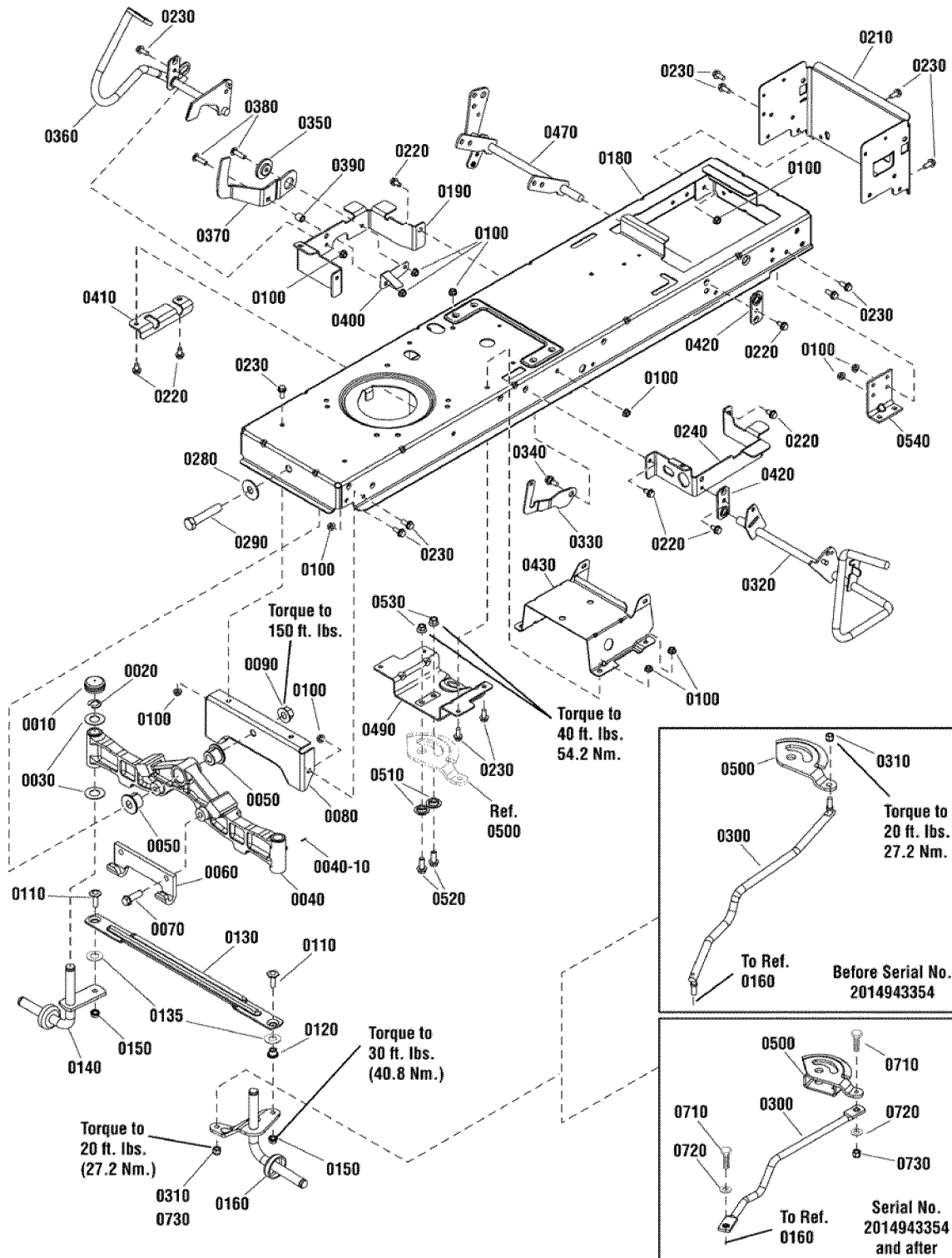

Frame & Front Axle Group

CTX9000 - 107.250040

REF NO	PART NO.	QTY.	DESCRIPTION
0500	1728027SM	1	GEAR, Steering (Used on models before S/N: 2014943354)
0500	1751110YP	1	GEAR, Steering (Used on models after S/N: 2014943354)
0510	1728122SM	2	SPACER, Sector Gear
0520	1934654SM	2	SCREW, Hex Flange, Whiz Lock, 3/8-16 x 1
0530	1931211SM	2	NUT, Hex Flange, Whiz Lock, 3/8-16
0540	1727903SM	1	SUPPORT, Transmission
0710	1921977SM	2	CAPSCREW, Hex Head, 5/16-18 x 1-1/4, G5 (Used on models after S/N: 2014943354)
0720	1924874SM	2	WASHER, 5/16 (Used on models after S/N: 2014943354)
0730	1935048SM	2	NUT, Hex Flange, Two Way Lock, 5/16-18 (Used on models after S/N: 2014943354)

Footnotes

NOTE: Unless noted otherwise, use the standard hardware torque specification chart.

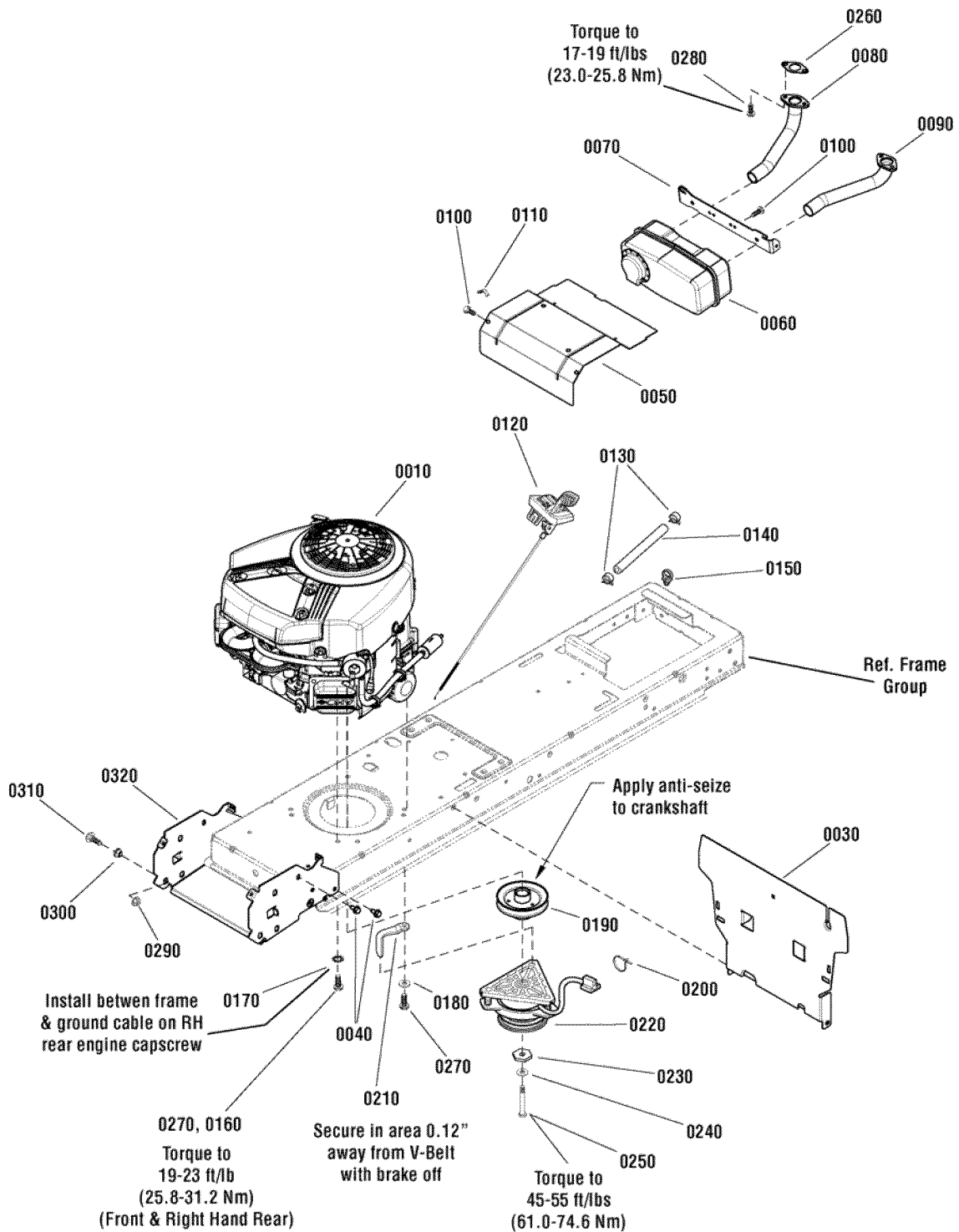

REF NO	PART NO.	QTY.	DESCRIPTION
0010	40G777-0131-G5	1	* ENGINE, 20HP Briggs & Stratton (Engine Model: 40G777-0131-G5)
0030	1728058SM	1	HEAT SHIELD, Engine
0040	1930601SM	8	SCREW, Hex Washer Head, Taptite, 5/16-18 x 5/8
0050	1727997ASM	1	HEAT SHIELD, Engine, Twin
0060	1727994SM	1	MUFFLER, Twin Exhaust
0070	1727976ASM	1	SUPPORT, Muffler
0080	1727979SM	1	PIPE, Exhaust, RH
0090	1727980SM	1	PIPE, Exhaust, LH
0100	1925003SM	4	SCREW, Hex Washer Head, Taptite, 1/4-20 x 1/2
0110	2834683SM	1	CLIP, Wire
0120	1737747YP	1	THROTTLE CONTROL
0130	791850	2	CLAMP, Hose
0140	1734993SM	1	HOSE, Fuel
0150	1730268SM	2	CLIP, Hose
0160	2827187SM	2	SCREW, Hex Washer Head, Taptite 3/8-16 x 1
0170	2820427SM	1	WASHER, Lock, External Tooth, 3/8
0180	1924940SM	1	WASHER, 3/8
0190	1732576SM	1	PULLEY & HUB ASSEMBLY, Engine
0200	1701011SM	2	TIE, Self Locking
0210	1737421AYP	1	GUIDE, Belt, Long
0220	1736105SM	1	CLUTCH, Electric MID Ogura
0230	1708264SM	1	WASHER, Hex
0240	1918199SM	1	LOCKWSHER, Spring
0250	1960649SM	1	CAPSCREW, Hex Head, 7/16-20 x 3-1/2 G5
0260	1731214SM	2	GASKET, Exhaust
0270	2828635SM	2	SCREW, Hex Washer Head, Taptite 3/8-16 x 1-1/4
0280	690341	4	SCREW, Hex, SEMS Lock Washer, 5/16-18 x 7/8
0290	1931277SM	2	NUT, Hex Flange, Whiz Lock, 5/16-18
0300	1728086SM	2	PIVOT, Hood
0310	1931335SM	2	BOLT, Carriage, 5/16-18X1.000 G5
0320	1727982ASM	1	SUPPORT, Muffler & Hood Pivot

Footnotes

Note* To verify your specific engine model, please reference the ID Tag located on your engine. See your local Briggs & Stratton distributor for parts and service.

NOTE: Unless noted otherwise,
use the standard hardware torque
specification chart.

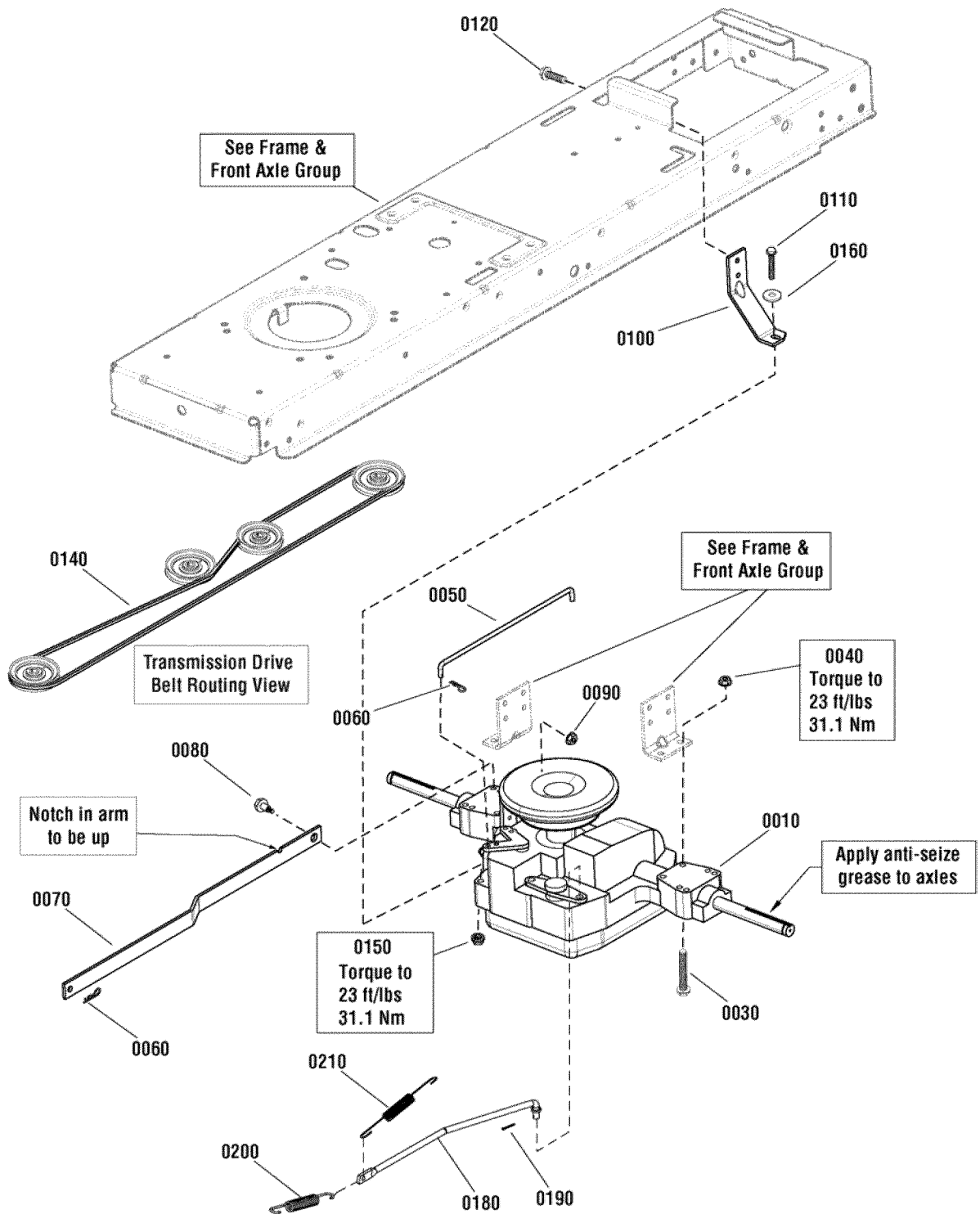

Transmission Group

CTX9000 - 107.250040

REF NO	PART NO.	QTY.	DESCRIPTION
0010	1729589SM	1	TRANSMISSION ASSEMBLY, Tuff Torque, K46BL
0030	1960586SM	4	CAPSCREW, Hex, Whiz Lock, 5/16-18 x 2-1/2
0040	1931277SM	4	NUT, Hex Flange, Whiz Lock, 5/16-18
0050	1728120SM	1	ROD, Bypass, 1/4 Dia. x 11-7/16" Long
0060	1722460SM	2	PIN, Quick, 1-3/16 Long
0070	1727258ASM	1	ARM, Control
0080	1732426SM	1	BOLT, Shoulder, 5/16-18 x 15/32, G5
0090	1935048SM	1	NUT, Hex Flange, ESNA, 5/16-18
0100	1728043ASM	1	STRAP, Torque
0110	1922127SM	1	CAPSCREW, Hex Head, 5/16-18X1-3/4 G5
0120	1664847SM	1	CAPSCREW, Hex Washer Head, Taptite, 5/16-18 x 3/4
0140	1728008SM	1	V-BELT, HA, 89-1/4" Long
0150	1960686SM	1	NUT, Hex Flange, ESNA, 5/16-18
0160	1919381SM	1	WASHER, 5/16 x 1 OD
0180	1727253SM	1	ROD, Brake, 15.1 LG
0190	1918447SM	1	PIN, Cotter, 3/4, Black
0200	1731262SM	1	SPRING, Extension, 5-3/8"
0210	1721995SM	1	SPRING, Extension, 6-5/8 Lg

Footnotes

NOTE: Unless noted otherwise,
use the standard hardware torque
specification chart.

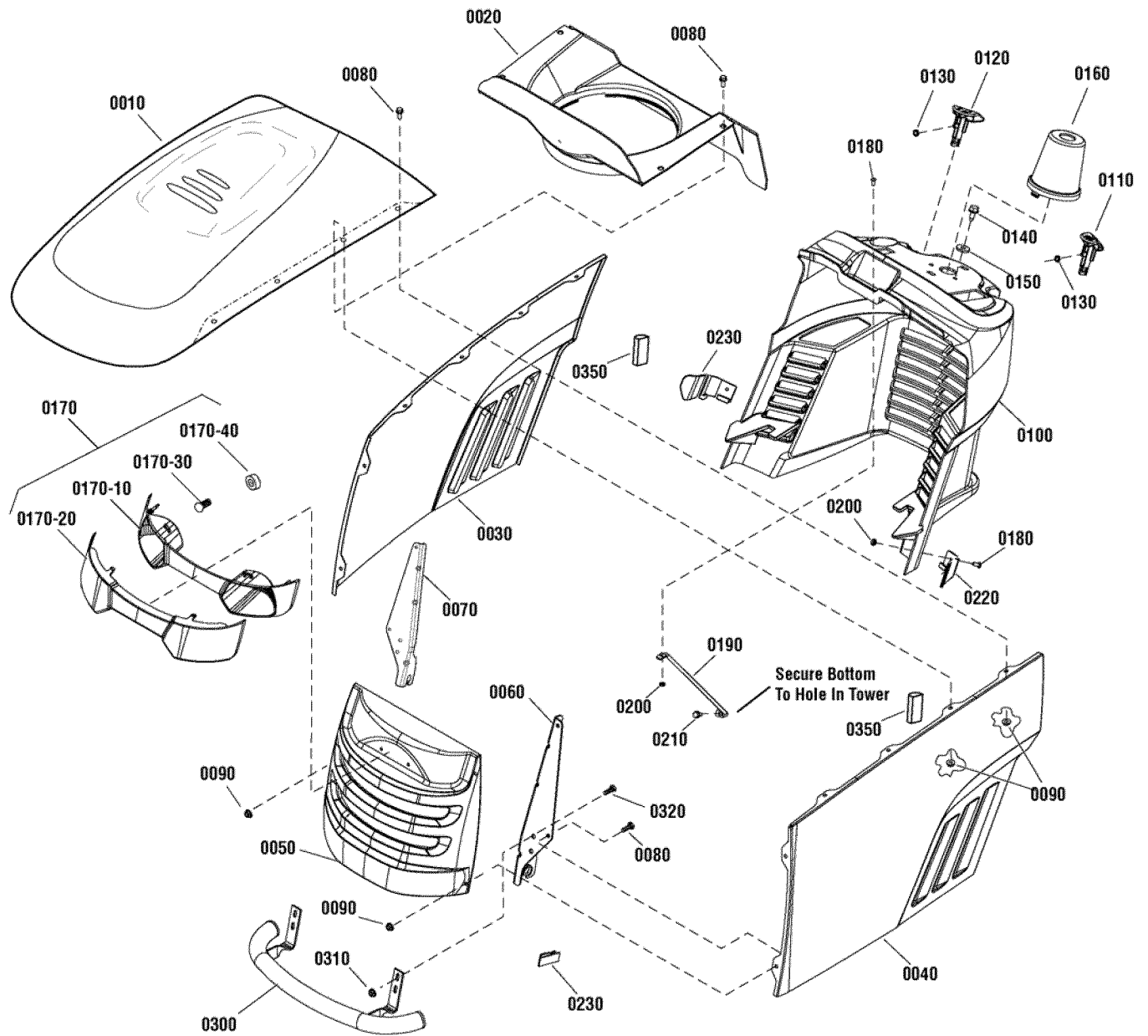

Hood, Grille & Dash Group

CTX9000 - 107.250040

REF NO	PART NO.	QTY.	DESCRIPTION
0010	1722110ZYP	1	HOOD, with Louvers
0020	7102326YP	1	AIR DUCT, Plenum
0030	1728029ZYP	1	PANEL, R.H. Side
0040	1728030ZYP	1	PANEL, L.H. Side
0050	1727297BRYP	1	GRILLE
0060	1727279AYP	1	HINGE, Hood, L.H.
0070	1727280AYP	1	HINGE, Hood, R.H.
0080	1960295SM	12	CAPSCREW, Hex, Whiz Lock, 1/4-20 x 5/8
0090	1930641SM	12	NUT, Hex Flange, Whiz Lock, 1/4-20
0100	1727293SM	1	CONSOLE, Black
0110	1728089SM	1	KNOB, Brake Lock, Red
0120	1728090SM	1	KNOB, Cruise Lock
0130	1960518SM	2	PUSHNUT, 1/4
0140	1664847SM	2	SCREW, Hex Washer Head, Taptite, 5/16-18 x 3/4
0150	1919381SM	2	WASHER, Flat, 5/16 x 1 OD
0160	1727999SM	1	COVER, Steering Shaft
0170	1727296SM	1	HEADLIGHT ASSEMBLY (Incl. Ref. Nos. 0170-10, 0170-20, 0170-30 & 0170-40)
0170-10	1728973SM	1	REFLECTOR (Included with Ref. No. 0170)
0170-20	1728974SM	1	LENS, Headlight (Included with Ref. No. 0170)
0170-30	1677371SM	2	BULB, Headlight, 1141-12V 21CP (Included with Ref. No. 0170)
0170-40	1723451SM	2	SOCKET (Included with Ref. No. 0170)
0180	1960392SM	3	SCREW, Pan Head Phillips, #10-24 x 1/2
0190	1723123SM	1	ROD, Dash Support
0200	1933896SM	3	NUT, Nylock, 10-24
0210	1925003SM	1	CAPSCREW, Hex Head Taptite, 1/4-20 x 1/2
0220	1732030SM	1	GUIDE, Hood, L.H.
0230	1732031SM	1	GUIDE, Hood, R.H.
0300	1731270AYP	1	BUMPER ASSEMBLY
0310	1931277SM	4	NUT, Hex Flange Whiz Lock, 5/16-18
0320	1930591SM	4	CAPSCREW, Hex Whiz Lock, 5/16-18 x 3/4
0350	1754094YP	2	POSITIONER, Hood

Footnotes

NOTE: Unless noted otherwise,
use the standard hardware torque
specification chart.

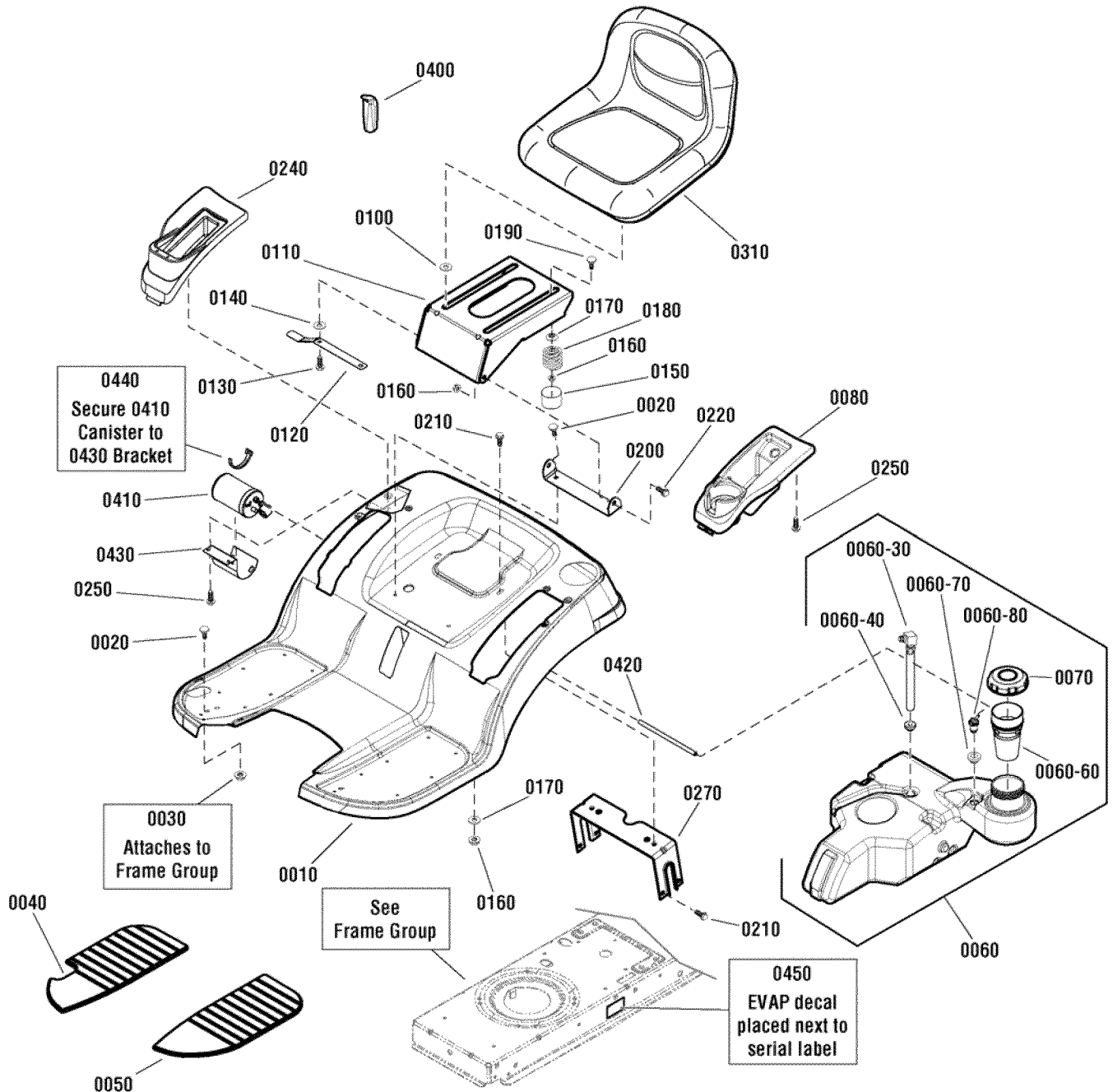

Seat Deck & Fuel Tank Group - EVAP Compliant

CTX9000 - 107.250040

REF NO	PART NO.	QTY.	DESCRIPTION
0010	1727264ZYP	1	DECK, Seat
0020	1931333SM	4	BOLT, Carriage, 5/16-18 x 3/4, G5
0030	1931277SM	2	NUT, Hex Flange, Whiz Lock, 5/16-18
0040	1728007SM	1	PAD, Footrest R.H.
0050	1728006SM	1	PAD, Footrest L.H.
0060	1751226YP	1	TANK, Fuel
0060-30	1736609YP	1	FITTING & HOSE ASSEMBLY, Fuel Tank
0060-40	1654930SM	1	BUSHING, Fuel Tank
0060-60	1751531YP	1	DROP TUBE
0060-70	799624	1	GROMMET
0060-80	7104638YP	1	REMOTE VENT ASSEMBLY
0070	5103005YP	1	CAP, Fuel, EVAP
0080	1739535YP	1	POD, L.H., Black
0100	1731300SM	4	SPACER, 5/16 ID x 1-1/4 OD
0110	1727265SM	1	SUPPORT, Seat
0120	1727268SM	1	LATCH, Seat
0130	1960667SM	4	CAPSCREW, Hex, Whiz Lock, 5/16-18 x 1
0140	1919381SM	4	WASHER, 5/16 x 1 OD
0150	1704724SM	2	COVER, Spring, 1-1/2 Long
0160	1960686SM	6	NUT, Hex Flange, ESNA, 5/16-18
0170	1709256SM	4	WASHER, Spring, 5/16 ID x 1-1/4 OD
0180	1704728SM	2	SPRING, Compression, 2 Long
0190	1960282SM	2	BOLT, Carriage, 5/16-18 x 3/4, G5
0200	1727266ASM	1	PIVOT, Seat
0210	1930601SM	6	CAPSCREW, Hex Washer Head, Taptite, 5/16-18 x 5/8
0220	1729576SM	2	BOLT, Shoulder, 5/16-18 x 15/32, G5
0240	1739537YP	1	POD, Electric, HOC, R.H., Black
0250	1960536SM	6	CAPSCREW, Hex Washer Head, 1/4 x 1/2
0270	1731310ASM	1	SUPPORT, Seat Deck
0310	1730159SM	1	SEAT, High Back
0400	1722302SM	1	GRIP, Vinyl, 1"
0410	1751599YP	1	CANISTER, Carbon, 300cc (Includes Filter)
0410A	1752800YP	1	FILTER, Dust (Fits On End of Cannister) (Not Shown Separately)
0420	1751715YP	1	HOSE, Vapor, 5mm
0430	1751519BMYP	1	BRACKET, Canister Mounting
0440	1701011SM	1	TIE, Self Locking
0450	1752229YP	1	DECAL, EVAP

Footnotes

NOTE: Unless noted otherwise,
use the standard hardware torque
specification chart.

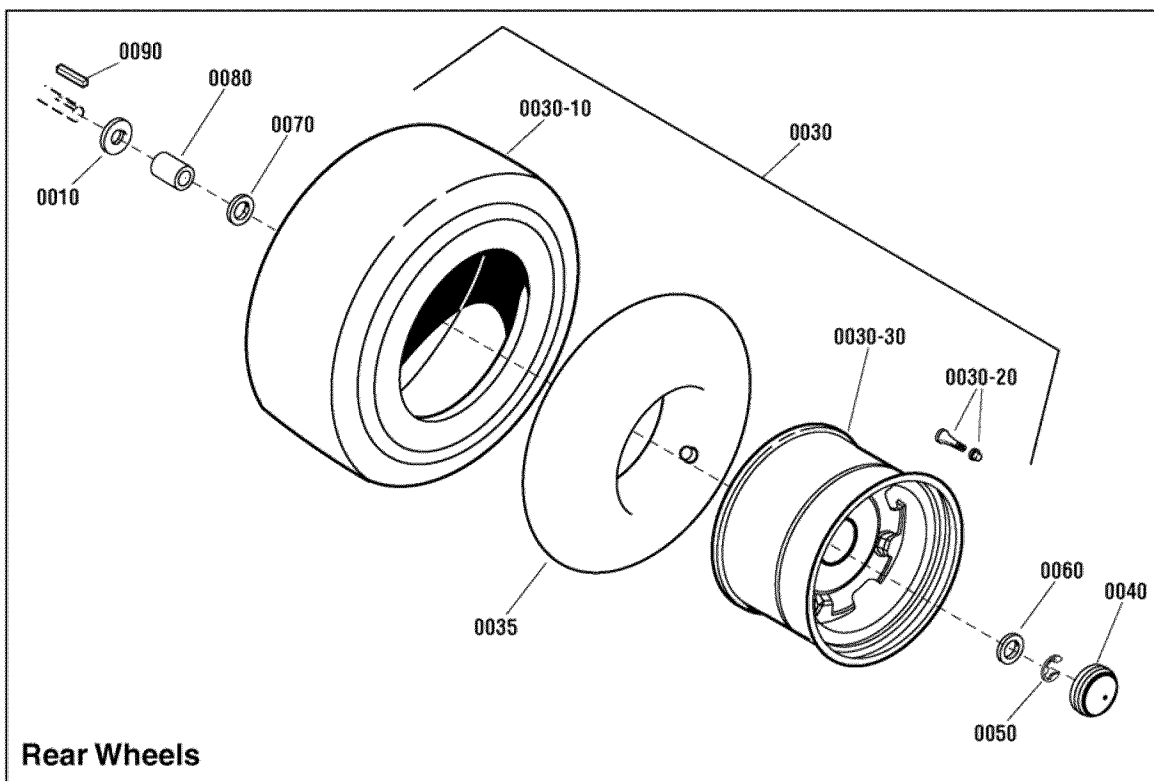
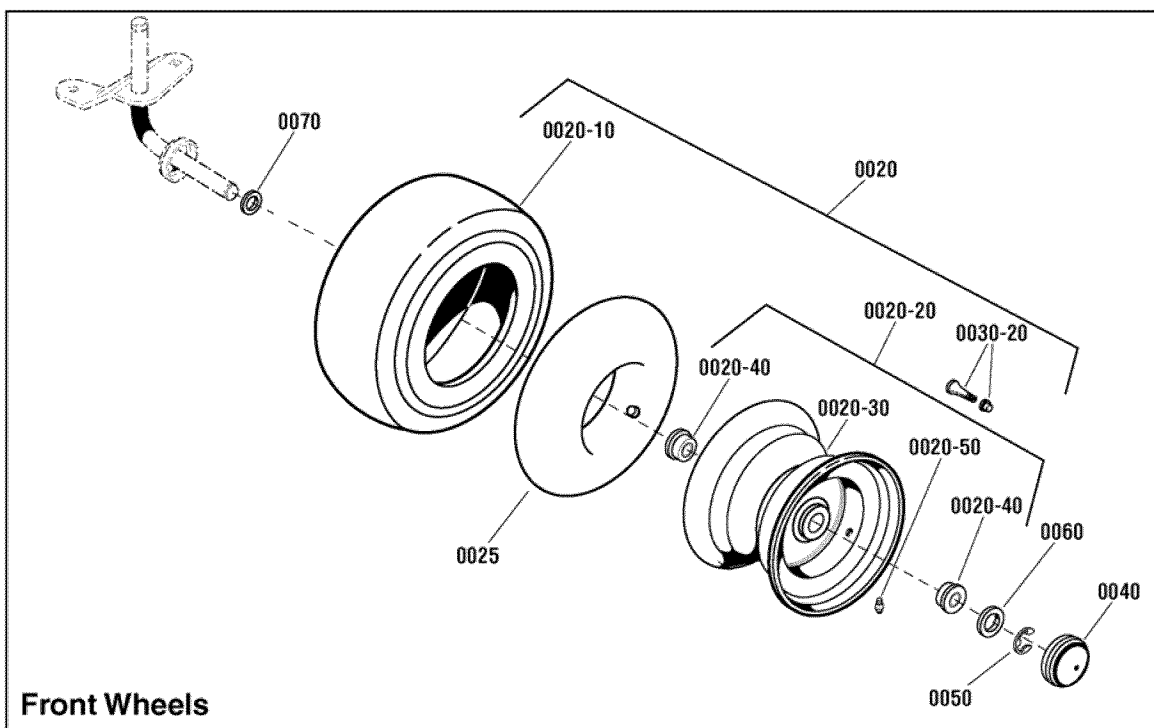

Wheels & Tires Group

CTX9000 - 107.250040

REF NO	PART NO.	QTY.	DESCRIPTION
0010	2860202SM	2	WASHER, 3/4
0020	1754160YP	2	WHEEL & TIRE ASSEMBLY, Front, 15 x 6-6 (Includes Ref. Nos. 0020-10, 0020-20, 0020-30, 0020-40 & 0020-50)
0020-10	1733882SM	2	TIRE, 15 x 6-6, Front
0020-20	1726301SM	2	WHEEL & BUSHING ASSEMBLY
0020-30	-----	2	WHEEL, Rim (Not a serviceable part, order Ref. 0020-20)
0020-40	1713167SM	4	BEARING
0020-50	2812808SM	1	FITTING, Grease
0025	1664090SM	2	TUBE, Tire, Front
0030	1754162YP	2	WHEEL & TIRE ASSEMBLY, Rear, 22 x 9.5-12 (Includes Ref. Nos. 0020-20, 0030-10, 0030-20 & 0030-30)
0030-10	1754163YP	1	TIRE, K500, 2 Ply, 22 x 9.5-12
0030-20	2172353SM	1	VALVE STEM & CAP
0030-30	-----	1	WHEEL, Rim (Not a serviceable part, order Ref. 0030)
0035	2173477SM	2	TUBE, Tire, Rear
0040	094618MA	4	HUB CAP
0050	0011X3MA	4	E-RING
0060	17X195MA	4	WASHER, Flat
0070	17X160MA	4	WASHER, Flat, 3/4
0080	1730181SM	2	SPACER
0090	021553MA	2	KEY, Square, 3/16

Footnotes

NOTE: Unless noted otherwise,
use the standard hardware torque
specification chart.

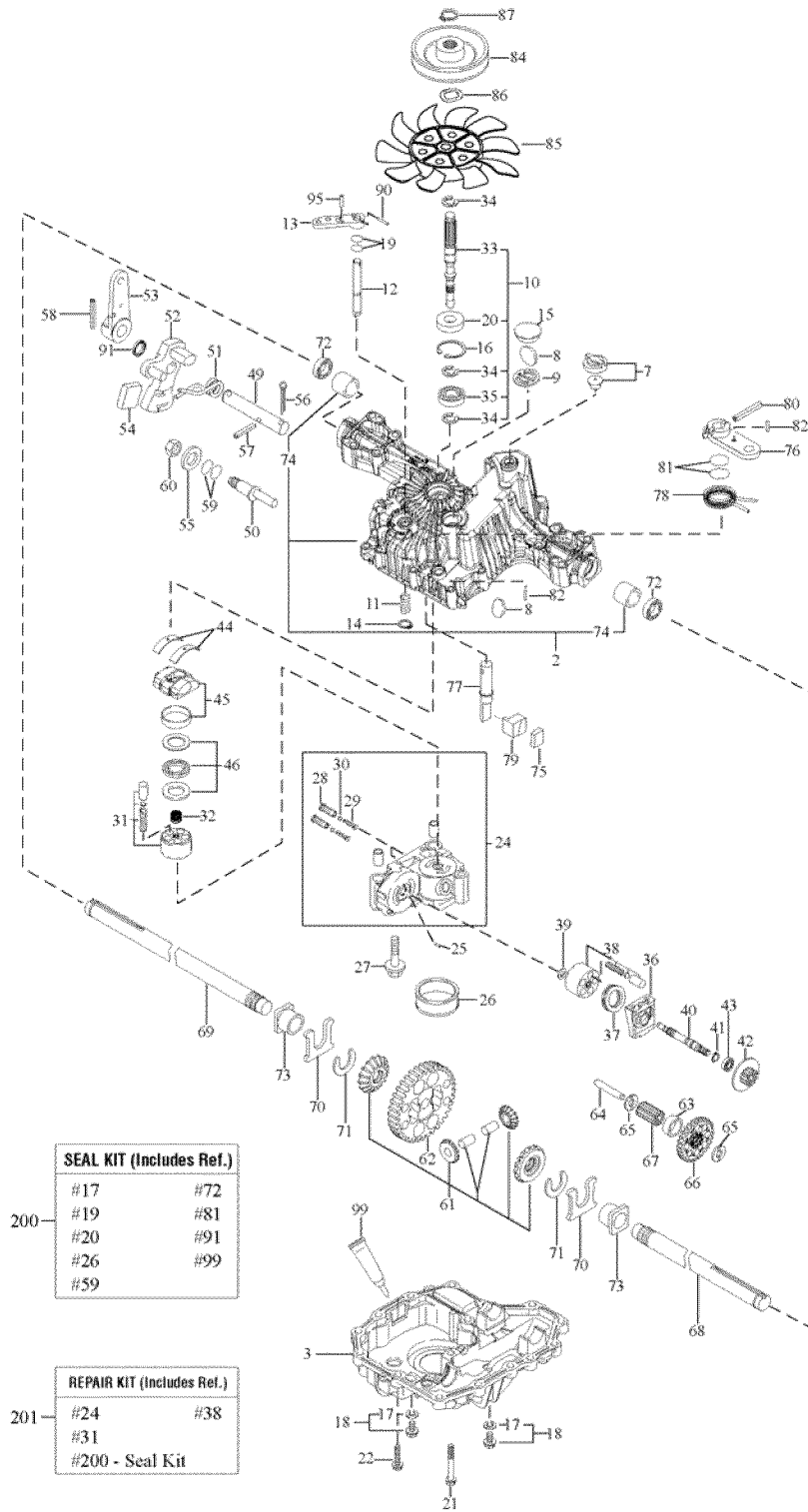

SEAL KIT (Includes Ref.)	
#17	#72
#19	#81
#20	#91
#26	#99
#59	

REPAIR KIT (Includes Ref.)	
#24	#38
#31	
#200 - Seal Kit	

REF NO	PART NO.	QTY.	DESCRIPTION
1	1729589SM		* TRANSMISSION, Tuff Torq K46BL
2	-----		KIT, Upper Case
3	-----		LOWER CASE
7	1718052SM		VENT VALVE 15
8	1724279SM		MAGNET
9	-----		* MAGNET HOLDER
10	-----		* KIT, Pump Shaft/Bearing
11	-----		* SPRING 25
12	1724281SM		BYPASS SHAFT A
13	1720418SM		LEVER, Bypass
14	1718061SM		RING, Snap, 10
15	1724282SM		SEALING CAP 30
16	1708650SM		RING, Snap, C 35
17	1724323YP		SEAL WASHER 8
18	-----		* KIT, Drain Bolt
19	1708691SM		O-RING, 1A P10A
20	1708651SM		SEAL TC 153507
21	-----		* SCREW, Tapping, 8 * 55
22	1707789SM		SCREW, Tapping, 8 * 30
24	-----		* CENTER CASE K W/ 1.2 FILTER IDS KIT
25	1718070SM		PIN 3 * 9.8
26	-----		* FILTER 105
27	1720805SM		BOLT, 10 * 75
28	-----		* IDS VALVE 1.2
29	-----		* IDS SPRING
30	-----		* IDS FILTER 300
31	-----		*KIT, Cylinder Block (Pump)
32	-----		* SPRING
33	1739892YP		PUMP SHAFT
34	1718076SM		E-RING 15
35	1708673SM		BEARING, 6202C3
36	1718077SM		MOTOR HOUSING
37	-----		* THRUST BEARING 51106
38	1718079SM		KIT, Cylinder Block
39	1718084SM		WASHER, 12 * 24 * 1
40	1724943SM		MOTOR SHAFT
41	1708672SM		RING, Snap, S15
42	1724944SM		BRAKE DISC/MOTOR GEAR (10T)
43	-----		* BEARING, 6202 RSR C3
44	1718089SM		THRUST METAL
45	-----		* SWASH PLATE CMP
46	1718086SM		THRUST BEARING K81105
49	-----		* CONTROL SHAFT
50	-----		* FULCRUM
51	-----		* SPRING, Torsion

Footnotes

*Note: See your local authorized dealership for parts and warranty or contact Tuff Torq at www.tufftorqservices.com (U.S. 1-866-572-3441 Int'l 01-423-585-1977)

NOTE: Unless noted otherwise,
use the standard hardware torque
specification chart.

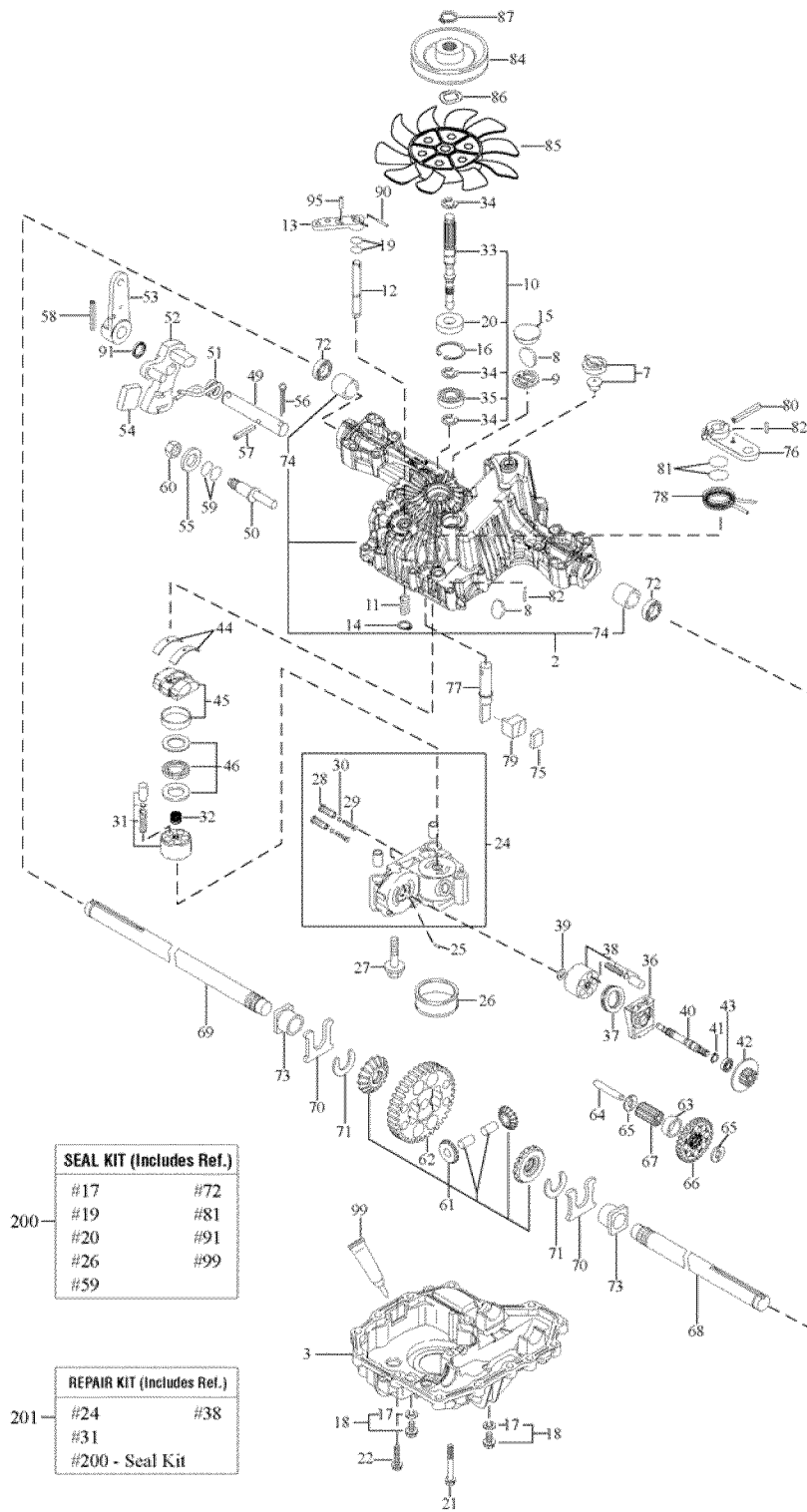

SEAL KIT (Includes Ref.)	
#17	#72
#19	#81
#20	#91
#26	#99
#59	

REPAIR KIT (Includes Ref.)	
#24	#38
#31	
#200 - Seal Kit	

REF NO	PART NO.	QTY.	DESCRIPTION
52	----		* CONTROL ARM A
53	1724347SM		CONTROL LEVER C
54	----		* JERKY PLATE
55	1708689SM		WASHER, 12
56	1724349SM		COTTER PIN, 1/8 * 3/4
57	1724296SM		SPRING PIN 6 * 36
58	1718100SM		ROLL PIN 6 * 40
59	1707879SM		O-RING 1A P14
60	1708692SM		NUT 12
61	----		* KIT, Diff Gear
62	----		* FINAL GEAR (54T)
63	----		* FINAL PINION COLLAR
64	----		* REDUCTION SHAFT
65	1724948SM		WASHER, 12 * 32 * 3.2
66	1724949SM		REDUCTION GEAR (38T)
67	----		* FINAL PINION GEAR (10T)
68	1724303SM		AXLE SHAFT, Left
69	1724304SM		AXLE SHAFT, Right
70	1718112SM		THRUST WASHER
71	1718113SM		RING 17
72	1718111SM		SEAL 19 * 32 * 8
73	1718110SM		BUSHING, 19 * 25
74	----		* BUSHING, 19.05
75	1724305SM		BRAKE SHOE
76	1724306SM		BRAKE LEVER
77	----		* BRAKE SHAFT
78	----		* SPRING, Brake Return
79	1724309SM		BRAKE ACTUATOR
80	1724310SM		SPRING PIN 5 * 32
81	1708690SM		O-RING 1A P12
82	1724311SM		SPRING PIN 4 * 16
84	1732918SM		PULLEY D
85	1724314SM		FAN, White
86	1724315SM		WASHER, Wave
87	1724316SM		RING, Snap
90	----		* SPRING PIN 3.0A * 20
91	1724318SM		OIL SEAL 16 * 22 * .03
95	----		* SPRING PIN 3.0A * 16
99	----		* SEALANT
200	1727541YP		* K46 & T40 SEAL KIT (ALL MODELS)
201	----		* REPAIR KIT K46

Footnotes

*Note: See your local authorized dealership for parts and warranty or contact Tuff Torq at www.tufftorqservices.com (U.S. 1-866-572-3441 Int'l 01-423-585-1977)

42" Mower Deck - Support Group

CTX9000 - 107.250040

NOTE: Unless noted otherwise,
use the standard hardware torque
specification chart.

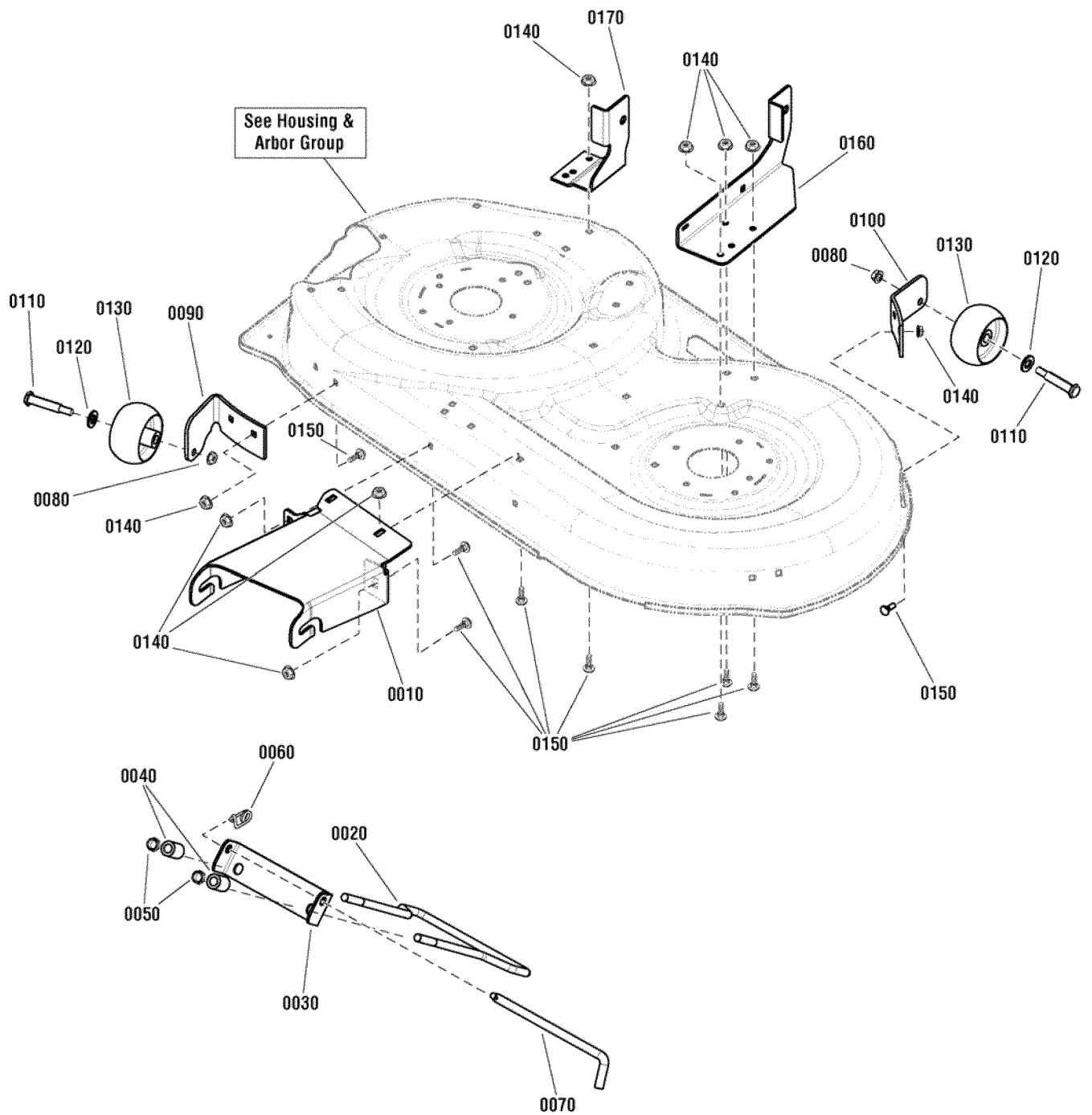

42" Mower Deck - Support Group

CTX9000 - 107.250040

REF NO	PART NO.	QTY.	DESCRIPTION
0010	1731966BMYP	1	HITCH, Front
0020	1730097SM	1	ROD, Bail
0030	1730221ASM	1	HANGER, Front
0040	1679166SM	2	SPACER, 1/2 ID x 7/8 OD x 1-3/16"
0050	1960379SM	2	NUT, Hex Lock, ESNA LIGHT, 1/2-13
0060	2176012SM	1	RETAINER, Pin Spring
0070	1731414SM	1	ROD, Latch
0080	1960687SM	2	NUT, Hex Flange, ESNA, 3/8-16
0090	1731402ASM	1	SUPPORT, Gauge Wheel, RH
0100	1731403ASM	1	SUPPORT, Gauge Wheel, LH
0110	2108765SM	2	BOLT, Wheel, 3/8-16 x 2-3/4
0120	1960170SM	2	WASHER, 1/2
0130	1714760SM	2	WHEEL
0140	1931277SM	13	NUT, Hex Flange Whiz Lock, 5/16-18
0150	1931333SM	13	BOLT, Carriage, Short Neck, 5/16-18 x 3/4, G5
0160	1730071BMYP	1	SUPPORT, Mower, LH
0170	1730072BMYP	1	SUPPORT, Mower, RH

Footnotes

NOTE: Unless noted otherwise,
use the standard hardware torque
specification chart.

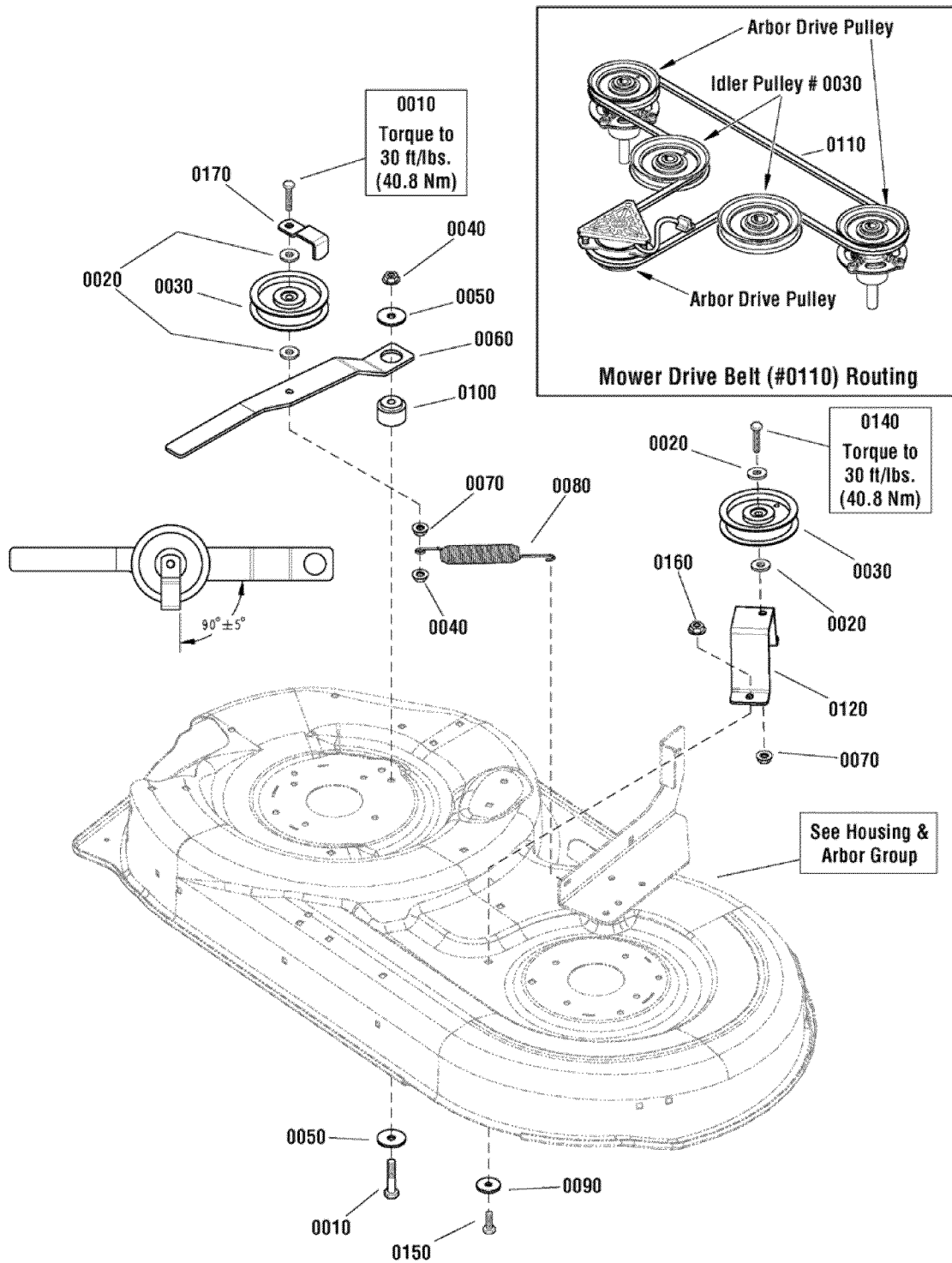

42" Mower Deck - Clutch Group

CTX9000 - 107.250040

REF NO	PART NO.	QTY.	DESCRIPTION
0010	1922130SM	2	CAPSCREW, Hex Head, 3/8-16 x 2-1/4, G5
0020	1922755SM	4	WASHER, 3/8 x 1 OD
0030	7018574SM	2	IDLER, Flat, 4-1/8
0040	1960339SM	2	NUT, Hex Flange, 3/8-16, Locking
0050	1924356SM	2	WASHER, 3/8 x 1-1/2 OD
0060	1731944ASM	1	ARM, Idler
0070	1931211SM	2	NUT, Hex Flange Whiz Lock, 3/8-16
0080	1731311SM	1	SPRING, Extension, 1-1/32 OD x 7-3/4
0090	1933468SM	2	WASHER, 5/16 x 1-1/4 OD
0100	1729007SM	1	SPACER, 3/8 ID X 1-1/2 OD x 1-1/32
0110	1732955SM	1	V-BELT, A-Wedge, HA, 94.45 LG
0120	1731911ASM	1	SUPPORT, Idler
0140	1921971SM	1	CAPSCREW, Hex Head, 3/8-16 x 1-3/4, G5
0150	1923325SM	2	CAPSCREW, Hex Head, 5/16-18 x 7/8, G5
0160	1931277SM	2	NUT, Hex Flange Whiz Lock, 5/16-18
0170	1732884ASM	1	GUARD, Spring

Footnotes

42" Mower Deck - Housing, Arbors & Blades

CTX9000 - 107.250040

REF NO	PART NO.	QTY.	DESCRIPTION
0010	1737352YP	2	HOUSING, Spindle
0010-10	1704314SM	1	FITTING, Lubrication
0020	1735399YP	4	BEARING, Ball, 20mm
0030	1735326YP	2	SHAFT,Spindle, 20mm Dia. x 134.6mm
0040	1735323YP	4	SHIELD, Arbor, 2-1/16 OD
0050	1735328YP	4	SPACER, Bearing
0060	1960766YP	4	RING, Self Locking
0070	1960373SM	12	CAPSCREW, Hex Washer Head, Taptite, 5/16-18 x 1
0080	1737816BMYP	2	BLADE
0090	1656916SM	4	WASHER, Spring, 15/32 ID x 1-3/4 OD
0100	1920676SM	2	CAPSCREW, Hex Head, 7/16-14 x 1, G5
0110	1737835YP	2	PULLEY, V, Deep Groove
0130	1737457YP	2	SPACER, Pulley
0140	1736504ZYP	1	HOUSING, 42" Mower Deck
0150	1923027SM	2	CAPSCREW, Hex Head, 7/16-14 x 1-3/4, G5
0170	1737845AYP	1	UPSTOP
0180	092426E701MA	2	PLATE, Rear
0190	1931277SM	7	NUT, Hex Flange, Whiz Lock, 5/16-18
0200	094956E701MA	1	BRACKET, Hinge
0210	1931333SM	7	BOLT, Carriage, 5/16-18 x 3/4, G5
0230	0166X4MA	1	SPRING, Torsion
0240	094707MA	1	DEFLECTOR & SUPPORT ASSEMBLY, Chute
0250	094957ZMA	1	ROD, DEFLECTOR
0260	1960093SM	2	NUT, Push Pal, 3/8
0270	1750457BMYP	1	PLATE, Spindle, R.H.
0280	1750458BMYP	1	PLATE, Spindle, L.H.

Footnotes

40G777-0131-G5

48 SHORT BLOCK

1058 OPERATOR'S MANUAL

1329 REPLACEMENT ENGINE

1330 REPAIR MANUAL

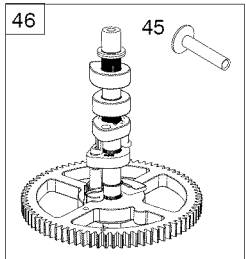
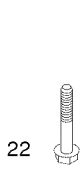
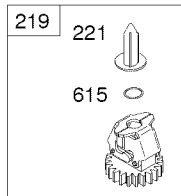
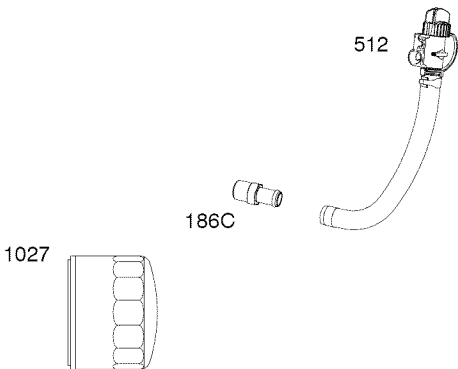
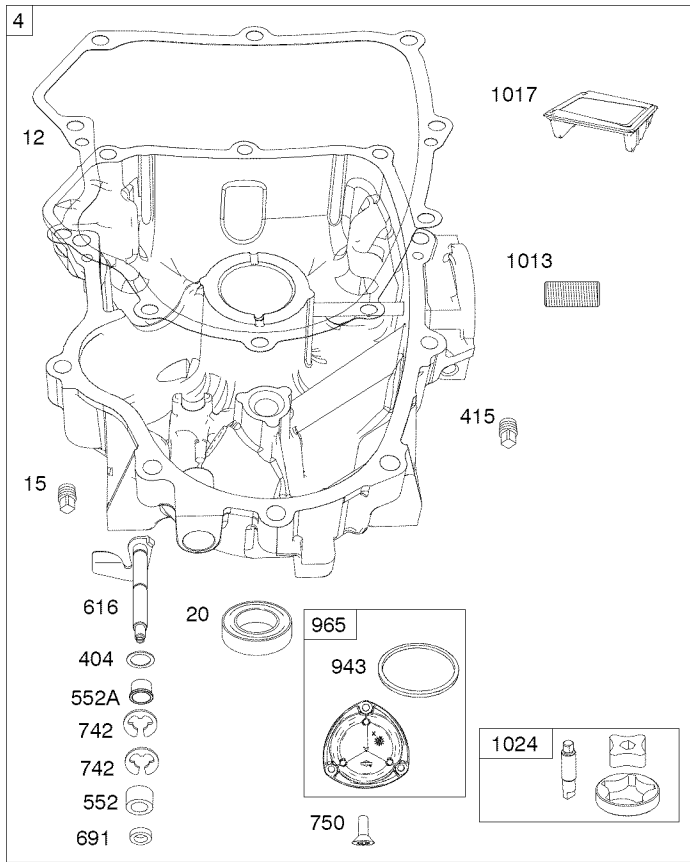
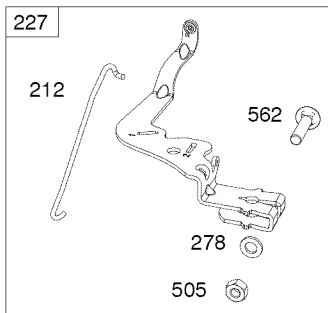
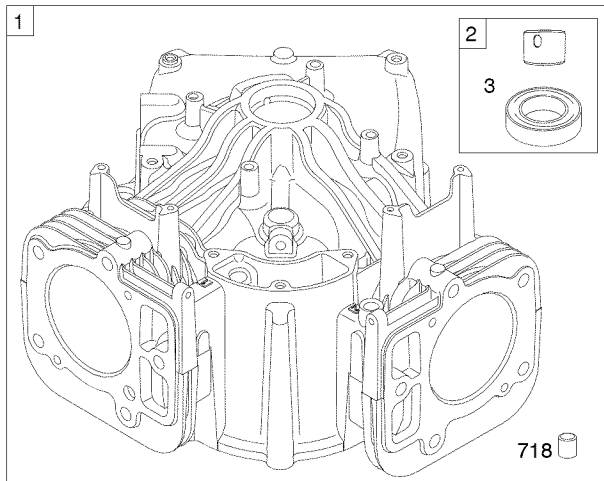
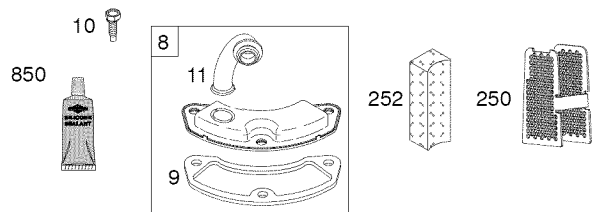

40G777-0131-G5

REF. NO.	PART NO.	DESCRIPTION	REF. NO.	PART NO.	DESCRIPTION	REF. NO.	PART NO.	DESCRIPTION
1	795118	Cylinder Assembly	219	799771	Gear-Governor	615	698290	Retainer-Governor Shaft
2	797673	Kit-Bushing/Seal (Magneto Side)	220	799772	Washer (Governor Gear)	616	691045	Crank-Governor
3	391086s	Seal-Oil (Magneto Side)	221	841026	Cup-Governor	691	790574	Seal-Governor Shaft
4	796307	Sump-Engine	227	798856	Lever-Governor Control	718	690959	Pin-Locating
8	792185	Breather Assembly	250	690957	Retainer-Breather	742	690328	Retainer-E Ring
9	690937	Gasket-Breather	252	794389	Collector-Oil	750	796208	Screw (Oil Pump Cover)
10	691108	Screw (Breather Assembly)	278	792651	Washer (Governor Control Lever)	850	100106	Sealant-Liquid
11	792184	Tube-Breather	404	690442	Washer (Governor Crank)	943	796222	Seal-O Ring (Oil Pump Cover)
12	697227	Gasket-Crankcase	415	794903	Plug	965	796221	Cover-Oil Pump
15	690946	Plug-Oil Drain	512	796530	Hose-Oil Drain	1013	690954	Nipple-Oil Filter
20	795387	Seal-Oil (PTO Side)	505	691029	Nut (Governor Control Lever)	1017	796214	Screen-Oil Pump
22	694966	Screw (Crankcase Cover/Sump)	552	796638	Bushing-Governor Crank	1024	796220	Pump-Oil
45	690977	Tappet-Valve	552A	690553	Bushing-Governor Crank	1027	795890	Filter-Oil
46	796853	Camshaft	562	690311	Bolt (Governor Control Lever)	1058	278776TRI	Operator's Manual
48	797093	Short Block				1329	44Q777-3047-G5	(Replacement Engine)
186C	796532	Connector-Hose (Oil Drain Hose)				1330	273521	Repair Manual
212	695238	Link-Throttle						

40G777-0131-G5

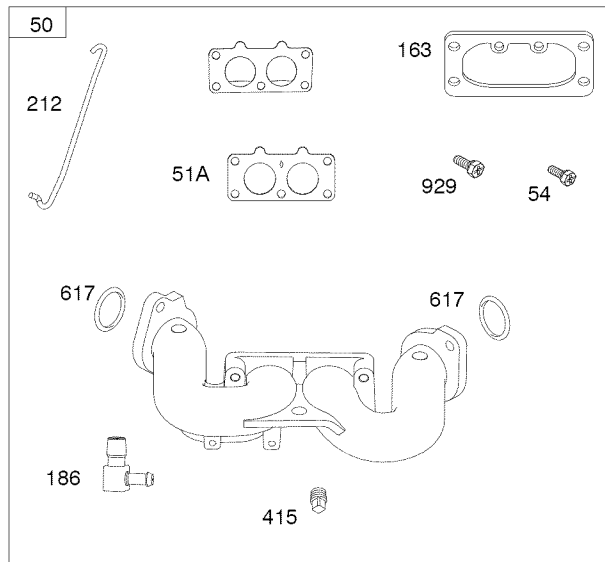
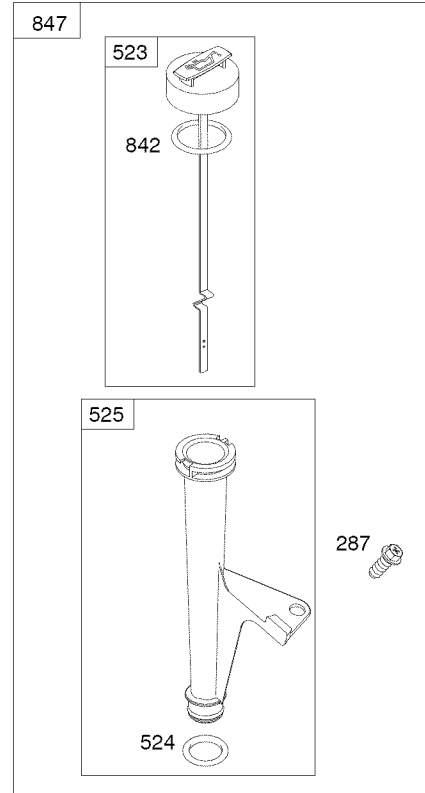
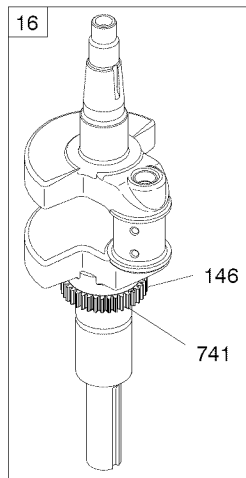
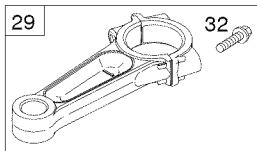
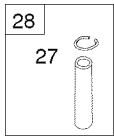
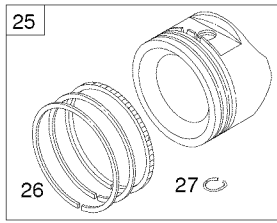

40G777-0131-G5

REF. NO.	PART NO.	DESCRIPTION	REF. NO.	PART NO.	DESCRIPTION	REF. NO.	PART NO.	DESCRIPTION
16	796237	Crankshaft	32	690976	Screw (Connecting Rod)	415	794903	Plug
24	222698s	Key-Flywheel (Aluminum)	50	695241	Manifold-Intake	523	691036	Dipstick
25	793647	Piston Assembly (Standard)	51A	690950	Gasket-Intake	524	691032	Seal-Dipstick Tube
		----- Note -----	54	699816	Screw (Intake Manifold)	525	691037	Tube-Dipstick
	793648	Piston Assembly (.020" Oversize)	75	691056	Washer (Flywheel)	617	697891	Seal-O Ring (Intake Manifold) (Red)
26	791789	Ring Set (Standard)	146	690979	Key-Timing	741	690980	Gear-Timing
		----- Note -----	163	691001	Gasket-Air Cleaner	842	691031	Seal-O Ring (Dipstick)
	791792	Ring Set (.020" Oversize)	186	795985	Connector-Hose (Intake Manifold)	847	499602	Dipstick/Tube Assembly
27	690975	Lock-Piston Pin	212	695238	Link-Throttle	929	695239	Screw (Choke Control Bracket)
28	696581	Pin-Piston	287	697820	Screw (Dipstick Tube)			
29	796209	Rod-Connecting	332	691059	Nut (Flywheel)			

40G777-0131-G5

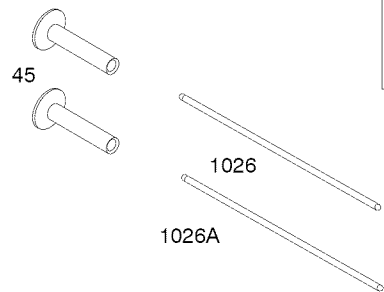
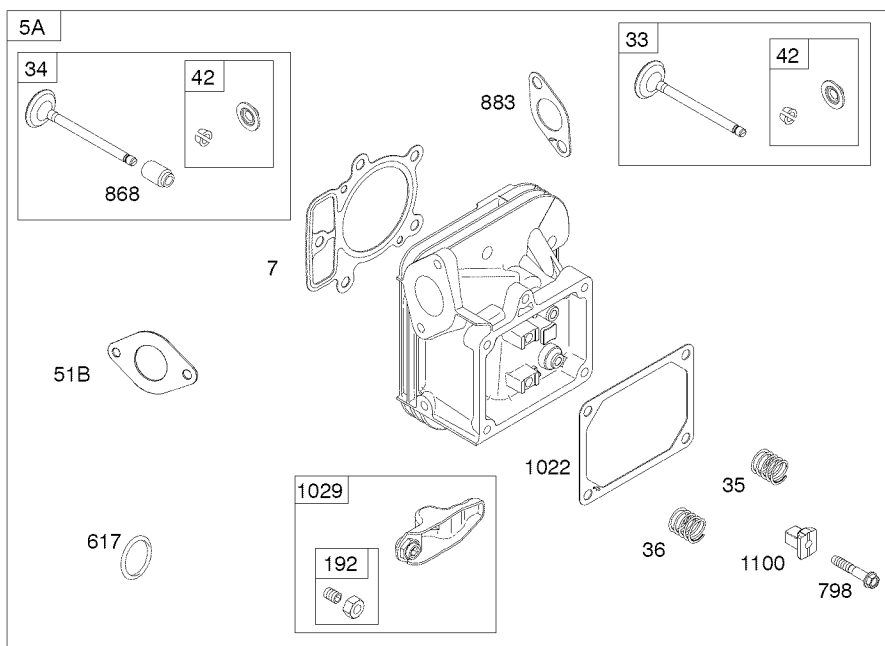
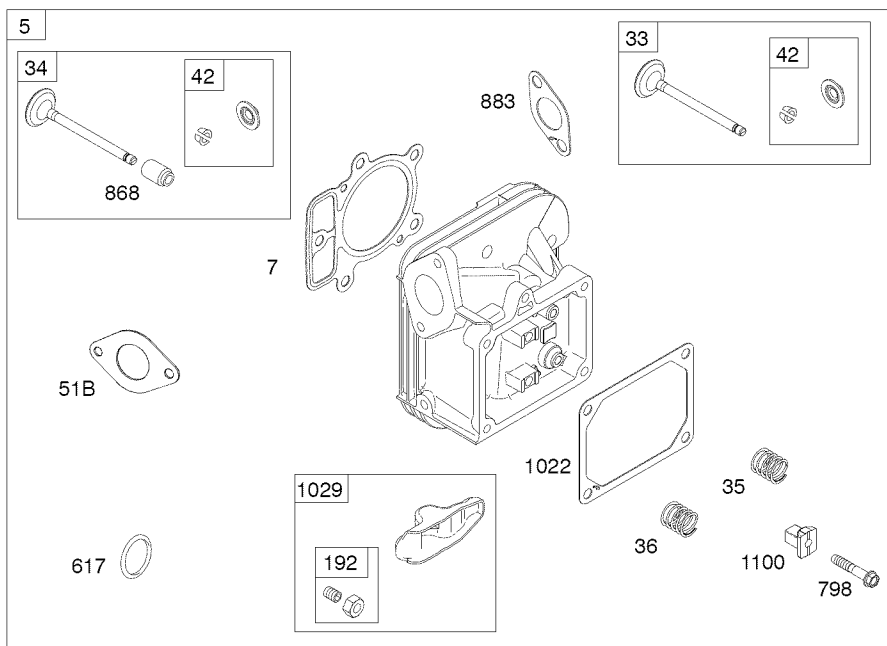

40G777-0131-G5

REF. NO.	PART NO.	DESCRIPTION	REF. NO.	PART NO.	DESCRIPTION	REF. NO.	PART NO.	DESCRIPTION
5	796231	Head-Cylinder (Cylinder 1)	51B	690949	Gasket-Intake			(Rocker Cover 1)
5A	796232	Head-Cylinder (Cylinder 2)	192	690083	Adjuster-Rocker Arm	1022	690971	Gasket-Rocker Cover
7	693997	Gasket-Cylinder Head	337	691043	Plug-Spark	1023	793146	Cover-Rocker (Cylinder 1)
13	793988	Screw (Cylinder Head)	617	697891	Seal-O Ring (Intake Manifold)	1023A	499600	Cover-Rocker (Cylinder 2)
33	697576	Valve-Exhaust	635	692076	Boot-Spark Plug	1026	690981	Rod-Push (Steel)
34	792200	Valve-Intake	798	697890	Screw (Rocker Arm)			(Exhaust)
35	694865	Spring-Valve (Intake)	850	100106	Sealant-Liquid	1026A	690982	Rod-Push (Aluminum)
36	694865	Spring-Valve (Exhaust)	868	690968	Seal-Valve			(Intake)
42	499586	Keeper-Valve	883	690970	Gasket-Exhaust	1029	690972	Arm-Rocker
45	690977	Tappet-Valve	914	691127	Screw (Rocker Cover)	1100	791959	Pivot-Rocker Arm
			918	797408	Hose-Vacuum			

40G777-0131-G5

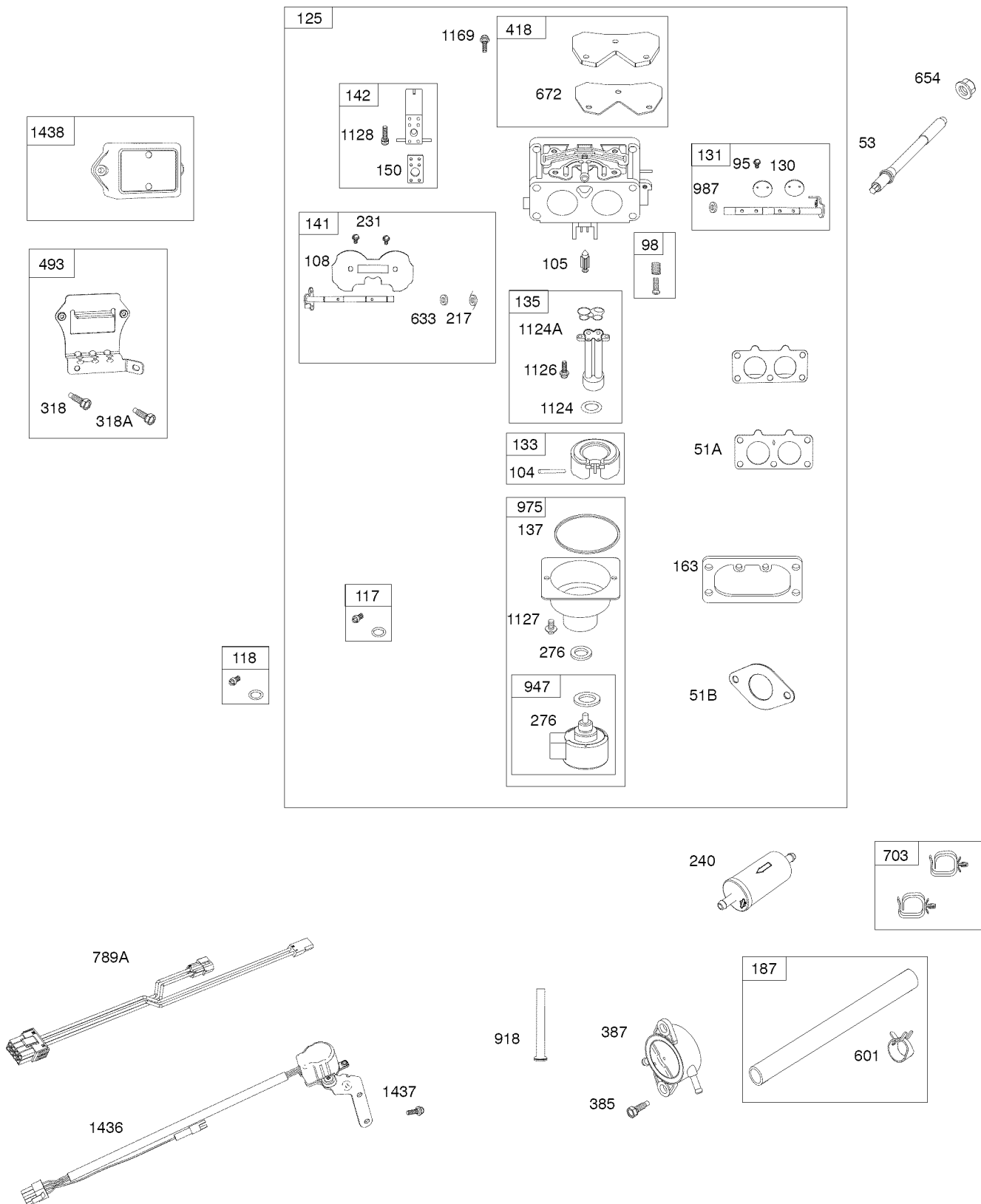

40G777-0131-G5

REF. NO.	PART NO.	DESCRIPTION	REF. NO.	PART NO.	DESCRIPTION	REF. NO.	PART NO.	DESCRIPTION
51A	690950	Gasket-Intake	217	799771	Spring-Choke Return	703	691010	Clip
51B	690949	Gasket-Intake	231	690718	Screw (Choke Valve)	789A	796914	Harness-Wiring
53	690951	Stud (Carburetor)	240	695666	Filter-Fuel	918	797408	Hose-Vacuum (Rocker Cover 1)
95	690718	Screw (Throttle Valve)	276	695410	Washer-Sealing	947	798779	Solenoid-Fuel
98	699721	Kit-Idle Speed	318	792629	Screw (Mounting Bracket) (#10-32x.73)	975	798778	Bowl-Float
104	691918	Pin-Float Hinge	318A	691127	Screw (Mounting Bracket) (1/4-20x.81)	987	691000	Seal-Throttle Shaft
105	797410	Valve-Float Needle	385	797409	Screw (Fuel Pump)	1124	841653	Seal-O Ring (Fuel Transfer Tube)
108	699723	Valve-Choke	387	808656	Pump-Fuel	1124A	690988	Seal-O Ring (Fuel Transfer Tube)
117	842585	Jet-Main (Standard) (Left and Right Jets)	418	795912	Plate-Carburetor	1126	690991	Screw (Fuel Transfer Tube)
118	791502	Jet-Main (High Altitude) (Left and Right Jets)	493	797176	Bracket-Mounting	1127	695407	Screw (Float Bowl)
125	796997	Carburetor	601	691038	Clamp-Hose (Black)	1128	690990	Screw (Carburetor Nozzle)
130	690993	Valve-Throttle	633	699813	Seal- Choke/Throttle Shaft (Choke Shaft)	1169	690990	Screw (Carburetor Cover Plate)
131	499805	Kit-Throttle Shaft	654	690958	Nut (Carburetor)	1436	796918	Motor- Stepper/Bracket
133	699724	Float-Carburetor	672	690234	Gasket- Carburetor Plate	1437	695239	Screw (Stepper/Bracket Motor)
135	699729	Tube-Fuel Transfer				1438	796350s	Module- Electronic Choke (Includes Labels and Data Tables)
137	690994	Gasket-Float Bowl						
141	796228	Kit-Choke Shaft						
142	796871	Nozzle-Carburetor						
150	690995	Gasket-Nozzle						
163	691001	Gasket-Air Cleaner						
187	791766	Line-Fuel (Cut to Required Length)						

40G777-0131-G5

1036 EMISSIONS LABEL

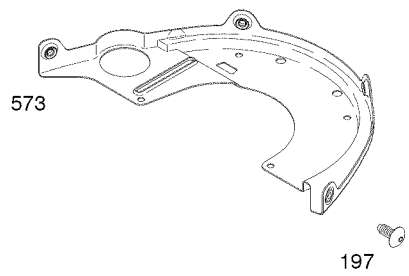
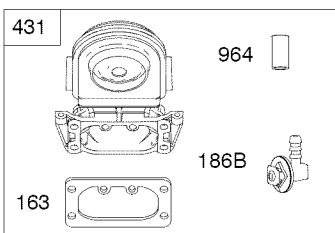
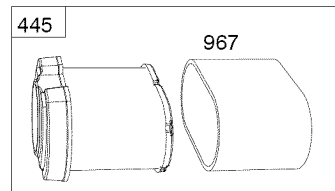
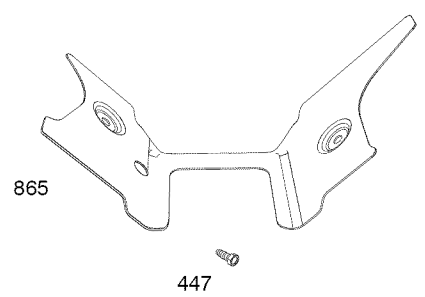
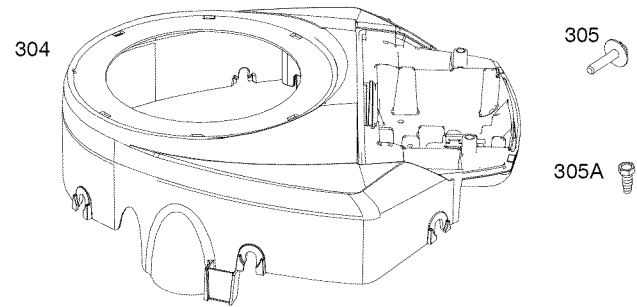
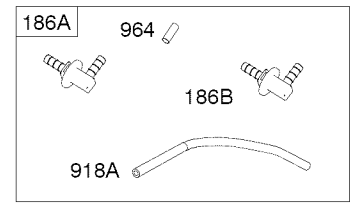
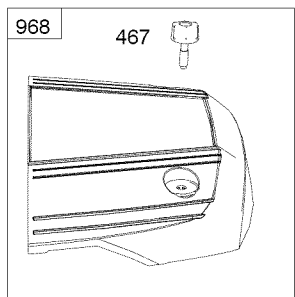
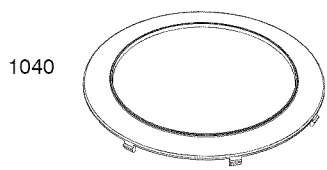
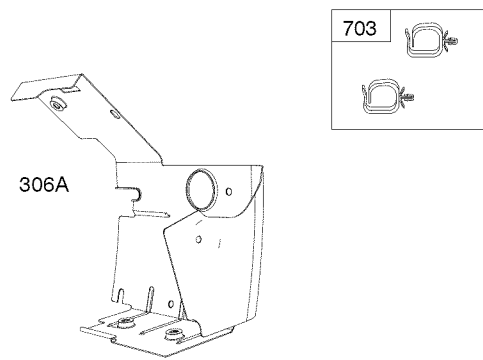
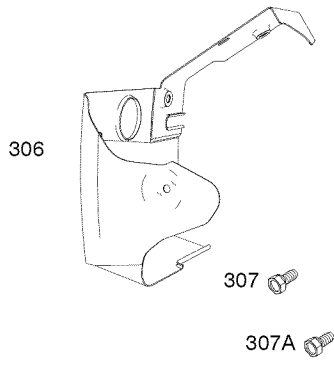
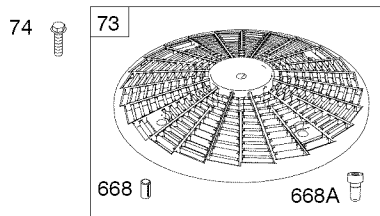

40G777-0131-G5

REF. NO.	PART NO.	DESCRIPTION	REF. NO.	PART NO.	DESCRIPTION	REF. NO.	PART NO.	DESCRIPTION
73	494439	Screen-Rotating	306	798855	Shield-Cylinder (Cylinder 2)	573	790444	Plate-Back
74	698425	Screw (Rotating Screen)	306A	796852	Shield-Cylinder (Cylinder 1)	668	691500	Spacer (Rotating Screen)
163	691001	Gasket-Air Cleaner	307	691003	Screw (Cylinder Shield) (#10-24x.43)	668A	691215	Spacer (Rotating Screen)
186A	799158	Connector-Hose (EVAP System)	307A	691108	Screw (Cylinder Shield) (1/4-20x.66)	703	691010	Clip
186B	845141	Connector-Hose (EVAP System)	431	798860	Elbow-Intake	865	792286	Cover-Air Guide (Valley)
197	697820	Screw (Back Plate)	445	792105	Filter- Air Cleaner Cartridge	918A	799160	Hose-Vacuum (EVAP System)
304	799955	Housing-Blower	447	691103	Screw (Air Guide Cover)	964	799159	Cap-Connector
305	691005	Screw (Blower Housing) (1/4-20x.66)	467	790697	Knob-Air Cleaner	967	792303	Filter-Pre Cleaner
305A	790690	Screw (Blower Housing to Intake Elbow)				968	795120	Cover-Air Cleaner
						1036		Label-Emissions (Available from a Briggs & Stratton Authorized Dealer)
						1040	791237	Plate-Trim

40G777-0131-G5

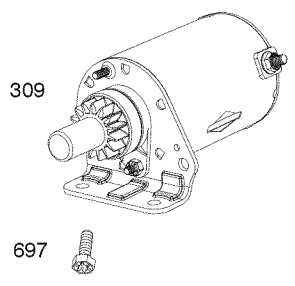
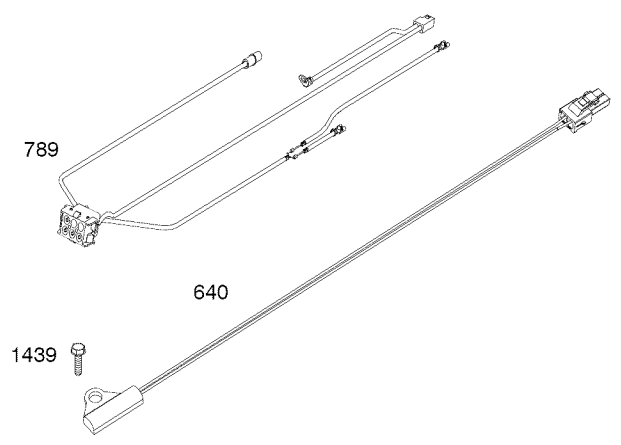
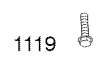
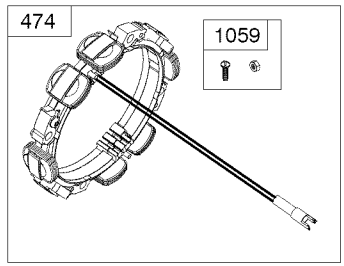
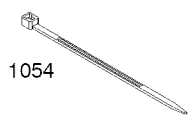
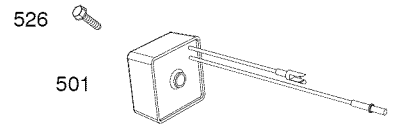
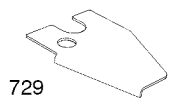
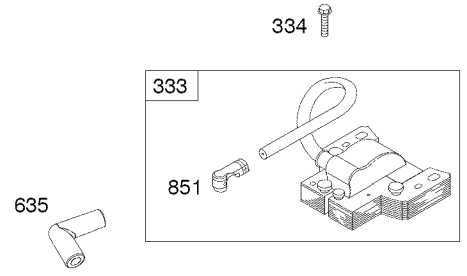
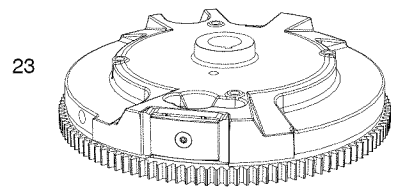
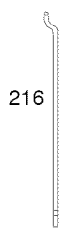
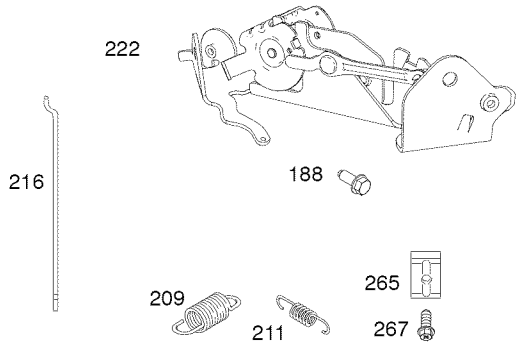
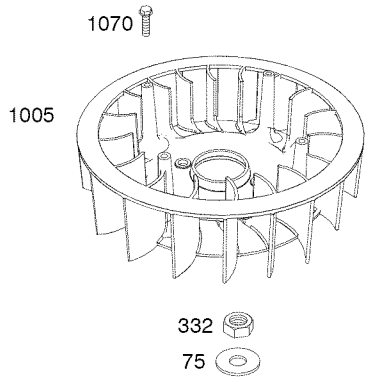

40G777-0131-G5

REF. NO.	PART NO.	DESCRIPTION	REF. NO.	PART NO.	DESCRIPTION	REF. NO.	PART NO.	DESCRIPTION
23	799090	Flywheel	332	691059	Nut (Flywheel)	729	797454	Clip-Wire
75	691056	Washer (Flywheel)	333	799651	Armature-Magneto	789	796860	Harness-Wiring
188	691108	Screw (Control Bracket)	334	691061	Screw (Magneto Armature)	851	493880s	Terminal-Spark Plug
209	798921	Spring-Governor (Orange)	474	696457	Alternator	1005	791236	Fan-Flywheel
211	691019	Spring-Governed Idle (No Color)	501	794360	Regulator	1054	280275	Tie-Cable
216	796879	Link-Choke	526	691108	Screw (Regulator)	1059	698516	Kit-Screw/Washer (Alternator)
222	798916	Bracket-Control	635	692076	Boot-Spark Plug	1070	791680	Screw (Flywheel Fan)
265	691024	Clamp-Casing	640	796913	Wire Assembly- Thermistor	1119	691183	Screw (Alternator)
267	792629	Screw (Casing Clamp)	697	791680	Screw (Drive Cap)	1439	794904	Screw (Thermistor Wire Assembly)
309	590476	Motor-Starter						

40G777-0131-G5

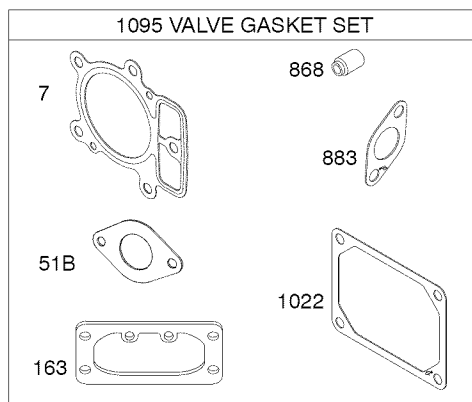
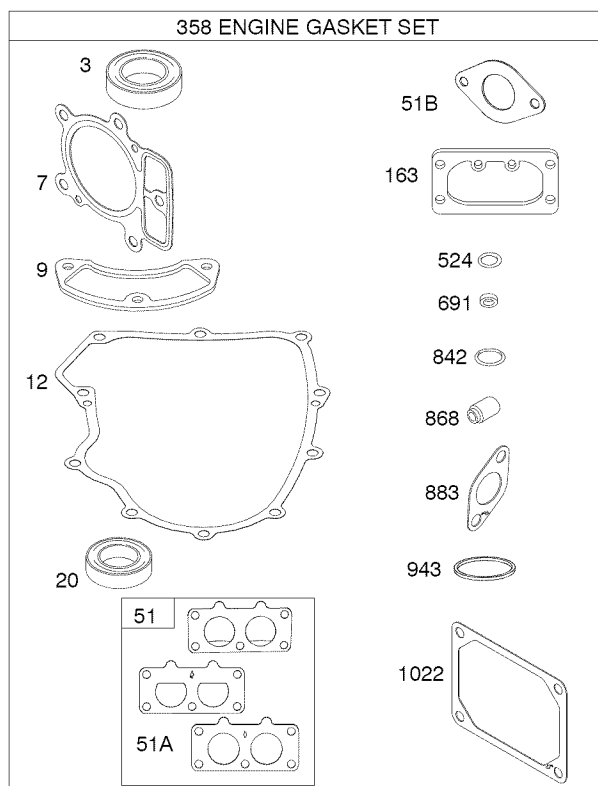
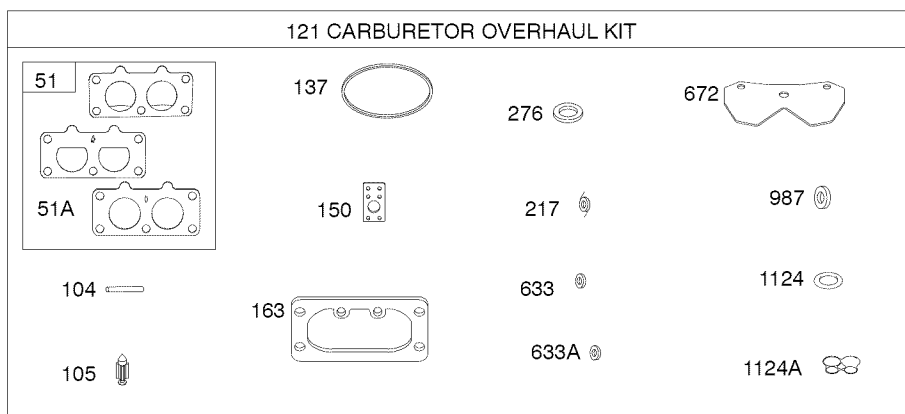

40G777-0131-G5

REF. NO.	PART NO.	DESCRIPTION	REF. NO.	PART NO.	DESCRIPTION	REF. NO.	PART NO.	DESCRIPTION
3	391086s	Seal-Oil (Magneto Side)	217	799771	Spring-Choke Return	868	690968	Seal-Valve
7	693997	Gasket-Cylinder Head	276	695410	Washer-Sealing	883	690970	Gasket-Exhaust
9	690937	Gasket-Breather	358	694012	Gasket Set-Engine	943	796222	Seal-O Ring (Oil Pump Cover)
12	697227	Gasket-Crankcase	524	691032	Seal-Dipstick Tube	987	691000	Seal-Throttle Shaft
20	795387	Seal-Oil (PTO Side)	633	699813	Seal- Choke/Throttle Shaft (Choke Shaft)	1022	690971	Gasket-Rocker Cover
51	795123	Gasket-Intake	633A	690998	Seal- Choke/Throttle Shaft (Throttle Shaft)	1095	694013	Gasket Set-Valve
51A	690950	Gasket-Intake				1124	841653	Seal-O Ring (Fuel Transfer Tube)
51B	690949	Gasket-Intake				1124A	690988	Seal-O Ring (Fuel Transfer Tube)
104	694918	Pin-Float Hinge	672	690234	Gasket- Carburetor Plate			
105	797410	Valve-Float Needle	691	790574	Seal-Governor Shaft			
137	690994	Gasket-Float Bowl	842	691031	Seal-O Ring (Dipstick)			
150	690995	Gasket-Nozzle						
163	691001	Gasket-Air Cleaner						
121	797890	Kit- Carburetor Overhaul						

Hardware Identification & Torque Specifications

Torque Specification Chart								
FOR STANDARD METRIC MACHINE HARDWARE (Tolerance ± 20%)								
Property Class	5.6		8.8		10.9		12.9	
	Class 5.6		Class 8.8		Class 10.9		Class 12.9	
Size Of Hardware	in/lbs		in/lbs		in/lbs		in/lbs	
	ft/lbs	Nm.	ft/lbs	Nm.	ft/lbs	Nm.	ft/lbs	Nm.
M3	5.88	.56	13.44	1.28	19.2	1.80	22.92	2.15
M4	13.44	1.28	30.72	2.90	43.44	4.10	52.56	4.95
M5	26.4	2.50	60.96	5.75	5.97	8.10	7.15	9.7
M6	44.64	4.3	7.3	9.9	10.3	14	12.1	16.5
M7	5.2	7.1	12.1	16.5	16.9	23	19.9	27
M8	7.7	10.5	17.7	24	25	34	29	40
M10	15	21	35	48	50	67	59	81
M12	26	36	61	83	86.2	117	103	140
M14	42	58	101	132	136	185	162	220
M16	64	88	147	200	210	285	250	340
M18	89	121	202	275	287	390	346	470
M20	126	171	290	390	405	550	486	660
M22	169	230	390	530	559	745	656	890
M24	217	295	497	375	708	960	840	1140
M27	320	435	733	995	1032	1400	1239	1680
M30	435	590	995	1350	1401	1900	1681	2280
M33	590	800	1349	1830	1902	2580	2278	3090
M36	759	1030	1740	2360	2441	3310	2935	3980
M39	988	1340	2249	3050	3163	4290	3798	5150

Torque Specification Chart						
FOR STANDARD METRIC MACHINE HARDWARE (Tolerance ± 20%)						
Hardware Grade	No Marks		SAE Grade 5		SAE Grade 8	
	SAE Grade 2		SAE Grade 5		SAE Grade 8	
Size Of Hardware	in/lbs		in/lbs		in/lbs	
	ft/lbs	Nm.	ft/lbs	Nm.	ft/lbs	Nm.
8-32	19	2.1	30	3.4	41	4.6
8-36	20	2.3	31	3.5	43	4.9
10-24	27	3.1	43	4.9	60	6.8
10-32	31	3.5	49	5.5	68	7.7
1/4-20	66	7.6	8	10.9	12	16.3
1/4-28	76	8.6	10	13.6	14	19.0
5/16-18	11	15.0	17	23.1	25	34.0
5/16-24	12	16.3	19	25.8	29	34.0
3/8-16	20	27.2	30	40.8	45	61.2
3/8-24	23	31.3	35	47.6	50	68.0
7/16-14	30	40.8	50	68.0	70	95.2
7/16-20	35	47.6	55	74.8	80	108.8
1/2-13	50	68.0	75	102.0	110	149.6
1/2-20	55	74.8	90	122.4	120	163.2
9/16-12	65	88.4	110	149.6	150	204.0
9/16-18	75	102.0	120	163.2	170	231.2
5/8-11	90	122.4	150	204.0	220	299.2
5/8-18	100	136	180	244.8	240	326.4
3/4-10	160	217.6	260	353.6	386	525.0
3/4-16	180	244.8	300	408.0	420	571.2
7/8-9	140	190.4	400	544.0	600	816.0
7/8-14	155	210.8	440	598.4	660	897.6
1-8	220	299.2	580	788.8	900	1,244.0
1-12	240	326.4	640	870.4	1,000	1,360.0

The guides and ruler furnished below are designed to help you select the appropriate hardware.



Nut, M8

Thread Diameter (mm)
Inside Diameter (in)
Threads per inch

Nut, 1/2-16

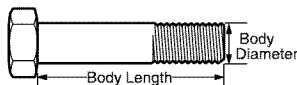

Screw, M8- 1.25 x 25

Thread Diameter (mm)
Body Diameter
Distance between threads (mm)
Threads per inch
Body Length (mm)
Body Length (in)

Screw, 1/2- 16 x 2

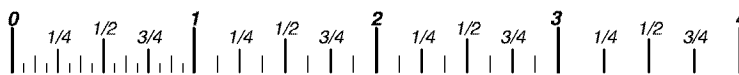

Standard Hardware Sizing

When a washer or nut is identified as 1/2" (M8), this is the *Nominal size*, meaning the *inside diameter* is 1/2 inch (8mm metric thread diameter); if a second number is present it represents the *threads per inch* (distance between threads).

When bolt or capscrew is identified as 1/2 - 16 x 2" (M8 - 1.25 x 50), this means the *Nominal size*, or body diameter is 1/2 inch (8mm metric thread diameter), the second number, 16, represents the *threads per inch*, (1.25 thread diameter). The final number is the body length of the bolt or screw, 2 inches (50mm).

NOTES

- These torque values are to be used for all hardware excluding: locknuts, self-tapping screws, thread forming screws, sheet metal screws and socket head setscrews.
- Recommended seating torque values for locknuts:
 - for prevailing torque locknuts - use 65% of grade5 torques.
 - for flange whizlock nuts and screws - use 135% of grade 5 torques.
- Unless otherwise noted on assembly drawings, all torque values must meet this specification.

Common Hardware Types

Hex Head Capscrew



Washer

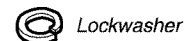

Lockwasher

Carriage Bolt



Hex Nut

Wrench & Fastener Size Guide

1/4" Bolt or Nut Wrench—7/16"	5/16" Bolt or Nut Wrench—1/2"	3/8" Bolt or Nut Wrench—9/16"	7/16" Bolt or Nut Wrench (Bolt)—5/8" Wrench (Nut)—11/16"	1/2" Bolt or Nut Wrench—3/4"
M6 Bolt or Nut Wrench—10mm	M8 Bolt or Nut Wrench—13mm	M10 Bolt or Nut Wrench—17mm	M12 Bolt or Nut Wrench—19mm	M14 Bolt or Nut Wrench—22mm

Manual Del Dueño



CTX 9000 Tractor para césped

Modelo N°

107.250040 (20HP brutos Briggs & Stratton con cortacésped de 42 pulg.)

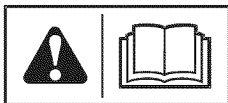

Para obtener respuestas a sus preguntas sobre este producto, llame al: **Línea de ayuda de Sears Craftsman 1-800-659-5917.**

Sears Brands Management Corporation, Hoffman Estates, IL 60179 EE. UU
Visite nuestro sitio Web de Craftsman: www.craftsman.com

TABLA DE CONTENIDO

Tapa delantera	1
Seguridad del operador.....	4
Características y controles	10
Funcionamiento.....	13
Pruebas del sistema de interbloqueo de seguridad	13
Mantenimiento.....	18
Solución de problemas.....	28
Especificaciones	30
Garantía.....	31
Acuerdos de protección para reparaciones.....	32
Repuestos	PTS-1

Gracias por haber adquirido este cortacésped CRAFTSMAN de alta calidad. Le agradecemos la confianza que ha depositado en la marca CRAFTSMAN. Si usa y realiza el mantenimiento del equipo de conformidad con las instrucciones de este manual, su producto CRAFTSMAN le ofrecerá muchos años de funcionamiento fiable.

Este manual contiene información de seguridad para advertirle sobre los peligros y riesgos asociados con el cortacésped y cómo evitarlos. Este producto y sus accesorios aprobados están diseñados solamente para cortar césped o retirar nieve, y no tienen otra finalidad. Es importante que lea y comprenda estas instrucciones con detenimiento antes de proceder a arrancar o hacer funcionar este equipo. **Conserve estas instrucciones originales para consultarlas en el futuro.**

Dónde encontrarnos

No tendrá que buscar mucho para encontrar el servicio y mantenimiento para su cortacésped CRAFTSMAN. Existen distribuidores de servicio técnico autorizados en todo el mundo que ofrecen un servicio de calidad. Puede ponerse en contacto con el Servicio al Cliente llamando al (800) 659-5917, o localizar un distribuidor en Internet en www.craftsman.com.

Cortacésped

Número de modelo _____
Número de serie _____

Motor

Corte del tipo de modelo _____
Fecha de código _____

Fecha de compra _____

SEGURIDAD DEL OPERADOR

Manejar el equipo con seguridad



Felicidades por haber adquirido un equipo de jardín y campo de alta calidad. Nuestros productos están diseñados y fabricados para cumplir o exceder todas las normas de seguridad del sector. El equipo electrónico solamente es seguro dependiendo de cómo lo utilice el operador. Si se utiliza de manera incorrecta o si no se lleva a cabo un mantenimiento correcto, ¡puede ser peligroso! Recuerde que usted es el responsable de su seguridad y de la de aquellos que le rodean.

Utilice el sentido común, y piense con detenimiento lo que está haciendo. Si no está seguro de si la tarea que va a llevar a cabo se puede realizar con el equipo escogido de manera segura, pídale consejo a un profesional: o póngase en contacto con el distribuidor local.

Lea el Manual

El manual del usuario contiene información de seguridad importante que necesita conocer ANTES de manejar su unidad y MIENTRAS la maneja.

En él se incluyen técnicas de seguridad sobre el funcionamiento, una explicación de las características y mandos del producto e información sobre el mantenimiento para ayudarle a obtener el máximo rendimiento a su equipo.

Asegúrese de leer toda la Información y las normas de seguridad que aparecen en las siguientes páginas. También debe leer completamente la sección de Funcionamiento.

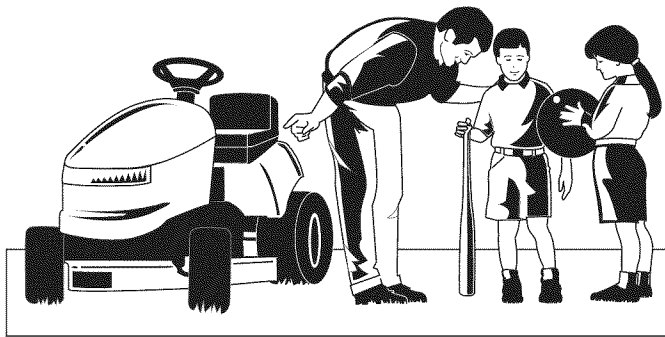

Niños

Pueden producirse accidentes graves con niños. No les permita estar cerca del área de operación. Por lo general los niños se sienten atraídos por la unidad y por la actividad de cortar el césped. Nunca dé por supuesto que los niños se quedarán en el lugar donde los vio por última vez. Si hay riesgo de que los niños puedan entrar en la zona en la que está cortando el césped, haga que otro adulto los vigile. **¡NO PASEE A LOS NIÑOS EN ESTA UNIDAD!** Esto les anima a acercarse a la unidad en un futuro mientras está en funcionamiento, por lo que podrían resultar gravemente heridos. Se pueden acercar a la unidad para dar un paseo cuando usted no lo espere, y los puede atropellar.

Marcha atrás

No siegue en sentido contrario al normal a menos que no sea absolutamente necesario. Mire siempre hacia abajo y hacia atrás antes y durante la marcha atrás, incluso cuando se hayan desacoplado las cuchillas del cortacésped.



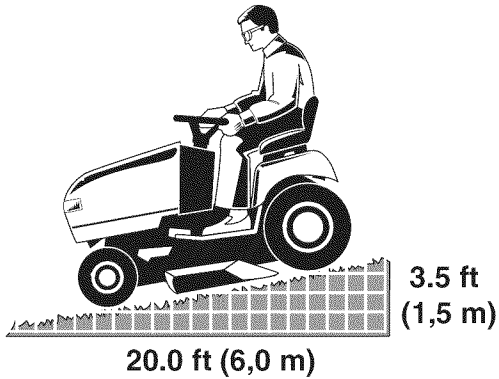

Funcionamiento en cuestas

Podría lesionarse gravemente o incluso matarse si utiliza esta unidad en cuestas demasiado pronunciadas. El uso de la unidad en una pendiente que sea demasiado pronunciada o donde no posea la tracción adecuada puede hacer que pierda el control o que vuelque.

Un buen consejo es no utilizar la máquina en ninguna pendiente sobre la que no pueda ir marcha atrás (en modo tracción a dos ruedas). No debe usar el tractor en terrenos con una inclinación superior a los 3,5 pies (1,5 metros) sobre una longitud de 20 pies (6 metros). Siempre conduzca subiendo y bajando pendientes: no de un lado a otro.

También tenga en cuenta que la superficie sobre la que está conduciendo puede afectar en gran medida a la estabilidad y al control. La hierba húmeda y el pavimento helado pueden afectar gravemente su capacidad de controlar la unidad.

Si no está seguro sobre cómo manejar la unidad en una pendiente, no lo haga. No vale la pena arriesgarse.

Piezas móviles

Este equipo tiene piezas móviles que le pueden causar daños a usted o a otras personas. Sin embargo, si usted se mantiene en la posición del operario, y sigue las instrucciones proporcionadas en este manual, esta unidad es segura.

La cubierta del cortacésped posee cuchillas en movimiento que pueden amputar manos y pies. No permita que nadie esté cerca del equipo mientras está en funcionamiento.

Para ayudarle a usted, el operario, a que utilice este equipo con seguridad, esta unidad está equipada con un sistema de seguridad que detecta la presencia del usuario. NO intente alterar ni modificar el sistema. Póngase en contacto con su distribuidor inmediatamente si el sistema no pasa todas las pruebas del sistema de interbloqueo de seguridad que aparecen en este manual.

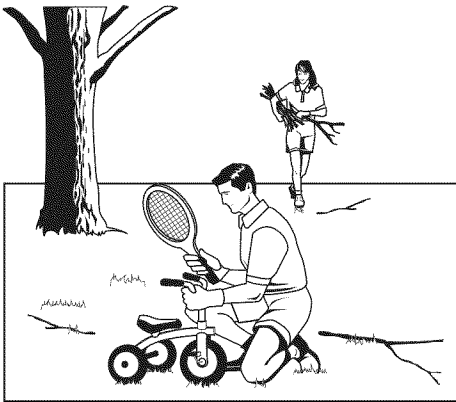
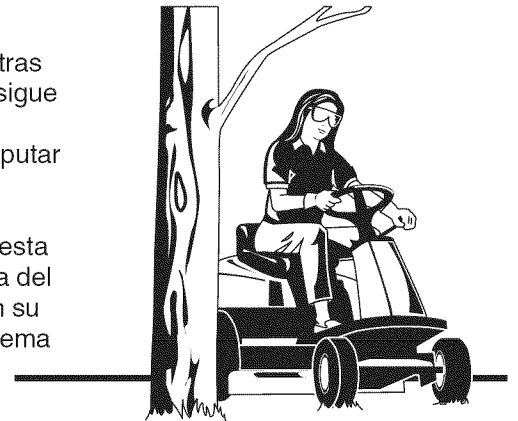

Objetos tirados

Esta unidad posee cuchillas en movimiento. Estas cuchillas pueden recoger y arrojar desechos que podrían lesionar gravemente a personas que se encuentren en la zona. Asegúrese de limpiar la zona que va a segar ANTES de comenzar.

No ponga en funcionamiento esta unidad sin haber instalado el recogedor de hierba o la protección posterior (deflector).

Asimismo, ¡no permita que nadie permanezca en la zona en la que está manejando la unidad! Si alguien entrase en la zona, apague inmediatamente la unidad y espere a que se vaya.

Combustible y mantenimiento

La gasolina es extremadamente inflamable. Sus vapores también son extremadamente inflamables y pueden alcanzar fuentes de ignición lejanas. La gasolina solamente se puede utilizar como combustible, no como disolvente o limpiador. Nunca debe guardarse en un lugar en el que sus vapores pueden alcanzar una fuente de ignición como una luz piloto. El combustible debe permanecer en una lata de combustible sellada o en un recipiente de plástico aprobado, o en el depósito de combustible del tractor con la tapa bien cerrada. El combustible derramado ha de limpiarse inmediatamente.

Un mantenimiento adecuado es importantísimo para la seguridad y rendimiento de su unidad. Asegúrese de realizar los procedimientos de mantenimiento que aparecen en este manual, en especial las comprobaciones regulares del sistema de seguridad.

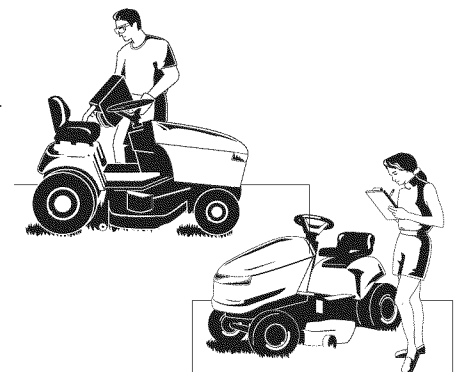



Lea estas normas de seguridad y respételas estrictamente. El no respetar estas normas podría dar como resultado la pérdida del control de la unidad, lesiones personales graves o la muerte del usuario o de terceros que se encuentren cerca, o podría causar daños en la propiedad o en el equipo. **La cubierta del cortacésped puede llegar a amputar manos y pies y lanzar objetos.** En el texto, el triángulo  significa que debe seguir precauciones o advertencias importantes.

FUNCIONAMIENTO GENERAL

1. Deberá leer, comprender y seguir todas las instrucciones que se contienen en el manual o en la propia unidad antes de empezar a utilizarla.
2. No coloque las manos o pies cerca de componentes giratorios ni debajo de la máquina. Manténgase lejos en todo momento de la apertura de descarga.
3. Únicamente adultos responsables que estén familiarizados con las instrucciones deberán hacer funcionar la unidad (la normativa local puede imponer restricciones relativas a la edad del operador).
4. Despeje la zona de objetos como son piedras, juguetes, cables, etc. Esos objetos podrían ser cogidos y lanzados por la(s) cuchilla(s).
5. Cerciórese de que no hay personas en la zona de operación antes de empezar a utilizar la unidad. Detenga la unidad si alguna persona entra en la zona de operación.
6. Nunca lleve en la unidad a nadie como pasajero.
7. No siga en sentido contrario al normal a menos que no sea absolutamente necesario. Mire siempre detrás y debajo antes de desplazarse hacia atrás y durante esa operación.
8. No realice la descarga en ningún caso apuntando hacia una persona en la operación. No realice la descarga del material contra una pared u otros elementos obstructivos. Los materiales pueden rebotar hacia el usuario. Detenga la(s) cuchillas cuando cruce sobre superficies con grava.
9. No haga funcionar la máquina sin que el recogedor de hierba, la protección posterior (deflector) y los demás dispositivos de seguridad estén en su lugar.
10. Reduzca antes de girar.
11. Nunca deje una unidad en funcionamiento sin vigilancia. Siempre se deberá desacoplar el PTO, poner el freno de estacionamiento, apagar el motor y retirar las llaves antes de proceder a desmontar la unidad.
12. Desacople las cuchillas (PTO) cuando no vaya a utilizar la unidad. Apague el motor y espere hasta la completa detención de todos los componentes antes de proceder a limpiar la máquina, retirar el recogedor de hierba o desbloquear la protección posterior.
13. Utilice la máquina sólo con la luz del día o con buena iluminación artificial.
14. No utilice la unidad mientras esté bajo los efectos del alcohol o de drogas.
15. Manténgase alerta ante el tráfico cuando se halle cerca de vías de comunicación o cruce por ellas.
16. Tenga especial cuidado cuando cargue o descargue la unidad de remolques o camiones.
17. Utilice siempre protecciones oculares cuando utilice la unidad.
18. Los datos indican que los operadores de 60 años o más están involucrados en gran parte de las lesiones relacionadas con equipos motorizados. Estos operadores deberán evaluar su capacidad de operar el equipo de manera lo suficientemente segura como para evitar lesiones, en ellos mismos o en terceros.
19. Siga las recomendaciones del fabricante sobre los pesos y contrapesos de las ruedas.
20. Tenga presente que el operador será el responsable de los accidentes que puedan sufrir otras personas o propiedades.
21. Quienes conduzcan la unidad deberán procurarse instrucción práctica profesional.
22. Deberán vestirse siempre calzado y pantalones robustos. Nunca utilice la unidad con los pies desnudos o calzando sandalias
23. antes de utilizar la unidad, siempre deberá comprobar visualmente que las cuchillas y los correspondientes mecanismos están en su sitio, intactos y bien firmes. Sustituya los componentes gastados o dañados.
24. Desacople los elementos anexos antes de realizar las siguientes acciones: llenar el depósito de combustible, retirar elementos anexos o realizar ajustes (a menos que el ajuste o ajustes puedan ser realizados desde la posición del operador).
25. Al estacionar, almacenar o dejar sin vigilancia la máquina, baje los elementos de corte, a menos que se utilice un cierre mecánico efectivo.
26. Antes de abandonar por cualquier causa la posición del operador, ponga el freno de estacionamiento (si se dispone de él), desacople el interruptor PTO, detenga el motor y saque la llave.
27. Para reducir el riesgo de incendio, mantenga la unidad libre de hierba, hojas o exceso de lubricantes. No detenga ni estacione la unidad sobre hojas o hierba secas, ni sobre materiales combustibles.

TRANSPORTE Y ALMACENAMIENTO

1. Cuando transporte la unidad sobre un remolque abierto, cerciórese de está orientado hacia adelante, en la dirección del viaje. Si la unidad está orientada en el sentido contrario al de marcha, el empuje del viento podría dañarla.
2. Siga siempre prácticas seguras de repostaje y manipulación de combustible al cargar combustible en la unidad después del transporte o almacenaje.
3. No almacene la unidad (con combustible) en lugares cerrados de pobre ventilación. Los vapores del combustible pueden llegar hasta una fuente de ignición (hornos, calentadores de agua, etc.) y producir una explosión. El vapor del combustible también es tóxico para los humanos y los animales.
4. Siempre siga las instrucciones de manual del motor para preparaciones para almacenaje, antes de almacenar la unidad, tanto para periodos cortos como largos.
5. Siempre siga las instrucciones del manual de motor para procedimientos adecuados de arranque al colocar la unidad nuevamente en servicio.
6. No almacene nunca la unidad o el depósito de combustible en el interior de lugares en que haya llamas expuestas o luces piloto, como es el caso de un calentador de agua. Deje que la unidad se enfríe antes de proceder a su almacenamiento.

FUNCIONAMIENTO EN PENDIENTES

Las pendientes son un factor de gran pérdida en los casos de pérdida de control y en los accidentes en los que vuelca el cortacésped, que pueden resultar en lesiones graves o incluso la muerte. La operación en todo tipo de pendientes requiere una precaución añadida. Si no puede ir hacia atrás sobre una pendiente con el cortacésped o no se siente seguro sobre la pendiente, no la utilice la unidad sobre ella.

El control de un tractor cortacésped que se deslice sobre una pendiente no se recuperará mediante la aplicación del freno. Las principales causas de pérdida del control son: insuficiente agarre de los neumáticos sobre el firme, el exceso de velocidad, la aplicación incorrecta del freno, la inadecuación del máquina para el uso concreto, la incorrecta percepción de las condiciones del piso, o el enganche o la distribución de cargas incorrectos.

1. Accione el cortacésped en pendientes, en subida y bajada y no a lo ancho.
2. Preste atención ante posibles hoyos, surcos o golpes. El terreno irregular podría hacer que la unidad vuelque. Högt gräs kan gömma hinder.
3. Escoja una velocidad de segado que le permita no tener que detenerse o cambiar la velocidad mientras esté recorriendo la pendiente.
4. No utilice el cortacésped sobre hierba húmeda. Los neumáticos podrían perder tracción.
5. Siempre mantenga la unidad con una marcha al bajar las pendientes. No ponga el punto muerto para bajar por pendientes.
6. Evite arrancar, detenerse, o girar sobre las pendientes. Si los neumáticos pierden tracción, desacople las cuchillas y continúe lentamente en línea recta hacia abajo.
7. Todo desplazamiento en pendientes deberá ser lento y gradual. No realice cambios repentinos en la velocidad o en la dirección; la máquina podría volcar.
8. Ponga la mayor atención cuando haga funcionar la máquina con recogedores de hierba u otros elementos acoplados; pueden afectar a la estabilidad de la unidad. No utilice la máquina en pendientes pronunciadas.
9. No intente estabilizar la máquina colocando su pie sobre el piso (en unidades en las que el conductor va montado sobre ellas).
10. No utilice el cortacésped cerca bajadas, zanjas o terraplenes. El cortacésped podría volcar si una rueda se sitúa sobre el borde de una zanja o risco, o si el borde cede.
11. No utilice recogedores de hierba en pendientes pronunciadas.
12. No realice la operación de segado en pendientes si no puede ir marcha atrás sobre ellas.
13. Consulte a su concesionario/vendedor autorizado para obtener recomendaciones sobre pesos y contrapesos para las ruedas para mejorar la estabilidad.
14. Retire obstáculos como son piedras, ramas de árboles, etc.
15. Opere a bajas velocidades. Los neumáticos pueden perder tracción en pendientes incluso si los frenos funcionan adecuadamente.
16. No realice giros en pendientes a menos que ello sea necesario, y, en ese caso, haga giros lentos y graduales, siempre pendiente abajo si ello es posible.
17. Modelos con tracción a las cuatro ruedas: La tracción a las cuatro ruedas mejora el acceso a terrenos con pendientes peligrosas que aumenta la posibilidad de vuelco. Si la máquina se detiene mientras sube una pendiente, detenga las cuchillas y retroceda lentamente. Evite realizar giros repentinos.

EQUIPO REMOLCADO (UNIDADES MONTABLES)

1. Remolque solamente con una máquina que tenga un enganche diseñado para remolque. No sujete el equipo remolcado a elementos que no sean el punto de enganche.
2. Siga las recomendaciones del fabricante en cuanto a los límites de peso para equipos remolcados y remolque en pendientes.
3. No permita que niños u otras personas se suban al equipo remolcado.
4. Sobre las pendientes, el peso del equipo remolcado puede causar pérdida de tracción y pérdida de control.
5. Vaya despacio y deje una distancia extra para poder parar.
6. No ponga el punto muerto para bajar por pendientes.

ADVERTENCIA

Nunca opere en pendientes de más del 17,6% (10°); esos valores equivalen a un incremento vertical de 106 cm (3-1/2 pies) en un espacio horizontal de 607 cm (20 pies).

Cuando opere en pendientes utilice pesos y contrapesos adicionales para las ruedas. Consulte a su concesionario/vendedor para determinar que pesos apropiados se encuentran disponibles para su unidad.

Seleccione una velocidad de avance lenta antes de empezar a subir una pendiente. Además de los pesos delanteros, debe emplearse una precaución especial al operar en pendientes con recogedores de hierba de enganche posterior.

Corte el césped SUBIENDO y BAJANDO pendientes, nunca de un costado a otro, ponga la mayor atención cuando cambie la dirección y NO ARRANQUE NI SE DETENGA EN PENDIENTES.

NIÑOS

Tragiska olyckor kan inträffa om användaren inte är uppmärksam på närvaron av barn. Los niños suelen sentirse atraídos por la unidad y por la actividad del cortacésped. Nunca dé por supuesto que los niños se quedarán en el lugar donde los vio por última vez.

1. Mantenga a los niños fuera del área de corte y bajo la vigilancia atenta de otro adulto responsable.
2. Esté atento y apague el equipo si entran niños en la zona.
3. Antes y durante el avance marcha atrás, mire atrás y hacia abajo para detectar la presencia de niños.
4. Nunca lleve niños en la unidad, ni siquiera sin la(s) cuchilla(s). Los niños podrían caerse y lesionarse gravemente, o interferir en el seguro funcionamiento de la unidad. Los niños que hayan montado en un cortacésped en otros momentos pueden aparecer repentinamente en la zona en la que esté cortando el césped para que los lleve y pueden caerse o ser atropellados por la máquina.
5. Nunca permita que niños hagan funcionar la unidad.
6. Tenga un especial cuidado al acercarse a esquinas ciegas, arbustos, árboles u otros objetos que puedan dificultar la visión.

EMISIONES

1. El humo del motor de este producto contiene agentes químicos que se sabe que, en ciertas cantidades, pueden causar cáncer, malformaciones congénitas u otros perjuicios relacionados con la salud reproductiva.
2. Busque información relevante de Periodo de Permanencia de las Emisiones e Índice en el Aire en la etiqueta sobre emisiones del motor.

SISTEMA DE IGNICIÓN

1. Este sistema de encendido por chispa cumple con la norma ICEA-002 canadiense.

REPARACIÓN Y MANTENIMIENTO

Säker hantering av bensin

1. Apague todos los cigarrillos, puros, pipas y cualquier otra fuente de ignición.
2. Utilice únicamente contenedores de gasolina homologados.
3. No retire la tapa de la gasolina ni reponga combustible con el motor en funcionamiento. Låt motorn svalna innan den fylls på.
4. No llene el depósito de la máquina en espacios cerrados.
5. No guarde la máquina ni el contenedor de carburante en lugares en los que haya llamas expuestas, se produzcan chispas o haya luces pilotos, como es el caso calentadores de agua u otros dispositivos.
6. Nunca llene recipientes dentro de un vehículo o sobre el piso de un camión o remolque con cobertores de plástico. Siempre coloque los contenedores sobre el suelo, lejos del vehículo, antes de proceder a llenarlos.
7. Retire del remolque o camión el equipamiento alimentado por gasolina y reponga el carburante sobre el suelo. Si ello no es posible, entonces abastézca el vehículo sobre un remolque con un contenedor portátil, no con una boquilla de surtidor de gasolina.
8. Mantenga la boquilla en contacto con el borde de la apertura del tanque o recipiente de combustible en todo momento y hasta haber completado la operación de llenado. No utilice dispositivos para bloquear y mantener abiertas boquillas.
9. Byt kläder omgående om du spillt bränsle på kläderna.
10. En ningún caso deberá superar el límite de llenado del depósito de combustible. Vuelva a colocar la tapa del depósito y ajústela firmemente.
11. Emplee la mayor precaución cuando manipule gasolina u otros elementos combustibles. Los carburantes son inflamables y sus vapores, explosivos.
12. Si se derrama combustible, no intente poner el motor en marcha; aleje la máquina del área del derrame y evite cualquier fuente de ignición hasta que se hayan disipado los vapores del combustible.
13. Vuelva ajustar firmemente las tapas de los tanques y de los contenedores de combustible.

Servicio técnico y mantenimiento

1. Nunca haga funcionar la unidad en espacios cerrados en los que puedan acumularse el monóxido de carbono.
2. Mantenga las tuercas y pernos, especialmente los pernos de acomple de las cuchillas, apretados y mantenga el equipo en buenas condiciones.
3. Nunca fuerce los dispositivos de seguridad. Verifique periódicamente su correcto funcionamiento, y realice todas las reparaciones necesarias si no funcionan correctamente.
4. Mantenga la unidad libre de hierba, hojas u otras acumulaciones de desechos. Limpie posibles derrames de lubricantes o combustible y retire los desechos que puedan resultar impregnados de combustible. Deje que la máquina se enfríe antes de proceder a su almacenamiento.
5. Si golpea cualquier objeto con la unidad, deténgase e inspeccione la máquina. Antes de volver a hacer funcionar la máquina, realice las reparaciones necesarias.
6. No realice ningún tipo de ajustes o reparaciones con el motor en marcha.
7. Supervise con frecuencia los componentes de los recogedores de hierba y la protección posterior y, cuando sea necesario, sustitúyalos por componentes recomendados por el fabricante.
8. Las cuchillas del cortacésped son elementos cortantes. Retraiga la cuchilla o utilice guantes y emplee la mayor precaución cuando realice operaciones de mantenimiento en ellas.
9. Verifique con frecuencia el funcionamiento de los frenos. Haga los ajustes y reparaciones necesarios.
10. Mantenga o rcambie las etiquetas de instrucciones y de seguridad cuando sea necesario.
11. No retire el filtro de gasolina mientras el motor esté caliente; la gasolina que se derrame podría incendiarse. No disperse las abrazaderas del tubo de combustible más allá de lo necesario. Asegure firmemente las tuercas de agarre de las abrazaderas sobre el filtro tras su instalación.

12. No utilice gasolina que METANOL, gasohol que contenga más del 10% de ETANOL, aditivos para la gasolina, o white gas; el motor o el sistema de alimentación podrían resultar dañados.
13. Si el depósito de combustible ha de ser drenado, esa operación debe realizarse al aire libre.
14. Reemplace los silenciadores/tapabocas defectuosos.
15. Mantenga o rcambie las etiquetas de instrucciones y de seguridad cuando sea necesario.
16. Solo use piezas de reposición autorizadas por la fábrica al hacer reparaciones.
17. Cumpla siempre con las especificaciones de fábrica en todas las configuraciones y ajustes.
18. Únicamente se deberán utilizar establecimientos autorizados para el mantenimiento y las reparaciones de mayor calado.
19. Nunca intente realizar reparaciones mayores en esta unidad a no ser que tenga la capacitación necesaria. Procedimientos de reparación incorrectos pueden resultar en un funcionamiento con riesgos, daños en el equipo y la anulación de la garantía del fabricante.
20. En máquinas de cortacéspedes de múltiples cuchillas, deberá emplear la mayor precaución, ya que una cuchilla puede hacer girar a las demás.
21. No cambie los ajustes del limitador del motor ni revolucione en exceso el motor. La operación de un motor a una velocidad excesiva puede incrementar el riesgo de que se produzcan lesiones personales.
22. Desenganche la transmisión de los accesorios, detenga el motor, retire la llave y desconecte el o los cables de la bujía antes de realizar las siguientes operaciones: despejar obstrucciones y conductos, realizar reparaciones, tras golpear con un objeto o si la unidad vibra anormalmente. Tras golpear un objeto, inspeccione la máquina en busca de posibles daños y haga las reparaciones necesarias antes de volver a poner en marcha y hacer funcionar el equipo.
23. No coloque nunca las manos cerca de componentes móviles, como son el ventilador de refrigeración de la bomba de carburante cuando la unidad esté en funcionamiento (los ventiladores de refrigeración de la bomba de carburante están situadas típicamente en la parte superior del conjunto motriz).
24. Unidades de con bombas hidráulicas, mangueras o motores: **WARNING:** Los fluidos hidráulicos que escapen a presión pueden tener fuerza suficientes para penetrar la piel y causar lesiones graves. Se se inyectan fluidos extraños en la piel, deberán ser eliminados quirúrgicamente en el plazo máximo de unas horas por un facultativo que esté familiarizado con esta forma de lesiones; en caso contrario podría producirse un cuadro de gangrena. Mantenga el cuerpo y las manos lejos de orificios o boquillas de los que salgan eyectados fluidos hidráulicos a alta presión. Utilice papel o cartón, no las manos, para detectar fugas. Cerciórese de que todas las conexiones de los fluidos hidráulicos están ajustadas y que todas las mangueras y cables se hayan en buenas condiciones antes de aplicar presión sobre el sistema. Si se producen fugas, haga que la unidad sea reparada de forma inmediata por su centro de distribución autorizado.
25. **WARNING:** Dispositivo acumulador de energía. La inadecuada liberación de resortes puede resultar en graves lesiones corporales. Los resortes deben ser retirados por un técnico autorizado.
26. Modelos que incluyen un radiador de motor: **WARNING:** Dispositivo acumulador de energía. Para evitar lesiones corporales graves a raíz de la explosión del anticongelante o vapor caliente, nunca intente retirar la tapa del radiador mientras que el motor esté en marcha. Detenga el motor y espere a que se enfríe. Incluso después, tenga extremo cuidado al retirar la tapa.

Ubicaciones de las calcomanías (Seguridad y funcionamiento)

Calcomanía - Instrucciones de funcionamiento N° de pieza 1734879

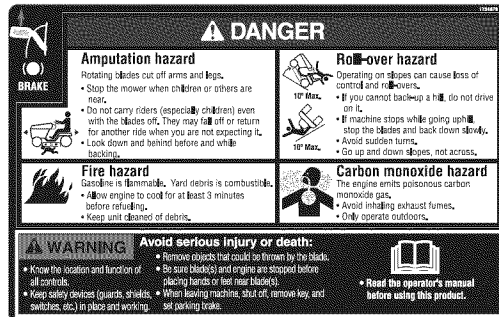

Calcomanía - Posiciones del interruptor de ignición N° de pieza 1722806

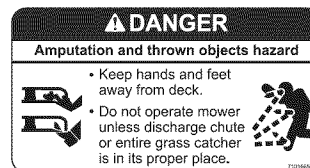

Peligro, modelos con descarga lateral N° de pieza 7101665

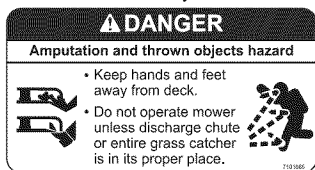

Peligro, modelos con descarga lateral N° de pieza 7101665

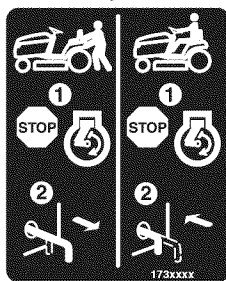
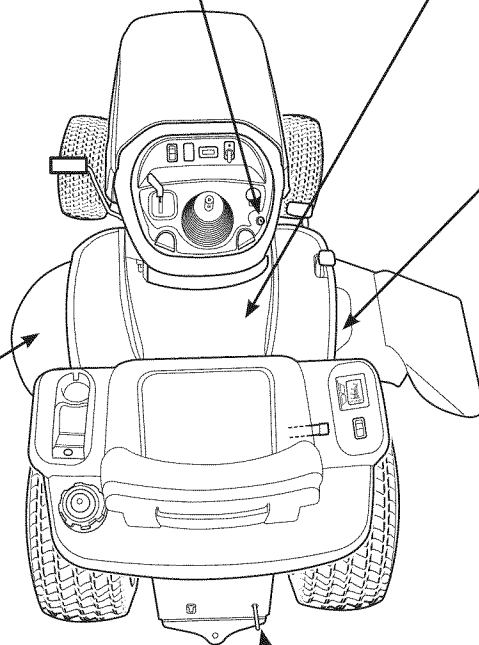

Liberación de la transmisión N° de pieza 1730202

Figura 1

CARACTERÍSTICAS Y CONTROLES



Figura 2

Funciones de control

Control de la mariposa

La mariposa controla la velocidad del motor (consulte Figura 2). Mueva la mariposa hacia delante para aumentar la velocidad del motor y hacia atrás para disminuirla. Siempre opere a TODA MARCHA.

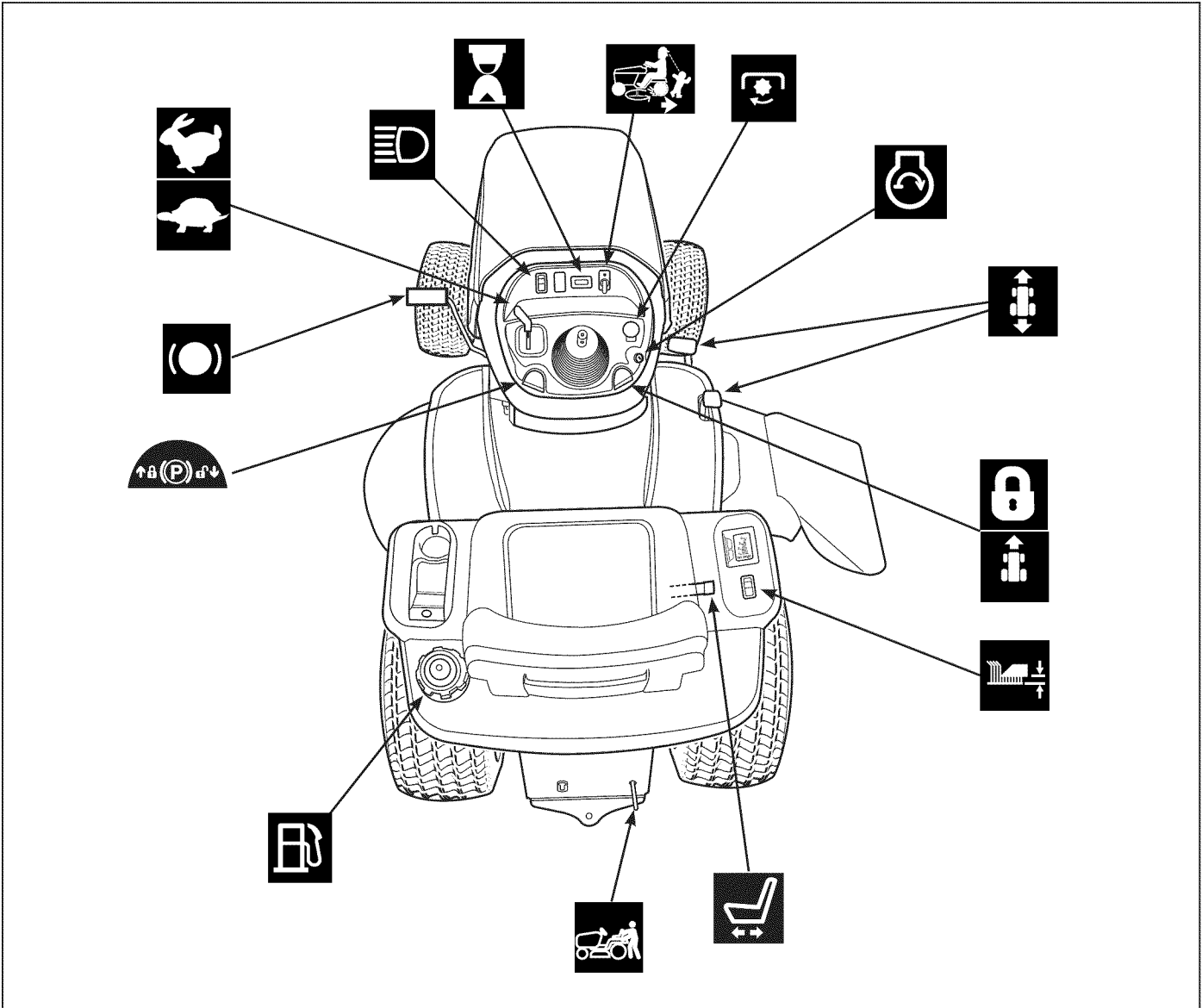
Faros

El interruptor de luz enciende y apaga los faros del tractor.

Opción de corte marcha atrás (RMO, por sus siglas en inglés)

La Opción de Cortar el Césped Marcha Atrás (RMO) permite cortar césped (o usar otros accesorios accionados por PTO) mientras se desplaza marcha atrás. Si elige cortar el césped o utilizar cualquier otro accesorio marcha atrás, gire la llave RMO después de que PTO (toma de fuerza) esté acoplado. Se encenderá la luz del LED y, a continuación, el usuario podrá cortar marcha atrás. Cada vez que se desacople PTO, puede reactivar la opción de corte marcha atrás, si lo desea.



Interruptor PTO

El interruptor PTO (toma de fuerza) acopla y desacopla accesorios que utilizan PTO. Para acoplar PTO, tire hacia ARRIBA del interruptor. Empuje hacia ABAJO para el desacople. *Recuerde que el usuario debe estar sentado firmemente en el asiento del tractor para que funcione PTO.*



Interruptor de encendido

El interruptor de encendido arranca y detiene el motor; tiene tres posiciones:



APAGAR

Detiene el motor y apaga el sistema eléctrico.



EN MARCHA

Permite que el motor funcione y pone en marcha el sistema eléctrico.



ARRANQUE

Hace girar el motor para ponerlo en marcha.

NOTA: Nunca deje el interruptor de encendido en la posición MARCHA con el motor detenido ya que esto agota la batería.



Pedal del freno

Si presiona el pedal del freno, se activan los frenos del tractor.



Pedales de velocidad de avance

El acelerador del tractor controla la velocidad de desplazamiento hacia adelante del tractor. El pedal de control de velocidad de desplazamiento marcha atrás controla la velocidad de desplazamiento marcha atrás del tractor. Si presiona cualquier pedal, aumentará la velocidad de desplazamiento. Recuerde que cuanto más pise el pedal, mayor será la velocidad a la que se desplazará el tractor.



Freno de estacionamiento

La perilla del freno de estacionamiento se usa para accionar el freno de estacionamiento cuando se detiene el tractor. Si se presiona completamente el pedal del freno y se tira de la perilla, se acciona el freno de estacionamiento.



Ajuste de la altura de corte del cortacésped

La altura de corte puede ajustarse entre 1,5" y 4,0" (3,8 y 10,2 cm).

El interruptor de ajuste de la altura de corte controla la altura de corte del cortacésped. Este mismo interruptor también controla el motor del rotor de pico cuando hay instalado un quitanieves. Las flechas del interruptor se correspondiente con la dirección del ajuste (la flecha hacia ARRIBA eleva la altura de corte, la flecha hacia la DERECHA gira el pico hacia la derecha, etc.). Cuando el indicador de ajuste haya alcanzado el fin de su trayectoria, suelte el interruptor; si mantiene presionado el interruptor, el motor resultará dañado.



Control de velocidad de crucero

El control de crucero se usa para bloquear el control de velocidad de desplazamiento hacia adelante. Mueva la palanca hacia delante hasta alcanzar la velocidad de desplazamiento deseada. Para desacoplar el control de la velocidad crucero, mueva la palanca hacia atrás. En el caso de que necesite detener la máquina rápidamente, al presionar el pedal del freno, el control de velocidad crucero también volverá a la posición de punto muerto.



Palanca de ajuste del asiento

El asiento puede ajustarse hacia delante y hacia atrás. Mueva la palanca, coloque el asiento en la posición deseada y suelte la palanca para bloquear el asiento en su lugar.



Palanca de liberación de la transmisión

La palanca de liberación de la transmisión desactiva la transmisión para que el tractor pueda ser empujado manualmente. Consulte **Empujar el tractor a mano**.



Tanque de combustible

Para retirar la tapa, gire hacia la izquierda. El indicador de combustible forma parte del tablero.



Palanca elevadora de enganche

El contador horario mide la cantidad de horas que la llave lleva puesta en la posición de ENCENDIDO.

Contador horario

El contador horario (Figura 4) mide la cantidad de horas que la llave lleva puesta en la posición de ENCENDIDO. El contador horario hará parpadear la luz del indicador de cambio de aceite inicial a las 5 horas de uso y un recordatorio de lubricación cada 50 horas. Estos recordatorios se muestran por aproximadamente dos horas y se reestablecerán automáticamente.

NOTA: El contador horario registrará el transcurso del tiempo cuando la llave esté en la posición de ENCENDIDO, incluso si el motor no está en funcionamiento. El contador horario tiene un generador autónomo, por lo que las horas totales siempre están visibles.



Figura 3

Función de freno de estacionamiento

Activación del freno de estacionamiento: Para colocar el freno de estacionamiento, suelte los pedales del acelerador (**A**, Figura 4), presione por completo el pedal de freno (**B**), tire hacia ARRIBA la perilla del freno de estacionamiento (**C**) y luego suelte el pedal de freno.

Cómo soltar el freno de estacionamiento: Para soltar el freno de estacionamiento, suelte por completo el pedal de freno (**B**, Figura 4) y tire la perilla del freno de estacionamiento (**C**) hacia ABAJO.

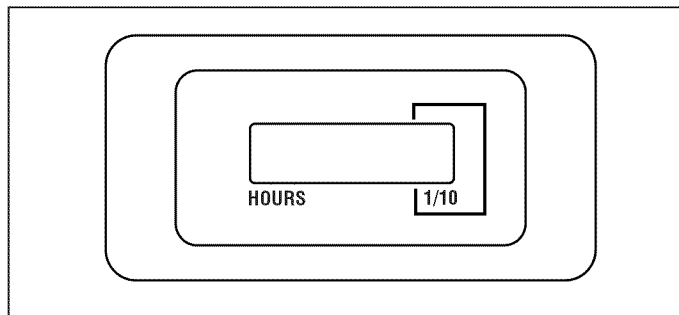
Funcionamiento del control de crucero

PARA ACCIONAR:

1. Levante la perilla de control de crucero (**D**, Figura 4).
2. Presione el pedal del acelerador (**A**).
3. Levante la perilla de control de crucero (**D**) cuando alcance la velocidad deseada. El control de crucero se fijará en alguna de sus cinco posiciones.

PARA DESACTIVAR:

1. Presione el pedal del freno (**B**),

O

2. Presione el pedal del acelerador (**A**).



Figura 4

FUNCIONAMIENTO

Pruebas del sistema de interbloqueo de seguridad

Esta unidad está equipada con los conmutadores de interbloqueo de seguridad y otros dispositivos de seguridad. Estos sistemas de seguridad se utilizan por su seguridad. No intente modificar los dispositivos de seguridad y no fuerce nunca los dispositivos de seguridad.

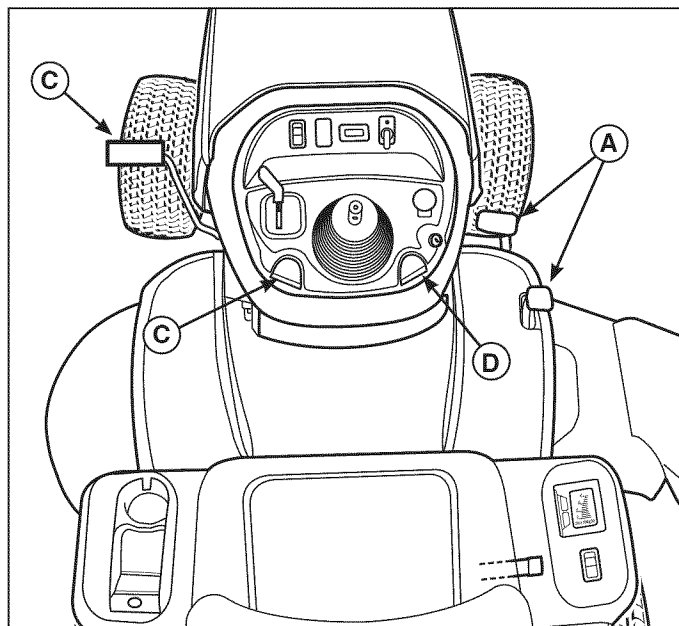
ADVERTENCIA

Si la unidad no pasa con éxito algún test de seguridad, no la ponga en funcionamiento. Consulte a su distribuidor autorizado.

Prueba 1: El motor NO debe arrancar si:

- el interruptor de toma de fuerza está en ACTIVADO, O
- el pedal del freno NO se presiona por completo (freno de estacionamiento SUELTO), O
- la palanca de control de crucero NO está en NEUTRO.

Prueba 2: El motor DEBE arrancar si:

- el interruptor de toma de fuerza está APAGADO Y
- el pedal del freno se encuentra presionado por completo (freno de estacionamiento ACTIVADO) Y
- la palanca de control de crucero está en NEUTRO.

Prueba 3: El motor se debe APAGAR si:

- el operador se levanta del asiento con la toma de fuerza activada; O
- el operador eleva el asiento con el pedal del freno SIN presionarlo por completo (freno de estacionamiento SUELTO).

Prueba 4: Revise el tiempo de detención de las cuchillas del cortacésped

Las cuchillas y la correa de transmisión del cortacésped deben detenerse completamente dentro de cinco segundos luego de apagar el interruptor de toma de fuerza eléctrico. Si la correa de transmisión del cortacésped no se detiene dentro de cinco segundos, póngase en contacto con el servicio técnico de Sears.

Prueba 5: Revise la opción de corte de césped marcha atrás (RMO)

- El motor debe apagarse cuando se intente dar marcha atrás si se ha activado la toma de fuerza y no se ha activado la marcha atrás.
- La luz de corte de césped marcha atrás debe encenderse cuando se haya activado esta función.

NOTA: Una vez detenido el motor, se debe apagar el interruptor de toma de fuerza luego de que el operador vuelva a sentarse para arrancar el motor.

Recomendaciones de aceite

Se recomienda el uso de aceites Certificados por la Garantía Briggs & Stratton para mejor rendimiento. Otros aceites detergentes de alta calidad son aceptables si están clasificados para servicio SF, SG, SH, SJ o superior. No utilice aditivos especiales.

Las temperaturas exteriores determinan la viscosidad del aceite apropiada para el motor. Utilice el cuadro para seleccionar la mejor viscosidad para el rango de temperatura exterior esperado.

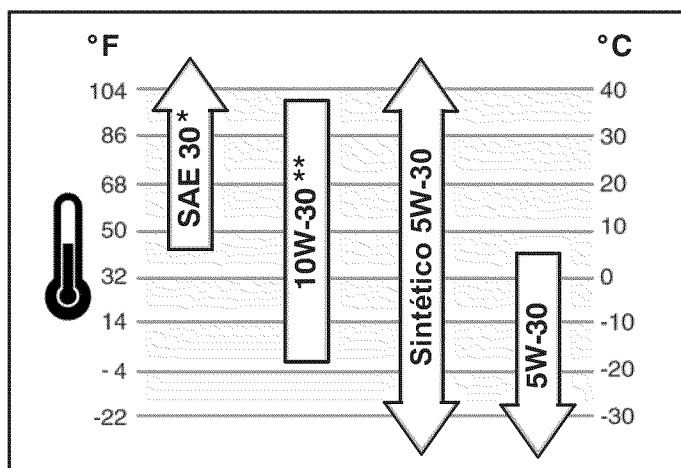

* El uso de aceite SAE 30 a temperaturas inferiores a 40°F (4°C) producirá dificultad de arranque.

** El uso de aceite 10W-30 a temperaturas superiores a 80°F (27°C) puede producir un incremento en el consumo de aceite. Compruebe el nivel de aceite con mayor frecuencia.

Cómo verificar/añadir aceite

Antes de aprovisionar con aceite o de comprobar el nivel de aceite

- Coloque el motor a nivel.
 - Limpie el área de llenado de aceite de todo desecho.
1. Remueva la varilla indicadora de nivel de aceite (A, Figura 5) y límpiela con un trapo limpio.
 2. Inserte y apriete la varilla indicadora de nivel de aceite.
 3. Remueva la varilla indicadora de nivel de aceite y compruebe el nivel de aceite. El aceite debe alcanzar la marca FULL (B) en la varilla indicadora de nivel de aceite.
 4. Si el nivel de aceite es bajo, añada aceite lentamente por dentro del tubo de llenado de aceite (C). **No llene excesivamente.** Después de aprovisionar con aceite, espere un minuto y después vuelva a comprobar el nivel de aceite.

NOTA: No agregue aceite al drenaje rápido del aceite (si está equipado).

5. Coloque y apriete la varilla indicadora de nivel de aceite.



Figura 5

Presión de aceite

Si la presión de aceite es muy baja, un suiche de presión (si está equipado) detendrá el motor o activará un dispositivo de advertencia en el equipo. Si esto ocurre, detenga el motor y compruebe el nivel de aceite con la varilla indicadora de nivel de aceite.

Si el nivel de aceite está por debajo de la marca ADD, agregue aceite hasta que alcance la marca FULL. De arranque al motor y compruebe que tenga la presión correcta antes de continuar la operación.

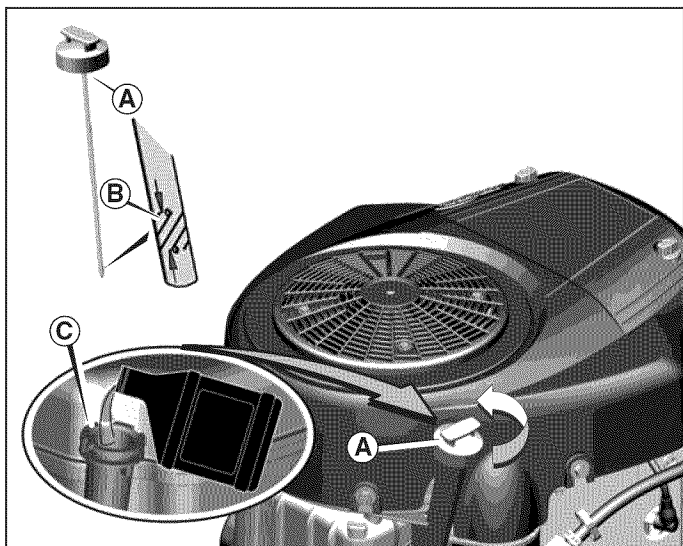
Si el nivel de aceite está entre las marcas ADD y FULL, **no de arranque** al motor. Póngase en contacto con un distribuidor autorizado para corregir el problema de presión del aceite.

Recomendaciones para el combustible

El combustible debe cumplir con estos requerimientos:

- Gasolina limpia, fresca y libre de plomo.
- Un mínimo de 87 octanos/87 AKI (91 RON). Para uso a alta altitud vea a continuación.
- El uso de gasolina hasta con el 10% de ethanol (gasohol) o hasta el 15% de MTBE (methyl tertiary butyl ether), es aceptable.

PRECAUCIÓN: No use gasolina que no haya sido aprobada tal como E85. No mezcle el aceite con la gasolina, ni modifique el motor para operarlo con combustibles alternos. Esto dañará los componentes del motor e **invalidará la garantía del motor.**

Para proteger el sistema de combustible de la formación de depósitos de goma, mézclele un estabilizador de combustible cuando le añada combustible. Consulte el aparte: **Bodegaje**. Todos los combustibles no son los mismos. Si se presentan problemas de arranque o de rendimiento cambie de proveedor de combustible o de marca. Este motor está certificado para operar con gasolina. El sistema de control de emisiones para este motor es EM (Modificaciones del Motor).

Alta altitud

Para altitudes superiores a 5.000 pies (1.524 metros), es aceptable el uso de gasolina con un mínimo de 85 octanos/85 AKI (89 RON). Para cumplir con las emisiones, se requiere hacer un ajuste para alta altitud. Si la operación se realiza sin haber hecho éste ajuste se causará una disminución en el rendimiento, un aumento del consumo de combustible y un aumento en las emisiones. Consulte a un distribuidor autorizado para obtener información sobre el ajuste para altitudes altas.

No se recomienda operar el motor a altitudes inferiores a 2.500 pies (762 metros) con el kit para alta altitud.

Cómo agregar combustible



ADVERTENCIA

El combustible y sus vapores son **extremadamente inflamables y explosivos.**



Un incendio o una explosión pueden causar **graves quemaduras o la muerte.**



Cuando aprovisione con combustible

- Apague el motor y deje que el motor se enfríe por lo menos 3 minutos antes de remover la tapa de combustible.
- Llene el tanque de combustible en exteriores o en un área bien ventilada.
- No llene demasiado el tanque de combustible. Para permitir la expansión del combustible no llene por encima de la parte inferior del cuello del tanque de combustible.
- Mantenga el combustible a distancia de chispas, llamas abiertas, testigos piloto, calor y otras fuentes de encendido.
- Compruebe con frecuencia si existen grietas o fugas en las mangueras de combustible, el tanque, la tapa y en los accesorios. Cámbielos si es necesario
- Si se derramó combustible, espere hasta que se haya evaporado antes de darle arranque al motor.

1. Limpie el área de la tapa de combustible de polvo y desechos. Retire la tapa de combustible (A, Figura 6).
2. Llene el tanque de combustible con combustible. Para permitir la expansión de la gasolina, no lo llene por encima de la parte inferior del cuello del tanque de combustible.
3. Re-instale la tapa de combustible.



Figura 6

Arranque del motor



ADVERTENCIA

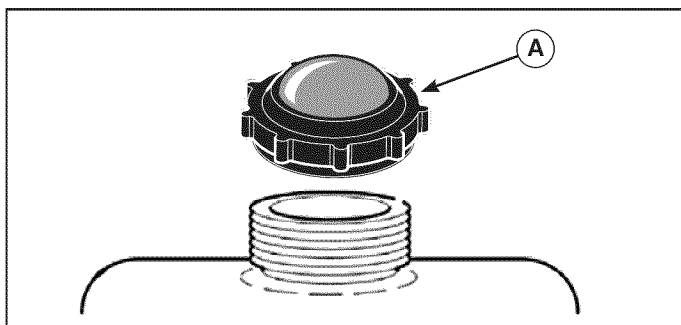

El combustible y sus vapores son extremadamente inflamables y explosivos.



El fuego o las explosiones pueden causar quemaduras graves o incluso la muerte.

Cuando arranque el motor:

- Asegúrese de que la bujía, el silenciador, la tapa del depósito de combustible y el purificador de aire (si lo tiene) se encuentren en su lugar y estén fijos.
- No haga girar el motor sin que la bujía esté colocada en el equipo.
- Si se inunda el motor, ajuste el estrangulador (si lo tiene) en la posición ABIERTA/ENCENDIDA, mueva el control de la mariposa (si la tiene) a la posición RÁPIDO y arranque el motor hasta que encienda.



ADVERTENCIA



Los motores emiten monóxido de carbono, un gas venenoso inodoro e incoloro.

Respirar monóxido de carbono puede ocasionar náuseas, desmayos o la muerte.

- Arranque el motor y déjelo en marcha en exteriores.
- No arranque el motor ni lo deje funcionando en áreas cerradas, aunque haya puertas o ventanas abiertas.

1. Compruebe el nivel de aceite. Consulte la sección **Cómo verificar/añadir aceite**.
2. Asegúrese de que los controles del arranque del equipo estén desenganchados.
3. Mueva el control de aceleración a la posición RÁPIDO. Opere el motor en la posición RÁPIDO.
4. Gire el interruptor de encendido eléctrico a la posición ACTIVADO/ARRANQUE.

NOTA: Si el motor no arranca luego de varios intentos, vaya a www.craftsman.com o llame al 1-800-659-5917 (en Estados Unidos).

AVISO: Para extender la vida útil del motor de arranque, use ciclos cortos (máximo cinco segundos) de arranque. Espere un minuto entre los ciclos de arranque.

Conducción del tractor

1. Siéntese en el asiento y ajústelo con el fin de que pueda llegar a todos los controles y ver la pantalla del tablero.
2. Ponga el freno de estacionamiento.
3. Compruebe que el interruptor PTO esté desengranado.
4. Ponga en marcha el motor (consulte **Puesta en marcha del motor**).
5. Desacople el freno de estacionamiento y libere el pedal de freno.
6. Presione el acelerador para permitir el avance. Libere el pedal para detenerse. Recuerde que cuanto más pise el pedal, mayor será la velocidad a la que se desplazará el tractor.
7. Para detener el tractor, suelte los pedales que controlan la velocidad de avance del tractor, coloque el freno de estacionamiento, y detenga el motor (consulte **Detención del tractor y del motor**).

Cortar el césped

1. Fije la altura de corte del cortacésped con el nivel que desee y ajuste las ruedas niveladoras con la posición correcta.
2. Ponga el freno de estacionamiento. Compruebe que el interruptor PTO esté desengranado.
3. Ponga en marcha el motor (consulte **Puesta en marcha del motor**).
4. Ajuste la mariposa A TODA MARCHA.
5. Active el PTO (Cortacésped).
6. Empiece a cortar el césped.
7. Cuando haya acabado, desactive el PTO y eleve el cortacésped utilizando la palanca de control de elevación de accesorios.
8. Detenga el motor (consulte **Detención del tractor y del motor**).

⚠️ ADVERTENCIA

El motor se apagará si presiona el pedal de la velocidad de avance marcha atrás mientras la toma de fuerza está activada y el corte de césped marcha atrás no se ha activado. El operador siempre debe apagar la toma de fuerza antes de cruzar calles, caminos o cualquier zona por donde puedan transitar otros vehículos. Si pierde el control de la conducción de manera repentina, puede resultar peligroso.

⚠️ ADVERTENCIA

El corte de césped marcha atrás puede ser peligroso para los transeúntes. Pueden ocurrir accidentes graves si el operador no está atento ante la presencia de niños. Nunca active el corte de césped marcha atrás en presencia de niños. Los niños suelen sentirse atraídos por la unidad y por la actividad de cortar el césped.



Figura 7

Cortar el césped marcha atrás

Si un usuario elige cortar el césped marcha atrás, puede usarse el sistema RMO. Para usar la opción de cortar el césped marcha atrás (RMO), gire la llave RMO después de que PTO esté acoplado. Se encenderá la luz del LED y, a continuación, el usuario podrá cortar marcha atrás. Cada vez que se acople PTO, puede reactivar la opción de corte marcha atrás, si lo desea. Se debería retirar la llave para restringir el acceso a la opción RMO de cortar el césped en marcha atrás.

Funcionamiento de accesorios marcha atrás

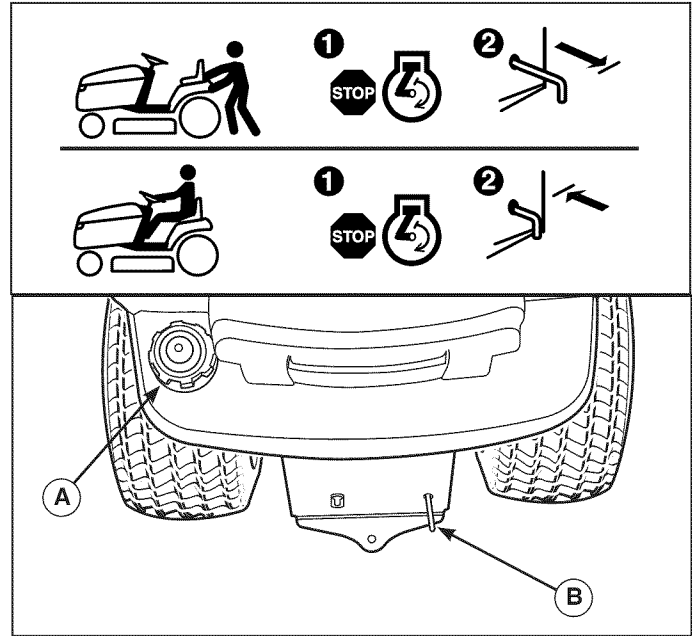
Si un usuario elige utilizar un accesorio accionado por PTO marcha atrás, puede utilizar el sistema RMO. Para usar la opción de cortar el césped marcha atrás (RMO), gire la llave RMO después de que PTO esté acoplado. Se encenderá la luz del LED y, a continuación, el usuario podrá poner en funcionamiento el accesorio marcha atrás. Cada vez que se desacople PTO, puede reactivar la opción de corte marcha atrás, si lo desea. Se debería retirar la llave para restringir el acceso a la opción RMO de cortar el césped en marcha atrás.

Empujar el tractor cortacésped manualmente

1. Desacople PTO y apague el motor.
2. Tire de la palanca de liberación de la transmisión (B, Figura 7) hacia atrás aproximadamente 2-1/2" (6 cm) para bloquearla en la posición de liberación.
3. Es ahora que puede empujarse el tractor manualmente.



NO REMOLQUE EL TRACTOR

Remolcar la unidad causaría daños en la transmisión. • No utilice ningún tipo de vehículo para empujar o tirar de la unidad. • No utilice la palanca de la válvula de liberación de la transmisión mientras el motor esté en funcionamiento.

Detención del tractor y el motor



ADVERTENCIA

El combustible y sus vapores son extremadamente inflamables y explosivos.

El fuego o las explosiones pueden causar quemaduras graves o incluso la muerte.

1. Mueva el control de aceleración a la posición RÁPIDO.
2. Gire el interruptor de la llave hasta la posición APAGADO.
3. Retire la llave y manténgala en un lugar seguro fuera del alcance de los niños.

Ajustar la altura de corte del cortacésped

La altura de corte puede ajustarse entre 1,5" y 4,0" (3,8 y 10,2 cm).

El interruptor de ajuste de la altura de corte (A, Figura 8) controla la altura de corte del cortacésped. Este mismo interruptor también controla el motor del rotor de pico cuando hay instalado un quitanieves. Las flechas del interruptor se correspondiente con la dirección del ajuste (la flecha hacia ARRIBA eleva la altura de corte, la flecha hacia la DERECHA gira el pico hacia la derecha, etc.). Cuando el indicador de ajuste haya alcanzado el fin de su trayectoria, suelte el interruptor; si mantiene presionado el interruptor, el motor resultará dañado.



Figura 8

Enganche de un remolque

La fuerza de tracción horizontal máxima permitida es de 444 Newton. La fuerza de tracción vertical máxima permitida es de 222 Newton. Esto equivale a un remolque de 396 lbs (180 kg) sobre una pendiente de 10 grados. Enganche el remolque con una clavija del tamaño adecuado (A, Figura 9) y una pinza (B).

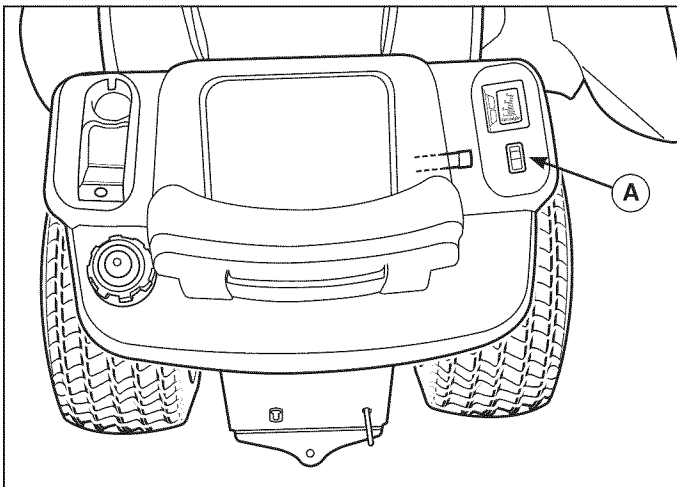

Figura 9

Ajuste del asiento

Ajuste el deslizamiento del asiento

El asiento también puede ajustarse hacia delante y hacia atrás. Mueva la palanca (A, Figura 10), coloque el asiento como desee y suelte la palanca para que el asiento quede bloqueado en la posición deseada.

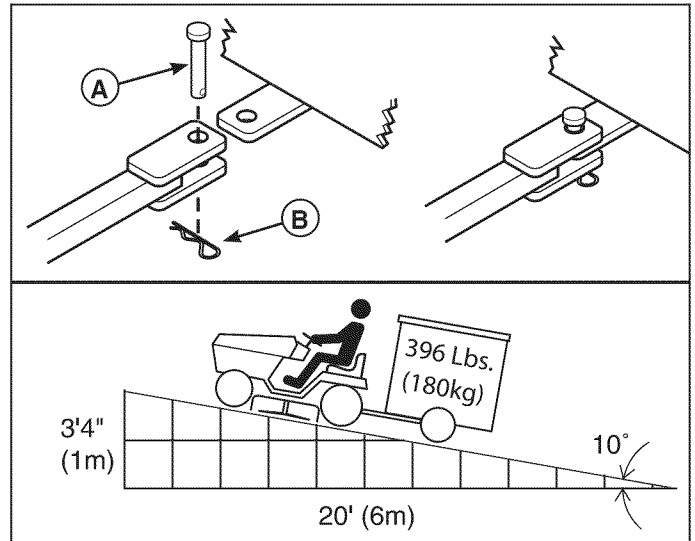
Ajuste del muelle del asiento

Los muelles del asiento se puede ajustar para que el asiento esté más firme o menos rígido mientras va montado. Incline el asiento hacia adelante y deslice el conjunto del muelle para que el asiento esté menos rígido y deslicelo hacia atrás para que esté más firme.



Figura 10

MANTENIMIENTO

Underhållsschema

TRACTOR Y CORTACÉSPED
Var 8:e timma eller en gång per dag
Revisar el sistema de bloqueo de seguridad
Limpiar el tractor y el cortacésped
Limpiar los desechos del compartimento del motor
Var 25:e timma eller en gång per år *
Kontrollera stopptiden för klipparens blad
Revisar tractor/cortacésped por si tuviesen piezas sueltas
Verificar la presión de los neumáticos
Var 50:e timma eller en gång per år *
Revisar el funcionamiento de los frenos
Limpiar la batería y el cableado
Kontakta återförsäljare en gång per år för att
Lubricar el tractor y el cortacésped
Kontrollera klipparens blad **

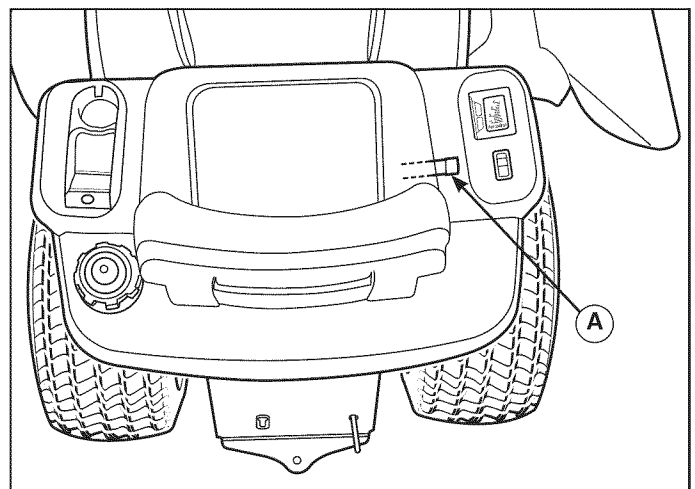
* Lo que ocurra en primer lugar

** Revise las cuchillas más a menudo en regiones que tengan suelos arenosos y en condiciones en las que exista mucho polvo.

Control de emisiones

El mantenimiento, cambio o reparación de los dispositivos y sistemas del control de emisiones pueden ser realizados por cualquier establecimiento o persona que repare motores todo terreno. Sin embargo, para obtener servicio de control de emisiones "sin costo", la labor debe ser realizada por un distribuidor autorizado por la fábrica.

Revisar el tiempo de detención de la cuchilla del cortacésped

Las cuchillas y la banda de transmisión del cortacésped deben detenerse completamente en cinco segundos después de que se apague el interruptor eléctrico del PTO.

1. Con el tractor en punto muerto, PTO desacoplado y el usuario en el asiento, encienda el motor.
2. Mire el apoyapiés izquierdo en la correa de tracción del cortacésped. Active el PTO y espere algunos segundos. Desactive el PTO y verifique la cantidad de tiempo que toma el que se detenga la banda de transmisión del cortacésped.
3. Si la correa de transmisión del cortacésped no se detiene transcurridos 5 segundos, póngase en contacto con su distribuidor.

MOTOR
Första 5 timmarna
Cambio del aceite del motor - consulte el manual del motor
Var 8:e timma eller en gång per dag
Comprobación del nivel de aceite del motor - consulte el manual del motor
Var 25:e timma eller en gång per år *
Limpiar el filtro y el depurador de aire del motor **
Var 50:e timma eller en gång per år *
Byt motorolja
Sustituir el filtro de aceite
En gång per år
Byt luftfilter
Sustituir el depurador
Kontakta återförsäljare en gång per år för att
Inspeccionar el silenciador y la pantalla antichispas
Byta tändstift
Sustituir el filtro de combustible
Rengör motorns luftkylningsystem

* Lo que ocurra en primer lugar

** En condiciones en las que exista polvo o suciedad en forma de partículas en suspensión, limpiar más a menudo.

Comprobación de la presión de los neumáticos

La presión de los neumáticos debe comprobarse de manera periódica (Figura 11). El inflado máximo viene indicado en el lateral de los neumáticos. No supere la presión máxima del neumático que se indica.



Figura 11

Sistema electrónico de manejo del combustible

El sistema Electrónico de Manejo del Combustible supervisa la temperatura del motor, la velocidad del motor, y el voltaje de la batería para ajustar el estrangulador durante el arranque y el calentamiento del motor. No existen ajustes en el sistema. Si se presentarán problemas en el arranque o en la operación, póngase en contacto con el servicio técnico de Sears.

NOTIFICACIÓN: Cerciórese de seguir los pasos a continuación. De lo contrario podrían producirse daños en el sistema.

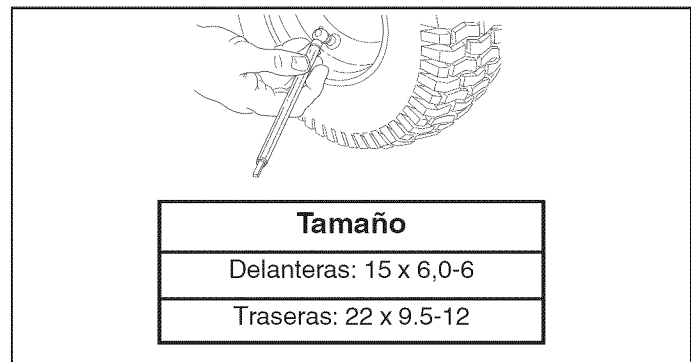
- Nunca de arranque al motor si los cables de la batería están flojos.
- Gire la llave hacia la posición off antes de desconectar, retirar y/o instalar la batería.
- Nunca utilice un cargador de baterías para dar arranque al motor.
- Nunca desconecte los cables de la batería mientras que el motor esté andando.
- Al conectar los cables de batería, primero conecte el cable positivo (+) y luego conecte el cable negativo (-) a la batería.
- Al cargar la batería, gire el suiche de encendido a la posición off y desconecte el cable de batería negativo (-) de la batería.
- No rocié agua directamente sobre la Unidad Electrónica de Control.

Carga de la batería

⚠ ADVERTENCIA

Mantenga las llamas abiertas y las chipas lejos de la batería; los gases procedentes de ésta son muy explosivos. Ventile bien la batería mientras se carga.

Una batería agotada o una demasiado descargada como para poner en marcha el motor puede ser el resultado de un defecto en el sistema de carga o en otros componentes eléctricos. Si tiene dudas sobre la causa del problema, consulte a su distribuidor. Si necesita cambiar la batería, siga los pasos que se indican en la sección **Limpiar la batería y el cableado**.

Para cargar la batería, siga las instrucciones que facilita el fabricante del cargador de la batería y también todas las advertencias que se incluyen en las reglas de seguridad contenidas en este libro. Cargue la batería hasta que esté totalmente cargada. No cargue la batería a más de 10 amperios.

Limpiar la batería y el cableado

⚠ ADVERTENCIA

Cuando retire o instale los cables de la batería, desconecte el cable negativo EN PRIMER LUGAR y reconéctelo EN ÚLTIMO LUGAR. Si no se sigue este orden, el terminal positivo puede ser acortado hasta el marco por una herramienta.



Figura 12

1. Desconecte los cables de la batería, los negativos primero (A, Figura 12) y luego los de la tapa y los positivos (B).
2. Suelte la tuerca de mariposa y la arandela (D).
3. Haga girar hacia arriba la barra de sujeción (C) y retírela de la batería. Sujétela en la torre de dirección.
4. Retire la batería (E).
5. Limpie el compartimento de la batería con una solución de bicarbonato de sodio y agua.
6. Limpie los terminales y extremos de cables de la batería con un cepillo de alambre y con un limpiador especializado hasta que estén brillantes.
7. Vuelva a instalar la batería en su compartimento. Sujétela con la barra de sujeción de la batería y con la tuerca de mariposa y arandela.
8. Vuelva a conectar los cables de la batería, primero los cables positivos y la tapa y, luego, los cables negativos.
9. Cubra los extremos del cable y los terminales de la batería con vaselina o con grasa aislante.

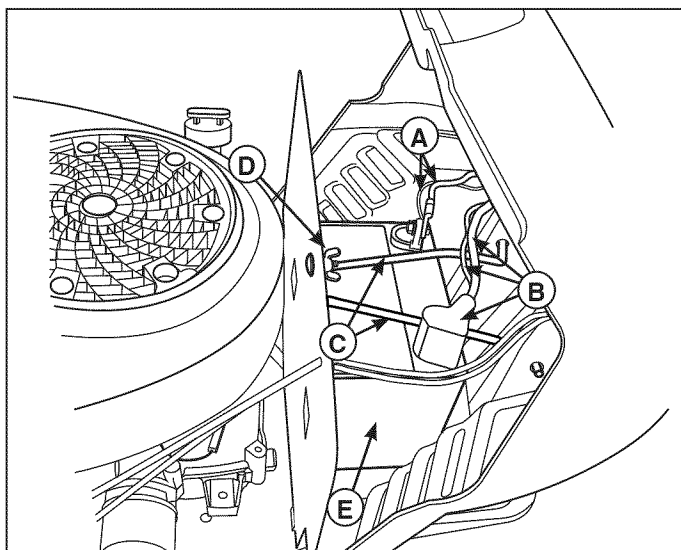

Figura 13

Cómo cambiar el aceite

Esta unidad no tiene un freno que se pueda ajustar manualmente. Si el freno no funciona correctamente, hable con su distribuidor.

Remoción del aceite

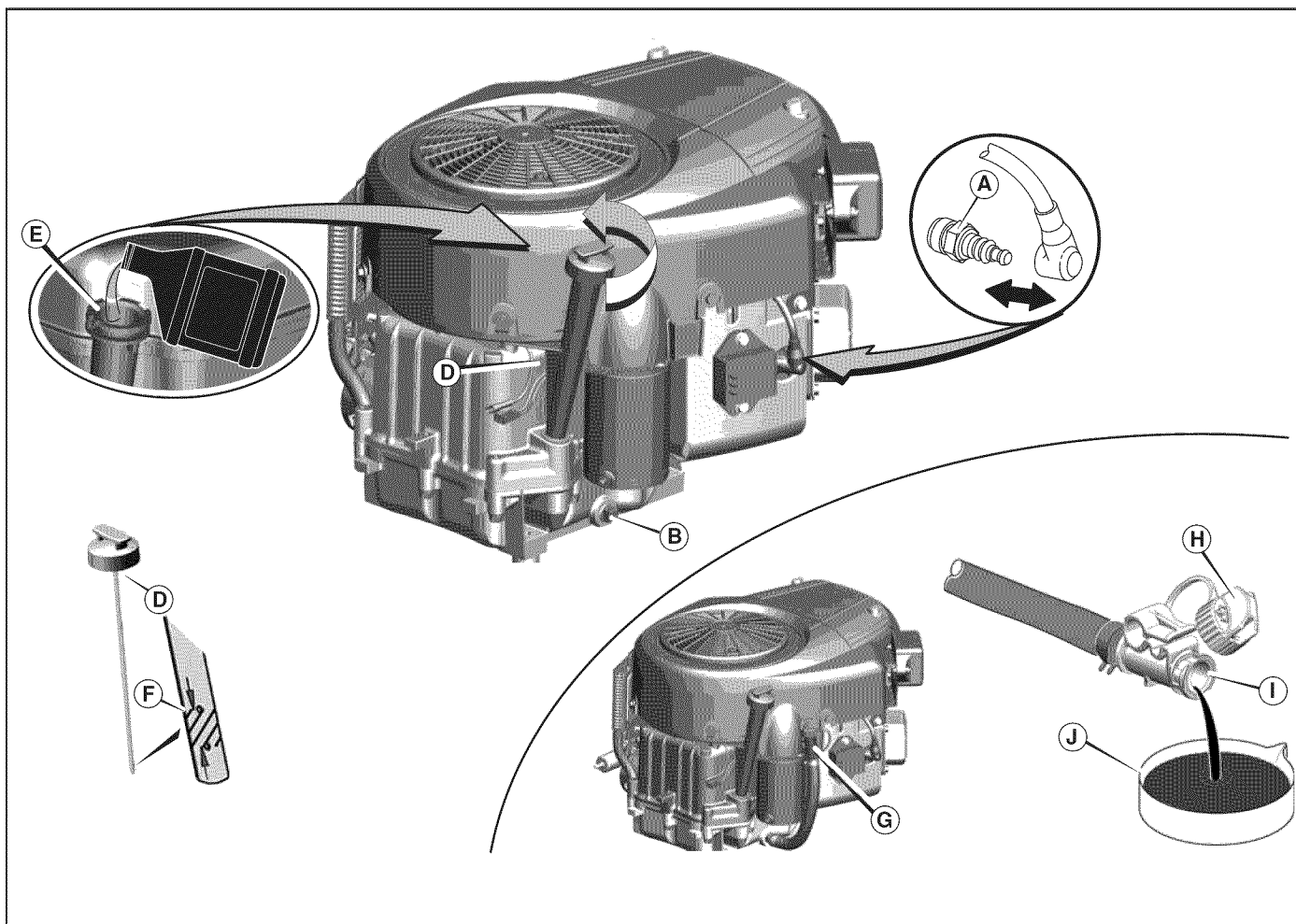
1. Con el motor apagado pero aún caliente, desconecte el cable de la bujía (A, Figura 13) y manténgalo a distancia de la bujía.
2. Retire la varilla indicadora de nivel de aceite (D).

Tapón de drenaje de aceite estándar

1. Remueva el tapón de drenaje de aceite (B, Figura 13). Drene el aceite en un recipiente aprobado.
2. Después de haber drenado el aceite del motor, instale y apriete el tapón de drenaje de aceite.

Tapón de drenaje de aceite opcional

1. Desconecte la manguera de drenaje de aceite (G, Figura 13) del lado del motor.
2. Gire y retire la tapa de drenaje del aceite (H). Cuidadosamente haga descender el drenaje rápido del aceite (I) a un recipiente aprobado (J).
3. Después de drenar el aceite, coloque y apriete la tapa de drenaje de aceite. Fije a la manguera de drenaje del aceite al lado del motor.

Cambie el filtro de aceite

Para saber cada cuánto requiere ser reemplazado, consulte el cuadro de **Mantenimiento**.

1. Drene el aceite del motor. Consulte la sección **Remoción del aceite**.
2. Remueva el filtro de aceite (**C**, Figura 14) y deséchelo de manera adecuada.
3. Antes de instalar el nuevo filtro de aceite, lubrique un poco el empaque del filtro de aceite con aceite fresco y limpio.
4. Instale manualmente el filtro de aceite de hasta que el empaque haga contacto con el adaptador del filtro de aceite, luego apriete el filtro de aceite dándole 1/2 a 3/4 de giro.
5. Añada aceite. Consulte la sección **Aprovisionamiento de aceite**.
6. De arranque y opere el motor. A medida que el motor se caliente compruebe si hay fugas de aceite.
7. Detenga el motor y compruebe el nivel de aceite. El nivel de aceite debe alcanzar la marca FULL en la varilla indicadora de nivel de aceite.



Figura 14

Aprovisionamiento de aceite

- Coloque el motor a nivel.
 - Limpie el área de llenado de aceite de todo desecho.
 - Consulte la sección de **Especificaciones** para la capacidad de aceite.
1. Remueva la varilla indicadora de nivel de aceite (**D**, Figura 13) y límpiela con un trapo limpio.
 2. Vierta el aceite lentamente por dentro del tubo de llenado de aceite (**E**). No lo llene excesivamente. Después de aprovisionar con aceite, espere un minuto y vuelva a comprobar el nivel de aceite.
 3. Coloque y ajuste la varilla indicadora.
 4. Remueva la varilla indicadora de nivel de aceite y compruebe el nivel de aceite en la varilla. El nivel de aceite debe alcanzar la marca FULL (**F**) en la varilla indicadora de nivel de aceite.
 5. Coloque y ajuste la varilla indicadora.

Cómo mantener el filtro de aire

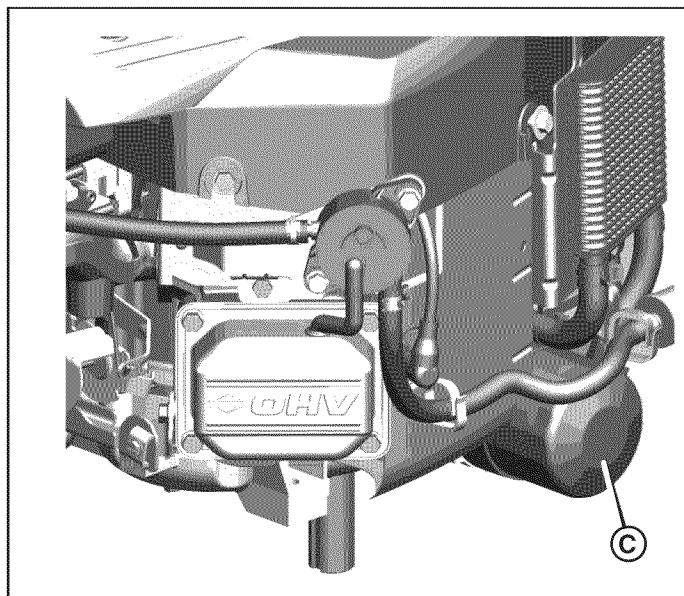

ADVERTENCIA

El combustible y sus vapores son extremadamente inflamables y explosivos.



Un incendio o una explosión pueden causar graves quemaduras o la muerte.

- Nunca arranque u opere el motor si removió el conjunto del filtro de aire o el filtro de aire.

NOTIFICACIÓN: No use aire a presión ni solventes para limpiar el filtro. El aire a presión puede dañar el filtro y los solventes pueden disolverlo. El sistema del filtro de aire utiliza un cartucho plano u ovalado. Algunos modelos también incluyen un pre-filtro que se puede lavar y utilizar de nuevo.

1. Retire la cubierta (**A**, Figura 15).
2. Para retirar el filtro (**B**), levante el extremo del filtro.
3. Retire el pre-filtro (**C**), si está equipado, del filtro.
4. Para aflojar los desechos, golpee suavemente el filtro sobre una superficie dura. Si el filtro está excesivamente sucio, reemplácelo con un nuevo filtro.
5. Lave el pre-filtro en detergente líquido y agua. Luego permita que se seque completamente al aire. No aceite el pre-filtro.
6. Instale el pre-filtro seco sobre el filtro.
7. Instale el filtro sobre la base del motor (**D**) y empuje hacia abajo hasta que el filtro encaje en su lugar.
8. Instale la tapa.



Figura 15



Figura 16

Retirar la plataforma del cortacésped

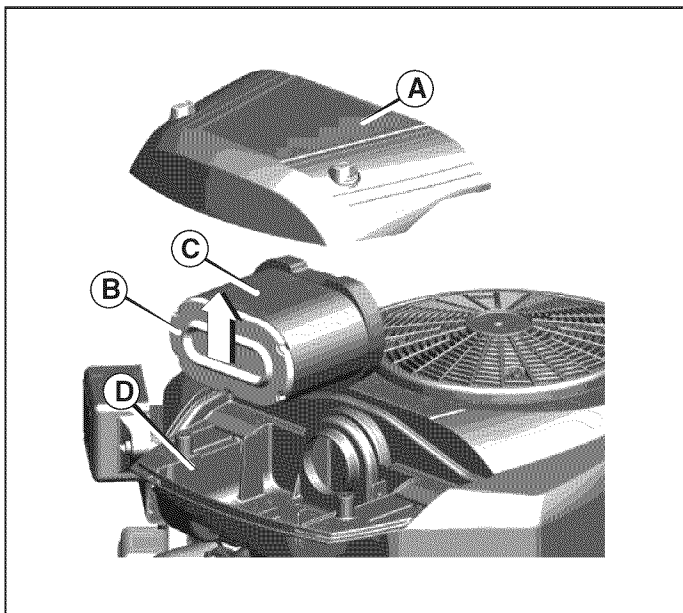
⚠ ADVERTENCIA

Ponga el freno de estacionamiento, desacople el PTO, detenga el motor, y quite la llave antes de intentar de retirar la plataforma del cortacésped.

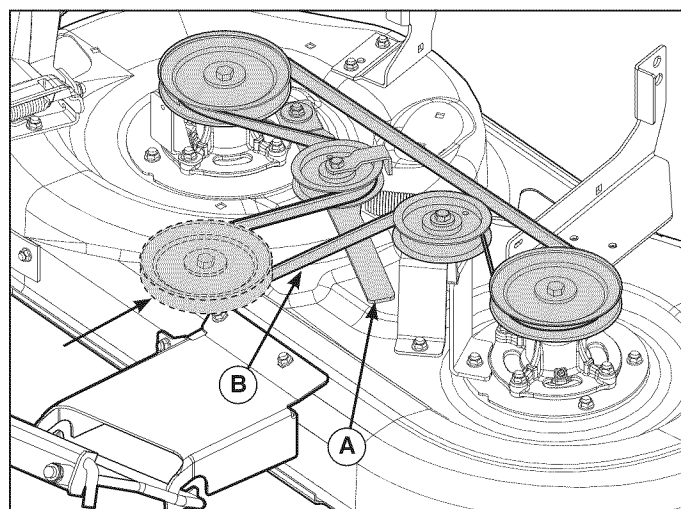
1. Aparque el tractor sobre una superficie dura y nivelada como son los suelos hormigón. Apague el interruptor del PTO y del motor, retire la llave, y coloque el freno.
2. Coloque el cortacésped en la posición de corte más baja utilizando el interruptor de ajuste de la altura de corte (véase Características y controles).
3. Tire la palanca de la polea tensora (A, Figura 16) para liberar la tensión de la correa. Retire la correa (B) de la polea PTO (C).
4. Retire los pasadore de horquilla (A, Figura 17) y las arandela (B) que sujetan los soporte del cortacésped (C) al bastidor del tractor. Repita en el otro lado.
5. Gire las ruedas hasta ponerlas rectas. Quite el pasador de enganche y el clip de seguridad que sujetan la barra de suspensión del cortacésped al soporte de enganche del tractor (ver 1-3, Figura 18)
6. Levante la barra de suspensión del cortacésped y varilla del soporte de enganche del tractor.
7. Gire las ruedas completamente hacia la izquierda, y deslice la plataforma del cortacésped por debajo del lado derecho del cortacésped.



Figura 17



Figura 18

Instalar la plataforma del cortacésped

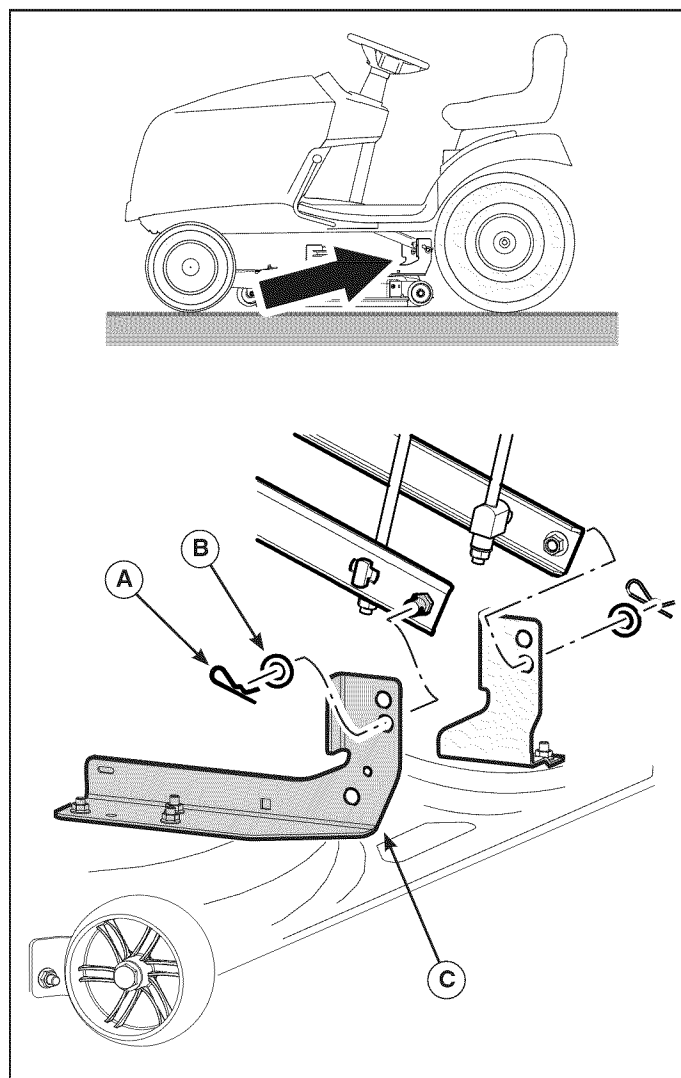
⚠ ADVERTENCIA

Ponga el freno de estacionamiento, desacople el PTO, detenga el motor, y quite la llave antes de intentar instalar la plataforma del cortacésped.

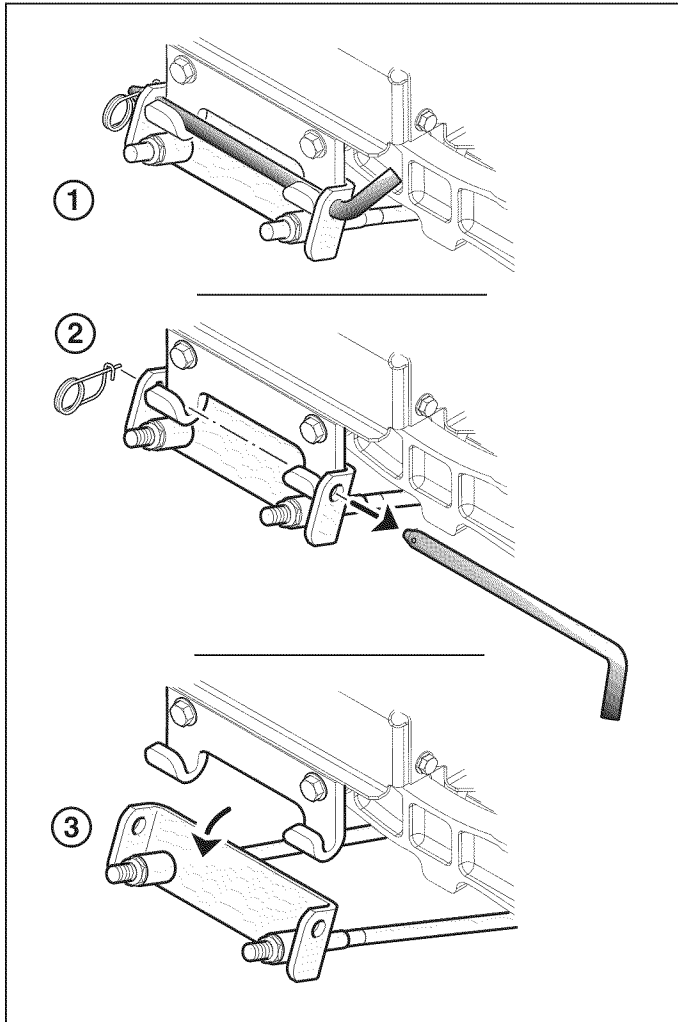
1. Aparque el tractor, apague el PTO y el motor, retire la llave, y coloque el freno. Gire las ruedas completamente hacia la izquierda.
2. Haga deslizar la plataforma del cortacésped por debajo del lado derecho del tractor de modo que la barra de suspensión esté alineado con el soporte de enganche del tractor (ver 1-3, Figura 19).
3. Gire las ruedas hasta ponerlas rectas. Instale la barra de suspensión en el soporte de enganche del tractor utilizando un pasador de enganche y clip de seguridad.

4. Instale los pasadore de horquilla (A, Figura 17) y las arandela (B) que sujetan los soporte del cortacésped (C) al bastidor del tractor. Repita en el otro lado.
5. Tire la palanca de la polea tensora (A, Figure 16) para liberar la tensión de la correa. Instale la correa (B) en la polea PTO (C) .



Figura 19

Lubrique la plataforma del cortacéspedes

Lubrique la plataforma del cortacéspedes en las ubicaciones mostradas en la Figura 20.

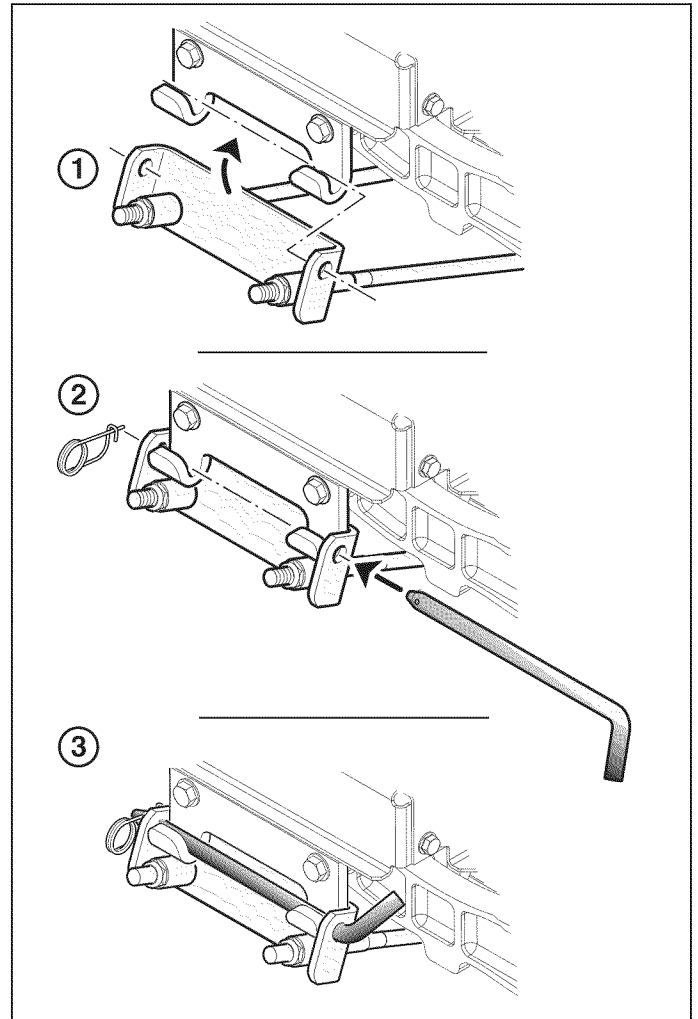

Figura 20

Sustitución de la correa del PTO

⚠ WARNING

To avoid damaging belts, do not pry belts over pulleys.

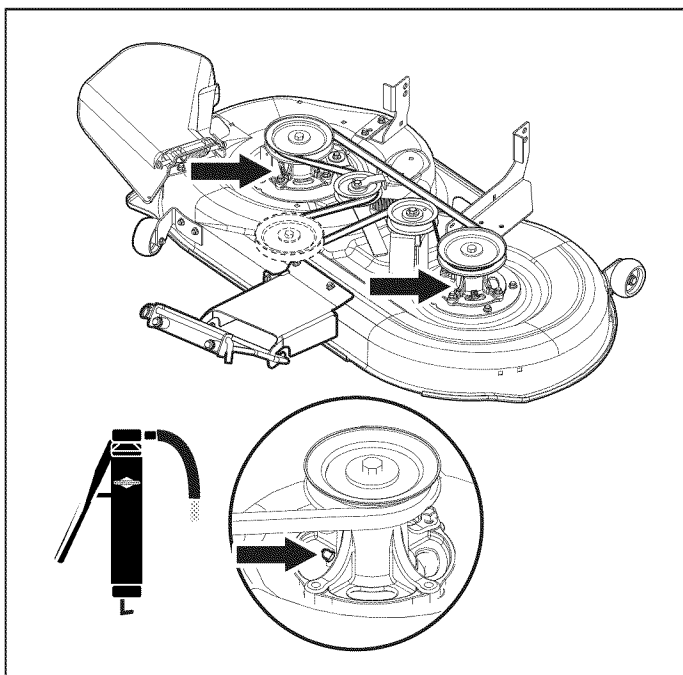
1. Aparque el tractor sobre una superficie suave y nivelada como una entrada de hormigón. Desacople el PTO, apague el motor, y bloquee el freno. Retire la llave.
2. Tire de la palanca de la polea tensora (A, Figure 21) para liberar la tensión de la correa. Retire la correa (B) de la polea PTO (C).
3. Quite la correa vieja y reemplácela con una nueva. Tire la palanca de la polea tensora para instalar la correa en la polea tensora. Asegúrese de que el lado en "V" de la correa se desplace por las ranuras de la polea.



Figura 21

Ajuste del embrague de la toma de fuerza

Verifique el ajuste del embrague de la toma de fuerza después del período inicial de 25 horas de despegue del motor y luego después de cada 250 horas de operación. También realice el procedimiento siguiente si el embrague resbala o no engancha, o si ha sido instalado un nuevo embrague.

1. Quite la llave del interruptor de encendido y desconecte los cables de las bujías para prevenir la posibilidad de un encendido accidental mientras es ajustada la toma de fuerza.
2. Note la posición de las 3 ventanas de ajuste (**A**, Figura 22) en el lado del plato de freno y las tuercas de ajuste de nilón (**B**).
3. Inserte un calibrador de 0,012 - 0,015 pulg. (0.30 - 0.38 mm) (**C**) en cada ventana, posicionando el calibrador entre la cara del rotor y la cara de la armadura como muestra la Figura 23.

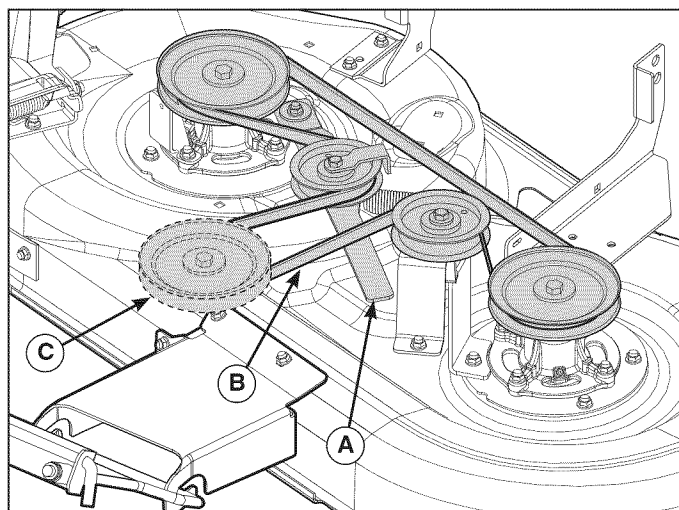

Figura 22



Figura 23

4. Apriete alternadamente las tuercas de ajuste (**B**, Figura 22) hasta que la cara del rotor y cara de la armadura apenas hagan contacto con el calibrador.
5. Verifique por las ventanas que haya una cantidad igual de tensión al insertar y quitar el calibrador, y haga los ajustes necesarios apretando o aflojando las tuercas de ajuste.

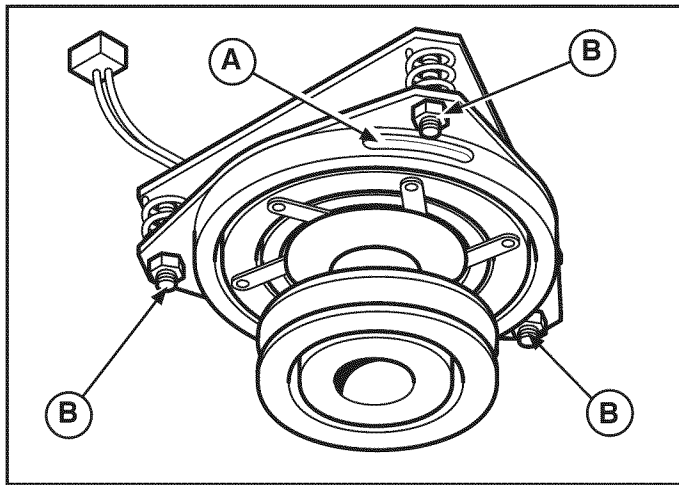
NOTA: La brecha entre el rotor y la armadura puede variar aún después de realizar el procedimiento de ajuste. Esto es debido a variaciones dimensionales en las partes que lo integran, y es una condición aceptable.

6. Realice la **Revisión del tiempo de detención de la cuchilla del Cortacéspedes**. Las cuchillas del cortacéspedes y la correa de transmisión del cortacéspedes deben detenerse por completo dentro de los cinco segundos siguientes al apagado del interruptor de la toma de fuerza.

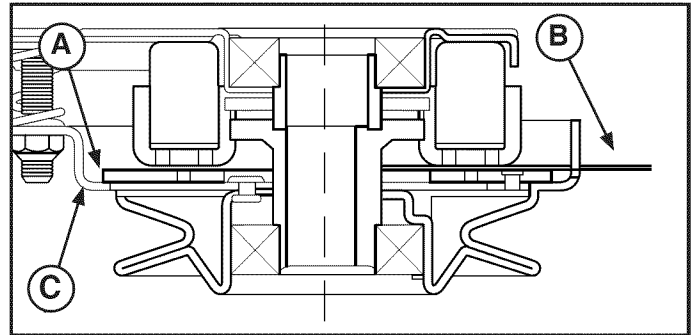
Prestar servicio a las cuchillas del cortacésped

⚠ ADVERTENCIA

Para su seguridad personal, no manipule las cuchillas afiladas del cortacésped con las manos descubiertas. El manejo descuidado o inadecuado de las cuchillas puede tener como resultado heridas graves.

⚠ ADVERTENCIA

Para su seguridad personal, cada uno de los tornillos de cabeza hexagonal de montaje de las cuchillas debe ser instalado con una arandela de cabeza hexagonal o una arandela de asiento y una arandela de presión, y después firmemente apretado. El momento de torsión de los tornillos de cabeza hexagonal de montaje de las cuchillas debe ser 50-60 lbs-pie (68-81 Nm).

NOTA: Las hojas del cortacésped deben ser alineadas perpendiculares entre sí.

1. Quite la plataforma del cortacésped (ver **Cómo quitar la plataforma del cortacésped**).
2. Para quitar la cuchilla, utilice un bloque de madera para prevenir la rotación de la cuchilla al aflojar el tornillo de cabeza hexagonal (ver Figura 24).
3. Quite el tornillo de cabeza hexagonal (**A**, Figura 25), la arandela de presión (**B**) y la cuchilla.
4. Utilice una lima para afilar la cuchilla. Si la cuchilla está dañada, debe ser reemplazada.
5. Equilibre la hoja como se muestra en la Figura 26. Coloque el agujero central de la cuchilla en un clavo lubricado con una gota de aceite. Una cuchilla equilibrada quedará a nivel.
6. Vuelva a instalar la cuchilla (Figura 25) con los elevadores apuntando hacia la plataforma del cortacésped como se muestra.
7. Vuelva a instalar la arandela de presión (**B**) y el tornillo de cabeza hexagonal (**A**). Utilice un bloque de madera (**C**) para prevenir la rotación de la cuchilla al apretar el tornillo de cabeza hexagonal (**A**) a 50-60 libras-pie (68-81 Nm).



Figura 24



Figura 25

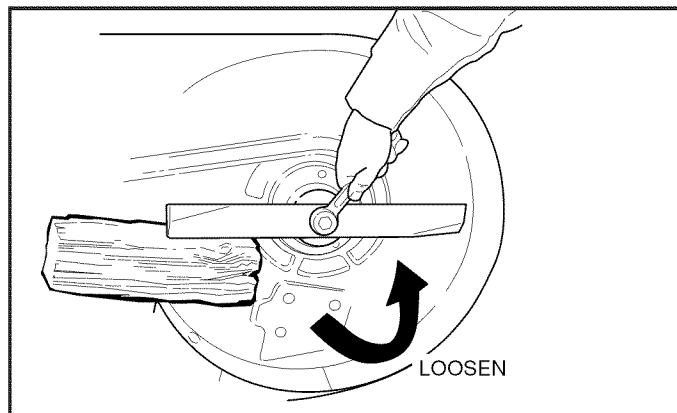

Figura 26

Almacenaje

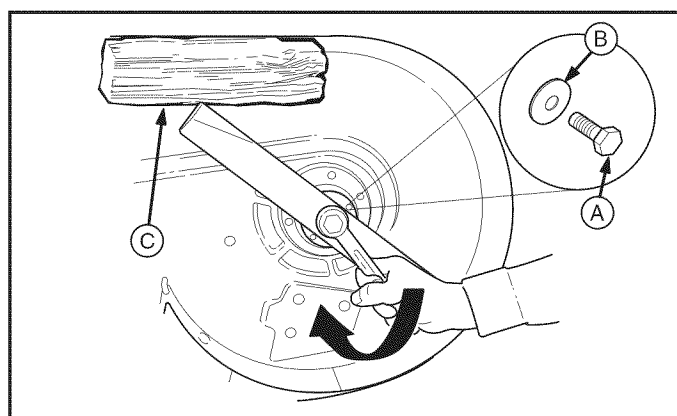

ADVERTENCIA

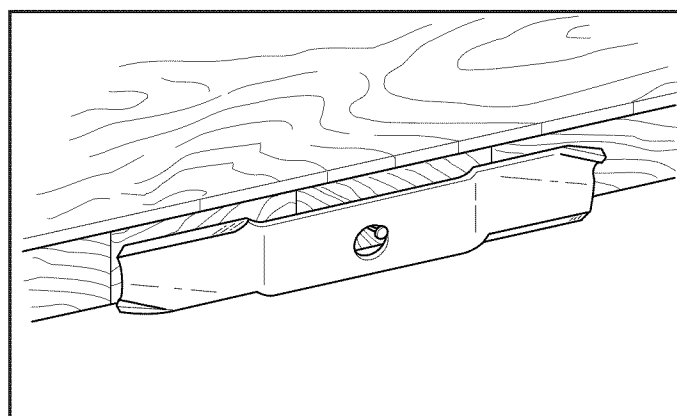
Nunca almacene la unidad (con combustible) en una estructura cerrada y con poca ventilación. Los vapores del combustible pueden trasladarse a una fuente de ignición (tal como una caldera, un calentador de agua, etc.) y causar una explosión. El vapor del combustible también es tóxico para seres humanos y animales.

Al almacenar combustible o equipos con combustible en el tanque

- Almacenar lejos de calderas, estufas, calentadores de agua u otros aparatos con luces-piloto u otras fuentes de ignición, ya que pueden prender fuego a vapores de la gasolina.

Equipo

Desengrane el PTO, desengrane el freno de estacionamiento y retire la llave.

La vida útil de la batería será superior si se la retira. Colóquelo en un lugar fresco y seco y cárguelo por completo alrededor de una vez al mes. Si se deja la batería en la unidad, desconecte el cable negativo.

Sistema de combustible

El combustible puede deteriorarse si permanece almacenado durante más de 30 días. El combustible deteriorado hace que se acumulen depósitos de ácido y resina en el sistema de combustible o en las piezas principales del carburador. Para que el combustible se mantenga fresco, utilice el estabilizador.

No es necesario drenar la gasolina del motor si se añade un estabilizador de combustible siguiendo las instrucciones. Haga funcionar el motor durante dos minutos para que el estabilizador circule por el sistema de combustible antes de almacenarlo.

Aceite de motor

Mientras el motor sigue estando caliente, cambie el aceite del motor. Consulte el Manual del Motor.

Antes de poner en marcha la unidad después de su almacenaje:

- Verifique todos los niveles de líquido. Verifique todos los ítems de mantenimiento.
- Realice todas las verificaciones y los procedimientos recomendados en este manual.
- Permita que el motor se caliente durante varios minutos antes de utilizarlo.

SOLUCIÓN DE PROBLEMAS

PROBLEMA	BUSQUE	SOLUCIÓN
El motor no funciona ni arranca.	El pedal del freno no está presionado.	Presione por completo el pedal del freno.
	El interruptor de toma de fuerza (embrague eléctrico) se encuentra en la posición de ENCENDIDO.	Colóquelo en la posición de apagado.
	El control de crucero está accionado.	Mueva la perilla a la posición de NEUTRO/APAGADO.
	Combustible agotado.	Si el motor está caliente, déjelo enfriar y vuelva a llenar el depósito de combustible.
	El fusible está quemado.	Sustituya el fusible o póngase en contacto con el servicio técnico de Sears.
	Los terminales de la batería requieren limpieza.	Consulte la sección <i>Limpiar la batería y el cableado.</i>
	La batería está descargada o agotada.	Recargue o cambie la batería. Utilice Die Hard Gold n° 50784.
	El cableado está suelto o roto.	Revise visualmente el cableado. Si los cables están raídos o rotos, consulte con el distribuidor autorizado.
	Solenoides o motor de arranque defectuosos.	Póngase en contacto con el servicio técnico de Sears.
	Interruptor de interbloqueo de seguridad defectuoso.	Póngase en contacto con el servicio técnico de Sears.
	Hay agua en el combustible.	Póngase en contacto con el servicio técnico de Sears.
	La gasolina es antigua o está muy usada.	Póngase en contacto con el servicio técnico de Sears.
El motor no arranca bien o no funciona bien.	La mezcla de combustible es demasiado rica.	Limpie el filtro de aire.
	El motor tiene otro problema.	Póngase en contacto con el servicio técnico de Sears.
El motor da golpes.	Bajo nivel de aceite.	Compruebe o reponga el aceite según sea necesario.
	Uso de aceite de grado incorrecto.	Consulte <i>Tabla de recomendaciones de aceite.</i>
Excesivo consumo de lubricante.	El motor se calienta demasiado al funcionar.	Póngase en contacto con el servicio técnico de Sears.
	Uso de aceite de grado incorrecto.	Consulte <i>Tabla de recomendaciones de aceite.</i>
	Exceso de aceite en el cárter.	Drene el exceso de aceite.
El tubo de escape está ennegrecido.	El filtro de aire está sucio.	Consulte la sección <i>Mantenimiento del filtro de aire.</i>
El motor funciona pero el tractor no avanza.	Los pedales del acelerador no están presionados.	Presione los pedales.
	La palanca de liberación de la transmisión se encuentra en la posición de EMPUJE.	Muévala hasta la posición de MARCHA.
	El freno de estacionamiento está accionado.	Desenganche el freno de estacionamiento.
	La correa de transmisión de tracción está rota o se resbala.	Póngase en contacto con el servicio técnico de Sears.

Localización de fallas del tractor (continuación)

PROBLEMA	BUSQUE	SOLUCIÓN
El freno no se mantiene.	El freno interno está desgastado.	Póngase en contacto con el servicio técnico de Sears.
La dirección del tractor está dura o su manejo es deficiente.	La conexión de la dirección está suelta.	Póngase en contacto con el servicio técnico de Sears.
	Inflado incorrecto de los neumáticos.	Consulte la sección Comprobar la presión de los neumáticos .
	Los rodamientos del eje de la rueda delantera están secos.	Póngase en contacto con el servicio técnico de Sears.

Localización de fallas del cortacésped

PROBLEMA	BUSQUE	SOLUCIÓN
El cortacésped no se eleva.	El varillaje de elevación no está conectado en forma adecuada o presenta daños.	Póngase en contacto con el servicio técnico de Sears.
El corte que hace el cortacésped es desigual.	El cortacésped no está bien nivelado.	Nivelación de la cortacésped. Consulte Guía de Instalación .
	Los neumáticos del tractor no están inflados adecuadamente.	Consulte la sección Verificación de la presión de los neumáticos.
El corte que hace el cortacésped tiene un aspecto irregular.	La velocidad del motor es demasiado lenta.	Ajústelo a toda marcha.
	La velocidad de avance es demasiado rápida.	Disminúyalo.
	El cortacésped tiene otro problema.	Póngase en contacto con el servicio técnico de Sears.
El motor se atasca fácilmente con el cortacésped en marcha.	La velocidad del motor es demasiado lenta.	Ajústelo a toda marcha.
	La velocidad de avance es demasiado rápida.	Disminúyalo.
	El filtro de aire está sucio u obstruido.	Consulte la sección Mantenimiento del filtro de aire .
	Altura de corte demasiado baja.	Corte el césped con la máxima altura en la primera pasada.
	Conducto de descarga atascado.	Corte césped con la descarga apuntando hacia una zona cortada previamente.
	El motor no alcanza la temperatura de funcionamiento.	Arranque el motor durante algunos minutos para calentarlo.
	Arranque del cortacésped en césped alto.	Arranque el motor en un área limpia.
Vibraciones excesivas en el cortacésped.	El cortacésped tiene otro problema.	Póngase en contacto con el servicio técnico de Sears.
El motor funciona y el tractor tiene tracción, pero el cortacésped no se mueve.	La toma de fuerza no está enganchada.	Enganche la toma de fuerza.
	El cortacésped tiene otro problema.	Póngase en contacto con el servicio técnico de Sears.

ESPECIFICACIONES

MOTOR

Briggs & Stratton

Fabricado por	Briggs & Stratton®
Modelo	Professional Series™
Caballos de fuerza	20 Gross HP @ 3400 +/- 100 rpm
Desplazamiento	40,0 cu pulg. (656 cc)
Sistema eléctrico	Alternador: 9 amperios DC Reg. Batería: 12 voltios, 230 CCA Die Hard Gold n° 50784
Capacidad de aceite	1,9 L (64 oz)

CHASIS

Capacidad del tanque de combustible	13,2 L (3,5 galones)
Ruedas delanteras	Dimensiones de los neumáticos: 15 x 6,0-6
Ruedas traseras	Dimensiones de los neumáticos: 22 x 9.5-12

TRANSMISIÓN

Tipo	Torsión hidrostática K46
Fluido hidráulico	20w 30 Premium Engine Oil
Velocidades	Hacia delante: 0-9,3 km/h (0-5,8 MPH)
Velocidades a 3400 rpm	Marcha atrás: 0-5,6 km/h (0-3,5 MPH)
Fuerza de torsión continua	230,5 Nm (170 ft-lbs)

CORTACÉSPED

Ancho de corte	116,8 cm (46")
Número de cuchillas	2
Plataforma de cubierta base	Descarga por lado
Altura de corte	3,8 y 10,2 cm (1,5 y 4,0 pulg.)
Posiciones de corte	Infinito

MEDIDAS

Largo general	180,3 cm (71")
Ancho general	132,1 cm (52")
Altura	114,3 cm (45")

Clasificación de Potencia

La clasificación de potencia bruta para el modelo de motor de gasolina individual está etiquetada de acuerdo con el código J1940 (Small Engine Power & Torque Rating Procedure) de la SAE (Society of Automotive Engineers), y la clasificación de rendimiento ha sido obtenida y corregida de conformidad con SAE J1995 (Revisión 2002-05). Los valores de torsión se derivan a 3060 RPM. Los valores de los caballos de fuerza se derivan a 3600 RPM. Las curvas de potencia bruta se pueden ver en www.BRIGGSandSTRATTON.COM. Los valores de potencia neta se obtienen con el filtro de aire y la ventilación instalados mientras que los valores de la potencia bruta se reúnen sin estos accesorios instalados. La potencia bruta efectiva del motor será superior a la de la potencia del motor y se verá afectada por, entre otros elementos, las condiciones ambientales de funcionamiento y variabilidad entre motores. Dado el amplio conjunto de productos en que se colocan los motores, el motor de gasolina no desarrollará la potencia bruta clasificada cuando se utilice en un componente de equipamiento de motor determinado. Estas diferencias son debidas a una amplia variedad de factores, incluidos, sin exclusión de otros, diferentes componentes del motor (limpiadores de aire, tubos de escape, carga, refrigeración, carburador, bomba de combustible, etc.), limitaciones de aplicación, condiciones ambientales de funcionamiento (temperatura, humedad, altitud) y la variabilidad entre motores. Debido a las limitaciones de fabricación y capacidad, Briggs & Stratton podrá sustituir una mayor potencia clasificada para este motor de serie.

Piezas y accesorios

Consulte con su distribuidor autorizado.

GARANTÍA

GARANTÍA TOTAL DE FABRICACIÓN

DURANTE UN PERÍODO DE TRES AÑOS a contar desde la fecha de compra, todas las piezas no sujetas a desgaste de este equipo están garantizadas contra cualquier defecto de material o mano de obra. Cualquier pieza no sujeta a desgaste defectuosa será reparada de manera gratuita a domicilio o será reemplazada si es imposible repararla.

DURANTE UN PERÍODO DE CINCO AÑOS a contar desde la fecha de compra, el armazón y el eje delantero de este equipo están garantizados contra cualquier defecto de material o mano de obra. Un armazón o eje delantero defectuoso serán reparados de manera gratuita a domicilio o serán sustituidos si es imposible repararlos.

DURANTE UN PERÍODO DE 90 DÍAS a contar desde la fecha de compra, la batería (una pieza sujeta a desgaste) de este equipo está garantizada contra cualquier defecto de material o mano de obra (nuestras pruebas demuestran que no puede retener una carga). Una batería defectuosa será sustituida a domicilio de manera totalmente gratuita.

GARANTÍA LIMITADA DE POR VIDA ADICIONAL PARA EL EJE DELANTERO DE HIERRO FUNDIDO (si el equipo está equipado con él).

El eje delantero de hierro fundido (si el equipo está equipado con el mismo) de este equipo está garantizado contra cualquier defecto de material o mano de obra **DURANTE TODO EL TIEMPO QUE SEA USADO** por el propietario original después del quinto año a partir de la fecha de compra. Con el justificante de compra, un eje delantero de hierro fundido defectuoso será sustituido a domicilio de manera totalmente gratuita.

SERVICIO DE GARANTÍA

Para obtener más detalles sobre la cobertura de la garantía y sobre cómo obtener una reparación gratuita o una sustitución, llame al 1-800-659-5917 o visite el sitio web. www.craftsman.com.

En todos los casos anteriores, si la reparación o la sustitución no son posibles, el equipo será sustituido de manera gratuita con el mismo modelo o un modelo equivalente.

Toda la cobertura de la garantía anterior quedará anulada si este equipo se utiliza alguna vez para proporcionar servicios comerciales o si se alquila a otra persona.

Esta garantía **SOLAMENTE** cubre defectos de material y fabricación. La cobertura de la garantía **NO** incluye:

- Piezas sujetas a desgaste (con la excepción de la batería) que puedan desgastarse como consecuencia del uso normal dentro del período de garantía, entre las que figuran, entre otras, cuchillas, bujías, purificadores de aire, correas y filtros de aceite.
- Servicio de mantenimiento normal, cambios de aceite o puestas a punto.
- Sustitución o reparación de neumáticos debido a pinchazos por objetos exteriores, como clavos, espinas, troncos cortados o cristales.
- Sustitución o reparación de neumáticos o ruedas como consecuencia del desgaste, accidentes, o un mantenimiento o funcionamiento inadecuados.
- Reparaciones necesarias debido al abuso del operador, incluidos, entre otros, daños provocados por remolcar objetos que sobrepasen la capacidad del equipo, objetos que al impactar doblen el bastidor, el conjunto del eje o el cigüeñal, o sobrepasar la velocidad del motor.
- Reparaciones necesarias debido a la negligencia del operador, incluidos, entre otros, daños mecánicos o eléctricos provocados por un almacenamiento inadecuado, no utilizar el tipo o la cantidad correcta de aceite de motor, no mantener la cubierta sin desperdicios inflamables o no mantener al equipo de acuerdo con las instrucciones que se incluyen en el manual del usuario.
- Reparaciones o limpiezas del motor (sistema de combustible) provocadas por combustible que se determine que está contaminado u oxidado (deteriorado). En general, se debe utilizar el combustible antes de que transcurran 30 días desde la fecha de compra.
- Desgaste y deterioro normal de los acabados exteriores o sustitución de la etiqueta del producto.

Esta garantía le otorga derechos legales específicos y también podría ejercer otros derechos que varían de estado en estado.

Sears Brands Management Corporation, Hoffman Estates, IL 60179

ACUERDOS DE PROTECCIÓN PARA REPARACIONES

Felicitaciones por su compra inteligente.

Su nuevo producto Craftsman® fue diseñado y fabricado para años de funcionamiento confiable. Pero como todos los productos, puede requerir reparación de vez en cuando. Ese es el momento en que un Acuerdo de Protección para Reparaciones puede ahorrarle dinero y dolores de cabeza.

Esto es lo que el Acuerdo de Protección para Reparaciones* incluye:

- ☑ **Servicio especializado** por nuestros 10,000 especialistas en reparaciones profesionales
- ☑ **Servicio ilimitado y sin cargo** para piezas y mano de obra para todas las reparaciones cubiertas
- ☑ **Sustitución de producto** por hasta \$1500, si no es posible reparar su producto cubierto
- ☑ **Descuento del 10%** sobre el precio normal de servicio y piezas instaladas relacionadas no cubiertas por el acuerdo; asimismo, 10% de descuento sobre el precio normal de chequeo de mantenimiento preventivo
- ☑ **Ayuda rápida telefónica** – la llamamos Resolución Rápida – soporte telefónico brindado por un representante de Sears. Piense en nosotros como un "manual del propietario hablante".

Una vez que compre el Acuerdo de Protección para Reparaciones, sólo necesita hacer una simple llamada telefónica para programar el servicio. Puede llamar a cualquier hora del día o de la noche, o programar una cita de servicio en Internet.

El Acuerdo de Protección para Reparaciones es una compra sin riesgos. Si, por cualquier motivo, cancela durante el periodo de garantía del producto, le daremos un reembolso integral. O, un reembolso prorrateado en cualquier momento, después del vencimiento del periodo de garantía. ¡Compre su Acuerdo de Protección para Reparaciones hoy mismo!

Corresponden algunas limitaciones y exclusiones. Para precios e información adicional en EE.UU., llame al 1-800-827-6655.

***La cobertura en Canadá varía en algunos artículos. Para detalles completos, llame a Sears Canadá al 1-800-361-6665.**

Servicio de Instalación Sears.

Para la instalación profesional Sears de aparatos electrodomésticos, abridores de puertas de garaje, calderas de agua y otros artículos domésticos importantes, en EE.UU. o Canadá, llame al **1-800-4-MY-HOME®**.

Get it fixed, at your home or ours!

Your Home

For troubleshooting, product manuals and expert advice:



www.managemylife.com

For repair – **in your home** – of **all** major brand appliances, lawn and garden equipment, or heating and cooling systems, **no matter who made it, no matter who sold it!**

For the replacement parts, accessories and owner's manuals that you need to do-it-yourself.

For Sears professional installation of home appliances and items like garage door openers and water heaters.

1-800-4-MY-HOME® (1-800-469-4663)

Call anytime, day or night (U.S.A. and Canada)

www.sears.com www.sears.ca

Our Home

For repair of carry-in items like vacuums, lawn equipment, and electronics, call anytime for the location of your nearest

Sears Parts & Repair Service Center

1-800-488-1222 (U.S.A.)

www.sears.com

1-800-469-4663 (Canada)

www.sears.ca

To purchase a protection agreement on a product serviced by Sears:

1-800-827-6655 (U.S.A.)

1-800-361-6665 (Canada)

Para pedir servicio de reparación a domicilio, y para ordenar piezas:

1-888-SU-HOGAR®

(1-888-784-6427)

www.sears.com

Au Canada pour service en français:

1-800-LE-FOYER^{MC}

(1-800-533-6937)

www.sears.ca

The Sears logo, consisting of the word "sears" in a lowercase, sans-serif font.

© Registered Trademark / TM Trademark of KCD IP, LLC in the United States, or Sears Brands, LLC in other countries

© Marca Registrada / TM Marca de Fábrica de KCD IP, LLC en Estados Unidos, o Sears Brands, LLC in otros países

^{MC} Marque de commerce / ^{MD} Marque déposée de Sears Brands, LLC