

**READ AND SAVE THESE INSTRUCTIONS**



## **EVAPORATIVE HUMIDIFIER**

# **OWNER'S CARE & USE MANUAL**

### **MODELS:**

**EP9 500 Nutmeg Pedestal**  
**EP9R 500 Nutmeg Pedestal  
with Remote**

- Digital control
- Variable Speed
- Automatic Humidistat
- Automatic Shutoff
- Quiet Setting for Nighttime use

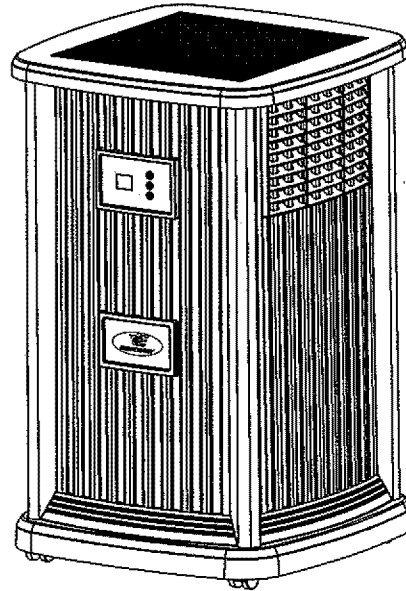

*French and Spanish  
Instructions included.*

*Se incluyen instrucciones  
En Español y Francés.*

*Directives en Français et en  
espagnol compris*



**SAVE THE ENVIRONMENT  
RECYCLE APPROPRIATE MATERIALS**  
Patents: **5,037,583; 5,110,511; 5,133,904**  
Other Patents Pending

## **IMPORTANT SAFEGUARDS**

### **General Safety Instructions**

#### **READ BEFORE USING YOUR HUMIDIFIER**

**DANGER:** means if the safety information is not followed someone will be seriously injured or killed.

**WARNING:** means if the safety information is not followed someone could be seriously injured or killed.

**CAUTION:** means if the safety information is not followed someone may be injured.

1. To reduce the risk of fire or shock hazard, this humidifier has a polarized plug (one blade is wider than the other.) Plug humidifier directly into a 120V, A.C. electrical outlet. Do not use extension cords. If the plug does not fully fit into the outlet, reverse plug. If it still does not fit, contact a qualified electrician to install the proper outlet. Do not change the plug in any way.
2. Keep the electric cord out of traffic areas. To reduce the risk of fire hazard, never put the electric cord under rugs, near heat registers, radiators, stoves or heaters.
3. Always unplug the unit before moving, cleaning or removing the fan assembly section from the humidifier, or whenever it is not in service.
4. Keep the humidifier clean.
5. Do not put foreign objects inside the humidifier.
6. Do not allow unit to be used as a toy. Close attention is necessary when used by or near children.
7. Never use your humidifier while any part is missing or damaged in any manner.
8. To reduce the risk of electrical hazard or damage to humidifier, do not tilt, jolt or tip humidifier while unit is running.
9. To reduce the risk of damage to humidifier, unplug when not in use.
10. To reduce the risk of accidental electrical shock, do not touch the cord or controls with wet hands.
11. To reduce the risk of fire, do not use near an open flame such as a candle or other flame source.
12. Note the warning label shown below.

**WARNING:** To reduce risk of fire, electric shock, or injury always unplug before servicing or cleaning.

**CAUTION:** If a plant is placed on the pedestal, ensure no water is poured onto the control panel when watering the plant. If water enters the electronic control panel, damage may result. Ensure control panel is entirely dry before use.

**WARNING:** To reduce the risk of fire or shock hazard, do not pour or spill water into control or motor area. If controls get wet, let them dry completely and have unit checked by authorized service personnel before plugging in.

## Know Your Humidifier

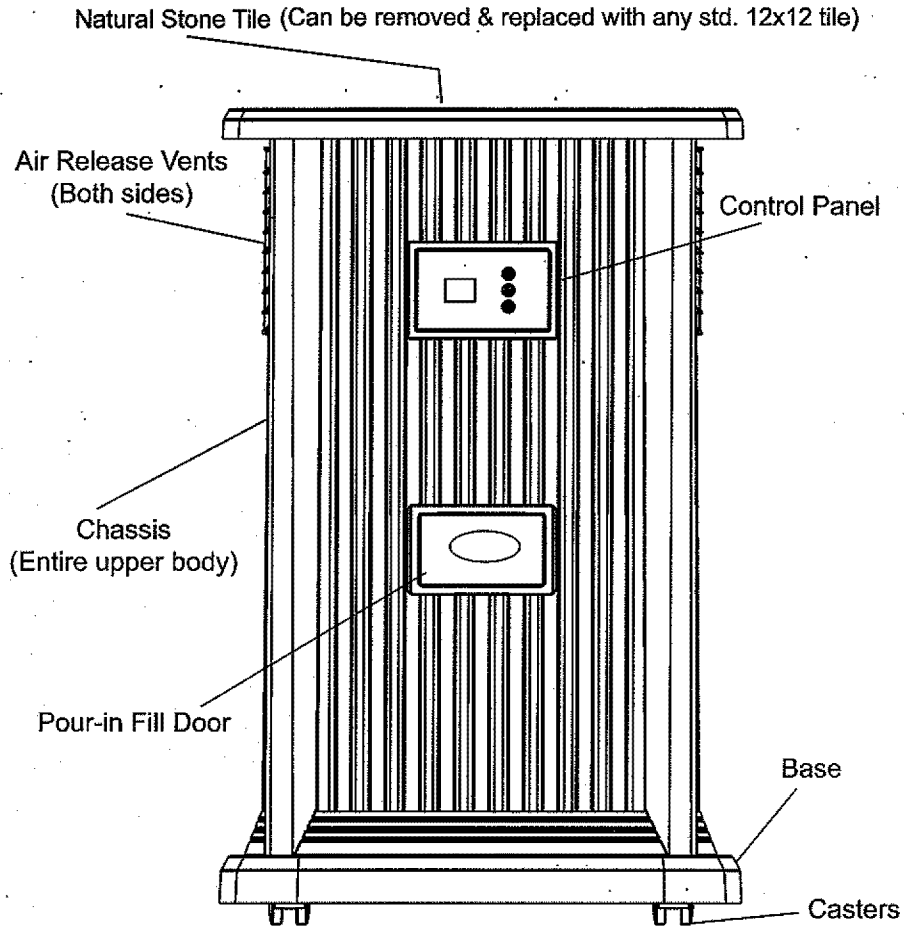

Description	EP9 500/ †EP9R 500
*Output per 24 hrs	9 + gallons
Capacity of Unit	3.5 gallons
Sq. ft. coverage	2000
Fan Speeds	Variable (9)
Replacement Wick	No. 1043
Automatic Humidistat	Yes
Controls	Digital († w/ Remote)
ETL Listed	Yes
Volts	120
Hertz	60
Watts	70

## How Your Humidifier Works

Your new evaporative humidifier is designed to satisfy home humidity requirements through the principle of evaporation of water into the air.

Once the wick becomes saturated, air is drawn in, passes through the wick and moisture is absorbed into the air. All evaporation occurs in the humidifier so any residue remains in the wick. This natural process of evaporation creates no white dust like some other humidifiers.

Dry air is drawn into the humidifier through the back and moisturized as it passes through the evaporative wick. It is then fanned out into the room.

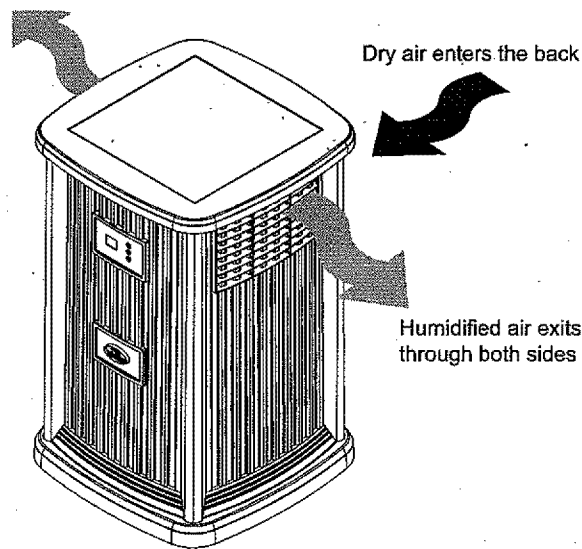

When Outdoor Temperature is:		Recommended Indoor Relative Humidity (RH) is
F	C	
-10°	-24°	20%
2°	-18°	25%
10°	-12°	30%
≥ 20°*	≥ -6°*	35%

\* or higher

**IMPORTANT:** Water damage may result if condensation starts to form on windows or walls. Humidity SET point should be lowered until condensation no longer forms. We recommend room humidity levels do not exceed 50%.

### **WARNING:**

For your own safety, do not use humidifier if any parts are damaged or missing.

**CAUTION:** Do NOT position the unit directly in front of a hot air duct or radiator. Do NOT place on soft carpet.

## Set Up and Location

- 1) Unpack humidifier from carton and remove all packaging material from the box.

**NOTE:** This unit has a natural stone (marble) tile inset. Take care when removing the marble tile from the package, as it is breakable and heavy.

- 2) Lift up the chassis (upper cabinet) to locate the casters and manual.
- 3) Place humidifier on a flat level surface. Position the humidifier where the most humidity is needed or where the most air will be circulated throughout the house such as near a cold air return. If the unit is positioned close to a window, condensation may form on the window pane. If this occurs the unit should be repositioned in another location.

**NOTE:** Due to release of cool, moist air from humidifier, it is best to direct air away from thermostat and hot air registers, and to position humidifier next to an inside wall. Unit should not be placed where cold air from outside walls or warm air from a hot air register blows directly on it.

- 3) Place the humidifier at least 2 inches from the wall.

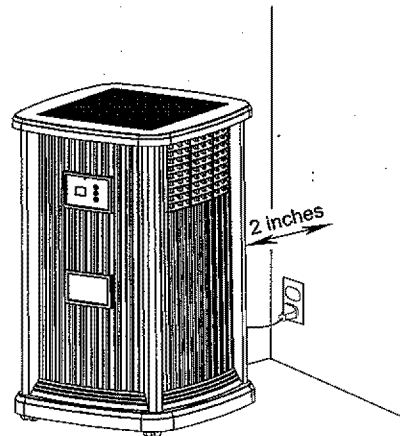

## Assembly

### CASTERS

- 1) Lift chassis off of base and set aside.
- 2) Remove float and wick/wick retainer from base. Turn the empty base upside down. Insert each caster stem into a caster hole on each corner of the humidifier bottom. The casters should fit snugly and be inserted until the stem shoulder reaches the cabinet surface.
- 3) Turn the base right side up.

### EVAPORATIVE WICK

- 4) Ensure the 1043 Superwick is installed in the two-part wick retainer base in the base of the humidifier
- 5) Position the chassis over the base frame and press it onto the base firmly until it is in place.
- 6) Ensure the chassis is placed on the base with the float facing forward.

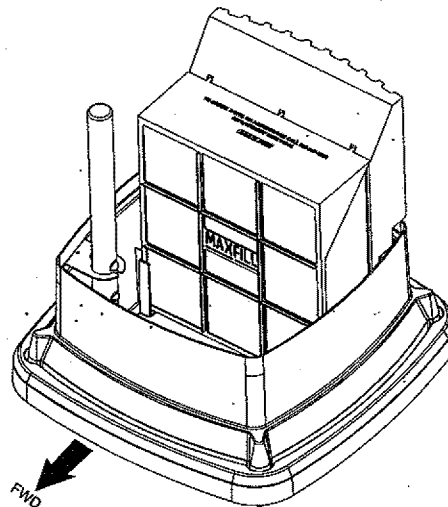

### FILLING INFORMATION

- 7) Open the fill door on the front of the unit. Using a pitcher, carefully pour water into the water fill door.

**NOTE:** Reservoir holds 3.5 gallons. Do not over-fill unit, as leaks may occur.

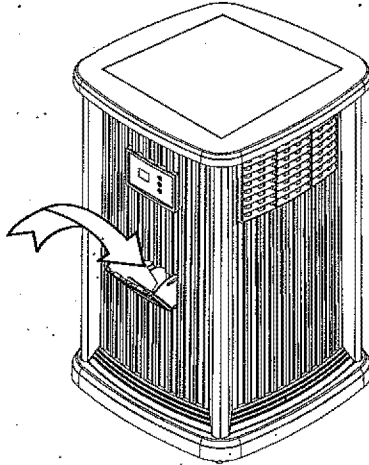

**NOTE:** On initial fill up, it will take approximately 20 minutes for the reservoir to fill because the dry wick has to absorb water. Subsequent fillings will take approximately 12 minutes, since the wick is already saturated.

After the filling process is complete, and the wick is saturated, the unit is ready for use.

**CAUTION:** If a plant is placed on the pedestal, ensure no water is poured onto the control panel when watering the plant. If water enters the electronic control panel, damage may result. If controls get wet, let them dry completely and have unit checked by authorized service personnel before plugging in.

- 8) Plug cord into wall receptacle. Your humidifier is now ready for use. The humidifier should not be near any heat registers. Place the unit at least TWO inches away from any walls. Unrestricted airflow into the unit will result in the best efficiency and performance.

### Controls and Operation

This unit has a digital control panel that allows you to adjust fan speed and humidity level, as well as view information on the status of the unit. The display will also indicate if the optional Remote Control (EP9R 500 only) is in use at the time.

- 1) The digital controller has a display that provides information on the status of the unit. Depending on which function is being accessed, it displays relative humidity, fan speed, set humidity and indicates when the unit is out of water.

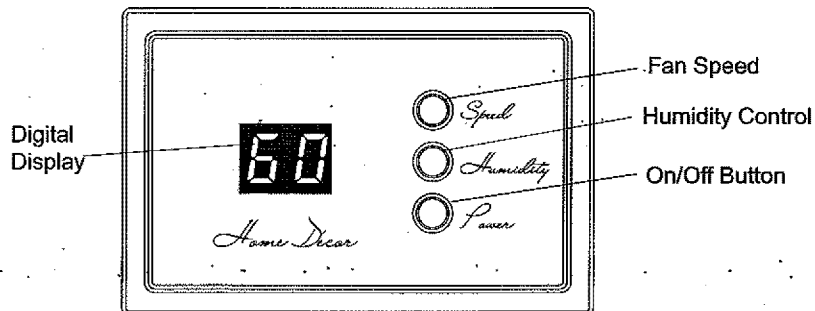

## FAN SPEED

- 2) The Speed button controls the variable speed motor. Nine speeds provide precise fan control. Press the power button and select fan speed: F1 through F9 proceeding from low to high speed.

The fan speed will display on the control panel as the speeds are stepped through.

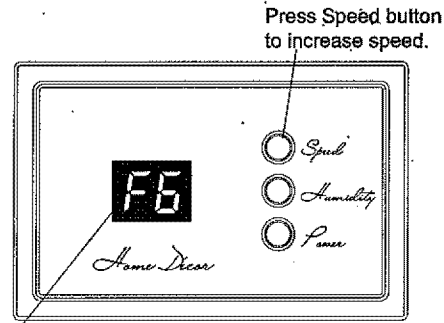

Fan Speed (F1-F9) Will Display

**NOTE:** When excessive condensation exists, a lower fan speed setting is recommended.

## HUMIDITY CONTROL

**NOTE:** The EP9 500 / EP9R 500 units have an automatic humidistat located on the cord that measures the relative humidity in the room. When the selected humidity level drops 3% below the relative humidity, the humidifier cycles on and off as required to maintain the selected setting.

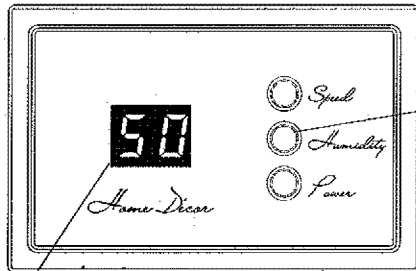

Press Humidity button to increase humidity setting

Displays Relative humidity at start-up, steps through Humidity Level Selection (in 5% increments), then returns to Relative Humidity after setting is complete.

- 3) At initial startup the relative humidity of the room will be displayed. Each successive push of the Humidity Control Button will increase the setting in 5% increments. At 65% set point, the unit will operate continuously.

## OTHER INDICATIONS

- 4) This humidifier has a check filter reminder timed to appear after 720 hours of operation. When the Check Filter (CF) message is displayed, disconnect the power cord and check the condition of the filter. The CF function is reset after plugging the unit back in.
- 5) When the unit is out of water, a flashing F will display on the display panel.



Check Filter Function Display



A Flashing F indicates the unit needs to be filled.

## REMOTE CONTROL INSTRUCTIONS (EP9R 500)

If your unit has the remote control, or if you have purchased the remote control, Model 1999, you have the option of controlling your humidifier functions from a distance.

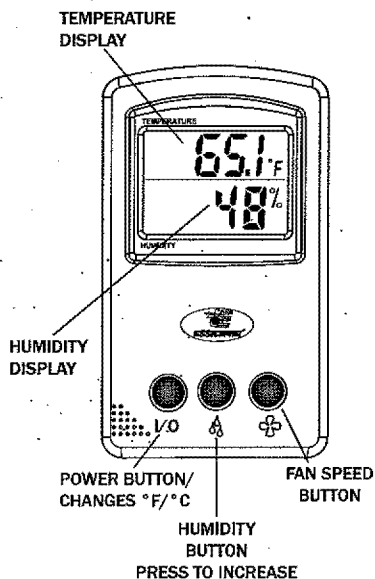

To Turn the Remote on:

With both the humidifier and remote control OFF, Press the I/O button on the remote control once. This turns the humidifier ON and enables the remote control to operate all the functions of the humidifier.

(The humidifier control panel will display EC, for External Control)

Press the respective humidity and Fan Speed buttons to adjust the settings on the remote, just as you would the actual humidifier.

The default setting for temperature readout is Fahrenheit (F). If you prefer degrees Celsius (C), press the I/O button one more time to use that unit of measure.

Pressing the I/O button one more time will turn both the Remote Control and the Humidifier OFF.

If the Humidifier is already on and operating when the I/O button on the remote is pressed, command of the humidifier transfers to the Remote, and reverts to the settings last used with the remote. You can readjust the settings as desired.

If the controls on the humidifier are used while the Remote Control is in command, control will revert to the humidifier, and the settings will revert to those last used on the humidifier control panel. The remote control will remain on until turned off.

### USING THE REMOTE CONTROL

When the remote is in control, the display on the humidifier will read EC (for External Control).

- The humidity and speed buttons operate the same way as their counterparts on the unit.
- The fan speed and humidity setting will display on the control panel as you adjust them.
- The default measure for temperature is Fahrenheit (°F), but pressing the I/O button a second time will change to Celsius (°C)
- Periodically the remote performs a frequency check and will be unresponsive to input. Wait 5 seconds and try your input again.



## Wick Replacement

The EP9 500 / EP9R 500 use the 1043 Super Wick. Always use the original Essick brand wick to maintain your unit and maintain your warranty.

- 1) First, remove any items on top of the pedestal and remove the natural stone tile and place in a safe location.
- 2) Lift chassis up off the base to reveal the wick, wick retainer and float.
- 3) Remove the wick and retainer assembly. Separate the two-part wick retainer.
- 4) Remove the old wick, drain excess water and discard.
- 5) Place new Essick 1043 wick into smaller side of the wick retainer and snap the larger, back section into place.
- 6) Then place the assembly into the base, aligning it with the built-in guides.

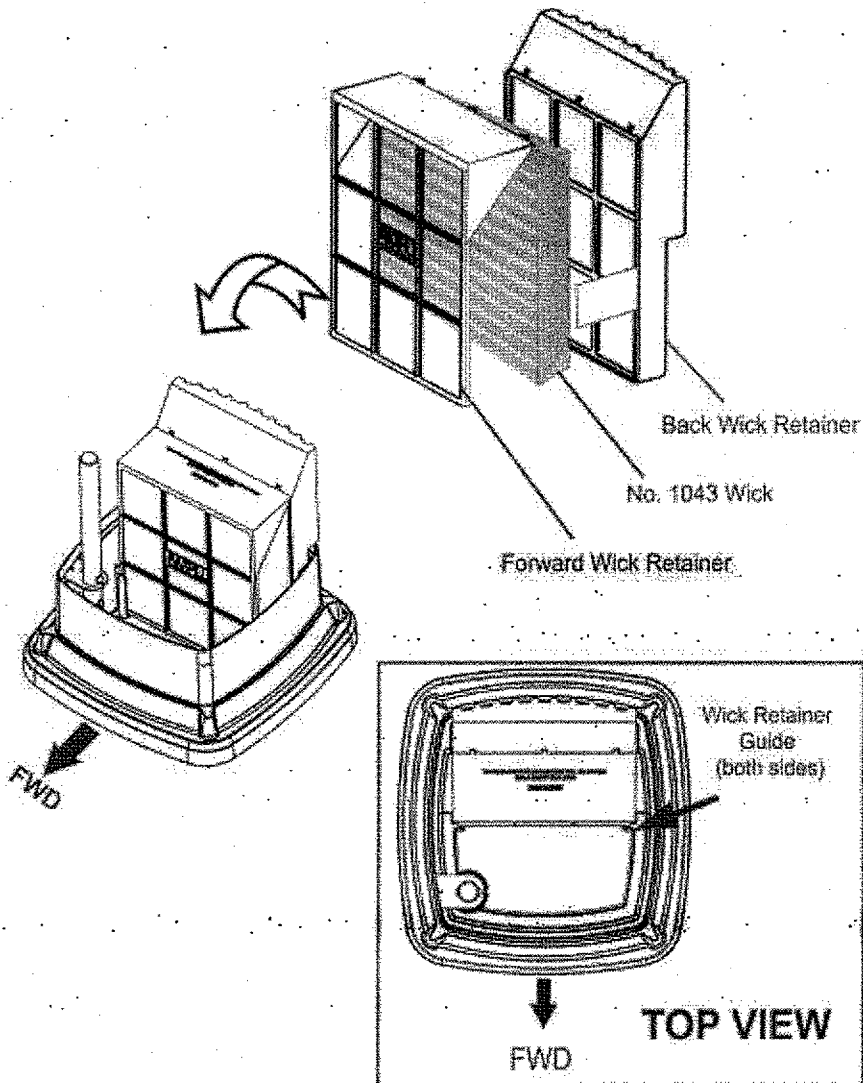

## Care and Maintenance

**CAUTION:** Disconnect power before filling, cleaning or servicing unit. Keep grille dry at all times.

Cleaning your humidifier regularly helps eliminate odors and bacterial and fungal growth. Ordinary household bleach is a good disinfectant and can be used to wipe out the humidifier base after cleaning. We recommend cleaning your humidifier at least once every two weeks to maintain optimum environmental conditions for your home.

We also recommend using Essick Air Bacteriostat Treatment each time you refill your humidifier to eliminate bacterial growth. Add bacteriostat according to the instructions on the bottle. Please call 1-800-547-3888 to order Bacteriostat Treatment reference part number 1970.

- 1) Remove any items from the pedestal top. Remove natural stone tile and place in safe location. Turn off unit completely and unplug from outlet.
- 2) Lift off chassis and set aside.
- 3) Carry base to cleaning basin. Lift wick and retainers from the base allowing the water to drain. Rinse wick under fresh water only. Do not use soap, detergent, or any other cleaners on the wick. Leave in sink to drain.

### REMOVING SCALE

- 4) Empty the water from the base. Fill base with water and add 8 oz. (1 cup) of white vinegar. Let stand 20 minutes. Then empty solution.
- 5) Dampen a soft cloth with white vinegar and wipe out base to remove scale. Rinse the entire water reservoir area thoroughly with fresh water to remove scale and cleaning solution before disinfecting.

### DISINFECTING UNIT

- 6) Fill base to MAX FILL line with water and add 1 teaspoon of bleach. Wipe interior surfaces with this solution. Let solution stay for 20 minutes, then rinse with water until bleach smell is gone. Dry with clean cloth. The outside of the unit may be wiped down with a soft cloth dampened with fresh water.
- 7) Replace the chassis onto the base and refill unit through the pour-fill spout.

### SUMMER STORAGE

Although the pedestal humidifier is attractive enough to be kept out year round, if you choose to put the unit away for the summer, ensure proper care is taken to protect the humidifier during storage. We recommend wrapping the marble tile in a towel or blanket to protect it during storage. We also recommend storing the optional remote control (with batteries removed) with the humidifier for easy access when the humidifier is used again.

Clean unit as outlined in Care & Maintenance section.

- 1) Discard used wick and any water in the base and allow to dry thoroughly before storage. Do not store with water inside the base.
- 2) Do not store unit in an attic or other high-temperature area.
- 3) Install new filter at beginning of season.

## Parts List for EP9 500/EP9R 500

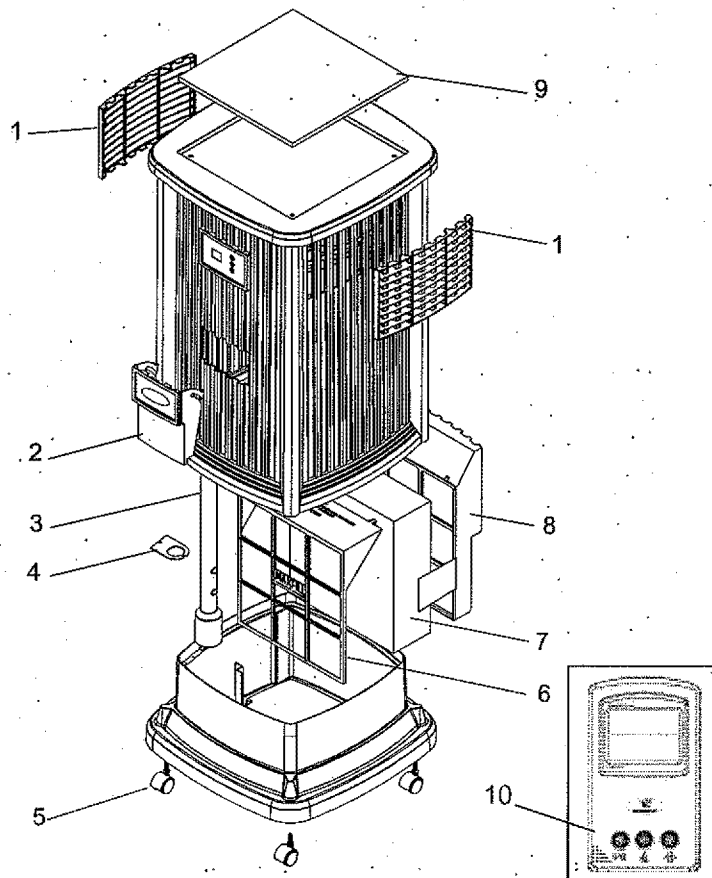

Replacement Parts Available For Purchase		
Key No.	Description	Part Number
1	Deflector	1B71973
2	Fill Door	1B71970
3	Float	1B71971
4	Float Retainer	1B71972
5	Casters (4)	1B5460070
6	Wick Retainer - Front	1B71974
7	Wick	1043
8	Wick Retainer - Back	1B71975
9	12" x 12" x 3/8" Natural Stone Tile	1B71984
10	Remote Control	7V1999
--	Owner's Manual (Not pictured)	1B71976

Parts and accessories may be ordered by calling 1-800-547-3888. Always order by part number, not key no. Please have model number of humidifier available when calling.

## ESSICK AIR PRODUCTS HUMIDIFIER WARRANTY POLICY

EFFECTIVE APRIL 1, 2010  
SALES RECEIPT REQUIRED AS PROOF OF PURCHASE  
FOR ALL WARRANTY CLAIMS.

This product is warranted against defects in workmanship and materials as listed below:

One year from the date of sale on factory installed components.

Two years from the date of sale on motor.

Thirty (30) days on replacement components.

This warranty does not apply to filters or wicks which are customer replaceable parts.

This warranty applies only to the original purchaser of the product when it is purchased from a reputable retailer/dealer.

This warranty does not apply to damage from accident, misuse, alterations, unauthorized repairs, unauthorized use, mishandling, unreasonable use, abuse, including failure to perform reasonable maintenance, normal wear and tear, nor where the connected voltage is more than 5% above the nameplate voltage, nor to the equipment or products being improperly installed or wired or maintained in violation of this Owner's Manual.

Alterations include the substitution of name brand components including, but not limited to wicks and bacteria treatment.

THIS PRODUCT IS NOT INTENDED FOR COMMERCIAL USE. THIS IS THE SOLE AND EXCLUSIVE WARRANTY GIVEN BY MANUFACTURER WITH RESPECT TO THE PRODUCTS AND, TO THE MAXIMUM EXTENT PERMITTED BY LAW, IS IN LIEU OF AND EXCLUDES ALL OTHER WARRANTIES AND CONDITIONS, EXPRESS OR IMPLIED, ARISING BY OPERATION OF LAW OR OTHERWISE, INCLUDING WITHOUT LIMITATION, MERCHANTABILITY AND/OR FITNESS FOR A PARTICULAR PURPOSE.

No employee, agent, dealer or other person is authorized to give any warranties or conditions on behalf of the manufacturer. The customer shall be responsible for all costs incurred in the removal or reinstallation and shipping of the product for repairs.

**Within the limitations of this warranty, purchaser with inoperative units should contact customer service @ 800-547-3888 for paperwork and instructions on the return of the unit for repair.** A copy of the sales receipt is required before authorization to return a unit for repair is approved. The manufacturer will repair or replace the product, at its discretion, with return freight paid by the manufacturer. It is agreed that such repair or replacement is the exclusive remedy available from the manufacturer and that TO THE MAXIMUM EXTENT PERMITTED BY LAW, THE MANUFACTURER IS NOT RESPONSIBLE FOR DAMAGES OF ANY KIND, INCLUDING INCIDENTAL AND CONSEQUENTIAL DAMAGE OR LOSS OF PROFITS OR REVENUES.

**This warranty will be null & void if purchaser attempts to repair or replace any parts which are mechanical or electrical.**

The warranty gives the customer specific legal rights, and the customer may also have other rights which vary from province to province, or state to state.

**LEA Y GUARDE ESTAS INSTRUCCIONES**



**HUMIDIFICADOR  
VAPORIZADOR**

**MANUAL  
DE  
CUIDADOS  
Y  
USO DEL  
PROPIETARIO**

**EP9 500, pedestal de Nuez moscada**  
**EP9R 500, pedestal de Nuez moscada**  
**con mando a distancia**

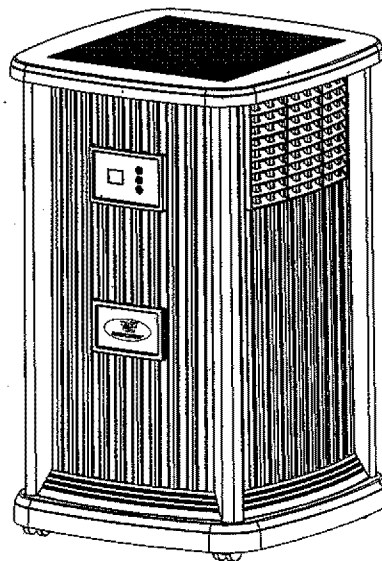

- Control Digital
- Velocidad variable
- Humidistato Automático
- Apagado automático
- Funcionamiento silencioso para uso nocturno

*French and Spanish  
Instructions included.*

*Se incluyen instrucciones  
en español y francés.*

*Directives en Français et en  
espagnol compris*



**CUIDE EL MEDIOAMBIENTE**  
**RECICLE LOS MATERIALES APROPIADOS**

Patentes: 5,037,583; 5,110,511; 5,133,904

Otras patentes pendientes

Para encomendar piezas y accesorios,  
llame al 1-800-547-3888

1B71976 7/10

## **Instrucciones generales de seguridad**

### **LEER ANTES DE USAR SU HUMIDIFICADOR**

**PELIGRO:** significa que si no se respeta la información de seguridad, alguien puede resultar seriamente herido o muerto.

**ADVERTENCIA:** significa que si no se respeta la información de seguridad, alguien podría resultar seriamente herido o muerto.

**PRECAUCIÓN:** significa que si no se respeta la información de seguridad, alguien puede resultar herido.

1. Para reducir el riesgo de incendio o descarga eléctrica, este humidificador posee un enchufe polarizado (una espiga es más ancha que la otra). Enchufe el humidificador directamente a un tomacorriente eléctrico de 120 V de CA. No utilice extensiones. Si el enchufe no encaja completamente en el tomacorriente, inviértalo. Si aún así no encaja, contacte a un electricista calificado para que instale el tomacorriente adecuado. No cambie el enchufe de ninguna manera.
2. Mantenga el cable fuera de las áreas de tránsito. Para reducir el riesgo de peligro de incendio, nunca coloque el cable debajo de alfombras, cerca de fuentes de calor, radiadores, cocinas o calentadores.
3. Siempre desenchufe el humidificador antes de moverlo, antes de limpiarlo o cada vez que el humidificador no esté funcionando.
4. Mantenga el humidificador limpio.
5. No coloque objetos extraños dentro del humidificador.
6. No permita que la unidad se utilice como un juguete. Se debe prestar atención cuando lo utilizan niños o cuando se lo utiliza cerca de niños.
7. Nunca utilice su humidificador cuando le falte una parte o una parte esté dañada en alguna forma.
8. Para reducir el riesgo de peligro eléctrico o daño al humidificador, no lo mueva, sacuda ni incline mientras la unidad esté en funcionamiento.
9. Para reducir el riesgo de daños en el humidificador, desenchúfelo cuando no lo esté utilizando.
10. Para reducir el riesgo de descargas eléctricas accidentales, no toque el cable ni los controles con las manos húmedas.
11. Para reducir el riesgo de incendio, no lo utilice cerca de una fuente de fuego abierta, como una vela u otra fuente.
12. Preste atención a la etiqueta de advertencia que aparece adjunta.

**PRECAUCIÓN:** Para reducir el riesgo de incendio, descarga eléctrica o daños, siempre desconecte la unidad antes de realizar el mantenimiento o la limpieza.

**ADVERTENCIA:** Si coloca una planta sobre la unidad, asegúrese de que al regarla no se derrame agua sobre el panel de control. Si el agua ingresa en el panel de control electrónico, pueden producirse daños. Asegúrese de que el panel de control se encuentre completamente seco antes de utilizar la unidad.

**PRECAUCIÓN:** Para reducir el riesgo de incendio o electrocución, no vierta ni derrame agua sobre la zona del motor o del control. Si se mojan los controles, déjelos secar completamente y haga revisar la unidad por personal de mantenimiento autorizado antes de conectarla.

## Conoce Su Humidificador

Azulejos de piedra natural (puede ser eliminado y reemplazado con cualquier estándar de 12 "x 12 azulejos")

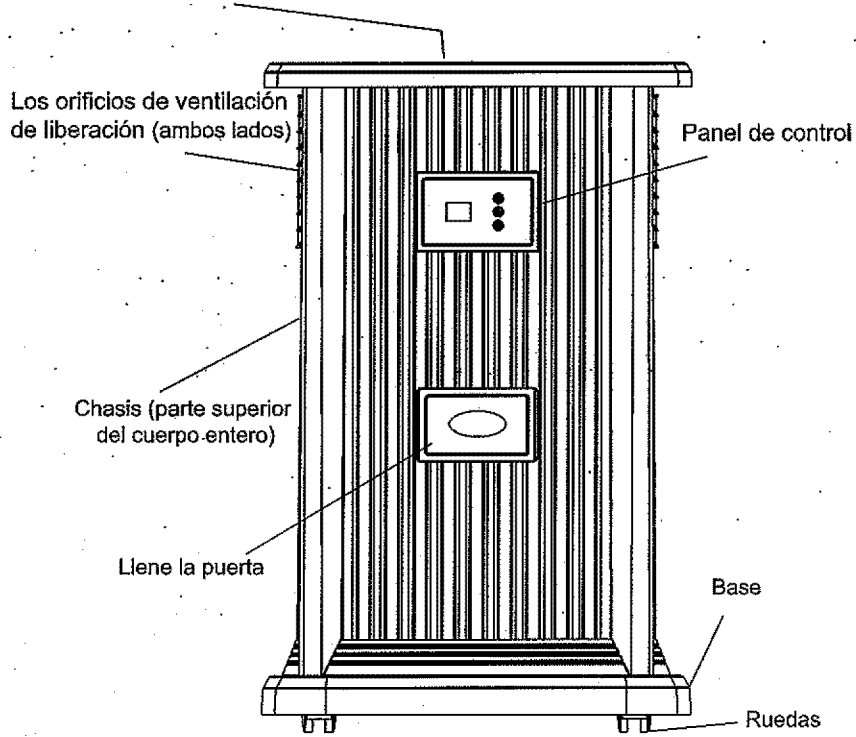

Descripción	EP9 500/ †EP9R 500
Rendimiento de galones durante 24 horas	9+ galones
Capacidad de la humidificador	3.5 galones
Cobertura en pies cuadrados	2000
Velocidades del ventilador	Variable (9)
Meche de reemplazo	No. 1043
Humidistato automático	Si
Controles	Electrónico †con mando a distancia
Registrado por ETL	Si
Voltios	120
Hertz	60
Watts	70

## FUNCIONAMIENTO DE SU HUMIDIFICADOR

Su nuevo humidificador está diseñado para satisfacer los requisitos de humedad del hogar por medio del principio de evaporación de agua en el aire.

Una vez que la mecha se satura, el aire ingresa, pasa a través de la mecha y la humedad se absorbe en el aire. Toda la evaporación se produce en el humidificador de manera que todo residuo permanezca en la mecha. A diferencia de otros humidificadores, este proceso natural de evaporación no produce polvo blanco.

El aire seco ingresa en el humidificador por la parte trasera y se humedece a medida que atraviesa la mecha de evaporación.

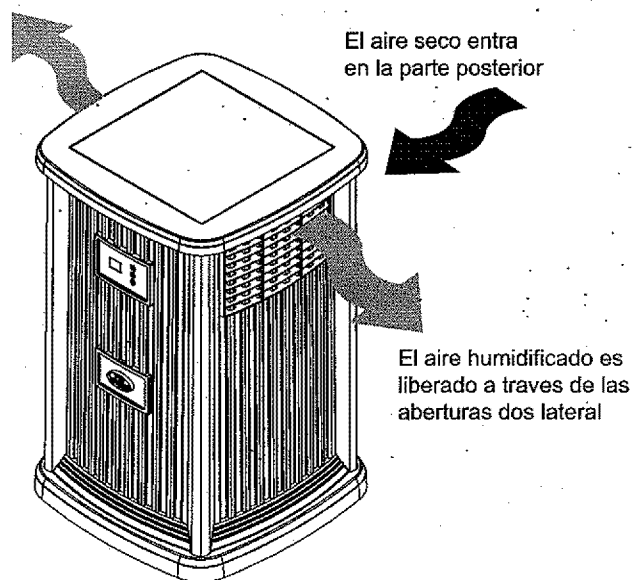

Cuando la temperatura exterior es de:	La humedad relativa interior recomendada es del:
- 10°F -24°C	20%
- 2°F -18°C	25%
10°F -12°C	30%
≥20°F ≥6°C*	25%

\* y superior

**IMPORTANTE:** El agua puede producir daños si se comienza a formar condensación en las ventanas o paredes. Se debe disminuir el punto de AJUSTE de humedad hasta que no se forme más condensación. Recomendamos que los niveles de humedad del ambiente no excedan el 50%.

**ADVERTENCIA:** Por su propia seguridad, no utilice el humidificador si están dañadas o faltan algunas de las partes.

**PRECAUCIÓN:** NO dejar la unidad directamente en frente a tuberías de aire caliente o radiadores. NO ubicarlo sobre moquetas blandas.



## Instalación y Ubicación

- 1) Desembale el humidificador y retire todo el material de embalaje de la caja.  
**NOTA:** Esta unidad posee una loseta de piedra natural (mármol) en su interior. Por tratarse de un material frágil y pesado, tenga cuidado al retirar la loseta de mármol del embalaje.
- 2) Para localizar las ruedas y el manual, levante el armazón (gabinete superior).
- 3) Coloque el humidificador sobre una superficie plana y nivelada. Sitúe el humidificador donde se requiera la mayor cantidad de humedad o en el lugar de la casa donde circulará la mayor cantidad de aire; por ejemplo, cerca de un retorno de aire frío. Si la unidad se coloca cerca de una ventana, puede formarse condensación en el cristal de la ventana. Si esto sucede, se debe colocar la unidad en otro lugar.

**NOTA:** Debido a que el humidificador emite aire frío y húmedo, se recomienda orientar la dirección del aire lejos del termostato y de las rejillas de aire caliente y colocar el humidificador cerca de una pared interna. No se debe situar la unidad donde reciba directamente el aire frío de las paredes externas o el aire cálido de una rejilla de aire caliente.

- 4) Coloque el humidificador a 5 centímetros de la pared como mínimo

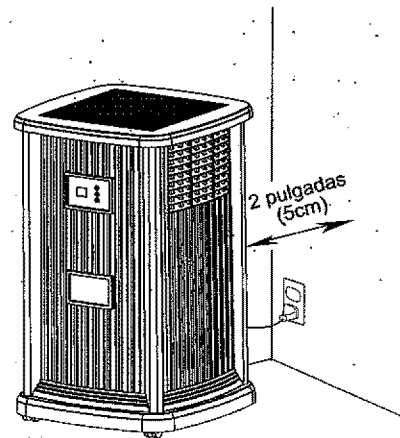

## Ensamblaje

### RUEDAS

- 1) Separe el armazón de la base y déjelo a un lado.
- 2) Retire el flotador y la mecha/retenedor de la mecha de la base. Coloque la base vacía boca abajo. Introduzca el eje de cada rueda en los orificios que se encuentran en los ángulos de la base del humidificador. Las ruedas deben encajar perfectamente e insertarse hasta que el tope del eje alcance la superficie del gabinete.
- 3) Coloque la base boca arriba.

### MECHA DE EVAPORACIÓN

- 4) Asegúrese de que la mecha Superwick 1043 sea instalada en la base del retenedor de mecha de dos partes en la base del humidificador.
- 5) Coloque el armazón sobre el bastidor de la base y presiónelo firmemente sobre la base hasta que quede en su lugar.
- 6) Asegúrese de que el armazón esté situado sobre la base con el flotador orientado hacia el frente.

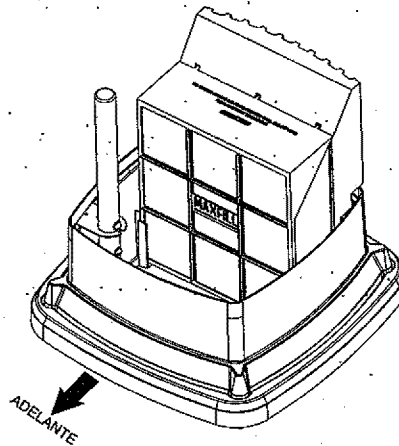

## INFORMACIÓN SOBRE EL LLENADO

- 7) Abra la puerta de llenado que se encuentra en el frente de la unidad. Con una jarra, vierta agua cuidadosamente en la puerta de llenado de agua.

**NOTA:** El depósito tiene una capacidad de 3,5 galones. Para prevenir derrames de agua, no llene excesivamente la unidad.

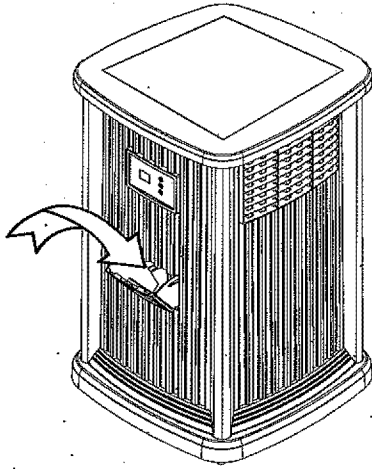

**NOTA:** El llenado inicial del depósito tomará aproximadamente 20 minutos ya que la mecha seca debe absorber el agua. Los llenados subsiguientes tomarán aproximadamente 12 minutos, debido a que la mecha ya se encuentra saturada.

Una vez que el proceso de llenado está completo y la mecha está saturada, la unidad está lista para ser utilizada.

**ADVERTENCIA:** Si coloca una planta sobre la unidad, asegúrese de que al regarla no se derrame agua sobre el panel de control. Si el agua ingresa en el panel de control, pueden producirse daños. Si se mojan los controles, déjelos secar completamente y haga revisar la unidad por personal de mantenimiento autorizado antes de conectarla.

- 8) Conecte el enchufe en un tomacorriente de pared. Su humidificador ya está listo para ser utilizado. El humidificador no debe estar cerca de ninguna rejilla de calor. Coloque la unidad a CINCO centímetros, como mínimo, de cualquier pared. Con la libre circulación de aire en la unidad, se obtendrá el mejor rendimiento y funcionamiento.

## Controles y Funcionamiento

Esta unidad posee un panel de control digital que le permite regular la velocidad del ventilador y el nivel de humedad; así como también visualizar la información sobre el estado de la unidad. El visualizador también indicará si el control remoto opcional (EP9R 500 solamente) se encuentra en uso en ese momento.

- 1) El controlador digital posee un visualizador que brinda información sobre el estado de la unidad. Dependiendo de la función a la que se esté accediendo, el visualizador muestra la humedad relativa y la velocidad del ventilador e indica si la unidad se ha quedado sin agua.

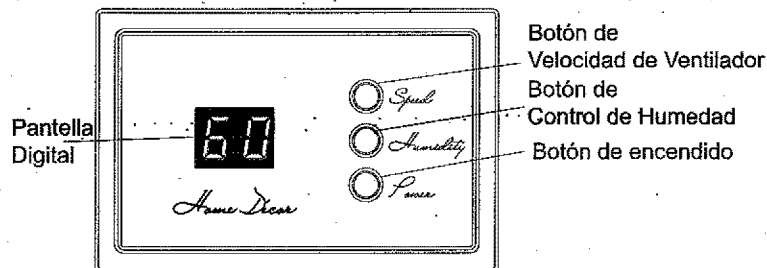

## VELOCIDAD DEL VENTILADOR

- 2) El botón Speed (Velocidad) controla el motor de velocidad variable. Las nueve velocidades proporcionan un control preciso sobre el ventilador. Presione el botón de encendido y seleccione la velocidad del ventilador: desde F1 (velocidad baja) hasta F9 (velocidad alta).

La velocidad del ventilador se visualizará en el panel de control a medida que se aumente o se disminuya.

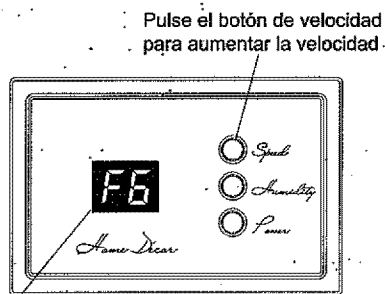

Velocidad del ventilador (F1 - F9) aparecerá

**NOTA:** Se recomienda disminuir la velocidad del ventilador cuando exista una condensación excesiva.

## CONTROL DE LA HUMEDAD

**NOTA:** Las unidades EP9 500 / EP9R 500 poseen un humidistato automático situado en el cable, que mide la humedad relativa de la habitación. Cuando el nivel de humedad seleccionado desciende un 3% por debajo de la humedad relativa, el humidificador entra en un ciclo de encendido y apagado, según se requiera, para mantener el ajuste seleccionado.

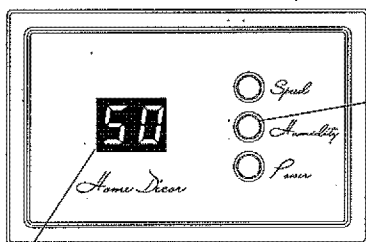

Muestra de humedad relativa en el arranque, los pasos a través de selección de Nivel de Humedad (en incrementos de 5%) y luego regresa a la humedad relativa es completa después de configurar

- 3) En la instalación inicial se visualizará la humedad relativa del ambiente. Cada vez que pulse el botón de control de humedad, se aumentará la configuración en incrementos del 5%. A un punto de ajuste del 65%, la unidad funcionará de manera continua.

## OTRAS INDICACIONES

- 4) Este humidificador tiene un recordatorio de verificación del filtro que aparecerá después de las 720 horas de uso. Cuando aparece el mensaje de Verificación de filtro (CF, por sus siglas en inglés), desenchufe el cable y verifique el estado del filtro. El mensaje CF se reiniciará cuando se vuelva a conectar el humidificador.
- 5) Cuando la unidad se encuentre sin agua, aparecerá una F intermitente en el visualizador.



Comprobar el filtro  
función de visualización

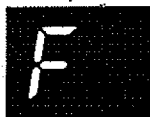

Un F parpadeante indica  
la unidad necesita ser llenado

## Instrucciones de Control Remoto (EP9R 500)

Si su unidad posee el control remoto o si usted ha adquirido el control remoto Modelo 1999, tiene la opción de controlar las funciones del humidificador desde cierta distancia.

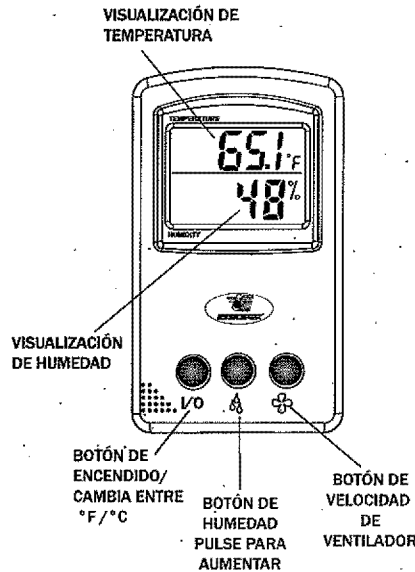

Activación del control remoto:

Estando el humidificador y el control remoto apagados, Presione una vez el botón I/O del control remoto.

Esto enciende el humidificador y permite que el control remoto controle todas las funciones del humidificador.

(En el panel de control del humidificador, se visualizará EC, por External Control [Control externo])

Presione los respectivos botones de humedad y de velocidad del ventilador para regular los ajustes en el control remoto, tal como lo haría en el humidificador.

La lectura de la temperatura está predeterminada en grados Fahrenheit (F). Si prefiere la lectura en grados Celsius (C), presione nuevamente el botón I/O para acceder a esa unidad de medida.

Si se presiona el botón I/O una vez más, se apagará el control remoto y el humidificador.

Si el humidificador ya se encuentra encendido y funcionando, cuando se presiona el botón I/O del control remoto, la señal del humidificador se transmite al control remoto y se retoman los últimos ajustes realizados con el control remoto. Usted puede volver a regular los ajustes como desee.

Si se utilizan los controles del humidificador a la vez que se acciona el control remoto, la señal volverá al humidificador y se retomarán los últimos ajustes realizados en el panel de control del humidificador. El control remoto permanecerá encendido hasta que sea apagado.

## USO DEL CONTROL REMOTO

Cuando las órdenes se transmitan mediante el control remoto, el visualizador del humidificador mostrará EC (por External Control [Control externo]).

- Los botones de humedad y de velocidad del control remoto funcionan de la misma manera que sus equivalentes en la unidad.
- El ajuste de la velocidad del ventilador y de la humedad se visualizarán en el panel de control a medida que usted los regula.
- La medida de temperatura predeterminada está expresada en grados Fahrenheit (°F). Sin embargo, cambiará a grados Celsius (°C) si se presiona el botón I/O por segunda vez.
- Periódicamente, el control remoto realiza un control de frecuencia y no responderá cuando se presionen los botones. Espere 5 segundos e intente dar la orden nuevamente.

## Reemplazo de mecha

Las unidades EP9 500 / EP9R 500 utilizan la mecha Super Wick 1043. Siempre utilice la mecha original de marca Essick para mantener su unidad y conservar su garantía.

- 1) Primero, quite cualquier objeto que se encuentre sobre la unidad, retire la loseta de piedra natural y colóquela en un lugar seguro.
- 2) Levante y separe el armazón de la base para que la mecha, el retenedor de mecha y el flotador queden a la vista.
- 3) Retire el ensamblaje del retenedor y la mecha. Separe el retenedor de mecha de dos partes.
- 4) Retire la mecha usada, extraiga el exceso de agua y deséchela.
- 5) Coloque la nueva mecha Essick 1043 del lado más pequeño del retenedor de la mecha y cierre a presión la parte posterior más grande.
- 6) Luego coloque el ensamblaje en la base, alineándolo con las guías incorporadas.

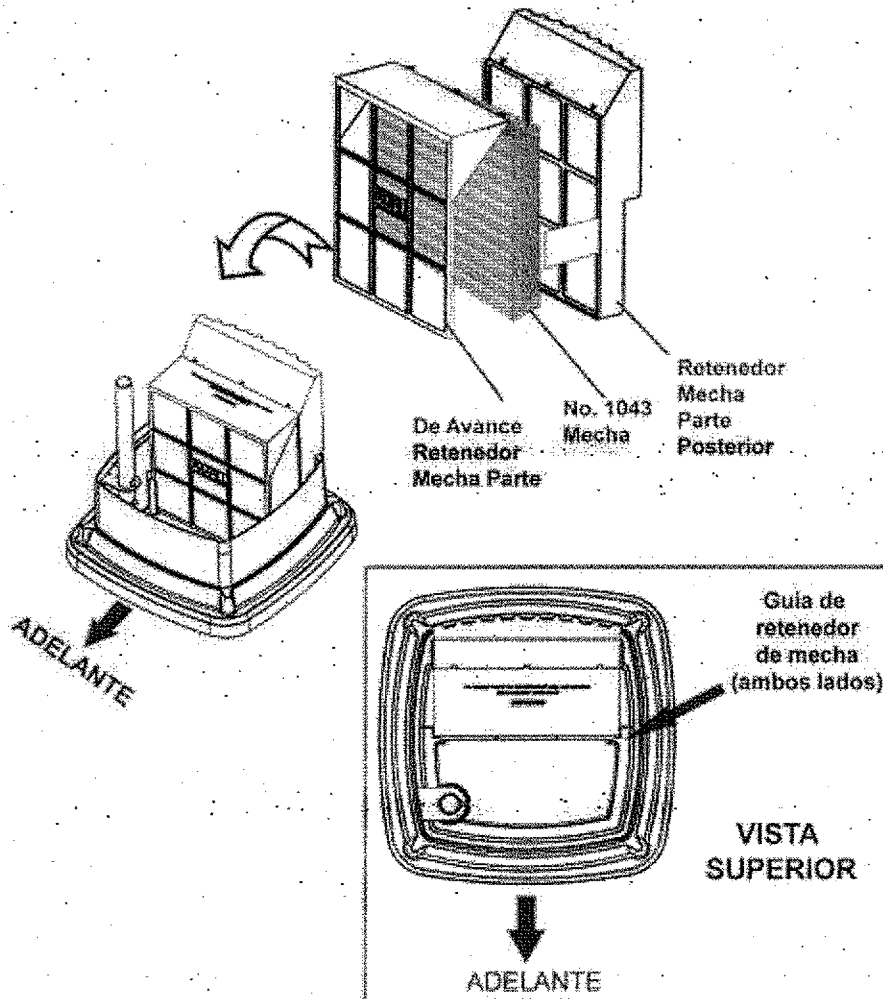

## **CUIDADO Y MANTENIMIENTO**

**ADVERTENCIA:** Desconecte el suministro de energía antes de realizar el llenado, limpieza o mantenimiento de la unidad. Mantenga la rejilla seca en todo momento.

Limpieza frecuentemente su humidificador ayuda a eliminar los olores y el desarrollo de hongos y bacterias. El blanqueador doméstico común es un buen desinfectante y puede utilizarse para repasar la base del humidificador luego de la limpieza. Se recomienda limpiar el humidificador por lo menos cada dos semanas a fin de mantener su hogar en óptimas condiciones ambientales.

Asimismo se recomienda utilizar el Tratamiento Antibacteriano Essick Air cada vez que rellene su humidificador para eliminar el desarrollo de bacterias. Añada el bactericida según las instrucciones del envase. Para adquirir el Tratamiento Antibacteriano (N.º de referencia 1970), comuníquese al 1-800-547-3888.

- 1) Retire todos los objetos que se encuentren sobre la unidad. Retire la loseta de piedra natural y colóquela en un lugar seguro. Apague la unidad completamente y desconéctela del tomacorriente.
- 2) Separe el armazón de la base y déjelo a un lado.
- 3) Traslade la base a un lavabo. Levante la mecha y los retenedores de la base para permitir que se escurra el agua. Enjuague la mecha únicamente con agua limpia. No utilice jabón, detergente ni cualquier otro producto de limpieza en la mecha. Deje escurrir en la piletta.

## **ELIMINACIÓN DEL SARRO**

- 4) Vacíe el agua de la base. Llene la base con agua y añada 250 cm cúbicos (una taza) de vinagre blanco. Deje reposar durante 20 minutos. Luego vacíe la solución.
- 5) Humedezca un paño suave con vinagre blanco y repase la base para eliminar el sarro. Enjuague completamente toda el área del depósito de agua con agua limpia para eliminar el sarro y la solución de limpieza antes de la desinfección.

## **DESINFECCIÓN DE LA UNIDAD**

- 6) Llene la base con agua hasta la línea de LLENADO MÁXIMO y añada una cucharadita de blanqueador. Limpie las superficies interiores con esta solución. Deje actuar la solución durante 20 minutos. Luego enjuague con agua hasta que el olor del blanqueador desaparezca. Seque con un paño limpio. El exterior de la unidad puede limpiarse con un paño suave humedecido en agua limpia.
- 7) Vuelva a colocar el armazón en la base y rellene la unidad a través del conducto de llenado.

## **ALMACENAMIENTO DURANTE EL VERANO**

Aunque el humidificador tenga una apariencia lo suficientemente estética como para dejarlo en la habitación todo el año, si opta por guardar la unidad durante el verano, asegúrese de tomar las precauciones necesarias para proteger el humidificador durante el almacenamiento. Se recomienda envolver la loseta de mármol en una toalla o manta para protegerla durante el almacenamiento. Asimismo se recomienda guardar el humidificador junto con el control remoto opcional (sin pilas) a fin de acceder con facilidad a él cuando se vuelva utilizar.

Limpie la unidad como se describe en la sección Cuidado y mantenimiento.

- 1) Deseche la mecha usada y toda el agua que se encuentre en la base y deje secar completamente antes del almacenamiento. No guarde la unidad con agua en la base.
- 2) No guarde la unidad en un ático u otra zona de alta temperatura.
- 3) Instale un nuevo filtro al comienzo de la estación.

## Listado de piezas para EP9 500/EP9R 500

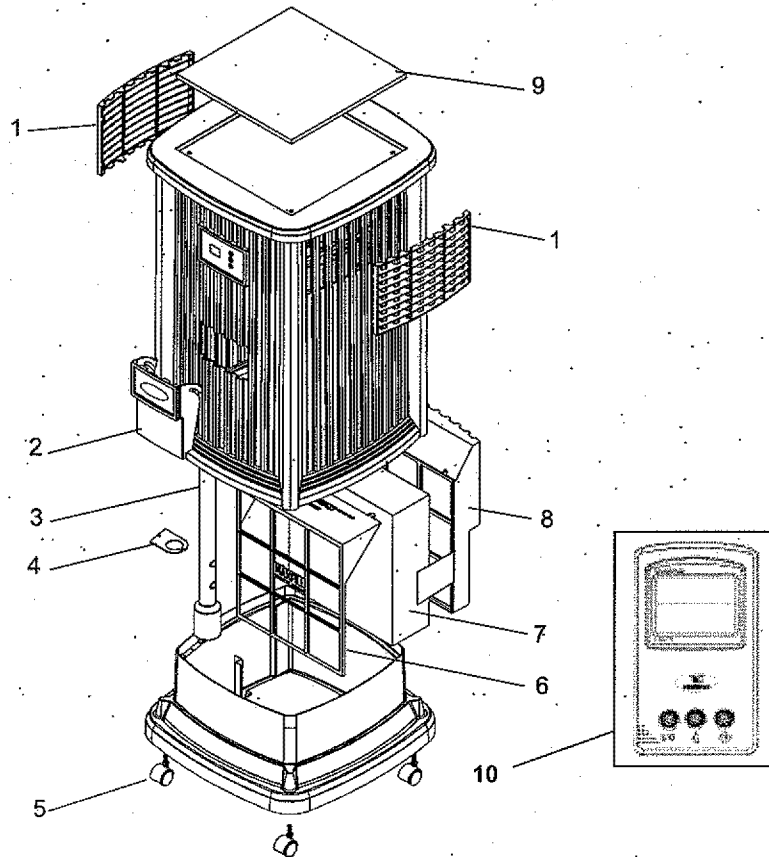

Piezas de repuesto disponibles en el mercado		
N.º de clave	Descripción	Número de pieza
1	Deflector	1B71973
2	Puerta de llenado	1B71970
3	Flotador	1B71971
4	Retenedor del flotador	1B71972
5	Ruedas (4)	1B5460070
6	Retenedor de mecha - Parte frontal	1B71974
7	Mecha	1043
8	Retenedor de mecha - Parte trasera	1B71975
9	Loseta de piedra natural de 30 cm x 30 cm x 1 cm	1B71984
10	Control remoto (opcional)	7V1999
--	Manual del usuario (sin ilustración)	1B71976

Las piezas y los accesorios se pueden adquirir llamando al **1-800-547-3888**. Siempre realice los encargos por el número de pieza, no por el número de clave. Tenga a su alcance el número de modelo del humidificador cuando se comunique.

## **GARANTÍA DEL ESSICK AIR PRODUCTS HUMIDIFICADOR**

**VÁLIDA AL 1 DE ABRIL DE 2010:**

**SE REQUIERE EL RECIBO DE VENTA COMO PRUEBA DE LA COMPRA  
PARA TODOS LOS RECLAMOS DE GARANTÍA.**

**PARA CUALQUIER RECLAMO RELACIONADO CON LA GARANTÍA ES NECESARIO  
PRESENTAR EL RECIBO COMO PRUEBA DE COMPRA.**

Este producto posee garantía por defectos en la fabricación y en los materiales según se detalla a continuación:

Un año desde la fecha de venta para los componentes instalados en fábrica.

Dos años desde la fecha de venta para el motor.

Treinta (30) días para las piezas de repuesto.

Esta garantía no es aplicable a filtros o mechas que el cliente pueda reemplazar.

Esta garantía es aplicable solamente al comprador original del producto siempre que haya adquirido el producto en una tienda o un distribuidor de buena reputación.

Esta garantía no es aplicable a productos que se hayan dañado como consecuencia de accidentes, uso indebido, alteraciones, reparaciones no autorizadas, uso no autorizado, manipulación incorrecta, uso no razonable, abuso, incluida la falta de mantenimiento razonable, el desgaste normal o cuando la tensión de conexión supera en más de 5% aquella especificada en la placa del fabricante.

Asimismo, esta garantía tampoco es aplicable al equipo o a los productos que fueran instalados, conectados o sometidos a mantenimiento de forma incorrecta sin seguir las especificaciones de este Manual del Usuario.

Las alteraciones que puede sufrir el producto incluyen la sustitución de componentes de marca, incluido el tratamiento de bacterias y mechas.

**ESTE PRODUCTO NO FUE DISEÑADO PARA USO COMERCIAL. LA PRESENTE ES LA ÚNICA GARANTÍA QUE OFRECE EL FABRICANTE CON RESPECTO A LOS PRODUCTOS Y, HASTA EL GRADO MÁXIMO PERMITIDO POR LA LEY, REEMPLAZA A CUALQUIER OTRA GARANTÍA, POR ESCRITO O TÁCITA, QUE OPERE DE PLENO DERECHO O DE OTRA FORMA. SE INCLUYE, SIN LIMITACIONES, LA COMERCIABILIDAD Y/O APTITUD PARA UN PROPÓSITO EN PARTICULAR.**

Los empleados, agentes, distribuidores u otras personas no se encuentran autorizados a brindar garantías o condiciones en nombre del fabricante. El cliente será responsable por todos los costos relacionados con el retiro o la reinstalación y el envío del producto para su reparación.

**Dentro de las limitaciones de esta garantía, el comprador que posea unidades que no funcionen correctamente debe contactarse con el servicio de atención al cliente al 800-547-3888 para recibir los documentos y las instrucciones a fin de realizar la devolución de la unidad para su reparación.** Es necesario presentar una copia del recibo de compra para que se apruebe la autorización de devolución de la unidad para su reparación. El fabricante reparará o reemplazará el producto, según lo crea conveniente, y se hará cargo de los gastos de envío de la devolución al cliente. Se acuerda que la reparación o el reemplazo son las únicas soluciones que el fabricante tiene disponibles. **ASIMISMO, HASTA EL GRADO MÁXIMO PERMITIDO POR LA LEY, EL FABRICANTE NO SE HACE RESPONSABLE POR LOS DAÑOS DE CUALQUIER TIPO, INCLUIDOS DAÑOS INCIDENTALES Y EMERGENTES, O LA PÉRDIDA DE GANANCIAS O INGRESOS.**

**Esta garantía se anulará si el comprador intenta reparar o reemplazar cualquier pieza mecánica o eléctrica.**

Esta garantía le confiere al cliente derechos específicos. Además, el cliente puede gozar de otros derechos que varían según la provincia o el estado.



**LISEZ ATTENTIVEMENT CES DIRECTIONS  
ET CONSERVEZ-LES**



**HUMIDIFICATEUR  
ÉVAPORATEUR**

**GUIDE  
D'UTILISATION  
ET  
D'ENTRETIEN  
DU  
PROPRIÉTAIRE  
MODÈLES:**

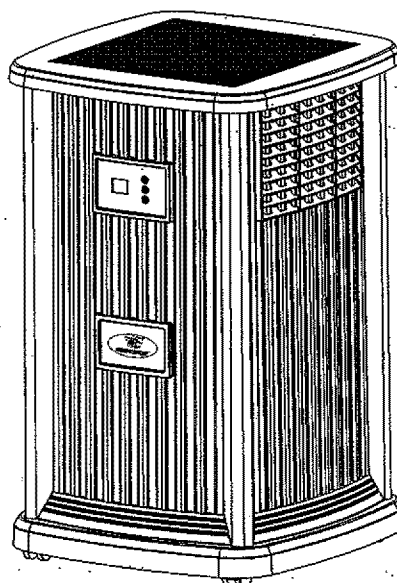

EP9 500, Muscade piédestal  
EP9R 500, Muscade piédestal  
avec télécommande

- Commande numérique
- À vitesse variable
- Hygrostat automatique
- Arrêt automatique
- Mode silencieux pour la nuit.

*French and Spanish  
Instructions included.*

*Se incluyen instrucciones  
en español y francés.*

*Directives en Français et en  
Espagnol comprises*



**PENSEZ À L'ENVIRONNEMENT.  
RECYCLEZ LES MATIÈRES APPROPRIÉES.**

Brevets : 5 037 583 ; 5 110 511 ; 5 133 904  
Autres brevets en instance

1B71976 7/10

## Instructions Générales De Sécurité

### À LIRE AVANT D'UTILISER VOTRE HUMIDIFICATEUR

**DANGER:** Signifie que si les informations de sécurité ne sont pas suivies, des blessures graves ou fatales s'ensuivront.

**AVERTISSEMENT:** Signifie que si les informations de sécurité ne sont pas suivies, des blessures graves ou fatales pourraient survenir.

**ATTENTION:** Signifie que si les informations de sécurité ne sont pas suivies, des blessures pourraient survenir.

1. Afin de réduire le risque d'électrocution, cet humidificateur a une prise à deux têtes (l'une des fiches est plus large que l'autre). Brancher directement l'humidificateur dans une prise de courant alternatif 120 V. Ne pas utiliser de rallonges électriques. Si la prise ne rentre pas, la brancher en sens inverse. Si cela ne rentre toujours pas, contacter un électricien pour installer la prise murale adéquate. Ne pas modifier la prise.
2. Éloignez le cordon électrique d'une zone de passage. Pour diminuer le risque d'incendie, ne mettez jamais le cordon électrique sous un tapis, à proximité d'une bouche d'air, d'un radiateur, d'un four ou d'un appareil de chauffage.
3. Toujours débrancher l'humidificateur avant de le déplacer. Enlever le système de ventilation avant de nettoyer ou de faire réparer l'humidificateur.
4. L'humidificateur doit toujours rester propre.
5. N'introduisez pas de corps étrangers dans l'humidificateur.
6. Cet appareil n'est pas un jouet. Une surveillance est nécessaire si cet appareil est utilisé par ou près d'un enfant.
7. Ne vous servez en aucun cas de votre humidificateur en cas de pièce manquante ou endommagée.
8. Pour réduire le risque d'électrocution ou d'endommagement de l'humidificateur, ne l'inclinez pas, ne le secouez pas et ne le faites pas basculer tant qu'il est en marche.
9. Pour réduire les risques d'endommagement, débranchez l'humidificateur lorsque vous ne vous en servez pas.
10. Pour réduire le risque de choc électrique accidentel, ne touchez pas le cordon ou les commandes avec les mains mouillées.
11. Pour réduire le risque d'incendie, ne l'utilisez pas près d'une flamme, comme une bougie ou autre source de flamme.
12. Observez l'étiquette en dessous.

**AVERTISSEMENT :** Pour réduire les risques d'incendie, de choc électrique ou de blessure, débranchez toujours avant de réparer ou de nettoyer.

**ATTENTION :** Si une plante est placée sur le piédestal, assurez-vous qu'il n'y a pas d'eau de versé sur le panneau de commande lors de l'arrosage de la plante. Si de l'eau pénètre dans le panneau de commande électronique, des dommages peuvent en résulter. Assurez-vous que le panneau de commande est entièrement sec avant de l'utiliser.

**AVERTISSEMENT :** Pour réduire le risque d'incendie ou de choc électrique, ne versez pas et ne renversez pas d'eau dans le secteur de commande ou moteur. Si les commandes sont mouillées, laissez-les sécher complètement et faites vérifier l'unité par le personnel de service autorisé avant de brancher

## Familiarisez-vous avec votre humidificateur

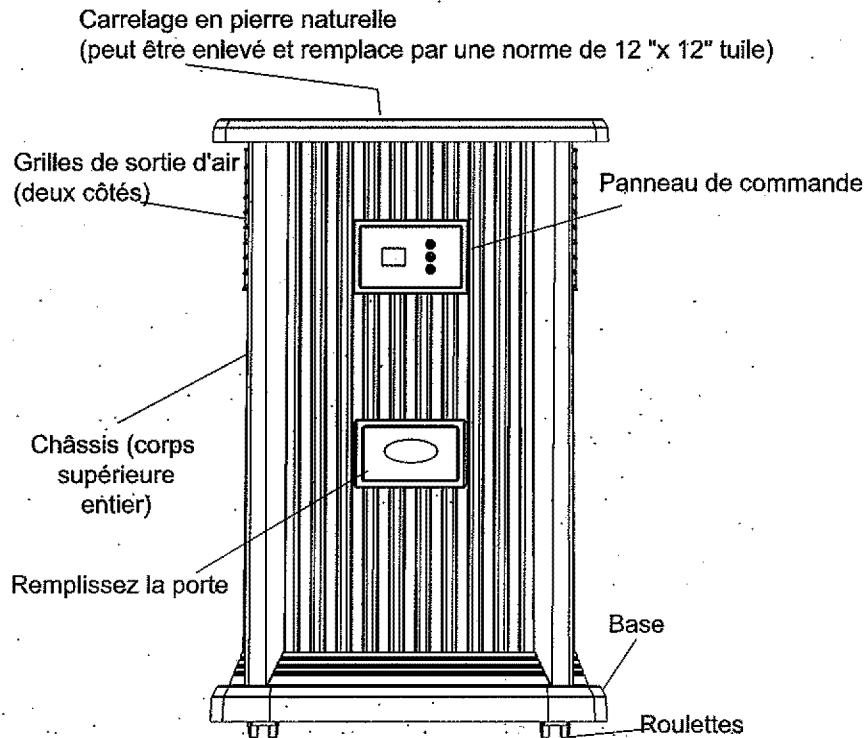

Description.	EP9 500/EP9R 500
*Débit par 24h	34L
Capacité totale	13,25 L
*Portée en m <sup>2</sup>	185,8 m <sup>2</sup>
Vitesses du ventilateur	Variable (9)
Mèche de rechange	No. 1043
Humidostat automatique	Oui
Commandes	Électroniques (avec télécommande)
ETL mentionnés	Oui
Volts	120
Hertz	60
Watts	70

Basée sur un espace à isolation moyenne et une hauteur de plafond de 2,50m.

## Fonctionnement de l'humidificateur

Votre nouvel humidificateur a été conçu pour satisfaire les exigences d'humidité domestique au moyen du principe d'évaporation d'eau dans l'air.

Une fois que le filtre est saturé, l'air est aspiré, passe à travers le filtre et l'humidité est absorbée dans l'air. Toute l'évaporation a lieu dans l'humidificateur ainsi aucun résidu ne reste dans le méche: Ce procédé naturel d'évaporation élimine virtuellement la poussière blanche.

L'air sec est aspiré dans l'humidificateur au dos et est hydraté au fur et à mesure qu'il traverse la méche d'évaporation.

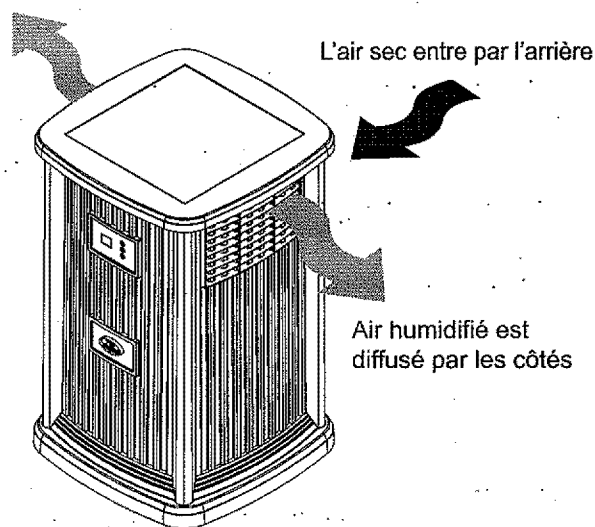

Quand la Température Extérieure est :		L'Humidité Relative Intérieure Recommandée (HR) est
F	C	
-10°	-24°	20%
2°	-18°	25%
10°	-12°	30%
≥20°*	≥-6°*	35%

\* ou plus

**IMPORTANT :** Des dégâts d'eau peuvent se produire si la condensation se forme sur les fenêtres ou les murs. Le point de **REGLAGE** d'Humidité devrait être abaissé jusqu'à ce que la condensation ne se forme plus. Nous recommandons que les niveaux d'humidité ambiante ne doivent pas excéder 50%.

**ATTENTION :** Ne placez PAS l'appareil directement en face d'un conduit d'air chaud ou d'un radiateur. Ne placez PAS sur un tapis mou

**AVERTISSEMENT :** Pour votre propre sécurité, n'utilisez pas l'humidificateur si des pièces sont endommagées ou manquantes

## Installation et Localisation

- 1) Déballer humidificateur du carton et enlever tous les matériaux d'emballage de la boîte.

**NOTA :** Cette unité est incrustée de carreau en pierre naturelle (marbre). Prenez garde lorsque vous retirez le carreau en marbre de l'emballage, parce qu'il peut se briser et qu'il est lourd.

- 2) Soulevez le châssis (cabinet supérieur) pour localiser les roulettes et le manuel.
- 3) Placez l'humidificateur sur une surface plane. Positionnez l'humidificateur où plus d'humidité est nécessaire ou lorsque le plus d'air sera distribué dans toute la maison, comme près d'un retour d'air froid. Si l'appareil est placé près d'une fenêtre, la condensation peut se former sur la vitre. Si cela se produit l'unité doit être replacée dans un autre endroit.

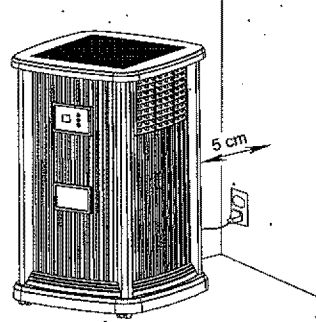

**NOTA :** En raison de sortie d'air frais et humide de l'humidificateur, il est préférable de diriger l'air loin de thermostat et de registres d'air chaud, et de positionner l'humidificateur à côté d'un mur intérieur. L'unité ne doit pas être placée où de l'air froid des murs extérieurs ou où de l'air chaud à partir d'un registre d'air chaud souffle directement sur celle-ci.

- 4) Placez l'humidificateur au moins à 5 cm (2 pouces) du mur.

## Assemblé

### LES ROULETTES

- 1) Soulevez le châssis de l'embase et mettez de côté.
- 2) Enlevez le flotteur et le dispositif de retenue mèche/mèche de l'embase. Retournez l'embase vide. Insérez chaque tige de roulette dans un trou de roulette à chaque coin du fond de l'humidificateur. Les roulettes doivent être bien ajustées et doivent être insérées jusqu'à ce que l'épaulement de la tige atteigne la surface du cabinet.
- 3) Retournez de nouveau l'embase à sa position de départ.

### FILTRE À MÈCHE D'ÉVAPORATION

- 4) Assurez-vous que la 1043 Superwick (Supermèche 1043) est installée dans l'embase de dispositif de retenue de mèche à deux parties dans l'embase de l'humidificateur
- 5) Placez le châssis sur le cadre de base et enfoncez-le sur l'embase fermement jusqu'à ce qu'il soit en place.
- 6) Assurez-vous que le châssis est posé sur l'embase avec le flotteur vers l'avant.

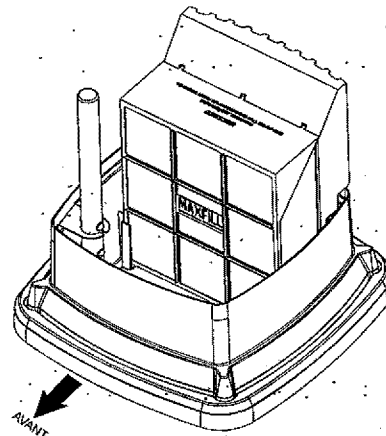

## RENSEIGNEMENTS SUR LE REMPLISSAGE

7) Ouvrez la porte de remplissage sur le devant de l'appareil. En utilisant un pichet, versez délicatement de l'eau dans la porte de remplissage d'eau.

**NOTA :** Le réservoir peut contenir 3,5 gallons. Ne remplissez pas trop l'unité, car des fuites peuvent se produire.

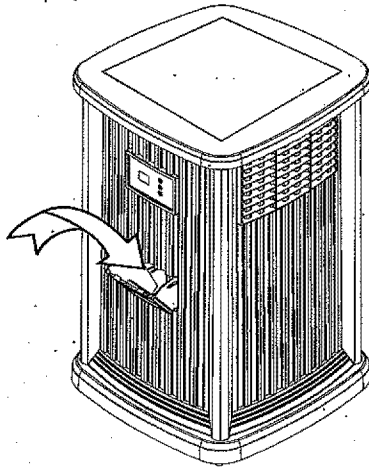

**NOTA :** Au remplissage initial, il faudra environ 20 minutes pour que le réservoir se remplisse, car la mèche à sec doit absorber l'eau. Les remplissages d'après prendront environ 12 minutes, puisque la mèche est déjà saturée.

Après que le processus de remplissage soit terminé, et que la mèche est saturée, l'appareil est prêt à l'emploi.

**ATTENTION :** Si une plante est placée sur le piédestal, assurez-vous qu'il n'y a pas d'eau de versé sur le panneau de commande lors de l'arrosage de la plante. Si de l'eau pénètre dans le panneau de commande électronique, des dommages peuvent en résulter. Si les commandes sont mouillées, laissez-les sécher complètement et faites vérifier l'unité par le personnel de service autorisé avant de brancher.

8) Branchez le cordon dans la prise murale. Votre humidificateur est maintenant prêt à l'emploi. L'humidificateur ne devrait pas être à proximité de registres de chaleur. Placez l'appareil au moins à DEUX pouces de n'importe quel mur. La circulation d'air non restreinte dans l'unité se traduira par une meilleure efficacité et performance.

## Commandes Et Fonctionnement

Cet appareil a un panneau de commande numérique qui vous permet d'ajuster la vitesse du ventilateur et le niveau d'humidité. Il vous permet aussi de visualiser des informations sur l'état de l'appareil. L'affichage indiquera également si la Télécommande facultative (EP9R 500 uniquement) est utilisée au moment.

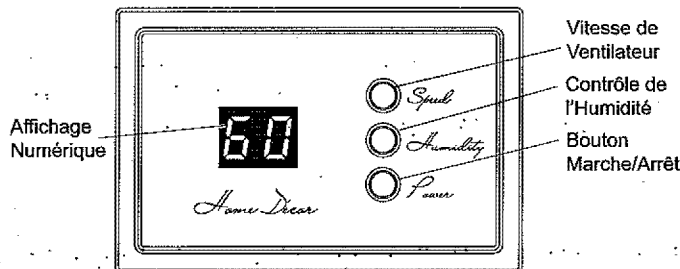

1) Le contrôleur numérique dispose d'un écran qui fournit des informations sur l'état de l'appareil. Selon la fonction qui est accédée, il affiche l'humidité relative, la vitesse du ventilateur, l'humidité réglée et indique quand l'appareil n'a plus d'eau.

## VITESSE DE VENTILATEUR

- 2) Le bouton Speed (Vitesse) contrôle le moteur à vitesse variable. Neuf vitesses offrent un contrôle précis du ventilateur. Appuyez sur le bouton marche/arrêt et sélectionnez la vitesse de ventilateur : F1 à F9 de la plus faible à la plus haute vitesse.

La vitesse du ventilateur sera affichée sur le panneau de commande au fur et à mesure que les vitesses sont franchies.

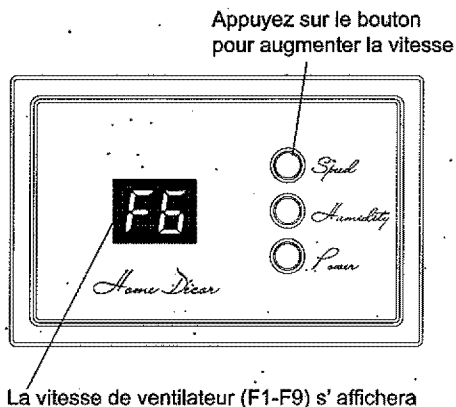

**NOTA :** Lorsque de la condensation excessive est présente, un réglage de vitesse de ventilateur plus bas est recommandé.

## CONTRÔLE DE L'HUMIDITÉ

**NOTA:** Les appareils EP9 500 / EP9R 500 ont un humidostat automatique situé sur le cordon qui mesure l'humidité relative dans la chambre. Lorsque le niveau d'humidité sélectionné s'abaisse de 3% en dessous de l'humidité relative, l'humidificateur se met sous et hors cycles comme requis de façon à maintenir le réglage sélectionné.

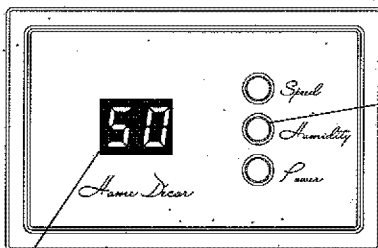

Affiche l'humidité Relative au démarrage, les étapes pour la Sélection de Niveau d'Humidité (en incréments de 5%), et ensuite retourne à l'Humidité Relative after que le réglage soit fini. ensuite retourne à l'Humidité Relative after que le réglage soit fini.

- 3) Au démarrage initial, l'humidité relative de la salle sera affichée. Chaque appui successif du Bouton de Commande d'Humidité va augmenter le réglage par incréments de 5%. Au point de réglage 65%, l'appareil fonctionnera en continu.

## AUTRES INDICATIONS

- 4) Cet humidificateur a un rappel de vérification de filtre qui apparaît après 720 heures de fonctionnement. Lorsque le message Check Filter (CF) (Vérifier Filtre) s'affiche, débranchez le cordon d'alimentation et vérifiez l'état du filtre. La fonction CF est réinitialisée après avoir rebranché l'appareil.
- 5) Lorsque l'appareil n'a plus d'eau, un F clignotant s'affiche sur le panneau d'affichage.

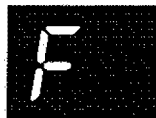

## INSTRUCTIONS DE TELECOMMANDE (EP9R 500)

Si votre appareil a la télécommande, ou si vous avez acheté la télécommande, Modèle 1999, vous avez la possibilité de contrôler les fonctions de votre humidificateur à distance.

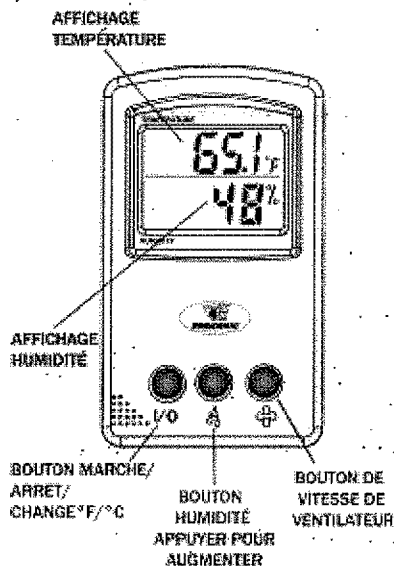

Pour Activer la Télécommande :

Avec l'humidificateur et la télécommande éteints, Appuyez une fois sur le bouton E/S sur la télécommande.

Cela allume l'humidificateur et permet à la télécommande de faire fonctionner toutes les fonctions de l'humidificateur.

(Le panneau de commande de l'humidificateur affichera EC, pour la Commande Externe)

Appuyez sur les boutons d'humidité et de Fan Speed (Vitesse de Ventilateur)-respectifs pour régler les paramètres sur la télécommande, comme vous le feriez sur l'humidificateur lui-même.

Le réglage par défaut pour la lecture de température est en degrés Fahrenheit (F). Si vous préférez les degrés Celsius (C), appuyez sur le bouton I/O (E/S) une fois de plus pour utiliser cette unité de mesure.

Le fait d'appuyer sur le bouton I/O (E/S) une fois de plus éteindra la télécommande et l'humidificateur.

Si l'humidificateur est déjà en marche et fonctionne lorsque le bouton I/O (E/S) de la télécommande est appuyé, la commande de l'humidificateur se transfère à la télécommande, et revient aux derniers réglages utilisés avec la télécommande. Vous pouvez réajuster les réglages comme souhaité.

Si les commandes sur l'humidificateur sont utilisées alors que la télécommande est en commande, le contrôle reviendra à l'humidificateur, et les réglages reviendront à ceux utilisés en dernier sur le panneau de contrôle d'humidificateur. La télécommande restera allumée jusqu'à ce qu'elle soit éteinte.

### UTILISER LA TELECOMMANDE

Lorsque la télécommande a le contrôle, l'affichage sur l'humidificateur lira EC (pour Commande Externe).

- Les boutons d'humidité et de vitesse fonctionnent de la même manière que leurs homologues sur l'appareil.
- Les réglages de vitesse de ventilateur et d'humidité s'affichera sur le panneau de commande au fur et à mesure que vous les ajustez.
- La mesure par défaut pour la température est en Fahrenheit (°F), mais le fait d'appuyer sur le bouton I/O (E/S) une seconde fois changera la mesure en degrés Celsius (°C)
- Périodiquement, la télécommande effectue une vérification de la fréquence et sera insensible à l'entrée. Attendez 5 secondes et essayez votre entrée de nouveau.



## Remplacement de Mèche

Le EP9 500 / EP9R 500 utilisent la 1043 Super Wick (Super Mèche 1043). Utilisez toujours la mèche de marque Essick originale pour maintenir votre appareil et pour maintenir votre garantie.

- 1) Tout d'abord, supprimez n'importe quels éléments sur le dessus du piédestal et retirez le carreau en pierre naturelle et placez-le dans un endroit sûr.
- 2) Soulevez le châssis de l'embase pour révéler la mèche, le dispositif de retenue de mèche et le flotteur.
- 3) Retirez la mèche et l'assemblage de retenue. Séparez le dispositif de retenue de mèche en deux parties.
- 4) Retirez la vieille mèche, égouttez et jetez.
- 5) Placez la nouvelle mèche 1043 d'Essick dans le plus petit côté du dispositif de retenue de mèche et enclenchez la section arrière la plus grande en place.
- 6) Ensuite, placez l'ensemble dans l'embase, en l'alignant aux guides intégrés.

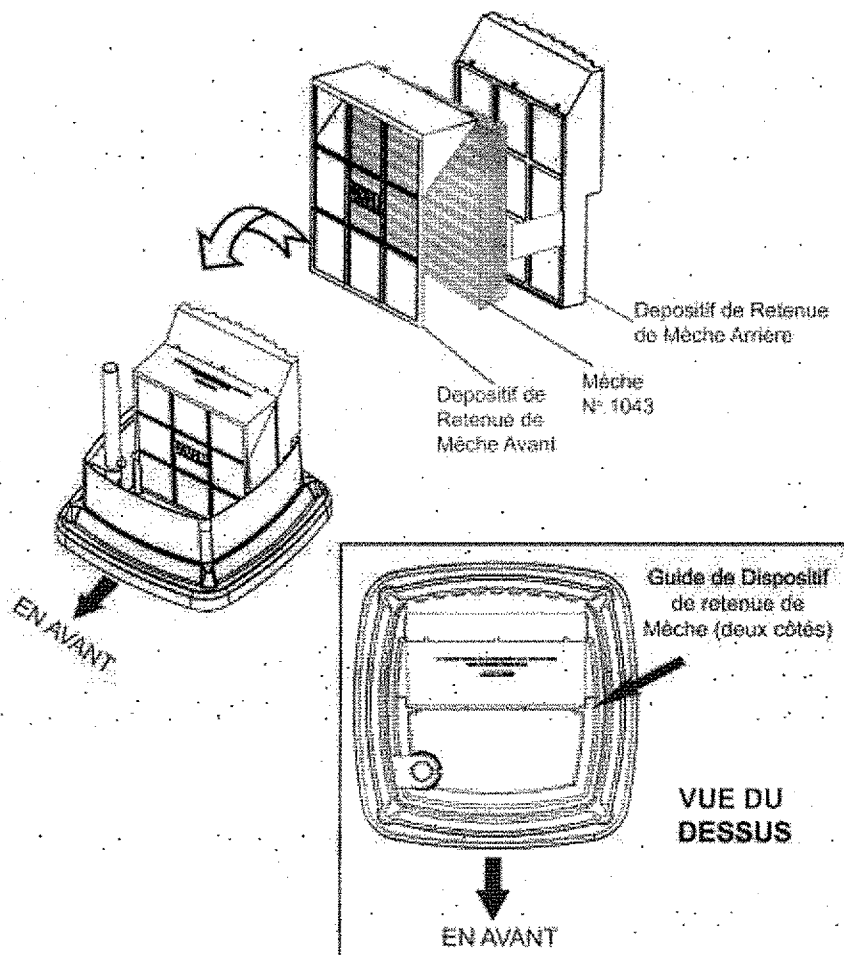

## **SOINS ET ENTRETIEN**

**ATTENTION :** Débranchez l'alimentation avant de remplir, de nettoyer ou d'entretenir. Gardez toujours la grille au sec en tout temps.

Le nettoyage régulier de votre humidificateur aide à éliminer les odeurs et la croissance bactérienne et fongique. De l'eau de javel ordinaire est un bon désinfectant et peut être utilisé pour désinfecter l'embase de l'humidificateur après le nettoyage. Nous recommandons de nettoyer votre humidificateur au moins une fois toutes les deux semaines pour maintenir des conditions environnementales optimales pour votre maison.

Nous conseillons également d'utiliser le Traitement Bactériostatique d'Air Essick à chaque fois que vous remplissez votre humidificateur pour empêcher la croissance bactérienne. Ajouter du traitement bactériostatique selon les instructions sur la bouteille. Veuillez appeler le 1-800-547-3888 pour commander le Traitement Bactériostatique numéro de produit de référence 1970.

- 1) Retirez tous les objets du haut du piédestal. Enlevez le carreau de pierre naturelle et placez dans un endroit sûr. Éteignez l'unité complètement et débranchez de la prise.
- 2) Soulevez le châssis et mettez de côté.
- 3) Portez l'embase vers un évier. Soulevez la mèche et les dispositifs de retenue de l'embase permettant à l'eau de s'écouler. Rincez la mèche sous de l'eau douce uniquement. N'utilisez pas de savon, de détergent, ou tout autres produits de nettoyage sur la mèche. Laissez dans l'évier pour évacuer l'eau.

## **ENLEVEMENT DE DEPOTS**

- 4) Videz l'eau de l'embase. Remplissez l'embase avec de l'eau et ajoutez 8 onces (1 tasse) de vinaigre blanc. Laissez reposer 20 minutes. Puis videz la solution.
- 5) Imbibez un chiffon doux avec du vinaigre blanc et essuyez l'embase pour enlever les dépôts. Rincez la zone de réservoir d'eau entier avec de l'eau douce pour enlever le tartre et la solution de nettoyage avant la désinfection.

## **UNITE DE DESINFECTION**

- 6) Remplissez l'embase à la ligne MAX FILL (REPLISSAGE MAX) avec de l'eau et ajoutez 1 cuillère à café d'eau de Javel. Essuyez les surfaces intérieures avec cette solution. Laissez reposer la solution pendant 20 minutes, puis rincer à l'eau jusqu'à ce que l'odeur de l'eau de javel ait disparue. Séchez avec un chiffon propre. L'extérieur de l'unité peut être essuyé avec un chiffon doux humidifié avec de l'eau douce.
- 7) Replacez le châssis sur l'embase et re-remplissez l'unité à travers le bec de remplissage.

## **STOCKAGE D'ETE**

Bien que l'humidificateur de piédestal soit suffisamment attractif pour être exposé toute l'année, si vous choisissez de ranger l'appareil pour l'été, assurez-vous que des soins appropriés sont pris pour protéger l'humidificateur pendant le stockage. Nous vous recommandons d'emballer le carreau en marbre dans une serviette ou une couverture pour le protéger pendant le stockage. Nous vous recommandons également de stocker la télécommande facultative (sans les piles) avec l'humidificateur pour un accès facile lorsque l'humidificateur est utilisé à nouveau. Nettoyez l'appareil tel que décrit dans la section Soins & Entretien.

- 1) Jetez les mèches utilisées et n'importe quelle eau dans l'embase et laissez sécher complètement avant le stockage. Ne stockez pas avec de l'eau à l'intérieur de l'embase.
- 2) Ne stockez pas l'appareil dans un grenier ou une autre zone à haute température.
- 3) Installez un nouveau filtre au début de la saison.

## Liste de Pièces pour EP9 500/EP9R 500

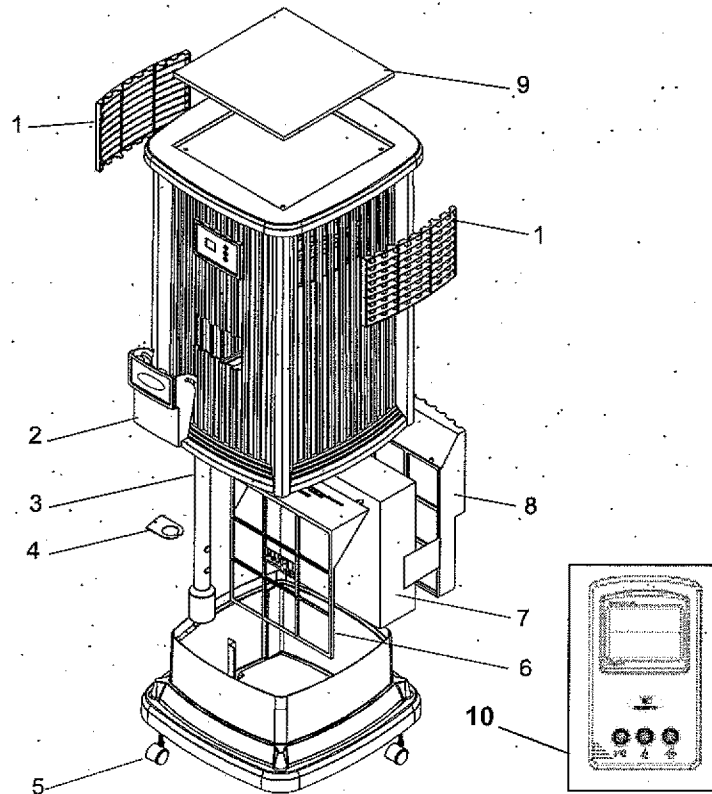

Pièces de Remplacement Disponibles Pour Achat		
Num. Clé	Description	Numéro de Pièce
1	Défecteur	1B71973
2	Porte de Remplissage	1B71970
3	Flotteur	1B71971
4	Dispositif de Retenue de Flotteur	1B71972
5	Roulettes (4)	1B5460070
6	Dispositif de Retenue de Mèche - Avant	1B71974
7	Mèche	N° 1043
8	Dispositif de Retenue de Mèche - Arrière	1B71975
9	Carreau en Pierre Naturelle de 12 po x 12 po x 3/8 po	1B71984
10	Télécommande	7V1999
--	Manuel du Propriétaire (Pas d'image)	1B71976

Les pièces et les accessoires peuvent être commandés en appelant le **1-800-547-3888**. Commandez toujours par numéro de pièce, pas par Numéro Clé. Veuillez avoir le numéro de modèle de l'humidificateur disponible pendant votre appel.

**Essick Air Products**  
**POLITIQUE DE GARANTIE SUR LES HUMIDIFICATEURS**  
**- EN VIGUEUR À COMPTER DU 1ER AVRIL 2010 :**

**RÉCÉPISSÉ DE VENTE REQUIS COMME PREUVE D'ACHAT POUR TOUTES LES**  
**RÉCLAMATIONS AU TITRE DE LA GARANTIE.**

Ce produit est garanti contre les défauts de main-d'œuvre et de matériaux de la façon indiquée ci-dessous :

Un an à compter de la date de vente sur les composants installés en usine.

Deux ans à compter de la date de vente sur le moteur.

Trente (30) jours sur les composants de remplacement.

La présente garantie ne s'applique pas aux filtres ou aux mèches qui sont des pièces remplaçables par le client.

La présente garantie ne s'applique qu'à l'acheteur d'origine du produit lorsqu'il est acheté auprès d'un détaillant / revendeur réputé.

La présente garantie ne s'applique pas aux dommages provenant d'un accident, d'une mauvaise utilisation, de modifications, de réparations non autorisées, d'une utilisation non autorisée, d'une manipulation incorrecte, d'une utilisation déraisonnable, d'un abus, y compris un manquement à effectuer l'entretien raisonnable, de l'usure normale, ni là où la tension se de branchement dépasse de plus de 5 % la tension indiquée sur la plaque d'identification, ni à un équipement ou des produits installés, câblés ou entretenus incorrectement en violation de ce mode d'emploi.

Les modifications comprennent la substitution de composants de marque, y compris de façon non limitative les mèches et les traitements antibactériens.

CE PRODUIT N'EST PAS DESTINÉ À UN USAGE COMMERCIAL. CECI EST LA SEULE ET EXCLUSIVE GARANTIE DONNÉE PAR LE FABRICANT EN CE QUI CONCERNE LES PRODUITS ET, DANS TOUTE LA MESURE AUTORISÉE PAR LA LOI, REMPLACE ET EXCLUT TOUTES AUTRES GARANTIES ET CONDITIONS, EXPRESSES OU IMPLICITES, QU'ELLES DÉCOULENT PAR VOIE DE DROIT OU AUTREMENT, Y COMPRIS DE FAÇON NON LIMITATIVE LA QUALITÉ MARCHANDE ET/OU L'ADAPTATION À UN USAGE PARTICULIER

Aucun employé, agent, revendeur ou autre personne n'est autorisé à donner une garantie ou condition quelconque au nom du fabricant. Le client sera responsable de tous les coûts encourus pour le retrait ou la réinstallation et l'expédition du produit pour réparations.

**Dans les limites de la présente garantie, un acheteur dont un appareil ne fonctionne pas doit contacter le service clientèle au 800-547-3888 pour obtenir les documents et les instructions pour envoyer l'appareil pour réparations.** Une copie du récépissé de vente est requise avant qu'une autorisation de renvoi d'un appareil pour réparations ne soit approuvée. Le fabricant réparera ou remplacera le produit, à sa seule discrétion, avec les frais de port de renvoi à l'acheteur payés par le fabricant. Qu'il est convenu que cette réparation ou ce remplacement constitue le recours exclusif est disponible auprès du fabricant et que, **DANS TOUTE LA MESURE AUTORISÉE PAR LA LOI, LE FABRICANT N'EST PAS RESPONSABLE DES DOMMAGES D'UCUNÉ SORTE, Y COMPRIS LES DOMMAGES ACCESSOIRES ET INDIRECTS OU LA PERTE DE PROFITS OU DE REVENUS.**

**La présente garantie sera nulle et non avenue si l'acheteur tente de réparer ou de remplacer toute pièce qui soit mécanique ou électrique.**

La garantie donne au client des droits juridiques spécifiques et ce dernier peut également avoir d'autres droits qui varient d'une province à l'autre ou d'un état à l'autre.