

Use & Care Guide

Guide d' utilisation et d'entretien

English / Français

Model/Modèle: 116.23205C

Kenmore®

Canister Vacuum Cleaner Aspirateur

P/N C01ZDTW00K00-KC01ZDTWZ0K0

Sears Canada, Inc., Toronto, M5B 2B8

www.sears.ca



TABLE OF CONTENTS

<p>Before Using Your New Vacuum Cleaner 2</p> <p style="padding-left: 20px;">Packing List 2</p> <p>Kenmore Vacuum Cleaner Warranty .. 3-4</p> <p>Important Safety Instructions 5</p> <p>Parts and Features 6-8</p> <p>Assembly Instructions 9-10</p> <p>Operating Instructions 11</p> <p style="padding-left: 20px;">How to Start 11-12</p> <p style="padding-left: 20px;">Vacuuming Tips 13-14</p> <p style="padding-left: 20px;">Suggested Pile Height Settings 14</p> <p style="padding-left: 20px;">Attachments 15-17</p> <p style="padding-left: 20px;">Attachment Use Table 17</p> <p style="padding-left: 20px;">Attachment Storage 18</p> <p style="padding-left: 20px;">Performance Features 19</p>	<p>Canister Care 20</p> <p style="padding-left: 20px;">Removing Clogs 20</p> <p style="padding-left: 20px;">Cleaning Exterior and Attachments .. 20</p> <p style="padding-left: 20px;">Bag Changing 21</p> <p style="padding-left: 20px;">Motor Safety Filter Changing 22</p> <p style="padding-left: 20px;">Exhaust Filter Changing 23</p> <p>PowerMate® Care 24</p> <p style="padding-left: 20px;">Belt Changing and Agitator Cleaning 24-25</p> <p style="padding-left: 20px;">Bulb Changing 26</p> <p style="padding-left: 20px;">Agitator Servicing 26</p> <p>Troubleshooting 27-28</p> <p>Requesting Assistance Or Service Back Cover</p>
--	---

BEFORE USING YOUR NEW VACUUM CLEANER

Please read this guide. It will help you assemble and operate your new Kenmore vacuum cleaner in the safest and most effective way.

For more information about vacuum cleaner care and operation, call your nearest Sears store. You will need the complete model and serial numbers when requesting information. Your vacuum cleaner's model and serial numbers are located on the Model and Serial Number Plate.

Use the space below to record the model number and serial number of your new Kenmore vacuum cleaner.

Model No. _____

Serial No. _____

Date of Purchase _____

Keep this book and your sales check (receipt) in a safe place for future reference.

PACKING LIST

Your KENMORE VACUUM CLEANER is packaged with the following parts and components assembled separately in the carton:

- | | |
|---------------------------|---------------------|
| 1 Canister Vacuum Cleaner | 1 Pet Tool* |
| 1 PowerMate® | 1 Pet PowerMate® |
| 1 Hose & Handle Assembly | 1 Upper Wand |
| 1 Floor Brush* | 1 Lower Wand |
| 1 Crevice Tool** | 1 Use & Care Guide |
| 1 Combination Brush | 1 Repair Parts List |

Each of the above assemblies are shown in detail inside the Repair Parts List.

*These items are found under the Tool Cover.

**These items are found on the hose & handle assembly.

KENMORE VACUUM CLEANER WARRANTY

Kenmore Vacuum Cleaner Limited Warranty

General: All models of Kenmore Vacuum Cleaners, with the exception of central vacuum systems, which shall be subject to different warranty provisions, are warranted to be free from defects in materials or workmanship for a specific time period as set-out below (the "Warranty Period"). Warranties extend to the original purchaser of a Kenmore Vacuum Cleaner only and are non-transferable. Purchases made through an online auction or through any website other than www.sears.ca are excluded. The relevant Warranty Period commences on the original date of purchase. Within this period, Sears Canada, Inc. will, at its sole option, repair or replace any products or components which fail in normal use. Such repairs or replacement will be made at no charge to the customer for parts or labor, provided that the customer shall be responsible for any transportation

Exclusions: This warranty does not cover failures due to normal wear, abuse, misuse, neglect, improper maintenance or failure to follow maintenance guidelines and/or instructions, failure to operate the product in accordance with the owner's manual or any additional instructions or information provided at the time of purchase or in subsequent communications with the original purchaser, accident or unauthorized alterations or repairs made or attempted by others. Also excluded from warranty coverage are the following:

1. "Wear Items", which are parts that will need replacement under normal usage, including but not limited to: filters, belts, light bulbs and bags and brush roll assemblies and brush strips
2. Service-related telephone calls or technician visits relating to a user's requirements for instructions involving the correct product installation, operation or regular maintenance to the product i.e. cleaning filters, brush roll assembly, hose obstructions and the like
3. Maintenance, adjustments, and cleaning inquiries or service calls
4. Damage or failure when installation, operation and maintenance instructions provided are not followed
5. Damage or failure resulting from accident, abuse, misuse, negligence or use for other than an intended purpose
6. Damage or failure caused by the use of detergents, cleaners, chemicals or utensils other than those recommended in any instructions, service bulletins or otherwise by Sears
7. Damage or failure resulting from unauthorized modifications made to this product.

Any product missing the model and/or serial number identification label will be disqualified from coverage under this warranty.cost.

Repairs: Repairs conducted within the Warranty Period will be warranted until the end of the original Warranty Period.

Disclaimers: THE WARRANTIES AND REMEDIES CONTAINED HEREIN ARE EXCLUSIVE AND IN LIEU OF ALL OTHER WARRANTIES, WHETHER ORAL OR WRITTEN (OTHER THAN AS STATED HEREIN), AND WHETHER EXPRESS, IMPLIED OR STATUTORY, INCLUDING BUT NOT LIMITED TO ANY LIABILITY ARISING UNDER ANY WARRANTY OF MERCHANTABILITY OR FITNESS FOR A PARTICULAR PURPOSE, STATUTORY OR OTHERWISE. THIS WARRANTY GIVES YOU SPECIFIC LEGAL RIGHTS, WHICH MAY VARY FROM ONE JURISDICTION TO ANOTHER.

(cont.) KENMORE VACUUM CLEANER WARRANTY

IN NO EVENT SHALL SEARS BE LIABLE FOR ANY INCIDENTAL, SPECIAL, INDIRECT OR CONSEQUENTIAL DAMAGES, WHETHER RESULTING FROM THE USE, MISUSE OR INABILITY TO USE THE PRODUCT OR FROM DEFECTS IN THE PRODUCT. THE EXCLUSIONS IN THIS PARAGRAPH SHALL NOT APPLY IN JURISDICTIONS WHERE APPLICABLE LAW DOES NOT ALLOW FOR THE EXCLUSION OF INCIDENTAL OR CONSEQUENTIAL DAMAGES. IN SUCH JURISDICTIONS, THIS PARAGRAPH SHALL NOT APPLY, BUT THE REMAINING PROVISIONS OF THIS DOCUMENT SHALL REMAIN VALID.

Sears retains the exclusive right to repair or replace the product or offer a full refund of the purchase price at its sole discretion. SUCH REMEDY SHALL BE YOUR SOLE AND EXCLUSIVE REMEDY FOR ANY BREACH OF WARRANTY.

Customer Responsibilities: In addition to complying with all suggested maintenance guidelines and instructions, customers' obligations shall include but shall not be limited to: operating the product in accordance with the owner's manual or any additional instructions or information provided at the time of purchase or in subsequent communications to the purchaser from time to time, exhibit reasonable care in the use, operation, maintenance, general upkeep and storage of the product. Failure to comply with these requirements will void any applicable warranty.

Procedures: Warranty service is available by calling 1-800-469-4663.

List of Applicable Warranty Periods: The following list contains the applicable Warranty Period for your Kenmore Vacuum Cleaner:

1. For one year from date of purchase, the cost of parts and labour for this product will be covered, free of charge if defective in material or workmanship.
2. If this appliance is ever used for other than private family/residential purposes, this warranty only applies for 30 days from the date of purchase.

Service Type: Kenmore Vacuum Cleaners are serviced on a "carry-in" basis, whereby customer brings the unit to a Sears Retail or Product Repair Centre location. These include: Kenmore canister, upright, and shampooer vacuums.

Proof of Purchase/Documentation: Warranty coverage is conditioned upon the original purchaser furnishing Sears Canada or its authorized third party service provider if applicable, with the original sales receipt or other adequate written proof of the original purchase date and identification of the product. In the event that the original purchaser is unable to provide a copy of the original sales receipt, Sears Canada Inc. reserves the right to determine in its sole discretion what other written proof of the original purchase date and identification of the product is acceptable.

IMPORTANT SAFETY INSTRUCTIONS

Read all instructions in this guide before assembling or using your vacuum cleaner.

WARNING:

Your safety is important to us. To reduce the risk of fire, electrical shock, injury to persons or damage when using your vacuum cleaner, follow basic safety precautions including the following:

Use your vacuum cleaner only as described in this guide. Use only with Sears recommended attachments.

Disconnect electrical supply before servicing or cleaning out the brush area. Failure to do so could result in the electrical shock or brush suddenly starting.

Do not leave vacuum cleaner when plugged in. Unplug from outlet when not in use and before performing servicing.

To reduce the risk of electrical shock - Do not use outdoors or on wet surfaces.

Do not allow to be used as a toy. Close attention is necessary when used by or near children.

Do not use with a damaged cord or plug. If vacuum cleaner is not working as it should, has been dropped, damaged, left outdoors, or dropped in water, return it to a Sears Service Center.

Do not pull or carry by cord, use cord as a handle, close a door on cord, or pull cord around sharp edges or corners. Do not run vacuum cleaner over cord. Keep cord away from heated surfaces.

Do not unplug by pulling on cord. To unplug, grasp the plug, not the cord.

Do not handle plug or vacuum cleaner with wet hands.

Do not put any objects into openings.

Do not use with any opening blocked; keep free of dust, lint, hair, and anything that may reduce air flow.

Keep hair, loose clothing, fingers, and all parts of body away from openings and moving parts.

Turn off all controls before unplugging.

Use extra care when cleaning on stairs. Do not put on chairs, tables, etc. Keep on floor.

Do not use vacuum cleaner to pick up flammable or combustible liquids (gasoline, cleaning fluid, perfumes, etc.), or use in areas where they may be present. The fumes from these substances can create a fire hazard or explosion.

Do not pick up anything that is burning or smoking, such as cigarettes, matches, or hot ashes.

Do not use vacuum cleaner without dust bag and/or filters in place.

Always change the dust bag after vacuuming carpet cleaners or freshener, powders, and fine dust. These products clog the filters, reduce airflow and can cause damage to the vacuum cleaner. Failure to change the bag could cause permanent damage to the vacuum cleaner.

Do not use the vacuum cleaner to pick up sharp hard objects, small toys, pins, paper clips, etc. They may damage the vacuum cleaner.

Do not operate the vacuum cleaner without the exhaust filter or filter door in place.

The hose contains electrical wires. Do not use when damaged, cut, or punctured. Replace if cut or worn. Do not pick up sharp objects.

Always turn off and unplug before connecting or disconnecting either hose, wand, PowerMate, or Pet PowerMate.

Hold plug when rewinding onto cord reel. Do not allow plug to whip when rewinding.

You are responsible for making sure that your vacuum cleaner is not used by anyone unable to operate it properly.

PARTS AND FEATURES

It is important to know your vacuum cleaner's parts and features to ensure its proper and safe use. Review these before using your vacuum cleaner.

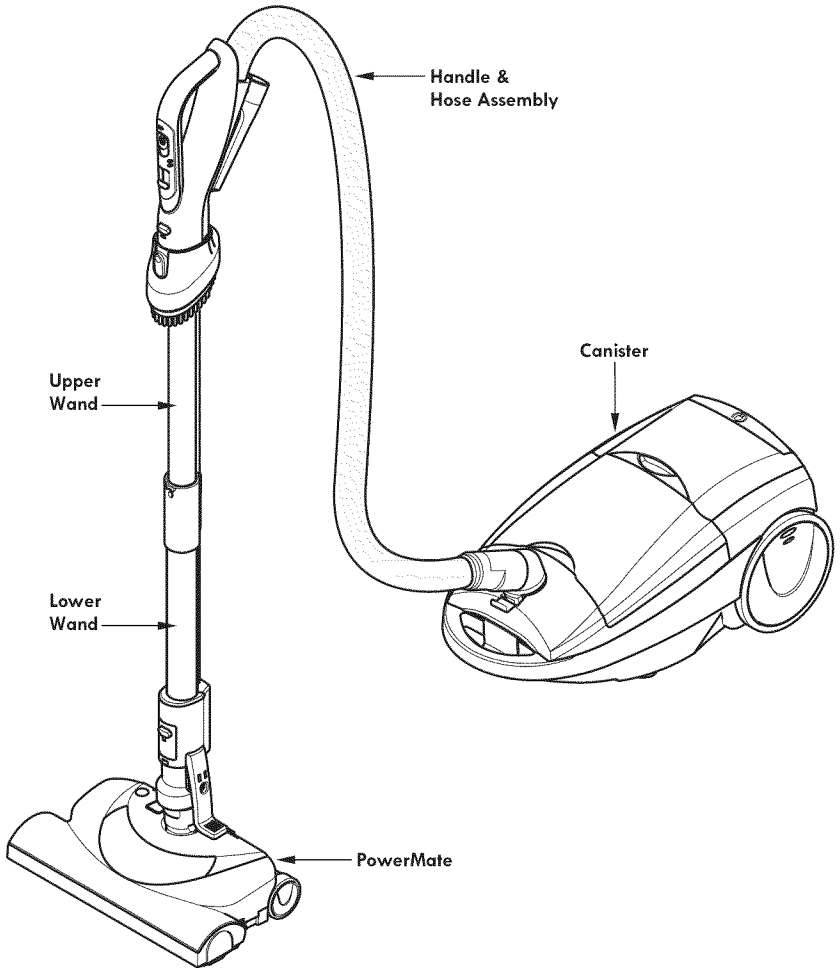

REPLACEMENT PARTS

Object	Style No.	Part No. in USA	Part No. in Canada
Belt	CB-3	20-5218	20-40118
Headlight Bulb	-----	20-5248	20-40601
Dust Bag	C	20-50558	20-50403
Exhaust Filter	EF-1	20-86889	20-40324
Motor Safety Filter	CF-1	20-86883	20-40321

PowerMate & Wands

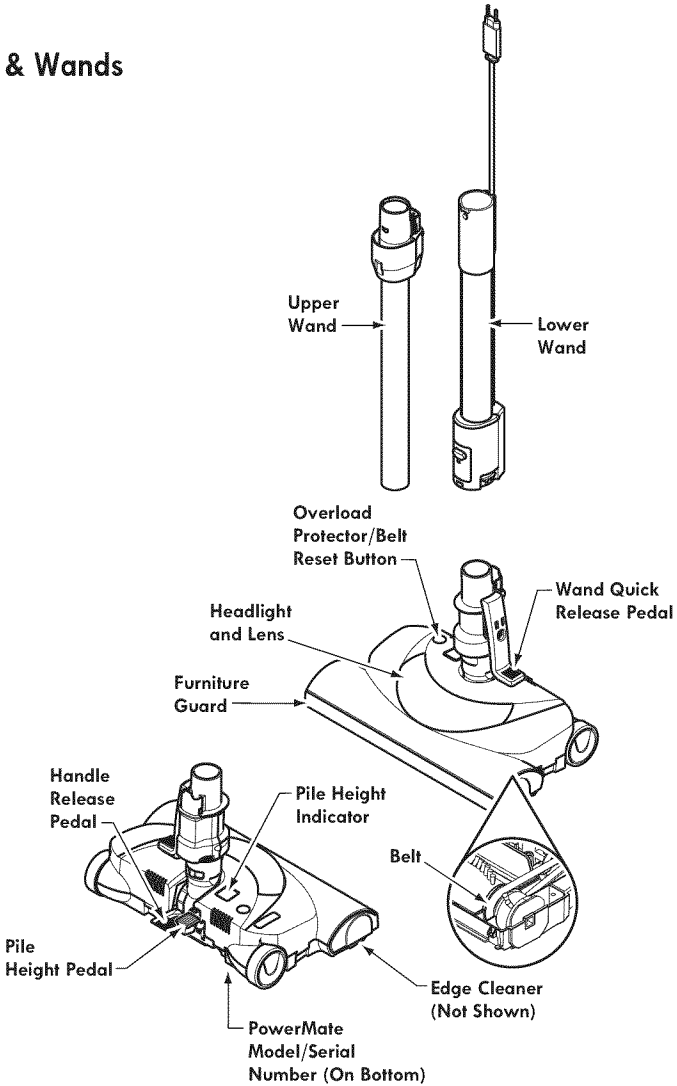

HANDLE & HOSE ASSEMBLY

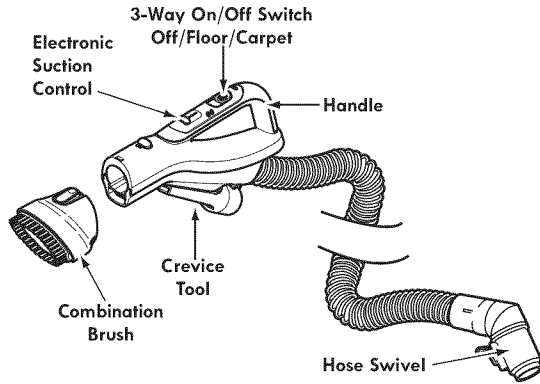

CANISTER

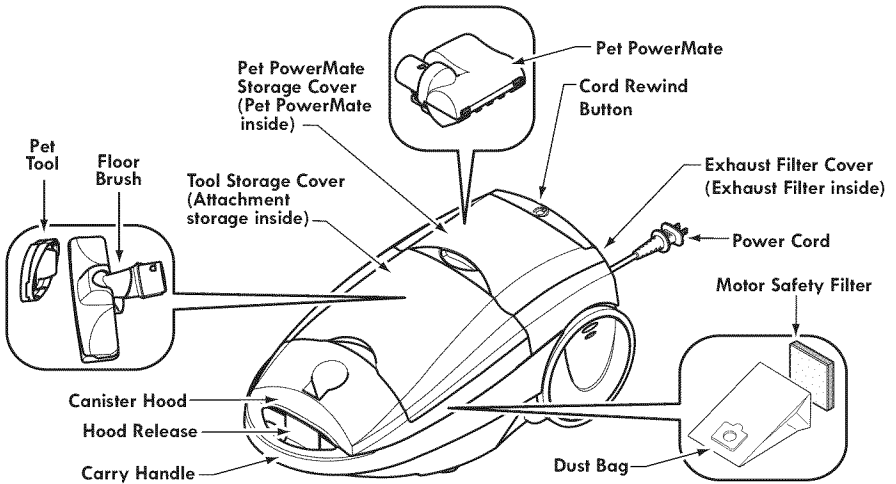



Please pay special attention to these hazard alert boxes, and follow any instructions given. **WARNING** statements alert you to such dangers as fire, electric shock, burns and personal injury. **CAUTION** statements alert you to such dangers as personal injury and/or property damage.

ASSEMBLY INSTRUCTIONS



WARNING

Electrical Shock Hazard

DO NOT plug into electrical supply until assembly is complete. Failure to do so could result in electrical shock or injury.

Before assembling vacuum cleaner, check the **PACKING LIST** (page 2). Use this list to verify that you have received and identified all the components of your new Kenmore vacuum cleaner.

POWERMATE

Insert wand onto PowerMate until the wand locks into place.

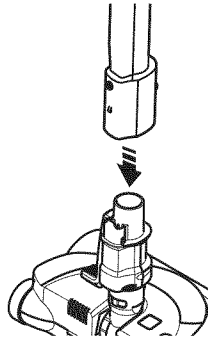

CANISTER

1. Open the canister hood.
2. Check to see that the dust bag is properly installed. See **BAG CHANGING** (page 21) for instructions.
3. Check to see that the motor safety filter is properly installed. See **MOTOR SAFETY FILTER CHANGING** (page 22) for instructions.

HOOD AND TOOL STORAGE COVER

It is normal for the canister hood and tool storage cover to come off when opened further than needed. Line up the hinge slots, insert the hinges into the slots, and close the hood and tool storage cover to reinstall.



CAUTION

Never open canister hood with the tool storage cover open. This will help to prevent damage from occurring to the canister hood and/or tool storage cover.

HOSE

Line up the hose latch tab and notch in canister hood and insert hose into canister until it snaps into place.

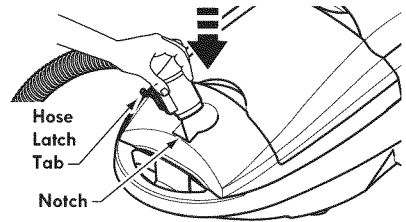

To remove: Do not open hood before removing hose. With hood closed, depress hose latch tab. Pull upward on hose.

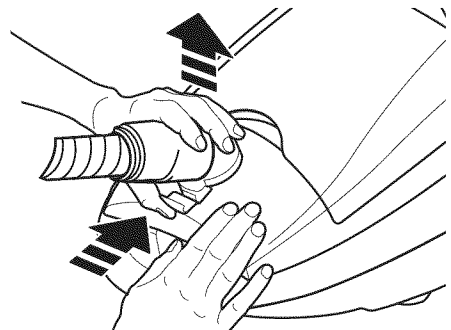

WANDS

1. Insert upper wand into lower wand until lock button snaps in place.

To remove: Press wand lock button and pull wands apart.

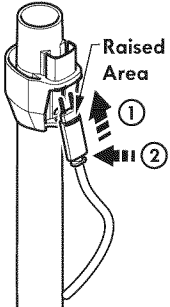
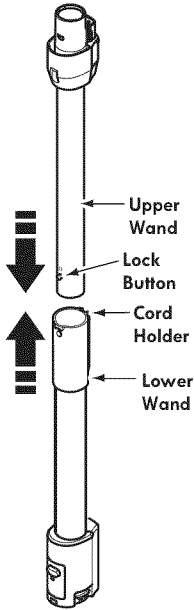

2. Insert the plug of the PowerMate cord into the plug holder as shown. **DO NOT** force.

Raised area of the plug must be towards hand.

3. Secure the cord into the cord holder on the back of the wand.

HANDLE

Insert wand into handle until lock button snaps in place. **Be sure hose is not twisted.**

To remove: Press wand release button and pull up on handle.

The combination brush can be stored on the hose handle by placing on hose handle before attaching wand.

To store: Disconnect hose from wand and canister to prevent stress on hose during storage. Store hose in a loosely coiled position so the hose covering is not stressed.

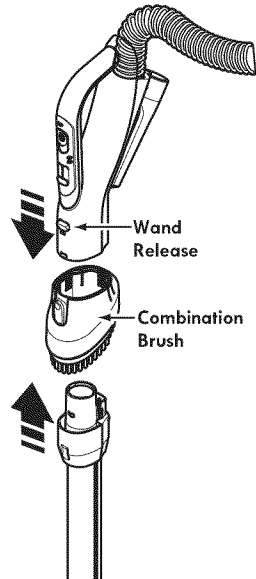

OPERATING INSTRUCTIONS

CAUTION

Moving parts! To reduce the risk of personal injury, **DO NOT** touch the agitator when vacuum cleaner is on. Contacting the agitator while it is rotating can cut, bruise or cause other injuries. Always turn off and unplug from electrical outlet before servicing.

Use caution when operating near children.

HOW TO START

WARNING

Personal Injury and Product Damage Hazard

- **DO NOT** plug in if switch is in **ON** position. Personal injury or property damage could result.
- The cord moves rapidly when rewinding. Keep children away and provide a clear path when rewinding the cord to prevent personal injury.
- **DO NOT** use outlets above counters. Damage from cord to items in surrounding area could occur.
- When any abnormality/failure occurs, stop using the product immediately and disconnect the power plug.

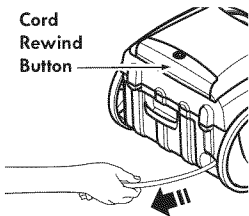

1. Pull cord out of canister to desired length. The cord will not rewind until the cord rewind button is pushed.

NOTE: To reduce the risk of electric shock, this vacuum cleaner has a polarized plug; one blade is wider than the other. This plug will fit in a polarized outlet only one way. If the plug does not fit fully in the outlet, reverse the plug. If it still does not fit, contact a qualified electrician to install the proper outlet. Do not change the plug in any way.

2. Plug the polarized power cord into a 120 Volt outlet located near the floor.

To rewind: Turn off and unplug the vacuum cleaner. Hold the plug while rewinding to prevent damage or injury from the moving cord. Push cord rewind button.

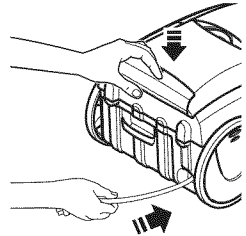

3. Lower wand from upright position by pressing on the handle release pedal.

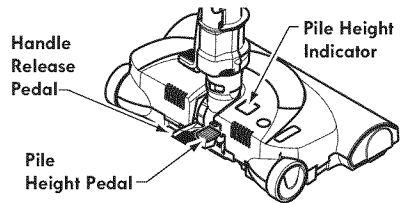

4. Select a pile height setting by pressing the **HEIGHT ADJUST** pedal on the rear of the PowerMate. The pile height setting shows on the indicator. See **SUGGESTED PILE HEIGHT SETTINGS** (page 14).

Attention: Refer to your carpet manufacturers cleaning recommendations. Some more delicate carpets may require that they be vacuumed with the PowerMate agitator turned off to prevent carpet damage.

5. Select a position on the handle three-way On/Off switch.

CARPET - turns on both the canister and the PowerMate motors. Headlight and agitator will come on.

FLOOR - turns on the canister motor only.

OFF - Turns vacuum cleaner off.

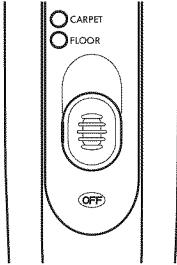

NOTE - When this switch is in the **FLOOR** position the nozzle headlight **DOES NOT** function since no electricity flows to the PowerMate.

 **CAUTION**

DO NOT leave the PowerMate running in one spot for any length of time. Damage to carpet may occur.

ELECTRONIC SUCTION CONTROL

The electronic suction control allows you to change the power of the vacuum cleaner suction motor.

SUCTION CONTROL

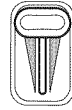

Increase Suction

Decrease Suction

Increase suction for upholsteries and carpets.

Decrease suction for draperies and lightweight rugs.

VACUUMING TIPS

SUGGESTED SWEEPING PATTERN

For best cleaning action, the PowerMate should be pushed straight away from you and pulled straight back. At the end of each pull stroke, the direction of the PowerMate should be changed to point into the next section to be cleaned. This pattern should be continued across the carpet or floor with slow, gliding motions.

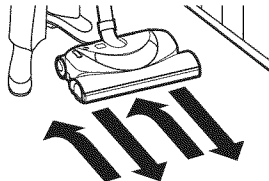

NOTE: Fast, random strokes do not provide complete cleaning.

CAUTION

Product Damage Hazard

Use care if the PowerMate and wand is left in the upright position as it may tip over easily. Property damage can occur if tipped.

WARNING

Personal Injury and Product Damage Hazard

- **DO NOT** run over power cord with PowerMate. Personal injury or product damage could result.
- **DO NOT** pull plug from wall by the power cord. If there is damage to the cord or plug, personal injury or property damage could result.

STAIRS

WARNING

Personal Injury Hazard

Use care if canister is placed on stairs. It may fall, causing personal injury or property damage.

CAUTION

Product Damage Hazard

Do not pull on the hose to move the canister from one stair to the next. When finished cleaning in one area use the handle grip on the canister to move the vacuum cleaner to a new location for further cleaning.

STAIR GRIP

The stair grip located on the caster will aid in preventing the canister from slipping when used on stairs. During normal operation while the canister is in the horizontal position, the caster wheel rotates freely 360°.

In order to prevent the canister from slipping on stairs, the **STAIR GRIP** feature automatically locks the caster wheel in position when the canister is placed on residential stairs.

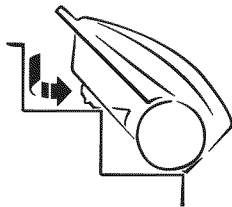

NOTE: Be sure the canister is resting securely on the stairs and the caster is in a locked position before using.

EDGE CLEANER

Active brush edge cleaners are on both sides of the PowerMate. Guide either side of the PowerMate along the wall or next to furniture to help remove dirt trapped at carpet edges.

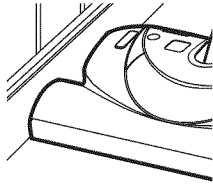

HOSE SWIVEL

The 360° hose swivel allows the hose to turn without moving the canister. This is helpful for cleaning in small areas. Check hose for twisting before pulling canister.

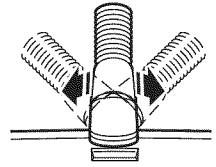

SUGGESTED PILE HEIGHT SETTINGS

For best deep down cleaning, use the **XLO** setting. However, you may need to raise the height to make some jobs easier, such as scatter rugs and some deep pile carpets, and to prevent the vacuum cleaner from shutting off. Suggested settings are:

HI – Shag, deep pile, or scatter rugs.

MED – Medium to deep pile.

LO – Low to medium pile.

XLO – Most carpets and bare floors.

ATTACHMENTS

CAUTION

DO NOT attach or remove handle or wands while vacuum cleaner is ON. This could cause sparking and damage the electrical contacts or electronic controls.

ATTACHMENTS ON HANDLE

NOTE: If the PowerMate is attached, turn vacuum cleaner off before removing handle from wand.

1. Press wand release button and pull up on handle.

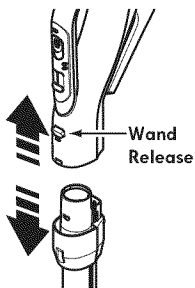

2. Slide attachments firmly on handle as needed. See ATTACHMENT USE TABLE (page 16).

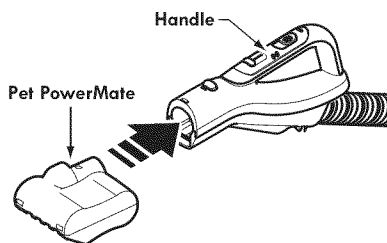
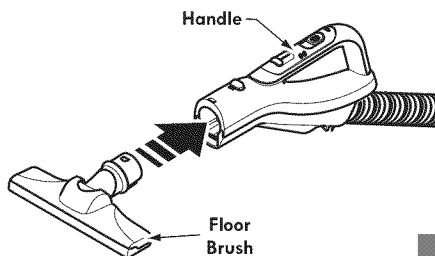
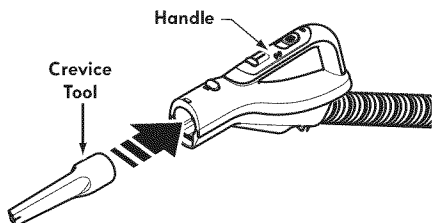
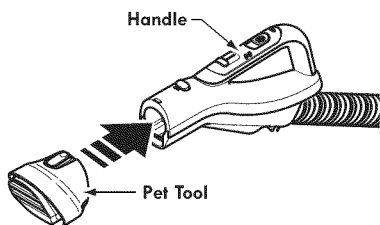
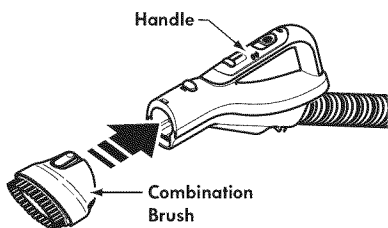

NOTE:
To remove combination brush, press the brush release button and slide off.

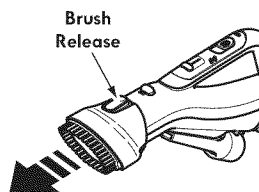

NOTE:
To remove floor brush and/or Pet Power-Mate, press the wand release button and slide off.

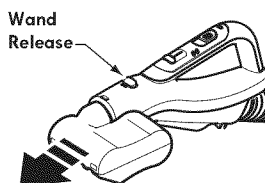
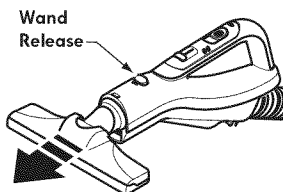

ENGLISH

ATTACHMENTS ON WAND

1. To remove wand from PowerMate, lock wand in straight-up position.

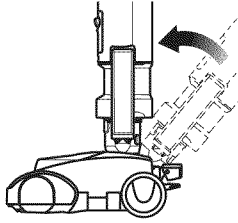

2. Press wand quick release pedal with foot and pull the wand straight up and out of PowerMate.

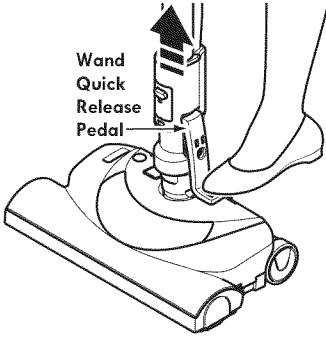

3. Put attachments on wand as needed. See ATTACHMENT USE TABLE (page 17).

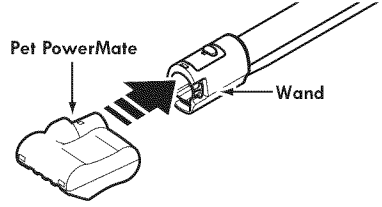
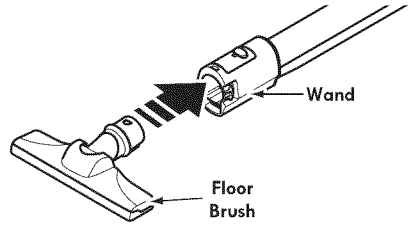
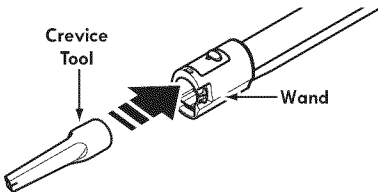
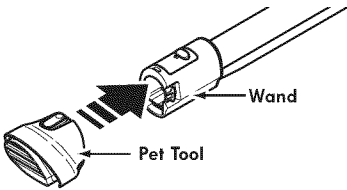
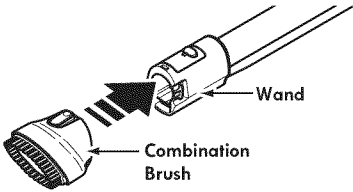

NOTE:

To remove combination brush, press the tool release button and slide off.

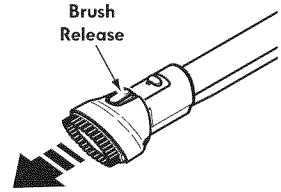

NOTE:

To remove floor brush and/or Pet PowerMate, press the tool release button and slide off.

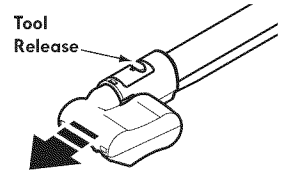
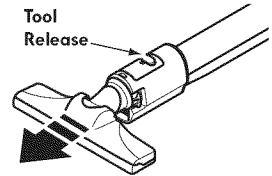

COMBINATION BRUSH

The combination brush uses two tools, the dusting brush and the pet tool. Each is for use on various surfaces. See **ATTACHMENT USE TABLE** (page 17).

To remove dusting brush or pet tool, release by pressing tab and lifting off the holder.

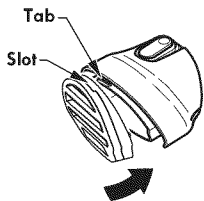
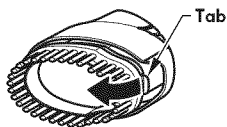





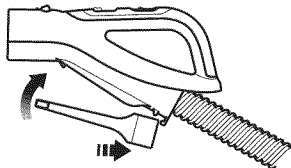

To attach, insert tab on holder into slot on dusting brush or pet tool and press until tab snaps into place.

CREVICE TOOL

Attach the crevice tool to the handle storage locations as shown.



ATTACHMENT USE TABLE

ATTACHMENT	CLEANING AREA						
	Furniture ¹	Between Cushions ¹	Drapes ¹	Stairs	Bare Floors	Carpeted Floors/Rugs	Walls
Combination Brush 	✓		✓				✓
Pet Tool ² 	✓		✓				
Crevice Tool 	✓	✓					
Floor Brush 				✓	✓		✓
PowerMate 					✓ ³	✓	
Pet PowerMate ⁴ 	✓			✓		✓	

1. Always clean attachments before using on fabrics.
2. Use the pet tool to remove pet hair from delicate surfaces, such as upholstery and drapes. **DO NOT use on a pet.**
3. 3-way On/Off switch should be in **FLOOR** position.
4. Some Models: Pet PowerMate attachment instructions are included with the products.

ATTACHMENT STORAGE

Pet PowerMate

This canister is equipped with an on-board storage area for a Pet PowerMate attachment.

To Store:

1. Open the Pet PowerMate storage cover.
2. Insert the Pet PowerMate and press down until it clicks into place.
3. Close the lid securely.

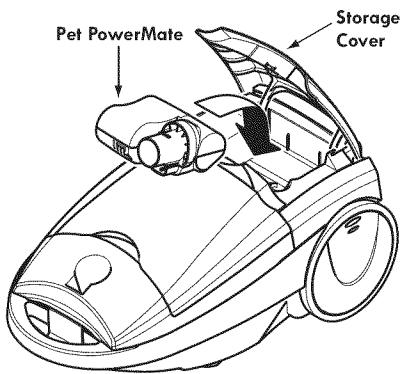

To Remove:

1. Open the storage cover.
2. Remove Pet PowerMate from the storage area.
3. Use as needed. See **ATTACHMENTS** (page 15-17) and **ATTACHMENT USE TABLE** (page 17).

Floor Brush & Pet Tool

This canister is equipped with an on-board storage area for attachments.

To Store:

1. Open the tool storage cover.
2. Insert the tool and press down until it clicks into place.
3. Close the lid securely.

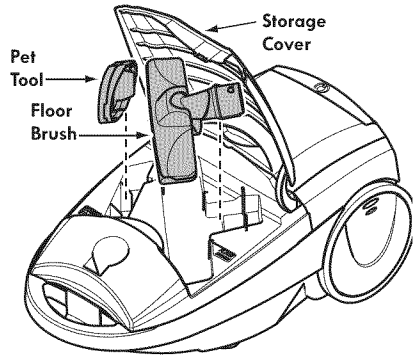

To Remove:

1. Open the storage cover.
2. Remove attachment from the storage area.
3. Use as needed. See **ATTACHMENTS** (page 15-17) and **ATTACHMENT USE TABLE** (page 17).

PERFORMANCE FEATURES



WARNING

Personal Injury Hazard

Always turn off and unplug the vacuum cleaner before cleaning the agitator area as agitator may suddenly restart. Failure to do so can result in personal injury.

BELT RESET

The PowerMate has built-in protection against motor and belt damage should the agitator jam. If the agitator slows down or stops, the **BELT RESET** shuts off the PowerMate. The canister motor will continue to run.

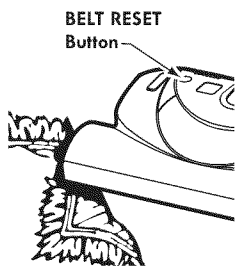

To correct problem: Turn off and unplug vacuum cleaner, remove obstruction, then press **BELT RESET** button.

If the problem persists, have the vacuum cleaner serviced by a Sears or other qualified service agent.

THERMAL PROTECTOR

This vacuum cleaner has a thermal protector which automatically trips to protect the vacuum cleaner from overheating. If a clog prevents the normal flow of air to the motor, the thermal protector turns the motor off automatically. This allows the motor to cool in order to prevent possible damage to the vacuum cleaner.

To correct problem: Turn off and unplug vacuum cleaner to allow the vacuum cleaner to cool and the thermal protector to reset. Check for and remove clogs, if necessary. See **REMOVING CLOGS** (page 20). Also check and replace any clogged filters. Wait approximately thirty (30) minutes and plug the vacuum cleaner in and turn back on to check if the thermal protector has reset.

CHECK BAG INDICATOR

When the vacuum cleaner is running with normal airflow, the **CHECK BAG** light is off. The light comes on when the bag is full, airflow becomes blocked, or if there is a clog. If that occurs, first check the disposable dust bag. Then check the motor safety filter and other possible clog locations shown in **REMOVING CLOGS** (page 20).

To correct problem: See the **TROUBLE-SHOOTING** table (page 27-28).

NOTE: The indicator light may come on when using certain attachments, due to reduced airflow through attachment. When using in low suction the indicator light may not function.

CANISTER CARE

REMOVING CLOGS

The vacuum cleaner creates suction that picks up dirt. Rapidly moving air carries the dirt to the dust bag through the airflow passages. The dust bag lets the air pass through, while it traps the dirt.

For best cleaning results, keep the airflow passage open. Check the starred (★) areas occasionally for clogs. Turn off and unplug vacuum cleaner from outlet before checking.

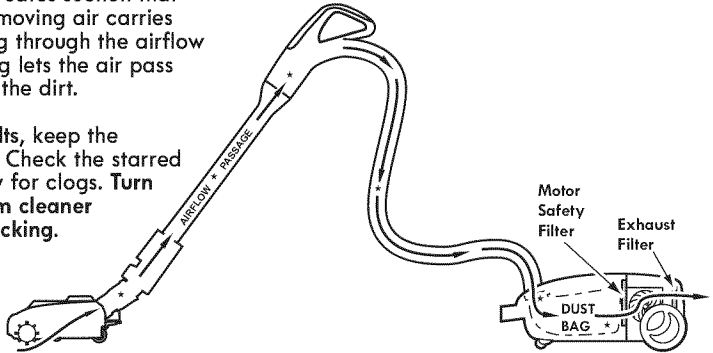

TO CHECK FOR CLOGS:

- Check dust bag and change if full. See **BAG CHANGING** (page 21).
- Check motor safety filter and exhaust filter and replace if dirty. See **MOTOR SAFETY FILTER CHANGING** (page 22) and **EXHAUST FILTER CHANGING** (page 23).
- Check PowerMate for any dirt or debris in the belt path area or in the agitator area. Carefully remove any string or debris located on the agitator or end caps. See **TO CLEAN AGITATOR** (page 25).

If the vacuum cleaner still has poor suction, do the following:

1. Connect the hose to the canister and turn vacuum cleaner on. Check the end of the hose for suction. If there is good suction on the hose handle, there is no clog in the hose. If the suction is bad, remove any dirt or debris in the hose and handle.
2. Connect hose handle to wand. Check the end of the wand for suction. If there is good suction at the end of the wand, there is no clog in the wand. If the suction is bad, remove any dirt or debris in the wand.
3. Check PowerMate swivel. Remove any dirt or debris.

CLEANING EXTERIOR AND ATTACHMENTS

1. Turn off and unplug vacuum cleaner. **DO NOT** drip water on vacuum cleaner.
2. To clean exterior, or to reduce static electricity and dust build-up, wipe outer surface of vacuum cleaner and attachments. Use a clean, soft cloth that has been dipped in a solution of mild liquid detergent and water, then wrung dry. Wipe dry after cleaning.

CAUTION

Do not use attachments if they are wet. Attachments used in dirty areas, such as under a refrigerator, should not be used on other surfaces until they are washed. They could leave marks.

BAG CHANGING

For best cleaning results, the dust bag should be changed often. The **CHECK BAG** indicator will come on when the bag needs to be changed or the airflow is blocked.

NOTE: Use replacement dust bag No. 20-50403, see part number detail in **REPLACEMENT PARTS** (page 7).

REMOVING DUST BAG

1. Turn off and unplug vacuum cleaner.
2. Remove hose from canister. (See **ASSEMBLY INSTRUCTIONS**, page 9).
3. Pull hood release out and up.

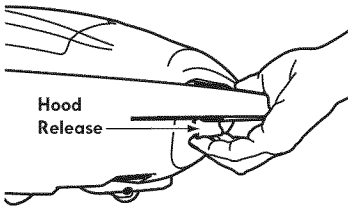

4. Lift canister hood.

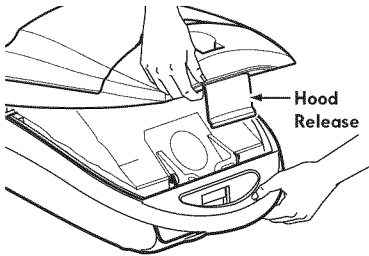

5. Pull bag out of the red bag mount and dispose of dust bag.

NOTE: Check the motor safety filter and replace, if necessary. (See **MOTOR SAFETY FILTER CHANGING**, page 22).

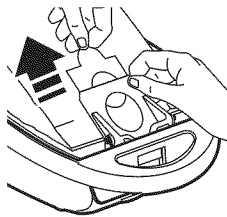

NOTE: The red bag mount will flip forward after removing bag. This will prevent the hood from closing until a new bag is installed.

REPLACING DUST BAG

Note: **DO NOT** bend or crease the middle of the cardboard when installing the bag into the bag mount slots.

1. Verify that vacuum cleaner is unplugged.

2. Rotate red bag mount down and install bag into slots per illustration, pushing down until the cardboard tab locks into position and the holes align.

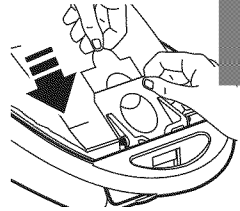

3. Tuck the bag securely into the bag cavity so that none of the bag is able to be pinched by the hood.

4. Close and latch canister hood.

5. Insert hose into canister until it snaps in place. See **ASSEMBLY INSTRUCTIONS**, page 9-10).

CAUTION

NEVER EMPTY OUT AND REUSE A DUST BAG. Very fine materials, such as carpet freshener, face powder, fine dust, plaster, soot, new carpet lint, etc. can clog the bag and cause it to burst before it is full and may cause damage to vacuum cleaner motor. Change bag more often when vacuuming these materials.

MOTOR SAFETY FILTER CHANGING

The motor safety filter must be replaced when dirty. It should be replaced regularly depending on use conditions. The filter **CANNOT** be washed as it will lose its dust trapping ability.

NOTE: Use replacement motor safety filter No. 20-40321, see part number detail in **REPLACEMENT PARTS** (page 7).



WARNING

Electrical Shock Hazard

Turn off and unplug vacuum cleaner from electrical outlet. Do not operate the vacuum cleaner without the motor safety filter. Be sure the filter is dry and properly installed to prevent motor failure and/or electrical shock.

1. Remove the bag as outlined in the **BAG CHANGING** section (page 21).

2. Lift the rubber retainer and pull out motor safety filter as shown.

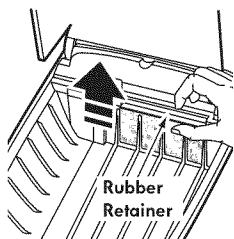

3. Replace the filter, white side facing toward dust bag, by sliding it back into place under the ribs in the bag cavity. Tuck filter in so that it fits completely under the rubber retainer.

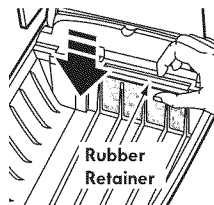

4. Replace the bag as outlined in the **BAG CHANGING** section (page 21).

EXHAUST FILTER CHANGING

The exhaust filter cartridge must be replaced regularly. Replace the filter when the entire surface area is covered evenly. The filter **CANNOT** be washed as it will lose its dust trapping ability.

NOTE: Use replacement exhaust filter No. 20-40324, see part number detail in **REPLACEMENT PARTS** (page 7).

WARNING

Fire and/or Electrical Shock Hazard

Do not operate with a clogged exhaust filter or without the exhaust filter installed. Do not operate without filter cover installed.

1. Pull out and down on the exhaust filter cover to remove from the canister and lay aside.

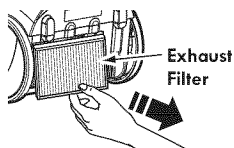
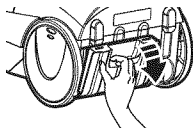

2. Pull the exhaust filter up and out from the rear of the canister.

3. Replace the exhaust filter cartridge. Place the new filter into the canister with the foam seal facing towards the canister.

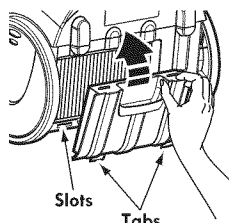
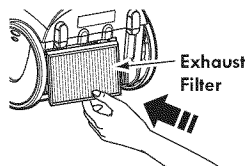

4. Replace the exhaust filter cover by placing the two tabs on the filter cover into the slots on the canister and rotate into place until it snaps closed.

ENGLISH

POWERMATE CARE

Always follow all safety precautions when performing maintenance to the PowerMate.

WARNING

Electrical Shock Or Personal Injury Hazard

Always turn off and unplug vacuum cleaner before performing maintenance to the vacuum cleaner. Failure to do so could result in electrical shock or personal injury from vacuum cleaner suddenly starting.

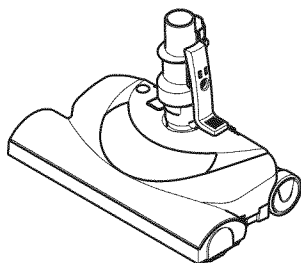

BELT CHANGING AND AGITATOR CLEANING

TO REMOVE BELT

1. Turn off and unplug vacuum cleaner.
2. Turn PowerMate upside down.
3. Unscrew the two (2) PowerMate cover screws.

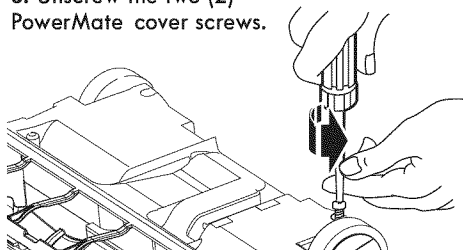

4. Turn PowerMate top side up. Press handle release pedal and lower the swivel. Lift rear latches up.

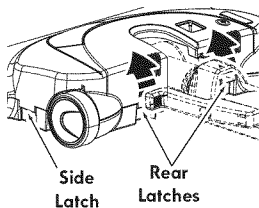

5. To remove cover, grasp the sides and pull out.

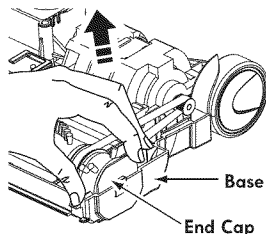
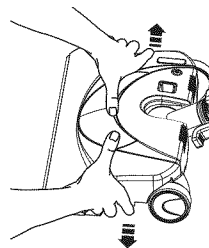

6. Lift agitator assembly out and remove worn belt.

7. Check and clean end cap areas. See **AGITATOR ASSEMBLY** (page 25) for picture of complete agitator assembly.

TO CLEAN AGITATOR:

NOTE: In order to keep cleaning efficiency high and to prevent damage to your vacuum cleaner, the agitator must be cleaned every time the belt is changed.

The agitator must also be cleaned according to the following schedule:

<u>Vacuum Cleaner Use</u>	<u>Clean Agitator</u>
HEAVY - (used daily)	every week
MODERATE - (used 2-3 times/week)	every month
LIGHT - (used 1 time/week)	every 2 months

IMPORTANT

Disconnect vacuum cleaner from electrical outlet. Check and remove hair, string and lint build-up frequently in the PowerMate agitator and end cap areas.

Remove any dirt or debris in the belt path area or in the brush roller area.

Carefully remove any string or debris located on the agitator or end caps.

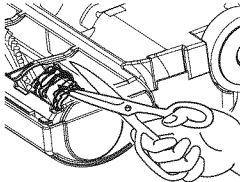

AGITATOR ASSEMBLY

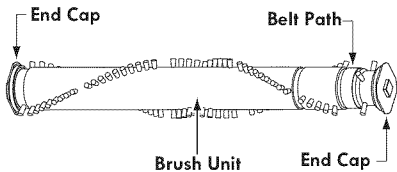

TO REPLACE BELT

NOTE: Use replacement belt No. 20-40118, see part number detail in **REPLACEMENT PARTS** (page 7).

1. Install new belt over motor drive, then over belt path.

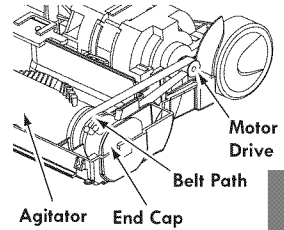

2. Place agitator assembly back into PowerMate.

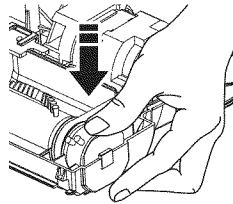

3. Verify that end cap is pressed firmly into position.

3. Line up front of cover and base. Rest cover on front edge of base as shown.

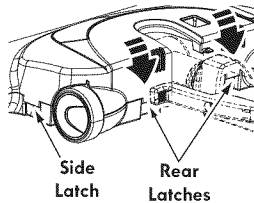
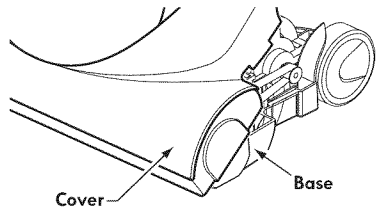

4. Rotate cover back. Press cover firmly until side and rear latches snap into place.

Make sure there is no gap between the cover and base.

5. Turn PowerMate upside down and replace two (2) cover screws.

LIGHT BULB CHANGING

CAUTION

Do not plug in or turn on until the vacuum cleaner is completely reassembled.

1. Remove PowerMate® cover as shown in **BELT CHANGING AND AGITATOR CLEANING** section.

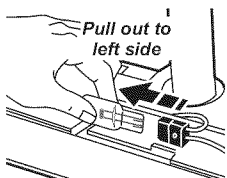

2. Remove the light bulb by pulling straight out.

CAUTION

Do not use a bulb rated over 9W (13V). During extended use, heat from the bulb could overheat surrounding plastic parts.

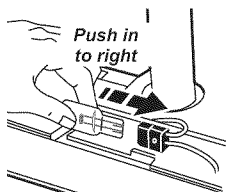

3. To replace the light bulb, carefully insert fully into slot.

4. Reinstall PowerMate® cover as shown in **BELT CHANGING AND AGITATOR CLEANING** section.

NOTE: See **PARTS AND FEATURES** for Bulb number.

AGITATOR SERVICING

TO CHECK THE BRUSHES

When brushes are worn to the level of the base support bars, replace the agitator assembly.

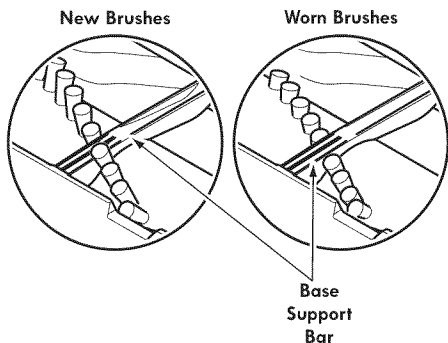

TO REPLACE AGITATOR ASSEMBLY

1. Remove PowerMate cover, belt and agitator assembly. See "To Remove Belt" in **BELT CHANGING AND AGITATOR CLEANING** (page 24-25).
2. Replace agitator assembly. See the separate repair parts list for part number.
3. Reinstall belt and PowerMate cover. See "To replace belt" in **BELT CHANGING AND AGITATOR CLEANING** (page 24-25).

TROUBLESHOOTING

Review this table to find do-it-yourself solutions for minor performance problems. Any other service needed should be performed by a Sears or other qualified service agent.

WARNING

Always turn off and unplug vacuum cleaner before performing maintenance to the vacuum cleaner. Failure to do so could result in electrical shock or personal injury.

ENGLISH

PROBLEM	POSSIBLE CAUSE	POSSIBLE SOLUTION
<p>Vacuum cleaner won't start.</p>	<ol style="list-style-type: none"> 1. Unplugged at wall outlet. 2. Tripped circuit breaker/blown fuse at household service panel. 3. Loose hose electrical connections. 	<ol style="list-style-type: none"> 1. Plug in firmly, push ON/OFF switch to on. 2. Reset circuit breaker or replace fuse. 3. Reconnect hose ends. (page 9-10)
<p>Poor job of dirt pick-up.</p>	<ol style="list-style-type: none"> 1. Full or clogged dust bag. 2. Clogged airflow passages. 3. Dirty filters. 4. Wrong pile height setting. 5. Wrong power level selected. 6. Hole in hose. 7. Worn PowerMate agitator. 8. Worn or broken belt. 9. Dirty agitator or end caps. 10. Tripped overload protector in PowerMate. 	<ol style="list-style-type: none"> 1. Change bag. (page 21) 2. Clear airflow passages. (page 20) 3. Change filters. (page 22-23) 4. Adjust setting. (page 11, 14) 5. Adjust control. (page 12) 6. Replace hose. 7. Change agitator. (page 24-25) 8 & 9. See BELT CHANGING AND AGITATOR CLEANING. (page 24, 25) 10. Remove any items that may be caught or jammed, then reset. If vacuum cleaner starts and stops again, clean agitator and end caps, then reset. (page 19, 26)
<p>Vacuum cleaner starts but shuts off.</p>	<ol style="list-style-type: none"> 1. Hose or hood electrical connections. 2. Tripped overload protector in PowerMate. 3. Tripped thermal protector in canister. 	<ol style="list-style-type: none"> 1. Check connections, reconnect hose ends. (page 9-10) 2. Remove any items that may be caught or jammed, then reset. If vacuum cleaner starts and stops again, clean agitator and end caps, then reset. (page 19, 26) 3. See PERFORMANCE FEATURES – "Thermal Protector." (page 19)
<p>PowerMate will not run when attached.</p>	<ol style="list-style-type: none"> 1. PowerMate connections unplugged. 2. Worn or broken belt. 3. Dirty agitator or end caps. 4. Tripped overload protector in PowerMate. 5. Switch not in CARPET position. 	<ol style="list-style-type: none"> 1. Plug in firmly. (page 10) 2 & 3. See BELT CHANGING AND AGITATOR CLEANING (page 24-25). 4. Remove any items that may be caught or jammed, then reset. If vacuum cleaner starts and stops again, clean agitator and end caps, then reset. (page 19, 26) 5. Move switch to CARPET position. (page 12)

PROBLEM	POSSIBLE CAUSE	POSSIBLE SOLUTION
CHECK BAG Indicator activates.	<ol style="list-style-type: none"> 1. Full or clogged dust bag. 2. Dirty filters. 3. Blocked airflow passage. 4. Certain attachment tools. 	<ol style="list-style-type: none"> 1. Change bag. (page 21) 2. Change filters. (page 22, 23) 3. Clear blockage from airflow passage. (page 20) 4. This is normal. Light should go off when tool is removed.
Vacuum cleaner picks up moveable rugs -or- PowerMate pushes too hard.	<ol style="list-style-type: none"> 1. Wrong pile height setting. 2. Suction too strong. 	<ol style="list-style-type: none"> 1. Adjust setting. (page 11, 14) 2. Select lower Power Level. (page 12)
Cord won't rewind.	<ol style="list-style-type: none"> 1. Dirty power cord. 2. Cord jammed. 	<ol style="list-style-type: none"> 1. Clean the power cord. 2. Pull out cord and rewind. (page 11)
Vacuum cleaner leaves marks on carpet.	<ol style="list-style-type: none"> 1. Wrong vacuuming pattern. 	<ol style="list-style-type: none"> 1. See VACUUMING TIPS (page 13).

TABLE DE MATIÈRE

Avant de vous servir de votre nouvel aspirateur	1
Liste d'emballage	1
Garantie de l'Aspirateur Kenmore	2-3
Mesures de Sécurité Importantes	4
Pièces et Caractéristiques	5-7
Assemblage	8-9
Instructions d'Opérations	10
Pour commencer	10-11
Conseils de nettoyage à l'aspirateur	12-13
Réglages suggérés de hauteur de poils	13
Accessoires	14-16
Table d'utilisation d'accessoires	16
Rangement des accessoires	17
Caractéristiques de performance	18
Entretien du traîneau	19
Dégagement des obstructions	19
Pour nettoyer l'aspirateur et les accessoires	19
Pour changer le sac	20
Pour changer le filtre de sécurité du moteur	21
Pour changer le filtre d'échappement	22
Entretien du PowerMate®	23
Pour changer la courroie et nettoyer l'agitateur	23-24
Pour changer l'ampoule	25
Entretien de l'agitateur	25
Dépannage	26-27
Demande d'aide ou de service	Arrière page

AVANT DE VOUS SERVIR DE VOTRE NOUVEL ASPIRATEUR

Nous vous prions de lire ce guide. Il vous aidera à assembler et à vous servir de votre nouvel aspirateur Kenmore de la manière la plus sûre et efficace.

Pour plus de renseignements à assembler et à propose du maintien et de l'usage de votre nouvel aspirateur, appelez le magasin Sears le plus proche. Vous aurez besoin de vos numéros complets de modèle et de série pour demander des renseignements. Vos numéros de modèle et de série se trouvent sur la plaque de numéros de modèle et de série.

Servez-vous de l'espace ci-dessous pour inscrire les numéros de modèle et de série de votre nouvel aspirateur Kenmore.

Le numéro du modèle _____

Le numéro de série _____

Date d'achat _____

Gardez ce livre et votre reçu dans un lieu sûr en cas de nécessité future.

LISTE D'EMBALLAGE

Votre ASPIRATEUR KENMORE comprend les pièces et composants suivants, emballés séparément dans le carton:

- | | |
|----------------------|-----------------------------------|
| 1 Aspirateur | 1 Outil pour animaux domestiques* |
| 1 PowerMate® | 1 Pet PowerMate® |
| 1 Poignée & Tuyau | 1 Tube supérieur |
| 1 Brosse à plancher* | 1 Tube inférieur |
| 1 Suceur plat** | 1 Manuel de l'utilisateur |
| 1 Brosse combiné | 1 Liste des pièces de rechange |

Tous les assemblages ci-dessus sont illustrés en détail sur la liste des pièces pour réparation.

*Ces articles sont situés sous le couvercle des accessoires.

**Ces articles sont situés sur l'assemblage du tuyau et de la poignée.

GARANTIE DE L'ASPIRATEUR KENMORE

Garantie limitée des aspirateurs Kenmore

Généralités : Tous les modèles d'aspirateur Kenmore, à l'exception des systèmes d'aspiration centrale qui font l'objet de dispositions de garantie différentes, sont garantis contre tout défaut de matériau ou de fabrication pendant une période de temps précise, telle qu'établie ci-dessous (la " période de garantie "). Cette garantie est offerte uniquement à l'acheteur initial de l'aspirateur Kenmore et n'est pas transférable. Les achats effectués par l'entremise d'un encan en ligne ou sur tout site Web autre que www.sears.ca sont exclus. La période de garantie débute à la date de l'achat initial. Au cours de cette période, Sears Canada Inc. s'engage, à sa seule discrétion, à réparer ou à remplacer tout produit ou composant de produit défectueux dans des conditions d'utilisation normale. La réparation ou le remplacement sera effectué pour le client sans frais de pièces ni de main-d'œuvre, à condition que le client prenne à sa charge les frais de transport, s'il y a lieu.

Exclusions : La présente garantie ne couvre pas les défauts dus à l'usure normale, à l'utilisation inappropriée ou abusive, à la négligence, au mauvais entretien, au non-respect des consignes ou directives d'entretien, à l'utilisation de l'appareil contrairement aux directives du manuel d'entretien ou aux consignes ou renseignements fournis à l'acheteur initial, au moment de l'achat ou au cours de communications subséquentes avec lui, à un accident ou encore à une modification ou des réparations non autorisées, effectuées ou tentées par d'autres. Sont également exclus de la couverture de la garantie les éléments suivants :

1. Les articles non durables, soit les pièces qui auront besoin d'être remplacées dans des conditions d'utilisation normale du produit, incluant, mais sans s'y limiter, les filtres, les courroies, les ampoules, les sacs, les rouleaux de brosse et les brosses.
2. Les services d'un technicien, par téléphone ou à domicile, pour obtenir des directives sur l'installation, l'utilisation ou l'entretien du produit, notamment le nettoyage des filtres et du rouleau de brosse, la désobstruction du boyau, etc.
3. Les demandes de renseignements et les commandes de service relativement à l'entretien, aux réglages et au nettoyage de l'appareil.
4. Les dommages et défaut lorsque les directives d'installation, d'utilisation et d'entretien fournies n'ont pas été respectées.
5. Les dommages et défaut résultant d'un accident, d'une utilisation abusive, de la négligence ou d'une utilisation à des fins autres que celles prévues.
6. Les dommages ou le défaut causés par l'utilisation de détergents, de produits nettoyants, de produits chimiques ou d'accessoires autres que ceux recommandés par Sears dans les directives, les bulletins de service ou autres communications.
7. Les dommages ou le défaut résultant de modifications non autorisées au produit.

Tout produit ne portant pas son étiquette d'identification avec son numéro de modèle ou de série sera exclu de la protection offerte par la présente garantie.

Réparations : Les réparations sont garanties jusqu'à la fin de la période de garantie initiale.

Restrictions : LES GARANTIES ET RECOURS DÉFINIS DANS LES PRÉSENTES SONT EXCLUSIFS ET REMPLACENT TOUTE AUTRE GARANTIE, QU'ELLE SOIT VERBALE OU ÉCRITE (AUTRE QUE CELLES ÉNONCÉES DANS LES PRÉSENTES) OU QU'ELLE SOIT EXPRESSE, IMPLICITE OU PRÉVUE PAR LA LOI, SANS SE RESTREINDRE À AUCUNE. LA PRÉSENTE GARANTIE VOUS CONFÈRE DES DROITS JURIDIQUES PRÉCIS, POUVANT DIFFÉRER D'UN TERRITOIRE DE COMPÉTENCE À UN AUTRE.

(suite) GARANTIE DE L'ASPIRATEUR KENMORE

SEARS NE PEUT EN AUCUN CAS ÊTRE TENUE RESPONSABLE DE TOUT DOMMAGE ACCESSOIRE, SPÉCIAL, INDIRECT OU CONSÉCUTIF, QUI RÉSULTERAIT DE L'UTILISATION, DE L'UTILISATION INAPPROPRIÉE, DE L'INCAPACITÉ D'UTILISER LE PRODUIT OU DES DÉFAUTS DU PRODUIT. LES EXCLUSIONS DU PRÉSENT PARAGRAPHE NE S'APPLIQUENT PAS DANS LES TERRITOIRES OÙ LA LOI NE PERMET PAS L'EXCLUSION DES DOMMAGES ACCESSOIRES OU CONSÉCUTIFS. DANS CES TERRITOIRES, LE PRÉSENT PARAGRAPHE EST SANS EFFET, MAIS LES AUTRES DISPOSITIONS DU PRÉSENT DOCUMENT DEMEURENT VALIDES.

Sears conserve le droit exclusif de réparer ou de remplacer le produit ou encore d'offrir un remboursement complet de son prix d'achat, à sa seule discrétion. CE RECOURS EST LE SEUL ET UNIQUE RECOURS DONT VOUS DISEPOSEZ EN CAS D'INEXÉCUTION QUELLE QU'ELLE SOIT DE LA GARANTIE.

Responsabilités du client : En plus d'observer toutes les consignes et directives d'entretien, le client doit s'acquitter, entre autres, des obligations suivantes : utiliser le produit conformément aux directives du guide d'utilisation et aux directives ou renseignements supplémentaires fournis à l'acheteur au moment de l'achat ou à l'occasion de communications subséquentes; faire preuve d'un soin raisonnable pour l'utilisation, le fonctionnement, l'entretien général, le maintien en bon état et l'entreposage du produit. Le manquement à ces obligations entraînera une annulation de la garantie applicable.

Procédés : Le client peut se prévaloir de la garantie en composant 1 800 533 6937.

Liste des périodes de garantie applicables : La liste ci-dessous indique la période de garantie applicable à votre aspirateur Kenmore :

1. Pendant un an à partir de la date d'achat, les coûts des pièces et de la main-d'œuvre de ce produit sont couverts, sans frais, en cas de défaut de matériau ou de fabrication.
2. Si cet appareil sert à une utilisation autre que familiale ou résidentielle, la garantie ne s'applique que pendant 30 jours à partir de la date d'achat.

Type de service : Le service relatif aux aspirateurs Kenmore est effectué en atelier, c'est-à-dire que le client doit apporter l'appareil à un magasin Sears ou à une succursale de réparation des produits. Le service en atelier s'applique aux aspirateurs-traîneaux, aux aspirateurs verticaux et aux shampooineuses Kenmore.

Preuve d'achat et documents : La protection de la garantie est conditionnelle à la présentation par l'acheteur initial, à Sears Canada ou à son fournisseur de service autorisé s'il y a lieu, de la facture ou de toute autre preuve d'achat appropriée indiquant la date de l'achat et désignant le produit. Dans le cas où l'acheteur initial serait dans l'impossibilité de fournir une copie de sa facture initiale, Sears Canada Inc. se réserve le droit d'établir, à sa seule discrétion, quelle autre preuve écrite de la date d'achat initial et de la désignation du produit est acceptable.

MESURES DE SÉCURITÉ IMPORTANTES

Lire toutes les instructions contenues dans ce manuel avant de monter ou d'utiliser votre aspirateur

ADVERTENCIA:

Votre sécurité nous est très important. Afin de réduire le risque d'incendie, de chocs électriques, de lésions corporelles ou de dommages lors de l'utilisation de l'aspirateur, prendre des mesures de sécurité de base, y compris les suivantes :

Utiliser l'aspirateur uniquement de la manière décrite dans ce manuel. Utiliser uniquement avec les accessoires recommandés par Sears.

Débrancher de la prise de courant avant d'entretenir ou de nettoyer la région des brosses. Si l'appareil n'est pas débranché, il pourrait s'ensuivre des chocs électriques ou les brosses pourraient se mettre soudainement en marche.

Ne pas abandonner l'aspirateur branché. Le débrancher de la prise lorsqu'il n'est pas en usage et avant l'entretien.

Pour réduire le risque de choc électrique, Ne pas utiliser à l'extérieur ou sur des surfaces mouillées.

Ne pas permettre que l'aspirateur soit utilisé comme jouet. Redoubler de prudence lorsque l'aspirateur est utilisé par ou à proximité d'enfants.

Ne pas utiliser l'appareil si la fiche ou le cordon est endommagé. Si l'aspirateur ne fonctionne pas comme prévu, est tombé, est endommagé, a été laissé à l'extérieur ou a été immergé dans l'eau, le rapporter à un Centre de service Sears.

Ne pas tirer ou transporter par le cordon, ne pas utiliser le cordon comme poignée, ne pas fermer la porte sur le cordon et ne pas tirer le cordon autour de coins ou d'arêtes vives. Ne pas passer l'aspirateur sur le cordon. Garder le cordon à l'écart des surfaces chauffées.

Ne pas débrancher en tirant sur le cordon. Pour débrancher, saisir la fiche et non le cordon.

Ne pas manier la fiche ou l'aspirateur avec les mains trempes.

Ne placer aucun objet dans les ouvertures.

Ne pas utiliser l'appareil si une ouverture quelconque est obstruée; garder exempt de poussière, charpie, cheveux et quoi que ce soit pouvant réduire la circulation d'air.

Garder les cheveux, les vêtements lâches, les doigts et toutes les parties du corps à l'écart des ouvertures et des pièces mobiles.

Éteindre tout contrôle avant de débrancher.

Redoubler de prudence en passant l'aspirateur dans les escaliers. Ne pas placer sur des chaises, tables, etc... Garder sur le plancher.

Ne pas utiliser l'aspirateur pour ramasser des liquides inflammables ou combustibles (essence, liquides de nettoyage, parfums, etc.) ni l'utiliser dans les endroits où ces liquides peuvent être présents. Les gaz s'échappant de ces substances peuvent créer un danger d'incendie ou une explosion.

Ne ramasser aucun objet qui brûle ou fume, tel que des cigarettes, des allumettes ou des cendres chaudes.

Ne pas utiliser l'aspirateur sans un sac à poussière et/ou les filtres en place.

Toujours remplacer le sac à poussière après avoir aspiré des produits de nettoyage ou des désodorisants pour tapis, des poudres et une poussière fine. Ces produits obstruent le sac, réduisent la circulation d'air et peuvent faire éclater le sac. À défaut de remplacer le sac, des dommages permanents pourraient être causés à l'aspirateur.

Ne pas utiliser l'aspirateur pour ramasser des objets durs et affilés, des petits jouets, des broches, du papier, etc. Ils peuvent endommager l'aspirateur ou le sac à poussière.

Ne pas utiliser l'aspirateur sans le filtre d'évacuation, ou sans que le couvercle du filtre d'évacuation ne soit en place.

Le tuyau contient des fils électriques. Ne pas utiliser s'il est endommagé, coupé ou troué. Remplacer s'il est coupé ou usé. Ne pas aspirer les objets pointus.

Toujours éteindre et débrancher l'aspirateur avant de monter ou de démonter soit le tuyau, soit le tube, soit le PowerMate, soit le Pet PowerMate.

En rentrant le cordon dans le dévidoir automatique, tenir la fiche et ne pas la laisser fouetter.

Il vous incombe de veiller à ce que l'aspirateur ne soit pas utilisé par une personne incapable de le faire fonctionner adéquatement.

PIÈCES ET CARACTÉRISTIQUES

Il est important de connaître les pièces et les caractéristiques de l'aspirateur pour l'utiliser correctement et en toute sécurité. Lire cette section avant de l'utiliser

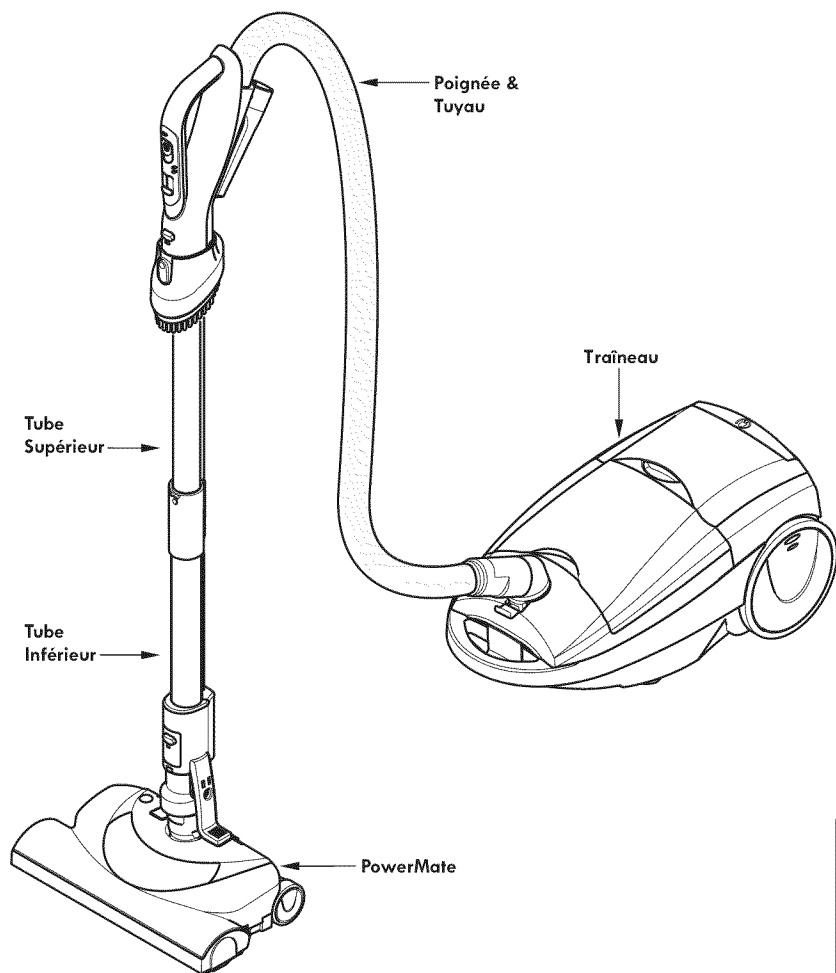

PIÈCES DÉTACHÉES

Objet	Style N°	N° aux Etats-Unis	N° au Canada
Courroie	CB-3	20-5218	20-40118
Éclairage	-----	20-5248	20-40601
Sac à poussière	C	20-50558	20-50403
Filtre d'échappement	EF-1	20-86889	20-40324
Filtre de sécurité du moteur	CF-1	20-86883	20-40321

PowerMate & Tubes

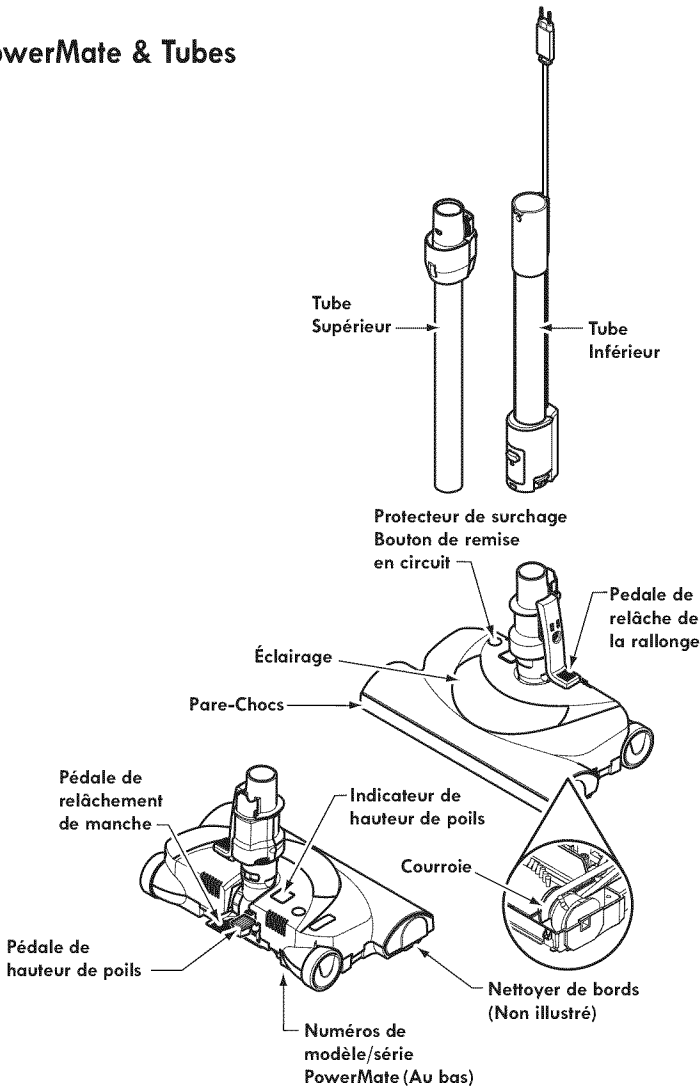

POIGNÉE & TUYAU

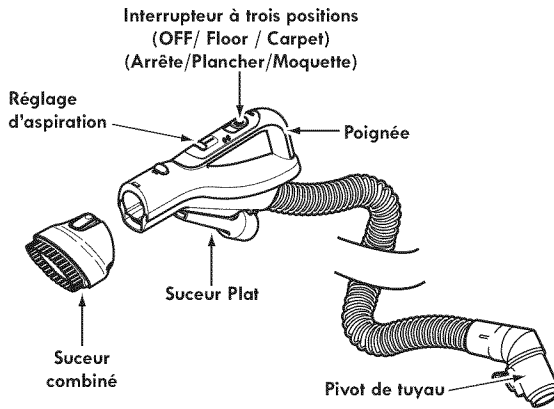

TRAÎNEAU

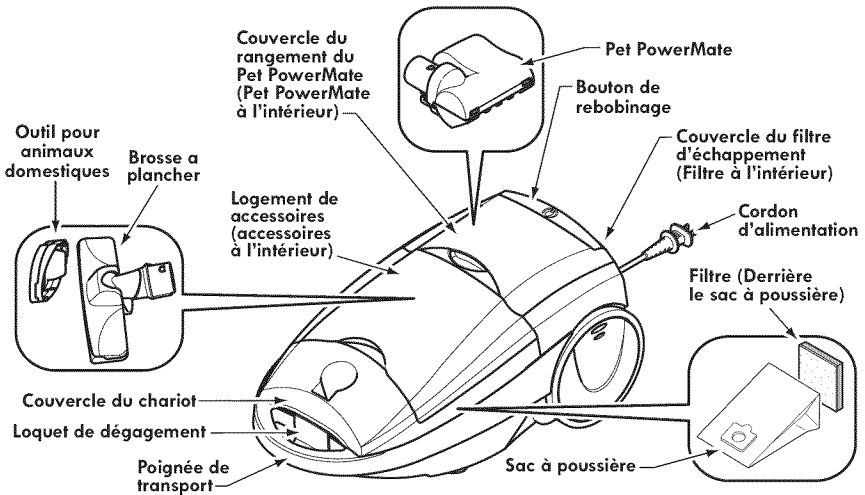



S'il vous plaît notez et suivez particulièrement les instructions contenues dans ces carrés. Les instructions contenues dans les carrés intitulés **AVERTISSEMENTS** vous préviennent de certains dangers comme, par exemple, de feu, de chocs électriques, brûlures et autres blessures. Les instructions contenues dans les carrés intitulés **ATTENTION** vous préviennent de danger, comme par exemple, de blessures possibles ou de dégâts.

ASSEMBLAGE



AVERTISSEMENT

Risque de chocs électriques

Ne pas brancher sur une prise de courant avant que le montage ne soit terminé. Sinon, il pourrait s'ensuivre des chocs électriques ou des blessures.

Avant de monter l'aspirateur, vérifier la **LISTE D'EMBALLAGE** (page 1). Servez-vous de cette liste pour assurer que vous ayez reçu et identifié toutes les composantes de votre nouvel aspirateur Kenmore.

POWERMATE

Insérer les tubes dans le PowerMate jusqu'à ce que le bouton de tube s'enclenche en place.

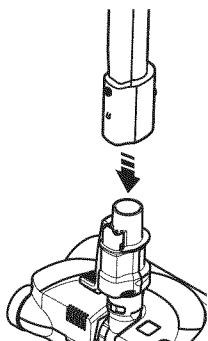

TRÂÎNEAU

1. Ouvrir le capot du traîneau.
2. Vérifier le sac à poussière soit installé correctement. Voir les instructions de pose à la **POUR CHANGER LE SAC** (page 20).
3. Vérifier le filtre de sécurité du moteur soit installé correctement. Voir les instructions de pose à la **POUR CHANGER LE FILTRE DE SÉCURITÉ DU MOTEUR** (page 21).

CAPOT ET COUVERCLE

Il est normal que le capot et couvercle du traîneau se détache lorsqu'il est ouvert plus que nécessaire. Aligner les charnières, les insérer, puis fermer le capot et couvercle pour remettre en place.



ATTENTION

Afin d'éviter les dommages potentiels au capot du réservoir ou au couvercle, n'ouvrez jamais le capot du réservoir lorsque le couvercle est ouvert.

TUYAU

Aligner la languette du tuyau et l'encoche du capot du traîneau et enfoncer le tuyau dans le traîneau jusqu'à ce qu'il se mette en place avec un déclic.

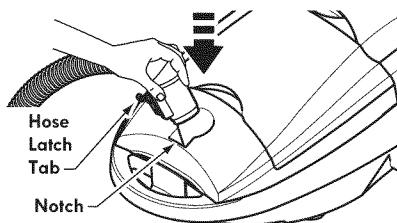

Pour enlever : Soulever la patte de blocage de tuyau souple vers le haut et tirer le tuyau souple vers le haut.

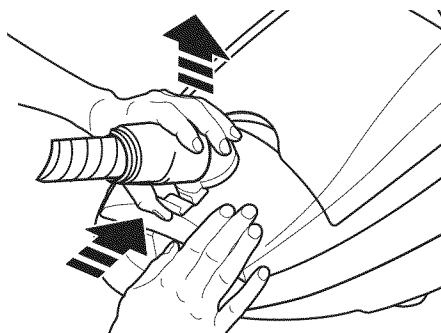

TUBES

1. Insérez le tube supérieur dans le tube inférieur jusqu'au dé clic du bouton de verrouillage.

Pour retirer : Appuyer sur le bouton de verrouillage du tube et tirer.

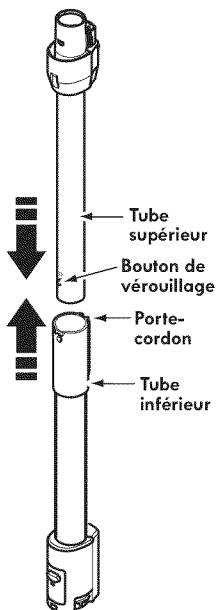

2. Brancher la fiche et le cordon du PowerMate de la manière illustrée. **NE PAS forcer.**

La portion en relief de la fiche doit être tournée vers la main.

3. Ancrer le cordon dans le support du cordon derrière le tube.

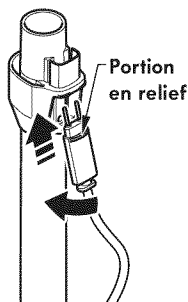

POIGNÉE

Insérer la poignée dans le tube droit jusqu'à ce que le bouton de blocage s'enclenche en place. **S'assurer que le tuyau souple n'est pas tortillé.**

Pour enlever : appuyer sur bouton de relâchement de tube et tirer la poignée vers le haut.

La brosse mixte peut être rangée sur le manche du tuyau en la plaçant sur le manche du tuyau avant de fixer le tube.

Pour le ranger : Pour ne pas abîmer le tuyau lors du rangement, l'enlever des rallonges et du traîneau. Enrouler légèrement le tuyau.

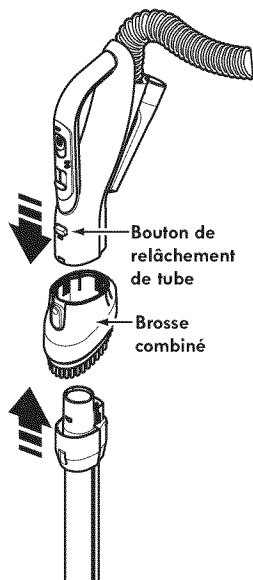

INSTRUCTIONS D'OPÉRATIONS

ATTENTION

Pièces mobiles ! Pour réduire le risque de blessures, ne touchez pas la brosse quand l'aspirateur est allumé. Entrer en contact avec la brosse tandis qu'il tourne peut couper, meurtrir ou causer d'autres dommages. Éteindre et débrancher toujours de la sortie électrique avant l'entretien. Faites attention en fonctionnant près de enfants.

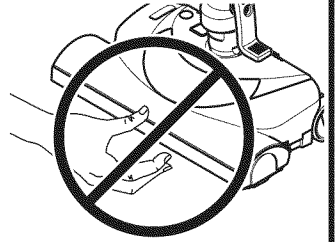

POUR COMMENCER

AVERTISSEMENT

Risque de lésions corporelles et de dommages à produit

- **NE PAS** brancher si le commutateur est en position de marche, ce qui pourrait provoquer des lésions corporelles ou des dommages matériels.
- Le cordon bouge rapidement lors du réenroulement. Garder les enfants à l'écart et assurer un parcours libre lors du réenroulement du cordon pour éviter les blessures.
- **NE PAS** utiliser de prise au-dessus des comptoirs, sous peine d'endommager des objets dans les environs.
- Dans le cas qu'il survienne quelque anomalie, veuillez arrêter immédiatement d'utiliser le produit et le débrancher de la prise d'alimentation.

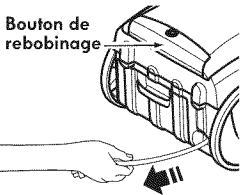

1. Tirer le cordon hors du traîneau jusqu'à la longueur désirée. Il faut appuyer sur la barre de rebobinage pour rembobiner le cordon.

REMARQUE: Cet aspirateur possède une fiche polarisée, une lame est plus large que l'autre afin de réduire le risque de chocs électriques. Cette fiche ne peut s'insérer dans une prise polarisée que d'une seule façon. Si la fiche ne s'insère pas à fond dans la prise, inverser la fiche. Si elle ne s'insère toujours pas à fond, se mettre en contact avec un électricien compétent qui posera la prise appropriée. La fiche ne doit être altérée d'aucune façon.

2. Brancher le cordon polarisé sur une prise de 120 V située à proximité du plancher.

Pour réenrouler:
Éteindre et débrancher l'aspirateur. Tenir la fiche durant le réenroulement afin d'éviter les dommages ou blessures causés par le cordon en mouvement. Pousser la barre d'enroulement de la corde d'alimentation avec la main ou le pied.

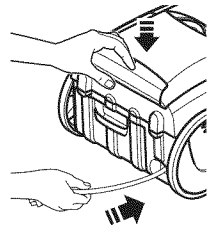

3. Baisser le tube droit depuis sa position verticale en appuyant sur la pédale de relâchement de manche.

Pédale de relâchement de manche

Indicateur de hauteur de poils

Pédale de hauteur de poils

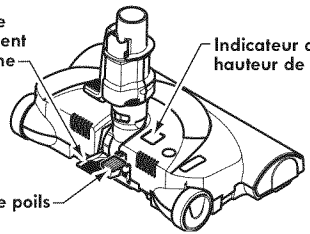

4. Sélectionner un réglage de hauteur de poils en appuyant sur la petite pédale se trouvant à l'arrière du PowerMate. Le réglage de hauteur de poils apparaît sur l'indicateur. Se reporter à la section **RÉGLAGES SUGGÉRÉS DE HAUTEUR DE POILS** (page 13).

ATTENTION : Reportez-vous aux recommandations de nettoyage du fabricant de la moquette. Certaines moquettes doivent être nettoyées avec l'agitateur PowerMate hors tension afin d'éviter d'endommager la moquette.

5. Choisir la position appropriée du commutateur sur la poignée.

CARPET (MOQUETTE)

- Met en marche le moteur du traîneau et celui du PowerMate. La lumière et l'agitateur se mettent en marche.

FLOOR (PLANCHER) -

- Ne met en marche que le moteur du traîneau.

OFF (ARRÊT) - Éteindre l'aspirateur.

Remarque - La lumière **NE FONCTIONNE PAS** lorsque ce sélecteur est en position **FLOOR (PLANCHER)** étant donné que le courant n'alimente pas le PowerMate dans cette position.

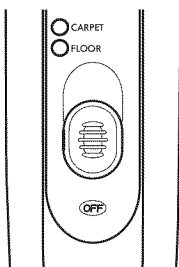

RÉGULATEUR D'ASPIRATION ÉLECTRONIQUE

Le régulateur d'aspiration électronique permet de modifier la puissance d'aspiration de l'aspirateur.

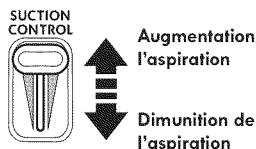

Augmente l'aspiration pour les meubles capitonnés et les moquettes.

Réduit l'aspiration pour les rideaux et les tapis légers.



ATTENTION

Ne PAS laisser longtemps fonctionner le PowerMate dans un seul endroit en sa position verticale. Ceci pourrait endommager la moquette.

CONSEILS DE NETTOYAGE À L'ASPIRATEUR

MODE DE BALAYAGE SUGGÉRÉ

Afin d'optimiser le nettoyage, le Power-Mate doit être poussé droit devant l'utilisateur, puis ramené droit derrière. Lorsqu'il a été ramené, changer la direction du PowerMate de manière à ce qu'il pointe vers la section suivante à nettoyer. Ce mode de balayage doit être maintenu sur tout le tapis avec des mouvements lents de glissement.

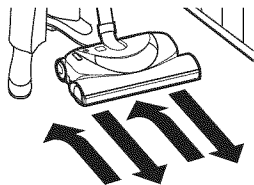

REMARQUE: Les coups rapides et brusques n'assurent pas un nettoyage complet.

ATTENTION

Risque de dommages au produit

Soyez attentif lorsque le PowerMate et le tuyau de rallonge sont en position verticale. Ils pourraient facilement basculer et risquent ainsi d'entraîner des dommages matériels.

AVERTISSEMENT

Risque de lésions corporelles et de dommages au produit.

- **NE PAS** passer sur la corde d'alimentation avec le PowerMate. Dommages ou blessures personnels pourraient s'ensuivre.
- **NE PAS** tirer la prise de la fiche par la corde d'alimentation. Si la corde ou la prise est endommagée, dommages ou blessures personnels pourraient s'ensuivre.

ESCALIERS

AVERTISSEMENT

Risque de blessures.

Il faut faire attention quand le traîneau est placé dans un escalier. Il pourrait tomber et causer des dommages personnels ou matériels.

ATTENTION

Risque de dommages au produit

Ne pas tirer sur le tuyau pour déplacer le boîtier d'une marche à l'autre. Une fois le nettoyage d'un endroit est fini, utiliser le manche sur le boîtier pour déplacer l'aspirateur à un nouvel endroit afin de continuer le nettoyage.

DISPOSITIF DE BLOCAGE POUR ESCALIERS

Le dispositif de blocage pour escaliers situé sur la roulette aidera à empêcher à l'aspirateur de glisser lorsqu'il est utilisé sur les escaliers. Lors du fonctionnement normal lorsque le traîneau est en position horizontale, les roues tournent 360° librement.

Le dispositif de blocage pour escaliers situé sur la roulette aidera à empêcher à l'aspirateur de glisser lorsqu'il est utilisé sur les escaliers.

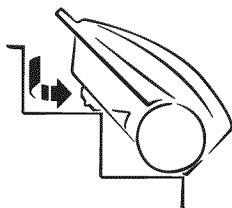

REMARQUE : Assurer que le boîtier est positionné d'une manière sûre et que la roulette est en position verrouillée avant d'utiliser.

NETTOYEUR DE BORDS

Des brosses nettoyantes de bords se trouvent des deux côtés du PowerMate. Guider l'un ou l'autre côté du PowerMate le long des plinthes ou à côté des meubles pour aider à déloger la saleté piégée dans les bords de tapis.

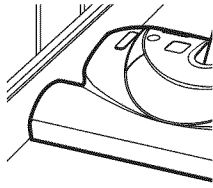

PIVOT DE TUYAU

Le pivot de tuyau 360° souple permet de tourner le tuyau souple sans devoir déplacer le traîneau. Cette caractéristique est utile pour le nettoyage de petites surfaces. Vérifier si le tuyau souple est tortillé avant de tirer le traîneau.

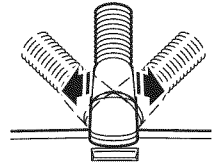

RÉGLAGES SUGGÉRÉS DE HAUTEUR DE POILS

Utiliser le réglage **XLO** afin d'optimiser le nettoyage en profondeur. Toute fois, il peut être nécessaire de relever la hauteur pour faciliter certaines tâches, telles que petits tapis placés ça et là, et certains tapis à poil long, et pour empêcher l'aspirateur de s'arrêter. Les réglages suggérés sont les suivants :

- HI** — poils longs; petits tapis placés ça et là.
- MED** — poils moyens à longs.
- LO** — poils courts à moyens.
- XLO** — la plupart des tapis et les planchers nus.

ACCESSOIRES

! ATTENTION

NE PAS poser ou enlever le manche ou les tubes droits alors que l'aspirateur est en marche. Ceci pourrait causer des étincelles et endommager les contacts électriques.

ACCESSOIRES SUR LA MANCHE

REMARQUE: Si le PowerMate est fixé, mettre l'aspirateur hors tension avant de retirer le manche des tubes.

1. Appuyer sur bouton de relâchement de manche et tirer la poignée vers le haut.

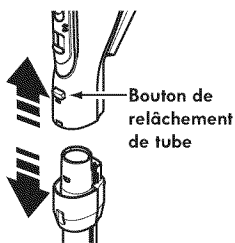

2. Glisser les accessoires fermement sur le manche, au besoin. Voir TABLE D'UTILISATION D'ACCESSOIRES (page 16).

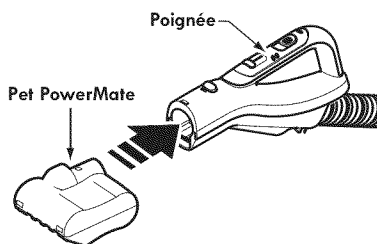
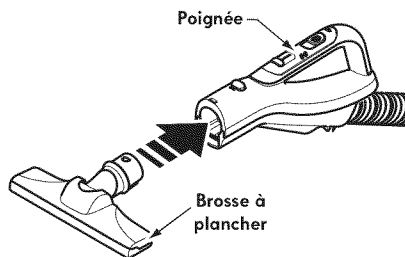
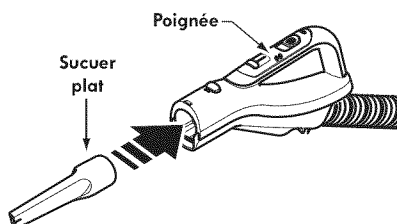
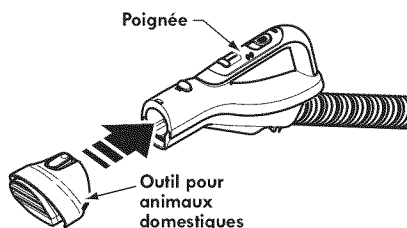
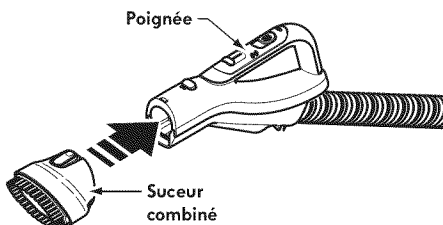

REMARQUE :
Pour retirer la suceur combiné, appuyer sur le bouton et glisser.

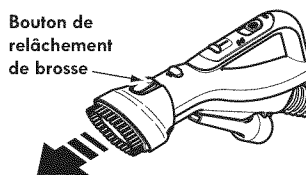

REMARQUE :
Pour retirer la brosse à plancher ou le Pet PowerMate, appuyer sur le bouton du tube et glisser.

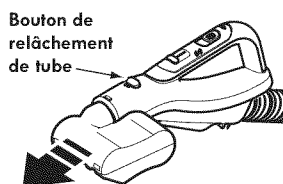
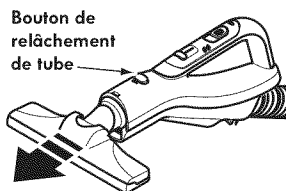

ACCESSOIRES SUR TUBES

1. Pour retirer les tubes du PowerMate bloquer les tubes en position verticale.

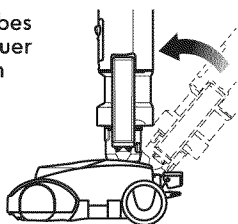

2. Avec le pied, appuyer sur la pédale de relâche et tirer sur les rallonges tout droit vers le haut pour les faire sortir du PowerMate.

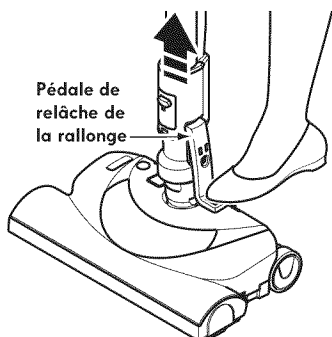

3. Poser les accessoires sur les tubes, au besoin. Voir TABLE D'UTILISATION D'ACCESSOIRES (page 16).

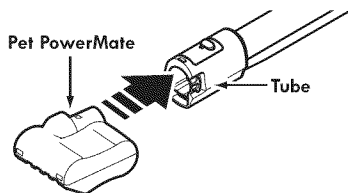
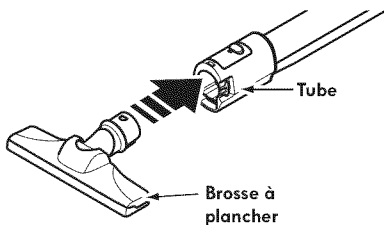
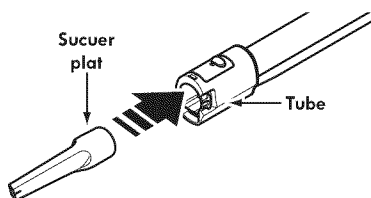
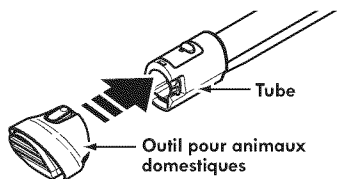
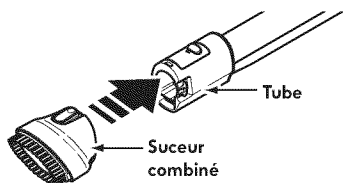

REMARQUE :

Pour retirer la suceur combiné, appuyer sur le bouton et glisser.

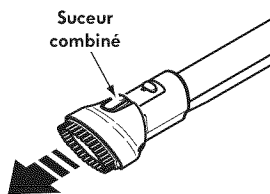

REMARQUE :

Pour retirer la brosse à plancher ou le Pet PowerMate, appuyer sur le bouton du tube et glisser.

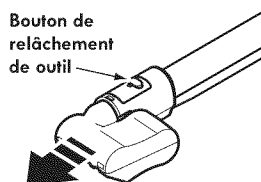
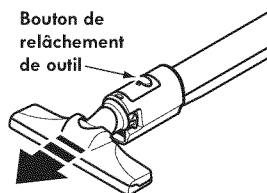

BROSSE COMBINÉ

La brosse mixte utilise deux outils : la brosse à poussières et l'outil pour animaux domestiques. Chacun est sert à des surfaces différentes. Veuillez consulter le **TABLE D'UTILISATION D'ACCESSOIRES** (page 16).

Pour retirer la brosse à poussières ou l'outil à animaux domestiques, appuyer sur la languette et soulever du support.

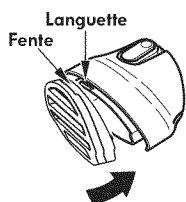
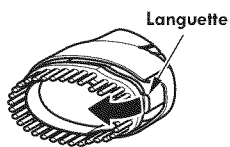

Pour attacher, insérer la languette du support dans la fente auprès de la brosse à poussières ou l'outil à animaux domestiques et appuyer sur la languette jusqu'au déclic.

SUCEUR PLAT

Attacher l'embout plat d'aspiration au rangement du manche tel que démontré.

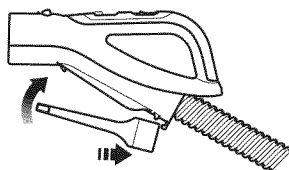





TABLE D'UTILISATION D'ACCESSOIRES

ACCESSOIRE	AIRE DE NETTOYAGE						
	Meubles ¹	Entre Coussins ¹	Draperies ¹	Escaliers	Plancher nu	Plancher de moquette/tapis	Murs
Suceur combiné 	✓		✓				✓
Outil pour animaux domestiques ² 	✓		✓				
Suceur Plat 	✓	✓					
Brosse à plancher 				✓	✓		✓
PowerMate 					✓ ³	✓	
Pet PowerMate ⁴ 	✓			✓		✓	

1. Toujours nettoyer les accessoires avant de s'en servir sur des tissus.
2. Utiliser l'outil pour animaux domestiques pour retirer les poils des surfaces délicates telles les meubles tapissés ou les rideaux. NE PAS utiliser sur les animaux domestiques.
3. L'interrupteur de Marche/Arrêt à 3 positions doit être sur FLOOR.
4. Certains modèles; Pet PowerMate ont leurs propres instructions.

RANGEMENT DES ACCESSOIRES

Pet PowerMate

Ce boîtier est équipé d'un emplacement de rangement intégré pour un outil Pet PowerMate.

Rangement :

1. Ouvrir le couvercle de la boîte de rangement du Pet PowerMate.
2. Insérer le Pet PowerMate et appuyer jusqu'au déclic.
3. Bien fermer le couvercle.

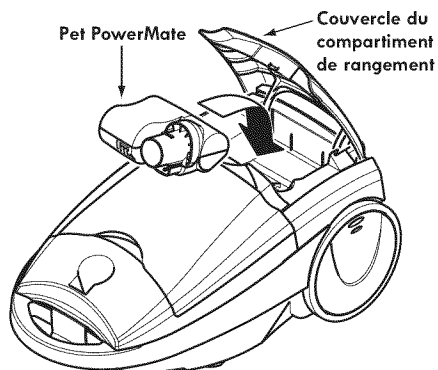

Pour retirer :

1. Ouvrir le compartiment de rangement
2. Retirer le Pet PowerMate du compartiment de rangement.
3. Utiliser comme nécessaire. Consulter la section **ACCESSOIRES** (pages 14-16) et le **TABLE D'UTILISATION D'ACCESSOIRES** (page 16).

Brosse à placher & Outil pour animaux domestiques

Ce traineau est équipé d'un compartiment de rangement des assemblages.

Rangement :

1. Ouvrir le couvercle du compartiment d'outils.
2. Placer l'outil et appuyer dessus jusqu'au déclic.
3. Bien fermer le couvercle

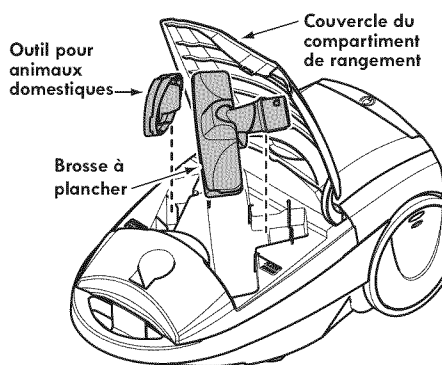

Pour retirer :

1. Retirer le couvercle du compartiment de rangement.
2. Retirer l'accessoire du compartiment de rangement.
3. Utiliser comme nécessaire. Consulter la section **ACCESSOIRES** (pages 14-16) et le **TABLE D'UTILISATION D'ACCESSOIRES** (page 16).

CARACTÉRISTIQUES DE PERFORMANCE



AVERTISSEMENT

Risque de lésions corporelles

Toujours éteindre et débrancher l'aspirateur avant de nettoyer la zone de la brosse car la brosse pourrait se remettre soudainement en marche. L'omission de débrancher pourrait causer des lésions corporelles.

PROTECTEUR DE SURCHARGE

Le PowerMate comprend une protection intégrale contre les dommages de la courroie et du moteur en cas de blocage de l'agitateur. Si l'agitateur ralentit ou s'arrête, le protecteur de surcharge (**BELT RESET**) éteint le PowerMate. Le moteur du boîtier continuera à tourner.

Protecteur de surcharge (**BELT RESET**)

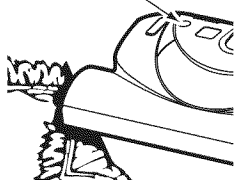

Correction du problème: Éteindre et débrancher l'aspirateur, retirer toute obstruction et ensuite appuyer sur le bouton de **BELT RESET** (protecteur de surcharge).

Si le problème continue, apporter l'aspirateur à être réparé par l'agent de service Sears ou autre agent qualifié.

INDICATEUR DE CHECK BAG

Lorsque l'appareil est en marche avec flux d'air normal, le voyant lumineux de **CHECK BAG**

Indicateur de **CHECK BAG** (vérifier le sac)



(vérifier le sac) est éteint. Le voyant s'allume lorsque le sac est plein, le flux d'air est bloqué ou s'il y a une obstruction. Dans ce cas, d'abord vérifier le sac à poussière jetable. Ensuite vérifier le filtre de sécurité du moteur ainsi dans **DÉGAGEMENT DES OBSTRUCTIONS** (page 19).

Correction du problème: Voir **DÉPANNAGE** (page 26-27).

REMARQUE: Le voyant peut aussi s'allumer quand certains accessoires sont utilisés, à cause de la réduction du débit d'air dans l'accessoire. L'utilisation de aspiration réduite pourrait empêcher au voyant de ne pas fonctionner.

INTERRUPTEUR DE PROTECTION THERMIQUE

Cet aspirateur comprend un protecteur thermique qui se déclenche automatiquement lors de surchauffe afin de protéger l'aspirateur. Si un blocage interrompt le flux normal de l'air au moteur, le protecteur thermique éteindra le moteur automatiquement. Ceci permet au moteur de se refroidir afin d'éviter les dommages potentiels à l'aspirateur.

Correction du problème: Éteindre l'aspirateur et débrancher le cordon d'alimentation de la prise afin de permettre à l'aspirateur de se refroidir et au protecteur thermique de se réarmer. Chercher et retirer toute obstruction le cas échéant. Voir **DÉGAGEMENT DES OBSTRUCTIONS** (page 19). Vérifier et remplacer tout filtre bouché. Attendre environs trente (30) minutes, ensuite rebrancher l'aspirateur et rallumer afin de voir si le protecteur thermique s'est réarmé.

ENTRETIEN DU TRAÎNEAU

DÉGAGEMENT DES OBSTRUCTIONS

L'aspirateur crée une succion qui ramasse la saleté. L'air qui se déplace rapidement transporte la saleté jusqu'au sac à poussière à travers les passages d'écoulement d'air. Le sac à poussière laisse l'air passer à travers, tout en captant la saleté.

Pour obtenir de meilleurs résultats de nettoyage, garder le passage d'écoulement d'air libre. Vérifier à l'occasion les endroits marqués d'un astérisque (★) pour y relever d'éventuelles obstructions. Débrancher l'appareil avant de vérifier la circulation d'air.

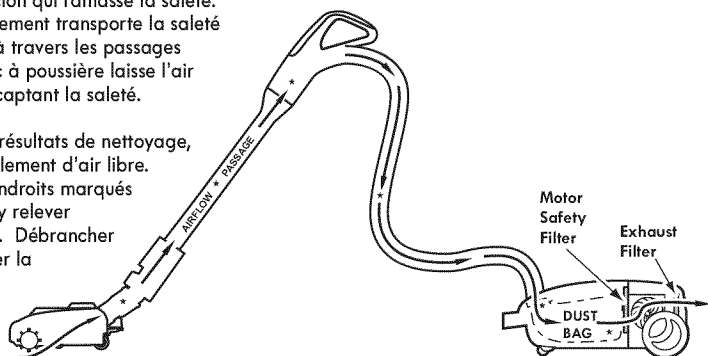

VÉRIFICATION DES OBSTRUCTIONS :

- Vérifier le sac à poussière et le changer s'il est plein. Consulter la section **POUR CHANGER LE SAC** (page 20)
- Vérifier le filtre de sécurité du moteur et le filtre d'échappement, changer si sale. Consulter **POUR CHANGER LE FILTRE DE SÉCURITÉ DU MOTEUR** (page 21) et **POUR CHANGER LE FILTRE D'ÉCHAPPEMENT** (page 22)
- Inspecter le PowerMate pour toute saleté ou débris dans la zone du passage de la courroie ou de l'agitateur. Retirer soigneusement toute ficelle ou débris sur l'agitateur ou les embouts d'extrémité. Consulter **POUR NETTOYER DE L'AGITATEUR** (page 24)

Si l'aspiration est toujours faible, suivre les étapes suivantes :

1. Joindre le tuyau au traîneau et mettre l'aspirateur en marche. Vérifier l'aspiration. Si l'aspiration est bonne sur le manche du tuyau, aucune obstruction n'y est présente. Si elle est faible, retirer toute saleté ou débris dans le tuyau et dans le manche.
2. Joindre le manche du tuyau au tube. Vérifier l'aspiration du tube. Si l'aspiration est bonne sur le tuyau, aucune obstruction n'y est présente. Si elle est faible, retirer toute saleté ou débris du tube.
3. Inspecter le pivot du PowerMate. Retirer toute saleté ou débris.

POUR NETTOYER L'ASPIRATEUR ET LES ACCESSOIRES

1. Débrancher le cordon de la prise murale. **NE PAS** laisser couler d'eau sur l'aspirateur.

2. Pour nettoyer l'extérieur ou réduire l'électricité statique et diminuer l'accumulation de poussière, essuyer la surface extérieure de l'aspirateur et des accessoires. Utiliser un chiffon doux, sec et propre ayant été humidifié d'un liquide détergent doux. Essuyer ensuite pour sécher.

ATTENTION

Ne pas utiliser les accessoires s'ils sont mouillés. Les accessoires utilisés dans les endroits sales, sous un réfrigérateur, ne doivent pas être utilisés sur d'autres surfaces avant d'avoir été lavés. Ils pourraient laisser des marques.

POUR CHANGER LE SAC

Pour obtenir de meilleurs résultats de nettoyage, le sac à poussière doit être remplacé fréquemment. L'indicateur de performance s'allume lorsque le sac a besoin d'être changé ou que le passage d'air est rétréci.

REMARQUE: Utiliser le sac de remplacement N° 20-50403. Pour les détails du numéro de pièce, consulter **PIÈCES DÉTACHÉES** (page 6).

RETIRER LE SAC À POUSSIÈRE

1. Éteindre et débrancher l'aspirateur.
2. Enlever le tuyau de l'aspirateur. (Voir **ASSEMBLAGE**, page 8).
3. Tirer le dégagement du couvercle vers l'extérieur et le haut.

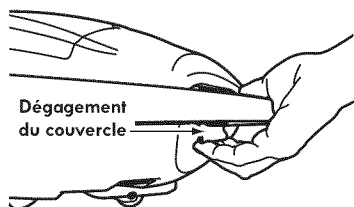

4. Puis soulever le capot du traîneau.

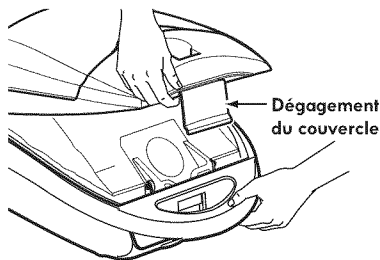

5. Tirer le sac hors de la monture de sac rouge, et jeter le sac.

NOTE: Vérifier et remplacer si nécessaire le filtre de sécurité du moteur. (Voir **POUR CHANGER LE FILTRE DE SÉCURITÉ DU MOTEUR**, page 21).

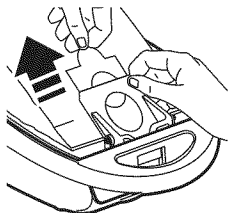

REMARQUE: La monture de sac rouge basculera vers l'avant après l'enlèvement du sac. Ceci empêchera le couvercle de se refermer jusqu'à la pose d'un nouveau sac.

REEMPLACER LE SAC À POUSSIÈRE

Remarque: Ne pliez pas ou ne plissez pas le milieu du carton en installant le sac sur les fentes de bâti de sac.

1. Assurer que l'aspirateur est débranché.

2. Tourner le support du sac à poussière vers le vas et glisser le sac dans les fentes selon instruction, poussant jusqu'à ce que les languettes de carton se trouvent en place et que le trou s'alignent.

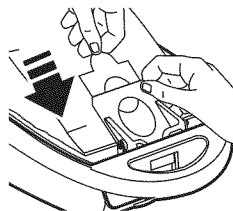

3. Assurer que le sac est bien rentré à l'intérieur de son emplacement de telle façon qu'une fois fermé, aucune partie du sac se trouve pincée par le couvercle.

4. Fermer et verrouiller le capot du traîneau.

5. Insérer le tuyau dans le traîneau jusqu'au dé clic. Voir **ASSEMBLAGE** (page 8-9).

! ATTENTION

NE JAMAIS VIDER ET RÉUTILISER UN SAC À POUSSIÈRES. Les matières très fines telles que les désodorisants pour tapis, la poudre faciale, la poussière fine, le plâtre, la suie, etc., peuvent obstruer le sac et le faire éclater avant que celui-ci ne soit rempli et pourrait endommager l'aspirateur. Remplacer le sac plus souvent lorsque ces matières sont aspirées.

POUR CHANGER LE FILTRE DE SÉCURITÉ DU MOTEUR

Ce filtre doit être remplacé régulièrement dépendant de la fréquence d'usage. Le filtre ne peut pas être lavé parce qu'il perdra sa capacité de rétention de poussière.

REMARQUE: Utiliser les filtres de sécurité de moteur de remplacement N° 20-40321. Pour les détails du numéro de pièce, consulter **PIÈCES DÉTACHÉES** (page 6).



ATTENTION

Risque de chocs électriques

Éteindre et débrancher l'aspirateur de la prise de courant. Ne pas faire fonctionner l'aspirateur sans le filtre de sécurité du moteur. S'assurer que le filtre est sec et bien posé afin de prévenir les pannes de moteur et/ou les chocs électriques.

1. Retirer le sac de la manière décrite dans la section **POUR CHANGER LE SAC** (page 20).

2. Soulever la retenue de caoutchouc et retirer le filtre de sécurité du moteur comme démontré.

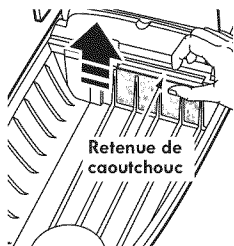

3. Remplacer le filtre, côté blanc vers l'extérieur, en glissant en place sous l'armature dans l'emplacement du sac à poussière. Doucement manoeuvrer le filtre de telle manière qu'il se trouve complètement sous la retenue de caoutchouc.

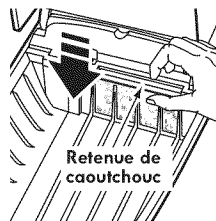

4. Remplacer le sac de la manière décrite dans la section **POUR CHANGER LE SAC** (page 20).

POUR CHANGER LE FILTRE D'ÉCHAPPEMENT

La cartouche de filtre de évacuation doit être remplacé quand il est sale. Remplacer le filtre lorsque la surface entière est recouverte de manière égale. Ce filtre **NE PEUT PAS** être lavé étant donné qu'il perdra sa capacité de retenir la poussière.

REMARQUE: Utiliser les filtres de sortie de remplacement N° 20-40324. Pour les détails du numéro de pièce, consulter **PIÈCES DÉTACHÉES** (page 6).

AVERTISSEMENT

Danger d'incendie et/ou choc électrique

Ne pas utiliser avec un filtre d'échappement obstrué ou sans du filtre.

Ne pas utiliser sans le couvercle du filtre.

1. Tirer le couvercle du filtre d'évacuation vers le bas afin de le retirer du chariot et le mettre de côté.

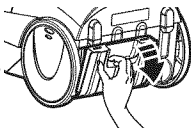

2. Tirer sur le filtre d'échappement vers le haut et l'extérieur de l'arrière de l'aspirateur.

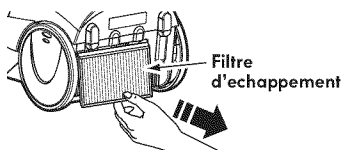

3. Remplacer la cartouche du filtre HEPA en la plaçant soigneusement de telle manière le côté montré dans l'illustration se trouvent sous les armatures, puis pousser l'autre côté vers le bas jusqu'au dé clic. Placer le nouveau filtre dans le couvercle du moteur côté gris en bas.

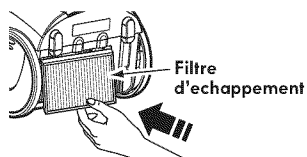

4. Remettre le couvercle du filtre d'échappement en plaçant les deux languettes sur le couvercle du filtre dans les fentes sur l'aspirateur et tourner jusqu'au dé clic.

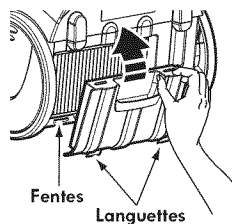

ENTRETIEN DU POWERMATE

Toujours observer toutes les mesures de sécurité avant de nettoyer et d'entretenir le PowerMate.

AVERTISSEMENT

Risque de chocs électriques ou de lésions corporelles

Éteindre et débrancher l'aspirateur avant toute opération d'entretien de l'appareil. L'omission de débrancher pourrait provoquer des chocs électriques ou des lésions corporelles du fait que l'aspirateur se mettrait soudainement en marche.

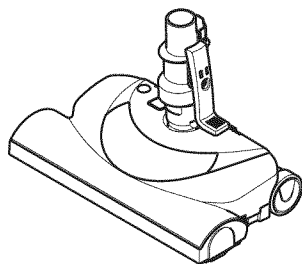

POUR CHANGER LA COURROIE ET NETTOYER L'AGITEUR

POUR ENLEVER LA COURROIE

1. Mettre hors tension et débrancher l'aspirateur.
2. Retourner Power-Mate sur le dos.
3. Dévisser les deux (2) vis du couvercle de PowerMate.

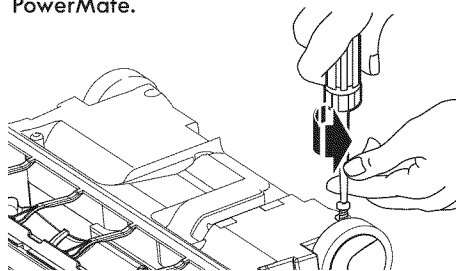

4. Retourner PowerMate dans le bon sens. Appuyer sur la pédale de relâchement et abaisser le pivot. Soulever les loquets arrière.

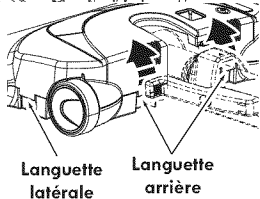

5. Soulever l'ensemble de l'agitateur et retirer la courroie usée.

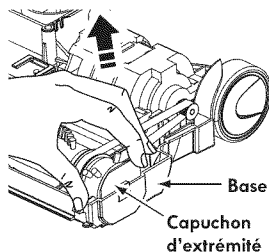
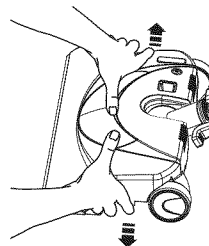

6. Soulever l'ensemble de l'agitateur et retirer la courroie usée.

7. Vérifier et nettoyer les alentours des capuchons d'extrémité. Voir **ASSEMBLAGE DE L'AGITEUR** (page 24) pour des schémas de l'ensemble de l'agitateur.

FRANÇAIS

POUR NETTOYER DE L'AGITATEUR:

REMARQUE: L'agitateur doit être nettoyé chaque fois que la courroie est remplacée pour assurer une l'aspiration optimale ainsi que pour éviter d'abîmer votre aspirateur.

L'agitateur doit aussi être nettoyé selon les utilisations suivantes:

Utilisation de l'aspirateur	Nettoyage de l'agitateur
FRÉQUENTE - (utilisation quotidienne)	hebdomadaire
MODÉRÉE - (utilisation 2 à trois fois par semaine)	Mensuel
LÉGÈRE - (utilisation hebdomadaire)	Bimensuel

IMPORTANTES

Éteindre et débrancher l'aspirateur de la prise de courant. Vérifier fréquemment et enlever l'accumulation de cheveux, corde et charpie dans la brosse et les supports de brosse PowerMate.

Retirer toute poussière ou débris autour du chemin de la courroie ou du rouleau brosse.

Retirer soigneusement tout fil ou débris sur l'agitateur ou les capuchons d'extrémité.

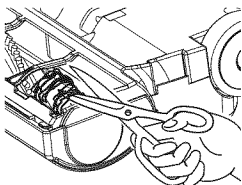

ASSEMBLAGE DE L'AGITATEUR

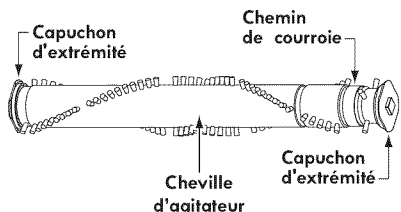

REEMPLACER DE LA COURROIE

NOTE: Utiliser la courroie de remplacement N° 20-40118. Pour les détails du numéro de pièce, consulter PIÈCES DÉTACHÉES (page 6).

1. Poser la nouvelle courroie pardessus l'entraînement du moteur, puis pardessus le chemin de courroie.

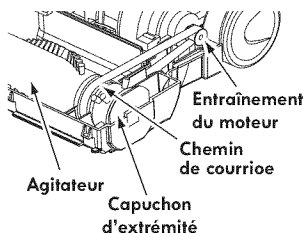

2. Placer l'ensemble de l'agitateur dans le PowerMate.

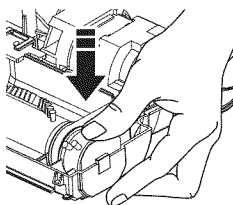

3. Assurer que les embouts d'extrémité sont solidement placés en leur position.

3. Aligner le devant du couvercle et la base. Poser le couvercle sur le bord avant de la base comme illustré.

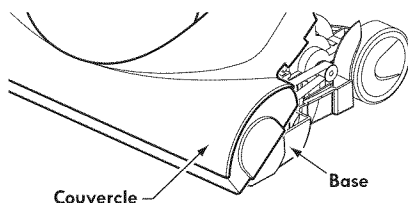

4. Tourner le couvercle arrière. Appuyer fermement sur le couvercle jusqu'à ce que les languettes arrière se trouvent en place avec un déclic.

Assurer qu'il n'y a pas d'espace entre le couvercle et la base.

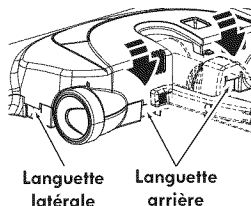

5. Retourner PowerMate sur le dos et remettre les deux (2) vis du couvercle.

POUR CHANGER L'AMPOULE



AVERTISSEMENT

Risque de chocs électriques ou de lésions corporelles. Éteindre et débrancher avant d'entretenir ou de nettoyer l'appareil. L'omission de débrancher pourrait provoquer des chocs électriques ou des lésions corporelles du fait que l'aspirateur se mettrait soudainement en marche.



ATTENTION

Il ne faut ni brancher l'aspirateur ni la mettre en marche jusqu'à ce qu'elle soit complètement remon-
tée.

1. Enlever le couvercle du Power-Mate® comme démontré dans la section **POUR CHANGER LA COURROIE ET NETTOYER L'AGITATEUR**.

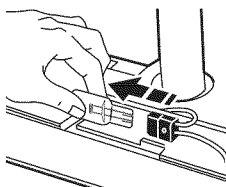

2. Retirer l'ampoule en le tirant tout droit.



ATTENTION

Ne vous servez pas d'une ampoule de plus de 9 watts (13V). Pendant l'usage prolongé de l'aspirateur, la chaleur de l'ampoule peut surchauffer les parties de plastique voisinant.

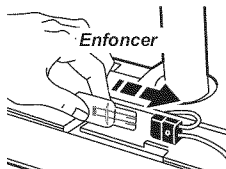

3. Pour remplacer l'ampoule, insérer soigneusement l'ampoule dans la fente.

4. Remettre le couvercle du Power-Mate® comme démontré dans la section **POUR CHANGER LA COURROIE ET NETTOYER L'AGITATEUR**.

REMARQUE: Voir **PIÈCES ET CARACTÉRISTIQUES** pour le numéro de l'ampoule.

ENTRETIEN DE L'AGITATEUR

POUR VÉRIFIER DES BROSSES

Lorsque les brosses sont usées jusqu'au niveau des barres de support de la base, remplacer l'ensemble de l'agitateur.

Nouvelles brosses

Brosses usées

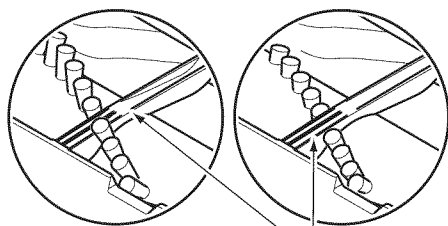

Barres de support de la base

POUR REMPLACER L'ENSEMBLE DE L'AGITATEUR

1. Retirer le couvercle du Power-Mate, le couvercle de l'agitateur, la courroie et l'ensemble de l'agitateur. Voir « Pour enlever la courroie » dans la section **POUR CHANGER LA COURROIE ET NETTOYER L'AGITATEUR** (page 23-24).

2. Remplacer l'ensemble de l'agitateur. Consulter la liste de pièces détachées pour la réparation pour le numéro de pièce.

3. Remettre la courroie et le couvercle du Power-Mate. Voir « Pour enlever la courroie » dans la section **POUR CHANGER LA COURROIE ET NETTOYER L'AGITATEUR** (page 23-24).

DÉPANNAGE

Lire cette table afin de trouver les solutions à effectuer soi-même au problèmes mineurs de performance. Tout autre service nécessaire devrait être effectué par un agent de service Sears ou un autre agent qualifié.

ADVERTISSEMENT

Éteindre et débrancher avant d'entretenir ou de nettoyer l'appareil. La non observation de cette consigne pourrait entraîner des chocs électriques ou dommages personnels.

PROBLÈME	CAUSE POSSIBLE	SOLUTION POSSIBLE
L'aspirateur ne se met pas en marche.	<ol style="list-style-type: none"> Il est débranché de la prise de courant. Disjoncteur déclenché/fusible sauté au panneau de branchement de la maison. Mauvaises connexions électriques. 	<ol style="list-style-type: none"> Brancher fermement; mettre le commutateur à la position de marche, ON. Réarmer le disjoncteur ou remplacer le fusible. Rebrancher tous les points de montage. (page 8-9)
L'aspirateur ramasse mal la saleté.	<ol style="list-style-type: none"> Sac à poussière rempli ou obstrué. Écoulement d'air bloqué. Filtres des sales. Mauvais réglage de hauteur des poils. Sélection de niveau de puissance incorrecte. Trou dans le tuyau souple. L'agitateur PowerMate usées. Courroie usée ou brisée. L'agitateur ou bouchons sales. Protecteur de surcharge déclenché dans le PowerMate. 	<ol style="list-style-type: none"> Remplacer le sac. (page 20) Dégager le passage d'écoulement d'air. (page 19) Remplacer les filtres. (page 21-22) Modifier le réglage. (page 10, 13) Régler le niveau de puissance. (page 11) Remplacer le tuyau souple. Remplacer l'agitateur. (page 23-24) 2&9. Se reporter à POUR CHANGER LA COURROIE ET NETTOYER DE L'AGITATEUR. (page 23-24) Enlever tout objet pris ou coincé, puis remettre en circuit. Si l'aspirateur se met en marche et s'arrête à nouveau, nettoyer la agitateur et les bouchons, puis remettre en circuit. (page 18, 25)
L'aspirateur se met en marche mais s'arrête.	<ol style="list-style-type: none"> Connexions électriques du tuyau souple ou du capot. Protecteur de surcharge déclenché dans le PowerMate. Interrupteur de protecteur thermique déclenché dans le traîneau. 	<ol style="list-style-type: none"> Vérifier les connexions; reconnecter les extrémités du tuyau souple. (page 8-9) Enlever tout objet pris ou coincé, puis remettre en circuit. Si l'aspirateur se met en marche et s'arrête à nouveau, nettoyer la agitateur et les bouchons, puis remettre en circuit. (page 18, 25) Se reporter à CARACTÉRISTIQUES DE PERFORMANCE – « Interrupteur de protecteur thermique ». (page 18)
Le PowerMate ne fonctionne pas.	<ol style="list-style-type: none"> Les connexions du PowerMate sont débranchées. Courroie usée ou brisée. L'agitateur ou bouchons sales. Protecteur de surcharge déclenché dans le PowerMate. Sélecteur hor de position CARPET (tapis). 	<ol style="list-style-type: none"> Vérifier les connexions. (page 9) 2&3. Se reporter à POUR CHANGER LA COURROIE ET NETTOYER DE L'AGITATEUR. (page 23-24) Enlever tout objet pris ou coincé, puis remettre en circuit. Si l'aspirateur se met en marche et s'arrête à nouveau, nettoyer la agitateur et les bouchons, puis remettre en circuit. (page 18, 25) Mettre le sélecteur en position CARPET (tapis). (page 11)

PROBLÈME	CAUSE POSSIBLE	SOLUTION POSSIBLE
L'indicateur CHECK BAG (vérifier le sac) s'active.	<ol style="list-style-type: none"> 1. Sac plein ou bouché. 2. Filtres des sale. 3. Passage d'air bloqué. 4. Certains accessoires. 	<ol style="list-style-type: none"> 1. Remplacer le sac. (page 20) 2. Remplacer les filtres. (page 21, 22) 3. Nettoyer le passage d'air. (page 19) 4. C'est normal. L'indicateur doit se remettre à l'état normal quand l'accessoire est retiré.
L'aspirateur aspire les tapis qui ne sont pas poussés trop fort.	<ol style="list-style-type: none"> 1. Mauvais réglage de hauteur des poils. 2. Sélection de niveau de puissance incorrecte. 	<ol style="list-style-type: none"> 1. Modifier le réglage. (page 10, 13) 2. Régler le niveau de puissance. (page 11)
Le cordon ne se réenroule pas.	<ol style="list-style-type: none"> 1. Cordon électrique sale. 2. Cordon coincé. 	<ol style="list-style-type: none"> 1. Nettoyer le cordon électrique. 2. Tirer le cordon vers l'extérieur et réenrouler. (page 10)
L'aspirateur laisse des marques sur les tapis.	<ol style="list-style-type: none"> 1. Mauvais mode de nettoyage. 	<ol style="list-style-type: none"> 1. Se reporter à CONSEILS DE NETTOYAGE À L'ASPIRATEUR. (page 12)

Get it fixed, at your home or ours!

Your Home

For troubleshooting, product manuals and expert advice:



www.managemylife.com

For repair – **in your home** – of **all** major brand appliances, lawn and garden equipment, or heating and cooling systems, **no matter who made it, no matter who sold it!**

For the replacement parts, accessories and owner's manuals that you need to do-it-yourself.

For Sears professional installation of home appliances and items like garage door openers and water heaters.

1-800-4-MY-HOME®

(1-800-469-4663)

www.sears.com

Call anytime, day or night

(U.S.A. and Canada)

www.sears.ca

Our Home

For repair of carry-in items like vacuums, lawn equipment, and electronics, call anytime for the location of the nearest

Sears Parts & Repair Service Center

1-800-488-1222 (U.S.A.)

www.sears.com

1-800-469-4663 (Canada)

www.sears.ca

To purchase a protection agreement on a product serviced by Sears:

1-800-827-6655 (U.S.A.)

1-800-361-6665 (Canada)

Para pedir servicio de reparación a domicilio, y para ordenar piezas:

1-888-SU-HOGAR®

(1-888-784-6427)

www.sears.com

Au Canada pour service en français:

1-800-LE-FOYER^{MC}

(1-800-533-6937)

www.sears.ca

sears

® Registered Trademark / ™ Trademark of KCD IP, LLC in the United States, or Sears Brands, LLC in other countries

® Marca Registrada / ™ Marca de Fábrica de KCD IP, LLC en Estados Unidos, o Sears Brands, LLC in otros países

^{MC} Marque de commerce / ^{MD} Marque déposée de Sears Brands, LLC