

**Use & Care Guide**  
**Manual de uso y cuidado**  
**Guide d'utilisation et d'entretien**  
English / Español / Français



Models/Modelos/Modèles: 665.1472\*

# Kenmore®

## Compactor

### Compactador

### Compacteur

\* = color number, número de color, numéro de couleur

P/N W10318836A  
Sears Brands Management Corporation  
Hoffman Estates, IL 60179 U.S.A.  
[www.kenmore.com](http://www.kenmore.com)  
[www.sears.com](http://www.sears.com)

Sears Canada Inc.  
Toronto, Ontario, Canada M5B 2B8  
[www.sears.ca](http://www.sears.ca)



---

# TABLE OF CONTENTS

<b>PROTECTION AGREEMENTS</b> .....	<b>2</b>	<b>COMPACTOR USE</b> .....	<b>10</b>
Accessories.....	2	How Your Compactor Works.....	10
<b>WARRANTY</b> .....	<b>3</b>	Loading .....	10
<b>COMPACTOR SAFETY</b> .....	<b>4</b>	Starting the Compactor .....	11
<b>INSTALLATION INSTRUCTIONS</b> .....	<b>5</b>	Removing a Filled Bag.....	11
Unpacking.....	5	Installing a New Bag.....	12
Location Requirements.....	6	<b>COMPACTOR CARE</b> .....	<b>12</b>
Electrical Requirements .....	6	Cleaning.....	12
Freestanding and Undercounter Installation .....	7	<b>TROUBLESHOOTING</b> .....	<b>14</b>
Changing the Decorative Panel.....	9	<b>SERVICE NUMBERS</b> .....	<b>BACK COVER</b>

---

## PROTECTION AGREEMENTS

### Master Protection Agreements

*Congratulations on making a smart purchase. Your new Kenmore® product is designed and manufactured for years of dependable operation. But like all products, it may require preventive maintenance or repair from time to time. That's when having a Master Protection Agreement can save you money and aggravation.*

The Master Protection Agreement also helps extend the life of your new product. Here's what the Agreement\* includes:

- ✓ **Parts and labor** needed to help keep products operating properly under normal use, not just defects. Our coverage goes well beyond the product warranty. No deductibles, no functional failure excluded from coverage— **real protection.**
- ✓ **Expert service** by a force of more than 10,000 authorized Sears service technicians, which means someone you can trust will be working on your product.
- ✓ **Unlimited service calls and nationwide service**, as often as you want us, whenever you want us.
- ✓ **"No-lemon" guarantee** – replacement of your covered product if four or more product failures occur within twelve months.
- ✓ **Product replacement** if your covered product can't be fixed.
- ✓ **Annual Preventive Maintenance Check** at your request – no extra charge.
- ✓ **Fast help by phone** – we call it **Rapid Resolution** – phone support from a Sears representative on all products. Think of us as a "talking owner's manual."
- ✓ **Power surge protection** against electrical damage due to power fluctuations.
- ✓ **\$250 Food Loss Protection** annually for any food spoilage that is the result of mechanical failure of any covered refrigerator or freezer.
- ✓ **Rental reimbursement** if repair of your covered product takes longer than promised.
- ✓ **10% discount** off the regular price of any non-covered repair service and related installed parts.

Once you purchase the Agreement, a simple phone call is all that it takes for you to schedule service. You can call anytime day or night, or schedule a service appointment online.

The Master Protection Agreement is a risk free purchase. If you cancel for any reason during the product warranty period, we will provide a full refund. Or, a prorated refund anytime after the product warranty period expires. Purchase your Master Protection Agreement today!

**Some limitations and exclusions apply. For prices and additional information in the U.S.A. call 1-800-827-6655.**

**\*Coverage in Canada varies on some items. For full details call Sears Canada at 1-800-361-6665.**

### Sears Installation Service

For Sears professional installation of home appliances, garage door openers, water heaters, and other major home items, in the U.S.A. or Canada call 1-800-4-MY-HOME®.

---

### Accessories

To ensure proper functioning of your compactor, use Sears replacement parts only. To order replacement parts or accessories, call 1-800-4-MY-HOME® and ask for the appropriate part number listed below or contact your authorized Kenmore dealer.

---

#### Replacement Parts

---

Replacement Bags—Call for Part Number.

---

#### Custom Front Panels

---

See section "Changing the Decorative Panel" for custom panel dimensions.

Installation Hardware for conversion kit—Order Part Number 9870118.

# KENMORE APPLIANCE WARRANTY

## ONE YEAR LIMITED WARRANTY

When installed, operated and maintained according to all instructions supplied with the product, if this appliance fails due to a defect in material or workmanship within one year from the date of purchase, call 1-800-4-MY-HOME® to arrange for free repair.

This warranty applies for only 90 days from the date of purchase if this appliance is ever used for other than private family purposes.

## THIS WARRANTY COVERS ONLY DEFECTS IN MATERIAL AND WORKMANSHIP. SEARS WILL NOT PAY FOR:

1. Expendable items that can wear out from normal use, including but not limited to filters, belts, light bulbs, and bags.
2. A service technician to instruct the user in correct product installation, operation or maintenance.
3. A service technician to clean or maintain this product.
4. Damage to or failure of this product if it is not installed, operated or maintained according to all instructions supplied with the product.
5. Damage to or failure of this product resulting from accident, abuse, misuse or use for other than its intended purpose.
6. Damage to or failure of this product caused by the use of detergents, cleaners, chemicals or utensils other than those recommended in all instructions supplied with the product.
7. Damage to or failure of parts or systems resulting from unauthorized modifications made to this product.

## DISCLAIMER OF IMPLIED WARRANTIES; LIMITATION OF REMEDIES

Customer's sole and exclusive remedy under this limited warranty shall be product repair as provided herein. Implied warranties, including warranties of merchantability or fitness for a particular purpose, are limited to one year or the shortest period allowed by law. Sears shall not be liable for incidental or consequential damages. Some states and provinces do not allow the exclusion or limitation of incidental or consequential damages, or limitations on the duration of implied warranties of merchantability or fitness, so these exclusions or limitations may not apply to you.

This warranty applies only while this appliance is used in the United States or Canada.

This warranty gives you specific legal rights, and you may also have other rights which vary from state to state.

**Sears Brands Management Corporation  
Hoffman Estates, IL 60179**

**Sears Canada Inc.  
Toronto, Ontario, Canada M5B 2C3**

## PRODUCT RECORD

Record your complete model number, serial number, and purchase date. You can find this information on the model and serial number label located on the product.

Have this information available to help you obtain assistance or service more quickly whenever you contact Sears concerning your appliance.

**Model number** \_\_\_\_\_

**Serial number** \_\_\_\_\_

**Purchase date** \_\_\_\_\_

**Save these instructions and your sales receipt for future reference.**

# COMPACTOR SAFETY

## Your safety and the safety of others are very important.

We have provided many important safety messages in this manual and on your appliance. Always read and obey all safety messages.



This is the safety alert symbol.

This symbol alerts you to potential hazards that can kill or hurt you and others.

All safety messages will follow the safety alert symbol and either the word "DANGER" or "WARNING."

These words mean:

**⚠ DANGER**

You can be killed or seriously injured if you don't immediately follow instructions.

**⚠ WARNING**

You can be killed or seriously injured if you don't follow instructions.

All safety messages will tell you what the potential hazard is, tell you how to reduce the chance of injury, and tell you what can happen if the instructions are not followed.

## IMPORTANT SAFETY INSTRUCTIONS

**WARNING:** When using an electrical appliance, basic precautions should always be followed, including the following:

- Read all instructions before using the compactor.
- Close supervision is necessary when used by or near children. Do not allow to be used as a toy, or to run unattended at any time. Lock Key Switch when not in use and store key out of reach of children.
- Do not touch moving parts.
- Do not operate with a damaged cord set, plug, motor, or after damage in any manner. Have the compactor examined, repaired or adjusted by an authorized serviceperson.
- Use only for intended use as described in this manual. Do not use other than manufacturer's recommended attachments.
- Do not compact toxic or volatile flammable material such as oily rags and insect sprays. Do not compact lighted cigarettes, cigars, or other hot or burning items. Do not overload the compactor.
- Do not take apart the compactor. Incorrect reassembly can cause electric shock when subsequently used.
- Handle a loaded trash bag with care. Sharp objects can pierce the bag and cause injury. Do not overload trash bag with heavy material such as glass.
- This compactor is intended for household use only.

## SAVE THESE INSTRUCTIONS

# INSTALLATION INSTRUCTIONS

**Installer:** Leave Use and Care Guide with the homeowner.

**Homeowner:** Keep Use and Care Guide for future reference and for local electrical inspector's use, if required.

## Unpacking

### **⚠ WARNING**

#### **Excessive Weight Hazard**

**Use two or more people to move and install compactor.**  
**Failure to do so can result in back or other injury.**

#### **IMPORTANT:**

- Do not grasp console to move compactor.
  - Begin in the room where the compactor will be located.
1. Remove compactor from shipping carton. Remove all packaging materials such as tape and shipping pads. Use a mild detergent and warm water to remove waxy residue caused by shipping material. Dry thoroughly with a soft cloth. For more information, see "Cleaning."
  2. Be sure the power cord is attached to the cord clip on the rear of the compactor.

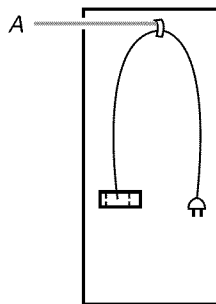

A. Cord clip

3. Place the 2 corner posts from the carton on the floor near the compactor. Open the compactor drawer and remove any shipping materials or other items from the drawer. Do not remove the compactor bag. Grasp the handle and raise the front of drawer until it clears the drawer stops. Grasp sides of drawer and lift drawer out of compactor. Place the drawer on the 2 corner posts.

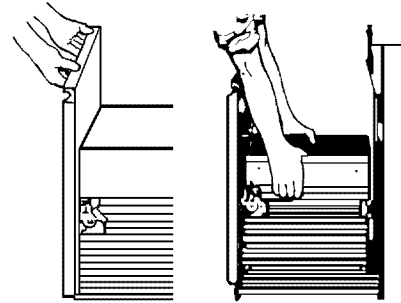

4. Place the other 2 corner posts on the floor to the side of the compactor. Grasp the sides of the compactor cabinet and put compactor on its side on top of the corner posts. Remove the shipping base from the bottom of the compactor.

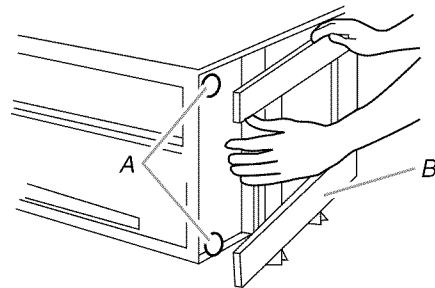

A. Leveling legs  
B. Shipping base

## Location Requirements

### Product dimensions

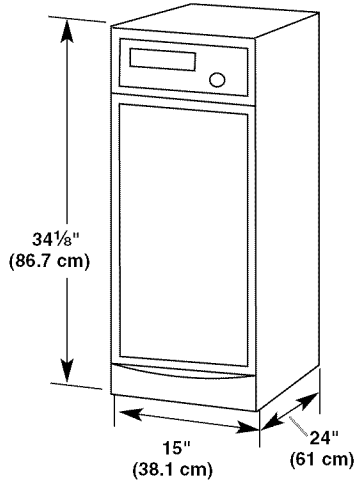

### Cutout dimensions

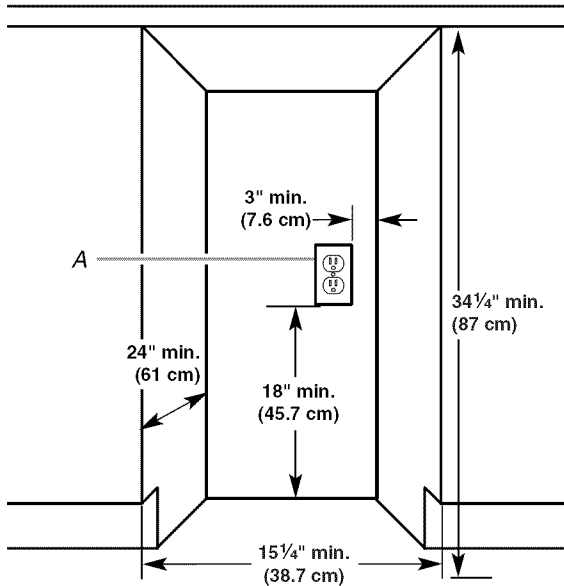

A. Grounded electrical outlet must be a minimum of 3" (7.6 cm) away from surrounding cabinets or nearby walls as shown. It can be placed either to the left or the right side of the product.

### Clearance dimensions

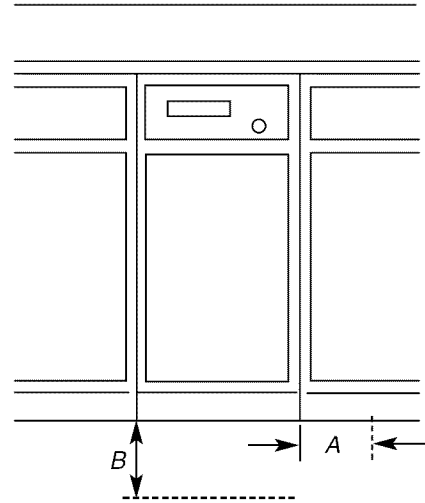

A. Leave 6" (15.2 cm) of clearance space to the right side of the compactor in order to remove the compactor bags.

B. Leave 23" (58.4 cm) of clearance in front of the compactor in order to fully open or remove the compactor drawer.

## Electrical Requirements

### ⚠ WARNING



#### Electrical Shock Hazard

Plug into a grounded 3 prong outlet.

Do not remove ground prong.

Do not use an adapter.

Do not use an extension cord.

Failure to follow these instructions can result in death, fire, or electrical shock.

### Recommended Grounding Method

This compactor is for use on a single phase, 115-volt, 60 Hz, AC only, 15- or 20-amp fused and properly grounded circuit and is equipped with a grounding plug as shown below. It is recommended that a separate circuit serving only this appliance be provided.

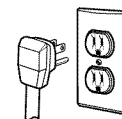

This compactor must be grounded while in use to reduce the risk of electric shock. The compactor is equipped with a three-conductor cord and 3 prong grounding-type plug to fit the proper grounding-type receptacle. The green (or green and yellow) conductor in the cord is the grounding wire. Do not connect the green (or green and yellow) wire to a live terminal.

## Freestanding and Undercounter Installation

**NOTE:** Proper installation is your responsibility. Make sure you have everything necessary for correct installation. It is the personal responsibility and obligation of the customer to contact a qualified installer to assure that electrical installation meets all national and local codes and ordinances.

### Tools needed

Gather the required tools and parts before starting installation.

- Level
- Pliers
- Phillips No. 2 screwdriver
- $\frac{5}{16}$ " Box-end wrench
- Tape measure
- Scissors
- Flat-blade screwdriver
- Utility knife

### IMPORTANT:

- Do not grasp control panel to move compactor.
- Slide compactor onto cardboard or hardboard before moving compactor across floor to avoid floor covering damage.
- Do not allow the rear frame of the compactor to touch the floor covering when lifting or moving compactor.

### Freestanding Installation

1. Use pliers to lower leveling legs away from cabinet. With the drawer still removed from the compactor cabinet, place level inside on the floor of the cabinet. Check that the compactor is level from front to back and side to side. Adjust the leveling legs until the compactor is level.

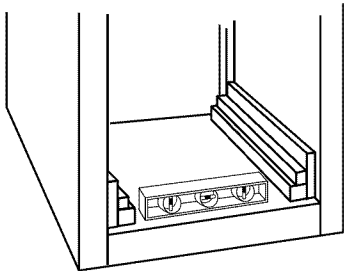

2. Move the compactor close to its final location.
3. Plug into a grounded 3 prong outlet.
4. Slowly move compactor into its final location. Check that compactor is still level. Repeat Step 1 if necessary.
5. Grasp sides of compactor drawer and place bottom of drawer into tracks. Lift at the handle so drawer will go over drawer stops. Close drawer. Check to see whether drawer opens freely. If the toe plate rubs against floor, see "Adjusting the Toe Plate" for further instructions.

### Undercounter Installation

**NOTE:** Installation hardware is not provided. See "Accessories" for ordering conversion kit.

1. Measure the height of your kitchen cabinet opening. The top of the compactor should be at least  $\frac{1}{8}$ " (3 mm) from the top of the kitchen cabinet opening.

The rear wheels are preset for a kitchen cabinet opening height of  $34\frac{1}{4}$ " (87 cm) (position 1).

To adjust for other kitchen cabinet opening heights:

- Loosen self-tapping screw enough to clear stud from hole in position 1.
- Move the rear wheel and stud to position 2 or 3 as needed for your kitchen cabinet opening measurement:

Position 2:  $34\frac{1}{4}$ " to  $34\frac{7}{16}$ " (87 to 87.5 cm)

Position 3:  $34\frac{7}{16}$ " to  $34\frac{5}{8}$ " (87.5 to 88 cm)

**NOTE:** To level the unit in position 3, you may need to add shims under the front leveling legs.

- Tighten screw. Repeat for other rear wheel.

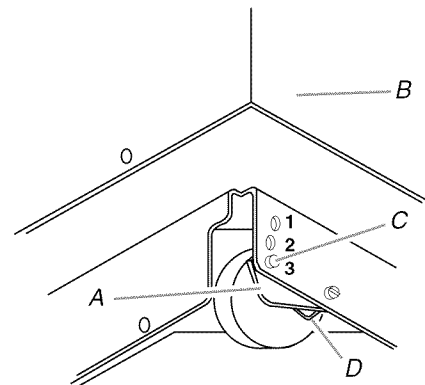

A. Wheel bracket assembly  
B. Compactor cabinet  
C. Locating stud  
D. Self-tapping screw (pivot)

2. Use pliers to lower leveling legs away from compactor cabinet. Adjust legs so there will be a  $\frac{1}{8}$ " (3 mm) to  $\frac{1}{4}$ " (6.4 mm) space between the top of the compactor and the top of the kitchen cabinet opening. Stand the compactor upright.

3. Remove the plastic plugs from the compactor cabinet top.

4. Move the compactor close to its final position.

5. Plug into a grounded 3 prong outlet.

6. Determine whether you want the compactor cabinet or drawer front flush with the kitchen cabinet face.

Using 2 - #8 - 18 x  $\frac{5}{16}$ " mounting screws (provided in conversion kit), attach the retaining brackets (provided in conversion kit) to the compactor cabinet top as needed. See "Accessories."

**NOTE:** Installation hardware is not provided with full cabinet models. See "Accessories" for ordering conversion kit.

- If the compactor cabinet face is to be flush with the kitchen cabinet face, place retaining bracket mounting screws through "1."
- If the compactor drawer front is to be flush with the kitchen cabinet face, place retaining bracket mounting screws through "3."
- If the compactor is to be midway between "1" and "3," place the retaining bracket mounting screws through "2."

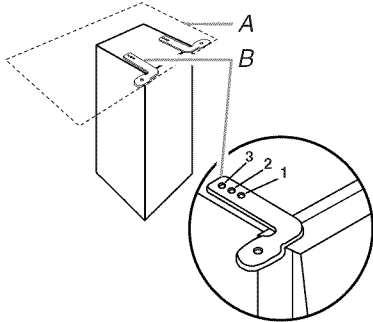

A. Countertop  
B. Retaining bracket (provided in conversion kit)

7. Slowly lift the front slightly and roll compactor into the kitchen cabinet opening.
8. Using 2 - #8 - 18 x 1/2" mounting screws (provided in conversion kit), fasten the retaining brackets (provided in conversion kit) to the countertop with the mounting screws.

#### Countertop mounting

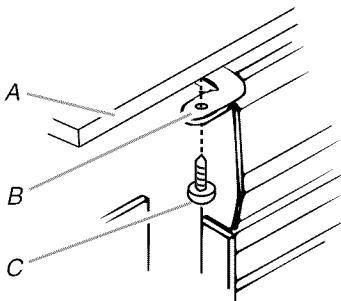

A. Countertop  
B. Retaining bracket (provided in conversion kit)  
C. Mounting screw (provided in conversion kit)

**NOTE:** If retaining brackets cannot be attached to the underside of countertop, attach mounting clips (provided in conversion kit) to retaining brackets. Fasten compactor to kitchen cabinet face with mounting screws through the mounting clips.

#### Cabinet-face mounting

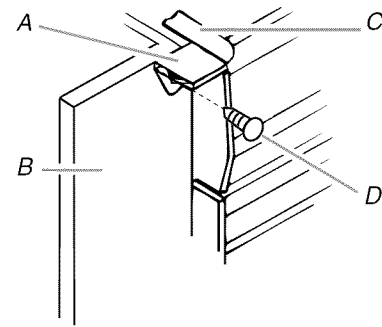

A. Mounting clip (provided in conversion kit)  
B. Kitchen cabinet  
C. Retaining bracket (provided in conversion kit)  
D. Mounting screw (provided in conversion kit)

9. Grasp sides of compactor drawer and place bottom of drawer into tracks. Lift at the handle so drawer will go over drawer stops. Close drawer. Check to see whether drawer opens freely. If the toe plate rubs against floor, see "Adjusting the Toe Plate" for further instructions.

#### Adjusting the Toe Plate

If the toe plate rubs the floor covering, the toe plate clearance may be changed as follows:

1. Mark on each side of the toe plate the amount of toe plate that rubs the floor covering.
2. Remove the drawer from the unit. See Step 3 in the "Unpacking" section.
3. Use a ruler and a pencil or chalk to draw a line between the marks on each side of toe plate.
4. Use scissors or utility knife to cut toe plate along line.
5. Replace drawer. If toe plate still rubs floor covering, repeat steps 1-4.



## Changing the Decorative Panel

### Trimless Panel with Handle

#### Dimensions

Use these dimension drawings to create a custom panel for use without a trim kit. The panel should be  $\frac{1}{2}$ " to  $\frac{5}{8}$ " (13 mm to 16 mm) thick.

**NOTE:** A thicker panel may need rounded front corners and a cutout for access to the handle.

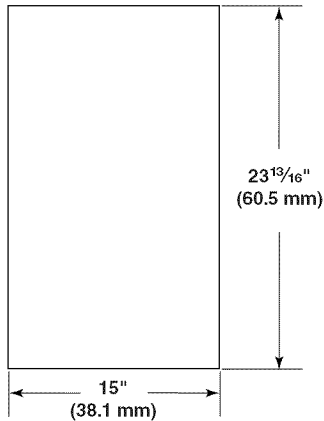

#### Installation

1. Remove the mounting screws attaching the foot pedal to the compactor. Remove foot pedal.

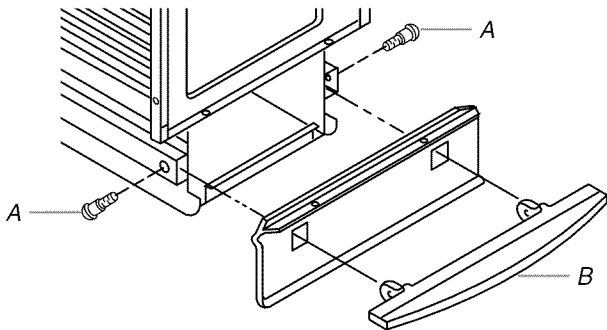

A. Mounting screws  
B. Foot pedal

2. Remove mounting screws attaching the toe guard to the compactor. Remove toe guard.
3. Remove the mounting screws attaching the decorative panel to the compactor. Remove decorative panel and discard mounting screws.
4. Align the top of the custom panel with the bottom of the handle.
5. Secure the custom panel from the back using 4 - #8 x 1" wood screws as shown.

6. Reinstall the toe guard using the existing mounting screws and  $\frac{1}{2}$ " washer. Then, reinstall the foot pedal.

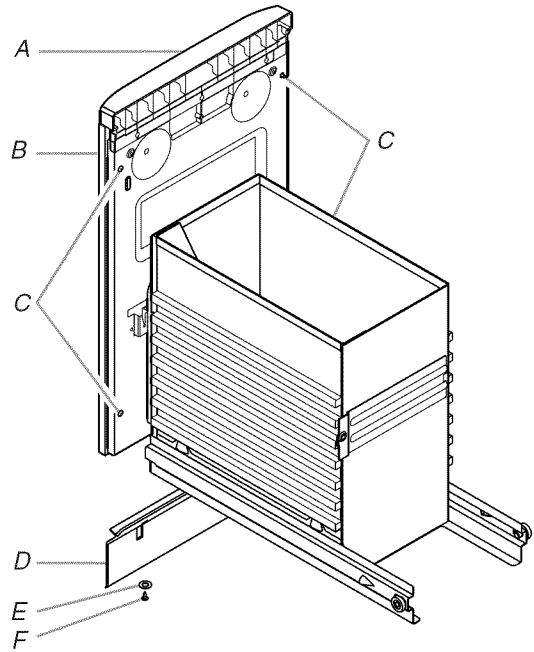

A. Handle  
B. Custom panel  
C. Panel screw locations  
D. Toe guard  
E. Washer  
F. Toe guard mounting screw

### Trimless Panel without Handle

#### Dimensions

Use these dimension drawings to create a custom panel for use without a trim kit. The panel should be  $\frac{1}{2}$ " (13 mm) min. thick.

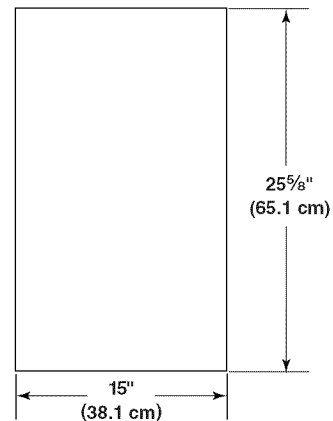

## Installation

1. Remove the mounting screws attaching the foot pedal to the compactor. Remove foot pedal.

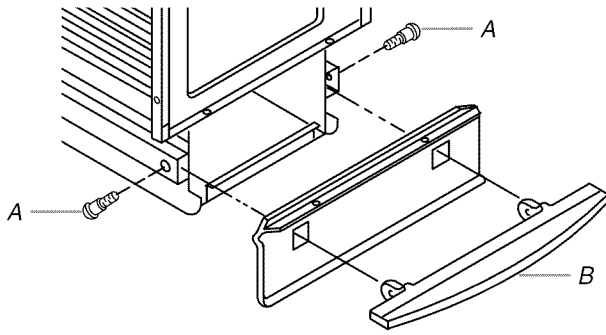

A. Mounting screws  
B. Foot pedal

2. Remove mounting screws attaching the toe guard to the compactor. Remove toe guard.
3. Remove the mounting screws attaching the decorative panel to the compactor. Remove decorative panel and discard mounting screws.
4. Align the bottom of the custom panel with the bottom of the drawer front.
5. Secure the custom panel from the back using 4 - #8 x 1" wood screws as shown.
6. Attach a 15" (38.1 cm) x 1/2" (13 mm) quarter-round filler along the top of the drawer front using glue or screws.
7. Reinstall the toe guard using the existing mounting screws and 1/2" washer. Then, reinstall the foot pedal.

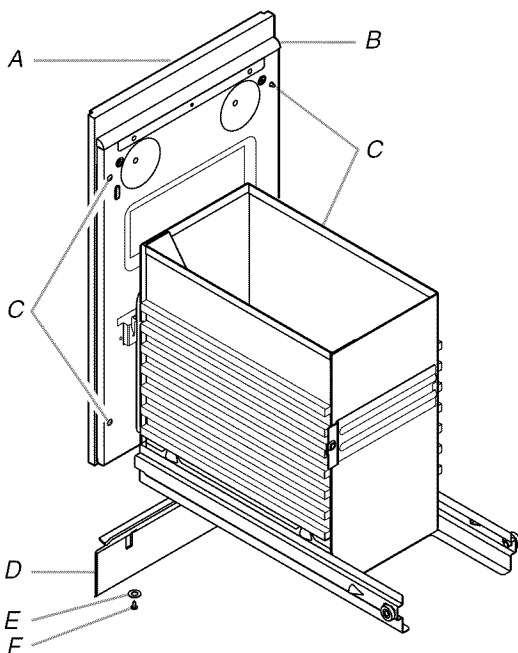

A. Custom panel  
B. 15" (38.1 cm) x 1/2" (13 cm) quarter-round  
C. Panel screw locations  
D. Toe guard  
E. Washer  
F. Toe guard mounting screw

## COMPACTOR USE

### How Your Compactor Works

The compacting ram is the part of the compactor which compresses the trash. The compacting ram does not go to the bottom of the drawer. You will not see compacting of trash the first few times you load the compactor.

**NOTE:** The compactor drawer should be more than 1/2 full before the compactor can begin to compress the load.

You may hear a noise when glass breaks. Strong glass bottles may not break at all. The trash in a full compactor bag will be about 1/4 the size of its original bulk.

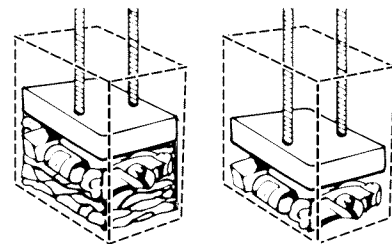

Load bulky trash, bottles, and cans in the center of the drawer. Bottles or cans not placed in the center may become caught between the ram and the drawer. The Drawer Monitor Switch then senses a "misload" and causes the ram to return to the "up" position without compacting.

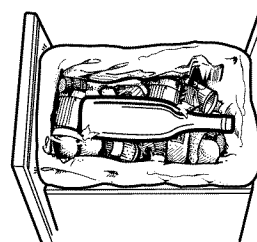

### Loading

**IMPORTANT:** Do not push items down into compactor with hands or feet.

**NOTE:** You will not see compacting of trash the first few times you load the compactor. The compactor drawer should be about 1/2 full before the compactor can begin to compress the load.

1. Open the drawer. Lift and pull the handle or press the foot pedal to open the drawer.

**NOTE:** Pressing the foot pedal opens the container only 3" to 6" (7.6 cm to 15.2 cm), depending on the load.

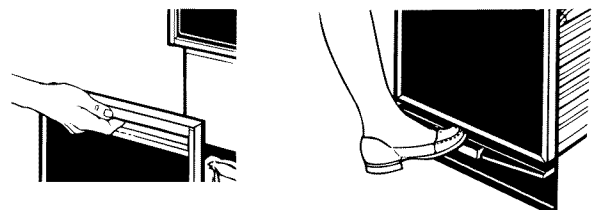

2. Place trash in compactor.

- Wrap or cover wet or messy trash.
- Do not compact items that may develop offensive odors such as raw meat, fish, grapefruit rinds, disposable diapers, or personal hygiene items.
- Load bottles or cans on their sides in the center of the drawer. Do not load bottles in an upright position.

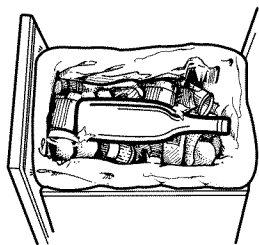

3. Close the drawer.

## Starting the Compactor

### To start and stop the compactor

1. To start the compactor:
  - Turn the Key-Switch to ON.
  - Press ON.
  - Press START. The compactor will automatically stop at the end of the cycle.

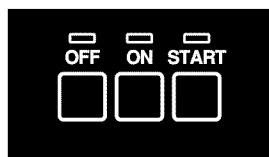
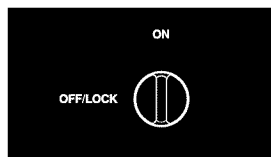

2. To stop the compactor during a cycle:
  - Press OFF.
  - Press ON. The compacting ram will rise. When the ram stops rising, you can open the drawer.

### To remove the Key-Switch

1. Turn the Key-Switch to the OFF/LOCK position.
2. Remove and store key out of children's reach.

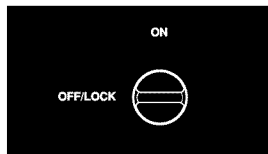

## Removing a Filled Bag

The compactor bag should be removed when trash is compacted almost to the top of the drawer. If bag is too heavy when full, remove bag when weight is easier to lift and carry.

**IMPORTANT:** Do not push items down into compactor with hands or feet.

**NOTE:** Use paper or plastic bags made for use in a compactor. These bags are designed to resist cuts, tears and leaks. Compactor bags sized to fit compactor drawer make managing compacted trash easier. Compactor bags are available from your Sears store or service center.

### To remove a filled bag

1. Pull the drawer completely open.
2. You may already have a paper or plastic bag in place. Please refer to appropriate instructions for your bag.
  - If you have a paper bag, lift and fold up the top folded edges of the bag. Fold ends in and bring side flaps together. Fold flaps to close bag.

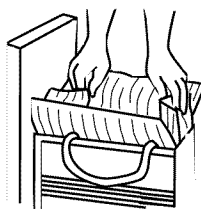

*Lift and fold up top bag edges.*

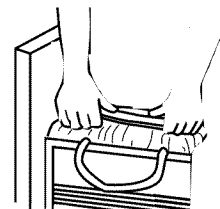

*Fold ends to close bag.*

- If you have a plastic bag, remove top of bag from bag retainer buttons. Close bag with a twist tie.

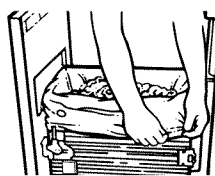

*Remove bag from retainer buttons.*

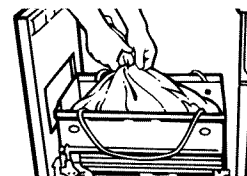

*Close bag with twist tie.*

3. Release drawer side latch. Tilt right drawer side down. This will make removing the full bag easier.

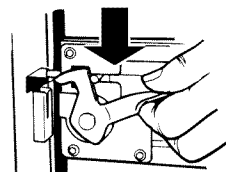

- Lift bag by bag caddy handles. Remove trash bag from compactor and dispose properly.

**NOTE:** Fully compacted trash bags will be heavy. Handle with care.

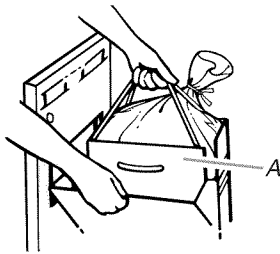

A. Lifting bag caddy by handles

- If using plastic bag, open bag and pull top edges over drawer top. Lock bag into place by pulling the 4 prepunched holes over the bag retainer buttons. Holes will expand over buttons without harming bag.

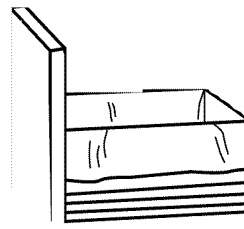

Installing paper bag

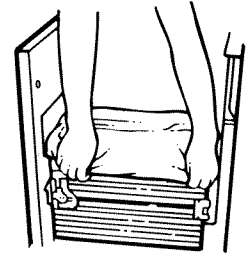

Installing plastic bag

- Press inside of bag against the drawer bottom, sides and corners for a smooth fit.

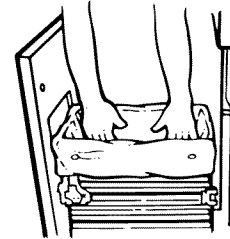

## Installing a New Bag

Do not use any kind of bag other than those designed especially for use in your compactor. Order replacement compactor bags through your local dealer. See "Accessories."

### IMPORTANT:

Before installing a new bag, be sure:

- The drawer side is securely locked.
- The container is clean and free of debris.

### To install a new bag

- Close drawer side. Lock drawer side latch.

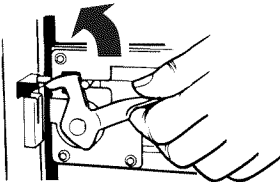

- Put bag caddy into drawer.

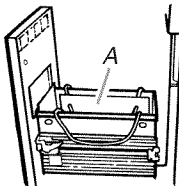

A. Bag caddy inside drawer

- Place either a plastic or paper bag into the drawer.
  - If using a paper bag, open bag and pull top edges over the drawer top. Slide front edge of bag over front edge of drawer. Slide rear edge over rear of drawer.

## COMPACTOR CARE

Your new compactor is designed to give you many years of dependable service. However, there are a few things you are expected to do in order to properly maintain your compactor. This section will tell you how to clean and care for your compactor.

### Cleaning

Before cleaning the compactor, turn the Key-Knob (or Key-Switch) to the OFF & LOCK position and remove it.

**NOTE:** Any services other than those outlined in this section should be performed by a designated service representative.

### Cleaning Exterior Surfaces

- Wash exterior surfaces (including stainless steel) with a clean sponge or soft cloth and a mild detergent in warm water. Do not use abrasive or harsh cleaners. Rinse and dry thoroughly with a soft cloth.
- Wipe up spills right away. Some foods can damage the finish if left on the compactor surface.

---

### Cleaning Inside the Drawer

---

**NOTE:** You may want to wear gloves since there may be bits of glass in the drawer.

1. Remove the bag. See the "Removing a Filled Bag."
2. Press down on the lever-action lock (or Side-Lock latch).

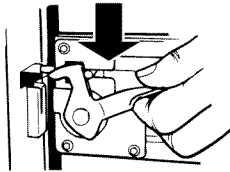

3. Hold the lever-action lock down and tilt the side of the drawer out until the lock clears the drawer front.

**NOTE:** If desired, the drawer side can be removed by tilting it up, then lifting it out.

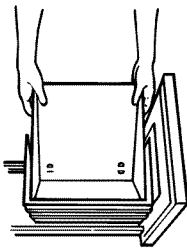

4. Wash the interior of the drawer with a clean sponge or soft cloth and a mild detergent in warm water. Rinse and dry thoroughly with a soft cloth.
5. If the drawer side was removed, slide it back into the tilted position.
6. Press the lever-action lock (or Side-Lock Latch) down while pushing the drawer side to the upright position.
7. Latch the drawer side by pushing up the lever-action lock (or Side-Lock Latch).

---

### Cleaning Inside the Cabinet

---

**NOTE:** You may want to wear gloves since there may be bits of glass in the cabinet.

1. Pull the drawer out until it stops.

**NOTE:** Look to see how the drawer rollers move in the tracks. It will be easier to replace the drawer after you have finished cleaning.

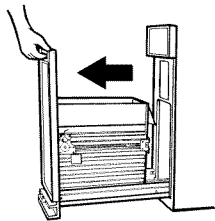

2. Lift the front of the drawer to clear the stops.

3. Grasp the drawer on the sides and pull it out the rest of the way. Set the drawer down gently.

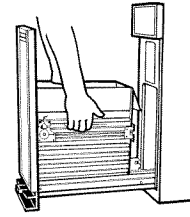

4. Vacuum the inside of the cabinet. Liquid spills or wet trash should be cleaned up by hand, or by using a vacuum designed to pick up liquids.

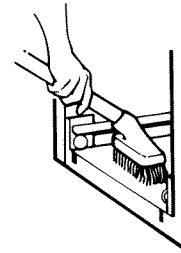

5. Wash the inside of the cabinet with a clean sponge or soft cloth and a mild detergent in warm water. Rinse and dry thoroughly with a soft cloth.
6. To replace the drawer, grasp it by the sides and insert the rollers onto the tracks.
7. Lift the front of the drawer and push it in fully past the stops.

---

### Cleaning the Ram

---

**NOTE:** You may want to wear gloves since there may be bits of glass on the ram cover.

1. Wipe glass particles off of the ram cover with a cloth or paper towels.
2. Remove foods with a clean sponge or soft cloth and a mild detergent in warm water. Rinse and dry thoroughly with a soft cloth.

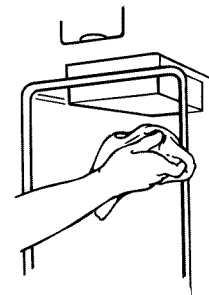

---

### Cleaning Before a Vacation

---

If you will be away for more than a couple of days, remove the compactor bag. Remove the Key-Knob (or Key-Switch) and store it out of children's reach.

---

# TROUBLESHOOTING

Try the solutions suggested here first in order to avoid the cost of an unnecessary service call.

---

## Trash is not compacting

---

- **Is the drawer less than half-full?** Drawer must be more than half full before trash is compacted.

---

## Your compactor won't operate

---

- **Is the power supply cord unplugged?** Plug into a grounded 3 prong outlet.
- **Has a household fuse blown, or has a circuit breaker tripped?** Replace the fuse or reset the circuit breaker. If the problem continues, call an electrician.
- **Is the drawer completely closed?** Close the drawer firmly and start the compactor again.
- **Is the Key-Knob turned all the way to START?** Turn the Key-Knob (Key-Switch) fully to START and release (on some models). See "Starting the Compactor."
- **Did you press ON before pressing START?** Press ON before pressing START (on some models). See "Starting the Compactor."

---

## The drawer won't open

---

- **Is the ram all the way up?** Drawer will open only when ram is fully raised.

**To raise the ram on models with a Key-Knob (or Key-Switch):** Turn the Key-Knob (Key-Switch) to START and release. See "Starting the Compactor."

**To raise the ram on models with push button controls:** Press OFF, and then press ON. See "Starting the Compactor."

---

## There is not enough compaction or force

---

- **Do you use the compacting cycle frequently enough?** Compacting works best when only a few items are loaded.

---

## Bottles don't break

---

- **How often do you notice this?** Bottles will not break every time. The thickness of the bottle's glass and the content of the trash load below it may keep the bottle from breaking.

# ÍNDICE

CONTRATOS DE PROTECCIÓN .....	15
Accesorios .....	15
GARANTÍA .....	16
SEGURIDAD DEL COMPACTADOR .....	17
INSTRUCCIONES DE INSTALACIÓN .....	18
Desempaque del compactador .....	18
Requisitos de ubicación .....	19
Requisitos eléctricos .....	19
Instalación independiente y debajo del mostrador .....	20
Cambio del panel decorativo .....	22

USO DEL COMPACTADOR .....	23
Cómo funciona su compactador .....	23
Cómo cargar .....	24
Puesta en marcha del compactador .....	24
Eliminación de bolsas llenas .....	24
Instalación de una bolsa nueva .....	25
CUIDADO DEL COMPACTADOR .....	26
Limpieza .....	26
SOLUCIÓN DE PROBLEMAS .....	28
NÚMEROS DE SERVICIO .....	CONTRAPORTADA

## CONTRATOS DE PROTECCIÓN

### Contratos maestros de protección

*¡Felicitaciones por su inteligente adquisición! Su nuevo producto Kenmore® está diseñado y fabricado para proporcionarle años de funcionamiento confiable. Pero al igual que todos los productos, puede necesitar mantenimiento preventivo o reparación de vez en cuando. Es allí donde el Contrato maestro de protección puede ahorrarle dinero e inconvenientes.*

El Contrato maestro de protección también ayuda a prolongar la vida de su nuevo producto. He aquí lo que se incluye en el Contrato\*:

- ✓ **Piezas y mano de obra** necesarias para ayudar a mantener los productos funcionando correctamente **bajo uso normal**, no sólo en caso de defectos. Nuestra cobertura va **mucho más allá de la garantía del producto**. No existen deducibles ni fallas de funcionamiento que estén excluidas de la cobertura — **protección verdadera**.
- ✓ **Servicio experto** a cargo de un personal de más de 10.000 **técnicos de servicio autorizados por Sears**, lo que significa que su producto será reparado por alguien en quien usted puede confiar.
- ✓ **Llamadas de servicio ilimitado y servicio en todo el país**, con la frecuencia que usted desee, cuando usted desee.
- ✓ **Garantía "sin disgustos"** — reemplazo de su producto protegido si ocurren cuatro fallas o más del producto en el transcurso de doce meses.
- ✓ **Reemplazo del producto** si su producto protegido no puede ser reparado.
- ✓ **Revisión anual de mantenimiento preventivo** a solicitud suya — sin costo adicional.
- ✓ **Ayuda rápida por teléfono** — lo que nosotros llamamos **Solución rápida** — apoyo por teléfono a cargo de un representante de Sears para todos los productos. Piense en nosotros como si fuéramos un "manual parlante para el propietario".
- ✓ **Protección de sobrevoltaje** contra daños eléctricos debido a fluctuaciones de electricidad.
- ✓ **Protección por pérdida de comida, por un valor anual de \$250**, por cualquier pérdida de comida que sea como resultado de fallas mecánicas de cualquier refrigerador o congelador cubierto bajo la garantía.
- ✓ **Reembolso de la renta** si la reparación de su producto protegido tarda más de lo prometido.
- ✓ **10% de descuento** sobre el precio común por el servicio de reparación que no esté bajo protección, así como también las piezas relacionadas con el mismo que se hayan instalado.

Una vez adquirido el Contrato, tan sólo tiene que llamar para fijar la visita de servicio técnico. Usted puede llamar a cualquier hora, de día o de noche, o fijar una visita técnica en Internet.

El Contrato maestro de protección es una compra sin riesgo. Si por algún motivo usted lo cancela durante el período de la garantía del producto, le proveeremos un reembolso total. O un reembolso proporcional en cualquier momento posterior a la expiración del período de la garantía. ¡Adquiera hoy su Contrato maestro de protección!

**Se aplican algunas limitaciones y exclusiones. Para obtener precios e información adicional en EE.UU., llame al 1-800-827-6655.**

**\*La cobertura en Canadá varía en algunos artículos. Para obtener los detalles completos, llame a Sears Canada al 1-800-361-6665.**

### Servicio de instalación de Sears

Para la instalación profesional de Sears de aparatos electrodomésticos, abridores de puertas de garaje, calentadores de agua y otros artículos principales del hogar, en los EE.UU. o en Canadá llame al 1-800-4-MY-HOME®.

## Accesorios

Para asegurar el funcionamiento adecuado de su compactador, use únicamente las piezas de repuesto de Sears. Para pedir piezas de repuesto o accesorios, llame al 1-800-4-MY-HOME® y solicite el número de pieza apropiado que se detalla a continuación o póngase en contacto con su distribuidor autorizado de Kenmore.

### Piezas de repuesto

Bolsas de repuesto—Llame y solicite el número de pieza.

### Juego de adornos para paneles frontales personalizados

Vea la sección "Cambio del panel decorativo" para obtener las dimensiones de los paneles personalizados.

Herramientas para la instalación del juego de conversión—Pida la pieza n° 9870118





# SEGURIDAD DEL COMPACTADOR

## Su seguridad y la seguridad de los demás es muy importante.

Hemos incluido muchos mensajes importantes de seguridad en este manual y en su electrodoméstico. Lea y obedezca siempre todos los mensajes de seguridad.



Este es el símbolo de advertencia de seguridad.

Este símbolo le llama la atención sobre peligros potenciales que pueden ocasionar la muerte o una lesión a usted y a los demás.

Todos los mensajes de seguridad irán a continuación del símbolo de advertencia de seguridad y de la palabra "PELIGRO" o "ADVERTENCIA". Estas palabras significan:

 **PELIGRO**

Si no sigue las instrucciones de inmediato, usted puede morir o sufrir una lesión grave.

 **ADVERTENCIA**

Si no sigue las instrucciones, usted puede morir o sufrir una lesión grave.

Todos los mensajes de seguridad le dirán el peligro potencial, le dirán cómo reducir las posibilidades de sufrir una lesión y lo que puede suceder si no se siguen las instrucciones.

## INSTRUCCIONES IMPORTANTES DE SEGURIDAD

**ADVERTENCIA:** Al usar artefactos eléctricos, se deben seguir siempre precauciones básicas, incluyendo las siguientes:

- Lea todas las instrucciones antes de usar el compactador.
- Siempre que los niños usen o estén cerca del aparato es necesario vigilarlos. No permita que se use como juguete y en ningún momento lo deje funcionando solo. Bloquee el interruptor llave cuando no esté en uso y guarde la llave fuera del alcance de los niños.
- No toque las piezas mientras estén en movimiento.
- No ponga a funcionar el aparato si tiene el cable eléctrico, el enchufe o el motor dañado, o si ha sufrido algún tipo de avería. Contrate un técnico en reparaciones autorizado para que revise, repare o regule el compactador.
- Use el aparato sólo para los fines que se describen en este manual. No use otros accesorios que no sean los recomendados por el fabricante.
- No comprima material tóxico o inflamable y volátil como paños grasos e insecticidas en aerosol. No comprima cigarrillos encendidos, habanos u otros artículos calientes o encendidos. No sobrecargue el compactador.
- No desarme el compactador. El reensamblaje incorrecto puede ocasionar choque eléctrico cuando lo use posteriormente.
- Manipule con cuidado las bolsas llenas de basura. Los objetos puntiagudos pueden perforar la bolsa y ocasionar lesiones. No sobrecargue la bolsa de basura con material pesado como vidrios.
- Este compactador está destinado sólo para uso doméstico.

## GUARDE ESTAS INSTRUCCIONES

# INSTRUCCIONES DE INSTALACIÓN

**Instalador(a):** Deje el Manual de uso y cuidado con el(la) dueño(a) de casa.

**Dueño(a) de casa:** Guarde el Manual de uso y cuidado para consulta futura y para el uso del inspector de electricidad local si lo requiere.

## Desempaque del compactador

### ⚠ ADVERTENCIA

#### Peligro de Peso Excesivo

Use dos o más personas para mover e instalar el compactador.

No seguir esta instrucción puede ocasionar una lesión en la espalda u otro tipo de lesiones.

#### IMPORTANTE:

- Para mover el compactador no lo sujete por la consola.
  - Comience en el cuarto donde va a permanecer el compactador.
1. Saque el compactador de su cartón de embalaje. Saque todos los materiales protectores de embalaje como la cinta adhesiva y los rellenos de embalaje. Use un detergente suave y agua tibia para quitar el residuo ceroso ocasionado por el material protector de embalaje. Seque meticulosamente con un paño suave. Para obtener más información, vea "Limpieza".
  2. Cerciérese de que el cable eléctrico esté fijo a la abrazadera del cable en a la parte posterior del compactador.

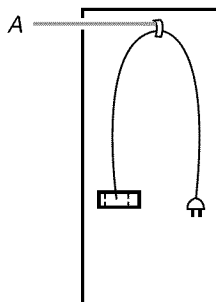

A. Abrazadera del cable

3. Coloque los 2 esquinales del cartón en el piso cerca del compactador. Abra la gaveta del compactador y saque todo material de embalaje u otro artículo que se encuentre en la gaveta. No saque la bolsa del compactador. Sujete la manija y levante el frente de la gaveta hasta que pase los topes de la gaveta. Sujete ambos lados de la gaveta y levante la gaveta fuera del compactador. Coloque la gaveta sobre los 2 esquinales.

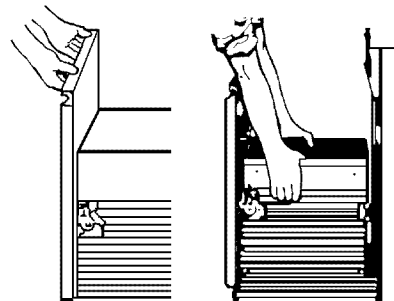

4. Coloque los otros 2 esquinales en el piso al costado del compactador. Sujete ambos lados de la carcasa del compactador y recueste el compactador sobre los esquinales. Quite la base de embalaje del fondo del compactador.

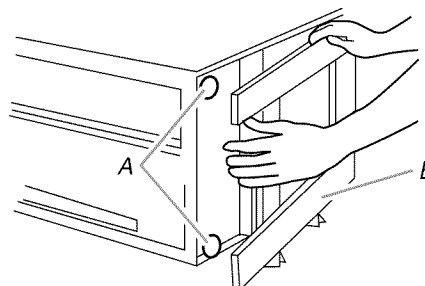

A. Patas niveladoras  
B. Base de embalaje

## Requisitos de ubicación

### Dimensiones del producto

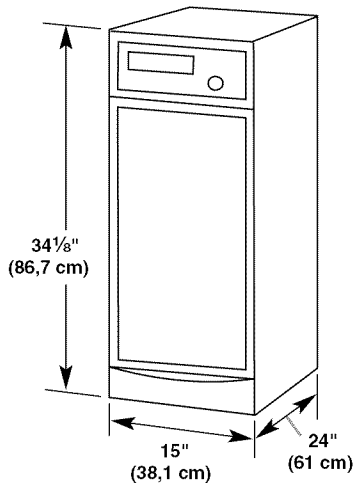

### Dimensiones del corte

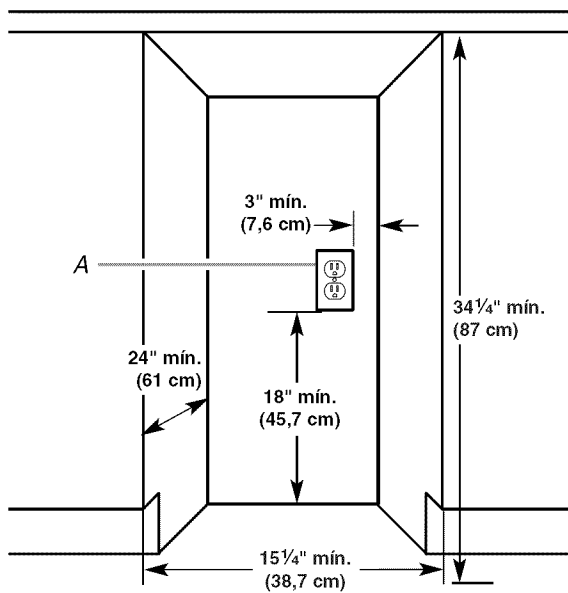

A. El contacto eléctrico conectado a tierra debe estar a una distancia mínima de 3" (7,6 cm) de los armarios circundantes o paredes cercanas, tal como se ilustra. Puede colocarse tanto a la izquierda como a la derecha del producto.

### Dimensiones del espacio libre

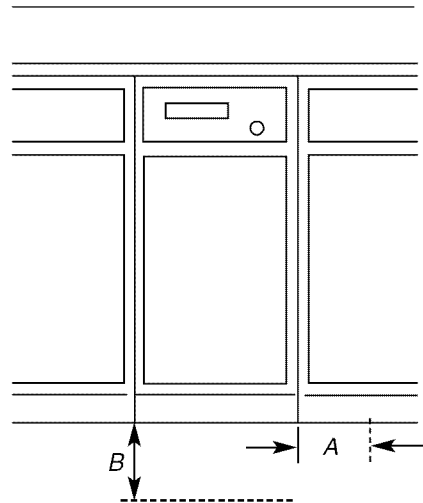

A. Deje 6" (15,2 cm) de espacio libre al lado derecho del compactador para poder sacar las bolsas del compactador.  
B. Deje 23" (58,4 cm) de espacio libre al frente del compactador para poder abrir o sacar la gaveta del compactador completamente.

## Requisitos eléctricos

### ⚠ ADVERTENCIA



#### Peligro de Choque Eléctrico

Conecte a un contacto de pared de conexión a tierra de 3 terminales.

No quite la terminal de conexión a tierra.

No use un adaptador.

No use un cable eléctrico de extensión.

No seguir estas instrucciones puede ocasionar la muerte, incendio o choque eléctrico.

#### Método recomendado de conexión a tierra

Este compactador emplea un suministro eléctrico monofásico, debidamente conectado a tierra, de 115 voltios, 60 Hz, CA solamente, de 15 ó 20 amperios, protegido con fusibles, y está equipado con un enchufe de tierra tal como se ilustra a continuación. Asimismo se recomienda el empleo de un circuito exclusivo para este aparato.

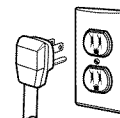

Este compactador debe mantenerse conectado a tierra mientras esté en uso para reducir el riesgo de choque eléctrico. El compactador viene equipado con un cable eléctrico de tres conductores y un enchufe de tres terminales del tipo conectado a tierra para que pueda encajar en el tomacorriente conectado a tierra apropiado. El conductor verde (o verde y amarillo) del cable eléctrico es el alambre de conexión a tierra. No conecte el alambre verde (o verde y amarillo) a un terminal con corriente.

## Instalación independiente y debajo del mostrador

**NOTA:** La instalación apropiada es responsabilidad suya. Asegúrese de contar con todo lo necesario para realizar una instalación correcta. Es la responsabilidad y obligación personal del cliente contratar un instalador competente para asegurarse de que la instalación eléctrica cumpla con todos los códigos y ordenanzas locales y nacionales.

### Herramientas necesarias

Reúna las herramientas y piezas necesarias antes de comenzar la instalación.

- Nivel
- Destornillador Phillips No. 2
- Cinta para medir
- Destornillador de hoja plana
- Alicates
- Llave cerrada de  $\frac{5}{16}$ "
- Tijeras
- Cuchillo para uso general

### IMPORTANTE:

- Para mover el compactador no lo sujete por el tablero de control.
- Deslice el compactador hacia un cartón o un tablero antes de desplazarlo por el piso para evitar que el revestimiento del piso se dañe.
- Al levantar o mover el compactador no deje que el marco posterior del compactador toque el revestimiento del piso.

### Instalación independiente

1. Use alicates para bajar las patas niveladoras de la carcasa. Con la gaveta aún quitada de la carcasa del compactador, coloque el nivel en el piso interior de la misma. Verifique que el compactador esté nivelado de adelante hacia atrás y de lado a lado. Regule las patas niveladoras hasta que el compactador esté nivelado.

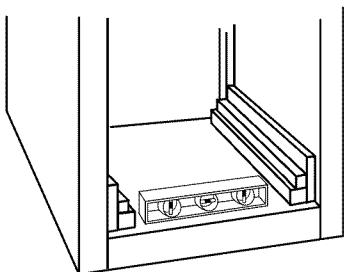

2. Mueva el compactador cerca de su ubicación final.
3. Conecte a un contacto de pared de conexión a tierra de 3 terminales.
4. Mueva lentamente el compactador a su ubicación final. Verifique que el compactador todavía esté nivelado. Repita el paso 1 si fuera necesario.
5. Sujete los lados de la gaveta del compactador y coloque el fondo de la gaveta en los rieles. Levántela en la parte de la manija de modo que la gaveta pase los topes. Cierre la gaveta. Fíjese si la gaveta se abre con facilidad. Si la placa de base roza el piso, vea "Ajuste de la placa de base" para obtener instrucciones adicionales.

### Instalación debajo del mostrador

**NOTA:** No vienen equipados con piezas de instalación. Vea "Accesorios" para pedir el juego de conversión.

1. Mida la altura de la abertura del armario de la cocina. La parte superior del compactador deberá estar por lo menos a  $\frac{1}{8}$ " (3 mm) de distancia de la parte superior de la abertura del armario de la cocina.

Las ruedas posteriores están prefijadas para una altura de  $34\frac{1}{4}$ " (87 cm) de abertura del armario de la cocina (posición 1).

Para regular la altura de la abertura del armario de la cocina:

- Afloje el tornillo autorroscante lo suficiente para quitar el perno del orificio en la posición 1.
- Mueva la rueda posterior y el perno a la posición 2 ó 3 según lo requiera la medida de la abertura del armario:

Posición 2: de  $34\frac{1}{4}$ " a  $34\frac{7}{16}$ " (87 a 87,5 cm)

Posición 3: de  $34\frac{7}{16}$ " a  $34\frac{5}{8}$ " (87,5 a 88 cm)

**NOTA:** Para nivelar el aparato en la posición 3, quizás necesite agregar calzas debajo de las patas niveladoras delanteras.

- Apriete el tornillo. Repita el procedimiento para la otra rueda posterior.

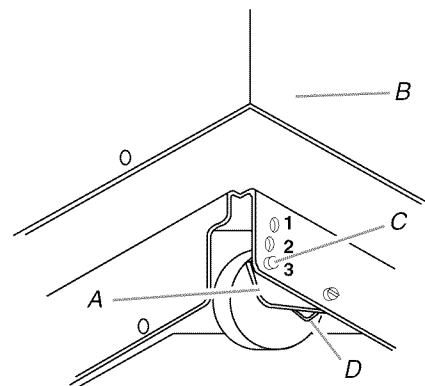

- A. Conjunto de soporte de la rueda
- B. Carcasa del compactador
- C. Perno de localización
- D. Tornillo autorroscante (pivote)

2. Use alicates para bajar las patas niveladoras de la carcasa del compactador. Regule las patas de modo que quede un espacio de  $\frac{1}{8}$ " (3 mm) a  $\frac{1}{4}$ " (6,4 mm) entre la parte superior del compactador y la parte superior de la abertura del armario de la cocina. Coloque el compactador de pie.
3. Retire los tapones de plástico de la parte superior de la carcasa del compactador.
4. Mueva el compactador cerca de su posición final.
5. Conecte a un contacto de pared de conexión a tierra de 3 terminales.
6. Decida si desea la carcasa del compactador o el frente de la gaveta nivelado con el frente del armario de la cocina.

Usando 2 tornillos de montaje #8 - 18 x  $\frac{5}{16}$ " (provistos en el juego de conversión), instale los soportes de retención (provistos en el juego de conversión) en la parte superior de la carcasa según sea necesario. Vea "Accesorios".

**NOTA:** Los modelos de carcasa completa no vienen equipados con piezas de instalación. Vea "Accesorios" para pedir el juego de conversión.

- Si el frente de la carcasa del compactador va a quedar nivelado con el frente del armario de la cocina, coloque los tornillos de montaje del soporte de retención a través de "1".
- Si el frente de la gaveta del compactador va a quedar nivelado con el frente del armario de la cocina, coloque los tornillos de montaje del soporte de retención a través de "3".
- Si el compactador va a estar en posición intermedia entre "1" y "3", coloque los tornillos de montaje del soporte de retención a través de "2".

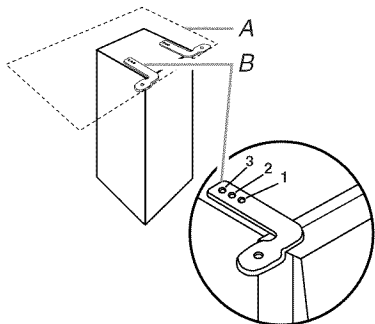

A. Mostrador  
B. Soporte de retención (provisto en el juego de conversión)

7. Levante lenta y ligeramente el frente y haga rodar el compactador hacia la abertura del armario de la cocina.

8. Usando dos tornillos de montaje #8 - 18 x  $\frac{1}{2}$ " (provistos en el juego de conversión), sujete los soportes de retención (provistos en el juego de conversión) al mostrador con los tornillos de montaje.

#### Montaje sobre el mostrador

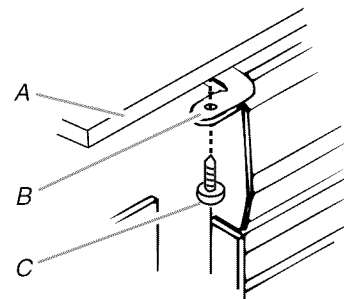

A. Mostrador  
B. Soporte de retención (provisto en el juego de conversión)  
C. Tornillo de montaje (provisto en el juego de conversión)

**NOTA:** Si no se pueden fijar los soportes a la parte inferior del mostrador, fije las abrazaderas de montaje (provistas en el juego de conversión) a los soportes de retención. Sujete el compactador al frente del armario de la cocina utilizando los tornillos de montaje a través de las abrazaderas de montaje.

#### Montaje en el frente del armario de la cocina

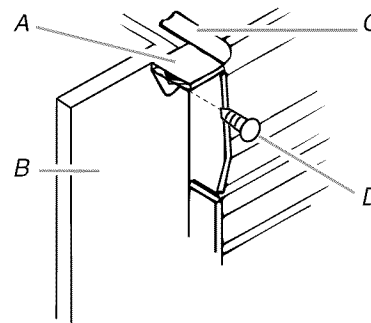

A. Abrazadera de montaje (provista en el juego de conversión)  
B. Armario de la cocina  
C. Soporte de retención (provisto en el juego de conversión)  
D. Tornillo de montaje (provisto en el juego de conversión)

9. Sujete ambos lados de la gaveta del compactador y coloque el fondo de la gaveta en los rieles. Levántela en la parte de la manija de modo que pase los topes de la gaveta. Cierre la gaveta. Fíjese si la gaveta se abre con facilidad. Si la placa de base roza el piso vea "Ajuste de la placa de base" para obtener instrucciones adicionales.

## Ajuste de la placa de base

Si la placa de base roza el revestimiento del piso, el espacio libre de la placa de base puede cambiarse como sigue:

1. Marque a cada lado de la placa de base la cantidad de la placa de base que roza el revestimiento del piso.
2. Saque la gaveta del aparato. Vea el paso 3 en la sección "Desempaque".
3. Use una regla y un lápiz o una tiza para trazar una línea entre las marcas laterales de la placa de base.
4. Use las tijeras o el cuchillo de uso general para cortar la placa de base a lo largo de la línea.
5. Vuelva a colocar la gaveta. Si la placa de base todavía roza el revestimiento del piso, repita los pasos del 1 al 4.

## Cambio del panel decorativo

### Panel sin adorno y con manija

#### Dimensiones

Use estos dibujos acotados para crear un panel personalizado para uso sin el juego de adornos. El panel deberá tener de  $\frac{1}{2}$ " a  $\frac{5}{8}$ " (de 13 mm a 16 mm) de espesor.

**NOTA:** Un panel más grueso puede necesitar esquinas frontales redondeadas y un recorte para acceso a la manija.

Diagrama de un panel personalizado con dimensiones: 15" (38,1 mm) de ancho y 23<sup>13</sup>/<sub>16</sub>" (60,5 mm) de alto.

## Instalación

1. Saque los tornillos de montaje que sujetan el pedal al compactador. Saque el pedal.

Diagrama que muestra la remoción de los tornillos de montaje (A) y el pedal (B) del compactador.

A. Tornillos de montaje  
B. Pedal

2. Saque los tornillos de montaje que sujetan el guardapiés al compactador. Saque el guardapiés.
3. Saque los tornillos de montaje que sujetan el panel decorativo al compactador. Quite el panel decorativo y descarte los tornillos de montaje.
4. Alinee la parte superior del panel personalizado con la parte inferior de la manija.
5. Asegure el panel personalizado desde la parte posterior usando 4 tornillos para madera #8 x 1" como se ilustra.
6. Reinstale el guardapiés usando los tornillos disponibles y una arandela de  $\frac{1}{2}$ ". Luego, reinstale el pedal.

Diagrama que muestra la instalación del panel personalizado (B) en el compactador, alineado con la manija (A). Se muestran las ubicaciones de los tornillos (C), el guardapiés (D), la arandela (E) y el tornillo de montaje para el guardapiés (F).

A. Manija  
B. Panel personalizado  
C. Ubicaciones de los tornillos del panel  
D. Guardapiés  
E. Arandela  
F. Tornillo de montaje para guardapiés

22

## Panel sin adornos y sin manija

### Dimensiones

Use los dibujos acotados para crear el panel personalizado para uso sin el juego de adornos. El panel deberá tener  $\frac{1}{2}$ " (13 mm) de espesor.

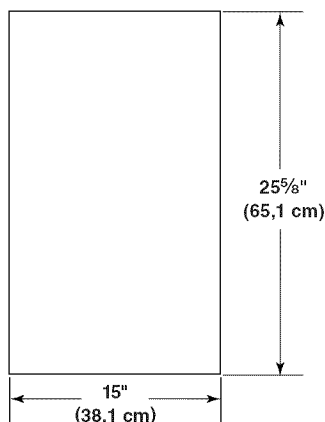

### Instalación

1. Saque los tornillos de montaje que sujetan el pedal al compactador. Saque el pedal.

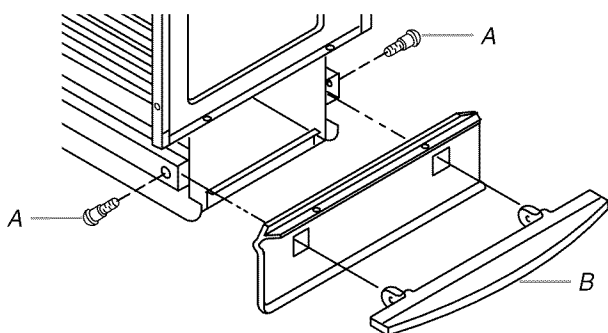

A. Tornillos de montaje  
B. Pedal

2. Saque los tornillos de montaje que sujetan el guardapiés al compactador. Saque el guardapiés.
3. Saque los tornillos de montaje que sujetan el panel decorativo al compactador. Quite el panel decorativo y descarte los tornillos de montaje.
4. Alinee la parte inferior del panel personalizado con el fondo del frente de la gaveta.
5. Asegure el panel personalizado desde la parte posterior usando 4 tornillos para madera #8 x 1", como se ilustra.
6. Pegue un relleno de cuarto bocel de 15" (38,1 cm) x  $\frac{1}{2}$ " (13 mm) a lo largo de la parte superior del frente de la gaveta usando cola o tornillos.

7. Reinstale el guardapiés usando los tornillos disponibles y la arandela de  $\frac{1}{2}$ ". Luego reinstale el pedal.

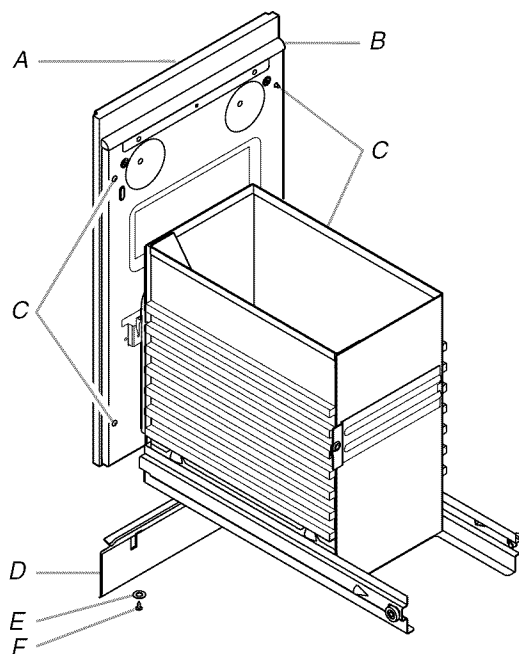

A. Panel personalizado  
B. Relleno de cuarto bocel de 15" (38,1 cm) x  $\frac{1}{2}$ " (13 mm)  
C. Ubicaciones de los tornillos del panel  
D. Guardapiés  
E. Arandela  
F. Tornillo de montaje para guardapiés

## USO DEL COMPACTADOR

### Cómo funciona su compactador

El pisón de compresión es la parte del compactador que comprime la basura. El pisón de compresión no llega hasta el fondo de la gaveta. Las primeras veces que usted cargue el compactador no verá la compactación de la basura.

**NOTA:** La gaveta del compactador deberá llenarse más de la mitad para que el compactador comience a comprimir la carga.

Al romperse los vidrios podrá oír ruidos. Las botellas de vidrio resistente quizás no se rompan en absoluto. La basura en una bolsa de compactador llena tendrá  $\frac{1}{4}$  del tamaño de su volumen original.

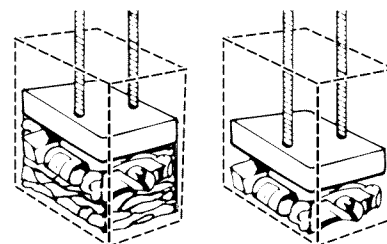

Ubique la basura voluminosa, botellas y latas en el centro de la gaveta. Las botellas o latas que no se coloquen en el centro pueden quedar atascadas entre el pisón y la gaveta. El Interruptor de control de la gaveta luego detecta una carga mal colocada y hace que el pisón regrese a su posición de arriba sin compactar.

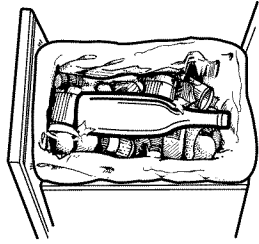

### Cómo cargar

**IMPORTANTE:** No empuje los artículos hacia abajo en el compactador con las manos ni con los pies.

**NOTA:** Usted no verá la compactación de la basura las primeras veces que cargue el compactador. La gaveta del compactador deberá estar llena hasta la mitad para que el compactador comience a comprimir la carga.

1. Abra la gaveta. Levante y jale la manija o presione el pedal para abrir la gaveta.

**NOTA:** Al presionar el pedal, el recipiente se abre solamente de 3" a 6" (7,6 cm a 15,2 cm) según la carga.

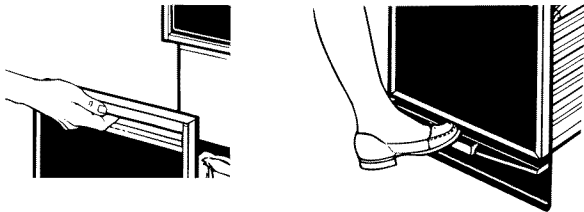

2. Coloque la basura en el compactador.

- Envuelva o tape la basura mojada o desarreglada.
- No ponga en el compactador artículos que puedan desarrollar olores ofensivos como la carne cruda, pescado, cáscaras de toronjas, pañales desechables o artículos de higiene personal.
- Recueste las botellas o latas en el centro de la gaveta. No ponga las botellas en pie.

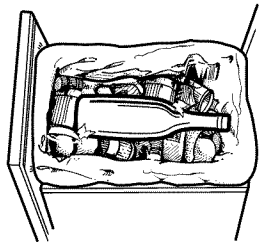

3. Cierre la gaveta.

## Puesta en marcha del compactador

### Para encender y apagar el compactador

1. Para encender el compactador:

- Gire el interruptor llave a ON (Encendido).
- Presione ON (Encendido).
- Presione START (Inicio). El compactador se detendrá automáticamente al término del ciclo.

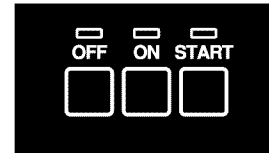
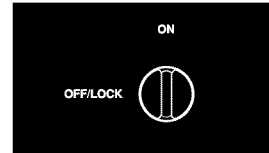

2. Para detener el compactador durante un ciclo:

- Presione OFF (Apagado).
- Presione ON (Encendido). El pisón de compresión se levantará. Cuando el pisón deje de levantarse, usted puede abrir el cajón.

### Para quitar el interruptor llave

1. Gire el interruptor llave hacia la posición OFF/LOCK (Apagado/Bloqueado).
2. Retire y guarde la llave fuera del alcance de los niños.

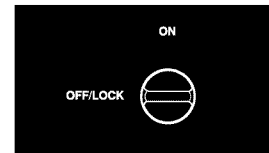

## Eliminación de bolsas llenas

Es necesario sacar la bolsa del compactador cuando la basura compactada está casi al tope de la gaveta. Para evitar que la bolsa llena resulte muy pesada, sáquela cuando su peso permita levantarla y acarrearla con facilidad.

**IMPORTANTE:** No empuje los artículos hacia abajo en el compactador con las manos ni con los pies.

**NOTA:** Utilice bolsas de papel o plástico diseñadas para uso en compactadores. El diseño de estas bolsas evita que se rompan, se corten o tengan filtraciones. Es más fácil manejar la basura compactada cuando las bolsas tienen el tamaño adecuado para la gaveta del compactador. Las bolsas del compactador están disponibles de su tienda o centro de servicio Sears.



## Para quitar una bolsa llena

1. Jale la gaveta hasta abrirla por completo.
2. Es posible que usted ya tenga una bolsa de papel o de plástico en su lugar. Sírvase tomar como referencia las instrucciones adecuadas para su bolsa.
  - Si usted tiene una bolsa de papel, levante y pliegue los bordes superiores doblados de la bolsa. Doble los bordes hacia dentro y una las tapas laterales. Doble las tapas para cerrar la bolsa.

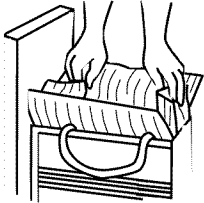

Levante y doble los bordes superiores de la bolsa.

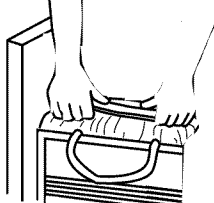

Doble los bordes para cerrar la bolsa.

- Si usted tiene una bolsa de plástico, quite la parte superior de la bolsa de los botones retenedores. Cierre la bolsa con una atadura de alambre.

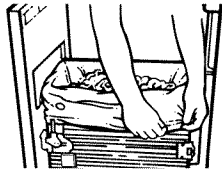

Quite la bolsa de los botones retenedores.

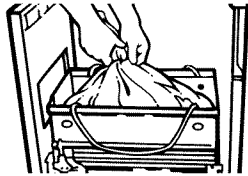

Cierre la bolsa con una atadura de alambre.

3. Suelte el pestillo del costado de la gaveta. Incline el costado derecho de la gaveta hacia abajo, para sacar con más facilidad la bolsa llena de basura.

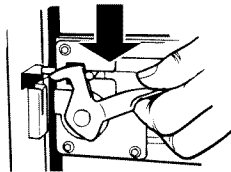

4. Levante la bolsa por las agarraderas del carrito de la bolsa. Saque la bolsa de basura del compactador y deséchela debidamente.

**NOTA:** Las bolsas llenas de basura compactada son pesadas. Manipúlelas con cuidado.

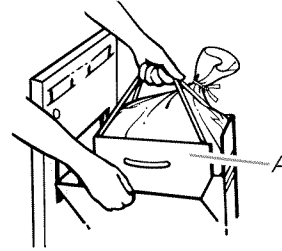

A. Cómo levantar el portabolsas por las agarraderas

## Instalación de una bolsa nueva

No emplee otro tipo de bolsas que las diseñadas especialmente para uso con el compactador. Solicite las bolsas de repuesto para el compactador por medio de su distribuidor local. Vea "Accesorios".

### IMPORTANTE:

Antes de instalar una bolsa nueva, cerciúrese de que:

- El lado de la gaveta esté bien asegurado.
- El recipiente esté limpio y libre de desechos.

### Para instalar una bolsa nueva

1. Cierre el costado de la gaveta. Cierre el pestillo del costado de la gaveta.

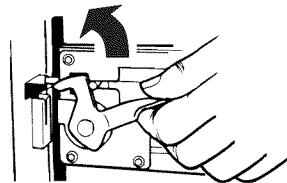

2. Introduzca el portabolsas en la gaveta.

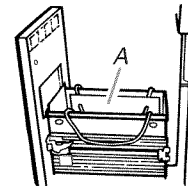

A. Portabolsas dentro de la gaveta

3. Coloque la bolsa de plástico o de papel en la gaveta.

- Si usa una bolsa de papel, abra la bolsa y doble los bordes superiores sobre la parte superior de la gaveta. Deslice el borde delantero de la bolsa sobre el borde delantero de la gaveta. Deslice el borde trasero de la bolsa sobre el borde trasero de la gaveta.
- Si usa una bolsa de plástico, abra la bolsa y doble los bordes superiores sobre la parte superior de la gaveta. Coloque la bolsa en su lugar introduciendo los 4 orificios sobre los botones retenedores de la bolsa. Los orificios se extenderán sobre los botones sin dañar la bolsa.

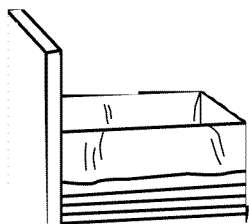

*Cómo instalar una bolsa de papel*

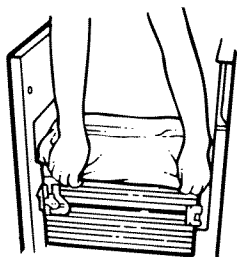

*Cómo instalar una bolsa de plástico*

4. Empuje la parte interior de la bolsa contra el fondo, los costados y los rincones de la gaveta para que quede bien extendida.

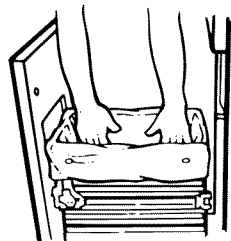

## CUIDADO DEL COMPACTADOR

Su nuevo compactador está diseñado para brindarle muchos años de servicio confiable. Sin embargo, para mantener el compactador adecuadamente usted tendrá que ocuparse de ciertos detalles. Esta sección le proporciona indicaciones acerca de la limpieza y el cuidado de su compactador.

### Limpieza

Antes de limpiar el compactador, gire la perilla llave (o interruptor llave) a la posición OFF & LOCK (apagado y trabado) y retírela.

**NOTA:** Cualquier otro servicio que no esté descrito en esta sección deberá efectuarlo un representante de servicio técnico designado.

### Limpieza de las superficies exteriores

1. Lave las superficies exteriores (incluyendo el acero inoxidable) con una esponja limpia o un paño liso y un detergente suave en agua caliente. No use productos de limpieza abrasivos o ásperos. Enjuague y seque meticulosamente con un paño liso.
2. Limpie los derrames de inmediato. Ciertos alimentos pueden dañar el acabado si se dejan en la superficie del compactador.

### Limpieza del interior de la gaveta

**NOTA:** Quizás sea necesario ponerse guantes protectores ya que podrían encontrarse pedacitos de vidrio en la gaveta.

1. Saque la bolsa. Vea la sección "Eliminación de bolsas llenas".
2. Presione hacia abajo la traba de palanca (o la traba lateral).

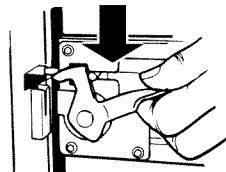

3. Sostenga hacia abajo la traba de palanca e incline el costado de la gaveta hacia afuera hasta que la traba libere el frente de la gaveta.

**NOTA:** Si lo desea, puede quitar el lado de la gaveta inclinandolo y luego levantándolo hacia afuera.

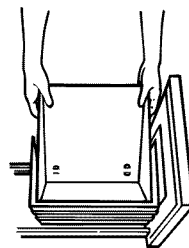

4. Lave el interior de la gaveta con una esponja limpia o un paño liso y un detergente suave en agua caliente. Enjuague y seque meticulosamente con un paño liso.
5. Si ha quitado el lado de la gaveta, deslícelo de vuelta hacia la posición inclinada.
6. Presione la traba de palanca (o el pestillo de la traba lateral) hacia abajo empujando al mismo tiempo el lado de la gaveta a la posición vertical.
7. Asegure el lado de la gaveta empujando hacia arriba la traba de palanca (o el pestillo de la traba lateral).

---

### Limpeza del interior de la carcasa

---

**NOTA:** Quizás sea necesario ponerse guantes protectores ya que podrían encontrarse pedacitos de vidrio en el gabinete.

1. Jale la gaveta hacia fuera hasta que se detenga.

**NOTA:** Fijese cómo se mueven los rodillos de la gaveta en los rieles. Le será más fácil volver a montar la gaveta después de haber terminado la limpieza.

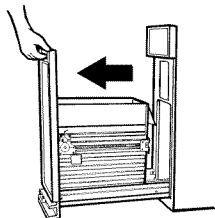

2. Levante el frente de la gaveta para pasar los topes.
3. Sujete la gaveta por los lados y júlela hacia afuera por completo. Ponga la gaveta en el piso con cuidado.

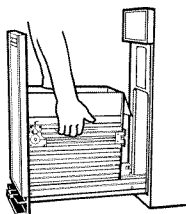

4. Pase la aspiradora en el interior de la carcasa. Los derrames de líquidos o basura mojada deben limpiarse a mano, o usando una aspiradora diseñada para recoger líquidos.

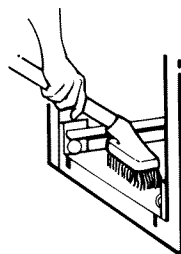

5. Lave el interior de la carcasa con una esponja limpia o un paño liso y un detergente suave en agua caliente. Enjuague y seque meticulosamente con un paño liso.
6. Para volver a colocar la gaveta, sujétela por ambos lados e introduzca los rodillos en los rieles.
7. Levante el frente de la gaveta y empújelo hasta pasar los topes.

---

### Limpeza del pisón

---

**NOTA:** Quizás sea necesario ponerse guantes protectores ya que podrían encontrarse pedacitos de vidrio en la cubierta del pisón.

1. Limpie las partículas de vidrio de la cubierta del pisón con un paño o toallas de papel.
2. Quite los alimentos con una esponja limpia o un paño liso y un detergente suave en agua caliente. Enjuague y seque meticulosamente con un paño liso.

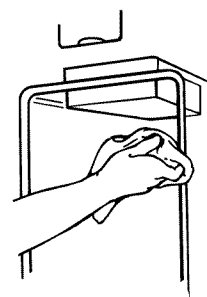

---

### Limpeza antes de las vacaciones

---

Si va a ausentarse más de un par de días, quite la bolsa del compactador. Quite la perilla llave (o el interruptor llave) y guárdela fuera del alcance de los niños.

---

# SOLUCIÓN DE PROBLEMAS

Pruebe primero las soluciones aquí sugeridas y posiblemente se evite el costo de una visita de servicio técnico innecesaria.

---

## La basura no está compactándose

---

- **¿Está la gaveta llena menos de la mitad?** La gaveta deberá estar llena más de la mitad para poder compactar la basura.

---

## El compactador no funciona

---

- **¿Está desenchufado el cable de suministro eléctrico?** Conecte a un contacto de pared de conexión a tierra de tres terminales.
- **¿Se quemó un fusible de la casa o se disparó un disyuntor?** Reemplace el fusible o reposicione el circuito. Si el problema continúa, llame a un electricista.
- **¿Está la gaveta completamente cerrada?** Cierre la gaveta con firmeza y reanude la marcha del compactador.
- **¿Ha girado la perilla llave completamente hacia START (puesta en marcha)?** Gire la perilla llave (interruptor llave) por completo hacia START y suéltela (en algunos modelos). Vea la sección "Puesta en marcha de su compactador".
- **¿Ha presionado ON (encendido) antes de presionar START?** Presione ON antes de presionar START (en algunos modelos). Vea la sección "Puesta en marcha de su compactador".

---

## La gaveta no se abre

---

- **¿Está el pisón completamente arriba?** La gaveta se abrirá únicamente cuando el pisón esté levantado por completo.

**Para levantar el pisón en modelos dotados de perilla llave (o interruptor llave):** Gire la perilla llave (interruptor llave) hacia START y suéltela. Vea la sección "Puesta en marcha de su compactador".

**Para levantar el pisón en modelos dotados de controles con botón pulsador:** Presione OFF (apagado) y luego presione ON. Vea la sección "Puesta en marcha de su compactador".

---

## La compactación o fuerza no es suficiente

---

- **¿Usa el ciclo de compactación con bastante frecuencia?** La compactación funciona mejor cuando sólo se colocan pocos artículos.

---

## Las botellas no se rompen

---

- **¿Con qué frecuencia ha notado esto?** Las botellas no se rompen siempre. El espesor del vidrio de la botella y el contenido de la carga de basura que esté debajo puede evitar que la botella se rompa.

# TABLE DES MATIÈRES

<b>CONTRATS DE PROTECTION.....</b>	<b>29</b>	<b>UTILISATION DU COMPACTEUR.....</b>	<b>37</b>
Accessoires.....	29	Fonctionnement du compacteur.....	37
<b>GARANTIE .....</b>	<b>30</b>	Chargement .....	38
<b>SÉCURITÉ DU COMPACTEUR .....</b>	<b>31</b>	Mise en marche du compacteur .....	38
<b>INSTRUCTIONS D'INSTALLATION.....</b>	<b>32</b>	Enlèvement d'un sac plein.....	38
Déballage .....	32	Installation d'un nouveau sac .....	39
Exigences d'emplacement .....	32	<b>ENTRETIEN DU COMPACTEUR.....</b>	<b>40</b>
Spécifications électriques.....	33	Nettoyage .....	40
Installation autoportante ou sous un comptoir.....	34	<b>DÉPANNAGE.....</b>	<b>42</b>
Changement du panneau décoratif.....	36	<b>NUMÉROS DE SERVICE .....</b>	<b>COUVERTURE ARRIÈRE</b>

## CONTRATS DE PROTECTION

### Contrats principaux de protection

Nous vous félicitons d'avoir fait un achat judicieux. Votre nouvel appareil Kenmore® est conçu et fabriqué pour vous procurer des années de fonctionnement fiable. Mais comme pour tous les produits, il pourra à l'occasion nécessiter un entretien préventif ou une réparation. Le cas échéant, un Contrat principal de protection peut vous épargner de l'argent et des soucis.

Le Contrat principal de protection contribue aussi à prolonger la vie utile de votre nouvel appareil ménager. Le Contrat\* inclut :

- ✓ Pièces et main-d'œuvre nécessaires pour conserver les appareils en état de fonctionnement correct pendant une utilisation normale, pas uniquement les défaillances. Notre couverture va bien au-delà de la garantie du produit. Aucune franchise, aucune anomalie de fonctionnement ne sont exclues de ce contrat - protection réelle.
- ✓ Un service d'expert proposé par plus de 10 000 techniciens d'entretien Sears autorisés, ce qui signifie que quelqu'un de confiance prendra soin de votre produit.
- ✓ Appels de service illimités et service national, aussi souvent que vous en avez besoin et quand vous en avez besoin.
- ✓ Garantie "Anti-citron" - remplacement de votre produit couvert si plus de quatre panes se produisent en deçà de douze mois.
- ✓ Remplacement du produit si votre produit couvert ne peut être réparé.
- ✓ Vérification annuelle d'entretien préventif sur demande - sans frais supplémentaires.
- ✓ Aide rapide par téléphone - nous appelons cela Résolution rapide - support téléphonique d'un agent de Sears sur tous les produits. Considérez-nous comme un "manuel d'utilisateur parlant".
- ✓ Protection contre les sautes de puissance pour prévenir les dommages électriques attribuables aux fluctuations de courant.
- ✓ Couverture pour la perte de nourriture de 250 \$ par an sur tout aliment altéré en raison d'une défaillance mécanique sur tout réfrigérateur ou congélateur couvert.
- ✓ Remboursement de location si la réparation du produit couvert prend plus de temps que promis.
- ✓ 10 % de réduction sur le prix courant de toute intervention de réparation non couverte et pièces de rechange.

Dès que vous achetez le Contrat, il suffit d'un appel téléphonique pour obtenir un rendez-vous de service. Vous

pouvez appeler en tout temps jour et nuit ou prendre un rendez-vous de service en direct.

Le Contrat principal de protection constitue un investissement sans risque. Si vous annulez pour une quelconque raison pendant la période de garantie du produit, nous vous rembourserons intégralement ou nous vous verserons un remboursement au prorata après l'expiration de la période de garantie. Achetez votre Contrat principal de protection aujourd'hui même!

**Certaines limitations et exclusions s'appliquent. Pour des prix et renseignements supplémentaires aux États-Unis, composez le 1-800-827-6655.**

\*Le contrat de couverture au Canada varie pour certains articles. Pour des informations détaillées, appelez Sears Canada au 1-800-361-6665.

### Service d'installation Sears

Pour l'installation professionnelle garantie par Sears d'appareils ménagers et d'articles tels que les ouvre-portes de garage, chauffe-eau, et autres gros appareils ménagers, aux É.-U. ou au Canada, composez le 1-800-4-MY-HOME®.

## Accessoires

Pour assurer un bon fonctionnement de votre compacteur, utiliser des pièces de rechange Sears seulement. Pour commander des pièces de rechange ou des accessoires, composer le 1-800-4-MY-HOME® et demander le numéro de pièce approprié ci-dessous ou contacter votre marchand autorisé Kenmore.

### Pièces de rechange

Sacs de rechange - Téléphoner pour obtenir le numéro de pièce.

### Trousse de garniture pour panneaux avant personnalisés

Voir la section "Changement du panneau décoratif" pour les dimensions du panneau personnalisé.

Matériel d'installation pour trousse de conversion - Commander la pièce n° 9870118.



# SÉCURITÉ DU COMPACTEUR

## Votre sécurité et celle des autres est très importante.

Nous donnons de nombreux messages de sécurité importants dans ce manuel et sur votre appareil ménager. Assurez-vous de toujours lire tous les messages de sécurité et de vous y conformer.



Voici le symbole d'alerte de sécurité.

Ce symbole d'alerte de sécurité vous signale les dangers potentiels de décès et de blessures graves à vous et à d'autres.

Tous les messages de sécurité suivront le symbole d'alerte de sécurité et le mot "DANGER" ou "AVERTISSEMENT". Ces mots signifient :

**⚠ DANGER**

**Risque possible de décès ou de blessure grave si vous ne suivez pas immédiatement les instructions.**

**⚠ AVERTISSEMENT**

**Risque possible de décès ou de blessure grave si vous ne suivez pas les instructions.**

Tous les messages de sécurité vous diront quel est le danger potentiel et vous disent comment réduire le risque de blessure et ce qui peut se produire en cas de non-respect des instructions.

## IMPORTANTES INSTRUCTIONS DE SÉCURITÉ

**AVERTISSEMENT :** Lors de l'utilisation d'appareils électroménagers, il convient d'observer certaines précautions élémentaires dont les suivantes :

- Lire toutes les instructions avant d'utiliser le compacteur.
- Une surveillance étroite est nécessaire, lorsque l'appareil est employé par ou près d'enfants. Ne pas permettre d'utiliser l'appareil comme un jouet, ou le faire fonctionner sans surveillance. Verrouiller l'interrupteur à clé lorsque l'appareil n'est pas utilisé et garder la clé hors d'atteinte des enfants.
- Ne pas toucher les pièces mobiles.
- Ne pas faire fonctionner le compacteur si le cordon d'alimentation, la fiche de branchement, le moteur sont endommagés ou après tout dommage quelconque. Faire examiner, réparer ou ajuster le compacteur par un technicien autorisé.
- Utiliser uniquement pour l'usage auquel il est destiné, tel que décrit dans ce manuel. Ne pas utiliser des accessoires autres que ceux qui sont recommandés par le fabricant.
- Ne pas utiliser cet appareil pour compacter des produits toxiques ou fluides inflammables tels que chiffons imbibés d'huile et vaporisateurs insecticides. Ne pas soumettre au compacteur les articles comme cigarettes ou cigares allumés, ou autres objets en combustion ou chauds. Ne pas surcharger le compacteur.
- Ne pas démonter le compacteur. Un remontage incorrect peut être à l'origine d'un choc électrique, lors de l'utilisation subséquente.
- Manipuler avec soin un sac rempli de déchets. Des objets pointus peuvent percer le sac et causer des blessures. Ne pas surcharger le sac de déchets avec des matériaux pesants tels que le verre.
- Ce compacteur est destiné à l'usage domestique uniquement.

## CONSERVEZ CES INSTRUCTIONS

# INSTRUCTIONS D'INSTALLATION

**Installateur :** Laissez le Guide d'utilisation et d'entretien au propriétaire.

**Propriétaire :** Gardez le Guide d'utilisation et d'entretien pour référence ultérieure et pour l'usage de l'inspecteur local d'électricité, au besoin.

## Déballage

### **AVERTISSEMENT**

Risque du poids excessif

Utiliser deux ou plus de personnes pour déplacer et installer le compacteur.

Le non-respect de cette instruction peut causer une blessure au dos ou d'autre blessure.

#### IMPORTANT :

- Ne pas saisir la console pour déplacer le compacteur.
  - Commencer dans la pièce où le compacteur sera installé.
1. Retirer le compacteur de son emballage de carton. Enlever tous les matériaux d'emballage et de protection comme ruban adhésif et cales. Avec une solution d'eau tiède et de produit de nettoyage ménager doux, enlever les résidus de cire laissés par les matériaux de protection. Sécher complètement avec un chiffon doux. Pour de plus amples renseignements, voir la section "Nettoyage".
  2. Vérifier que le cordon d'alimentation électrique est fixé à l'agrafe à l'arrière du compacteur.

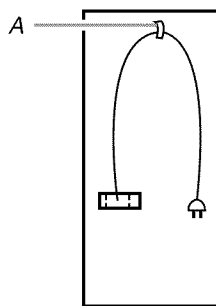

A. Agrafe du cordon d'alimentation

3. Placer les 2 cornières de protection sur le plancher, près du compacteur. Ouvrir le tiroir du compacteur et retirer tous les matériaux d'emballage ou autres articles expédiés dans le tiroir. Ne pas retirer le sac du compacteur. Saisir la poignée et soulever l'avant du tiroir pour le faire passer au-dessus des butées. Saisir les côtés du tiroir et soulever le tiroir pour le retirer du compacteur. Placer le tiroir sur les 2 cornières de protection.

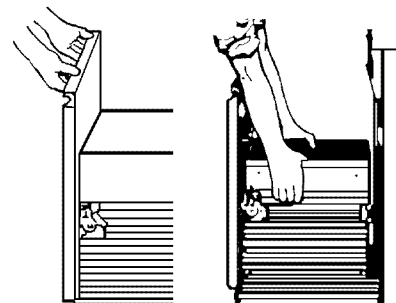

4. Placer les 2 autres cornières de protection sur le plancher, près du compacteur. Saisir les côtés de la caisse du compacteur et placer le compacteur sur le côté, sur les cornières de protection. Retirer la base placée au fond du compacteur avant l'expédition.

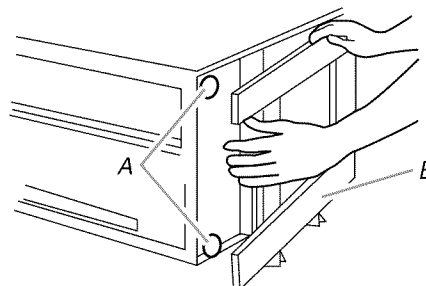

A. Pieds de nivellement  
B. Base d'expédition



## Exigences d'emplacement

### Dimensions du produit

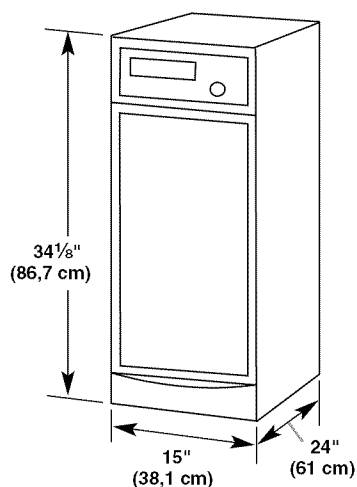

### Dimensions de l'encastrement

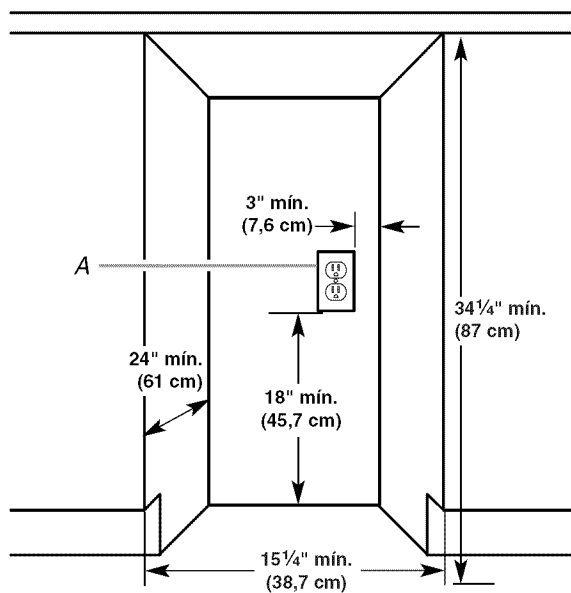

A. Prise électrique reliée à la terre qui doit être à une distance minimum de 3" (7,6 cm) des armoires voisines ou des murs latéraux tel qu'illustré. Elle peut être placée du côté droit ou du côté gauche du produit.

## Dimensions de dégagement

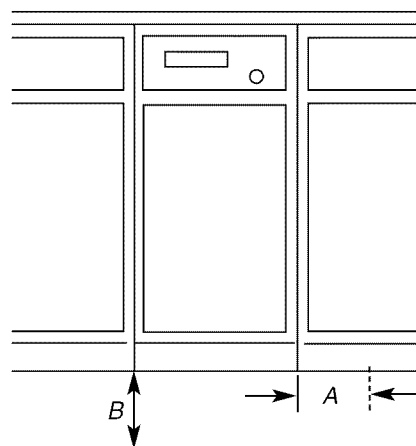

- A. Laisser un espace libre de 6" (15,2 cm) du côté droit du compacteur pour extraire les sacs du compacteur.  
B. Laisser un espace libre de 23" (58,4 cm) en avant du compacteur pour ouvrir complètement ou retirer le tiroir du compacteur.

## Spécifications électriques

### ⚠ AVERTISSEMENT



#### Risque de choc électrique

- Brancher sur une prise à 3 alvéoles reliée à la terre.
- Ne pas enlever la broche de liaison à la terre.
- Ne pas utiliser un adaptateur.
- Ne pas utiliser un câble de rallonge.
- Le non-respect de ces instructions peut causer un décès, un incendie ou un choc électrique.

### Méthode recommandée de mise à la terre

Le compacteur est alimenté par un circuit de 115 V CA seulement monophasé, 60 Hz, 15 ou 20 A; le circuit doit être protégé par un fusible et convenablement relié à la terre par l'intermédiaire de la fiche de branchement avec broches de liaison à la terre (voir l'illustration ci-dessous). Il est préférable que cet appareil soit alimenté par un circuit distinct.

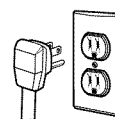

Le compacteur doit être relié à la terre lorsqu'il est utilisé pour réduire le risque de choc électrique. Le compacteur est équipé d'un cordon à trois conducteurs et d'une fiche à trois broches de liaison à la terre, pour convenir à la prise de courant appropriée reliée à la terre. Le conducteur vert (ou vert et jaune) dans le cordon est le fil de liaison à la terre. Ne pas connecter le fil vert (ou vert et jaune) à une borne active.

## Installation autoportante ou sous un comptoir

**REMARQUE :** L'installation appropriée est la responsabilité du propriétaire. S'assurer d'avoir tout le nécessaire pour une installation correcte. C'est la responsabilité et l'obligation personnelle du client de contacter un installateur qualifié pour s'assurer que l'installation électrique répond aux codes et règlements nationaux et locaux.

### Outillage nécessaire

Rassembler les outils et pièces nécessaires avant de commencer l'installation.

- |                           |                                     |
|---------------------------|-------------------------------------|
| ■ Niveau                  | ■ Pincés                            |
| ■ Tournevis Phillips n° 2 | ■ Clé polyonale de $\frac{5}{16}$ " |
| ■ Ruban à mesurer         | ■ Ciseaux                           |
| ■ Tournevis à lame plate  | ■ Couteau utilitaire                |

### IMPORTANT :

- Ne pas saisir la console pour déplacer le compacteur.
- Glisser le compacteur sur le carton ou le panneau de bois dur avant de déplacer le compacteur sur le plancher, pour empêcher d'endommager le recouvrement du plancher.
- Ne pas laisser le châssis arrière du compacteur toucher le recouvrement du plancher lors du soulèvement ou du déplacement du compacteur.

### Installation autoportante

1. Utiliser les pincés pour abaisser les pieds de nivellement hors de la caisse. Alors que le tiroir se trouve toujours hors de la caisse du compacteur, placer le niveau à l'intérieur sur le plancher de la caisse. Vérifier l'aplomb du compacteur, d'avant en arrière et d'un côté à l'autre. Ajuster les pieds de nivellement pour mettre le compacteur d'aplomb.

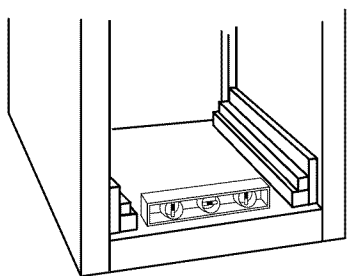

2. Déplacer le compacteur jusqu'au voisinage immédiat de la position d'installation finale.
3. Brancher sur une prise à 3 alvéoles reliée à la terre.

4. Déplacer lentement le compacteur jusqu'à son emplacement final. Vérifier que le compacteur est encore d'aplomb. Répéter l'étape 1, si nécessaire.
5. Saisir les côtés du tiroir du compacteur et placer le fond du tiroir dans les glissières. Soulever le tiroir par la poignée pour faire passer l'avant du tiroir au-dessus des butées. Fermer le tiroir. Vérifier qu'il est possible d'ouvrir facilement le tiroir. Si la pédale frotte contre le plancher, voir d'autres instructions à la section "Réglage de la pédale".

### Montage en-dessous du comptoir

**REMARQUE :** Le matériel d'installation n'est pas fourni. Voir "Accessoires" pour commander une trousse de conversion.

1. Mesurer la hauteur de l'ouverture de l'armoire. Le sommet du compacteur devrait être au moins à  $\frac{1}{8}$ " (3 mm) du sommet de l'ouverture de l'armoire.

Les roues arrière sont pré-réglées pour l'ouverture d'une armoire d'une hauteur de  $34\frac{1}{4}$ " (87 cm) (Position 1).

Ajustement pour d'autres hauteurs d'ouverture d'armoire :

- Desserrer la vis autotaraudante, juste assez pour pouvoir extraire le pignon du trou de positionnement 1.
- Déplacer la roue arrière et le pignon à la position 2 ou 3 au besoin, pour la mesure d'ouverture de l'armoire :

Position 2 : hauteur libre de  $34\frac{1}{4}$ " à  $34\frac{7}{16}$ " (87 à 87,5 cm)

Position 3 : hauteur libre  $34\frac{7}{16}$ " à  $34\frac{5}{8}$ " (87,5 à 88 cm)

**REMARQUE :** Pour mettre d'aplomb l'appareil en position 3, il peut être nécessaire d'ajouter des cales sous les pieds de nivellement avant.

- Serrer la vis. Répéter ces opérations pour l'autre roue arrière.

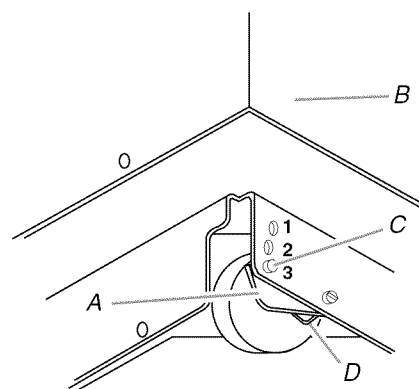

- A. Bride porte-roue  
 B. Caisse du compacteur  
 C. Pignon de positionnement  
 D. Vis autotaraudante (pivot)

2. Utiliser les pincés pour abaisser les pieds de nivellement hors de la caisse du compacteur. Ajuster les pieds de sorte qu'il y aura de  $\frac{1}{8}$ " (3 mm) à  $\frac{1}{4}$ " (6,4 mm) d'espace entre le sommet du compacteur et le sommet de l'ouverture de l'armoire. Placer le compacteur verticalement.

3. Enlever les pitons en plastique du dessus de la caisse du compacteur.
4. Déplacer le compacteur jusqu'au voisinage immédiat de la position d'installation finale.
5. Brancher sur une prise à 3 alvéoles reliée à la terre.
6. Déterminer si on souhaite que la caisse du compacteur ou le devant du tiroir soit en affleurement avec le devant de l'armoire.

En utilisant les deux vis de montage n° 8 - 18 x 5/16" (fournies dans la trousse de conversion), fixer les brides de retenue (fournies dans la trousse de conversion) à la caisse du compacteur, en fonction des besoins. Voir "Accessoires".

**REMARQUE :** Le matériel d'installation n'est pas fourni avec les modèles pour armoire complète. Voir "Accessoires" pour commander une trousse de conversion.

- Si la caisse du compacteur doit être en affleurement avec l'avant des armoires, placer les vis de retenue de la bride dans les trous "1" des brides.
- Si le devant du tiroir du compacteur doit être en affleurement avec l'avant de l'armoire, placer les vis de retenue de la bride dans les trous "3" des brides.
- Si le compacteur doit être installé à une position intermédiaire, entre "1" et "3" placer les vis de retenue de la bride dans les trous "2".

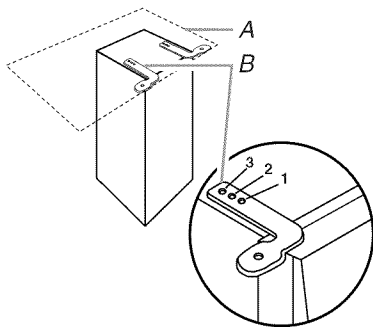

A. Comptoir

B. Bride de retenue (fournie dans la trousse de conversion)

7. Soulever lentement et légèrement le devant et faire rouler le compacteur dans l'ouverture de l'armoire de cuisine.
8. En utilisant les deux vis de montage n° 8 - 18 x 1/2" (fournies avec la trousse de conversion), fixer les brides de retenue (fournies dans la trousse de conversion) en-dessous du comptoir avec les vis de montage.

#### Installation sous le comptoir

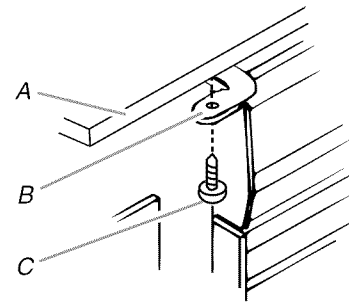

A. Comptoir

B. Bride de retenue (fournie dans la trousse de conversion)

C. Vis de montage (fournie dans la trousse de conversion)

**REMARQUE :** Si les brides ne peuvent pas être fixées au-dessous du comptoir, fixer les agrafes de montage (fournies dans la trousse de conversion) aux brides. Fixer le compacteur au devant de la caisse avec les vis dans les agrafes de montage.

#### Montage à l'avant de l'armoire

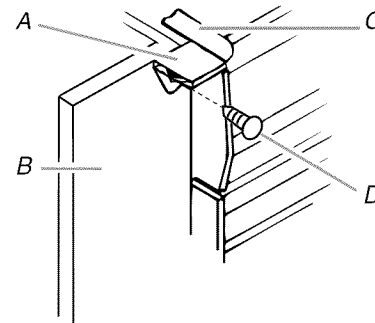

A. Agrafe de montage (fournie dans la trousse de conversion)

B. Armoire

C. Bride de retenue (fournie dans la trousse de conversion)

D. Vis de montage (fournie dans la trousse de conversion)

9. Saisir les côtés du tiroir du compacteur et placer le fond du tiroir dans les glissières. Soulever le tiroir par la poignée pour faire passer l'avant du tiroir au-dessus des butées. Fermer le tiroir. Vérifier qu'il est possible d'ouvrir facilement le tiroir. Si la pédale frotte contre le plancher, voir d'autres instructions à la section "Réglage de la pédale".

## Réglage de la pédale

Si la pédale frotte contre le revêtement du plancher, on peut modifier la hauteur de la pédale comme suit :

1. Marquer de chaque côté de la pédale la largeur du matériau qui cause le frottement sur le revêtement du plancher.
2. Retirer le tiroir de l'appareil. Voir l'étape 3 à la section "Déballage".
3. À l'aide d'une règle et d'un crayon ou d'une craie, tracer une ligne entre les marques tracées de chaque côté de la pédale.
4. À l'aide de ciseaux ou d'un couteau utilitaire, découper la pédale le long de la ligne.
5. Réinstaller le tiroir. Si la pédale frotte toujours sur le revêtement du plancher, répéter les étapes 1 à 4.

## Changement du panneau décoratif

### Panneau sans garniture avec poignée

#### Dimensions

Utiliser ces dessins de dimensions pour créer un panneau personnalisé à utiliser sans trousse de garniture. Le panneau doit mesurer  $\frac{1}{2}$ " à  $\frac{5}{8}$ " (13 mm à 16 mm) d'épaisseur.

**REMARQUE :** Un panneau plus épais peut nécessiter des coins avant arrondis et un découpage pour accès à la poignée.

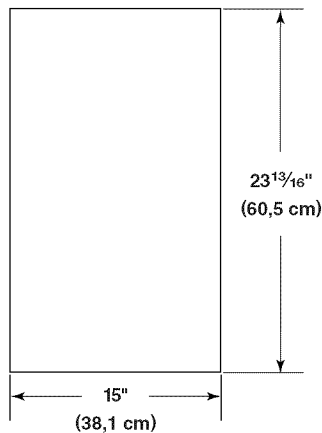

## Installation

1. Retirer les vis de montage fixant la pédale au compacteur. Retirer la pédale.

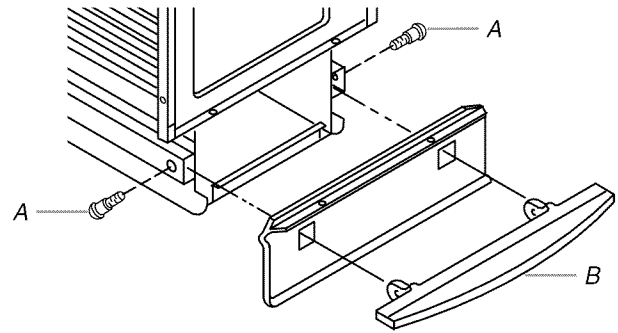

A. Vis de montage  
B. Pédale

2. Retirer les vis de montage fixant le garde-pieds au compacteur. Enlever le garde-pieds.
3. Retirer les vis de montage fixant le panneau décoratif au compacteur. Retirer le panneau décoratif et jeter les vis de montage.
4. Aligner le sommet du panneau personnalisé avec la base de la poignée.
5. Fixer en place par l'arrière le panneau personnalisé en utilisant 4 vis à bois n°8 de 1", tel qu'indiqué.
6. Réinstaller le garde-pieds en utilisant les vis de montage existantes et une rondelle de  $\frac{1}{2}$ ". Réinstaller ensuite la pédale.

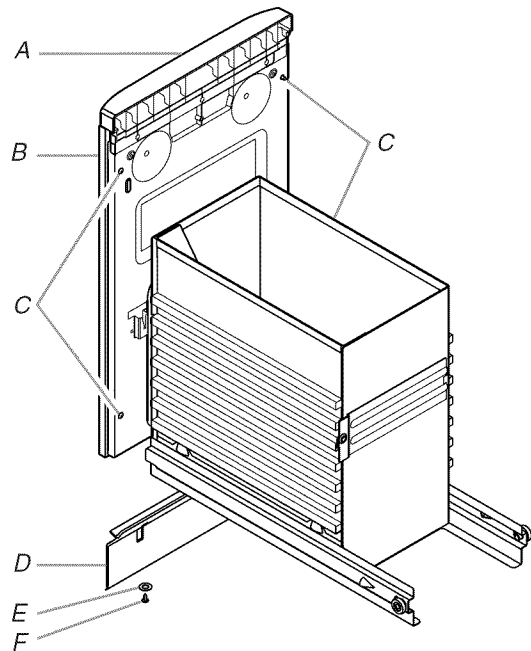

A. Poignée  
B. Panneau personnalisé  
C. Emplacements des vis du panneau  
D. Garde-pieds  
E. Rondelle  
F. Vis de montage du garde-pieds

## Panneau sans garniture et sans poignée

### Dimensions

Utiliser ces dessins de dimensions pour créer un panneau personnalisé à utiliser sans trousse de garniture. Le panneau doit avoir au minimum 1/2" (13 mm) d'épaisseur.

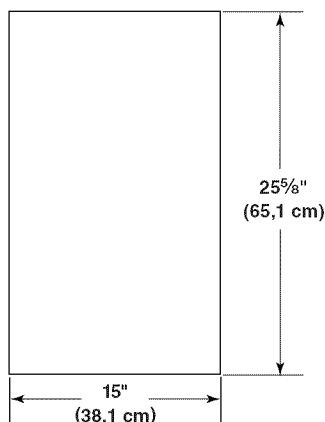

### Installation

1. Retirer les vis de montage fixant la pédale au compacteur. Retirer la pédale.

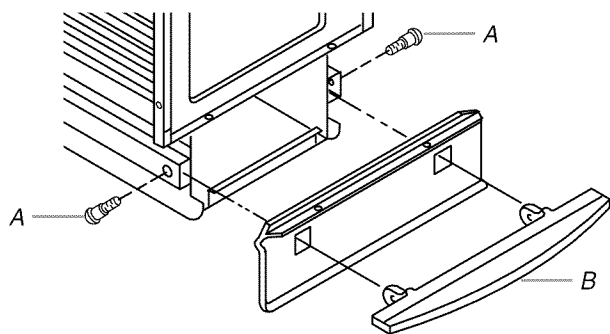

A. Vis de montage  
B. Pédale

2. Retirer les vis de montage fixant le garde-pieds au compacteur. Retirer le garde-pieds.
3. Retirer les vis de montage fixant le panneau décoratif au compacteur. Retirer le panneau décoratif et jeter les vis de montage.
4. Aligner la base du panneau personnalisé avec la base de l'avant du tiroir.
5. Fixer en place par l'arrière le panneau personnalisé en utilisant 4 vis à bois n° 8 de 1", tel qu'indiqué.
6. Fixer un quart-de-rond de remplissage de 15" (38,1 cm) x 1/2" (13 mm) le long de la partie supérieure du tiroir en utilisant de la colle ou des vis.

7. Réinstaller le garde-pieds en utilisant les vis de montage existantes et une rondelle de 1/2". Réinstaller ensuite la pédale.

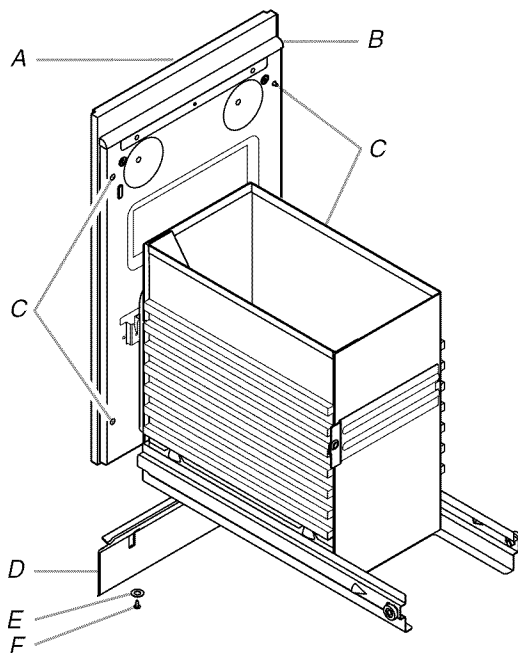

A. Panneau personnalisé  
B. Quart-de-rond de 15" (38,1 cm) x 1/2" (13 mm)  
C. Emplacements des vis du panneau  
D. Garde-pieds  
E. Rondelle  
F. Vis de montage du garde-pieds

## UTILISATION DU COMPACTEUR

### Fonctionnement du compacteur

La presse de compactage est la partie du compacteur qui compresse les déchets. La presse de compactage ne descend pas jusqu'au fond du tiroir. Les premiers déchets chargés ne seront donc pas comprimés les premières fois que vous chargez le compacteur.

**REMARQUE :** Le tiroir du compacteur doit être rempli à plus de la moitié avant que le compacteur de déchets puisse commencer à compresser la charge.

Vous pouvez entendre un bruit lorsque le verre se brise. Des bouteilles en verre robuste peuvent ne pas se briser du tout. Les déchets dans un sac plein de compacteur occuperont environ le quart du volume original.

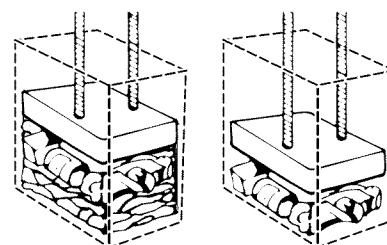

Charger les déchets volumineux, bouteilles et canettes au centre du tiroir. Les bouteilles ou les canettes qui n'ont pas été mises au centre du tiroir peuvent être coincées entre la presse et le tiroir. Le commutateur du tiroir peut détecter une "erreur de charge" et renvoyer la presse à la position "supérieure" sans qu'il y ait compactage.

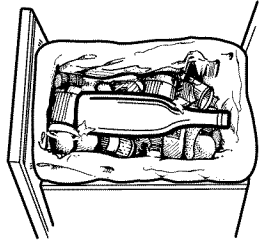

## Chargement

**IMPORTANT :** Ne pas enfoncer les articles dans le compacteur avec les pieds ou les mains.

**REMARQUE :** Vous ne verrez pas les déchets se faire presser les quelques premières fois que vous chargez le compacteur. Le tiroir du compacteur doit être environ à moitié rempli avant que le compacteur puisse commencer à presser la charge.

1. Ouvrir le tiroir. Soulever et tirer la poignée ou appuyer sur la pédale pour ouvrir le tiroir.

**REMARQUE :** L'appui sur la pédale ouvre le contenant de 3" à 6" (7,6 cm à 15,2 cm), selon la charge.

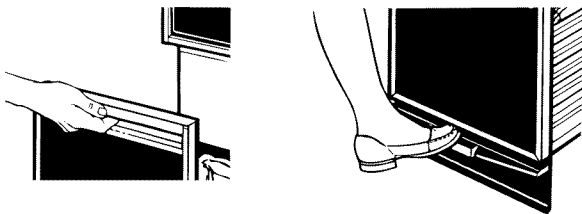

2. Placer les déchets dans le compacteur.

- Envelopper de papier ou recouvrir les déchets humides ou salissants.
- Ne pas mettre dans le compacteur des matières susceptibles de dégager des mauvaises odeurs, telles que de la viande crue, du poisson, des pelures de pamplemousse, des couches jetables ou des articles d'hygiène personnelle.
- Charger les bouteilles ou canettes sur le côté au centre du tiroir. Ne pas placer les bouteilles dans une position verticale.

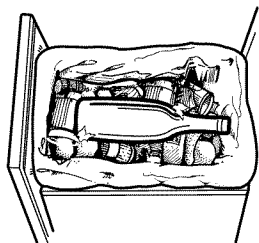

3. Fermer le tiroir.

## Mise en marche du compacteur

### Mise en marche et arrêt du compacteur

1. Mise en marche du compacteur :

- Tourner le bouton à clé à la position ON (marche).
- Appuyer sur ON (marche).
- Appuyer sur START (mise en marche). Le compacteur s'arrêtera automatiquement à la fin du programme.

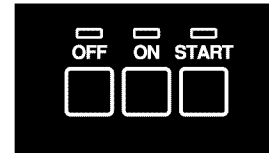
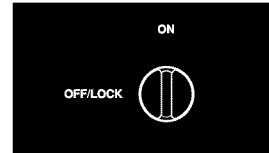

2. Pour arrêter le compacteur durant un programme :

- Appuyer sur OFF (arrêt).
- Appuyer sur ON (marche). La presse montera. Lorsque la presse cesse de monter, vous pouvez ouvrir le tiroir.

### Pour enlever le bouton à clé

1. Tourner le bouton à clé à la position LOCK/OFF (verrouillage/arrêt).
2. Enlever et garder le bouton à clé dans un endroit hors d'atteinte par les enfants.

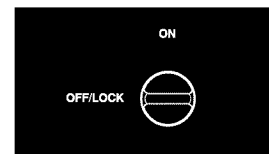

## Enlèvement d'un sac plein

Le sac du compacteur doit être retiré lorsque les déchets compactés arrivent presque au sommet du tiroir. Si le sac est trop lourd une fois rempli, le retirer lorsqu'il est moins lourd pour pouvoir le soulever et le transporter plus facilement.

**IMPORTANT :** Ne pas enfoncer les articles dans le compacteur à l'aide des mains ou des pieds.

**REMARQUE :** Utiliser des sacs de papier ou de plastique destinés à une utilisation dans les compacteurs. Ces sacs sont spécialement conçus pour résister aux coupures, déchirures et fuites. Les sacs de compactage de la dimension d'un tiroir de compacteur permettent de manipuler avec plus de facilité les déchets compactés. Les sacs pour compacteurs se vendent dans votre magasin ou centre de service Sears.

## Pour retirer un sac plein

1. Tirer le tiroir pour l'ouvrir complètement.
2. Il se peut que vous ayez déjà mis en place un sac de papier ou de plastique. Se reporter aux instructions appropriées correspondant à votre sac.
  - Si vous avez un sac de papier, soulever et rabattre les bords supérieurs repliés du sac. Plier les extrémités et ramener les rabats de fermeture vers l'intérieur. Plier les rabats de fermeture pour fermer le sac.

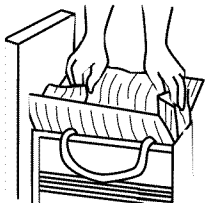

*Soulever et replier les bords supérieurs du sac.*

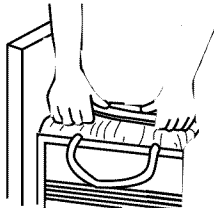

*Plier les rabats pour fermer le sac.*

- Si vous avez un sac de plastique, retirer la partie supérieure du sac des boutons de retenue. Fermer le sac à l'aide d'un lien torsadé.

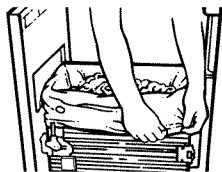

*Retirer le sac des boutons de retenue.*

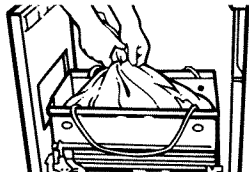

*Fermer le sac à l'aide d'un lien torsadé.*

3. Libérer le loquet de verrouillage latéral du tiroir. Incliner le côté droit du tiroir vers le bas pour pouvoir retirer le sac plus facilement.

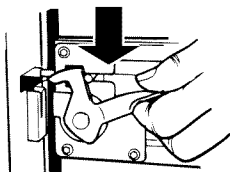

4. Soulever le sac par les poignées destinées à cet effet. Retirer le sac du compacteur et le jeter de façon appropriée.

**REMARQUE :** Les sacs complètement remplis de déchets compactés sont lourds. Manipuler avec précaution.

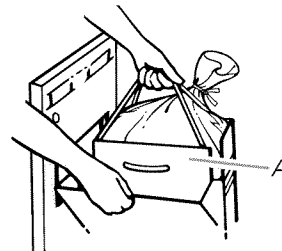

*A. Soulever le porte-sac par les poignées*

## Installation d'un nouveau sac

Ne pas utiliser d'autres sacs que ceux qui sont spécialement conçus pour être utilisés dans votre compacteur. Commander des sacs de rechange pour compacteurs par l'intermédiaire de votre marchand local. Voir "Accessoires".

### IMPORTANT :

Avant d'installer un nouveau sac, s'assurer que :

- Le côté du tiroir est bien verrouillé.
- Le contenant est propre et exempt de débris.

### Pour installer un nouveau sac

1. Fermer le côté du tiroir. Verrouiller le loquet latéral du tiroir.

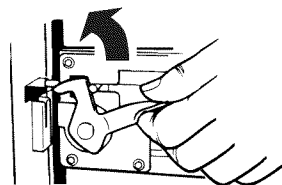

2. Placer le porte-sac dans le tiroir.

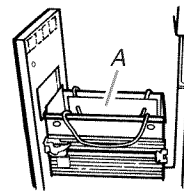

*A. Porte-sac à l'intérieur du tiroir*

3. Placer dans le tiroir un sac de papier ou de plastique.
  - En cas d'utilisation d'un sac en papier, ouvrir le sac et soulever les bords supérieurs au-dessus du haut du tiroir. Faire glisser le bord avant du sac par-dessus le bord avant du tiroir. Faire glisser le bord arrière par-dessus l'arrière du tiroir.
  - En cas d'utilisation d'un sac de plastique, ouvrir le sac et soulever les bords supérieurs au-dessus du haut du tiroir. Fixer le sac en place en enfilant les 4 trous pré-perçés sur les boutons de retenue du sac. Les trous s'élargiront une fois enfilés sur les boutons, sans endommager le sac.

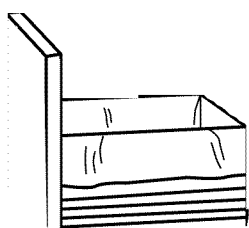

Installation d'un sac de papier

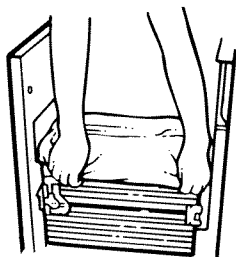

Installation d'un sac de plastique

4. Appuyer l'intérieur du sac contre le fond, les côtés et les coins du tiroir, pour qu'il s'adapte correctement.

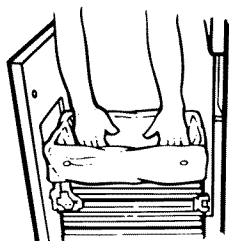

## ENTRETIEN DU COMPACTEUR

Votre nouveau compacteur est conçu pour vous donner de nombreuses années de service fiable. Toutefois vous avez quelques mesures à prendre pour bien maintenir le rendement de votre compacteur. Cette section vous expliquera comment nettoyer et prendre soin de votre compacteur.

### Nettoyage

Avant de nettoyer le compacteur, tourner le bouton à clé (ou commutateur à clé) à OFF & LOCK (arrêt et verrouillage) et le retirer.

**REMARQUE :** Les services autres que les services décrits dans cette section doivent être exécutés par un représentant de service désigné.

### Nettoyage des surfaces extérieures

1. Laver les surfaces extérieures (y compris l'acier inoxydable) avec une éponge propre ou un linge doux et un détergent doux dans de l'eau tiède. Ne pas utiliser de nettoyants abrasifs ou corrosifs. Rincer et sécher à fond avec un chiffon doux.
2. Essuyer immédiatement les traces de renversement. Certains aliments peuvent endommager la fini s'ils sont laissés à la surface du compacteur à déchets.

### Nettoyage de l'intérieur du tiroir

**REMARQUE :** Il est préférable de porter des gants protecteurs car de petits débris de verre peuvent se trouver dans la caisse.

1. Enlever le sac. Voir la section "Enlèvement d'un sac rempli".
2. Appuyer sur le levier de verrouillage à bascule (ou le loquet de verrouillage sur le côté).

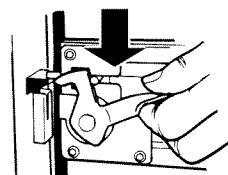

3. Maintenir le levier dans cette position et incliner le côté du tiroir jusqu'à ce que le loquet dépasse le devant du tiroir.

**REMARQUE :** Il est possible de retirer le côté du tiroir en l'inclinant vers l'extérieur, puis en le soulevant.

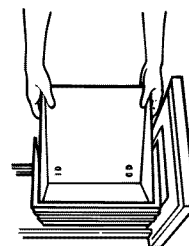

4. Laver l'intérieur du tiroir avec une éponge propre ou un linge doux et un détergent doux dans de l'eau tiède. Rincer et sécher à fond avec un chiffon doux.
5. Si le côté du tiroir a été enlevé, remettre le côté du tiroir en position inclinée.
6. Abaisser le levier (ou loquet de verrouillage sur le côté) tout en poussant sur le côté du tiroir pour le remettre en position verticale.
7. Verrouiller le côté du tiroir en poussant le levier (ou loquet de verrouillage sur le côté) vers le haut.



---

## Nettoyage de l'intérieur de la caisse

---

**REMARQUE :** Il est préférable de porter des gants protecteurs car de petits débris de verre peuvent se trouver dans le tiroir.

1. Tirer le tiroir vers l'extérieur jusqu'à la butée.

**REMARQUE :** Remarquer comment les roulettes du tiroir se déplacent dans les rainures. Il sera plus facile de replacer le tiroir lorsque vous aurez terminé le nettoyage.

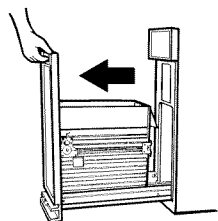

2. Soulever le devant du tiroir pour franchir les butées.
3. Saisir les côtés du tiroir et le tirer jusqu'à ce qu'il sorte complètement. Le déposer délicatement.

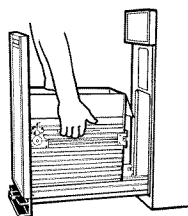

4. Passer l'aspirateur à l'intérieur de la caisse. Les liquides renversés ou les déchets humides doivent être nettoyés à la main ou au moyen d'un aspirateur conçu pour aspirer les liquides.

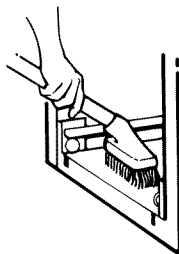

5. Laver l'intérieur de la caisse avec une éponge propre ou un linge doux et un détergent doux dans de l'eau tiède. Rincer et sécher à fond avec un linge doux.

6. Pour replacer le tiroir, saisir les côtés du tiroir et insérer les roulettes du tiroir dans les rainures.
7. Soulever le devant du tiroir et le pousser complètement au-delà des butées.

---

## Nettoyage de la presse

---

**REMARQUE :** Il est préférable de porter des gants protecteurs car de petits débris de verre peuvent se trouver sur le revêtement de la presse.

1. Enlever les particules de verre en essuyant le revêtement de la presse avec un linge ou un essuie-tout.
2. Enlever les aliments avec une éponge propre ou un linge doux et un détergent dans de l'eau tiède. Rincer et sécher à fond avec un linge doux.

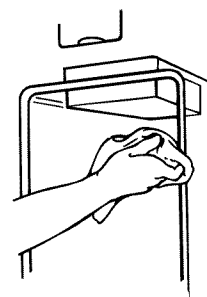

---

## Nettoyage avant des vacances

---

Si vous vous absentez pendant plus de quelques jours, enlever le sac du compacteur. Enlever le bouton à clé (ou commutateur à clé) et le remettre hors de la portée des enfants.

---

# DÉPANNAGE

Essayer les solutions suggérées ici d'abord afin d'éviter le coût d'une visite de service non nécessaire.

---

## Les déchets ne sont pas compactés

---

- **Le tiroir est-il moins qu'à moitié rempli?** Le tiroir doit être rempli à plus de la moitié avant que les déchets soient compactés.

---

## Votre compacteur ne fonctionne pas

---

- **Le cordon d'alimentation est-il débranché?** Brancher l'appareil sur une prise à 3 alvéoles reliée à la terre.
- **Un fusible est-il grillé ou le disjoncteur s'est-il déclenché?** Remplacer le fusible ou réenclencher le disjoncteur. Si le problème persiste, appeler un électricien.
- **Le tiroir est-il fermé complètement?** Bien fermer le tiroir et remettre le compacteur en marche.
- **Le bouton à clé est-il tourné complètement à START (mise en marche)?** Tourner le bouton à clé (commutateur à clé) à START (mise en marche) puis le relâcher (sur certains modèles). Voir "Mise en marche du compacteur".
- **Avez-vous appuyé sur ON (marche) avant d'appuyer sur START (mise en marche)?** Appuyer sur ON avant d'appuyer sur START (sur certains modèles). Voir "Mise en marche du compacteur".

---

## Le tiroir ne s'ouvre pas

---

- **La presse est-elle complètement relevée?** Le tiroir s'ouvrira seulement lorsque la presse sera complètement relevée.

**Pour relever la presse des modèles avec bouton à clé (ou commutateur à clé) :** Tourner le bouton à clé (commutateur à clé) à START (mise en marche) puis le relâcher. Voir "Mise en marche du compacteur".

**Pour relever la presse des modèles avec commandes à boutons-poussoir :** Appuyer sur OFF (arrêt) et ensuite appuyer sur ON (marche). Voir "Mise en marche du compacteur".

---

## La compression ou la force n'est pas suffisante

---

- **Utilisez-vous le programme de compactage assez souvent?** La compression donne le meilleur résultat lorsqu'on ne place que quelques articles à la fois.

---

## Les bouteilles ne se brisent pas

---

- **À quelle fréquence remarquez-vous cette situation?** Les bouteilles ne se brisent pas à chaque fois. L'épaisseur du verre de la bouteille et le contenu de la charge de déchets peuvent empêcher le bris des bouteilles.



# Get it fixed, at your home or ours!

## Your Home

For troubleshooting, product manuals and expert advice:



[www.managemylife.com](http://www.managemylife.com)

For repair – **in your home** – of **all** major brand appliances, lawn and garden equipment, or heating and cooling systems, **no matter who made it, no matter who sold it!**

For the replacement parts, accessories and owner's manuals that you need to do-it-yourself.

For Sears professional installation of home appliances and items like garage door openers and water heaters.

**1-800-4-MY-HOME<sup>®</sup>** (1-800-469-4663)

Call anytime, day or night (U.S.A. and Canada)

[www.sears.com](http://www.sears.com)      [www.sears.ca](http://www.sears.ca)

## Our Home

For repair of carry-in items like vacuums, lawn equipment, and electronics, call anytime for the location of your nearest

**Sears Parts & Repair Service Center**

**1-800-488-1222** (U.S.A.)      **1-800-469-4663** (Canada)

[www.sears.com](http://www.sears.com)      [www.sears.ca](http://www.sears.ca)

To purchase a protection agreement on a product serviced by Sears:

**1-800-827-6655** (U.S.A.)      **1-800-361-6665** (Canada)

Para pedir servicio de reparación a domicilio, y para ordenar piezas:

**1-888-SU-HOGAR<sup>®</sup>**

(1-888-784-6427)

[www.sears.com](http://www.sears.com)

Au Canada pour service en français:

**1-800-LE-FOYER<sup>MC</sup>**

(1-800-533-6937)

[www.sears.ca](http://www.sears.ca)

The Sears logo, consisting of the word "sears" in a lowercase, sans-serif font.