

**Use & Care Guide**

**Guide d' utilisation et d'entretien**

English / Français

Model/Modèle: 116.23203C

**Kenmore®**

**Canister Vacuum**  
**Aspirateur**

P/N C01ZDTN00K00 - KC01ZDTNZ0K0

Sears Canada, Inc., Toronto, M5B 2B8

[www.sears.ca](http://www.sears.ca)



## TABLE OF CONTENTS

<b>Before Using Your New Vacuum Cleaner</b> .....	2
Packing List .....	2
<b>Kenmore Vacuum Cleaner Warranty</b> .....	3-4
<b>Important Safety Instructions</b> .....	5
<b>Parts and Features</b> .....	6-7
<b>Assembly Instructions</b> .....	8-9
<b>Operating Instructions</b> .....	9
<b>How to Start</b> .....	10
Vacuuming Tips .....	11
Suggested Pile Height Settings .....	12
Attachments .....	12-13
Attachment Use Table .....	13
Performance Features .....	14
<b>Canister Care</b> .....	15
Removing Clogs .....	15
Bag Changing .....	15
Cleaning Exterior and Attachments .....	16
Motor Safety Filter Changing .....	16
Exhaust Filter changing .....	17
<b>PowerMate® Care</b> .....	18
Belt Changing and Agitator Cleaning .....	18-19
Light Bulb Changing .....	20
Agitator Servicing .....	20
<b>Troubleshooting</b> .....	21
<b>Requesting Assistance</b> .....	
<b>Or Service</b> .....	Back Cover

## BEFORE USING YOUR NEW VACUUM CLEANER

Please read this guide. It will help you assemble and operate your new Kenmore vacuum cleaner in the safest and most effective way.

For more information about vacuum cleaner care and operation, call your nearest Sears store. You will need the complete model and serial numbers when requesting information. Your vacuum cleaner's model and serial numbers are located on the Model and Serial Number Plate.

Use the space below to record the model number and serial number of your new Kenmore vacuum cleaner.

Model No. \_\_\_\_\_

Serial No. \_\_\_\_\_

Date of Purchase \_\_\_\_\_

Keep this book and your sales check (receipt) in a safe place for future reference.

## PACKING LIST

Your KENMORE VACUUM CLEANER is packaged with the following parts and components assembled separately in the carton:

- |                           |                      |
|---------------------------|----------------------|
| 1 Canister Vacuum Cleaner | 1 Combination Brush* |
| 1 PowerMate®              | 1 Upper Wand         |
| 1 Hose Assembly           | 1 Lower Wand         |
| 1 Floor Brush*            | 1 Owner's Manual     |
| 1 Crevice Tool*           | 1 Repair Parts List  |

Each of the above assemblies are shown in detail inside the repair parts list.

\*These items are found under the Tool Cover.

# KENMORE VACUUM CLEANER WARRANTY

ENGLISH

## Kenmore Vacuum Cleaner Limited Warranty

**General:** All models of Kenmore Vacuum Cleaners, with the exception of central vacuum systems, which shall be subject to different warranty provisions, are warranted to be free from defects in materials or workmanship for a specific time period as set-out below (the "Warranty Period"). Warranties extend to the original purchaser of a Kenmore Vacuum Cleaner only and are non-transferable. Purchases made through an online auction or through any website other than www.sears.ca are excluded. The relevant Warranty Period commences on the original date of purchase. Within this period, Sears Canada, Inc. will, at its sole option, repair or replace any products or components which fail in normal use. Such repairs or replacement will be made at no charge to the customer for parts or labor, provided that the customer shall be responsible for any transportation

**Exclusions:** This warranty does not cover failures due to normal wear, abuse, misuse, neglect, improper maintenance or failure to follow maintenance guidelines and/or instructions, failure to operate the product in accordance with the owner's manual or any additional instructions or information provided at the time of purchase or in subsequent communications with the original purchaser, accident or unauthorized alterations or repairs made or attempted by others. Also excluded from warranty coverage are the following:

1. "Wear Items", which are parts that will need replacement under normal usage, including but not limited to: filters, belts, light bulbs and bags and brush roll assemblies and brush strips
2. Service-related telephone calls or technician visits relating to a user's requirements for instructions involving the correct product installation, operation or regular maintenance to the product i.e. cleaning filters, brush roll assembly, hose obstructions and the like
3. Maintenance, adjustments, and cleaning inquiries or service calls
4. Damage or failure when installation, operation and maintenance instructions provided are not followed
5. Damage or failure resulting from accident, abuse, misuse, negligence or use for other than an intended purpose
6. Damage or failure caused by the use of detergents, cleaners, chemicals or utensils other than those recommended in any instructions, service bulletins or otherwise by Sears
7. Damage or failure resulting from unauthorized modifications made to this product.

Any product missing the model and/or serial number identification label will be disqualified from coverage under this warranty.cost.

**Repairs:** Repairs conducted within the Warranty Period will be warranted until the end of the original Warranty Period.

**Disclaimers:** THE WARRANTIES AND REMEDIES CONTAINED HEREIN ARE EXCLUSIVE AND IN LIEU OF ALL OTHER WARRANTIES, WHETHER ORAL OR WRITTEN (OTHER THAN AS STATED HEREIN), AND WHETHER EXPRESS, IMPLIED OR STATUTORY, INCLUDING BUT NOT LIMITED TO ANY LIABILITY ARISING UNDER ANY WARRANTY OF MERCHANTABILITY OR FITNESS FOR A PARTICULAR PURPOSE, STATUTORY OR OTHERWISE. THIS WARRANTY GIVES YOU SPECIFIC LEGAL RIGHTS, WHICH MAY VARY FROM ONE JURISDICTION TO ANOTHER.

## KENMORE VACUUM CLEANER WARRANTY (cont.)

IN NO EVENT SHALL SEARS BE LIABLE FOR ANY INCIDENTAL, SPECIAL, INDIRECT OR CONSEQUENTIAL DAMAGES, WHETHER RESULTING FROM THE USE, MISUSE OR INABILITY TO USE THE PRODUCT OR FROM DEFECTS IN THE PRODUCT. THE EXCLUSIONS IN THIS PARAGRAPH SHALL NOT APPLY IN JURISDICTIONS WHERE APPLICABLE LAW DOES NOT ALLOW FOR THE EXCLUSION OF INCIDENTAL OR CONSEQUENTIAL DAMAGES. IN SUCH JURISDICTIONS, THIS PARAGRAPH SHALL NOT APPLY, BUT THE REMAINING PROVISIONS OF THIS DOCUMENT SHALL REMAIN VALID.

Sears retains the exclusive right to repair or replace the product or offer a full refund of the purchase price at its sole discretion. SUCH REMEDY SHALL BE YOUR SOLE AND EXCLUSIVE REMEDY FOR ANY BREACH OF WARRANTY.

**Customer Responsibilities:** In addition to complying with all suggested maintenance guidelines and instructions, customers' obligations shall include but shall not be limited to: operating the product in accordance with the owner's manual or any additional instructions or information provided at the time of purchase or in subsequent communications to the purchaser from time to time, exhibit reasonable care in the use, operation, maintenance, general upkeep and storage of the product. Failure to comply with these requirements will void any applicable warranty.

**Procedures:** Warranty service is available by calling 1-800-469-4663.

**List of Applicable Warranty Periods:** The following list contains the applicable Warranty Period for your Kenmore Vacuum Cleaner:

1. For one year from date of purchase, the cost of parts and labour for this product will be covered, free of charge if defective in material or workmanship.
2. If this appliance is ever used for other than private family/residential purposes, this warranty only applies for 30 days from the date of purchase.

**Service Type:** Kenmore Vacuum Cleaners are serviced on a "carry-in" basis, whereby customer brings the unit to a Sears Retail or Product Repair Centre location. These include: Kenmore canister, upright, and shampooer vacuums.

**Proof of Purchase/Documentation:** Warranty coverage is conditioned upon the original purchaser furnishing Sears Canada or its authorized third party service provider if applicable, with the original sales receipt or other adequate written proof of the original purchase date and identification of the product. In the event that the original purchaser is unable to provide a copy of the original sales receipt, Sears Canada Inc. reserves the right to determine in its sole discretion what other written proof of the original purchase date and identification of the product is acceptable.

# IMPORTANT SAFETY INSTRUCTIONS

Read all instructions in this manual before assembling or using your vacuum cleaner.

## **WARNING**

Your safety is important to us. To reduce the risk of fire, electrical shock, injury to persons or damage when using your vacuum cleaner, follow basic safety precautions including the following:

**Use** your vacuum cleaner only as described in this manual. Use only with Sears recommended attachments.

**Disconnect** electrical supply before servicing or cleaning out brush area. Failure to do so could result in electrical shock or brush suddenly starting.

**Do not** leave vacuum cleaner when plugged in. Unplug from outlet when not in use and before servicing.

**To** reduce the risk of electrical shock – **Do not** use outdoors or on wet surfaces.

**Do not** allow to be used as a toy. Close attention is necessary when used by or near children.

**Do not** use with damaged cord or plug. If vacuum cleaner is not working as it should, has been dropped, damaged, left outdoors, or dropped into water, return it to a Sears Service Center.

**Do not** pull or carry by cord, use cord as a handle, close door on cord, or pull cord around sharp edges or corners. Do not run vacuum cleaner over cord. Keep cord away from heated surfaces.

**Do not** unplug by pulling on cord. To unplug, grasp the plug, not the cord.

**Do not** handle plug or vacuum cleaner with wet hands.

**Do not** put any objects into openings.

**Do not** use with any opening blocked; keep free of dust, lint, hair and anything that may reduce airflow.

**Keep** hair, loose clothing, fingers, and all parts of body away from openings and moving parts.

**Turn off** all controls before unplugging.

**Use extra care** when cleaning on stairs. Do not put on chairs, tables, etc. Keep on floor.

**Do not** use vacuum cleaner to pick up flammable or combustible liquids (gasoline, cleaning fluids, perfumes, etc.), or use in areas where they may be present. The fumes from these substances can create a fire hazard or explosion.

**Do not** pick up anything that is burning or smoking, such as cigarettes, matches, or hot ashes.

**Do not** use vacuum cleaner without dust bag and/or filters in place.

**Always** change the dust bag after vacuuming carpet cleaners or freshener, powders and fine dust. These products clog the bag, reduce airflow and can cause the bag to burst. Failure to change bag could cause permanent damage to the vacuum cleaner.

**Do not** use the vacuum cleaner to pick up sharp hard objects, small toys, pins, paper clips, etc. They may damage the vacuum cleaner or dust bag.

**Do not** operate vacuum cleaner without the exhaust filter or exhaust filter door in place (if applicable).

**The hose** contains electrical wires. **Do not** use when damaged, cut, or punctured. Replace if cut or worn. **Do not** pick up sharp objects.

**Always** turn off and unplug the vacuum cleaner before connecting or disconnecting either hose, Pet Handi Mate™ (if applicable), or nozzle.

**Hold plug** when rewinding onto cord reel. **Do not** allow plug to whip when rewinding.

**You** are responsible for making sure that your vacuum cleaner is not used by anyone unable to operate it properly.

## **SAVE THESE INSTRUCTIONS**

Proper assembly and safe use of your vacuum cleaner are your responsibilities. Your vacuum cleaner is intended for **Household use**. Read this Owner's Manual carefully for important use and safety information. This guide contains safety statements under warning and caution symbols.

## PARTS AND FEATURES

It is important to know your vacuum cleaner's parts and features to assure its proper and safe use. Review these before using your vacuum cleaner.

Item	Part No. In U.S.	Part No. In Canada
Headlight Bulb	20-5248	20-40601
Belt	20-5218	20-40118

### POWERMATE®

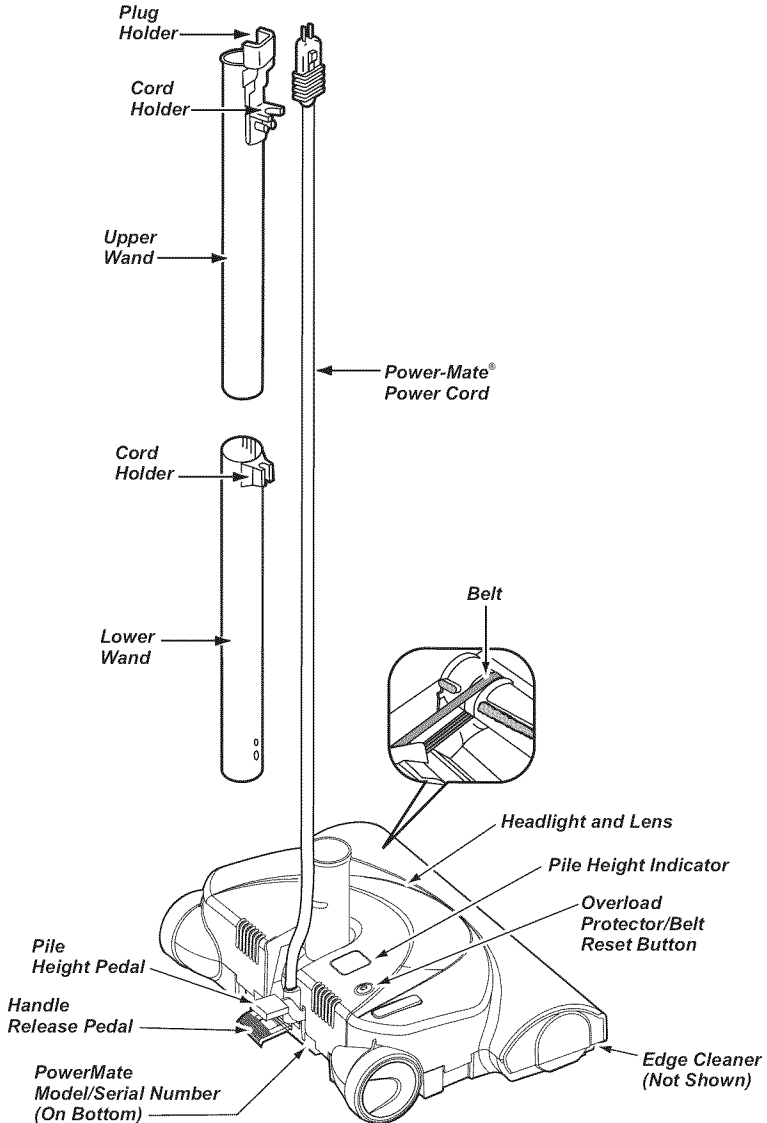

# HOSE

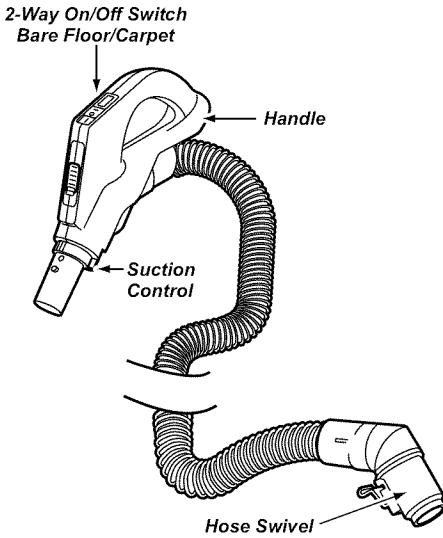

# ATTACHMENTS

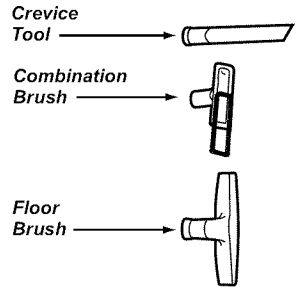

ENGLISH

# CANISTER

Item	Part No. In U.S.	Part No. In Canada
Dust Bag	20-50558	20-50403
Exhaust Filter	20-86880	20-40320
Motor Safety Filter	20-86883	20-40321

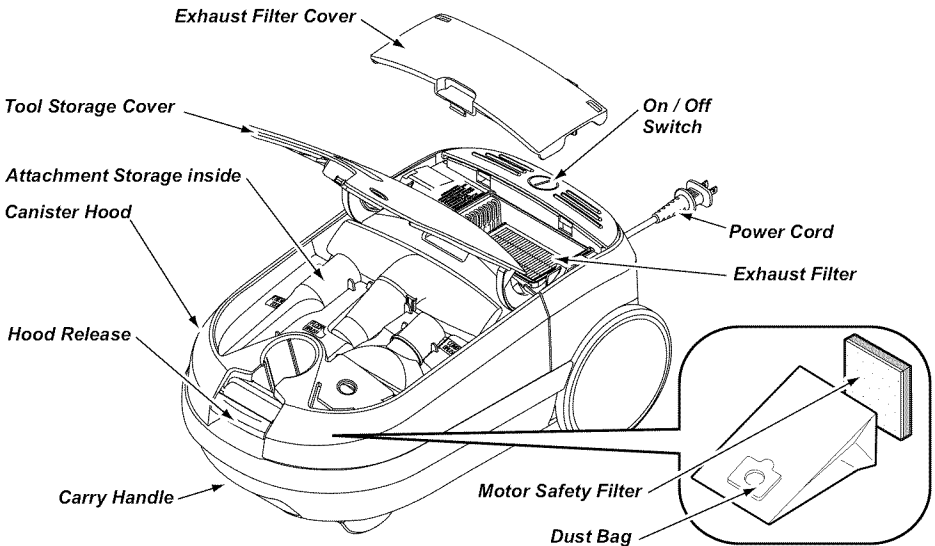



Please pay special attention to these hazard alert boxes, and follow any instructions given. **WARNING** statements alert you to such dangers as fire, electric shock, burns and personal injury. **CAUTION** statements alert you to such dangers as personal injury and/or property damage.

## ASSEMBLY INSTRUCTIONS



### WARNING

**Electrical Shock Hazard**

**DO NOT** plug into electrical supply until assembly is complete. Failure to do so could result in electrical shock or injury.

Before assembling the vacuum cleaner, check the **PACKING LIST**. Use this list to verify that you have received all the components of your new Kenmore vacuum cleaner.

### WANDS

Slide wands together until wand button snaps into place.

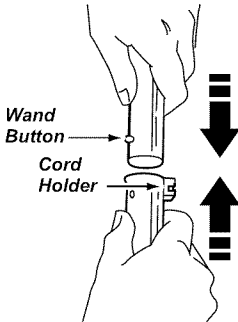

### POWER-MATE®

1. Insert wands into PowerMate® until the wand button snaps into place.

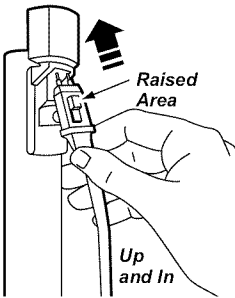

2. Connect PowerMate® plug and cord as shown. **DO NOT** force. Raised area of plug must be toward hand.

3. Secure cord into cord holder on wand swivel.

**To remove:** Disconnect cord, steady PowerMate® with foot and turn wands until the button disappears, then pull wands out of PowerMate®.

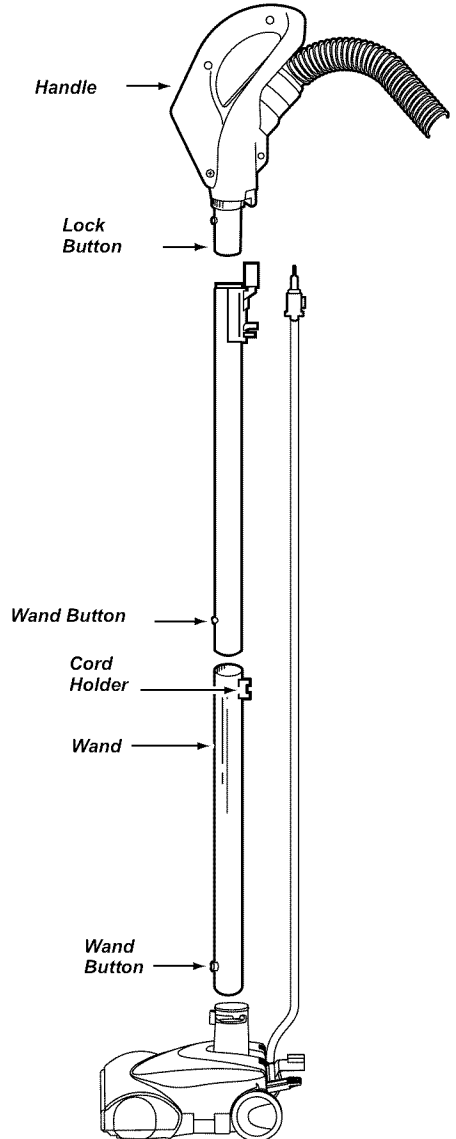



## CANISTER

1. Open the canister hood.
2. Check to see that the dust bag is properly installed. See **BAG CHANGING** for instructions.
3. Check to see that the motor safety filter is properly installed. See **MOTOR SAFETY FILTER CLEANING** for instructions.

## HOOD AND TOOL STORAGE COVER

It is normal for the canister hood and tool storage cover to come off when opened further than needed. Line up the hinge slots, insert the hinges into the slots, and close the hood and tool storage cover to reinstall.

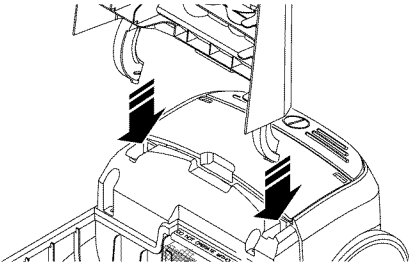

### CAUTION

Never open canister hood with the tool storage cover open. This will help to prevent damage from occurring to the canister hood and/or tool storage cover.

## HOSE

1. Line up the hose latch tab and notch in canister hood and insert hose into canister until it snaps in place.

**To remove:** Lift hose latch tab upward and pull up on hose.

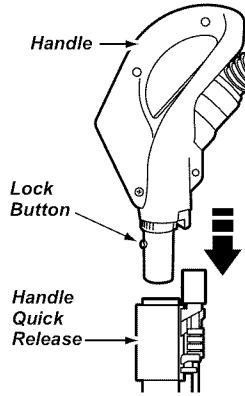
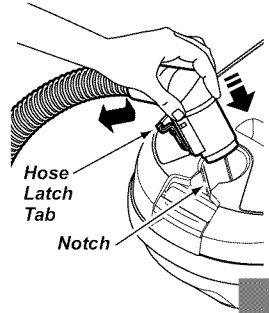

2. Insert handle into wand until lock button snaps in place. Be sure hose is not twisted.

**To remove:** Press lock button and pull up on handle.

**To store:** Disconnect hose from wands and canister to prevent stress on hose during storage. Store hose in a loosely coiled position so the hose covering is not stressed.

ENGLISH

## OPERATING INSTRUCTIONS



### CAUTION

**Moving Parts!** To reduce the risk of personal injury, **DO NOT** touch the agitator when the vacuum cleaner is **ON**. Contacting the agitator while it is rotating can cut, bruise, or cause other injuries. Always turn off and unplug vacuum cleaner from electrical outlet before servicing.

Use caution when operating this product near children.

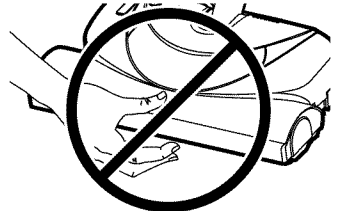

## HOW TO START

### **WARNING**

#### Personal Injury and Product Damage Hazard

- **DO NOT** plug in if switch is in **ON** position. Personal injury or property damage could result.
- The cord moves rapidly when rewinding. Keep children away and provide a clear path when rewinding the cord to prevent personal injury.
- **DO NOT** use outlets above counters. Damage from cord to items in surrounding area could occur.

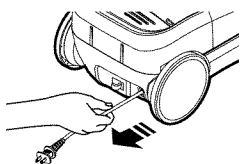

1. Pull cord out of canister to desired length.

2. Snap cord into grip to prevent accidental rewinding.

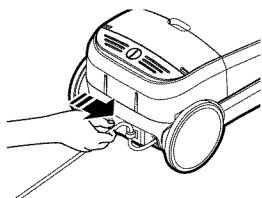

**NOTE:** To reduce the risk of electric shock, this vacuum cleaner has a polarized plug; one blade is wider than the other. This plug will fit in a polarized outlet only one way. If the plug does not fit fully in the outlet, reverse the plug. If it still does not fit, contact a qualified electrician to install the proper outlet. Do not change the plug in any way.

3. Plug the polarized power cord into a 120 Volt outlet located near the floor.

**To rewind:** Turn off and unplug the vacuum cleaner. Remove cord from grip. Hold the plug while rewinding to prevent damage or injury from the moving cord. A slight tug will release the locking pawls in the cord reel allowing it to retract.

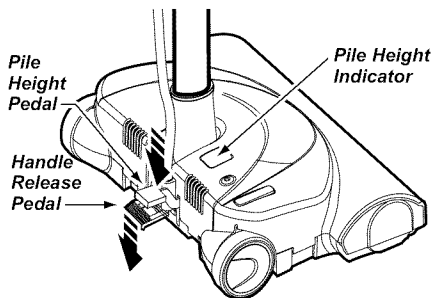

4. Lower wand from upright position by pressing on the handle release pedal.

### **CAUTION**

**DO NOT** leave the PowerMate® running in one spot in the upright position for any length of time. Damage to carpet may occur.

5. Select a pile height setting by pressing the small pedal on the rear of the PowerMate®. The pile height setting shows on the indicator. See **SUGGESTED PILE HEIGHT SETTINGS**.

**Attention:** Refer to your carpet manufacturers cleaning recommendations. Some more delicate carpets may require that they be vacuumed with the PowerMate® agitator turned off, to prevent carpet damage.

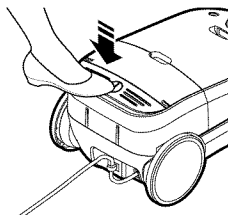

6. To turn vacuum cleaner on, step on the **ON/OFF** switch.

7. To turn on PowerMate®, move the **FLOOR/CARPET** switch to the **CARPET** position.

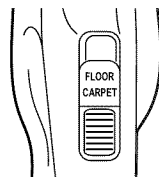

## VACUUMING TIPS

### Suggested sweeping pattern.

For best cleaning action, the PowerMate® should be pushed straight away from you and pulled straight back. At the end of each pull stroke, the direction of the PowerMate® should be changed to point into the next section to be cleaned. This pattern should be continued across the carpet with slow, gliding motions.

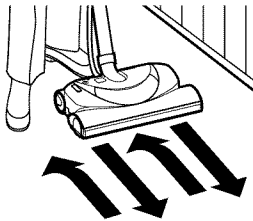

**NOTE:** Fast, jerky strokes do not provide complete cleaning.

The hose swivel allows the hose to turn without moving the canister. This is helpful for cleaning in small areas. Check hose for twisting before pulling canister.

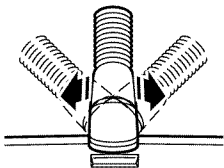

Carpeted stairs need to be vacuumed regularly. For best cleaning results, fully close the suction control.

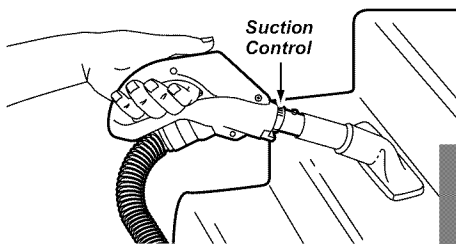

For best cleaning results, keep the airflow passage open. Check each assembly area in **REMOVING CLOGS** occasionally for clogs. Turn off and unplug from outlet before checking.

ENGLISH

### **WARNING**

Personal Injury Hazard

Use care if canister is placed on stairs. It may fall, causing personal injury or property damage.

### **CAUTION**

Product Damage Hazard

Do not pull on the hose to move the canister from one stair to the next. When finished cleaning in one area use the handle grip on the canister to move the vacuum cleaner to a new location for further cleaning.

### **CAUTION**

Product Damage Hazard

Use care if the PowerMate® and wand is left in the upright position as it may tip over easily. Property damage can occur if tipped.

### **WARNING**

Personal Injury and Product Damage Hazard

- **DO NOT** run over power cord with PowerMate®. Personal injury or product damage could result.
- **DO NOT** pull plug from wall by the power cord. If there is damage to the cord or plug, personal injury or property damage could result.

## SUGGESTED PILE HEIGHT SETTINGS

For best deep down cleaning, use the XLO setting. However, you may need to raise the height to make some jobs easier, such as scatter rugs and some deep pile carpets, and to prevent the vacuum cleaner from shutting off. Suggested settings are:

HI – Shag, deep pile, or scatter rugs.

MED – Medium to deep pile.

LO – Low to medium pile.

XLO – Most carpets and bare floors.

## ATTACHMENTS



### CAUTION

**DO NOT** attach or remove handle or wands while vacuum cleaner is ON. This could cause sparking and damage the electrical contacts.

### ATTACHMENTS ON HANDLE

**NOTE:** If the PowerMate® is attached, turn vacuum cleaner off before removing handle from wands.

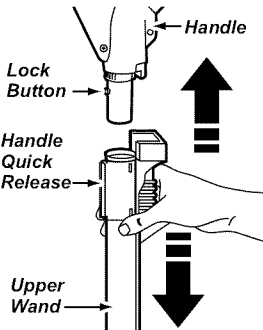

1. Press lock button, then pull to remove handle from wand.

2. Slide attachments firmly on handle as needed. See ATTACHMENT USE TABLE.

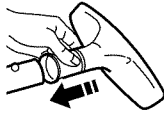

### ATTACHMENTS ON WANDS

1. To remove wands from PowerMate®, lock wands in straight-up position.

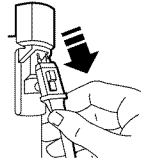
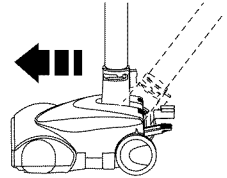

2. Remove PowerMate® plug and cord from holders.

3. Disconnect cord and steady PowerMate® with foot and turn wands until lock button disappears, then pull wands out of PowerMate®.

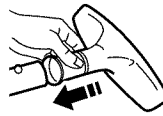
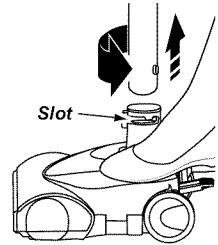

4. Put attachment on wands as needed. See ATTACHMENT USE TABLE.

## COMBINATION BRUSH

To assemble dusting brush, insert the fabric brush into the dusting brush nozzle and press into place.

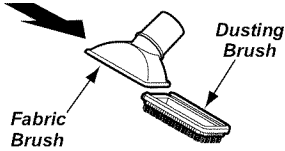



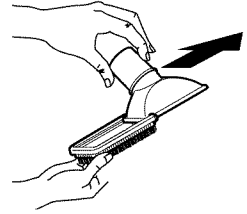



To remove, push in direction of arrow as shown.



## ATTACHMENT USE TABLE

ENGLISH

ATTACHMENT		CLEANING AREA						
		Furniture <sup>1</sup>	Between Cushions <sup>1</sup>	Drapes <sup>1</sup>	Stairs	Bare Floors	Carpeted Floors/Rugs	Walls
Combination Brush	Dusting brush 	✓		✓				✓
	Fabric Brush 	✓		✓				
Crevice Tool 		✓	✓					
Floor Brush 					✓	✓		✓
PowerMate® 						✓ <sup>3</sup>	✓	
Pet Handi Mate™ <sup>2</sup> 		✓			✓			

1. Always clean attachments before using on fabrics.

2. Some Models; Pet Handi Mate™ attachment instructions are included with the products.

3. 2-position switch should be in FLOOR position.

**NOTE:** When separating wands, depress lock button completely before pulling wands apart. If wand lock button is difficult to depress, push the two wands more tightly together to line up the lock button with the hole. Depress lock button and then pull wands apart.

## PERFORMANCE FEATURES

### OVERLOAD PROTECTOR

The PowerMate® has built-in protection against motor and belt damage should the agitator jam. If the agitator slows down or stops, the overload protector shuts off the PowerMate®. The canister motor will continue to run.

*Overload Protector/  
Belt Reset Button*



**To correct problem:** Turn off and unplug vacuum cleaner, remove obstruction, then press overload protector reset button.

**If the problem persists, have the vacuum cleaner serviced by a Sears or other qualified service agent.**



### WARNING

#### Personal Injury Hazard

Always turn off and unplug the vacuum cleaner before cleaning the agitator area as agitator may suddenly restart. Failure to do so can result in personal injury.

### EDGE CLEANER

Active brush edge cleaners are on both sides of the PowerMate®. Guide either side of the PowerMate® along base-boards or next to furniture to help remove dirt trapped at carpet edges.



### SUCTION CONTROL

The suction control allows you to change the vacuum cleaner suction for different fabric and carpet weights. Opening the control decreases suction for draperies and lightweight rugs, while closing the control increases suction for upholsteries and carpets.

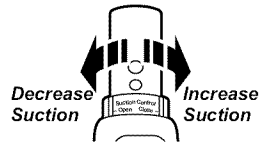

### THERMAL PROTECTOR

This vacuum cleaner has a thermal protector which automatically trips to protect the vacuum cleaner from overheating. If a clog prevents the normal flow of air to the motor, the thermal protector turns the motor off automatically. This allows the motor to cool in order to prevent possible damage to the vacuum cleaner.

**To correct problem:** Turn the vacuum cleaner off and unplug the power cord from the outlet to allow the vacuum cleaner to cool and the thermal protector to reset. **Check for and remove clogs, if necessary. Also check and replace any clogged filters. Wait approximately thirty (30) minutes and plug the vacuum cleaner in and turn back on to see if the motor protector has reset.**

# CANISTER CARE

## REMOVING CLOGS

The vacuum cleaner creates suction that picks up dirt. Rapidly moving air carries the dirt to the dust bag through the airflow passages. The dust bag lets the air pass through, while it traps the dirt.

For best cleaning results, keep the airflow passage open. Check the starred areas occasionally for clogs. Turn off and unplug from the outlet before checking.

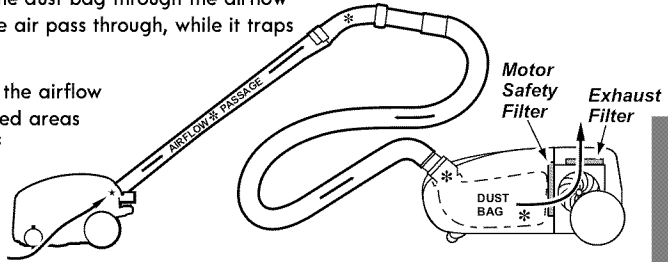

ENGLISH

## BAG CHANGING

For best cleaning results, the dust bag should be changed often.

**NOTE:** See **PARTS AND FEATURES** for Bag number.

1. Turn off and unplug the vacuum cleaner.

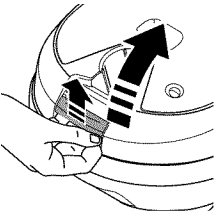

2. Remove hose from canister.

3. Pull hood release out and up, then lift canister hood.

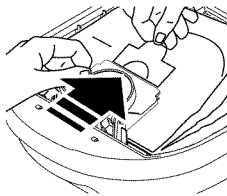

4. Disengage cardboard tab from red bag mount by pulling away and lifting up.

5. Pull bag out of the red bag mount.

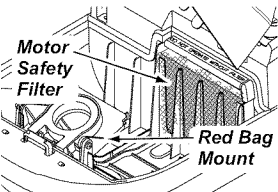

6. Check motor safety filter and clean, if necessary.

7. The red bag mount will flip forward after removing bag. This will prevent the hood from closing until a new bag is installed.

**Note:** **DO NOT** bend or crease the middle of the cardboard when installing the bag into the bag mount slots.

8. Rotate red bag mount down and install bag into slots per illustration, pushing down until the cardboard tab locks into position and the holes align. Tuck the bag securely into the bag cavity so that none of it is able to be pinched by the hood.

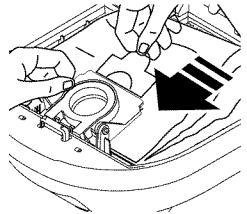

9. Close and latch canister hood.

10. Reinstall hose.

11. Plug cord into wall outlet.

## CAUTION

**NEVER REUSE A DUST BAG.** Very fine materials, such as carpet freshener, face powder, fine dust, plaster, soot, new carpet lint, etc. can clog the bag and cause it to burst before it is full and cause damage to vacuum cleaner motor. Change bag more often when vacuuming these materials.

## CLEANING EXTERIOR AND ATTACHMENTS

1. Turn off and unplug vacuum cleaner. **DO NOT drip water on vacuum cleaner.**
2. To clean exterior, or to reduce static electricity and dust build-up, wipe outer surface of vacuum cleaner and attachments. Use a clean, soft cloth that has been dipped in a solution of mild liquid detergent and water, then wrung dry. Wipe dry after cleaning.



### CAUTION

Do not use attachments if they are wet. Attachments used in dirty areas, such as under a refrigerator, should not be used on other surfaces until they are washed. They could leave marks.

## MOTOR SAFETY FILTER CLEANING



### WARNING

#### Electrical Shock Hazard

Turn off and unplug power cord from electrical outlet. Do not operate the vacuum cleaner without the motor safety filter. Be sure the filter is dry and properly installed to prevent motor failure and/or electrical shock.

Check motor safety filter occasionally and clean when dirty.

**NOTE:** See **PARTS AND FEATURES** for Filter Number.

1. Remove the bag as outlined in the **BAG CHANGING** section.

2. Lift the rubber retainer and pull out motor safety filter as shown.

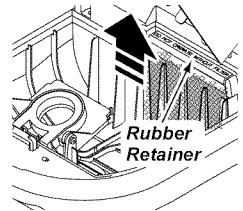

3. Wash filter in warm soapy water, rinse, then dry. **DO NOT** clean in dishwasher or install while damp.

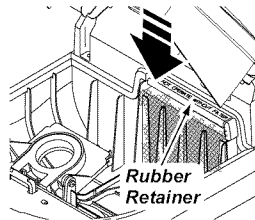

4. Replace the filter by sliding it back into place under the ribs in the bag cavity. Tuck filter in so that it fits completely under the rubber retainer.

5. Replace the bag as outlined in the **BAG CHANGING** section.



## EXHAUST FILTER CHANGING



### WARNING

Fire and/or Electrical Shock Hazard

Do not operate with a clogged exhaust filter or without the exhaust filter installed. Do not operate without filter cover installed.

### EXHAUST FILTER HEPA

The exhaust filter cartridge must be replaced when dirty. Replace the filter when the entire surface area is covered evenly. The filter **CANNOT** be washed as it will lose its dust trapping ability.

**NOTE:** See **PARTS AND FEATURES** for Exhaust Filter number.

1. Pull out and up on the exhaust filter cover to remove from the canister and lay aside.

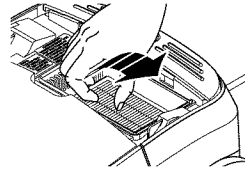
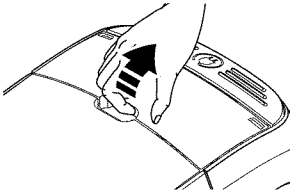

2. Pull the exhaust filter cartridge up and out from the rear of the canister.

3. Replace exhaust filter cartridge. Place the new filter cartridge into the canister with the foam seal facing down towards the canister.

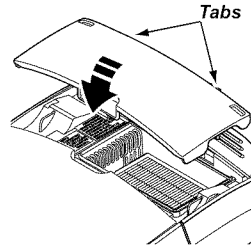
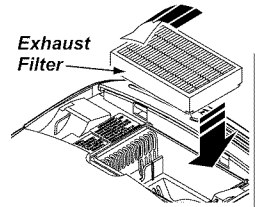

4. Replace the exhaust filter cover by placing the two tabs on the filter cover into the slots on the canister and rotate into place until it snaps closed.

ENGLISH

## POWER-MATE® CARE

Always follow all safety precautions when cleaning and servicing the PowerMate®.



### WARNING

Electrical Shock Or Personal Injury Hazard

Turn off and unplug electrical supply before servicing or cleaning the vacuum cleaner.

Failure to do so could result in electrical shock or personal injury from vacuum cleaner suddenly starting.

## BELT CHANGING AND AGITATOR CLEANING

### TO REMOVE BELT

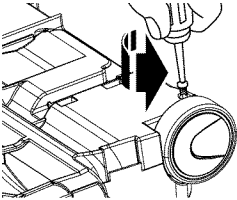

1. Turn Power-Mate® upside down.
2. Unscrew the two (2) Power-Mate® cover screws.

3. Turn Power-Mate® right side up. Press handle release pedal and lower the swivel. Lift rear latches up.

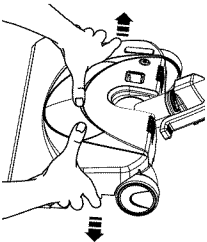
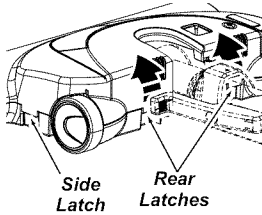

4. To remove cover, grasp the sides and pull out.

5. Lift agitator assembly out and remove worn belt.

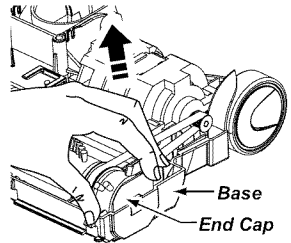

6. Check and clean end cap areas. See **AGITATOR ASSEMBLY** for picture of complete agitator assembly.

## TO CLEAN AGITATOR:

**NOTE:** In order to keep cleaning efficiency high and to prevent damage to your vacuum cleaner, the agitator must be cleaned every time the belt is changed.

The agitator must also be cleaned according to the following schedule:

<u>Vacuum Cleaner Use</u>	<u>Clean Agitator</u>
---------------------------	-----------------------

<b>HEAVY</b> - (used daily)	every week
--------------------------------	------------

<b>MODERATE</b> - (used 2-3 times/week)	every month
--	-------------

<b>LIGHT</b> - (used 1 time/week)	every 2 months
--------------------------------------	----------------

## IMPORTANT

Turn off and unplug vacuum cleaner from electrical outlet. Check and remove hair, string and lint build-up frequently in the Power-Mate® agitator and end cap areas.

Remove any dirt or debris in the belt path area or in the brush roller area.

Carefully remove any string or debris located on the agitator or end caps.

### AGITATOR ASSEMBLY

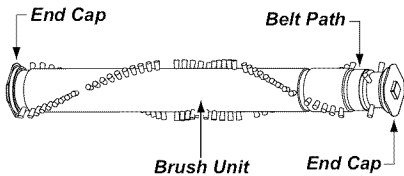

## TO REPLACE BELT

1. Install new belt over motor drive, then over belt path.

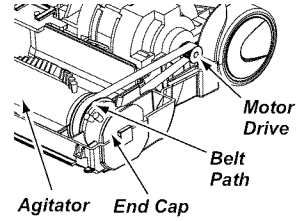

**NOTE:** See PARTS AND FEATURES for Belt number.

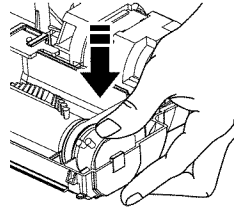

2. Place agitator assembly back into Power-Mate®

3. Line up front of cover and base. Rest cover on front edge of base as shown.

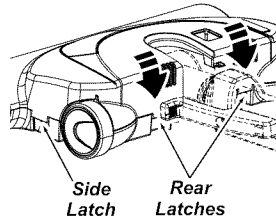
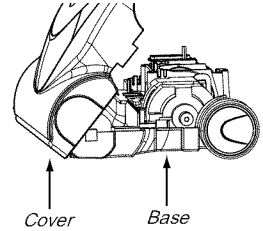

4. Rotate cover back. Press cover firmly until side and rear tabs snap into place.

Make sure there is no gap between the cover and base.

5. Turn Power-Mate® upside down and replace two (2) cover screws.

## LIGHT BULB CHANGING

### **!** WARNING

**Electrical Shock Or Personal Injury Hazard**

Turn off and unplug vacuum cleaner before performing maintenance to the vacuum cleaner. Failure to do so could result in electrical shock or personal injury from the vacuum cleaner suddenly starting.

### **!** CAUTION

Do not plug in or turn on until the vacuum cleaner is completely reassembled.

1. Remove PowerMate® cover as shown in **BELT CHANGING AND AGITATOR CLEANING** section.

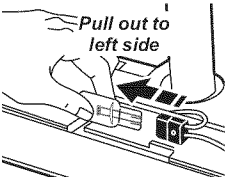

2. Remove the light bulb by pulling straight out.

### **!** CAUTION

Do not use a bulb rated over 9W (13V). During extended use, heat from the bulb could overheat surrounding plastic parts.

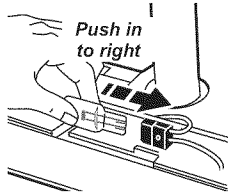

3. To replace the light bulb, carefully insert fully into slot.

4. Reinstall PowerMate® cover as shown in **BELT CHANGING AND AGITATOR CLEANING** section.

**NOTE:** See **PARTS AND FEATURES** for Bulb number.

## AGITATOR SERVICING

### **!** WARNING

**Electrical Shock Or Personal Injury Hazard**

Turn off and unplug vacuum cleaner from electrical supply before performing maintenance. Failure to do so could result in electrical shock or personal injury from vacuum cleaner suddenly starting.

### TO CHECK THE BRUSHES

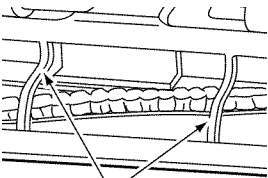

When brushes are worn to the level of the base support bars, replace the agitator assembly.

### TO REPLACE AGITATOR ASSEMBLY

1. Remove Power-Mate® cover, belt and agitator assembly. See "To Remove Belt" in **BELT CHANGING AND AGITATOR CLEANING**.
2. Replace agitator assembly.
3. Reinstall belt and Power-Mate® cover. See "To replace belt" in **BELT CHANGING AND AGITATOR CLEANING**.

## TROUBLESHOOTING

Review this table to find do-it-yourself solutions for minor performance problems. Any other service needed, should be performed by a Sears or other qualified service agent.

### **WARNING**

**Turn off and unplug the vacuum cleaner before performing maintenance. Failure to do so could result in electrical shock or personal injury.**

PROBLEM	POSSIBLE CAUSE	POSSIBLE SOLUTION
Vacuum cleaner won't start.	<ol style="list-style-type: none"> <li>1. Unplugged at wall outlet.</li> <li>2. Tripped circuit breaker/blown fuse at household service panel.</li> <li>3. Loose hose electrical connections.</li> </ol>	<ol style="list-style-type: none"> <li>1. Plug in firmly, push <b>ON/OFF</b> switch to <b>ON</b>.</li> <li>2. Reset circuit breaker or replace fuse.</li> <li>3. Reconnect hose ends.</li> </ol>
Poor job of dirt pick-up.	<ol style="list-style-type: none"> <li>1. Full or clogged dust bag.</li> <li>2. Clogged airflow passages.</li> <li>3. Dirty filters.</li> <li>4. Wrong pile height setting.</li> <li>5. Open suction control.</li> <li>6. Hole in hose.</li> <li>7. Worn Power-Mate® agitator.</li> <li>8. Worn or broken belt.</li> <li>9. Dirty agitator or end caps.</li> <li>10. Canister hood open.</li> </ol>	<ol style="list-style-type: none"> <li>1. Change bag.</li> <li>2. Clear airflow passages.</li> <li>3. Change filters.</li> <li>4. Adjust setting.</li> <li>5. Adjust control.</li> <li>6. Replace hose.</li> <li>7. Change agitator.</li> <li>8 &amp; 9. See <b>BELT CHANGING AND AGITATOR CLEANING</b>.</li> <li>10. Close and latch hood.</li> </ol>
Vacuum cleaner starts but cuts off.	<ol style="list-style-type: none"> <li>1. Hose or hood electrical connections.</li> <li>2. Tripped overload protector in Power-Mate®.</li> <li>3. Tripped thermal protector in canister.</li> </ol>	<ol style="list-style-type: none"> <li>1. Check connections, reconnect hose ends.</li> <li>2. Remove any items that may be caught or jammed, then reset. If vacuum cleaner starts and stops again, clean agitator and end caps, then reset.</li> <li>3. Reset thermal protector.</li> </ol>
Power-Mate® will not run when attached.	<ol style="list-style-type: none"> <li>1. Power-Mate® connections unplugged.</li> <li>2. Worn or broken belt.</li> <li>3. Dirty agitator or end caps.</li> <li>4. Tripped overload protector in Power-Mate®.</li> </ol>	<ol style="list-style-type: none"> <li>1. Plug in firmly.</li> <li>2 &amp; 3. See <b>BELT CHANGING AND AGITATOR CLEANING</b>.</li> <li>4. Remove any items that may be caught or jammed, then reset. If vacuum cleaner starts and stops again, clean agitator and end caps, then reset.</li> </ol>
Vacuum cleaner picks up moveable rugs -or- Power-Mate® pushes too hard.	<ol style="list-style-type: none"> <li>1. Wrong pile height setting.</li> <li>2. Suction too strong.</li> </ol>	<ol style="list-style-type: none"> <li>1. Adjust setting.</li> <li>2. Open suction control.</li> </ol>
Light won't work.	<ol style="list-style-type: none"> <li>1. Burned out light bulb.</li> </ol>	<ol style="list-style-type: none"> <li>1. Change light bulb.</li> </ol>
Cord won't rewind.	<ol style="list-style-type: none"> <li>1. Dirty power cord.</li> <li>2. Cord jammed.</li> </ol>	<ol style="list-style-type: none"> <li>1. Clean the power cord.</li> <li>2. Pull out cord and rewind.</li> </ol>
Vacuum cleaner leaves marks on carpet.	<ol style="list-style-type: none"> <li>1. Wrong vacuuming pattern.</li> </ol>	<ol style="list-style-type: none"> <li>1. See <b>VACUUMING TIPS</b>.</li> </ol>

## NOTES

## TABLE DE MATIÈRE

<b>Avant de vous servir de votre nouvel aspirateur</b> .....	1
Pour commencer .....	1
<b>Garantie de l'aspirateur Kenmore</b> .....	2-3
<b>Mesures de sécurité importantes</b> .....	4
<b>Pièces et caractéristiques</b> .....	5-6
<b>Assemblage</b> .....	7-8
<b>Instructions d'opérations</b> .....	8
Pour commencer .....	9
Conseils de nettoyage à l'aspirateur .....	10
Réglages suggérés de hauteur de poils .....	11
Accessoires .....	11-12
Table d'utilisation d'accessoires .....	12
Caractéristiques de performance .....	13
<b>Entretien du traîneau</b> .....	14
Dégagement des obstructions .....	14
Pour changer le sac .....	14
Pour nettoyer l'aspirateur et les accessoires .....	15
Pour changer le filtre de sécurité du moteur .....	15
Pour changer le filtre d'échappement .....	16
<b>Entretien du Power-Mate®</b> .....	17
Pour changer la courroie et nettoyer de l'agitateur .....	17-18
Pour changer l'ampoule .....	19
Entretien de l'agitateur .....	19
<b>Dépannage</b> .....	20
<b>Demande d'aide ou de service</b> .....	Page arrière

## AVANT DE VOUS SERVIR DE VOTRE NOUVEL ASPIRATEUR

Nous vous prions de lire ce guide. Il vous aidera à assembler et à vous servir de votre nouvel aspirateur Kenmore de la manière la plus sûre et efficace.

Pour plus de renseignements à assembler et à propos du maintien et de l'usage de votre nouvel aspirateur, appelez le magasin Sears le plus proche. Vous aurez besoin de vos numéros complets de modèle et de série pour demander des renseignements. Vos numéros de modèle et de série se trouvent sur la plaque de numéros de modèle et de série.

Servez-vous de l'espace ci-dessous pour inscrire les numéros de modèle et de série de votre nouvel aspirateur Kenmore.

Le numéro du modèle \_\_\_\_\_

Le numéro de série \_\_\_\_\_

Date d'achat \_\_\_\_\_

Gardez ce livre et votre reçu dans un lieu sûr en cas de nécessité future.

## LISTE D'EMBALLAGE

Votre ASPIRATEUR KENMORE comprend les pièces et composants suivants, emballés séparément dans le carton:

- |                            |                                |
|----------------------------|--------------------------------|
| 1 Traîneau                 | 1 Brosse combinée *            |
| 1 Brosse à moquette/sol nu | 1 Tube telescopique            |
| 1 Tuyau                    | 1 Manuel de l'utilisateur      |
| 1 Brosse à plancher*       | 1 Liste des pièces de rechange |
| 1 Suceur plat*             |                                |

Tous les assemblages ci-dessus sont illustrés en détail sur la liste des pièces pour réparation.

\* Ces éléments se trouvent sous le couvercle des accessoires.

## GARANTIE DE L'ASPIRATEUR KENMORE

### Garantie limitée des aspirateurs Kenmore

**Généralités :** Tous les modèles d'aspirateur Kenmore, à l'exception des systèmes d'aspiration centrale qui font l'objet de dispositions de garantie différentes, sont garantis contre tout défaut de matériau ou de fabrication pendant une période de temps précise, telle qu'établie ci-dessous (la "période de garantie"). Cette garantie est offerte uniquement à l'acheteur initial de l'aspirateur Kenmore et n'est pas transférable. Les achats effectués par l'entremise d'un encan en ligne ou sur tout site Web autre que [www.sears.ca](http://www.sears.ca) sont exclus. La période de garantie débute à la date de l'achat initial. Au cours de cette période, Sears Canada Inc. s'engage, à sa seule discrétion, à réparer ou à remplacer tout produit ou composant de produit défectueux dans des conditions d'utilisation normale. La réparation ou le remplacement sera effectué pour le client sans frais de pièces ni de main-d'œuvre, à condition que le client prenne à sa charge les frais de transport, s'il y a lieu.

**Exclusions :** La présente garantie ne couvre pas les défauts dus à l'usure normale, à l'utilisation inappropriée ou abusive, à la négligence, au mauvais entretien, au non-respect des consignes ou directives d'entretien, à l'utilisation de l'appareil contrairement aux directives du manuel d'entretien ou aux consignes ou renseignements fournis à l'acheteur initial, au moment de l'achat ou au cours de communications subséquentes avec lui, à un accident ou encore à une modification ou des réparations non autorisées, effectuées ou tentées par d'autres. Sont également exclus de la couverture de la garantie les éléments suivants :

1. Les articles non durables, soit les pièces qui auront besoin d'être remplacées dans des conditions d'utilisation normale du produit, incluant, mais sans s'y limiter, les filtres, les courroies, les ampoules, les sacs, les rouleaux de brosse et les brosses.
2. Les services d'un technicien, par téléphone ou à domicile, pour obtenir des directives sur l'installation, l'utilisation ou l'entretien du produit, notamment le nettoyage des filtres et du rouleau de brosse, la désobstruction du boyau, etc.
3. Les demandes de renseignements et les commandes de service relativement à l'entretien, aux réglages et au nettoyage de l'appareil.
4. Les dommages et défaut lorsque les directives d'installation, d'utilisation et d'entretien fournies n'ont pas été respectées.
5. Les dommages et défaut résultant d'un accident, d'une utilisation abusive, de la négligence ou d'une utilisation à des fins autres que celles prévues.
6. Les dommages ou le défaut causés par l'utilisation de détergents, de produits nettoyants, de produits chimiques ou d'accessoires autres que ceux recommandés par Sears dans les directives, les bulletins de service ou autres communications.
7. Les dommages ou le défaut résultant de modifications non autorisées au produit.

Tout produit ne portant pas son étiquette d'identification avec son numéro de modèle ou de série sera exclu de la protection offerte par la présente garantie.

**Réparations :** Les réparations sont garanties jusqu'à la fin de la période de garantie initiale.

**Restrictions :** LES GARANTIES ET RECOURS DÉFINIS DANS LES PRÉSENTES SONT EXCLUSIFS ET REMPLACENT TOUTE AUTRE GARANTIE, QU'ELLE SOIT VERBALE OU ÉCRITE (AUTRE QUE CELLES ÉNONCÉES DANS LES PRÉSENTES) OU QU'ELLE SOIT EXPRESSE, IMPLICITE OU PRÉVUE PAR LA LOI, SANS SE RESTREINDRE À AUCUNE. LA PRÉSENTE GARANTIE VOUS CONFÈRE DES DROITS JURIDIQUES PRÉCIS, POUVANT DIFFÉRER D'UN TERRITOIRE DE COMPÉTENCE À UN AUTRE.



## GARANTIE DE L'ASPIRATEUR KENMORE (suite)

SEARS NE PEUT EN AUCUN CAS ÊTRE TENUE RESPONSABLE DE TOUT DOMMAGE ACCESSOIRE, SPÉCIAL, INDIRECT OU CONSÉCUTIF, QUI RÉSULTERAIT DE L'UTILISATION, DE L'UTILISATION INAPPROPRIÉE, DE L'INCAPACITÉ D'UTILISER LE PRODUIT OU DES DÉFAUTS DU PRODUIT. LES EXCLUSIONS DU PRÉSENT PARAGRAPHE NE S'APPLIQUENT PAS DANS LES TERRITOIRES OÙ LA LOI NE PERMET PAS L'EXCLUSION DES DOMMAGES ACCESSOIRES OU CONSÉCUTIFS. DANS CES TERRITOIRES, LE PRÉSENT PARAGRAPHE EST SANS EFFET, MAIS LES AUTRES DISPOSITIONS DU PRÉSENT DOCUMENT DEMEURENT VALIDES.

Sears conserve le droit exclusif de réparer ou de remplacer le produit ou encore d'offrir un remboursement complet de son prix d'achat, à sa seule discrétion. CE RECOURS EST LE SEUL ET UNIQUE RECOURS DONT VOUS DISEPOSEZ EN CAS D'INEXÉCUTION QUELLE QU'ELLE SOIT DE LA GARANTIE.

**Responsabilités du client :** En plus d'observer toutes les consignes et directives d'entretien, le client doit s'acquitter, entre autres, des obligations suivantes : utiliser le produit conformément aux directives du guide d'utilisation et aux directives ou renseignements supplémentaires fournis à l'acheteur au moment de l'achat ou à l'occasion de communications subséquentes; faire preuve d'un soin raisonnable pour l'utilisation, le fonctionnement, l'entretien général, le maintien en bon état et l'entreposage du produit. Le manquement à ces obligations entraînera une annulation de la garantie applicable.

**Procédés :** Le client peut se prévaloir de la garantie en composant 1 800 533 6937.

**Liste des périodes de garantie applicables :** La liste ci-dessous indique la période de garantie applicable à votre aspirateur Kenmore :

1. Pendant un an à partir de la date d'achat, les coûts des pièces et de la main-d'œuvre de ce produit sont couverts, sans frais, en cas de défaut de matériau ou de fabrication.
2. Si cet appareil sert à une utilisation autre que familiale ou résidentielle, la garantie ne s'applique que pendant 30 jours à partir de la date d'achat.

**Type de service :** Le service relatif aux aspirateurs Kenmore est effectué en atelier, c'est-à-dire que le client doit apporter l'appareil à un magasin Sears ou à une succursale de réparation des produits. Le service en atelier s'applique aux aspirateurs-traîneaux, aux aspirateurs verticaux et aux shampooineuses Kenmore.

**Preuve d'achat et documents :** La protection de la garantie est conditionnelle à la présentation par l'acheteur initial, à Sears Canada ou à son fournisseur de service autorisé s'il y a lieu, de la facture ou de toute autre preuve d'achat appropriée indiquant la date de l'achat et désignant le produit. Dans le cas où l'acheteur initial serait dans l'impossibilité de fournir une copie de sa facture initiale, Sears Canada Inc. se réserve le droit d'établir, à sa seule discrétion, quelle autre preuve écrite de la date d'achat initial et de la désignation du produit est acceptable.

# MESURES DE SÉCURITÉ IMPORTANTES

Lire toutes les instructions contenues dans ce manuel avant de monter ou d'utiliser votre aspirateur.

## ADVERTENCIA

**Votre sécurité nous est très important. Afin de réduire le risque d'incendie, de chocs électriques, de lésions corporelles ou de dommages lors de l'utilisation de l'aspirateur, prendre des mesures de sécurité de base, y compris les suivantes :**

**Utiliser** l'aspirateur uniquement de la manière décrite dans ce manuel. Utiliser uniquement avec les accessoires recommandés par Sears.

**Débrancher** de la prise de courant avant d'entretenir ou de nettoyer la région des brosses. Si l'appareil n'est pas débranché, il pourrait s'ensuivre des chocs électriques ou les brosses pourraient se mettre soudainement en marche.

**Ne pas** abandonner l'aspirateur branché. Le débrancher de la prise lorsqu'il n'est pas en usage et avant l'entretien.

**Pour** réduire le risque de choc électrique, **ne pas** utiliser à l'extérieur ou sur des surfaces mouillées.

**Ne pas** permettre que l'aspirateur soit utilisé comme jouet. Redoubler de prudence lorsque l'aspirateur est utilisé par ou à proximité d'enfants.

**Ne pas** utiliser l'appareil si la fiche ou le cordon est endommagé. Si l'aspirateur ne fonctionne pas comme prévu, est tombé, est endommagé, a été laissé à l'extérieur ou a été immergé dans l'eau, le rapporter à un Centre de service Sears.

**Ne pas** tirer ou transporter par le cordon, ne pas utiliser le cordon comme poignée, ne pas fermer la porte sur le cordon et ne pas tirer le cordon autour de coins ou d'arêtes vives. Ne pas passer l'aspirateur sur le cordon. Garder le cordon à l'écart des surfaces chauffées.

**Ne pas** débrancher en tirant sur le cordon. Pour débrancher, saisir la fiche et non le cordon.

**Ne pas** manier la fiche ou l'aspirateur avec les mains trempées.

**Ne placer** aucun objet dans les ouvertures.

**Ne pas** utiliser l'appareil si une ouverture quelconque est obstruée; garder exempt de poussière, charpie, cheveux et quoi que ce soit pouvant réduire la circulation d'air.

**Garder** les cheveux, les vêtements lâches, les doigts et toutes les parties du corps à l'écart des ouvertures et des pièces mobiles.

**Éteindre** tout contrôle avant de débrancher.

**Redoubler de prudence** en passant l'aspirateur dans les escaliers. Ne pas placer sur des chaises, tables, etc... Garder sur le plancher.

**Ne pas** utiliser l'aspirateur pour ramasser des liquides inflammables ou combustibles (essence, liquides de nettoyage, parfums, etc.) ni l'utiliser dans les endroits où ces liquides peuvent être présents. Les gaz s'échappant de ces substances peuvent créer un danger d'incendie ou une explosion.

**Ne ramasser** aucun objet qui brûle ou fume, tel que des cigarettes, des allumettes ou des cendres chaudes.

**Ne pas** utiliser l'aspirateur sans un sac à poussière et/ou les filtres en place.

**Toujours** remplacer le sac à poussière après avoir aspiré des produits de nettoyage ou des désodorisants pour tapis, des poudres et une poussière fine. Ces produits obstruent le sac, réduisent la circulation d'air et peuvent faire éclater le sac. À défaut de remplacer le sac, des dommages permanents pourraient être causés à l'aspirateur.

**Ne pas** utiliser l'aspirateur pour ramasser des objets durs et affilés, des petits jouets, des broches, du papier, etc. Ils peuvent endommager l'aspirateur ou le sac à poussière.

**Ne pas** utiliser l'aspirateur sans le filtre d'évacuation, ou sans que le couvercle du filtre d'évacuation ne soit en place (le cas échéant).

**Le tuyau** contient des fils électriques. **Ne pas** utiliser s'il est endommagé, coupé ou troué. Remplacer s'il est coupé ou usé. **Ne pas** aspirer les objets pointus.

**Toujours** éteindre et débrancher l'aspirateur avant de monter ou de démonter soit le tuyau, soit le Pet Handi Mate™ (le cas échéant) soit la buse.

En rentrant le cordon dans le dévidoir automatique, **tenir** la fiche et ne pas la laisser fouetter.

Il **vous** incombe de veiller à ce que l'aspirateur ne soit pas utilisé par une personne incapable de le faire fonctionner adéquatement.

## CONSERVEZ CES INSTRUCTIONS

Il vous incombe de monter adéquatement et d'utiliser votre aspirateur en toute sécurité. Votre aspirateur est conçu uniquement pour **usage domestique**. Lisez attentivement ce manuel d'instructions contenant des informations importantes sur l'utilisation et la sécurité. Ce guide contient des informations de sécurité sous des symboles d'avertissement et de mise en garde.

## PIÈCES ET CARACTÉRISTIQUES

Il est important de connaître les pièces et les caractéristiques de l'aspirateur pour l'utiliser correctement et en toute sécurité. Lire cette section avant de l'utiliser.

Pièce	N° aux Etats-Unis	N° Au Canada
Ampoule	20-5248	20-40601
Courroie	20-5218	20-40118

### POWERMATE®

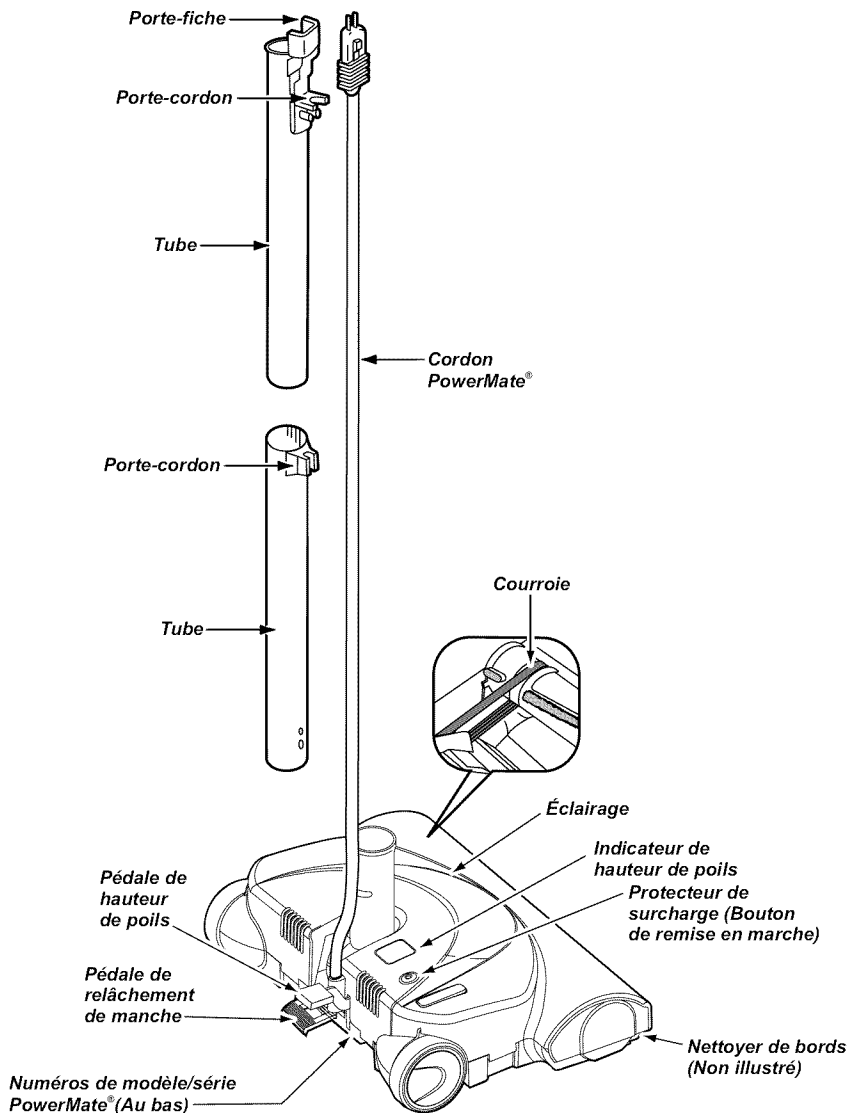

## TUYAU

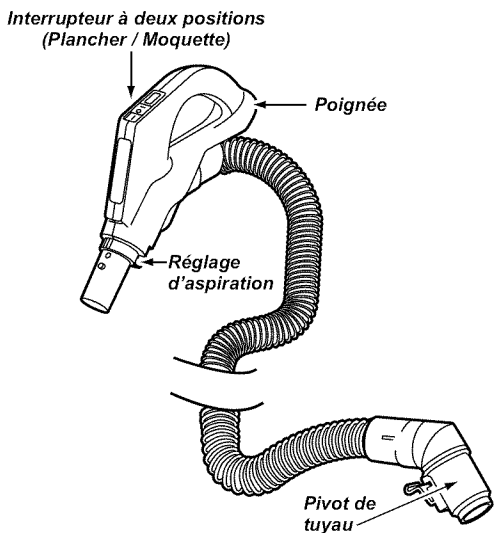

## ACCESSOIRES

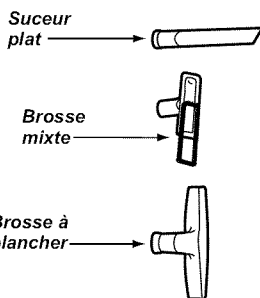

## TRÂINEAU

Objet	Pièce N°. aux Etats-Unis	Pièce N°. au Canada
Sac à poussière	20-50558	20-50403
Filtre d'échappement	20-86880	20-40320
Filtre de sécurité du moteur	20-86883	20-40321

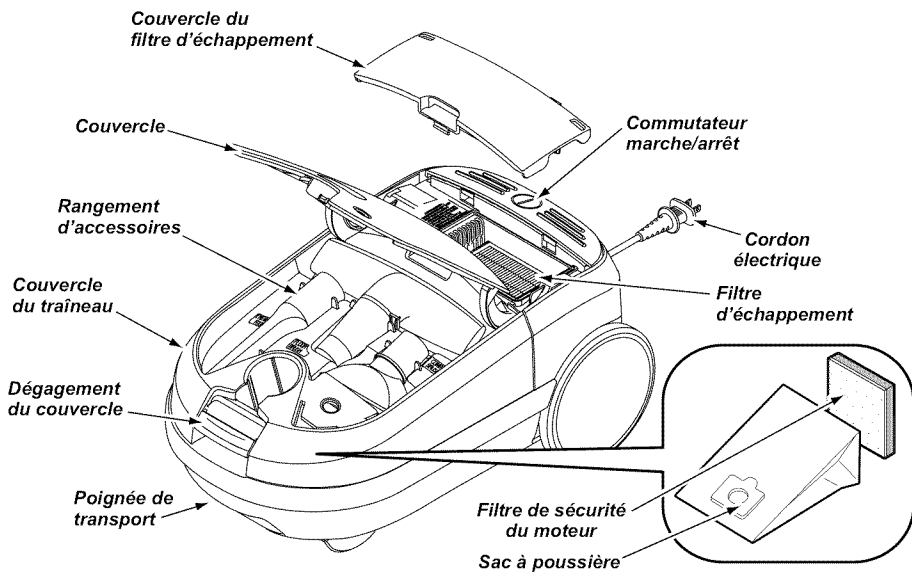



S'il vous plaît notez et suivez particulièrement les instructions contenues dans ces carrés. Les instructions contenues dans les carrés intitulés **AVERTISSEMENTS** vous préviennent de certains danger comme, par exemple, de feu, de chocs électriques, brûlures et autres blessures. Les instructions contenues dans les carrés intitulés **ATTENTION** vous préviennent de danger, comme par exemple, de blessures possibles ou de dégâts.

## ASSEMBLAGE



### AVERTISSEMENT

Risque de chocs électriques

Ne pas brancher sur une prise de courant avant que le montage ne soit terminé. Sinon, il pourrait s'ensuivre des chocs électriques ou des blessures.

Avant de monter l'aspirateur, s'assurer d'avoir toutes les pièces illustrées en **LISTE D'EMBALLAGE**.

### TUBES

Glisser les tubes droits ensemble jusqu'à ce que le bouton de tube s'enclenche en place.

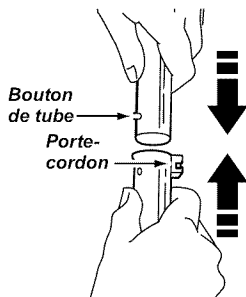

### POWER-MATE®

1. Insérer les tubes dans le PowerMate® jusqu'à ce que le bouton de tube s'enclenche en place.

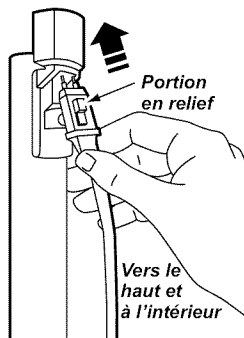

2. Brancher la fiche et le cordon du PowerMate® de la manière illustrée. **NE PAS forcer.** La portion en relief de la fiche doit être tournée vers la main.

3. Assurez-vous que la cordon soit rattachée solidement à son porte-cordon sur le pivot du manche.

Pour enlever: Debrancher le cordon et appuyez avec le pied sur la pédale de relâchement du tube de rallonge puis tirez sur le tube vers le haut.

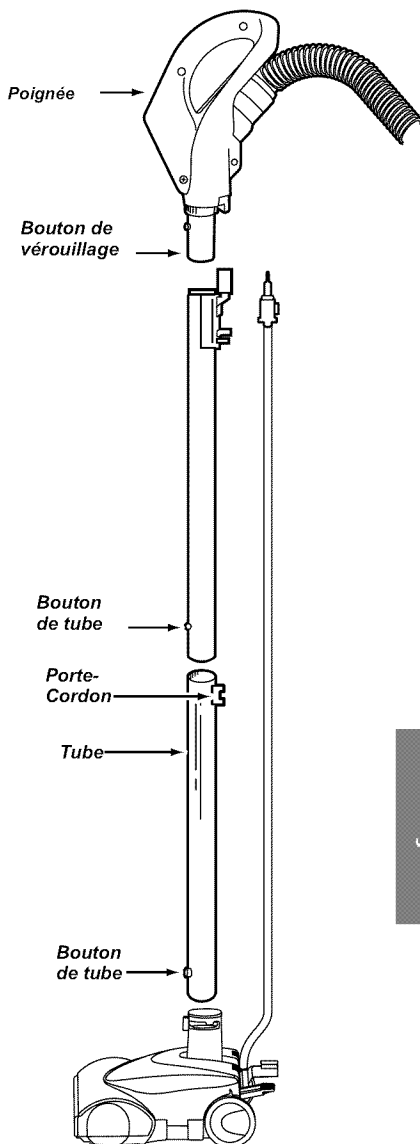

## TRAÎNEAU

1. Ouvrir le capot du traîneau.
2. Vérifier le sac à poussière soit installé correctement. Voir les instructions de pose à la **POUR CHANGER LE SAC**.
3. Vérifier le filtre de sécurité du moteur soit installé correctement. Voir les instructions de pose à la **POUR NETTOYER LE FILTRE DE SÉCURITÉ DU MOTEUR**.

## CAPOT ET COUVERCLE

Il est normal que le capot et couvercle du traîneau se détache lorsqu'il est ouvert plus que nécessaire. Aligner les charnières, les insérer, puis fermer le capot et couvercle pour remettre en place.

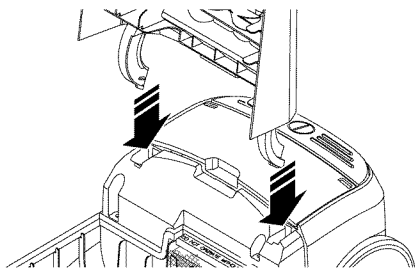

### ATTENTION

Afin d'éviter les dommages potentiels au capot du réservoir ou au couvercle, n'ouvrez jamais le capot du lorsque le couvercle est ouvert.

## TUYAU SOUPLE

1. Aligner la languette du tuyau et l'encoche du capot du traîneau et enfoncer le tuyau dans le traîneau jusqu'à ce qu'il se mette en place avec un déclic.

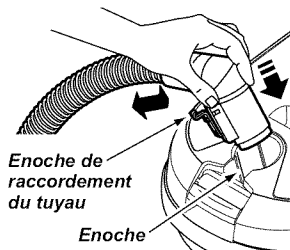

Pour enlever :

Soulever la patte de blocage de tuyau souple vers le haut et tirer le tuyau souple vers le haut.

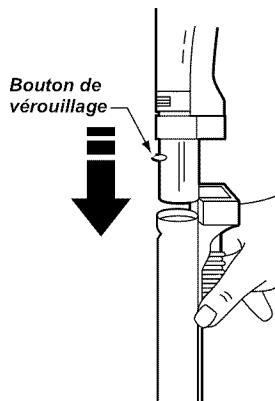

2. Insérer la poignée dans le tube droit jusqu'à ce que le bouton de blocage s'enclenche en place. S'assurer que le tuyau souple n'est pas tortillé.

Pour enlever :

Appuyer sur bouton de relâchement de manche et tirer la poignée vers le haut.

Pour le ranger: Pour ne pas abîmer le tuyau lors du rangement, l'enlever des rallonges et du traîneau. Enrouler légèrement le tuyau.

## INSTRUCTIONS D'OPÉRATIONS



### ATTENTION

Pièces mobiles ! Pour réduire le risque de blessures, ne touchez pas la brosse quand l'aspirateur est allumé. Entrer en contact avec la brosse tandis qu'il tourne peut couper, meurtrir ou causer d'autres dommages. Débranchez toujours de la sortie électrique avant l'entretien.

Faites attention en fonctionnant près de enfants.

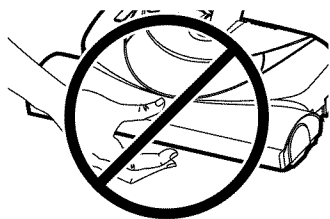

## POUR COMMENCER

### AVERTISSEMENT

Risque de lésions corporelles et de dommages a produit

- **NE PAS** brancher si le commutateur est en position de marche, ce qui pourrait provoquer des lésions corporelles ou des dommages matériels.
- Le cordon bouge rapidement lors du réenroulement. Garder les enfants à l'écart et assurer un parcours libre lors du réenroulement du cordon pour éviter les blessures.
- **NE PAS** utiliser de prise au-dessus des comptoirs, sous peine d'endommager des objets dans les environs.

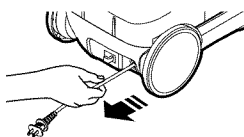

1. Tirer le cordon à la longueur voulue.

2. Enclencher le cordon pour qu'il ne s'enroule pas accidentellement

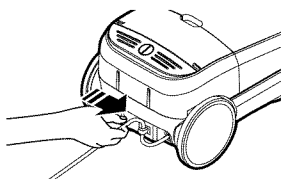

3. Brancher le cordon polarisé dans une prise de 120V près du plancher.

**REMARQUE:** Cet aspirateur est nanti d'une fiche polarisée, une broche est plus large que l'autre; pour réduire les risques de choc électrique. La fiche ne pourra être insérée dans une prise polarisée que d'une seule façon. Si la fiche s'insère mal, l'inverser. Si elle ne s'insère toujours pas, faire appel à un électricien qualifié pour l'installation d'une prise appropriée. Ne pas changer la fiche de quelque façon que ce soit.

Pour enrouler: Éteindre et débrancher l'aspirateur. Tenir la fiche pendant l'enroulement pour éviter blessures et dommages. Tirer légèrement pour dégager les cliquets de verrouillage et le cordon s'enroulera.

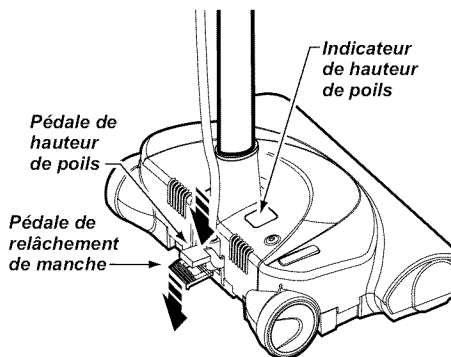

4. Baisser le tube droit depuis sa position verticale en appuyant sur la pédale de relâchement de manche.

### ATTENTION

Ne PAS laisser longtemps fonctionner le Power-Mate® dans un seul endroit en sa position verticale. Ceci pourrait endommager la moquette.

5. Sélectionner un réglage de hauteur de poils en appuyant sur la petite pédale se trouvant à l'arrière du PowerMate®. Le réglage de hauteur de poils apparaît sur l'indicateur. Se reporter à la section **RÉGLAGES SUGGÉRÉS DE HAUTEUR DE POILS**.

**ATTENTION :** Reportez-vous aux recommandations de nettoyage du fabricant de la moquette. Certaines moquettes doivent être nettoyées avec l'agitateur PowerMate® hors tension afin d'éviter d'endommager la moquette.

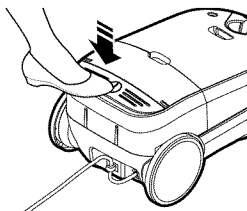

6. Appuyer sur l'interrupteur On/Off.

7. Pour mettre PowerMate®, mettre l'interrupteur de marche/arrêt On/Off sur ON (marche).

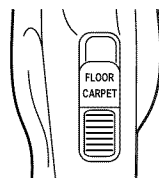

## CONSEILS DE NETTOYAGE À L'ASPIRATEUR

### Mode de balayage suggéré.

Afin d'optimiser le nettoyage, le PowerMate® doit être poussé droit devant l'utilisateur, puis ramené droit derrière. Lorsqu'il a été ramené, changer la direction du PowerMate® de manière à ce qu'il pointe vers la section suivante à nettoyer. Ce mode de balayage doit être maintenu sur tout le tapis avec des mouvements lents de glissement.

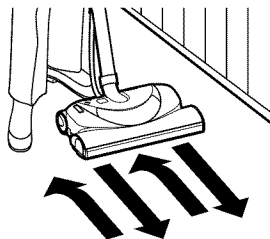

**REMARQUE:** Les coups rapides et brusques n'assurent pas un nettoyage complet.

L'émerillon de

tuyau souple permet de tourner le tuyau souple sans devoir déplacer le traîneau. Cette caractéristique est utile pour le nettoyage de petites surfaces. Vérifier si le tuyau souple est tortillé avant de tirer le traîneau.

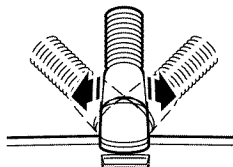

Les escaliers recouverts de moquette doivent être nettoyés régulièrement. Pour obtenir de meilleurs résultats, fermer complètement le réglage d'aspiration.

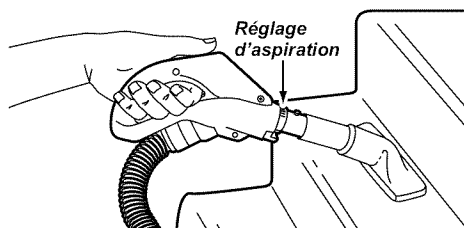

### AVERTISSEMENT

Risque de blessures.

Il faut faire attention quand le traîneau est placé dans un escalier. Il pourrait tomber et causer des dommages personnels ou matériels.

Afin d'optimiser le nettoyage, garder le passage d'écoulement d'air libre. Vérifier à l'occasion chaque section de montage, illustrée aux **COMMENT FONCTIONNE L'ASPIRATEUR**, pour y relever d'éventuelles obstructions. Éteindre et débrancher de la prise avant de vérifier.



### ATTENTION

Risque de dommages au produit

Soyez attentif lorsque le PowerMate® et le tuyau de rallonge sont en position verticale. Ils pourraient facilement basculer et risquent ainsi d'entraîner des dommages matériels.



### ATTENTION

Risque de dommages au produit

Ne pas tirer sur le tuyau pour déplacer le boîtier d'une marche à l'autre. Une fois le nettoyage d'un endroit est fini, utiliser le manche sur le boîtier pour déplacer l'aspirateur à un nouvel endroit afin de continuer le nettoyage.



### AVERTISSEMENT

Risque de lésions corporelles et de dommages au produit.

- **NE PAS** passer sur la corde d'alimentation avec le Power-Mate®. Dommages ou blessures personnels pourraient s'ensuivre.
- **NE PAS** tirer la prose de la fiche par la corde d'alimentation. Si la corde ou la prise est endommagée, dommages ou blessures personnels pourraient s'ensuivre.



## RÉGLAGES SUGGÉRÉS DE HAUTEUR DE POILS

Utiliser le réglage XLO afin d'optimiser le nettoyage en profondeur. Toutefois, il peut être nécessaire de relever la hauteur pour faciliter certaines tâches, telles que petits tapis placés çà et là, et certains tapis à poil long, et pour empêcher l'aspirateur de s'arrêter. Les réglages suggérés sont les suivants :

HI — poils longs; petits tapis placés çà et là.

MED — poils moyens à longs.

LO — poils courts à moyens.

XLO — la plupart des tapis et les planchers nus.

## ACCESSOIRES



### ATTENTION

NE PAS poser ou enlever le manche ou les tubes droits alors que l'aspirateur est en marche. Ceci pourrait causer des étincelles et endommager les contacts électriques.

### ACCESSOIRES À FIXER AU MANCHE

REMARQUE: Si l'électrobrosse PowerMate® est en place, arrêter l'aspirateur avant de la retirer.

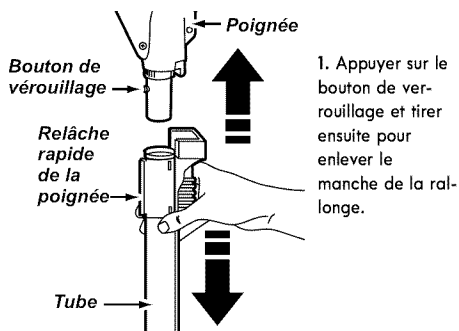

1. Appuyer sur le bouton de verrouillage et tirer ensuite pour enlever le manche de la rallonge.

2. Glisser les accessoires sur le manche si requis. Voir TABLE D'UTILISATION D'ACCESSOIRES.

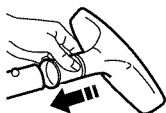

### ACCESSOIRES SUR TUBES

1. Pour retirer les tubes du PowerMate®, bloquer les tubes en position verticale.

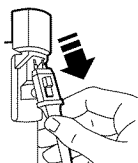
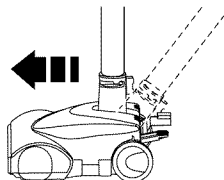

2. Enlever la fiche et le cordon de PowerMate® des supports.

3. Debrancher le cordon stabiliser PowerMate® à l'aide de votre pied et tourner les rallonges jusqu'à ce que le bouton de verrouillage disparaisse, puis tirer les rallonges hors de PowerMate®.

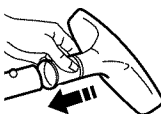
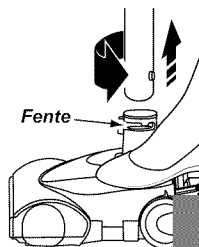

4. Poser les accessoires sur les tubes, au besoin. Voir TABLE D'UTILISATION D'ACCESSOIRES.

## SUCEUR COMBINÉ



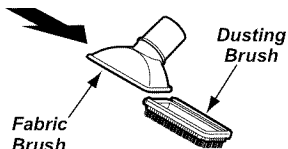

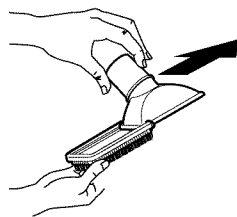

Pour assembler la brosse à épousseter, insérer la brosse à tissu dans l'ouverture de la brosse à épousseter, puis appuyer pour installer.



Pour retirer, appuyer dans le sens de la flèche selon l'illustration.



## TABLE D'UTILISATION D'ACCESSOIRES

ACCESSOIRE		ESPACE À NETTOYER						
		Meubles <sup>1</sup>	Entre les coussins <sup>1</sup>	Tentures <sup>1</sup>	Escaliers	Plancher nu	Plancher de Moquette/ Tapis	Murs
Suceur combiné	Brosse à dépeussierer 	✓		✓				✓
	Brosse à tissu 	✓		✓				
Suceur plat 		✓	✓					
Brosse pour plancher 					✓	✓		✓
PowerMate® 						✓ <sup>3</sup>	✓	
Pet Handi Mate™ <sup>2</sup> 		✓			✓			

1. Toujours nettoyer les accessoires avant de s'en servir sur des tissus.
2. Certain modèles; Les Pet Handi Mate™ ont leurs propres instructions.
3. L'interrupteur 2 positions doit être sur **FLOOR**.

**REMARQUE:** Appuyer à fond sur le bouton de verrouillage pour séparer les rallonges. S'il est difficile d'appuyer sur le bouton de verrouillage, enfoncer les deux rallonges l'une dans l'autre pour aligner le bouton de verrouillage dans le trou. Appuyer sur le bouton de verrouillage et séparer les rallonges.

## CARACTÉRISTIQUES DE PERFORMANCE

### PROTECTEUR DE SURCHARGE

Le Power-Mate® comprend une protection intégrale contre les dommages de la courroie et du moteur en cas de blocage de l'agitateur. Si l'agitateur ralentit ou s'arrête, le protecteur de surcharge éteint le Powermate®.

Le moteur du boîtier continuera à tourner.

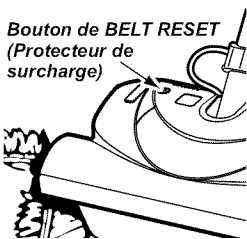

**Correction du problème:** Éteindre et débrancher l'aspirateur, retirer toute obstruction et ensuite appuyer sur le bouton de réarmement du protecteur de surcharge.

Si le problème continue, apporter l'aspirateur à être réparé par l'agent de service Sears ou autre agent qualifié.



### AVERTISSEMENT

Risque de lésions corporelles

Toujours éteindre et débrancher l'aspirateur avant de nettoyer la zone de la brosse car la brosse pourrait se remettre soudainement en marche. L'omission de débrancher pourrait causer des lésions corporelles.

### NETTOYEUR DE BORDS

Des brosses nettoyantes de bords se trouvent des deux côtés du Power-Mate®. Guider l'un ou l'autre côté du Power-Mate® le long des plinthes ou à côté des meubles pour aider à déloger la saleté piégée dans les bords de tapis.

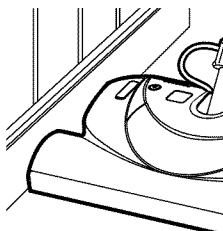

### RÉGLAGE D'ASPIRATION

La commande d'aspiration permet de changer l'aspiration pour différents types de tapisseries ou de moquette. L'ouverture de la commande diminue l'aspiration pour les tentures et les tapis légers, alors que la fermeture de la commande augmente l'aspiration pour les tapisseries et les moquettes.

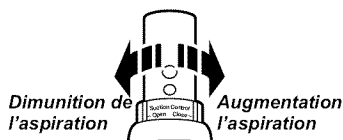

### INTERRUPTEUR DE PROTECTION THERMIQUE

Cet aspirateur comprend un protecteur thermique qui se déclenche automatiquement lors de surchauffe afin de protéger l'aspirateur. Si un blocage interrompt le flux normal de l'air au moteur, le protecteur thermique éteindra le moteur automatiquement. Ceci permet au moteur de se refroidir afin d'éviter les dommages potentiels à l'aspirateur.

**Correction du problème:** Éteindre l'aspirateur et débrancher le cordon d'alimentation de la prise afin de permettre à l'aspirateur de se refroidir et au protecteur thermique de se réarmer. **Chercher et retirer toute obstruction le cas échéant. Vérifier et remplacer tout filtre bouché. Attendre environ trente (30) minutes, ensuite rebrancher l'aspirateur et rallumer afin de voir si le protecteur thermique s'est réarmé.**

# ENTRETIEN DU TRAÎNEAU

## DÉGAGEMENT DES OBSTRUCTIONS

L'aspirateur crée une succion qui ramasse la saleté. L'air qui se déplace rapidement transporte la saleté jusqu'au sac à poussière à travers les passages d'écoulement d'air. Le sac à poussière laisse l'air passer à travers, tout en captant la saleté.

Pour obtenir de meilleurs résultats de nettoyage, garder le passage d'écoulement d'air libre.

Vérifier à l'occasion les endroits marqués d'un astérisque pour y relever d'éventuelles obstructions. Éteindre et débrancher l'aspirateur avant de vérifier la circulation d'air.

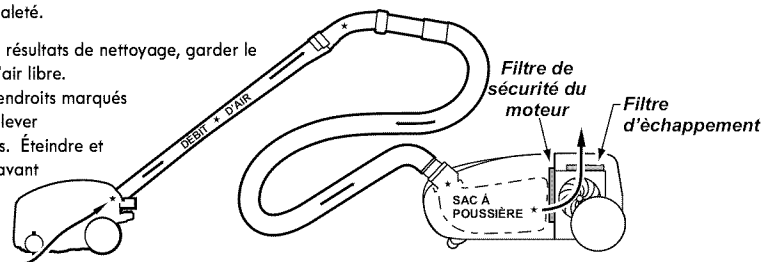

## POUR CHANGER LE SAC

Pour obtenir de meilleurs résultats de nettoyage, le sac à poussière doit être remplacé fréquemment. L'indicateur de performance (certains modèles) précisent soit que le sac à poussière est plein, soit que le passage de l'air est obstrué. **REMARQUE:** Voir **PIÈCES ET CARACTÉRISTIQUES** pour obtenir le numéro du sac.

1. Éteindre et débrancher l'aspirateur.
2. Enlever le tuyau de l'aspirateur.
3. Tirer le dégagement du couvercle vers l'extérieur et le haut, puis soulever le capot du traîneau.

4. Enlever la patte de carton de la montage de sac rouge en faisant pression vers l'extérieur puis en soulevant.

5. Tirer le sac hors de la montage de sac rouge.

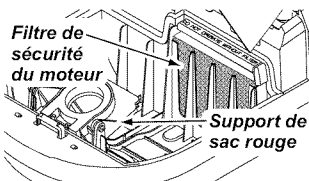

6. Vérifier et remplacer si nécessaire le filtre de sécurité du moteur.

7. La montage de sac rouge basculera vers l'avant après l'enlèvement du sac. Ceci empêchera le couvercle de se refermer jusqu'à la pose d'un nouveau sac.

**Remarque:** Ne pliez pas ou ne plissez pas le milieu du carton en installant le sac sur les fentes de bâti de sac.

8. Tourner le support du sac à poussière vers le vas et glisser le sac dans les fentes selon l'illustration, poussant jusqu'à ce que les languettes de carton se trouvent en place et que les trous s'alignent. Assurer que le sac est bien rentré à l'intérieur de son emplacement de telle façon qu'une fois fermé, aucune partie du sac se trouve pincée par le couvercle.

9. Fermer et fermer le couvercle du boîtier.

10. Remettre le tuyau.

11. Brancher le cordon sur la prise murale.

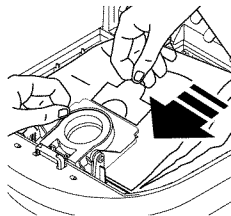

### ATTENTION

**NE JAMAIS RÉUTILISER UN SAC À POUSSIÈRE.** Les matières très fines telles que les désodorisants pour tapis, la poudre faciale, la poussière fine, le plâtre, la suie, etc., peuvent obstruer le sac et le faire éclater avant que celui-ci ne soit rempli et pourrait endommager l'aspirateur. Remplacer le sac plus souvent lorsque ces matières sont aspirées.

## POUR NETTOYER L'ASPIRATEUR ET LES ACCESSOIRES

1. Éteindre et débrancher l'aspirateur.  
**NE PAS** laisser couler d'eau sur l'aspirateur.
2. Pour nettoyer l'extérieur ou réduire l'électricité statique et diminuer l'accumulation de poussière, essuyer la surface extérieure de l'aspirateur et des accessoires. Utiliser un chiffon doux, sec et propre ayant été humidifié d'un liquide détergent doux. Essuyer ensuite pour sécher.



### ATTENTION

Ne pas utiliser les accessoires s'ils sont mouillés. Les accessoires utilisés dans les endroits sales, sous un réfrigérateur, ne doivent pas être utilisés sur d'autres surfaces avant d'avoir été lavés. Ils pourraient laisser des marques.

## POUR NETTOYER LE FILTRE DE SÉCURITÉ DU MOTEUR



### AVERTISSEMENT

Risque de choc électrique

Ne pas passer l'aspirateur sans filtre. S'assurer que le filtre est sec et installé correctement pour prévenir une panne du moteur et/ou des chocs électriques.

Vérifier le filtre de sécurité du moteur à autre et le nettoyer lorsqu'il est sale.

**REMARQUE:** Voir **PIÈCES ET CARACTÉRISTIQUES** pour obtenir le numéro de filtre de sécurité du moteur.

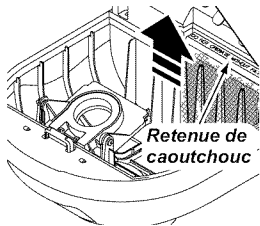

1. Retirer le sac de la manière décrite dans la section **POUR CHANGER LE SAC**.
2. Soulever la retenue de caoutchouc et retirer le filtre de sécurité du moteur comme démontré.

3. Laver le filtre à l'eau tiède savonneuse, rincer et laisser sécher à l'air. **NE PAS** laver le filtre au lave-vaisselle ni l'installer lorsqu'il est humide.

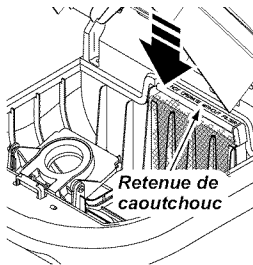

4. Remplacer le filtre en glissant en place sous l'armature dans l'emplacement du sac à poussière. Doucement manoeuvrer le filtre de telle manière qu'il se trouve complètement sous la retenue de caoutchouc.

5. Remplacer le sac de la manière décrite dans la section **POUR CHANGER LE SAC**.

## POUR CHANGER LE FILTRE D'ÉCHAPPEMENT



### AVERTISSEMENT

Danger d'incendie et/ou choc électrique

Ne pas utiliser avec un filtre d'échappement obstrué ou sans filtre d'échappement. Ne pas utiliser sans couvercle du filtre.

### FILTRE D'ÉCHAPPEMENT HEPA

Le filtre d'échappement doit être remplacé quand il est sale. Remplacer le filtre lorsque la surface entière est recouverte de manière égale. Ce filtre **NE PEUT PAS** être lavé ént donné qu'il perdra sa capacité de retenir la poussière.

REMARQUE: Voir **PIÈCES ET CARACTÉRISTIQUES** pour obtenir le numéro du filtre d'échappement.

1. Tirer le couvercle du filtre d'échappement vers le haut afin de le retirer de l'aspirateur.

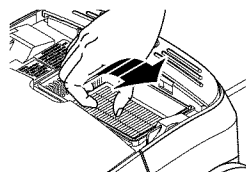
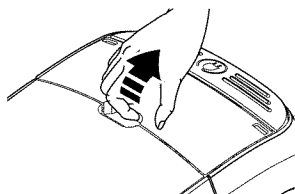

2. Tirer sur la cartouche du filtre d'échappement vers le haut pour la retirer de l'arrière du chariot.

3. Remplacer la cartouche du filtre d'évacuation. Placer le nouveau filtre dans le boîtier avec le joint de mousse face au boîtier.

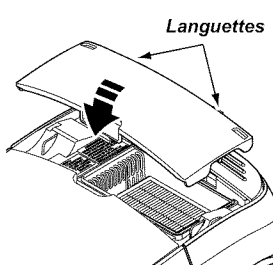
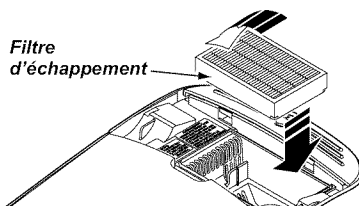

4. Réinstaller le couvercle du filtre d'échappement en positionnant les deux languettes sur le couvercle du filtre dans les fentes sur le chariot et le faire pivoter jusqu'à ce qu'il s'enclenche en position.

# ENTRETIEN DU POWERMATE®

Toujours observer toutes les mesures de sécurité avant toute opération d'entretien le PowerMate®.



## AVERTISSEMENT

Risque de chocs électriques ou de lésions corporelles

Éteindre et débrancher avant toute opération d'entretien de l'appareil. L'omission de débrancher pourrait provoquer des chocs électriques ou des lésions corporelles du fait que l'aspirateur se mettrait soudainement en marche.

## POUR CHANGER LA COURROIE ET NETTOYER L'AGITATEUR

### POUR ENLEVER LA COURROIE

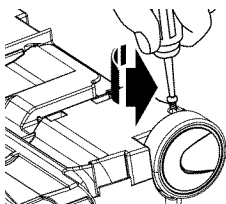

1. Retourner PowerMate® sur le dos.

2. Dévisser les deux (2) vis du couvercle de PowerMate®.

3. Retourner PowerMate® dans le bon sens. Appuyer sur la pédale de relâchement et abaisser le pivot. Soulever les loquets arrière.

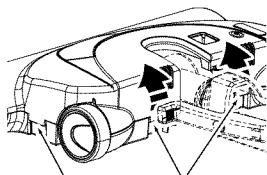

*Languette latérale*      *Languette arrière*

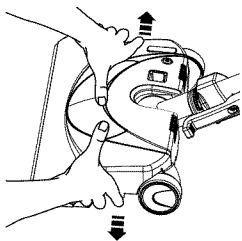

4. Pour retirer le couvercle, prendre les côtés bien en main et tirer.

5. Soulever l'ensemble de l'agitateur et retirer la courroie usée.

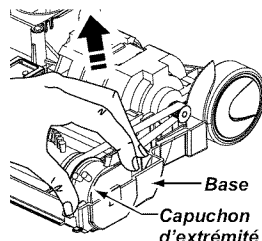

6. Vérifier et nettoyer les alentours des capuchons d'extrémité. Voir **ASSEMBLAGE DE L'AGITATEUR** pour des schémas de l'ensemble de l'agitateur.

## POUR NETTOYER DE L'AGITATEUR

**REMARQUE:** L'agitateur doit être nettoyé chaque fois que la courroie est remplacée pour assurer une l'aspiration optimale ainsi que pour éviter d'abîmer votre aspirateur.

L'agitateur doit aussi être nettoyé selon les utilisations suivantes:

<u>Utilisation de l'aspirateur</u>	<u>Nettoyage de l'agitateur</u>
<b>FRÉQUENTE</b> - (utilisation quotidienne)	hebdomadaire
<b>MODÉRÉE</b> - (utilisation 2 à trois fois par semaine)	Mensuel
<b>LÉGÈRE</b> - (utilisation hebdomadaire)	Bimensuel

**IMPORTANTES**

### ASSEMBLAGE DE L'AGITATEUR

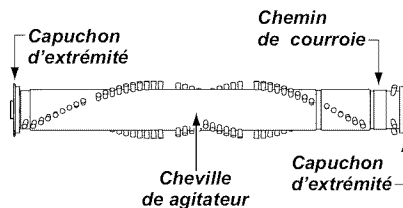

Éteindre et débrancher l'aspirateur de la prise de courant. Vérifier fréquemment et enlever l'accumulation de cheveux, corde et charpie dans la brosse et les supports de brosse PowerMate®.

Retirer toute poussière ou débris autour du chemin de la courroie ou du rouleau brosse.

Retirer soigneusement tout fil ou débris sur l'agitateur ou les capuchons d'extrémité.

## POUR REMETTRE LA COURROIE EN PLACE

1. Poser la nouvelle courroie pardessus l'entraînement du moteur, puis pardessus chemin de courroie.

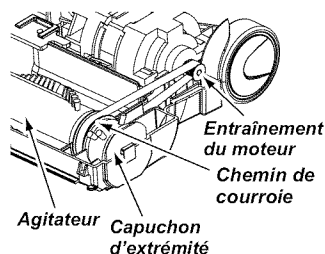

**REMARQUE:**  
Voir **PIÈCES ET CARACTÉRISTIQUES** pour le numéro de la courroie.

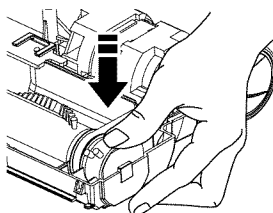

2. Placer l'ensemble de l'agitateur dans le PowerMate®.

3. Aligner le devant du couvercle et la base. Poser le couvercle sur le bord avant de la base comme illustré.

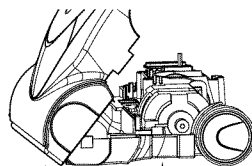

Assurer qu'il n'y a pas d'espace entre le couvercle et la base.

**Couvercle** **Base**

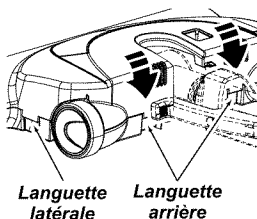

4. Tourner le couvercle arrière. Appuyer fermement sur le couvercle jusqu'à ce que les languettes arrière se trouvent en place avec un dé clic.

5. Retourner PowerMate® sur le dos et remettre les deux (2) vis du couvercle.



## POUR CHANGER L'AMPOULE

### AVERTISSEMENT

Risque de chocs électriques ou de lésions corporelles. Éteindre et débrancher avant d'entretenir ou de nettoyer l'appareil. L'omission de débrancher pourrait provoquer des chocs électriques ou des lésions corporelles du fait que l'aspirateur se mettrait soudainement en marche.

### ATTENTION

Il ne faut ni brancher l'aspirateur ni la mettre en marche jusqu'à ce qu'elle soit complètement remontée.

1. Enlever le couvercle du Power-Mate® comme démontré dans la section **POUR CHANGER LA COURROIE ET NETTOYER L'AGITEUR**.

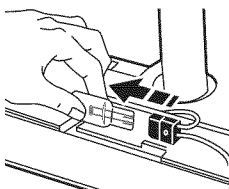

2. Retirer l'ampoule en le tirant tout droit.

### ATTENTION

Ne vous servez pas d'une ampoule de plus de 9 watts (13V). Pendant l'usage prolongé de l'aspirateur, la chaleur de l'ampoule peut surchauffer les parties de plastique voisinant.

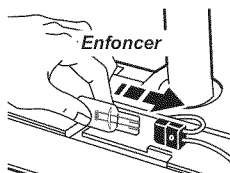

3. Pour remplacer l'ampoule, insérer soigneusement l'ampoule dans la fente.

4. Remettre le couvercle du Power-Mate® comme démontré dans la section **POUR CHANGER LA COURROIE ET NETTOYER L'AGITEUR**.

**REMARQUE:** Voir **PIÈCES ET CARACTÉRISTIQUES** pour le numéro de l'ampoule.

## ENTRETIEN DE L'AGITEUR

### POUR VÉRIFIER DES BROSSES

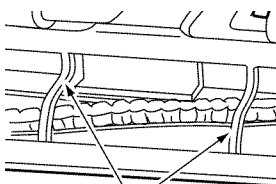

Barres de support de la base

Lorsque les brosses sont usées jusqu'au niveau des barres de support de la base, remplacer l'ensemble de l'agitateur.

### POUR REMPLACER L'ENSEMBLE DE L'AGITEUR

1. Retirer le couvercle du PowerMate®, le couvercle de l'agitateur, la courroie et l'ensemble de l'agitateur. Voir «Pour enlever la courroie» dans la section **POUR CHANGER LA COURROIE ET NETTOYER L'AGITEUR**.
2. Remplacer l'ensemble de l'agitateur.
3. Remettre la courroie et le couvercle du PowerMate®. Voir «Pour enlever la courroie» dans la section **POUR CHANGER LA COURROIE ET NETTOYER L'AGITEUR**.

## DÉPANNAGE

Lire cette table afin de trouver les solutions à effectuer soi-même aux problèmes mineurs de performance. Tout autre service nécessaire devrait être effectué par un agent de service Sears ou un autre agent qualifié.



### AVERTISSEMENT

Éteindre et débrancher l'aspirateur avant toute opération d'entretien de l'appareil. La non observation de cette consigne pourrait entraîner des chocs électriques ou dommages personnels.

PROBLÈME	CAUSE POSSIBLE	SOLUTION POSSIBLE
L'aspirateur ne se met pas en marche.	<ol style="list-style-type: none"> <li>1. Il est débranché de la prise de courant.</li> <li>2. Disjoncteur déclenché/fusible sauté au panneau de branchement de la maison.</li> <li>3. Mauvaises connexions électriques.</li> </ol>	<ol style="list-style-type: none"> <li>1. Brancher fermement; mettre le commutateur marche-arrêt à la position de marche, ON.</li> <li>2. Réarmer le disjoncteur ou remplacer le fusible.</li> <li>3. Rebrancher tous les points de montage.</li> </ol>
L'aspirateur ramasse mal la saleté.	<ol style="list-style-type: none"> <li>1. Sac à poussière rempli ou obstrué.</li> <li>2. Écoulement d'air bloqué.</li> <li>3. Filtres sales.</li> <li>4. Mauvais réglage de hauteur des poils.</li> <li>5. Réglage d'aspiration ouvert.</li> <li>6. Trou dans le tuyau souple.</li> <li>7. Brosses PowerMate® usées.</li> <li>8. Courroie usée ou brisée.</li> <li>9. Brosse ou supports de brosse sales.</li> <li>10. Capot du traineau ouvert.</li> </ol>	<ol style="list-style-type: none"> <li>1. Remplacer le sac.</li> <li>2. Dégager le passage d'écoulement d'air.</li> <li>3. Changer les filtres.</li> <li>4. Modifier le réglage.</li> <li>5. Modifier le réglage.</li> <li>6. Remplacer le tuyau souple.</li> <li>7. Remplacer l'agitateur.</li> <li>8. et 9. Se reporter à <b>POUR CHANGER LA COURROIE ET NETTOYER DE L'AGITATEUR.</b></li> <li>10. Fermer et verrouiller le capot.</li> </ol>
L'aspirateur se met en marche mais s'arrête.	<ol style="list-style-type: none"> <li>1. Connexions électriques du tuyau souple ou du capot.</li> <li>2. Protecteur de surcharge déclenché dans le PowerMate®.</li> <li>3. Interrupteur de protecteur thermique.</li> </ol>	<ol style="list-style-type: none"> <li>1. Vérifier les connexions; reconnecter les extrémités du tuyau souple.</li> <li>2. Enlever tout objet pris ou coincé, puis remettre en circuit. Si l'aspirateur se met en marche et s'arrête à nouveau, nettoyer la brosse et les supports des brosse, puis remettre en circuit.</li> <li>3. Réinitialiser l'interrupteur.</li> </ol>
Le PowerMate® ne fonctionne pas.	<ol style="list-style-type: none"> <li>1. Les connexions du PowerMate® sont débranchées.</li> <li>2. Courroie usée ou brisée dans le PowerMate®.</li> <li>3. Brosse ou supports de brosse sales.</li> <li>4. Protecteur de surcharge déclenché dans le PowerMate®.</li> </ol>	<ol style="list-style-type: none"> <li>1. Brancher fermement.</li> <li>2. et 3. Se reporter à <b>POUR CHANGER LA COURROIE ET NETTOYER DE L'AGITATEUR.</b></li> <li>4. Enlever tout objet pris ou coincé, puis remettre en circuit. Si l'aspirateur se met en marche et s'arrête à nouveau, nettoyer la brosse et les supports des brosse, puis remettre en circuit.</li> </ol>
L'aspirateur aspire les tapis qui ne sont pas fixes, ou le PowerMate® pousse trop fort.	<ol style="list-style-type: none"> <li>1. Mauvais réglage de hauteur des poils.</li> <li>2. Aspiration trop forte.</li> </ol>	<ol style="list-style-type: none"> <li>1. Modifier le réglage.</li> <li>2. Ouvrir le réglage d'aspiration.</li> </ol>
Il n'y a pas d'éclairage.	<ol style="list-style-type: none"> <li>1. Ampoule brûlée.</li> </ol>	<ol style="list-style-type: none"> <li>1. Remplacer l'ampoule.</li> </ol>
Le cordon ne se réenroule pas.	<ol style="list-style-type: none"> <li>1. Cordon électrique sale.</li> <li>2. Cordon coincé.</li> </ol>	<ol style="list-style-type: none"> <li>1. Nettoyer le cordon électrique.</li> <li>2. Tirer le cordon vers l'extérieur et réenrouler.</li> </ol>
L'aspirateur laisse des marques sur le tapis.	<ol style="list-style-type: none"> <li>1. Mauvais mode de nettoyage.</li> </ol>	<ol style="list-style-type: none"> <li>1. Se reporter à <b>CONSEILS DE NETTOYAGE À L'ASPIRATEUR.</b></li> </ol>

**REMARQUE**

# Get it fixed, at your home or ours!

## Your Home

For troubleshooting, product manuals and expert advice:



[www.managemylife.com](http://www.managemylife.com)

For repair – **in your home** – of **all** major brand appliances, lawn and garden equipment, or heating and cooling systems, **no matter who made it, no matter who sold it!**

For the replacement parts, accessories and owner's manuals that you need to do-it-yourself.

For Sears professional installation of home appliances and items like garage door openers and water heaters.

**1-800-4-MY-HOME<sup>®</sup>**

(1-800-469-4663)

[www.sears.com](http://www.sears.com)

Call anytime, day or night

(U.S.A. and Canada)

[www.sears.ca](http://www.sears.ca)

## Our Home

For repair of carry-in items like vacuums, lawn equipment, and electronics, call anytime for the location of the nearest

**Sears Parts & Repair Service Center**

**1-800-488-1222** (U.S.A.)

[www.sears.com](http://www.sears.com)

**1-800-469-4663** (Canada)

[www.sears.ca](http://www.sears.ca)

To purchase a protection agreement on a product serviced by Sears:

**1-800-827-6655** (U.S.A.)

**1-800-361-6665** (Canada)

Para pedir servicio de reparación a domicilio, y para ordenar piezas:

**1-888-SU-HOGAR<sup>®</sup>**

(1-888-784-6427)

[www.sears.com](http://www.sears.com)

Au Canada pour service en français:

**1-800-LE-FOYER<sup>MC</sup>**

(1-800-533-6937)

[www.sears.ca](http://www.sears.ca)

# sears

® Registered Trademark / <sup>TM</sup> Trademark of KCD IP, LLC in the United States, or Sears Brands, LLC in other countries

® Marca Registrada / <sup>TM</sup> Marca de Fábrica de KCD IP, LLC in Estados Unidos, o Sears Brands, LLC in otros países

<sup>MC</sup> Marque de commerce / <sup>MD</sup> Marque déposée de Sears Brands, LLC