

# USE & CARE GUIDE

For Built-in Freezers

## GUIDE

## D'UTILISATION ET D'ENTRETIEN

Pour congélateurs encastrés

## MANUAL DE USO Y CUIDADO

Para los congeladores  
empotrados

Model / Modèle / Modelo

**T18IF..**

**T18ID..**

**T24IF..**

**T24ID..**

**T30IF..**

For questions about features, operation/performance, parts accessories or service, call: **1-800-735-4328** (toll-free)

In Canada, call for assistance **1-800-735-4328**, for installation and service, call: **1-800-735-4328** or visit our website at... **www.thermador.com**

Para consultas respecto a características, operación/ desempeño, partes, accesorios o servicio, llame al: **1-800-735-4328** (libre de cargo)

En Canadá, para obtener asistencia llame al **1-800-735-4328**, para instalación y servicio llame al: **1-800-735-4328** o visite nuestra página de Internet... **www.thermador.com**

Au Canada, pour assistance, composez le **1-800-735-4328**, pour installation ou service le **1-800-735-4328** ou visitez notre site web à... **www.thermador.com**



9000236024

**Thermador®**

---

# Contents

IMPORTANT SAFETY INSTRUCTIONS .....	4
Congratulations .....	5
Your new appliance .....	6
Installation .....	7
Connection to the power supply .....	8
Connecting the water .....	8
Switching on the appliance .....	8
Switching off and disconnecting the appliance .....	8
Functions .....	9
Variable interior design .....	9
Control panel .....	10
Setting the temperature .....	11
Super function .....	11
Setup mode .....	11
Settings which can be changed in setup mode .....	12
Vacation Mode .....	13
Sabbath Mode .....	13
Freezing and storing .....	13
Ice and water dispenser .....	14
How to save energy .....	17
Defrosting .....	17
Operating noises .....	17
Cleaning the appliance .....	18
Odors .....	18
Warning messages via the display .....	19
Appliance self-test .....	19
Water filter .....	20
Troubleshooting .....	23
Changing the bulb .....	25
Service .....	26
Warranty .....	27
Français .....	29
Espagnol .....	57

# IMPORTANT SAFETY INSTRUCTIONS

## READ AND SAVE THESE INSTRUCTIONS!

### **WARNING**

When using this appliance, always exercise basic safety precautions, including the following:

1. Use this appliance only for its intended purpose as described in this Owner's Manual.
2. This freezer must be properly installed in accordance with the Installation Instructions before it is used.
3. Do not allow children to climb, stand or hang on the shelves in the freezer. They could seriously injure themselves and damage the freezer.
4. After your freezer is in operation, do not touch the cold surfaces in the freezer compartment, particularly when hands are damp or wet. Skin may adhere to these extremely cold surfaces.
5. Do not store or use gasoline or other flammable vapors and liquids in the vicinity of this or any other appliance.
6. In freezers with an automatic icemaker, avoid contact with the moving parts of the ejector mechanism, or with the heating element located on the bottom of the icemaker. Do not place fingers or hands on the automatic icemaking mechanism while the freezer is plugged in.
7. Unplug your freezer before cleaning and making repairs.  
**NOTE:** We strongly recommend that any servicing be performed by a qualified individual.

8. Before replacing a burned-out light bulb, set the POWER switch in the OFF position to turn off the lights in order to avoid contact with a live wire filament.

9. A burned-out light bulb may break when being replaced.  
**NOTE:** Setting the freezer temperature controls to **OFF** does not remove power to the light circuit.

10. Do not refreeze frozen foods which have thawed completely.

### **WARNING**

#### **RISK OF CHILD ENTRAPMENT**

Child entrapment and suffocation are not problems of the past. Junked or abandoned refrigeration products are still dangerous – even if they will sit for “just a few days.” If you are getting rid of your old appliance, please follow these instructions to help prevent accidents.

Before You Throw Away Your Old Refrigeration Product:

- Take off the doors.
- Leave the shelves in place so that children may not easily climb inside.

#### **Electrical Connection**

The appliance comes with an UL listed, 3-wire power supply cord.

The appliance requires a 3-wire receptacle.

The receptacle must be installed by a licensed electrician only.

#### **Grounding instruction**

This appliance must be grounded. In the event of a malfunction or breakdown, grounding will reduce the risk of electric shock by providing a path of least resistance for the electric current.

Improper connection of the equipment grounding conductor may result in electric shock. Have the appliance checked by a qualified electrician or service technician if you are in doubt as to whether the appliance has been properly grounded.

Some local regulations may require a separate ground. In such cases, the required accessory ground wire, clamp and screw must be purchased separately.

Never ground the appliance to plastic plumbing lines, gas lines or water pipes.

#### **CFC DISPOSAL**

Your old freezer may have a cooling system that used CFC's (chlorofluorocarbons). CFC's are believed to harm stratospheric ozone.

If you are throwing away an old refrigeration product, make sure the CFC refrigerant is removed for proper disposal by a qualified servicer. If you intentionally release this CFC refrigerant, you can be subject to fines and imprisonment under provisions of environmental legislation.



## IMPORTANT

Save these instructions for local inspector's use. Observe all governing codes and ordinances.



**Note to Installer** – Be sure to leave these instructions with the Consumer.

**Note to Consumer** – Keep these instructions with your Owner's Manual for future reference.

## Definitions

 **WARNING** 

**WARNING** – This indicates that death or serious injuries may occur as a result of not observing this warning.

 **CAUTION** 

**CAUTION** – This indicates that minor or moderate injuries or damage may occur as a result of not observing this warning.

 This symbol is used to draw the user's attention to something in particular.

---

## Congratulations

With the purchase of your new freezer you have opted for a modern, high-quality domestic appliance.

Your freezer is distinguished by its economical energy consumption.

Each appliance which leaves our factory is inspected thoroughly to ensure that it functions properly and is in perfect condition.

If you have any questions – particularly concerning installation and connection of the appliance – please do not hesitate to contact our customer service (see "Service").

Further information and a selection of our products can be found on our home page.

Please read these operating instructions as well as the installation instructions and all information enclosed with the appliance and follow accordingly.

Retain all documents for subsequent use or for the next owner.

## General information

This appliance is suitable for:

- storing frozen food,
- freezing food,
- making ice.

This appliance is designed for domestic use only.

# Your new appliance

These operating instructions refer to several models. Diagrams may vary.

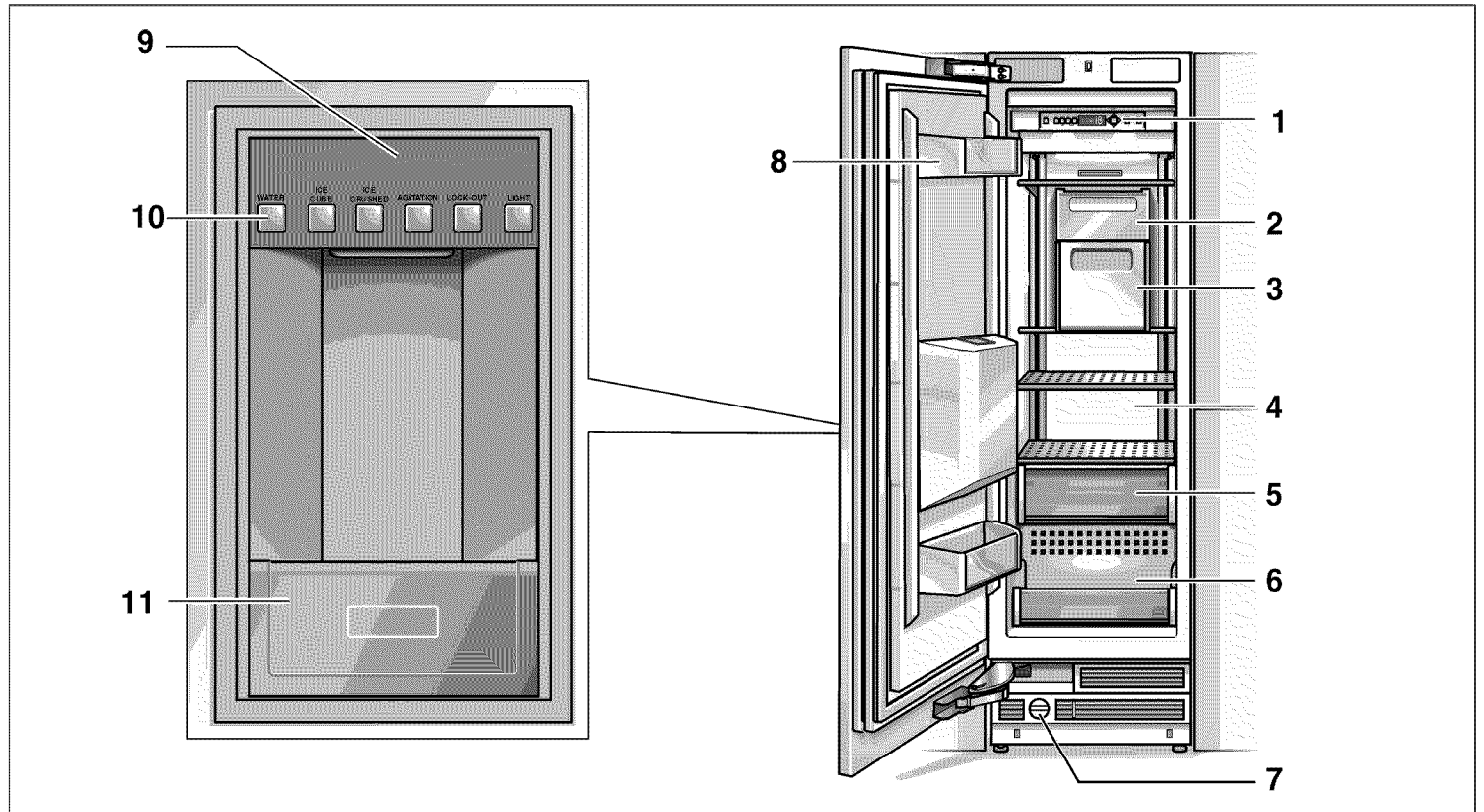

- |   |                                |                              |
|---|--------------------------------|------------------------------|
| 1. Control panel                                  | 5. Freezer storage compartment | 9. Ice and Water Dispenser   |
| 2. Ice maker                                      | 6. Freezer drawer              | 10. Dispenser key panel      |
| 3. Ice cube container                             | 7. Water filter                | 11. Pull-down pitcher holder |
| 4. Freezer compartment<br>for storing frozen food | 8. Door storage bins           |                              |

# Installation

## **WARNING**

Do not install the appliance:

- outdoors,
- in an environment with dripping water,
- in rooms which are at risk of frost.

The appliance is very heavy – for empty weight see the following table:

Freezer 18"	255 lbs / 115 kg
Freezer 24"	300 lbs / 135 kg
Freezer 18"	335 lbs / 150 kg

## Installation room

The appliance should be installed in a dry, well ventilated room.

The ambient temperature should not drop below 55 °F (13 °C) or rise above 110 °F (43 °C), otherwise malfunctions may occur.

The installation location should not be exposed to direct sunlight and not placed near a heat source, such as an oven, radiator, etc.

If installation next to a heat source is unavoidable, use a suitable insulating plate or observe the following minimum distances from the heat source:

- 1.2" (3 cm) from an electric cooker,
- 12" (30 cm) from an oil or solid-fuel cooker.

## Installation cavity

It is important to observe the specified dimensions of the installation cavity for a trouble-free installation of the appliance and for the subsequent general view of the furniture front.

In particular ensure that the cavity is square. Squareness can be checked by suitable means, e.g. spirit level, diagonal measurements, etc.

## Furniture/fixtures

The new appliance will be mounted securely to adjacent and overhead furniture/fixtures.

For this reason it is essential that all attachable furniture/fixtures are connected securely to the base or the wall by suitable means.

## Base

To ensure that the appliance is installed securely and functions properly, the base must be flat and level.

The base must be made of hard, rigid material.

The installation area must be the same height as the rest of the room.

On account of the heavy weight of a fully loaded appliance, a load-bearing base is required.

For the fully-loaded weight see the following table:

– Freezer 18"	560 lbs / 250 kg
– Freezer 24"	780 lbs / 350 kg
– Freezer 24"	950 lbs / 425 kg

If in doubt, contact an architect or a building expert.

## Installing and connecting the appliance

### **CAUTION**

Have the appliance installed by an electrician according to the enclosed installation instructions.

After installing the appliance, wait at least a half an hour before switching on the appliance. During transit the oil in the refrigeration system may have moved.

Before switching on the appliance for the first time, clean the inside of the appliance.

# Connection to the power supply

## **WARNING**

### Avoid Electrical Shock Hazard

- Plug into a grounded 3 prong outlet.
- Do not remove ground prong.
- Do not use an adapter.
- Do not use an extension cord.

Failure to follow these instructions can result in death, fire, or electrical shock.

Improper connection of the equipment grounding conductor may result in electric shock.

Have the appliance checked by a qualified electrician or service technician if you are in doubt as to whether the appliance has been properly grounded.

The appliance comes with an UL listed, 3-wire power supply cord.

The appliance requires a 3-wire receptacle.

The receptacle must be installed by a licensed electrician only.

The receptacle must be fitted with a 10A fuse or higher. Please observe in this coherence the following table:

Appliance	MAX load at one time
Freezer 18"	3.5 Ampere
Freezer 24"	4.0 Ampere
Freezer 30"	4.5 Ampere

# Connecting the water

A cold water connection is required for operation of the automatic ice maker. The water pressure must be between 25 and 120 p.s.i. (1.72–8.25 bar).

The installation must comply with local plumbing regulations and local and state laws.

A separate shut-off valve must be installed for the appliance water connection.

The shut-off valve for the water connection must not be behind the appliance. It is recommended to place the shut-off valve directly next to the appliance (base unit) or in another easily accessible location.

# Switching on the appliance

- Press the POWER button.

When the appliance has been switched on, the appliance begins to cool down. When the doors are open, the interior lights come on.

 The preset temperatures (factory settings) are reached after some hours. Do not put any food in the appliance beforehand.

 When the Ice maker has been activated at once: Do not use the first ice cubes from the ice maker! Discard the ice production of the first 24 hours after switching on the icemaker.

To change the preset temperatures → see "Setting the temperature".

# Switching off and disconnecting the appliance

## Switching off the appliance

- Press the POWER button.
-  If switching off the appliance for a period longer than 2 weeks, remove the water filter. Before switching on the appliance again, install a new filter (see "Exchanging the filter").

## Disconnecting the appliance

If you do not use the appliance for a prolonged period:

- Shut off the water supply line.
- Shut off the water supply line several hours before switching off the appliance.
- Remove and discard the water filter. Secure the filter cap!
- Take all food out of the appliance.
- Pull out the mains plug or switch off the fuse.
- Empty the ice cube container.
- Clean the appliance interior (see "Cleaning the appliance").
- To prevent odors, leave the doors open.

# Functions

## Door alarm

If one of the appliance doors is left open, an alarm signal sounds after one minute.

The alarm is switched off with the **ALARM OFF** button and by closing the door. If the door has still not been closed properly, the alarm sounds again after one minute.

## Variable interior design

You can rearrange the shelves inside the appliance and the containers in the door as required.

### Shelves

The height of the shelves can be adjusted.

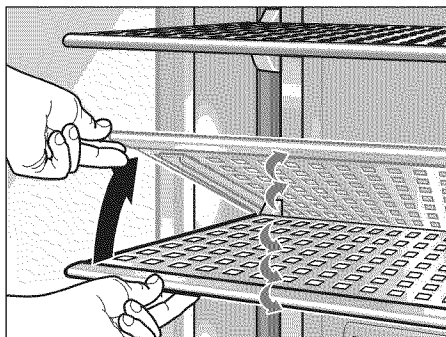

- ❑ Lift the shelf at the front and move it up or down in the guides.
- ❑ Lower the shelf to the required position and snap it into the preset openings in the guide.

To remove the shelves:

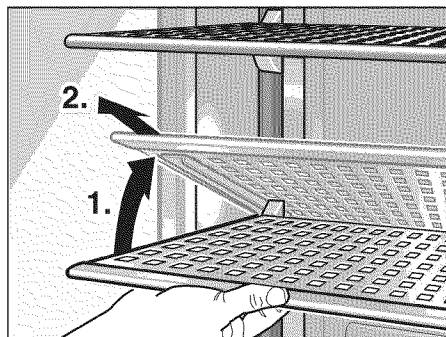

- ❑ Lift the shelf at the front, move it upwards as far as the notch on the guide rail.

To insert the shelves:

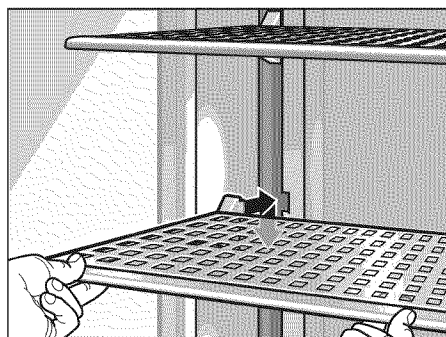

- ❑ Insert the shelf at the required position and press down.

### Door storage bin

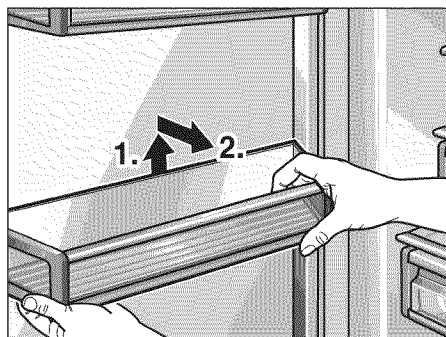

- ❑ Lift the container and remove.

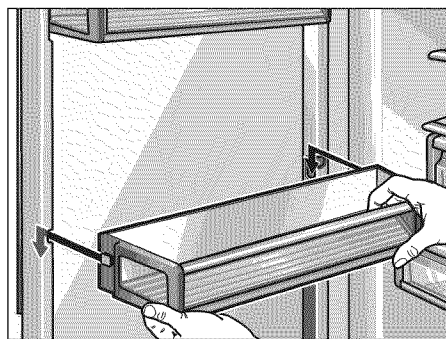

- ❑ Insert the container at the required height and press down.

### Drawers

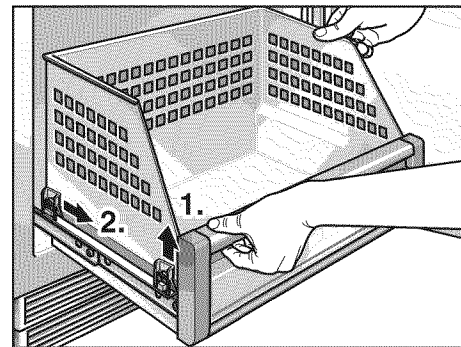

- ❑ To remove the drawer, lift them slightly and remove.

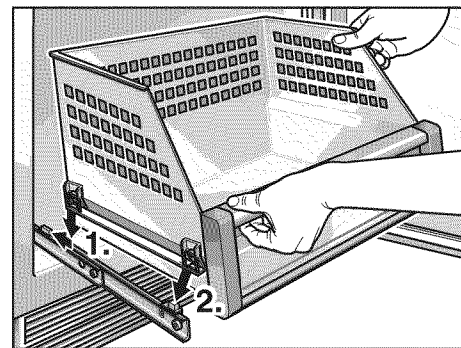

- ❑ To replace the drawer, lift them at the front slightly and reinsert in the pullout. Move the drawer upwards and slide it backwards.

### Ice cube container

To store large quantities of fresh food you can remove the ice cube container (see "Ice and water dispenser").

**⚠ CAUTION ⚠**

If the ice cube container is removed you have to switch off the ice maker before.



# Control panel

To utilize all the functions of your appliance, we recommend that you familiarize yourself thoroughly with the control panel and the setting options.

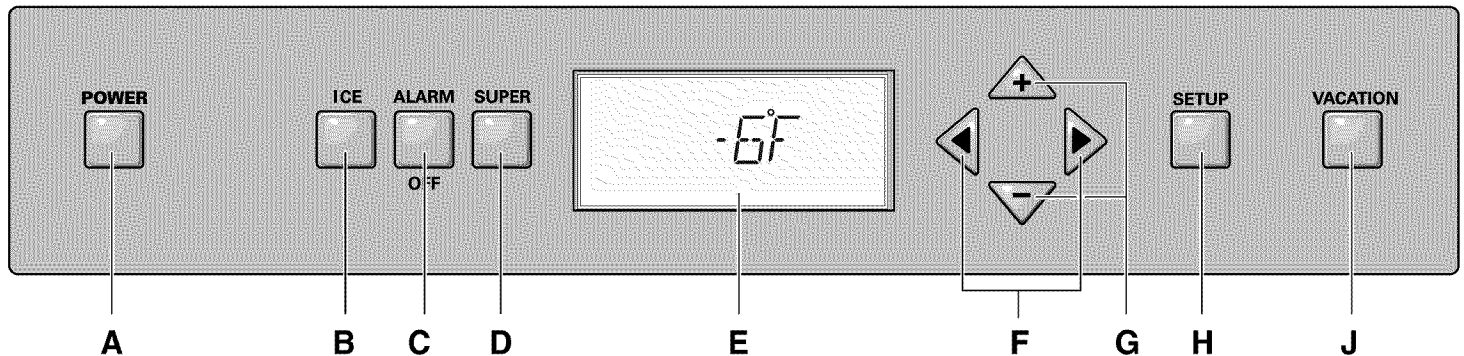

## A POWER button

Switches the appliance on and off.

### ⚠ ATTENTION!

The appliance is not isolated from the mains when switched off by the POWER button.

## B ICE button

Switches the ice maker on and off. See also the section on “Ice and water dispenser”.

## C ALARM OFF button

Switches off the alarm. See section on “Warning messages via the display”.

## D SUPER button

Switches the SUPER function on and off. See section on “Super function”.

## E Display

The set temperature of the appliance is indicated on the display. Activated special functions are indicated via symbols, e.g. **SUPER** ❄.

In setup mode the menus as well as the setting options are indicated on the display. See section on “Setup mode”.

## F ◀▶ buttons

Select the menus in setup mode. See section on “Setup mode”.

The required temperature adjustment is activated with the ◀▶ buttons. See section “Setting the temperature”.

## G + - buttons

Select the available parameters of the menu. See section on “Setup mode”.

The required temperature adjustment is activated with the + - buttons. See section on “Setting the temperature”.

## H SETUP button

This button activates and also ends setup mode. When setup mode is ended with the SETUP button, the changed settings are saved.

## J VACATION button

Switches VACATION mode on and off. See section on “Vacation mode”.

**i** Each button depression is acknowledged by a signal if the ON setting is activated in setup mode, TONE menu.

## Symbols at Display

	The Super function is activated, see page 11.
	The Vacation Mode is activated, see page 13.
	Setting options in setup mode, see page 12.
	An Alarm is indicated, see page 19.
	A Filter message is indicated, see page 20
	The Ice maker is switched on, see page 15.

---

# Setting the temperature

The temperature can be set from 7 °F to -9 °F (-14 °C to -23 °C). We recommend a setting of 0 °F (-18 °C).

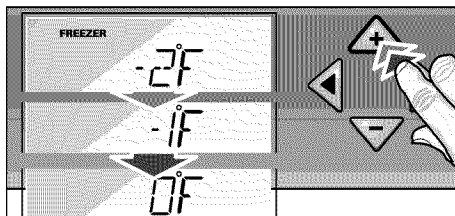

The temperature can be changed with the + buttons (warmer) or - (colder). The temperature can be adjusted in 1 °F (0.5 °C) steps.

To adjust the required temperature:

- Activate the setup mode with the ◀ or ▶ buttons. The **FREEZER** symbol is displayed.
- Set the required temperature with the + (warmer) or - (colder) buttons.

---

# Super function

The Super function is used to freeze large quantities of fresh food and should be switched on some hours before the fresh food is placed in the freezer. In general, 4–6 hours is adequate. If the maximum freezing capacity is used, 24 hours are required.

When the Super function is activated, the appliance is cooled as cold as possible to a preset temperature set at the factory.

The function is activated by pressing the SUPER button.

The **SUPER** \* symbol and the Super temperature are displayed.

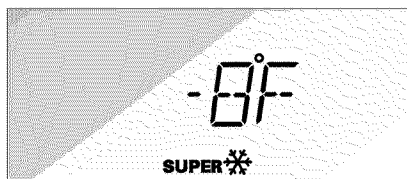

The function is ended:

- by pressing the SUPER button again,
- by activating the Eco function,
- by activating the Vacation mode,
- by activating the Sabbath mode.

**i** After approx. 2 ½ days the freezer automatically switches back to the temperature set before Super function.

---

# Setup mode

There are several menus for adjusting the appliance functions to individual requirements. These adjustments can be made in SETUP mode.

To activate setup mode:

- Press the SETUP button.

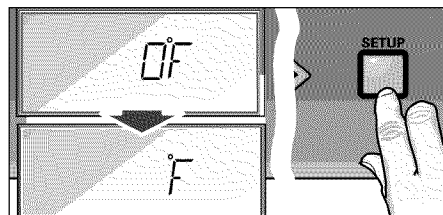

The first menu (temperature unit) is displayed.

To switch to the next menu:

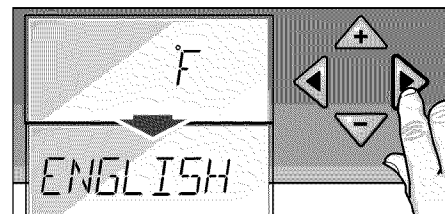

- Press the ◀ or ▶ button. The next menu and the current setting (usually On/Off) are displayed.

To select between the different setting options within one menu:

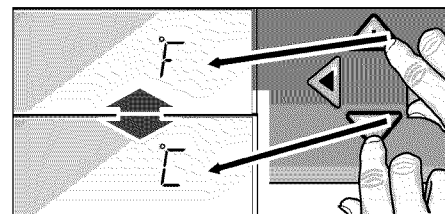

- Press the + or - button.
- i** A modified setting is saved when the next menu is selected with the ◀ or ▶ button.

To end setup mode:

- Press the SETUP button. All modified settings are saved.
- i** If no button is pressed within 12 seconds, setup mode ends automatically. All modified settings are saved. The required temperature is displayed again.

# Settings which can be changed in setup mode

Menu	Setting options	Displayed text
Temperature unit	°F (degrees Fahrenheit) °C (degrees Celsius)	°F °C
Language	English French	ENGLISH FRANCAIS
Tone	On Off	TONE
Energy-saving mode (ECO function)	On Off	ECO MODE

## Temperature unit

The temperature can be displayed in degrees Fahrenheit (°F) or degrees Celsius (°C).

- Press the SETUP button.

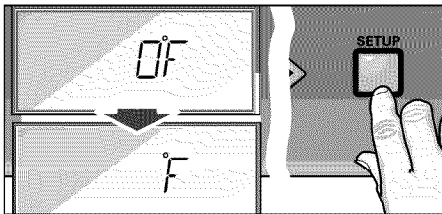

The first menu (temperature unit) is displayed.

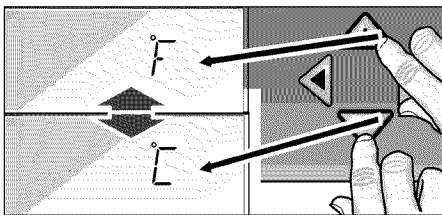

- Press the + or - button to switch between degrees Fahrenheit (°F) or degrees Celsius (°C).
- Press the SETUP button to save the setting.

## Language setting

When the appliance has been switched on, error messages and settings in SETUP mode are displayed in English.

Alternatively the information can be displayed in French.

- Switch on setup mode.
- Press the ► button until *ENGLISH* is displayed.

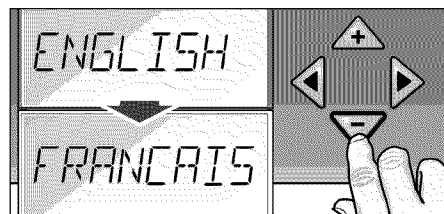

- Press the + or - button to switch to *FRANCAIS*.
- Press the SETUP button to save the setting.

## Energy-saving mode

When the Eco function is activated, the appliance switches to energy-saving mode. This Eco required temperature – set at the factory – is energetically more favourable. The background light of the display is reduced.

The Eco function is activated in setup mode.

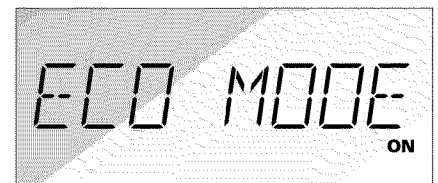

- Press the + or - button to change ON/OFF.
- Press the SETUP button to save the setting.

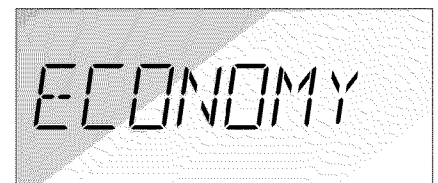

*ECONOMY* is displayed.

The function is ended by

- switching off the Eco function in setup mode
- activating the Super function
- changing the required temperature of the appliance
- switching off the appliance with the POWER button.

## Vacation Mode

If you are away for a prolonged period, you can switch the appliance to an energetically more favourable mode. When Vacation mode is active,

- the appliance switches to energy-saving mode (see section on “Eco function”),
- the **Super** function ends (if switched on),
- the interior light switches off,
- the ice maker switches off.

To switch on Vacation mode:

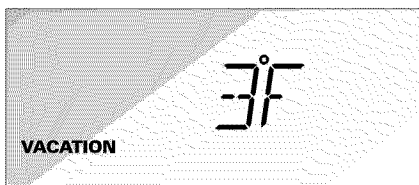

- Press the VACATION button.

The **VACATION** symbol is displayed.

To end Vacation mode, press the VACATION button. The previous settings and temperature values are used again.

## Sabbath Mode

When Sabbath mode is active

- the **Super** function ends (if switched on),
- the ice maker switches off,
- the acknowledge signal is deactivated when the button is pressed (if switched on),
- the interior light switches off,
- the background light of the display is reduced.

To switch on Sabbath mode:

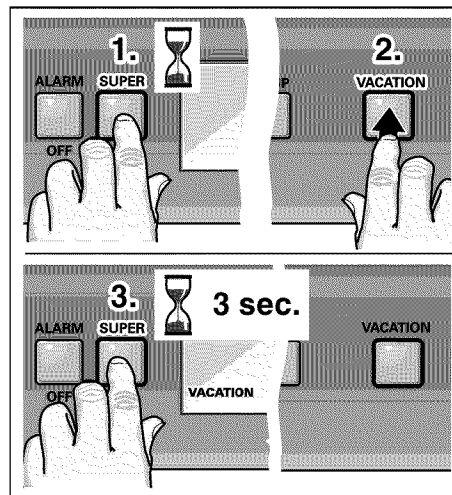

- Press and hold down the SUPER button.
- Press the VACATION button.
- Hold down the SUPER button for a further 3 seconds. The **VACATION** symbol flashes on the display.



The background light on the display is reduced. **SABBATH** is displayed.

To end Sabbath mode, press the VACATION button. The previous settings and temperature values are used again.

## Freezing and storing

### Store the frozen produce



Do not refreeze frozen food which is thawing or which has thawed. Boil or fry the food before refreezing it.

No longer store the frozen produce for the max. storage period.

When purchasing deep-frozen food, comply with the following:

- Check whether the packaging is damaged.
- Check the sell-by date.
- The temperature of the supermarket freezer must be lower than 0 °F (–18 °C). If not, the storage life of the food is reduced.
- Purchase deep-frozen food last. Wrap in newspaper or place in a cold bag and take home.
- At home immediately place deep-frozen food in the freezer compartment. Use the deep-frozen food before the sell-by date runs out.

### Freezing food yourself

Freeze fresh, undamaged food only. To prevent food from losing its flavour or drying out, place in airtight containers. Food should be frozen solid as quickly as possible.

## How to wrap food correctly

- Place the food in the wrapping.
- Press out all the air.
- Seal the wrapping.
- Label the wrapping with the contents and date.

### The following products are not suitable for wrapping food:

Wrapping paper, greaseproof paper, cellophane, refuse bags and used shopping bags.

### The following products are suitable for wrapping food:

Plastic film, polyethylene blown film, aluminium foil and freezer tins. These products can be purchased from your dealer.

### The following products are suitable for sealing the wrapped food:

Rubber bands, plastic clips, string, cold-resistant adhesive tape or similar.

- i** Bags and polyethylene blown film can be sealed with a film sealer.

## Thawing the frozen food

Depending on the type and purpose of the food, thaw:

- at room temperature
- in the refrigerator
- in an electric oven, with/without hot air fan
- in the microwave oven

Foods	Storage Time
<b>Butter</b>	6 to 9 months
<b>Milk, Cream</b>	
<b>Cream cheese</b>	Not recommended
<b>Cottage cheese</b>	
<b>Hard cheese</b>	4 to 6 months
<b>Eggs</b>	
fresh, in shell	Do not freeze!
Raw yolks and whites	9 to 12 months
<b>Mayonnaise</b>	Do not freeze!
<b>Summer sausage</b>	
opened	1 to 2 months
unopened	1 to 2 months
<b>Bacon</b>	1 month
<b>Luncheon meat</b>	1 to 2 month
<b>Vacuum-packed diners, unopened</b>	3 to 4 months
<b>Corned Beef</b>	1 month (drained)
<b>Beef, Veal, Lamb, Pork</b>	
fresh	4 to 12 months
cooked	2 to 3 month
<b>Poultry</b>	
fresh	9 to 12 months
cooked	4 to 6 month
<b>Vegetables</b>	
Asparagus	
Broccoli, green peas, lima beans, cauliflower	8 to 10 months
Carrots, beets and turnips, lettuce	
Onions, peppers	
<b>Fruits</b>	
Apples	8 months (cooked)
Apricots, berries, cherries	6 months
Grapes	1 month (whole)
Pineapples, cut	6 to 12 months

Source: United States Department of Agriculture, FSIS

## Ice and water dispenser

- Cooled water
- Ice cubes
- Crushed ice

can be dispensed as required.

**⚠ WARNING ⚠**

Do not use fragile receptacles for dispensing water or ice – risk of injury from broken glass!

Keep fingers clear of the discharge opening.  
Risk of injury from crusher blades!

- i** The ice and water dispenser will not function unless the appliance is connected to the power and water supply.

### When switching on your new appliance, observe the following

When the appliance has been connected, there are still air bubbles in the lines.

Run off drinking water and pour away until water can be dispensed without bubbles. Pour away the first 5 glasses.

When using the ice maker for the first time, do not use the first 30–40 ice cubes for reasons of hygiene.

## Drinking water quality

All materials used in the drinks dispenser are odourless and tasteless.

If the water has an aftertaste, this may be caused by:

- Mineral and chlorine content of the drinking water.
- Material of the domestic water line or connection line.
- Freshness of the drinking water (if water has not been dispensed for a long time, the water may have a “stale” taste. In this case dispense approx. one gallon of water and pour away).

**CAUTION**

The enclosed water filter will filter only particles out of the supply water, not bacteria or microbes.

## Do the ice cubes have an unusual odor?

Ice is a porous material which can absorb odors from the environment. Ice cubes which have been in the ice cube container for a long time may absorb such odors, stick together and slowly become smaller.

We recommend that these ice cubes are no longer used.

Other means of preventing odors:

- The ice cube container should be cleaned occasionally with warm water.
- Check the contents of the freezer for spoilt or out-of-date food. All odorous foods should be wrapped thoroughly or stored in airtight containers to prevent the build-up of odors.
- The water filter may have to be replaced in some models.
- In some cases the quality of the water connection in the house should be checked.

## Operating the ice maker

As soon as the freezer has cooled down to freezing temperature, the ice cube tray fills with water. Cold air is blown directly over the tray.

As soon as they are frozen, the ice cubes fall into the ice cube container.

Occasionally the ice cubes stick together. To separate the ice cubes again a metal rod in the ice cube container rotates in periodical cycles (**Agitation function**).

When the ice cube container is full, ice making switches off automatically.

The ice maker can make approx. 125 ice cubes within 24 hours.

**CAUTION**

Do not place any bottles or food for rapid cooling in the ice cube container. The ice maker may become blocked and be damaged.

## Switching on the ice maker

- Make sure that the ice cube container is under the ice maker and has been inserted as far as possible.

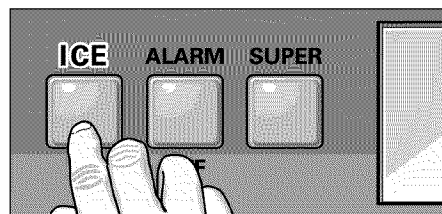

- Press the ICE button on the control panel (if not yet switched on). The **ICE** symbol is displayed.

When the appliance has been switched on, it takes approx. 24 hours until the first batch of ice cubes are ready.







## Switching off the ice maker

- i** The water supply line must be shut off several hours before the appliance or ice maker is switched off.

To switch off the ice maker:

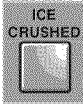
- Press the ICE button.
- Remove the ice cube container, empty and re-insert. Ensure that the ice cube container engages with the support.

## Buttons on the dispenser key panel

	Request button for water.
	Request button for ice cubes.
	Request button for crushed ice.
	To switch off (on) the Agitation function.
	Lock button for the dispenser key panel (childproof lock).
	To switch on (off) the permanent function of dispenser light.

## Dispensing water

- Place a suitable jar on the drip plate.

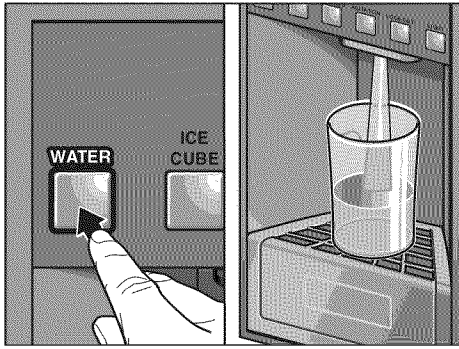

- Press the button to request water. The water stops running when you release the button.

### Tip:

The water from the water dispenser is cooled to a palatable temperature. If you would like the water colder, place ice cubes in the glass before dispensing the water.

## Dispensing ice



### CAUTION

Risk of damage!  
Do not use the dispensing function longer than 3 minutes within a period of 15 minutes. Wait few minutes before requesting ice again.

- Place a suitable jar on the drip plate.

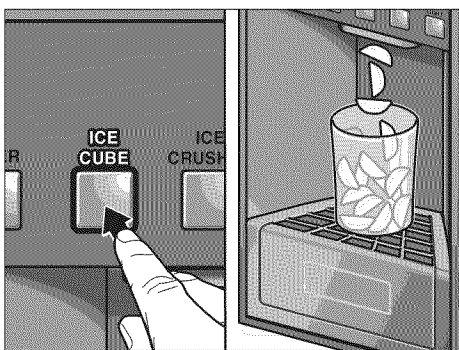

- Press the button to request ice cubes. The spending stops when you release the button.

or

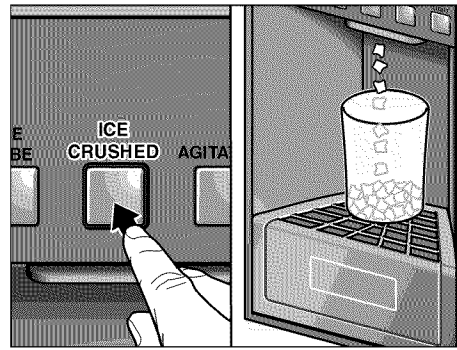

- Press the button to request crushed ice. The spending stops when you release the button.
- Release the button when the jar is almost full. Ice in the discharge may cause the receptacle to overflow or block the discharge.

## Pull-down pitcher holder

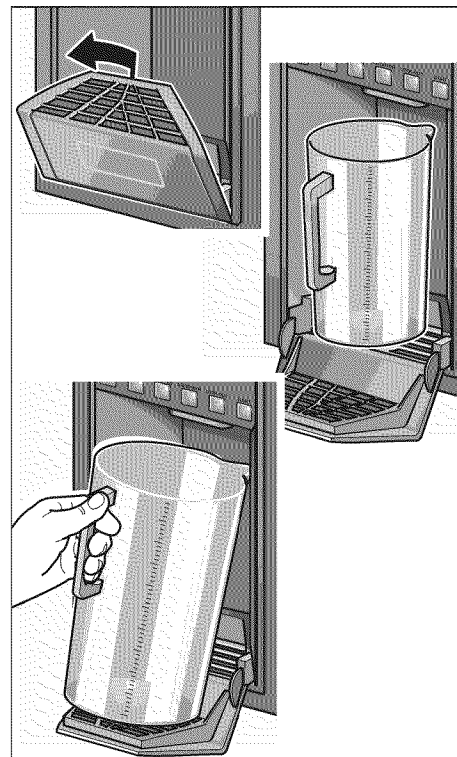

To request a larger quantity of water or ice fold out the pitcher holder. Now it is possible to place a bigger jar.

## Removing and cleaning the pitcher holder

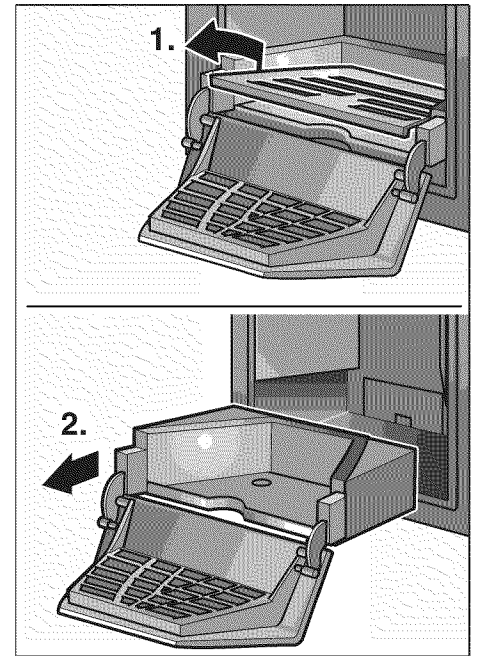

Spilled water collects in the water collecting tray of the pitcher holder. The water collecting tray can be emptied and cleaned by pulling out the pitcher holder.

## Removing and cleaning the ice cube container

If ice cubes have not been dispensed for a prolonged period, they will shrink, have a stale taste and stick together.

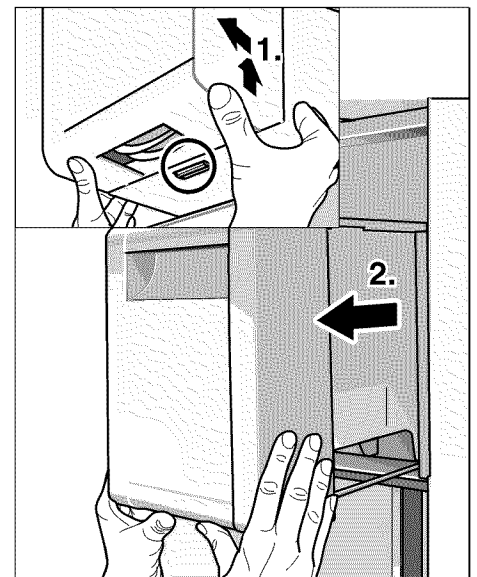

- Pull out the ice cube container.

**A filled container is heavy!**

- ❑ Empty the container and clean with lukewarm water.
- ❑ Thoroughly dry the container and screw conveyor to prevent new ice cubes from sticking.
- ❑ To re-insert push the ice cube container all the way back onto the supports until it locks into position.

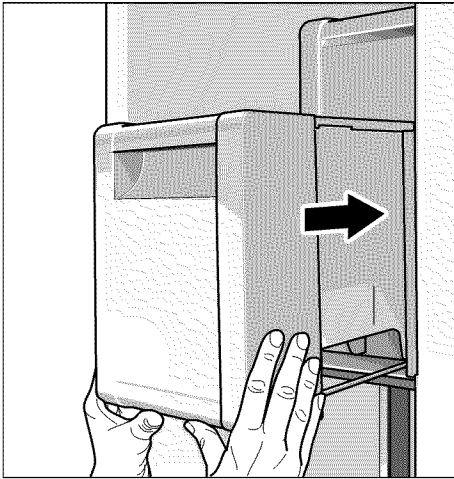

- ❑ If the container cannot be pushed all the way back, twist the screw conveyor in the container.

## Childproof lock

To prevent against unintended use activate the childproof lock.

- ❑ Press the **LOCK OUT** button on the dispenser key panel for 3 seconds.

Re-activate the dispenser buttons:

- ❑ Press the **LOCK OUT** button for 3 seconds again.

## How to save energy

- Install the appliance in a dry, ventilated room; do not expose to direct sunlight and do not place near a heat source (e.g. radiator, cooker). If required, use an insulating plate.
- Allow warm food and drinks to cool down before placing them in the appliance.
- Defrost frozen food by placing it in the refrigerator. The low temperature of the frozen food will refrigerate the food in the refrigerator compartment.
- Open the appliance door as briefly as possible!

## Defrosting

The appliance is defrosted automatically.

## Operating noises

### Quite normal noises

**Grumbling** – refrigerating unit is running. Fans in the recirculating air system are running.

**Bubbling, humming or gurgling noises** – refrigerant is flowing through the tubes. Water is flowing into the ice maker.

**Clicking** – motor is switching on or off. Solenoid valve on the water connection is opening/closing.

**Rumbling** – ice cubes are falling into the ice cube container.

**Rotating noises** – to prevent the ice cubes from sticking together, a metal rod in the ice cube container rotates in periodical cycles (Agitation function).

### Noises which can easily be eliminated

#### The appliance is not level

Level the appliance with the aid of a spirit level.

Use the height-adjustable feet or place something underneath.

#### Drawers, baskets or storage areas wobble or stick

Check the removable parts and, if required, reinsert them.

#### Receptacles are touching each other

Move receptacles away from each other.



# Cleaning the appliance

## WARNING

To avoid electrical shock which can cause severe personal injury or death, disconnect power to appliance before cleaning. After cleaning, reconnect power.

## WARNING

To avoid personal injuries or property damage, observe the following:

- Do not clean the appliance with a steam cleaner.
- Do not let the water used for cleaning drip onto the light or control panel.
- Do not use abrasive or acidic cleaning agents or solvents which may damage the surfaces of the appliance.
- Never clean shelves and containers in the dishwasher. The parts may warp.

- Switch off the appliance with the POWER button! Pull out the mains plug or switch off the fuse.**
- Clean the door seal with water only and dry thoroughly.
- Clean the appliance with lukewarm water and a little dishwashing liquid.
- Do not let the water used for cleaning drip onto the control panel or light.

- Wash the shelves and containers in lukewarm soapy water and then rinse with clear water.
- Carefully remove persistent dirt with a soft plastic brush.
- To prevent stains, dry shelves and containers with a soft cloth immediately after cleaning.
- Check the ventilation openings on the panel.
- Remove dirt with a small brush.
- After cleaning: Switch on the appliance with the POWER button.
-  Have your dealer inform you about special cleaning and care information for appliance surfaces.
- Wipe appliance surfaces with a damp cloth. Then immediately wipe dry.

# Odors

## WARNING

To avoid electrical shock which can cause severe personal injury or death, disconnect power to appliance before cleaning. After cleaning, reconnect power.

If the appliance is emitting unpleasant odors:

- Switch off the appliance with the POWER button!**
- Take all food out of the appliance.
- Clean the interior. See section on “Cleaning the appliance”.
- Thoroughly clean all packing containers used in the appliance.
- Pack strong-smelling food in airtight containers to prevent the build-up of odors.
- Stack food in the appliance.
- Switch on the appliance with the POWER button.
- After 24 hours check whether the odors have been eliminated.

### Eliminating persistent odors

- Switch off the appliance with the POWER button!
- Take all food out of the appliance.
- Remove shelves and containers.
- Fill the interior with wrinkled newspaper (not magazine paper).
- Place several charcoal briquettes on the paper.
- Close the door and leave closed for 1–2 days.

## Warning messages via the display

If several warning messages are displayed simultaneously, deal with each message individually.

While a warning message is displayed, buttons cannot be pressed aside from the ALARM OFF button.

### Temperature alarm

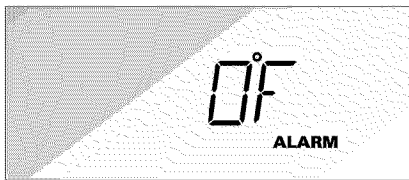

A temperature alarm is indicated by the required temperature flashing and the **ALARM** symbol coming on. A signal also sounds if the Tone function has been activated in setup mode.

#### Cause

- Power failure
- Large quantities of fresh produce placed in the appliance
- Fault with the appliance

#### Remedial action

- Press the ALARM OFF button.

The signal stops. The highest temperature in the appliance is displayed for several seconds.

- Determine the cause of the temperature alarm.

**i** When the required temperature is reached again, the ALARM symbol goes out and the signal stops.

### Door alarm

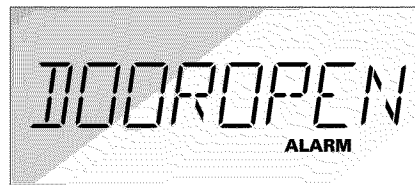

#### Cause

- An appliance door has not been closed properly or has been open too long.

#### Remedial action

- Close the door.  
The display goes out.

### Sensor fault



#### Cause

- A technical defect is possible.

#### Remedial action

- Conduct an appliance self-test.

### Low voltage

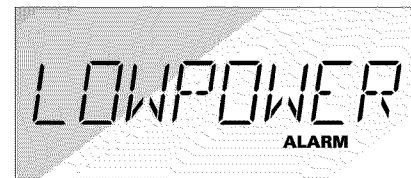

The display light has gone out.

#### Cause

- The incoming mains voltage has dropped below the permitted limit value.

#### Remedial action

Buttons cannot be pressed. When the mains voltage reaches the stipulated value again, the warning message goes out. If the warning message is prolonged, inform your power supply company.

## Appliance self-test

Before you call customer service, conduct an appliance self-test.

- Switch off the appliance and wait 5 minutes.
- Switch on the appliance.

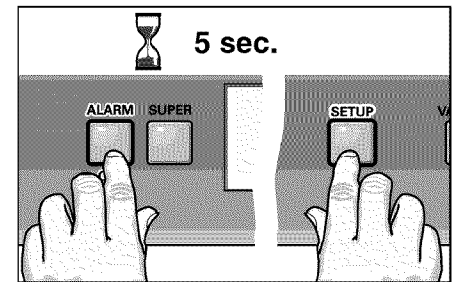

- Simultaneously hold down the SETUP and ALARM OFF buttons for 5 seconds.
- The self-test starts.  
Different messages are displayed in succession.

If a fault is detected during the self-test, the ALARM symbol and a corresponding error message, e.g. for a sensor fault, are displayed.

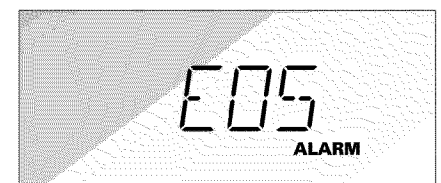

Inform your dealer or appliance servicer about the error message.

If the appliance self-test does not establish any faults, the required temperature is displayed on completion of the self-test.

# Water filter

## ⚠ WARNING ⚠

To avoid serious illness or death, do not use water that is microbiological or chemical unsafe or of unknown quality without adequate disinfection or other treatment before or after use of filter.

## Exchanging the filter

### ⚠ WARNING ⚠

- After installing a new water filter always discard the ice production of the first 24 hours after swichting on the icemaker.
- If ice has not been used for a prolonged time, discard all ice cubes in the bin and discard the ice production of the next 24 hours.
- If appliance or ice was not actively used for several weeks or months or ice cubes have an unpleasant taste or odor, change water filter.
- Air trapped in system may cause water and cartridge to eject. Use caution when removing.
- The filter should be changed at least every 6 months.

If the following display is indicated:

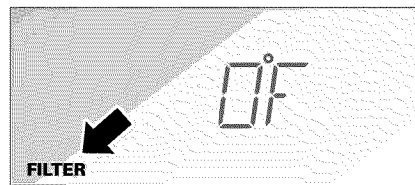

The age of the filter is close to the maximum life time. Order a new "UltraClarity" water filter.

To purchase an "UltraClarity" replacement water filter contact your local dealer or call **1-800-578-6890**.

If the following display is indicated:

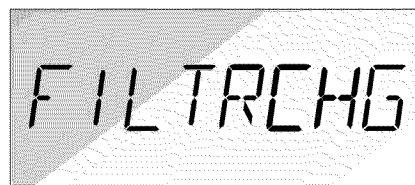

- The filter has to be changed immediately.

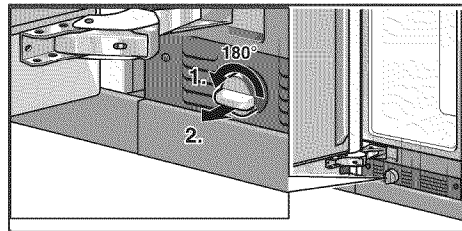

1. Rotate the filter cap on the base panel by 90–180° in an anti-clockwise direction.
2. Pull the used filter cartridge out of the appliance.

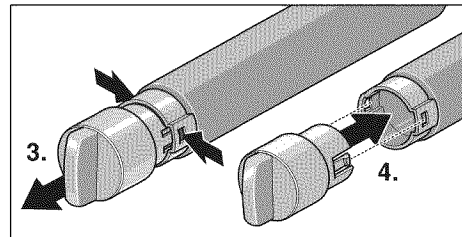

3. Remove the cap from the used filter.

Take a new filter cartridge out of the packaging and remove the protective cap.

4. Push the cap onto the new filter cartridge.

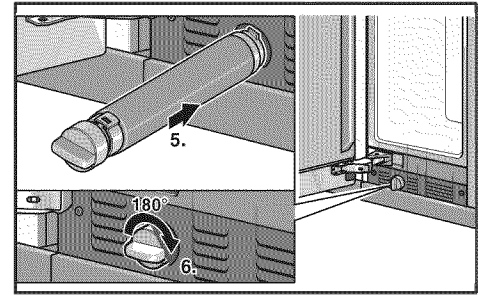

5. Push the filter cartridge with the cap in a horizontal position all the way into the opening in the base panel.
6. Rotate the filter cartridge by 90°–180° gently in a clockwise direction until the cap is in a horizontal position.

- i** After changing the filter, reset the filter display.
- i** The appliance might be used without a "UltraClarity" water filter. If you choose this option replace the water filter by a water filter substitute cartridge. To purchase a water filter substitute cartridge contact your local dealer or call **1-800-578-6890**.

## Resetting the filter display

- i** If the filter display is not reset, the next required filter change cannot be signalled by the display.

After each filter change:

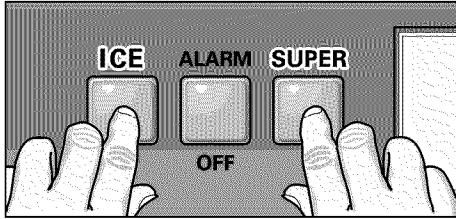

- Simultaneously hold down the SUPER and ICE buttons for 3 seconds.

## Deactivating the filter display

- i** The appliance might be used without a "UltraClarity" water filter. If you choose this option replace the water filter by a water filter substitute cartridge. In this case the filter display might be deactivated to prevent filter change messages. To purchase a water filter substitute cartridge contact your local dealer or call 1-800-578-6890.

### **⚠ WARNING ⚠**

To avoid serious illness or death, do not deactivate the filter display while using an "UltraClarity" water filter.

To deactivate the filter display:

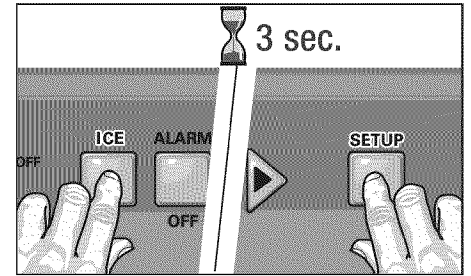

- Simultaneously hold down the SETUP and ICE buttons for 3 seconds.
- i** Re-activate the filter display by pressing the SUPER and ICE buttons for 3 seconds simultaneously.

## Performance Data Sheet For Filter Model 9000 077095

Using Replacement Cartridge 9000 077104

This system has been tested according to NSF/ANSI Standards 42 and 53 for the reduction of the substances listed below. The concentration of the indicated substances in water entering the system was reduced to a concentration less than or equal to the permissible limit for water leaving the system, as specified in NSF/ANSI 42 and 53.

Note that while the testing was performed under standard laboratory conditions, actual performance may vary.



System tested and certified by NSF International in Model 9000 077095 against NSF/ANSI Standard 53 for the reduction of Cysts and Turbidity and against Standard NSF/ANSI 42 for the reduction of Chlorine Taste and Odor; Nominal Particulate Class I.

to a capacity of 739.68 gallons (2800 liters).

Substance	Average Influent Concentration	Influent Challenge Concentration mg/L	Product Water Concentration	Average % Reduction	Maximum Permissible Product Water Concentration	Max. Effluent	Min. % Reduction	NSF Test
Cysts *	166500	Minimum 50,000/L	1	99.99	99.95	1	99.99	511077-03
Turbidity	10.7	11 + 1 NTU	0.31	97.10	0.5 NTU	0.49	95.42	511078-03
<b>Particulate</b>								
Class I Particle size: >0.5 to <1 um	5700000	At least 10,000 particles/ml	30583	99.52	≥ 85%	69000	98.9	511079-03
Chlorine taste and odor	1.9	2.0 mg/L ± 10%	0.05	97.3	≥ 50%	0.06	96.84	511081-03

\* Based on the use of Cryptosporium parvum oocysts

Application Guidelines/Water Supply Parameters	
Water pressure	30 - 120 psi (207 - 827 kPa)
Water temperature*	33° F - 100° F (0.6° C - 38° C)
Service flow	0.75 gpm (2.83 lpm)

Systems must be installed and operated in accordance with manufacturer's recommended procedures and guidelines. Change filter at least every 6 - 9 months. Flush new filter for 5 minutes. See warranty card for complete details

Do not use with water that is microbiologically unsafe or of unknown quality without adequate disinfection before or after the system. Systems certified for cyst reduction may be used on disinfected waters that may contain filterable cysts.

Entire System (excluding disposable cartridges) is warranted for a period of one year. Disposable cartridges are warranted for defects in material and workmanship only. Service life of disposable filter cartridges varies with local water conditions and is thus not warranted.

For estimated costs of replacement elements please visit your local appliance dealer or parts distributor.

Manufactured by:

Cuno Engineered Products  
1000 Apollo Road  
Eagan, MN 55121-2240 U.S.A.

# Troubleshooting

## Freezer

Fault	Possible cause	Remedial action
Appliance has no cooling capacity. The interior light does not function. The display does not come on.	Power failure; the fuse has actuated; the plug has not been inserted in the electrical outlet properly.	Check that the power is on. The fuse must be switched on. Check the plug.
The refrigerating unit switches on more and more frequently and for longer.	Appliance door opened frequently.	Do not open the door unnecessarily.
	Large quantities of fresh food placed in the appliance.	Switch on <b>Super</b> function.
	The ventilation openings are covered.	Remove obstacles and dirt.
The temperature in the freezer compartment is too cold.	Temperature has been set too low.	Set a warmer temperature (see "Setting the temperature").
The interior light does not function.	The bulb is defective.	Change the bulb (see "Changing the bulb").
	The light switch is sticking.	Check whether it can be moved.
The appliance is giving off odors.	Strong-smelling foods have not been packed in airtight containers.	Clean the appliance. Pack strong-smelling foods in airtight containers (see "Odors").

## Dispenser/IceMaker

Fault	Possible cause	Remedial action
Request of water is impossible, but dispensing of ice does function.	Appliance failure.	<b>Call customer service immediately.</b>
Ice maker and/or dispenser does not appear to be running.	The ice maker is not connected to the power supply.	Call customer service.
	The childproof lock of dispenser is activated.	Switch off the childproof lock.
	The ice maker has no water supply.	Ensure that the water supply line is connected properly. If the water connection is accurate, call customer service.
	The freezer compartment temperature is too high.	Check temperature of the freezer compartment. If required, lower the temperature.
Small ice cubes over a prolonged period.	Other domestic appliances which use water are in operation.	Avoid using e.g. a dishwasher, washing machine or shower at the same time.
	Water filter must be changed.	Instructions for changing the water filter can be found in the section "Water filter".
	Wrong water pressure.	Check water pressure. The water pressure must be between 25 and 120 p.s.i. (1.72–8.25 bar).
	A wrong water valve has been installed.	Self-tapping valves and 3/16 inch (4.76 mm) saddle valves reduce the water pressure and may eventually block the pipe. <b>The manufacturer is not liable for damage to property due to an incorrect installation or water connection.</b>

Fault	Possible cause	Remedial action
<b>Condensation forms on the dispenser unit.</b>	The ice maker is switched off (see "Switching off the ice maker"). The condensation heater does not function.	You have to activate the condensation heater. – Switch on the ice maker. – Simultaneously hold down the LOCK OUT and the AGITATION buttons for 3 seconds. The WATER light and the ICE CUBE light flash twice. The ice maker is switch off and the condensation heater works. To re-activate the condensation heater: – Simultaneously hold down the LOCK OUT and the AGITATION buttons for 3 seconds. The WATER light and the ICE CUBE light flash once.
<b>Ice cubes have an unpleasant odor/flavor.</b>	Ice which is stored for a long time may absorb odors which impair their taste.	Dispose of old ice cubes. Use the ice maker more frequently.
	The ice cube container is dirty.	Empty and wash out the ice cube container.
	Unsealed packages in the freezer transfer odor/flavor particles to the ice cubes.	Check whether the frozen food has been packed in airtight containers.
	Clean the inside of the appliance.	See section on "Odors".
<b>Ice maker is not producing any ice.</b>	The ice cube container is in the false position.	Reinsert the container and slide it backwards to the end position (see section "Variable interior design").
	The water pressure is too low.	Check water pressure. The water pressure must be between 25 and 120 p.s.i. (1.72–8.25 bar).
	The freezer compartment temperature is too high.	Check temperature of the freezer compartment. If required, lower the temperature.
	A wrong water valve has been installed.	Self-tapping valves and 3/16 inch (4.76 mm) saddle valves reduce the water pressure and may eventually block the pipe. <b>The manufacturer is not liable for damage to property due to an incorrect installation or water connection.</b>
	The agitation function in the ice cube container is switch off. The filling level sensor is blocked.	Pull-out and empty the ice cube container. Remove the ice on the sensor.
<b>The dispenser light does not function.</b>	The bulb is defective.	Change the bulb (see "Changing the bulb").
<b>The ice maker is not producing enough ice or the ice cubes are misshapen.</b>	The water pressure is too low.	Check water pressure. The water pressure must be between 25 and 120 p.s.i. (1.72–8.25 bar).
	The freezer compartment temperature is too low.	Check temperature of the freezer compartment. If required increase the temperature.
	Change the water filter.	Instructions for changing the water filter can be found in the section "Water filter".

Fault	Possible cause	Remedial action
Ice is forming in the supply hose to the ice maker.	The water pressure is too low.	Check water pressure. The water pressure must be between 25 and 120 p.s.i. (1.72–8.25 bar).
	The freezer compartment temperature is too low.	Check temperature of the freezer compartment. If required increase the temperature.
Water is flowing out of the appliance. ➔ Close shut-off valve immediately.	The water pipe in the appliance is defective.	Call customer service immediately.
	The water pressure is too low.	The valve may leak if the water pressure is too low. The water pressure must be between 25 and 120 p.s.i. (1.72–8.25 bar).
	A wrong water valve has been installed.	Self-tapping valves and 3/16 inch (4.76 mm) saddle valves reduce the water pressure and may eventually block the pipe. <b>The manufacturer is not liable for damage to property due to an incorrect installation or water connection.</b>

## Changing the bulb

### ⚠ WARNING ⚠

To avoid electrical shock which can cause severe personal injury or death, disconnect power to appliance before making repairs. After making repairs, reconnect power.

- ❑ Switch off the appliance with the POWER button!

### CAUTION

Never touch a halogen bulb with bare fingers. When inserting a glass halogen bulb, always hold with a soft cloth.

We recommend that a service technician changes the bulb.

## Halogen bulbs above

Halogen bulb type:  
20 W/12 V/bulb holder G4

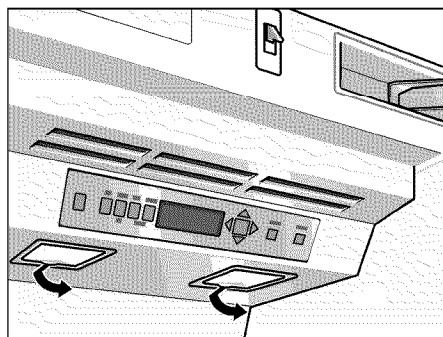

- ❑ Release and remove the cover.
- ❑ Pull out the defective halogen bulb.

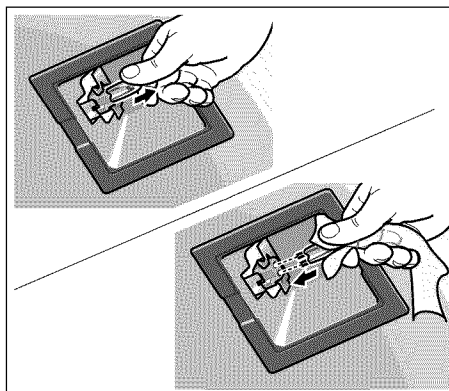

- ❑ Insert a new halogen bulb. Touch the halogen bulb with a soft cloth only.

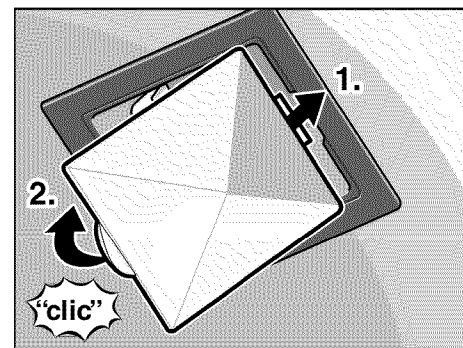

- ❑ Attach the cover to the clip and lock into position.



## Halogen bulb on the ice and water dispenser

Halogen bulb type:  
5 W/12 V/bulb holder G4

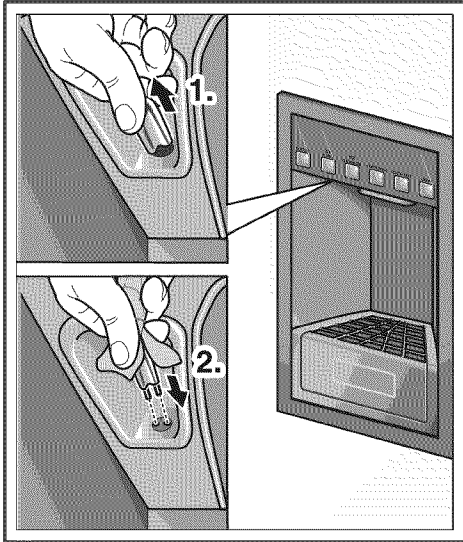

- Pull out the defective halogen bulb.
- Insert a new halogen bulb. Touch the halogen bulb with a soft cloth only.

## Service

If you need service, first see the "Troubleshooting" section of this book. After checking "Troubleshooting," additional help can be found by calling the Thermador Customer Interaction Center, **1-800-735-4328** (toll-free), from anywhere in the U.S.A. In Canada, contact your designated Thermador Canada service company or call **1-800-735-4328**.

Write down the following information about your freezer to better help you obtain assistance or service if you ever need it.

You will need to know your complete model number and serial number.

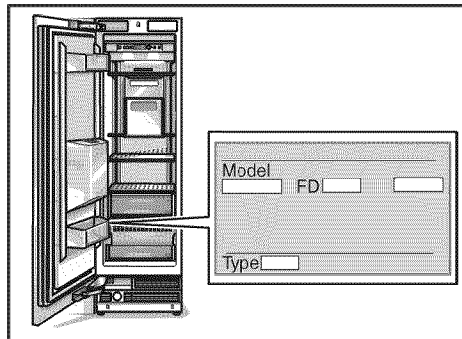

You can find this information on the model and serial number label located on the inside wall of the freezer compartment.

Dealer name:
Address:
Phone number:
Purchase date:
Model number:
FD number:
Serial number:
Type:

# Warranty

## TWO-YEAR FULL WARRANTY

For two years from the date of purchase, when this freezer (excluding the water filter cartridges) is operated and maintained according to instructions attached to or furnished with the product, Thermador will pay for factory specified replacement parts and repair labor costs to correct defects in materials or workmanship. Service must be provided by a Thermador designated service company.

Water filter cartridge: 30 day limited warranty on water filter. For 30 days from the date of purchase, when this filter is operated and maintained according to instructions attached to or furnished with the product, Thermador will pay for replacement parts to correct defects in materials and workmanship.

## THIRD THROUGH SIXTH YEAR FULL WARRANTY ON SEALED REFRIGERATION SYSTEM PARTS AS LISTED

In the third through sixth years from the date of purchase, when this freezer is operated and maintained according to instructions attached to or furnished with the product, Thermador will pay for factory specified replacement parts and repair labor costs to correct defects in materials or workmanship in the sealed refrigeration system. These parts are: compressor, evaporator, condenser, dryer, and connecting tubing. Service must be performed by a Thermador designated service company.

## SEVENTH THROUGH TWELFTH YEAR LIMITED WARRANTY ON SEALED REFRIGERATION SYSTEM

In the seventh through twelfth years from date of purchase, when this freezer is operated and maintained according to instructions attached to or furnished with the product, Thermador will pay for factory specified replacement parts to correct defects in materials or workmanship in the sealed refrigeration system. These parts are: compressor, evaporator, condenser, dryer, and connecting tubing.

### Thermador will not pay for:

1. Service calls to correct the installation of your freezer, to instruct you how to use your freezer, to replace house fuses or correct house wiring or plumbing, to replace light bulbs, or to replace water filters other than as noted above.
2. Repairs when your freezer is used in other than normal, single-family household use.
3. Pickup and delivery. Your freezer is designed to be repaired in the home.
4. Damage resulting from accident, alteration, misuse, abuse, fire, flood, improper installation, acts of God, or use of products not approved by Thermador or Thermador Canada.
5. Any food or medicine loss due to product failure.
6. Repairs to parts or systems resulting from unauthorized modifications made to the appliance.
7. Removal and replacement of trim or decorative panels that interfere with servicing the product.

8. Labor or parts installed by any non-designated service company during the full warranty period, unless approved by Thermador before service is performed.
9. In Canada, travel or transportation expenses for customers who reside in remote areas.
10. Any labor costs during the limited warranty periods.

## THERMADOR AND THERMADOR CANADA SHALL NOT BE LIABLE FOR INCIDENTAL OR CONSEQUENTIAL DAMAGES.

Some states or provinces do not allow the exclusion or limitation of incidental or consequential damages, so this exclusion or limitation may not apply to you. This warranty gives you specific legal rights, and you may also have other rights which vary from state to state or province to province.

**Outside the United States and Canada, a different warranty may apply. Contact your authorized Thermador dealer to determine if another warranty applies.**

If you need service, first see the "Troubleshooting" section of this book. After checking "Troubleshooting," additional help can be found by checking the "Assistance or Service" section or by calling the Thermador Customer Interaction Center, **1-800-735-4328** (toll-free), from anywhere in the U.S.A. In Canada, contact your designated Thermador Canada service company or call **1-800-735-4328**.

**Keep this book and your sales slip together for future reference. You must provide proof of purchase or installation date for in-warranty service.**



---

# Table de matières

INSTRUCTIONS DE SÉCURITÉ IMPORTANTES .....	30
Félicitations .....	31
Présentation de votre nouvel appareil .....	32
Installation .....	33
Raccordement à l'alimentation électrique .....	34
Raccordement de l'eau .....	34
Allumage de l'appareil .....	34
Extinction et débranchement de l'appareil .....	35
Fonctions .....	35
Aménagement variable de l'intérieur .....	35
Panneau de commande .....	37
Réglage de la température .....	38
Fonction Super .....	38
Mode Configuration (Setup) .....	38
Réglages modifiables en mode Configuration (Setup) .....	39
Mode Vacances .....	40
Mode Sabbat .....	40
Congélation et rangement .....	41
Distributeur de glaçons .....	42
Comment économiser de l'énergie .....	45
Dégivrage .....	45
Bruits de fonctionnement .....	45
Nettoyage de l'appareil .....	46
Odeurs .....	46
Messages d'avertissement apparus à l'afficheur .....	47
Autodiagnostic de l'appareil .....	47
Filtre à eau .....	48
Dérangements et remèdes .....	51
Changement de l'ampoule .....	53
Service après-vente .....	54
Garantie .....	54
English .....	3
Español .....	57

# INSTRUCTIONS DE SÉCURITÉ IMPORTANTES

## VEUILLEZ LIRE ET CONSERVER CES INSTRUCTIONS !

### **⚠ AVERTISSEMENT**

Lorsque vous utilisez cet appareil, veuillez toujours prendre des précautions de base, y compris les suivantes :

1. N'utilisez cet appareil que dans le but prévu tel que décrit dans le présent manuel de l'utilisateur.
2. Avant utilisation, ce congélateur devra être correctement installé en conformité avec les instructions d'installation.
3. Ne permettez jamais aux enfants de se servir des clayettes comme marchepieds, de s'y tenir debout dessus ou de s'y suspendre. Ils risqueraient de se blesser gravement et d'endommager le congélateur.
4. A partir du moment où votre congélateur fonctionne, ne touchez plus les surfaces froides à l'intérieur du compartiment, ceci surtout si vos mains sont humides ou mouillées. La peau risquerait de rester collée sur ces surfaces extrêmement froides.
5. Ne stockez ni n'utilisez pas d'essence ou d'autres liquides et vapeurs inflammables à proximité de cet appareil et de tout autre.
6. Dans les congélateurs équipés d'un distributeur automatique de glaçons, évitez de toucher les pièces mobiles du mécanisme éjecteur, ou l'élément chauffant situé au fond du distributeur de glaçons. Ne placez pas les doigts ou les mains sur le mécanisme de confection automatique de glace tant que la fiche mâle du congélateur est reliée à une prise de courant.

7. Débranchez votre congélateur avant de nettoyer l'appareil ou de faire des réparations.

**REMARQUE** : nous recommandons vivement que toute opération de service après-vente soit réalisée par un technicien qualifié.

8. Avant de remplacer une ampoule grillée, amenez l'interrupteur principal **POWER** sur la position OFF pour mettre l'éclairage hors tension et supprimer ainsi le risque de toucher un fil sous tension.

9. Une ampoule grillée peut se briser pendant que vous la remplacez.

**REMARQUE** : le fait de ramener le thermostat du congélateur sur **OFF** ne met pas le circuit d'éclairage hors tension.

10. Ne recongelez pas les produits alimentaires que vous avez fait entièrement dégeler.

### **⚠ AVERTISSEMENT**

#### **RISQUE D'ENFERMEMENT POUR LES ENFANTS**

Les enfants risquent de s'enfermer et de s'asphyxier dans l'appareil. Il ne s'agit pas de problèmes du passé. Les appareils de réfrigération mis au rebut ou abandonnés demeurent dangereux-même s'ils ne sont là «que pour quelques jours». Si vous êtes en train de vous débarrasser de votre ancien appareil, veuillez suivre les présentes instructions et vous contribuerez ainsi à prévenir des accidents.

Avant de mettre votre ancien réfrigérateur au rebut :

- Enlevez ses portes.
- Laissez les clayettes à l'intérieur pour empêcher que les enfants puissent pénétrer facilement dedans.

### **Branchement électrique**

L'appareil est livré avec un cordon d'alimentation électrique à trois fils et figurant dans la liste UL.

Cet appareil requiert d'être raccordé à une prise femelle à trois fils.

L'installation de cette prise est une opération exclusivement réservée à un électricien agréé.

### **Instructions de raccordement à la terre**

Cet appareil devra être relié à la terre. En cas de dysfonctionnement ou de panne, le raccordement réduit le risque de choc électrique en fournissant au courant un chemin de moindre résistance électrique.

Un branchement incorrect du fil de raccordement à la terre peut occasionner un choc électrique. Si vous n'êtes pas sûr que l'appareil est correctement relié à la terre, faites-le vérifier par un électricien agréé ou un technicien du service après-vente.

Certaines réglementations locales peuvent exiger un raccordement à part à la terre. En pareils cas, vous devrez acheter séparément les accessoires requis : le fil de terre, la bride et la vis.

Ne raccordez jamais l'appareil à des conduites en plastique, conduites de gaz ou conduites d'eau.

## MISE AU REBUT DES CFC

Votre ancien congélateur était peut-être équipé d'un système de refroidissement qui faisait appel à des CFC (chlorofluorocarbones). Les CFC sont soupçonnés d'endommager la couche stratosphérique d'ozone.

Lorsque vous vous débarrassez d'un ancien réfrigérateur, assurez-vous au préalable que le fluide réfrigérant à base de CFC en sera retiré ou qu'il sera éliminé, dans les deux cas par un technicien de service qualifié. Le rejet intentionnel de fluide réfrigérant à base de CFC dans l'atmosphère vous expose à des amendes et peines d'emprisonnement en vertu des dispositions prévues par la législation.

## IMPORTANT



Veillez conserver ces instructions pour usage par l'inspecteur local. Veuillez observer tous les règlements et ordonnances.

**Remarque à l'intention de l'installateur** – Veillez bien à laisser les présentes instructions au client.

**Remarque à l'intention du consommateur** – Veuillez conserver les présentes instructions avec votre manuel de l'utilisateur. Ils vous permettront de vous y reporter ultérieurement.

## Définitions

 <b>AVERTISSEMENT</b> 
<b>AVERTISSEMENT</b> – Cette mention précède une instruction assortie d'un danger de mort ou de blessures graves si vous ne respectez pas son contenu.

 <b>PRUDENCE</b> 
<b>PRUDENCE</b> – Cette mention précède une instruction assortie d'un risque de blessures légères ou de dégâts si vous ne respectez pas son contenu.

**i** Ce symbole sert à attirer votre attention sur un aspect particulier.

## Félicitations

En achetant ce nouveau congélateur, vous avez opté pour un appareil ménager moderne et de haute qualité.

Votre congélateur se distingue par une consommation d'énergie économique.

Avant de quitter notre usine, chaque appareil est soigneusement vérifié pour assurer qu'il fonctionne correctement et se trouve en parfait état.

Si vous souhaitez des précisions concernant en particulier l'installation et le raccordement de l'appareil, n'hésitez pas à contacter le service après-vente (voir «Service après-vente»).

Sur notre site Web, vous trouverez des informations avancées et tout un choix de nos produits.

Veillez lire les présentes instructions d'utilisation, les instructions d'installation ainsi que les informations jointes à l'appareil, et l'utiliser en les respectant.

Conservez tous ces documents car ils pourront servir à un éventuel futur propriétaire.

## Information générale

Cet appareil convient pour :

- ranger des produits surgelés
- congeler des produits alimentaires
- fabriquer des glaçons

Cet appareil a été uniquement conçu pour une utilisation domestique.

# Présentation de votre nouvel appareil

Les présentes instructions d'utilisation valent pour plusieurs modèles. Il peut y avoir des différences entre les illustrations et votre appareil.

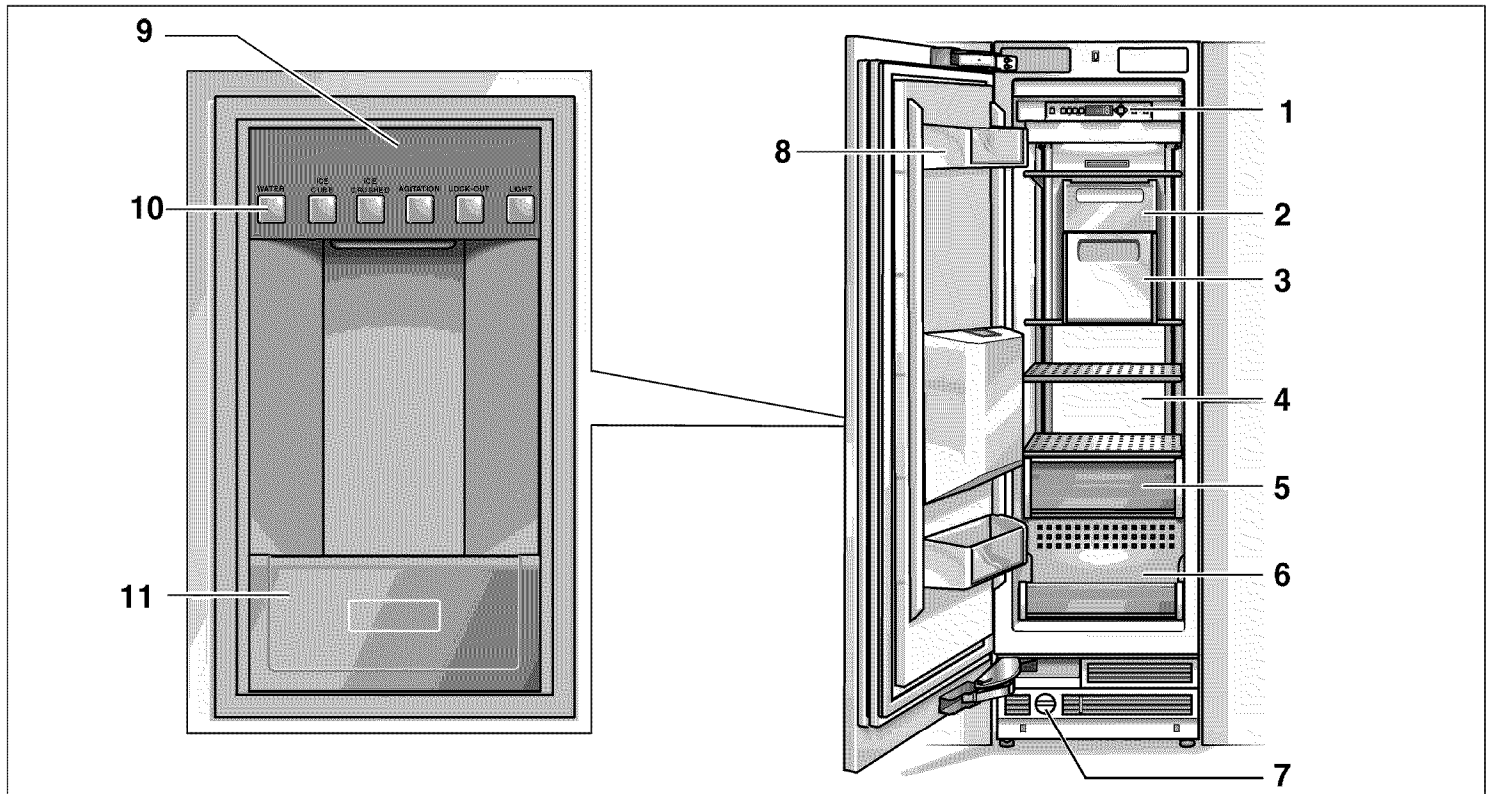

1. Panneau de commande.

2. Machine à glace

3. Bac à glaçons

4. Compartiment congélateur, destinées au rangement d'aliments surgelés.

5. Bac du congélateur destiné au rangement

6. Tiroir du congélateur

7. Filtre à eau

8. Casiers en contre-porte

9. Distributeur de glace et d'eau

10. Panneau à touches du distributeur

11. Porte-pichet dépliable

# Installation



## AVERTISSEMENT



N'installez pas cet appareil

- en plein air,
- dans un environnement très humide
- dans des pièces exposées au risque de gel.

L'appareil est très lourd.

Pour connaître les poids à vide, reportez-vous au tableau suivant :

Congélateur de 18"	255 lbs/115 kg
Congélateur de 24"	300 lbs/135 kg
Congélateur de 30"	335 lbs/150 kg

## Local d'installation

Il faudra installer l'appareil dans une pièce sèche et bien aérée.

La température ambiante ne doit pas descendre en dessous de 55 °F (13 °C) ni monter au-dessus de 110 °F (43 °C), faute de quoi l'appareil risque de mal fonctionner.

L'emplacement ne doit pas être directement exposé aux rayons solaires ou proche de sources de chaleur telles qu'une chaudière, un radiateur, etc.

S'il n'y a pas moyen d'éviter une installation à proximité d'une source de chaleur, utilisez un panneau isolant approprié ou respectez les distances minimum suivantes par rapport à la source de chaleur :

- 1,2" (3 cm) d'une cuisinière électrique,
- 12" (30 cm) d'une chaudière au fuel ou à combustible solide.

## Cavité d'installation

Pour une installation sans incident de l'appareil et pour qu'ensuite la façade du meuble soit esthétique, il est important que la cavité d'installation ait bien les dimensions spécifiées.

Assurez-vous en particulier que la cavité est carrée. Vous pouvez le vérifier avec des moyens appropriés, par exemple un niveau à bulle, des mesures en diagonale, etc.

## Mobilier/Appareillages

Le nouvel appareil sera monté de façon sûre contre des meubles et d'autres appareillages adjacents et situés au dessus.

Pour cette raison, il est d'une importance essentielle que tous les meubles/appareils susceptibles d'être fixés puissent être connectés de façon sûre contre le sol ou contre le mur par des moyens appropriés.

## Sol

Pour être sûr que l'appareil a été installé de façon sûre et qu'il fonctionne correctement, le sol doit être plat et horizontal.

Le sol doit être constitué d'un matériau dur et rigide.

La surface d'installation doit se trouver au même niveau que le reste de la pièce.

Compte tenu du poids élevé de l'appareil lorsqu'il est plein, il faut que le sol offre la portance nécessaire. Pour connaître les poids des appareils pleins, reportez-vous au tableau suivant :

- Congélateur 18" 560 lbs/250 kg
- Congélateur 24" 780 lbs/350 kg
- Congélateur 30" 950 lbs/425 kg

En cas de doute, contactez un architecte ou un expert en bâtiment.

## Installation et raccordement de l'appareil



## PRUDENCE



Faites installer l'appareil par un électricien agréé, qui respectera ce faisant les instructions d'installation ci-jointes.

Après avoir installé l'appareil, attendez au moins une demi-heure avant de le mettre sous tension. Pendant le transport, l'huile du circuit de réfrigération peut s'être déplacée.

Nettoyez l'intérieur de l'appareil avant de le mettre sous tension pour la première fois.



## Raccordement à l'alimentation électrique

### AVERTISSEMENT

#### Risque de choc électrique

- Branchez la fiche mâle à 3 broches de l'appareil dans une prise à 3 orifices femelles reliée à la terre.
- Ne retirez pas la broche de raccordement à la terre.
- N'utilisez pas d'adaptateur.
- N'utilisez pas de prolongateur.

Le non-respect de ces instructions s'assortit d'un danger de mort, d'incendie ou de choc électrique.

### AVERTISSEMENT

Un branchement incorrect du fil de raccordement à la terre peut occasionner un choc électrique. Si vous n'êtes pas sûr que l'appareil est correctement relié à la terre, faites-le vérifier par un électricien agréé ou un technicien du service après-vente.

L'appareil est livré avec un cordon d'alimentation électrique à trois fils et figurant dans la liste UL.

Cet appareil requiert d'être raccordé à une prise femelle à trois fils.

L'installation de cette prise est une opération exclusivement réservée à un électricien agréé.

## Raccordement de l'eau

Il faut un raccordement à l'eau froide pour que le distributeur automatique de glaçons puisse fonctionner. La pression de l'eau doit être comprise entre 25 et 120 p.s.i. (1.72 et 8.25 bar).

L'installation doit se conformer aux règlements locaux en matière de plomberie ainsi qu'à la législation locale et celle de votre État.

Dans le cadre du raccordement de l'eau à l'appareil, il faut installer une vanne de fermeture séparée.

Cette vanne de fermeture ne doit pas se trouver derrière l'appareil. Il est recommandé de la placer directement à côté de l'appareil (unité de base) ou en tout autre endroit facile d'accès.

## Allumage de l'appareil

- Appuyez sur le bouton POWER.

Une fois que l'appareil se trouve sous tension, il commence à refroidir. L'éclairage est allumé lorsque les portes se trouvent en position ouverte.

 Les températures pré réglées (réglages reçus en usine) sont atteintes après quelques heures. Attendez tout ce temps avant de ranger des produits alimentaires dans l'appareil.

 N'utilisez pas les premiers glaçons fabriqués par le distributeur. Jetez les glaçons produits au cours des 24 premières heures consécutives à l'enclenchement du distributeur.

Pour modifier les températures réglées, reportez-vous à «Réglage de la température»

# Extinction et débranchement de l'appareil

## Extinction de l'appareil

- ❑ Appuyez sur le bouton **POWER**.

**i** Si l'appareil doit rester plus de 2 semaines sans fonctionner, retirez le filtre à eau. Avant de rallumer l'appareil, mettez un filtre neuf en place (voir «Remplacement du filtre»).

## Débranchement de l'appareil

Si l'appareil doit rester assez longtemps sans servir :

- ❑ Fermez la conduite d'alimentation en eau.
- ❑ Fermez la conduite d'alimentation en eau plusieurs heures avant d'éteindre l'appareil.
- ❑ Retirez le filtre à eau et jetez-le. Sécurisez la coiffe du filtre !
- ❑ Retirez tous les produits alimentaires présents dans l'appareil.
- ❑ Débranchez la fiche mâle de la prise de courant ou ramenez le disjoncteur en position éteinte.
- ❑ Videz le bac à glaçons.
- ❑ Nettoyez l'intérieur de l'appareil (voir «Nettoyage de l'appareil»).
- ❑ Pour empêcher l'apparition d'odeurs, laissez les portes ouvertes.

# Fonctions

## Alarme porte ouverte

Si l'une des portes de l'appareil est restée ouverte plus d'une minute, une alarme sonore retentit.

Pour éteindre l'alarme, appuyez sur le bouton **ALARM OFF** et refermez la porte. Si la porte n'est toujours pas correctement refermée, l'alarme se remanifeste une minute plus tard.

# Aménagement variable de l'intérieur

Vous pouvez réaménager les clayettes à l'intérieur de l'appareil ainsi que les casiers en contre-porte comme vous le souhaitez.

## Clayettes

Chaque clayette est réglable en hauteur.

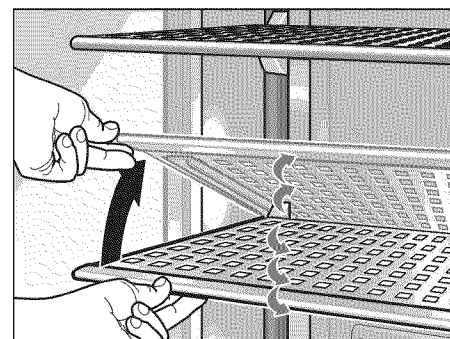

- ❑ Soulevez l'avant de la clayette puis haussez ou abaissez-la dans les guides.
- ❑ Abaissez la clayette jusqu'à atteindre la position voulue puis faites-la encocher dans les orifices pré-réglés dans le guide.

Pour retirer les clayettes :

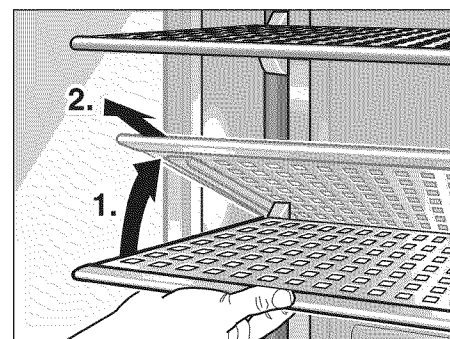

- ❑ Soulevez l'avant de la clayette et déplacez-la vers le haut jusqu'au cran sur le rail de guidage.

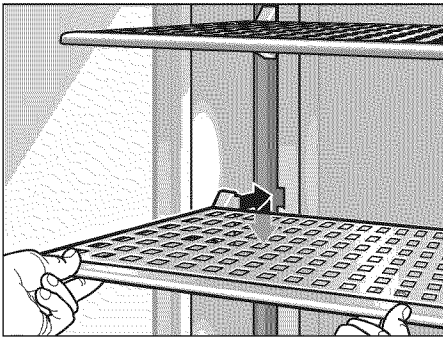

- ☐ Positionnez la clayette sur la hauteur voulue puis appuyez.

### Casier de stockage en contre-porte

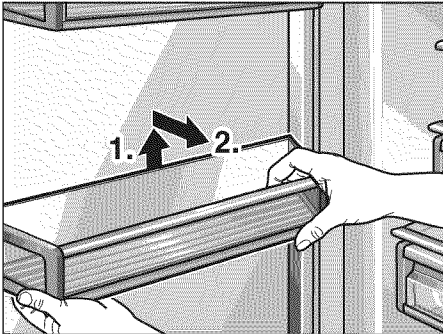

- ☐ Soulevez le casier pour le retirer.

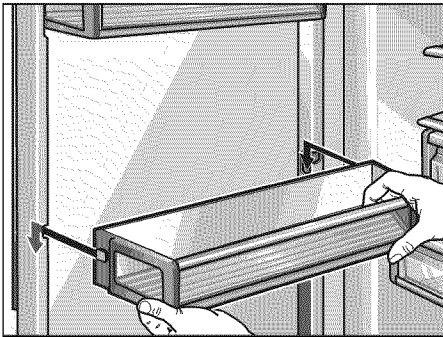

- ☐ Positionnez le casier sur la hauteur voulue puis appuyez.

### Tiroirs

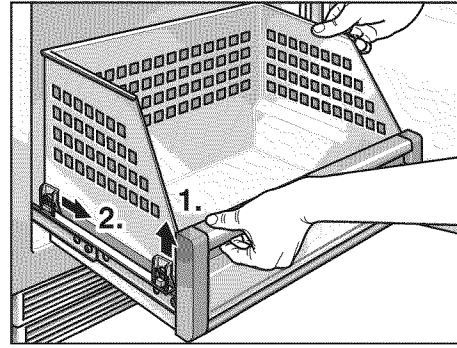

- ☐ Pour retirer chaque tiroir, soulevez-le légèrement puis retirez-le.

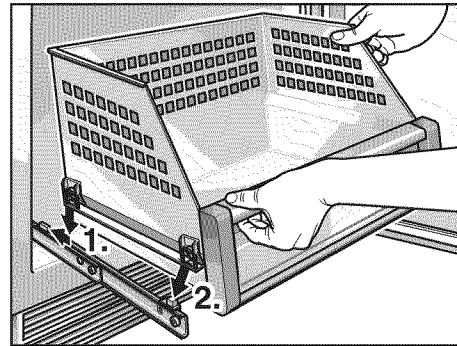

- ☐ Pour remettre les tiroirs en place, soulevez légèrement la partie avant puis réinsérez-les dans leur logement. Soulevez le tiroir puis faites-le coulisser en arrière.

### Bac à glaçons

Pour ranger de grandes quantités de produits frais, vous pouvez enlever le bac à glaçons (voir «Distributeur de glace et d'eau»).

**⚠ PRUDENCE ⚠**

Avant d'enlever le bac à glaçons, vous devez arrêter la machine à glace.

# Panneau de commande

Pour profiter de toutes les fonctions de votre appareil, nous recommandons que vous vous familiarisiez en profondeur avec le panneau de commande et les possibilités de réglage.

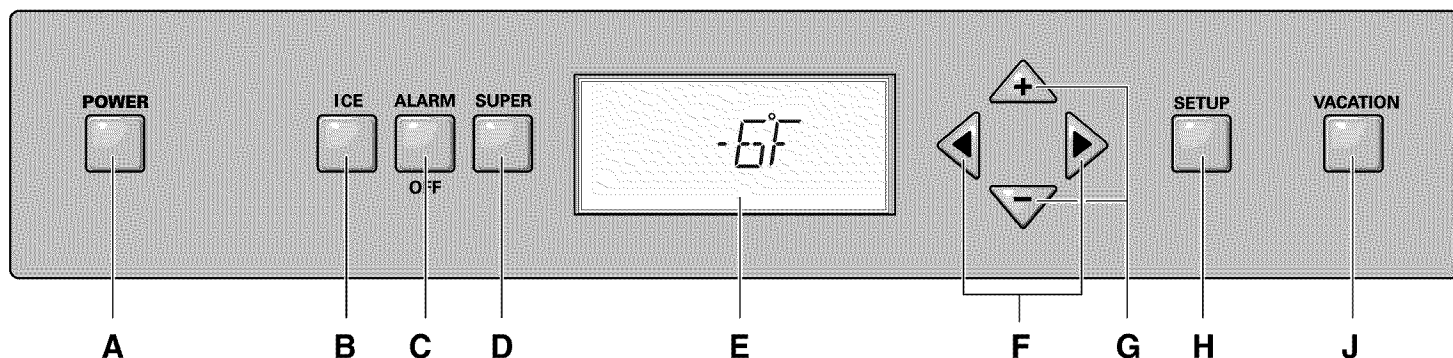

## A Bouton POWER

Il sert à allumer et éteindre l'appareil.

### ⚠ ATTENTION !

Même après que vous avez éteint l'appareil par le bouton POWER, l'appareil reste connecté au secteur électrique !

## B Bouton ICE

Ce bouton sert à allumer et éteindre le distributeur de glaçons. Voir aussi la section intitulée «Distributeur de glaçons».

## C Bouton ALARM OFF

Ce bouton sert à éteindre une alarme. Voir la section intitulée «Messages d'avertissement apparus à l'afficheur»

## D Bouton SUPER

Ce bouton allume et éteint la fonction Super :  
Voir la section intitulée «Fonction Super».

## E Afficheur

La température réglée requise de l'appareil apparaît à l'afficheur. Les fonctions spéciales activées sont indiquées par des symboles tels que **SUPER** ❄ par exemple.

En mode Configuration, les menus ainsi que les options de réglage apparaissent à l'afficheur. Voir la section intitulée «Mode Configuration»

## F Boutons ◀▶

Ces boutons servent à sélectionner les menus en mode Configuration. Voir la section intitulée «Mode Configuration».

Les boutons ◀▶ servent à activer l'ajustage requis de température. Voir la section intitulée «Réglage de la température».

## G Boutons + -

Ils servent à sélectionner les paramètres disponibles du menu. Voir la section «Mode Configuration»

Les boutons + et - servent à activer l'ajustage requis de la température. Voir la section intitulée «Réglage de la température»

## H Bouton SETUP

Ce bouton sert à activer et désactiver le mode Configuration. Lorsque vous mettez fin au mode Configuration en appuyant sur le bouton SETUP, l'appareil enregistre les modifications des réglages.

## J Bouton VACATION

Ce bouton sert à activer et désactiver le mode Vacances :  
Voir la section intitulée «Mode Vacances».

**i** Si dans le menu SIGNAL SONORE vous avez réglé le son sur ON, l'appareil émet un signal sonore de confirmation chaque fois que vous appuyez sur un bouton.

## Symboles à l'afficheur

	La fonction Super a été activée. Voir page 34.
	Le mode Vacances a été activé. Voir page 36.
	Options de réglage dans le mode Configuration. Voir page 35.
	Une alarme s'est affichée. Voir page 40.
	Un message concernant le filtre s'est affiché. Voir page 48.
	La machine à glace est allumée, voir page 43.

# Réglage de la température

Vous pouvez régler la température dans une plage comprise entre 7 °F et -9 °F (-14 °C et -23 °C). Nous recommandons de la régler sur 0 °F (-18 °C).

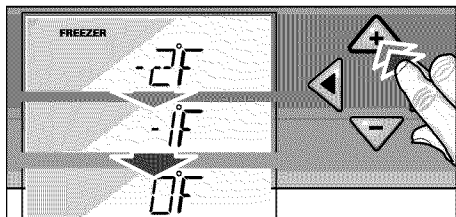

Vous pouvez modifier la température par les boutons + (température plus élevée) ou - (température moins élevée). La température se règle par pas de 1 °F (0,5 °C).

- Activez le mode Configuration par le biais des boutons ◀ ou ▶. Le symbole **FREEZER** s'affichent.
- Réglez l'appareil sur la température voulue à l'aide des boutons + (température plus élevée) ou - (température moins élevée).

## Fonction Super

La fonction Super sert à congeler de grandes quantités de produits alimentaires frais. Suivant la quantité, il faudra l'enclencher quelques heures avant de ranger les produits frais. En général, 4-6 heures avant suffisent. Si vous voulez utiliser la puissance de congélation maximale, il faudra enclencher la supercongélation 24 heures plus tôt.

Si vous avez activé cette fonction, la température de l'appareil descend le plus fortement possible, jusqu'à atteindre une température pré-réglée à la fabrication.

Pour activer la fonction, appuyez sur le bouton SUPER.

Le symbole **SUPER** \* et la température Super s'affichent.

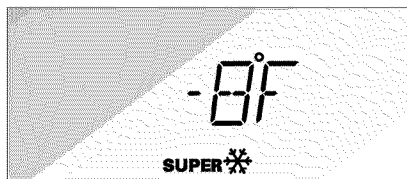

Pour désactiver cette fonction, vous pouvez

- Appuyer à nouveau sur le bouton SUPER
  - Activer la fonction Eco
  - Activer le mode Vacances
  - Activer le mode Sabbat
- La fonction Super s'éteint automatiquement deux jours et demi après au plus tard.

## Mode Configuration (Setup)

Plusieurs menus vous permettent d'ajuster les fonctions de l'appareil sur vos besoins personnels. Pour effectuer les réglages correspondants, rendez-vous dans le mode CONFIGURATION.

Pour activer le mode Configuration :

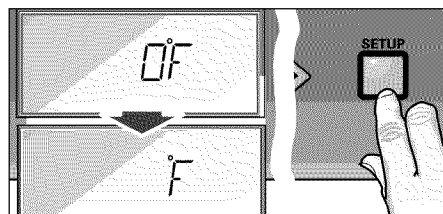

- Appuyez sur le bouton SETUP.

Le premier menu (unité de température) s'affiche.

Pour passer au menu suivant :

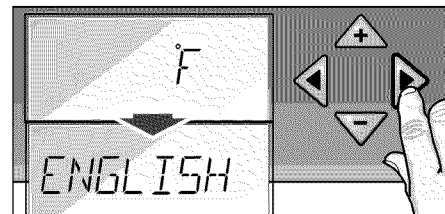

- Appuyez sur le bouton ◀ ou ▶. Le menu suivant et le réglage actuel (On/Off habituellement) s'affichent.

Pour sélectionner les différentes options de réglage à l'intérieur d'un même menu :

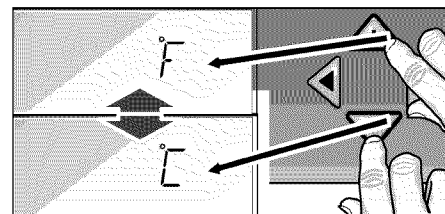

- Appuyez sur le bouton + ou -.
- Si vous avez modifié un réglage, l'appareil l'enregistre dès que vous passez au menu suivant par le bouton ◀ ou ▶.

Pour quitter le mode Configuration :

- Appuyez sur le bouton SETUP. Cette action sauvegarde tous les réglages modifiés.
- Si vous n'appuyez sur aucun bouton dans les 30 secondes, le mode Configuration prend fin automatiquement. Tous les réglages modifiés sont sauvegardés. La température requise s'affiche à nouveau.

# Réglages modifiables en mode Configuration (Setup)

Menu	Options de réglage	Displayed text
Unité de température	°F (degrés Fahrenheit) °C (degrés Celsius)	°F °C
Langue	Anglais Français	ENGLISH FRANCAIS
Signal sonore	On Off	TONE
Mode Économie d'énergie (fonction ECO)	On Off	ECO MODE

## Unité de température

L'appareil peut afficher la température en degrés Fahrenheit (°F) ou en degrés Celsius (°C).

- Appuyez sur le bouton SETUP.

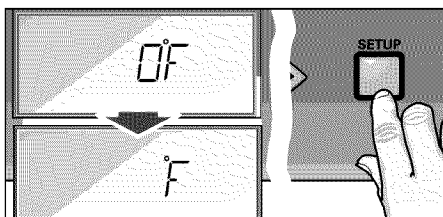

Le premier menu (unité de température) s'affiche.

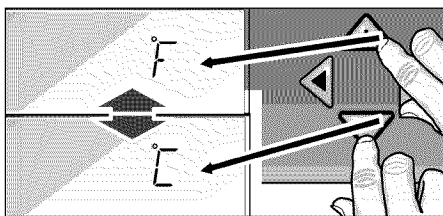

- Appuyez sur le bouton + ou - pour commuter entre les degrés Fahrenheit (°F) ou les degrés Celsius (°C).
- Appuyez sur le bouton SETUP pour enregistrer ce réglage.

## Réglage de la langue

Une fois que l'appareil a été mis sous tension, les messages d'erreur et les réglages en mode CONFIGURATION s'affichent en anglais.

A titre d'alternative, vous pouvez les faire afficher en français.

- Activez le mode Configuration.
- Appuyez sur le bouton ► jusqu'à ce que la mention ENGLISH s'affiche.

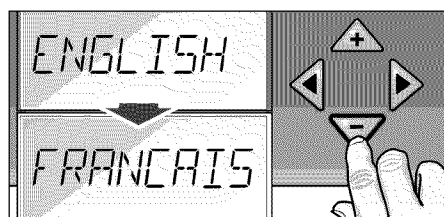

- Appuyez sur le bouton + ou - pour commuter sur FRANCAIS.
- Appuyez sur le bouton SETUP pour enregistrer ce réglage.

## Mode Économie d'énergie

Lorsque la fonction Eco est active, l'appareil commute sur un mode destiné à économiser de l'énergie. La température requise par la fonction Eco pour consommer moins d'énergie a été réglée à la fabrication. De même, dans ce mode, le rétroéclairage de l'afficheur est moins intense.

L'activation de la fonction Eco a lieu en mode Configuration.

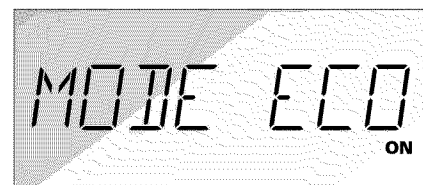

- Appuyez sur le bouton + ou - pour ACTIVER OU DÉACTIVER ce mode.
- Appuyez sur le bouton SETUP pour sauvegarder ces réglages.

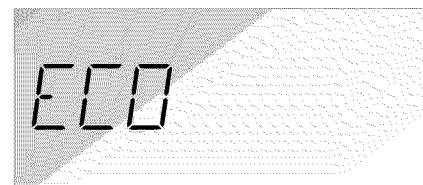

La mention ECO apparaît à l'afficheur.

Vous pouvez désactiver la fonction Eco en :

- La désactivant dans le mode Configuration
- Activant la fonction Super
- Modifiant la température requise de l'appareil
- Éteignant l'appareil par le bouton POWER.

## Mode Vacances

Si vous devez vous absenter pendant une période prolongée, vous pouvez commuter l'appareil sur un mode consommant moins d'énergie. Si vous avez activé le mode Vacances :

- L'appareil commute sur le mode Économie d'énergie (voir la section intitulée «Fonction Eco»),
- La fonction Super prend fin (si vous l'aviez activée).
- L'éclairage intérieur s'éteint,
- Le distributeur de glaçons s'éteint.

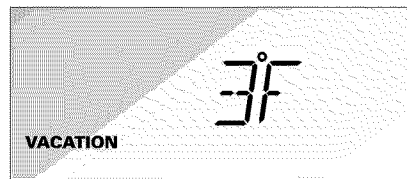

Pour commuter l'appareil sur le mode Vacances :

- Appuyez sur le bouton VACATION.

Le symbole **VACATION** (VACANCES) s'affiche.

Pour mettre fin au mode Vacances, appuyez sur le bouton VACATION. L'appareil se sert à nouveau des réglages antérieurement effectués et des températures antérieurement réglées.

## Mode Sabbat

Lorsque le mode Sabbat est actif :

- La fonction Super prend fin (si vous l'aviez activée).
- Le distributeur de glaçons s'éteint.
- Le signal sonore de confirmation ne retentit pas (si vous l'aviez activé) lorsque vous appuyez sur le bouton.
- L'éclairage intérieur s'éteint.
- La luminosité du rétro-éclairage diminue.

Pour activer le mode Sabbat :

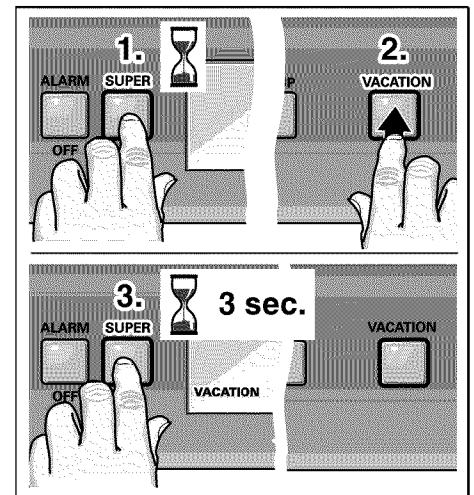

- Appuyez sur la touche SUPER et maintenez-la appuyée.
- Appuyez sur le bouton VACATION.
- Maintenez la touche SUPER appuyée pendant 3 secondes supplémentaires. Le symbole **VACATION**, affiché, clignote.



La mention **SABBATH** s'affiche. Pour mettre fin au mode Sabbat, appuyez sur le bouton VACATION. L'appareil se sert à nouveau des réglages antérieurement effectués et des températures antérieurement réglées.

# Congélation et rangement

## Rangement de produits congelés

### PRUDENCE

Ne recongelez pas des produits en train de dégeler ou qui ont dégelé. Avant de les recongeler, faites les bouillir ou frire.

Consommez ces produits recongelés assez longtemps avant leur date limite de conservation.

Lorsque vous achetez des produits alimentaires surgelés, respectez bien les instructions suivantes :

- Vérifiez si l'emballage est endommagé.
- Vérifiez la date limite de vente.
- La température du congélateur de supermarché doit être d'au moins 0 °F (-18 °C), ou encore plus basse. Si ce n'est pas le cas, la durée de conservation des produits alimentaires est plus courte.
- Achetez les produits surgelés en dernier. Enveloppez-les dans du papier journal ou placez-les dans un sac isotherme avant de les emporter chez vous.
- Une fois chez vous, rangez les produits surgelés immédiatement dans le compartiment congélateur. Consommez les produits surgelés avant expiration de la date limite de vente.

## Congeler soi-même des aliments

Ne mettez à congeler que des produits frais et non abîmés. Pour les empêcher de perdre leur goût ou de sécher, placez-les dans des récipients hermétiques. Congelez-les le plus rapidement possible.

## Comment emballer correctement les produits alimentaires

- Placez les aliments dans l'emballage.
- Chassez tout l'air de l'emballage.
- Obturez l'emballage de façon hermétique.
- Étiquetez l'emballage en faisant figurer le contenu et la date.

### Les matériaux suivants ne conviennent pas pour emballer les produits alimentaires :

Papier d'emballage, papier sulfurisé, cellophane, sacs poubelles et sacs de courses déjà utilisés.

### Les matériaux suivants conviennent pour emballer les produits alimentaires :

Film plastique, film de polyéthylène, feuille d'aluminium et boîtes pour congélateur. Vous pouvez vous procurer ces produits chez votre revendeur.

### Les matériaux suivants conviennent pour rendre les emballages hermétiques :

Rubans en caoutchouc, clips en plastique, ficelle, ruban adhésif résistant au froid ou assimilés.

-  Vous pouvez obturer les sachets et feuilles en polyéthylène au moyen d'un appareil à souder.

## Dégeler les produits congelés

Suivant le type d'aliment et ce à quoi il doit servir, faites-le dégeler :

- à la température ambiante
- dans le réfrigérateur
- dans un four électrique avec/sans ventilateur d'air chaud
- dans un four à micro-ondes.

Aliments	Durée de stockage
<b>Beurre</b>	entre 6 et 9 mois
<b>Lait, crème</b>	
<b>Fromage frais à tartiner</b>	déconseillé
<b>Fromage blanc</b>	
<b>Fromage à pâte dure</b>	entre 4 et 6 mois
<b>Œufs</b>	
frais, en coquille	Ne pas congeler !
les jaunes et blancs crus	entre 9 et 12 mois
<b>Mayonnaise</b>	Ne pas congeler !
<b>Petites saucisses</b>	
emballage ouvert	entre 1 et 2 mois
emballage fermé	entre 1 et 2 mois
<b>Bacon</b>	1 mois
<b>Viande de porc en conserve</b>	entre 1 et 2 mois
<b>Plats précuisinés emballés sous vide, non encore ouverts</b>	entre 3 et 4 mois
<b>Corned beef</b>	1 mois (égoutté)



Aliments	Durée de stockage
<b>Bœuf, veau, agneau, porc</b>	
frais	entre 4 et 12 mois
cuit	entre 2 et 3 mois
<b>Volaille</b>	
fraîche	entre 9 et 12 mois
cuite	entre 4 et 6 mois
<b>Légumes</b>	
Asperges	
Brocoli, petits pois, haricots de Lima, chou-fleur	entre 8 et 10 mois
Carottes, betteraves et turnips, laitue	
Oignons, poivrons	
<b>Fruits</b>	
Pommes	8 mois (cuites)
Abricots, baies, cerises	6 mois
Grappes de raisins	1 mois (entières)
Ananas, en tranches	entre 6 et 12 mois

Source : United States Department of Agriculture, FSIS

## Distributeur de glace et d'eau

Il met à disposition selon le besoin

- de l'eau refroidie
- des glaçons
- de la glace pilée.



### AVERTISSEMENT



N'utilisez pas de récipient fragile pour servir l'eau ou la glace car vous risqueriez de vous blesser avec le verre cassé.

Eloignez les doigts de l'ouverture du distributeur.

Risque de blessures avec les lames du broyeur.



Le distributeur de glace et d'eau ne fonctionnera pas si l'appareil n'est pas branché au secteur et raccordé à l'arrivée d'eau.

## En mettant en marche votre nouvel appareil, observez les signes suivantes :

Une fois l'appareil raccordé, les conduites contiennent toujours des bulles d'air.

Faites couler l'eau potable et jetez-la jusqu'à ce que l'eau sorte sans bulles. Jetez les cinq premiers verres.

A la première utilisation de la machine à glace, n'utilisez pas les 30 à 40 premiers glaçons par mesure d'hygiène.

## Qualité de l'eau potable

Tous les matériaux entrant dans la fabrication du distributeur de boissons sont inodores et ne transmettent pas de goût.

Si l'eau présente un arrière-goût, ceci peut venir :

- de la teneur en minéraux et en chlore de l'eau potable,
- des matériaux de la conduite d'eau domestique ou du tuyau de raccordement de l'appareil.
- de la fraîcheur de l'eau potable (si le distributeur n'a pas été utilisé pendant longtemps, l'eau peut avoir un goût "d'eau fétide". Dans ce cas, tirez environ un gallon d'eau puis jetez-le).



### PRUDENCE



Le filtre à eau monté filtre uniquement les particules présentes dans l'eau d'alimentation, pas les bactéries ou les microbes.

## Les glaçons dégagent-ils une odeur inhabituelle ?

La glace est un matériau poreux capable d'absorber les odeurs présentes dans son environnement. Les glaçons qui ont séjourné longtemps dans le bac à glaçons peuvent absorber de telles odeurs, rester collés les uns aux autres et diminuer progressivement de volume.

Nous recommandons de ne plus utiliser de tels glaçons.

Autres méthodes pour prévenir l'apparition d'odeurs :

- Il faudrait nettoyer de temps en temps le bac à glaçons avec de l'eau chaude.
- Vérifiez si le congélateur contient des produits alimentaires abîmés ou dont la date de conservation est dépassée. Pour empêcher l'accumulation d'odeurs, il faudrait ranger dans des emballages hermétiques les aliments qui dégagent par nature une odeur.
- Selon le modèle, vous devrez peut-être remplacer le filtre à eau.
- Dans certains cas, il faudra vérifier la qualité du raccordement de l'eau dans la maison.

## Fonctionnement de la machine à glace

Dès que le congélateur a atteint la température de congélation, le moule à glaçons se remplit d'eau et de l'air froid arrive directement sur le moule.

Une fois gelés, les glaçons tombent dans le bac à glaçons.

Parfois, les glaçons se collent les uns aux autres. Pour les séparer, une tige métallique placée dans le bac à glaçons tourne à intervalles réguliers (fonction d'agitation).

Lorsque le bac à glaçons est plein, la fabrication de glace s'arrête automatiquement.

La machine à glace peut fabriquer environ 125 glaçons en 24 heures.

### **⚠ PRUDENCE ⚠**

Ne placez pas de bouteilles ou d'aliments dans le bac à glaçons pour les refroidir rapidement car vous risqueriez de bloquer et d'endommager la machine à glace.

## Mise en marche de la machine à glace

- Assurez-vous que le bac à glaçons se trouve sous la machine à glace, poussé à fond.

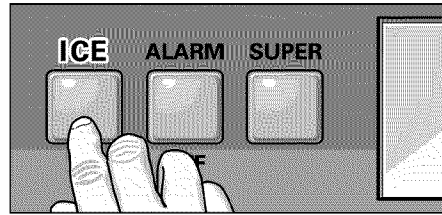

- Appuyez sur le bouton ICE du panneau de commande (si ce n'est déjà fait). Le symbole **ICE** (Glace) apparaît.

Après sa mise en marche, l'appareil met environ 24 heures pour préparer le premier lot de glaçons.

## Arrêt de la machine à glace

- Le tuyau d'alimentation d'eau doit être coupée plusieurs heures avant d'arrêter la machine à glace.

Pour arrêter la machine à glace :

- Appuyez sur le bouton ICE.
- Retirez le bac à glaçons, videz-le et remettez-le en place. Vérifiez qu'il est bloqué dans le support.

## Boutons du panneau à touches du distributeur



Bouton de distribution d'eau.



Bouton de distribution de glaçons.



Bouton de distribution de glace pilée.



Mise en marche / arrêt de la fonction d'agitation.



Bouton de verrouillage du panneau à touches du distributeur (protection enfant).

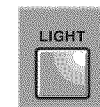

Mise en marche / arrêt du fonctionnement permanent de l'éclairage du distributeur.

## Distribution d'eau

- Posez un pot à eau approprié sur la plaque ajourée.

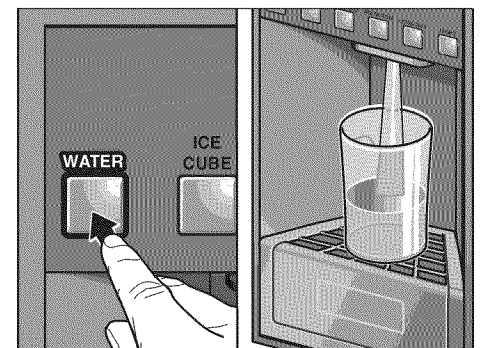

- Appuyez sur le bouton de distribution d'eau. L'eau s'arrête de couler lorsque vous relâchez le bouton.

### Conseils :

L'eau provenant du distributeur d'eau est refroidie à une température agréable au palais. Si vous préférez de l'eau plus froide, mettez des glaçons dans le verre avant de vous servir en eau.

## Distribution de glace

### ⚠ PRUDENCE ⚠

Risque d'endommager l'appareil !  
N'utilisez pas la fonction de distribution plus de 3 minutes pendant une période de 15 minutes. Attendez quelques minutes avant de vous servir à nouveau en glace.

- ❑ Placez un pot à eau approprié sur la plaque ajourée.

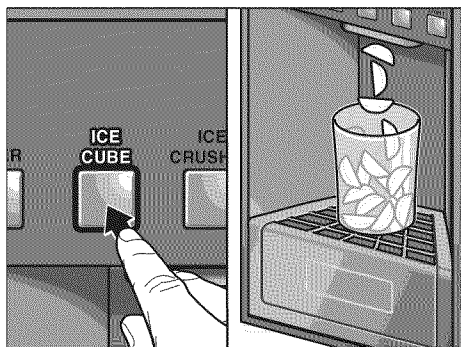

- ❑ Appuyez sur le bouton de distribution de glaçons. La distribution s'arrête lorsque vous relâchez le bouton.

ou bien

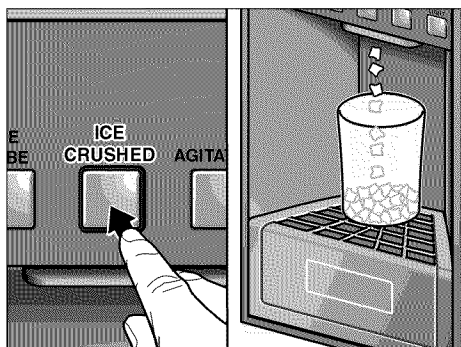

- ❑ Appuyez sur le bouton de distribution de glace pilée. La distribution s'arrête lorsque vous relâchez le bouton.

- i** Relâchez le bouton lorsque le pot à eau est presque plein. La glace se trouvant dans l'ouverture de distribution peut faire déborder le récipient ou bloquer l'ouverture de distribution.

## Porte-pichet dépliable

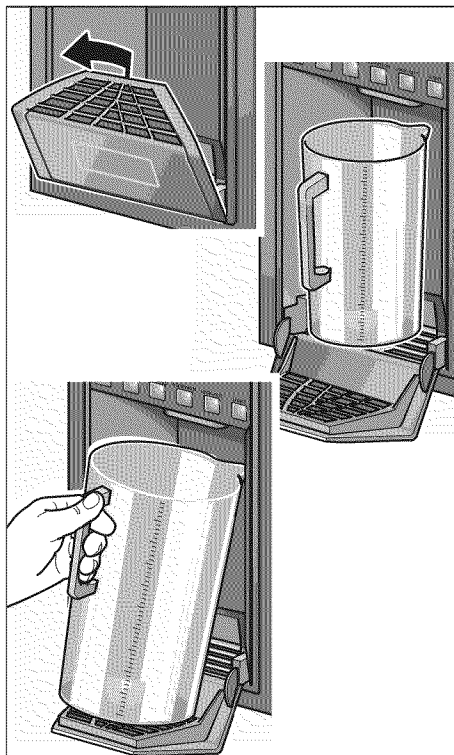

Pour obtenir une grande quantité d'eau ou de glace, dépliez le porte-pichet. Vous pouvez maintenant placer un pot plus grand.

## Retrait et nettoyage du porte-pichet

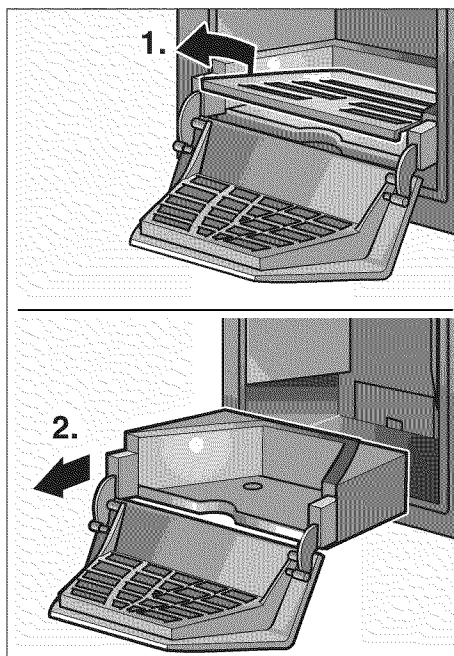

L'eau qui a débordé est recueillie dans le plateau collecteur d'eau du porte-pichet. Vous pouvez vider et nettoyer le bac collecteur d'eau en extrayant le porte-pichet.

## Retrait et nettoyage du bac à glaçons

Si vous ne vous êtes pas servi de glaçons pendant une période prolongée, ils vont se contracter, présenter un goût fétide et s'agglutiner.

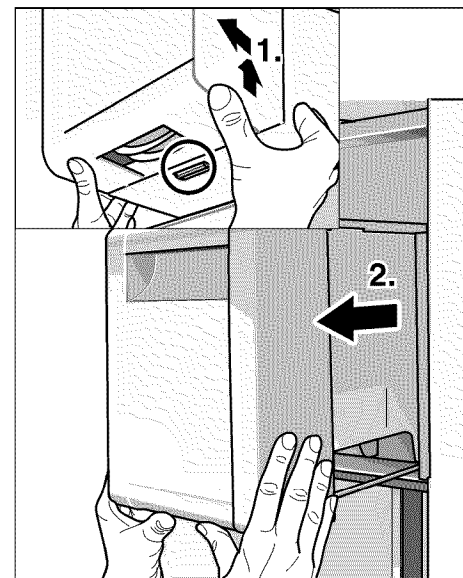

- ❑ Extrayez le bac à glaçons.

### Un bac plein est lourd !

- ❑ Videz le bac puis nettoyez-le à l'eau tiède.
- ❑ Séchez complètement le bac et la plaque vissée pour éviter que les nouveaux glaçons s'agglutinent.
- ❑ Pour réinsérer le bac à glaçons, poussez-le à fond sur le support jusqu'à ce qu'il se bloque.

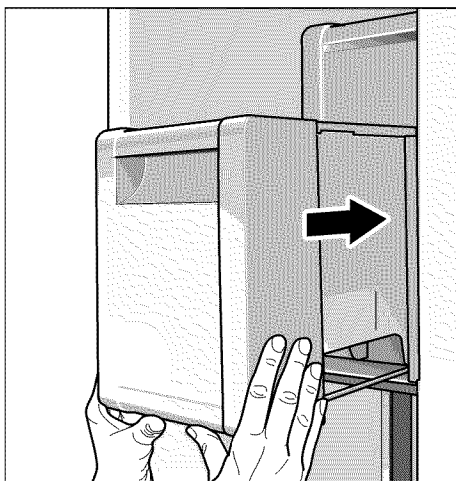

- ❑ Si vous n'arrivez pas à enfoncer complètement le bac, tordez la plaque vissée dans le bac.

## Protection enfant

Pour empêcher une utilisation involontaire, activez la protection enfant.

- ❑ Appuyez sur le bouton LOCK OUT du panneau à touches du distributeur pendant 3 secondes.

Réactiver les boutons du distributeur

- ❑ Appuyez à nouveau sur le bouton LOCK OUT pendant 3 secondes.

## Comment économiser de l'énergie

- Installez l'appareil dans un local sec et aéré ; ne l'exposez pas aux rayons solaires directs et ne le placez pas près d'une source de chaleur (radiateur, cuisinière par exemple). Si nécessaire, utilisez un panneau isolant.
- Laissez les boissons et aliments chauds refroidir avant de les ranger dans l'appareil.
- Pour décongeler les produits alimentaires, rangez-les dans le compartiment réfrigérateur. Leur basse température réfrigère les aliments déjà présents dans ce compartiment.
- Laissez la porte de l'appareil ouverte le moins longtemps possible !

## Dégivrage

L'appareil se dégivre automatiquement.

## Bruits de fonctionnement

### Bruits parfaitement normaux

**Ronflement** – Le groupe frigorifique fonctionne. Les ventilateurs intégrés dans le circuit de circulation d'air fonctionnent.

**Gargouillis, bourdonnements ou clapotis légers** – Le fluide réfrigérant circule dans les tubulures. L'eau afflue dans le distributeur de glaçons.

**Cliquetis sec** – Le moteur s'allume ou s'éteint. L'électrovanne équipant le raccord à eau s'ouvre ou se ferme.

**Léger bruit de chute** – Les glaçons tombent dans le bac à glaçons

**Bruits de rotation** – Pour empêcher les glaçons de coller les uns aux autres, une tige métallique tourne en permanence dans le bac de glaçons (la fonction d'agitation).

### Bruits faciles à supprimer

#### L'appareil n'est pas d'aplomb

Nivelez l'appareil à l'aide d'un niveau à bulle.

Servez-vous des pieds ajustables en hauteur de l'appareil ou placez quelque chose sous les pieds.

#### Les tiroirs, bacs ou clayettes vibrent ou sont coincés

Veillez vérifier si les pièces amovibles sont bien en assise et, si nécessaire, insérez-les à nouveau.

#### Des récipients se touchent

Écartez légèrement les récipients les uns des autres.

# Nettoyage de l'appareil

## **⚠ DANGER ⚠**

Pour éviter tout choc électrique, lequel peut occasionner des blessures (brûlures!) graves ou la mort, débranchez toujours la fiche mâle de l'appareil avant de le nettoyer. Après le nettoyage, rebranchez la fiche mâle dans la prise de courant.

## **⚠ AVERTISSEMENT ⚠**

Pour éviter des dommages corporels ou des dégâts matériels veuillez respecter les instructions suivantes :

- Ne nettoyez pas l'appareil avec un nettoyeur à vapeur.
  - Veillez bien à ce que l'eau de nettoyage ne puisse pas pénétrer dans l'éclairage ou sous le panneau de commande.
  - N'utilisez pas de détergents abrasifs ou acides ni de solvants car ils pourraient endommager la surface de l'appareil.
  - Ne nettoyez jamais les clayettes et les bacs au lave-vaisselle car ces pièces pourraient se déformer.
- Éteignez l'appareil par le bouton POWER ! Débranchez la fiche mâle de la prise de courant puis ramenez le disjoncteur en position éteinte.**
  - Nettoyez le joint de la porte avec de l'eau puis séchez-le soigneusement.

- Nettoyez l'appareil avec de l'eau tiède et un peu de produit à vaisselle.
- Veillez bien à ce que l'eau de nettoyage ne pénètre pas dans le panneau de commande ou l'éclairage.
- Lavez et rincez les clayettes et les bacs avec de l'eau savonneuse tiède.
- A l'aide d'une brosse à crins en plastique, enlevez doucement les salissures rebelles.
- Pour prévenir les taches, essuyez les clayettes et les bacs avec un essuie-tout doux immédiatement après le nettoyage.
- Vérifiez les orifices de ventilation sur le panneau.
- Enlevez les salissures avec une petite brosse.
- Après le nettoyage : Rallumez l'appareil en appuyant sur le bouton POWER.
- i** Demandez à votre revendeur de vous conseiller des produits de nettoyage et d'entretien spécialement destinés aux surfaces de l'appareil.
- Essuyez les surfaces de l'appareil avec un essuie-tout humide. Immédiatement après, essuyez à nouveau avec un essuie-tout sec.

# Odeurs

## **⚠ DANGER ⚠**

Pour éviter tout choc électrique, lequel peut occasionner des blessures (brûlures!) graves ou la mort, débranchez toujours la fiche mâle de l'appareil avant de le nettoyer. Après le nettoyage, rebranchez la fiche mâle dans la prise de courant.

Si l'appareil dégage des odeurs désagréables :

- Éteignez l'appareil par le bouton POWER !**
- Retirez tous les produits alimentaires de l'appareil.
- Nettoyez l'intérieur. Voir la section intitulée «Nettoyage de l'appareil».
- Changez le filtre à odeurs. Voir la section sur le «Changement des filtres»
- Pour empêcher l'apparition d'odeurs, emballez les aliments à odeur forte dans des récipients hermétiques.
- Empilez les produits alimentaires dans l'appareil.
- Rallumez l'appareil en appuyant sur le bouton POWER.
- 24 heures plus tard, vérifiez si les odeurs ont disparu.

### **Élimination des odeurs rebelles**

- Éteignez l'appareil par le bouton POWER !
- Retirez tous les produits alimentaires de l'appareil.
- Retirez les clayettes et contenueurs.
- Remplissez l'intérieur avec du papier journal préalablement froissé (n'utilisez pas de papier à magazine).
- Placez plusieurs briquettes de charbon de bois sur le papier.
- Fermez la porte de l'appareil et laissez-la fermée pendant 1 à 2 jours.

# Messages d'avertissement apparus à l'afficheur

Si plusieurs messages d'avertissement s'affichent simultanément, traitez-les individuellement.

Pendant l'affichage d'un message d'avertissement, les boutons sont inopérants.

## Alarme de température

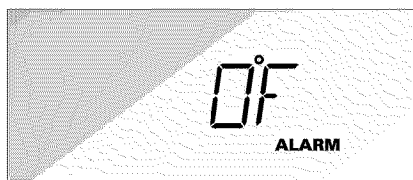

Une alarme de température se signale par le clignotement de la température requise et l'allumage du symbole **ALARM**. Un signal retentit également si vous avez activé la fonction SIGNAL SONORE dans le mode Configuration.

### Cause

- Panne de courant
- Vous avez rangé de grandes quantités d'aliments dans l'appareil.
- Appareil défectueux

### Remède

- Appuyez sur le bouton ALARM OFF.

Le signal sonore stoppe. La température la plus élevée qui a régné dans l'appareil s'affiche pendant plusieurs secondes.

- Déterminez la cause de cette alarme due à une température excessive.

- Une fois que l'appareil est revenu sur la température requise, le symbole **ALARM** et le signal sonore s'éteignent.

## Alarme «Porte ouverte»



### Cause

- Une porte de l'appareil n'a pas été refermée correctement ou est restée ouverte trop longtemps.

### Remedial action

- Fermez la porte. La mention disparaît de l'afficheur.

## Défaut capteur

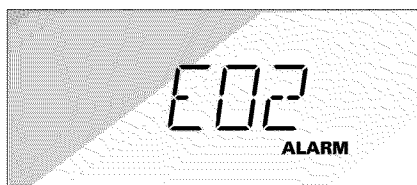

### Cause

- Présence possible d'un défaut technique.

### Remède

- Soumettez l'appareil à un autodiagnostic.

## Tension trop basse

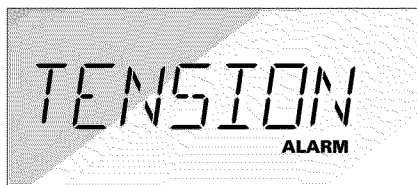

The display light has gone out.

### Cause

- La tension entrante du secteur est descendue en dessous du seuil inférieur admis.

### Remède

Les boutons sont inopérants. Une fois que la tension du secteur est revenue sur la valeur stipulée, le message d'alarme s'éteint. Si ce message reste affiché, prévenez votre compagnie distributrice d'électricité.

# Autodiagnostic de l'appareil

Avant d'appeler le service après-vente, soumettez l'appareil à un autodiagnostic.

- Éteignez l'appareil et attendez 5 minutes.
- Rallumez l'appareil. Maintenez les portes fermées.

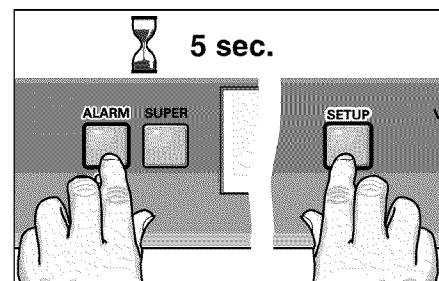

- Appuyez simultanément sur les boutons SETUP et ALARM OFF pendant 5 secondes.
- L'autodiagnostic commence. Différents messages s'affichent pendant cette opération.

Si pendant l'autodiagnostic l'appareil détecte un défaut, la mention **ALARM** et un message d'alarme correspondant (concernant un capteur par exemple) s'affichent.



Indiquez ce message d'erreur à votre revendeur ou au technicien du service après-vente.

Si l'autodiagnostic ne fait ressortir aucun défaut, la température requise s'affiche à la fin de l'autodiagnostic.

# Filtre à eau

## ⚠ DANGER ⚠

Pour ne pas encourir le risque d'une maladie grave ou un danger de mort, n'utilisez pas d'eau non sûre au plan microbiologique ou chimique, ou dont vous ne connaissez pas la qualité, sans l'avoir soumise à une désinfection ou à un traitement avant de lui faire traverser le filtre ou après le lui avoir fait traverser.

## Remplacement du filtre

### ⚠ AVERTISSEMENT ⚠

- Après avoir installé un filtre à eau neuf, n'utilisez pas les glaçons produits par le distributeur au cours des 24 premières heures de fonctionnement.
- Si vous n'avez pas prélevé de glaçons pendant une période prolongée, jetez tous les glaçons présents dans le bac ainsi que tous ceux produits au cours des 24 heures suivantes.
- Si l'appareil ou les glaçons n'ont pas été utilisés pendant plusieurs semaines ou mois, ou si les glaçons ont un goût ou une odeur désagréable, changez le filtre à eau.
- L'air prisonnier du circuit peut provoquer une éjection de l'eau et de la cartouche. Prudence lorsque vous la retirez.
- Il faudrait changer le filtre au moins tous les 6 mois.

Si la mention suivante s'affiche :

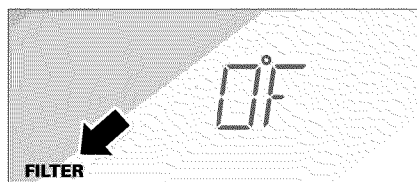

Cela signifie que la durée de vie maximale du filtre est sur le point d'expirer. Veuillez commander un nouveau filtre «UltraClarity».

Pour vous procurer un filtre de rechange «UltraClarity», veuillez contacter votre revendeur local ou appeler le **1-800-578-6890**.

Si la mention suivante s'affiche :



- Il faut changer le filtre immédiatement.

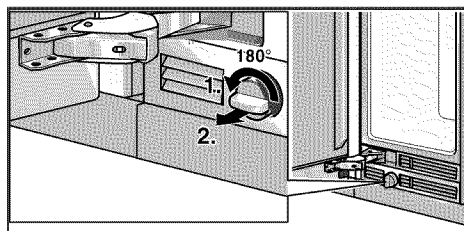

1. Faites tourner le couvercle du filtre de 90° à 180° en sens inverse des aiguilles d'une montre. Ce couvercle se trouve sur le panneau de base.
2. Tirez la cartouche usagée à vous pour la sortir de l'appareil.

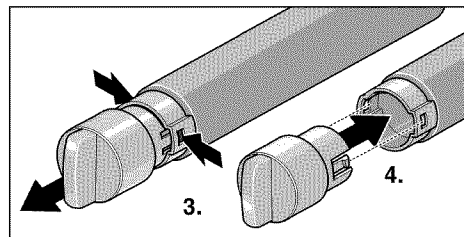

3. Retirez le couvercle du filtre usagé.

Retirez la cartouche neuve de son emballage et enlevez la coiffe protectrice.

4. Enfoncez le couvercle sur la cartouche filtrante neuve.

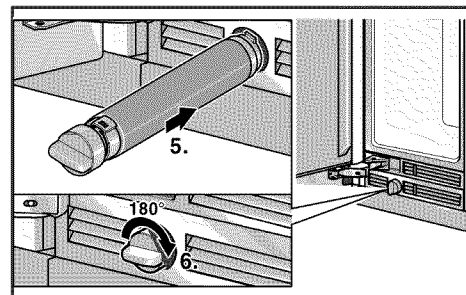

5. Présentez la cartouche filtrante à l'horizontale et poussez-la avec le couvercle complètement dans l'orifice ménagé dans le panneau de base.
6. Imprimez doucement à la cartouche filtrante une rotation de 90-180° dans le sens des aiguilles d'une montre, jusqu'à ce que la saillie du couvercle se retrouve à l'horizontale.

- i** Après avoir changé le filtre, réinitialisez le contenu de l'afficheur relatif au filtre.
- i** Vous pouvez utiliser l'appareil sans filtre à eau «UltraClarity». Si vous choisissez cette solution, remplacez le filtre à eau par une cartouche de substitution. Pour acheter une telle cartouche, veuillez contacter votre revendeur local ou appelez le 1-800-578-6890.

## Réinitialisation de la mention à l'afficheur relative au filtre

- i** Si vous ne réinitialisez pas le contenu de l'afficheur, il ne pourra pas vous indiquer quand le moment est venu de changer à nouveau le filtre.

Après chaque changement de filtre :

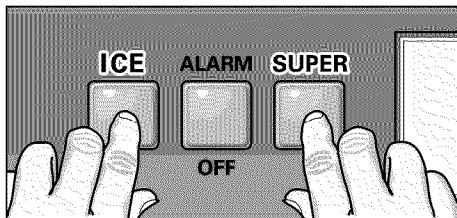

- Appuyez simultanément sur les boutons SUPER et ICE pendant 3 secondes.

## Désactivation de la mention à l'afficheur relative au filtre

- i** Vous pouvez utiliser l'appareil sans le filtre à eau «UltraClarity». Si vous choisissez cette option, remplacez le filtre à eau par une cartouche substitution. Dans ce cas, vous pouvez désactiver le message relatif au changement de filtre pour empêcher son affichage. Pour acheter une cartouche de substitution du filtre à eau, veuillez contacter votre revendeur local ou appelez le 1-800-578-6890.

**⚠ DANGER ⚠**

Pour ne pas encourir un risque de maladie grave ou un danger de mort, ne désactivez pas l'affichage de la mention relative au filtre lorsque vous utilisez un filtre «UltraClarity».

Pour désactiver l'affichage de la mention relative au filtre :

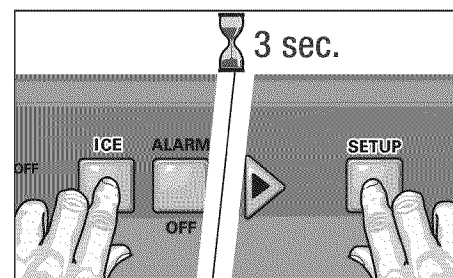

- Appuyez simultanément sur les boutons SETUP et ICE pendant 3 secondes.
- i** Pour réactiver l'affichage de la mention relative au filtre, appuyez simultanément sur les boutons SUPER et ICE pendant 3 secondes.



## Performance Data Sheet For Filter Model 9000 077095

Using Replacement Cartridge 9000 077104

This system has been tested according to NSF/ANSI Standards 42 and 53 for the reduction of the substances listed below.

The concentration of the indicated substances in water entering the system was reduced to a concentration less than or equal to the permissible limit for water leaving the system, as specified in NSF/ANSI 42 and 53.

Note that while the testing was performed under standard laboratory conditions, actual performance may vary.



System tested and certified by NSF International in Model 9000 077095 against NSF/ANSI Standard 53 for the reduction of Cysts and Turbidity and against Standard NSF/ANSI 42 for the reduction of Chlorine Taste and Odor; Nominal Particulate Class I.

to a capacity of 739.68 gallons (2800 liters).

Substance	Average Influent Concentration	Influent Challenge Concentration mg/L	Product Water Concentration	Average % Reduction	Maximum Permissible Product Water Concentration	Max. Effluent	Min. % Reduction	NSF Test
Cysts*	166500	Minimum 50,000/L	1	99.99	99.95	1	99.99	511077-03
Turbidity	10.7	11 ± 1 NTU	0.31	97.10	0.5 NTU	0.49	95.42	511078-03
<b>Particulate</b>								
Class I Particle size: >0.5 to < 1 um	5700000	At least 10,000 particles/ml	30583	99.52	≥ 85%	69000	98.9	511079-03
Chlorine taste and odor	1.9	2.0 mg/L ± 10%	0.05	97.3	≥ 50%	0.06	96.84	511081-03

\* Based on the use of Cryptosporium parvum oocysts

Application Guidelines/Water Supply Parameters	
Water pressure	30 - 120 psi (207 - 827 kPa)
Water temperature*	33° F - 100° F (0.6° C - 38° C)
Service flow	0.75 gpm (2.83 lpm)

Systems must be installed and operated in accordance with manufacturer's recommended procedures and guidelines.

Change filter at least every 6 - 9 months.

Flush new filter for 5 minutes

See warranty card for complete details

Do not use with water that is microbiologically unsafe or of unknown quality without adequate disinfection before or after the system. Systems certified for cyst reduction may be used on disinfected waters that may contain filterable cysts.

Entire System (excluding disposable cartridges) is warranted for a period of one year. Disposable cartridges are warranted for defects in material and workmanship only. Service life of disposable filter cartridges varies with local water conditions and is thus not warranted.

For estimated costs of replacement elements please visit your local appliance dealer or parts distributor.

Manufactured by:

Cuno Engineered Products  
1000 Apollo Road  
Eagan, MN 55121-2240 U.S.A.

# Dérangements et remèdes

## Congélateur

Dérangement	Cause possible	Remède
L'appareil ne refroidit pas. L'éclairage intérieur ne fonctionne pas. Aucune mention n'apparaît à l'afficheur.	Panne de courant ; le disjoncteur a disjoncté ; la fiche mâle n'est pas correctement enfoncée dans la prise.	Vérifiez que le secteur est bien sous tension. Réarmez le disjoncteur. Vérifiez la fiche mâle.
Le groupe frigorifique s'allume de plus en plus souvent et pendant une plus longue période.	Vous avez ouvert fréquemment la porte de l'appareil.	N'ouvrez pas la porte inutilement.
	Vous avez rangé de grandes quantités d'aliments dans l'appareil.	Enclenchez la fonction Super.
	Les orifices d'aération ne sont pas dégagés.	Retirez les obstacles et les salissures.
La température régnant dans le compartiment réfrigérateur est trop basse.	Vous avez réglé la température trop basse.	Haussez la température (voir «Réglage de la température»)
L'éclairage intérieur ne fonctionne pas.	L'ampoule est défectueuse.	Changez-la (voir «Changement de l'ampoule»)
	Le commutateur d'éclairage est coincé.	Vérifiez s'il y a moyen de le décoincer.
L'appareil émet des odeurs.	Vous n'avez pas emballé les aliments à forte odeur dans des récipients hermétiques.	Nettoyez l'appareil. Emballez les aliments à forte odeur dans des récipients hermétiques (voir «Odeurs»).

## Distributeur de glaçons

Dérangement	Cause possible	Remède
Impossible d'obtenir de l'eau mais le distributeur de glace fonctionne.	Défaillance de l'appareil	<b>Appelez immédiatement le Service clients.</b>
Apparemment, le distributeur de glaçons ne fonctionne pas.	Le distributeur de glaçons n'est pas raccordé à l'alimentation électrique.	Appelez le service après-vente.
	La protection enfant du distributeur a été activée.	Désactivez la protection enfant.
	Le distributeur de glaçons n'est pas alimenté en eau.	Vérifiez que le tuyau d'alimentation en eau est correctement raccordé. Le cas échéant, appelez le Service clients.
	La température du compartiment congélateur est trop basse.	Vérifiez la température du compartiment congélateur. Si nécessaire, faites-la remonter.
Le distributeur produit des glaçons de petite taille pendant une période prolongée.	D'autres appareils domestiques consommant de l'eau sont en train de fonctionner.	Évitez d'utiliser en même temps le lave-vaisselle, le lave-linge ou la douche.
	Il faut changer le filtre à eau.	Vous trouverez les instructions de remplacement du filtre à eau dans la section «Filtre à eau».

Dérangement	Cause possible	Remède
Le distributeur produit des glaçons de petite taille pendant une période prolongée.	L'eau n'a pas la pression correcte.	Vérifiez la pression de l'eau. Elle doit être comprise entre 25 et 120 p.s.i (1.72 et 8.25 bar)
	La vanne à eau installée n'est pas la bonne.	Les vannes auto-taraudeuses et vannes en chevauchement réduisent la pression de l'eau et peuvent finir par bloquer la conduite. <b>Le fabricant décline toute responsabilité des dommages occasionnés aux biens en propriété du fait d'une installation ou d'un raccordement de l'eau incorrects.</b>
De la condensation se forme sur l'unité de distribution.	La machine à glace est arrêtée (voir «Arrêt de la machine à glace»).	Il vous faut activer le chauffage anti-condensation.
	Le chauffage anti-condensation ne fonctionne pas.	<ul style="list-style-type: none"> <li>– Mettez la machine à glace en marche.</li> <li>– Appuyez simultanément sur les boutons LOCK OUT et AGITATION pendant 3 secondes.</li> </ul> Les témoins lumineux WATER et ICE CUBE clignotent deux fois. La machine à glace est arrêtée et le chauffage anti-condensation fonctionne. Pour réactiver le chauffage anti-condensation : <ul style="list-style-type: none"> <li>– S'Appuyez simultanément sur les boutons LOCK OUT et AGITATION pendant 3 secondes.</li> </ul> Les témoins lumineux WATER et ICE CUBE clignotent une fois.
Les glaçons ont une odeur/saveur désagréable.	Les glaçons qui n'ont pas été prélevés pendant longtemps peuvent absorber les odeurs, ce qui altère leur goût.	Jetez les vieux glaçons. Utilisez le distributeur de glaçons plus fréquemment.
	Le bac à glaçons est sale.	Videz-le et nettoyez-le.
	Les emballages non hermétiques présents dans le congélateur communiquent leur particules odorantes/de goût aux glaçons.	Vérifiez si les produits congelés ont été emballés dans des récipients hermétiques.
	Nettoyez l'intérieur de l'appareil	Voir la section «Odeurs».
Le distributeur ne produit pas de glaçons.	Le bac à glaçons ne se trouve pas en position correcte.	Réinsérez le bac à glaçons et faites le glisser jusqu'au fond (voir «Aménagement variable de l'intérieur»).
	La pression de l'eau est trop basse.	Vérifiez la pression de l'eau. Elle doit être comprise entre 25 et 120 p.s.i. (1.72 – 8.25 bar).
	La température du compartiment congélateur est trop basse.	Vérifiez la température du compartiment congélateur. Faites-la redescendre si nécessaire.
	Installation d'une vanne à eau inadéquate.	Les vannes auto-taraudeuses et vannes en chevauchement réduisent la pression de l'eau et peuvent finir par bloquer la conduite. <b>Le fabricant décline toute responsabilité des dommages occasionnés aux biens en propriété du fait d'une installation ou d'un raccordement de l'eau incorrects.</b>
	La fonction d'agitation du bac à glaçons est arrêtée. Le capteur de niveau est bloqué.	Extrayez et videz le bac à glaçons. Ôtez la glace qui recouvre le capteur.
L'éclairage du distributeur ne fonctionne pas.	L'ampoule est défectueuse.	Remplacez l'ampoule. Voir «Changement de l'ampoule».

Dérangement	Cause possible	Remède
Le distributeur ne produit pas suffisamment de glaçons ou ces derniers sont difformes.	La pression de l'eau est trop basse.	Vérifiez la pression de l'eau. Elle doit être comprise entre 25 et 120 p.s.i. (1.72–8.25 bar).
	La température du compartiment congélateur est trop élevée.	Vérifiez la température du compartiment congélateur. Faites-la redescendre si nécessaire.
	Changez le filtre à eau	Vous trouverez les instructions pour changer le filtre à eau dans la section «Filtre à eau».
De la glace se forme dans le flexible d'alimentation du distributeur de glaçons	La pression de l'eau est trop basse.	Vérifiez la pression de l'eau. Elle doit être comprise entre 25 et 120 p.s.i. (1.72–8.25 bar).
	La température du compartiment congélateur est trop élevée.	Vérifiez la température du compartiment congélateur. Faites-la remonter si nécessaire.
De l'eau sort de l'appareil.	La conduite d'eau dans l'appareil est défectueuse.	Appelez immédiatement le service après-vente.
➔ Fermez immédiatement la vanne de fermeture.	La pression de l'eau est trop basse.	La vanne risque de fuir si la pression de l'eau est trop basse. Elle doit être comprise entre 25 et 120 p.s.i. (1.72–8.25 bar).
	La vanne à eau installée n'est pas la bonne.	Les vannes auto-taraudeuses et vannes en chevauchement réduisent la pression de l'eau et peuvent finir par bloquer la conduite. <b>Le fabricant décline toute responsabilité des dommages occasionnés aux biens en propriété du fait d'une installation ou d'un raccordement de l'eau incorrects.</b>

## Changement de l'ampoule

### **⚠ DANGER ⚠**

Pour éviter un choc électrique susceptible d'occasionner des blessures (brûlures!) graves ou la mort, débranchez toujours l'appareil du secteur électrique avant d'effectuer des réparations. Après les réparations, remettez l'appareil sous tension.

- ❑ **Éteignez l'appareil par le bouton POWER !**

### **⚠ PRUDENCE ⚠**

Ne touchez jamais une ampoule halogène avec les mains nues. Saisissez-la toujours à l'aide d'un chiffon doux.

## Ampoules halogènes du haut

Type d'ampoule halogène :  
20 W/12 V/douille G4

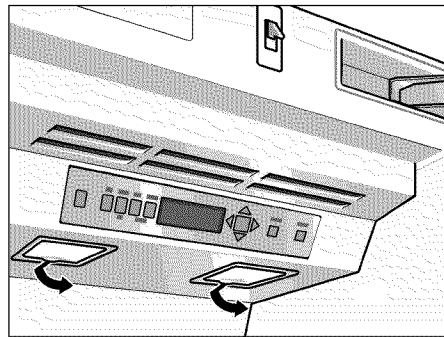

- ❑ Pour détacher le couvercle, tournez-le en sens inverse des aiguilles d'une montre jusqu'à pouvoir le retirer.
- ❑ Extrayez l'ampoule halogène défectueuse.

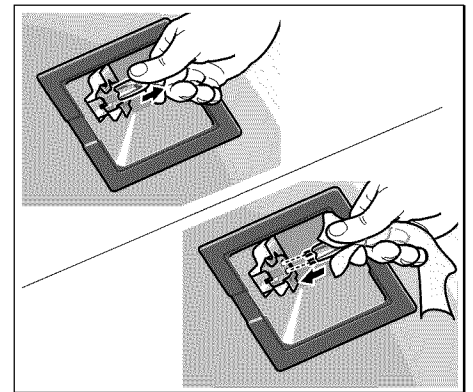

- ❑ Insérez une ampoule halogène neuve. Ne touchez l'ampoule halogène qu'avec un chiffon doux uniquement.

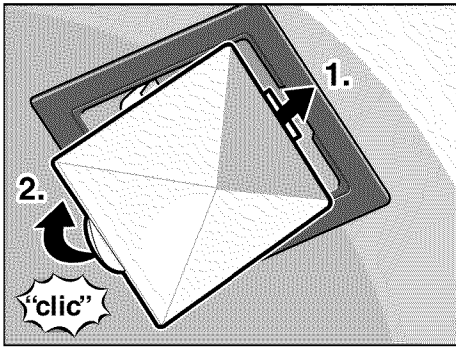

- Pour remonter le couvercle, insérez-le et tournez-le dans le sens des aiguilles d'une montre jusqu'à ce qu'il se verrouille.

## Halogen bulb on the ice and water dispenser

Type d'ampoule halogène :  
5 W/12 V/G4

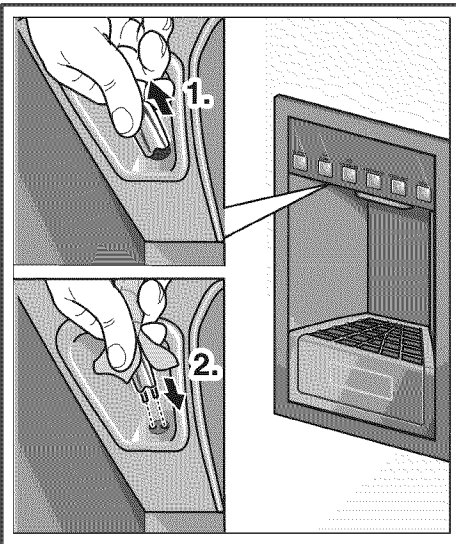

- Extrayez l'ampoule halogène défectueuse.
- Insérez une ampoule halogène neuve. Manipulez cette dernière uniquement avec un chiffon doux.

## Service après-vente

Si vous devez recourir au service après-vente, consultez d'abord la section intitulée «Dérangements et remèdes» dans ce manuel. Après avoir vérifié son contenu, vous trouverez une assistance supplémentaire en appelant le Thermador Cutmer Interaction Center au **1-800-735-4328** (numéro gratuit) d'un point quelconque des USA. Au Canada : contactez votre société de service agréée par Thermador ou appelez le **1-800-735-4328**.

Veillez noter séparément les informations suivantes concernant votre congélateur. Elles vous faciliteront l'obtention d'aide ou la demande d'une intervention du service après-vente si cela devait être nécessaire.

Vous devrez indiquer au technicien le numéro complet du modèle et le numéro de série complet.

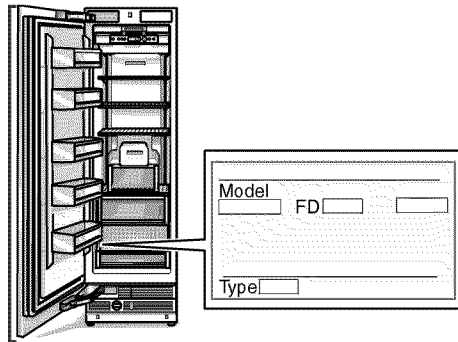

Vous trouverez ces informations (numéros de modèle et de série) sur la plaque signalétique située contre la paroi intérieure du compartiment réfrigérateur.

Nom du revendeur :
Adresse :

Numéro de téléphone :
Date d'achat :
Numéro du modèle :
Numéro FD :
Numéro de série :
Type :

## Garantie

### DEUX ANS DE GARANTIE INTÉGRALE

Pendant une période de deux ans à compter de la date d'achat, et à condition que ce réfrigérateur (cartouches de filtre à eau exclues) soit utilisé et entretenu conformément aux instructions fixées contre ou livrées avec le produit, Thermador assumera le coût des pièces de rechange spécifiées par l'usine et les frais de main-d'œuvre nécessaires pour remédier aux vices de matière et de fabrication. Ce service devra être accompli par une société de service désignée par Thermador.

Cartouche de filtre à eau : le filtre à eau bénéficie d'une garantie limitée à 30 jours. Pendant une période de 30 jours à compter de la date d'achat et à condition que ce filtre soit utilisé et entretenu conformément aux instructions fixées contre ou livrées avec le produit, Thermador assumera le coût des pièces de rechange pour remédier aux vices de matière et de fabrication.

## DE LA TROISIÈME À LA SIXIÈME ANNÉE

### GARANTIE INTÉGRALE SUR LES PIÈCES ÉTANCHES TELLES QU'ÉNUMÉRÉES ET COMPOSANT LE CIRCUIT DE RÉFRIGÉRATION

De la troisième à la sixième année consécutive à la date d'achat et à condition que ce réfrigérateur soit utilisé et entretenu conformément aux instructions fixées contre ou livrées avec lui, Thermador assumera le coût des pièces de rechange spécifiées par l'usine et les frais de main-d'oeuvre nécessaires pour remédier aux vices de matière et de fabrication présents dans le circuit étanche de réfrigération. Énumération des pièces concernées : compresseur, évaporateur, condenseur, sécheur et tubulures de connexion. Ce service devra être accompli par une société de service désignée par Thermador.

## DE LA SEPTIÈME À LA DOUZIÈME ANNÉE

### GARANTIE LIMITÉE AU CIRCUIT ÉTANCHE DE RÉFRIGÉRATION

De la septième à la douzième année à compter de la date d'achat et à condition que ce réfrigérateur soit utilisé et entretenu conformément aux instructions fixées contre ou livrées lui, Thermador assumera le coût des pièces de rechange spécifiées par l'usine et les frais de main-d'oeuvre nécessaires pour remédier aux vices de matière et de fabrication présents dans le circuit étanche de réfrigération. Énumération des pièces concernées : compresseur, évaporateur, condenseur, sécheur et tubulures de connexion.

## Ce que Thermador ne prend pas en charge :

1. Les interventions du service après-vente pour corriger l'installation de votre réfrigérateur, vous montrer comment l'utiliser, remplacer les fusibles/disjoncteurs ou rectifier le câblage électrique ou les fusibles/disjoncteurs, remplacer les ampoules électriques, ou remplacer les filtres à eau autrement qu'indiqué plus haut.
2. Les réparations si votre réfrigérateur a été utilisé à des fins autres que celles propres à un ménage normal composé d'une seule famille.
3. L'enlèvement et la livraison de l'appareil. Votre réfrigérateur a été conçu pour être réparé chez vous.
4. Les dommages imputables à un accident, une modification, un usage à d'autres fins ou un usage abusif, ainsi qu'un incendie, des dégâts des eaux, une installation incorrecte, la force majeure ou l'utilisation de produit non approuvés par Thermador ou Thermador Canada.
5. Toute perte de produits alimentaires ou de médicaments en raison d'un défaut de l'appareil.
6. Réparations de pièces ou de circuits à la suite de modifications non autorisées apportées à l'appareil.
7. L'enlèvement et le remplacement de garnitures ou panneaux décoratifs qui gênent l'accomplissement des travaux de service.
8. Les frais de main-d'oeuvre ou de pièces installées par toute société de service non agréée pendant la période de garantie intégrale, sauf si Thermador a donné son accord avant que l'opération de service ne soit accomplie.

9. Au Canada : les frais de déplacement ou de transport dans le cas des clients résidant dans des zones reculées.

10. Tous frais de main-d'oeuvre pendant la période de garantie limitée.

## THERMADOR ET THERMADOR CANADA DÉCLINENT TOUTE RESPONSABILITÉ DES DOMMAGES COLLATÉRAUX OU CONSÉCUTIFS.

Certains États ou Provinces n'admettent pas l'exclusion ou la limitation des dommages collatéraux ou consécutifs, de sorte qu'il se peut que l'exclusion qui précède ne s'applique pas à votre cas. La présente garantie vous octroie des droits légaux spécifiques ; vous détenez peut-être d'autres droits, lesquels peuvent varier d'un État à l'autre ou d'une Province à l'autre.

**Hors des États de l'Union et hors du Canada, la garantie applicable peut différer. Veuillez contacter votre revendeur Thermador agréé pour déterminer si s'applique un autre règlement de garantie.**

Si vous devez recourir au service après-vente, consultez d'abord la section intitulée «Dérangements et remèdes» dans ce manuel. Après avoir vérifié son contenu, vous trouverez une assistance additionnelle dans la section «Assistance ou Service» ou en appelant le Thermador Customer Interaction Center au **1-800-944-2904** (numéro gratuit) d'un point quelconque des USA. Au Canada : contactez votre société de service agréée par Thermador ou appelez le **1-800-944-2904**.

**Conservez ce manuel et le dossier de vente pour vous y reporter ultérieurement. Pour que le service sous garantie puisse être accompli, vous devrez fournir une preuve d'achat ou prouver la date d'installation.**



# Índice

INSTRUCCIONES IMPORTANTES DE SEGURIDAD .....	58
FELICITACIONES .....	59
Su nuevo refrigerador .....	60
Instalación .....	61
Conexión a la red de alimentación .....	62
Conexión del agua .....	62
Encendido del electrodoméstico .....	62
Apagado y desconexión del electrodoméstico .....	63
Funciones .....	63
Diseño interior variable .....	63
Panel de control .....	65
Ajuste de la temperatura .....	66
Función Super .....	66
Modo de ajuste .....	66
Ajustes que pueden modificarse en el modo correspondiente .....	67
Modo vacación (Vacation) .....	68
Modo Sabbath .....	68
Congelado y almacenamiento .....	68
Generador de hielo .....	70
Como economizar energía .....	73
Descongelado .....	73
Ruidos durante el funcionamiento .....	73
Limpieza del electrodoméstico .....	73
Olores .....	74
Mensajes de advertencia .....	74
Control automático del electrodoméstico .....	75
Filtro de agua .....	76
Búsqueda de fallos .....	79
Cambio de la lamparilla .....	81
Servicio técnico .....	82
GARANTÍA .....	82
English .....	3
Français .....	29



# INSTRUCCIONES IMPORTANTES DE SEGURIDAD

## ¡LEA Y GUARDE ESTAS INSTRUCCIONES!

### Advertencia

Practique las precauciones básicas de seguridad al utilizar este electrodoméstico, incluyendo las siguientes:

1. Utilice el electrodoméstico exclusivamente para las funciones para las que ha sido previsto, según se describe en este manual para el usuario.
2. Utilice el electrodoméstico exclusivamente para las funciones para las que ha sido previsto, según se describe en este manual para el usuario.
3. No permita que los niños se trepen, cuelguen o se paren sobre los estantes del congelador. Pueden lesionarse seriamente y dañar el refrigerador.
4. Una vez en operación, no toque las superficies frías de su congelador, especialmente si están húmedas o mojadas. La piel puede adherirse a las superficies extremadamente frías.
5. No almacene o utilice gasolina u otros líquidos que produzcan vapores inflamables en las cercanías de este u otros electrodomésticos.
6. En congeladores con producción automática de hielo, evite tocar las partes móviles del mecanismo eyector o bien con el elemento calefactor ubicado en el fondo del dispositivo productor de hielo. No coloque los dedos o las manos sobre el mecanismo productor de hielo mientras el refrigerador esté conectado a la red.

7. Desconecte el congelador antes de limpiarlo o efectuar reparaciones.  
**NOTA:** recomendamos insistentemente hacer realizar los trabajos de servicio técnico por personal especializado.
8. Antes de reemplazar una lamparilla quemada, coloque el conmutador de POWER en OFF, a fin de evitar el contacto con un objeto bajo tensión.
9. Una lamparilla quemada puede romperse al intentar cambiarla.  
**NOTA:** colocar el control de temperatura en **OFF** no desconecta la tensión del circuito de iluminación.
10. No vuelva a congelar alimentos que estuvieron congelados anteriormente y que se han descongelado por completo.

### ADVERTENCIA

#### **Peligro que un niño quede encerrado**

El encerramiento y asfixia de niños no son problemas del pasado. Productos descompuestos o abandonados en el congelador, también son peligrosos. Aún si se los abandona «por unos pocos días». Si usted se quiere deshacer de su congelador, rogamos seguir estas instrucciones para evitar accidentes.

Antes de deshacerse de su viejo congelador:

- quite las puertas,
- Deje los estantes en su lugar, para que los niños no puedan trepar al interior.

### Conexión eléctrica

El electrodoméstico se entrega con un conductor de alimentación de 3 cables, listado según UL.

El electrodoméstico requiere de un tomacorriente de 3 conductores.

Este tomacorriente debe instalarlo un electricista con la licencia debida.

### Instrucciones de puesta a tierra

Este electrodoméstico debe conectarse a tierra. En caso de un fallo en el funcionamiento o una rotura, la conexión a tierra reduce el riesgo de descargas eléctricas, proveyendo una vía de resistencia menor para la corriente eléctrica.

Una conexión inadecuada del conductor de puesta a tierra puede ser causa de una descarga eléctrica. Haga controlar el electrodoméstico por un electricista calificado o personal del servicio técnico si tiene dudas respecto de una conexión a tierra correcta.

Algunas prescripciones locales pueden exigir un conductor de puesta a tierra separado. En estos casos el cable de puesta a tierra accesorio, la sujeción y el tornillo deben adquirirse por separado.

Nunca conecte a tierra el electrodoméstico a través de tuberías de plástico, de gas o de agua.

## Disposiciones respecto del CFC

Su congelador antiguo puede estar equipado con un sistema de refrigeración que utiliza CFC (clorofluorcarbon). Se cree que el CFC daña el ozono contenido en la estratosfera.

Si usted se deshace de su congelador antiguo, asegúrese que el CFC se quite del mismo, para ser tratado de acuerdo con las disposiciones vigentes, por personal debidamente calificado. Si usted libera el agente refrigerador CFC intencionalmente, puede ser objeto de penalidades y prisión por infracciones a la legislación de medio ambiente.

## IMPORTANTE

Guarde estas instrucciones para el uso correspondiente de los inspectores regionales. Observe todas las reglamentaciones y ordenanzas gubernamentales.



**Nota para el instalador** – asegúrese de dejar estas instrucciones a su cliente.

**Nota para el consumidor** – Guarde estas instrucciones junto a su manual del usuario para su uso posterior.

## Definiciones

 **ADVERTENCIA** 

**ADVERTENCIA** – Esto señala que hay peligro de muerte o lesiones graves ante el incumplimiento de esta advertencia.

 **CUIDADO** 

**CUIDADO** – Esto señala que pueden resultar lesiones menores o daños debido al incumplimiento de esta advertencia.

 Este símbolo se utiliza para llamar la atención del usuario respecto de algo en particular.

---

## FELICITACIONES

Con la compra de ese congelador, usted se ha decidido por un equipo domiciliario moderno y de alta calidad.

Su congelador se distingue por un consumo económico de energía.

Todo electrodoméstico que abandona nuestra fábrica es inspeccionado minuciosamente a fin de garantizar su correcto funcionamiento.

Si usted tiene preguntas, especialmente respecto de la instalación y conexión del electrodoméstico, no dude en ponerse en contacto con nuestro servicio técnico (ver «Servicio técnico»).

Por más información y oferta de nuestros productos, rogamos consultar nuestro sitio en el internet.

Rogamos leer estas instrucciones de funcionamiento y de instalación y toda la información contenida en el electrodoméstico y obrar de acuerdo con ellas.

Guarde todos los documentos para su uso posterior o para el propietario siguiente.

## Información general

Este congelador está destinado

- guardar los alimentos congelados,
- congelar alimentos,
- hacer hielo.

Este electrodoméstico está diseñado para uso domiciliario exclusivamente.

# Su nuevo electrodoméstico

Estas instrucciones de funcionamiento hacen referencia a diversos modelos, mientras que las figuras pueden variar.

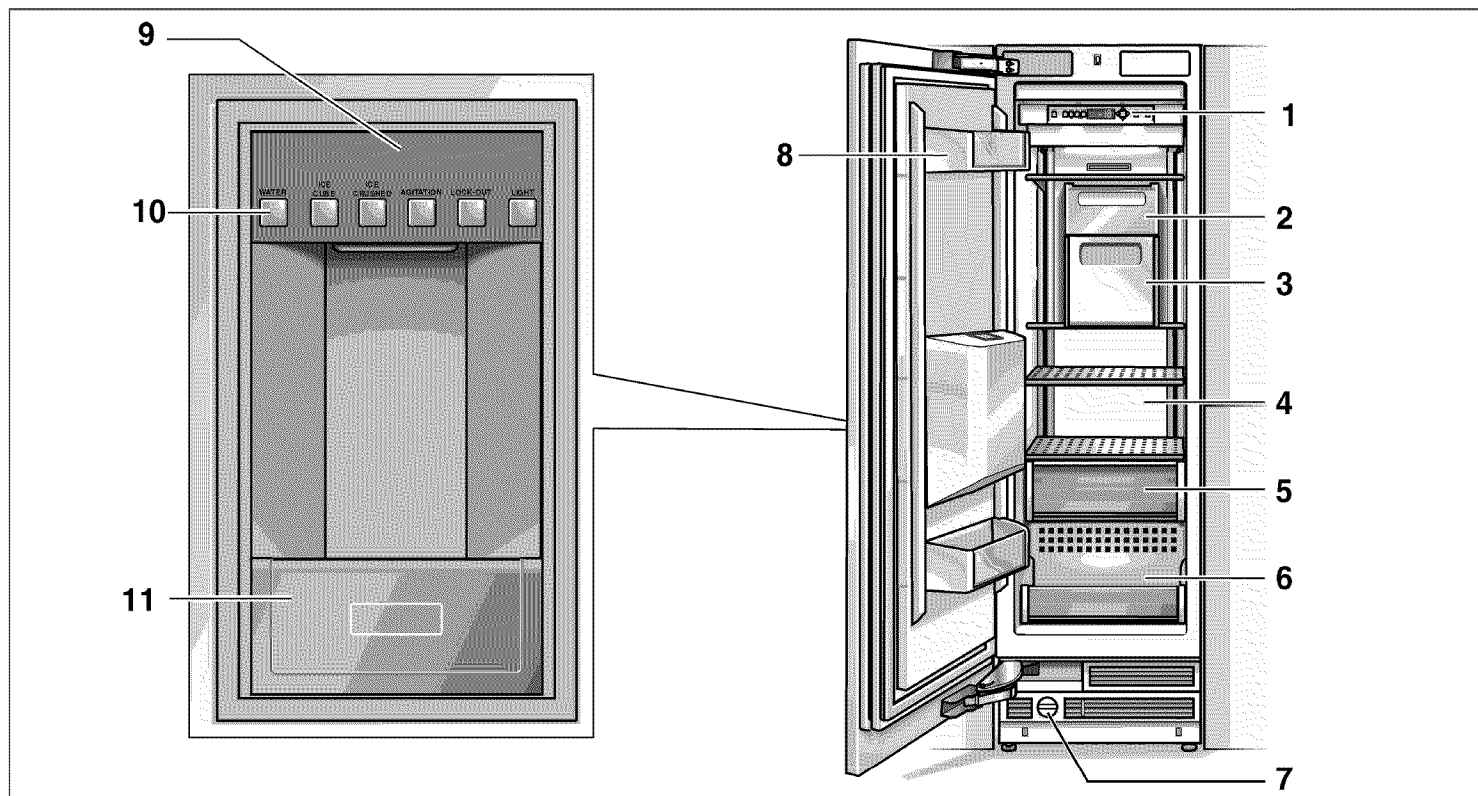

- |                                     |   |  |
|-------------------------------------|---|--|
| 1. Panel de control                 | 5. Gaveta de almacenamiento para objetos congelados | 9. Expendedor de hielo y agua                    |
| 2. Generador de hielo               | 6. Cajón de almacenamiento para objetos congelados  | 10. Tablero del expendedor                       |
| 3. Recipiente para cubitos de hielo | 7. Filtro de agua                                   | 11. Soporte para la jarra del surtidor rebatible |
| 4. Compartimiento para el congelado | 8. Compartimientos de almacenamiento en la puerta   |  |

# Instalación



## ADVERTENCIA



No instale el electrodoméstico:

- a la intemperie,
- en un ambiente donde gotee agua,
- en ambientes con peligro de heladas.

El electrodoméstico es muy pesado. Consulte la tabla siguiente por los pesos sin carga:

- Congelador de 18”  
255 lbs/115 kg
- Congelador de 24”  
300 lbs/135 kg
- Congelador de 30”  
335 lbs/150 kg

## Sitio para la instalación

El electrodoméstico debe instalarse en un ambiente seco y bien ventilado.

La temperatura del ambiente no debe descender de los 55 °F (13 °C) o aumentar más allá de los 110 °F (43 °C). De lo contrario puede no funcionar correctamente.

El lugar de emplazamiento no debe estar expuesto a la luz solar directa, ni cerca de una fuente de calor como una estufa, radiador, etc. Si es inevitable instalarlo cerca de una fuente de calor, utilice una placa aislante adecuada o asegure una distancia mínima respecto de la fuente de calor:

- 1.2” (3 cm) de un horno eléctrico,
- 12” (30 cm) de un horno a aceite o combustible seco.

## Cavidad de instalación

Es importante observar las dimensiones especificadas para la cavidad de instalación a fin de garantizar una instalación del electrodoméstico sin problemas y para una vista general adecuada del mueble.

En general, debe asegurarse que la cavidad esté a escuadra. Esto puede controlarse con herramientas adecuadas, como un nivel de agua, mediciones en diagonal, etc.

## Muebles y adornos

El electrodoméstico se montará asegurándolo respecto de los muebles o adornos que lo rodean.

Por esta razón es importante que todos los muebles o adornos que se sujeten estén firmemente montados en la base o en las paredes con elementos adecuados.

## Base

Para asegurar que el electrodoméstico esté firmemente montado y funcione correctamente, la base de apoyo debe ser plana y horizontal.

La base debe ser de material duro y rígido. La zona de instalación deben presentar la misma altura que el resto del ambiente.

Para dar cuenta del elevado peso del electrodoméstico plenamente cargado, se requiere que la base resista la carga en cuestión.

Para el peso a plena carga, consulte la tabla siguiente:

- Congelador de 18”  
560 lbs/250 kg
- Congelador de 24”  
780 lbs/350 kg
- Congelador de 30”  
950 lbs/425 kg

Si tiene dudas, consulte un arquitecto o un experto en construcción.

## Instalación y conexión del electrodoméstico



## CUIDADO



Haga instalar el electrodoméstico por un electricista de acuerdo con las instrucciones de instalación que forman parte del volumen de entrega.

Una vez instalado el electrodoméstico, espere un mínimo de media hora antes de encenderlo. Durante el transporte puede haberse movido el aceite del sistema de refrigeración.

Antes de encender el electrodoméstico por primera vez, limpie su parte interior.

# Conexión a la red de alimentación



## ADVERTENCIA



### Peligro de descargas eléctricas

- Conéctelo a un tomacorriente de 3 conductores con conexión a tierra.
- No desconecte el contacto de toma de tierra.
- No utilice adaptadores.
- No utilice cables de prolongación.

El incumplimiento de estas instrucciones puede ser causa de la muerte, incendios o descargas eléctricas.

La conexión inadecuada de la puesta a tierra del equipo puede causar descargas eléctricas. Haga controlar el electrodoméstico por un electricista calificado o un técnico de servicio si tiene dudas respecto de la correcta conexión a tierra del electrodoméstico.

El electrodoméstico se provee con un cable de alimentación de 3 conductores, listado según UL.

El electrodoméstico necesita de un tomacorriente de 3 conductores.

El tomacorriente debe haber sido instalado por un electricista autorizado.

Debe colocarse un fusible de 10A o más en el soporte correspondiente. Rogamos tener en cuenta a tal fin, la tabla siguiente:

Electrodoméstico	Carga simultánea máxima
Congelador de 18" *	3.5 Ampere
Congelador de 24" *	4.0 Ampere
Congelador de 30" *	4.5 Ampere

\* incl. fabricante de hielo

## Conexión del agua

Se requiere de una conexión de agua fría, para el funcionamiento del generador automático de hielo. La presión del agua debe estar comprendida entre 25 a 120 p.s.i. (1,72 a 8.25 bar).

La instalación debe cumplir con las reglamentaciones de tubería de agua locales y las leyes nacionales correspondientes.

Debe instalarse una válvula de cierre en la conexión de agua del electrodoméstico.

La válvula de cierre no debe encontrarse detrás del electrodoméstico. Se recomienda instalar dicha válvula en la cercanía inmediata del electrodoméstico (unidad base) o en otra zona de fácil acceso.

# Encendido del electrodoméstico

- ❑ Presione el pulsador POWER.

Una vez encendido, el electrodoméstico comienza a enfriarse. Si las puertas están abiertas, está encendida la luz interior.

**i** Las temperaturas ajustadas (ajustadas en fábrica) se logran después varias horas. No coloque alimentos en el electrodoméstico inicialmente.

**i** ¡No utilice los primeros cubitos de hielo generados por el dispositivo correspondiente! Deshágase de la producción de hielo de las primeras 24 hs. después de haber encendido el generador de hielo.

Para cambiar las temperaturas ajustada, → consulte «Ajustes de temperatura».

# Apagado y desconexión del electrodoméstico

## Apagado del electrodoméstico

- ❑ Presione el pulsador POWER.

**i** Si apaga el congelador por un tiempo mayor que 2 semanas, quite el filtro de agua. Antes de volver a encenderlo, vuelva a colocar el filtro nuevo (ver «Cambio del filtro»).

## Desconexión del electrodoméstico

Si no utiliza el electrodoméstico por un tiempo prolongado:

- ❑ Cierre la alimentación de agua.
- ❑ Cierre la alimentación de agua, varias horas antes de apagar el electrodoméstico.
- ❑ Quite y descarte el filtro de agua. ¡Conserve la cubierta del filtro!
- ❑ Quite todos los alimentos del electrodoméstico.
- ❑ Desconecte el enchufe principal o desconecte el fusible.
- ❑ Evacúe el recipiente para los cubitos de hielo.
- ❑ Limpie el interior del electrodoméstico (ver «Limpieza del electrodoméstico»).
- ❑ A fin de evitar olores, deje las puertas abiertas.

# Funciones

## Alarma de la puerta

Si se deja una de las puertas del electrodoméstico abiertas, suena una alarma después de un minuto.

La alarma se anula accionando el pulsador de apagado de la alarma (ALARM OFF) y cerrando la puerta. Si se deja nuevamente la puerta mal cerrada, la alarma volverá a sonar transcurrido un minuto.

# Diseño interior variable

Usted puede reacomodar los estantes en el interior del electrodoméstico y en sus puertas según sus necesidades.

## Estantes

Puede ajustarse la altura de los estantes de vidrio.

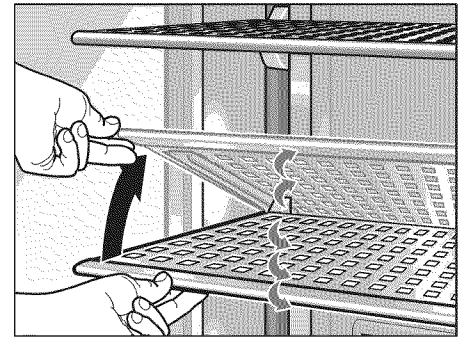

- ❑ Levante la parte anterior del estante, moviéndolo luego hacia arriba o abajo dentro de las guías.
- ❑ Baje el estante a la posición adecuada y trábelo en las aberturas de la guía.

Para extraer los estantes:

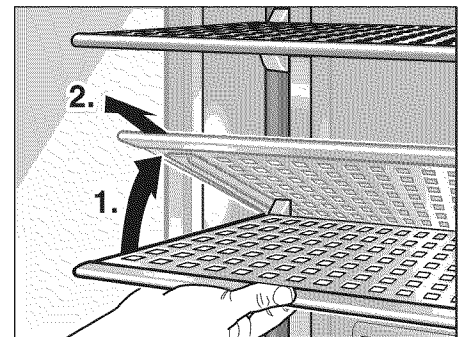

- ❑ Levante la parte anterior del estante y extráigalo de las aberturas de la guía, quitándolo.

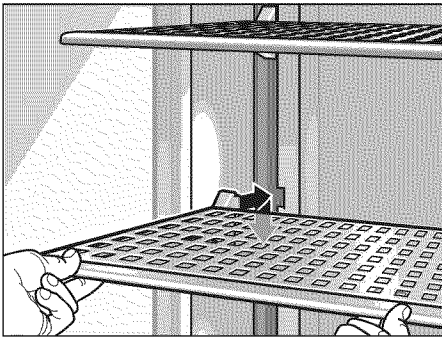

- ❑ Inserte la parte anterior del estante a la altura requerida y presiónelo hacia abajo.

### Compartimientos de las puertas

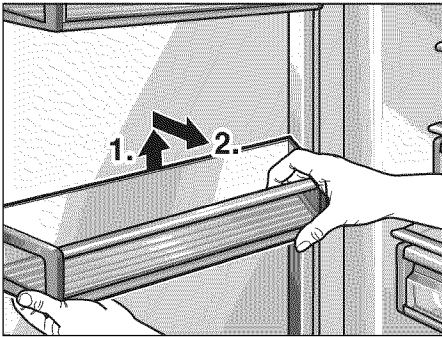

- ❑ Levante el compartimiento y extráigalo.

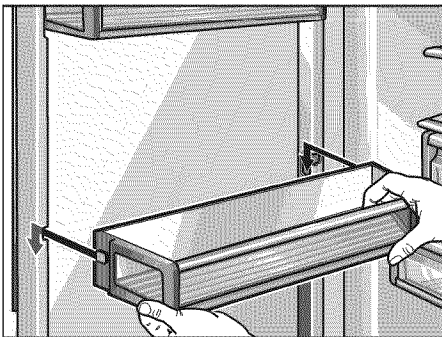

- ❑ Inserte el compartimiento a la altura requerida y presiónelo hacia abajo.

### Gavetas

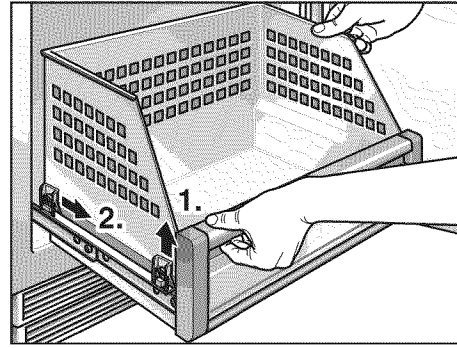

- ❑ Para quitar las gavetas, levántelas levemente y extráigalas.

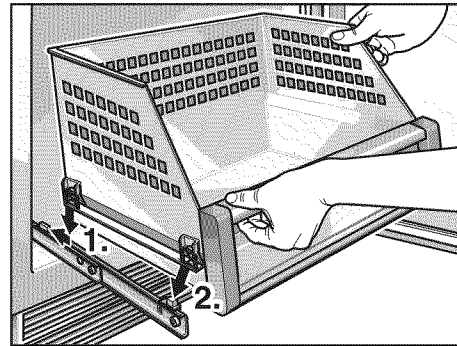

- ❑ Para volver a colocar las gavetas, levante levemente la parte anterior e introdúzcala nuevamente en su sitio. Mueva la gaveta hacia arriba y desplácela hacia atrás.

### Recipiente para cubitos de hielo

A fin de almacenar grandes cantidades mayores de alimentos frescos, puede quitarse el recipiente para cubitos de hielo (ver «Expendedor de hielo y agua»).

**⚠ CUIDADO ⚠**

Para quitar el recipiente para cubitos de hielo, previamente debe apagarse la función de producción de hielo.

# Panel de control

Para utilizar todas las funciones de su electrodoméstico, recomendamos familiarizarse prolijamente con el panel de control y sus posibles ajustes.

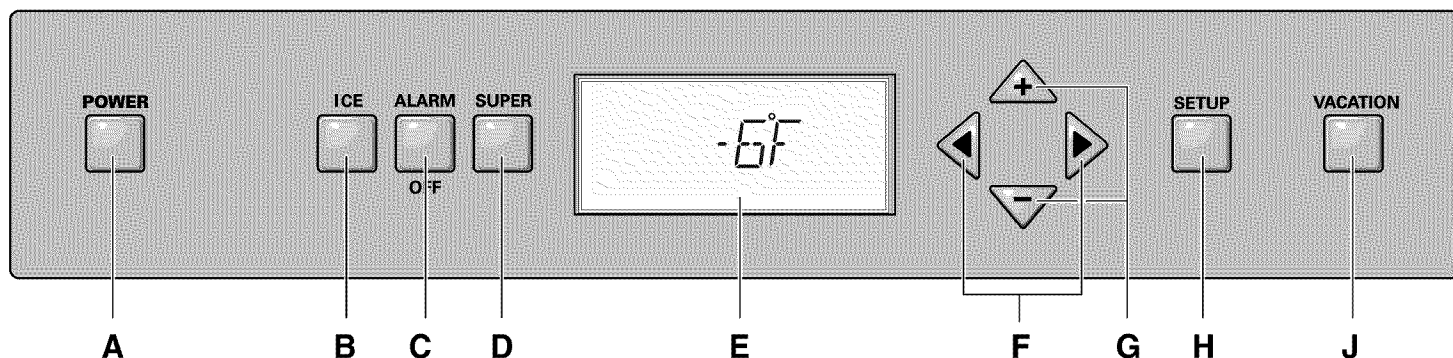

## A Pulsador POWER

Enciende y apaga el electrodoméstico.

### ⚠ ¡CUIDADO!

El electrodoméstico no está desconectado de la red si se lo apaga con el pulsador POWER.

## B Pulsador ICE (HIELO)

Activa o desactiva el generador de hielo. Ver también la sección «Generador de hielo».

## C Pulsador ALARM OFF

Desactiva la alarma. Mensajes de advertencia aparecen en el display.

## D Pulsador SUPER

Activa y desactiva la función Super: Ver la sección «Función Super».

## E Display

La temperatura ajustada se visualiza en el display del electrodoméstico. Las funciones especiales ajustadas, se visualizan a través de símbolos. p. ej. la función **SUPER** ❄.

En el modo de ajuste, se visualizan los menús y las opciones ajustables en el display.

Ver la sección «Modo de ajuste».

## F Pulsadores ◀▶

Seleccionan los menús en el modo de ajuste. Ver la sección «Modo de ajuste».

El ajuste de la temperatura requerida se ejecuta mediante los pulsadores ◀▶.

Ver la sección «Ajuste de temperatura».

## G Pulsadores + -

Seleccionan los parámetros asequibles del menú.

Ver la sección «Modo de ajuste»

También se cambia la temperatura indicada mediante los pulsadores + y -.

Ver la sección «Ajuste de la temperatura».

## H Pulsador SETUP

Este pulsador inicia y desactiva el modo de ajustes. Si se desactiva el modo de ajuste mediante el pulsador SETUP, se almacenan los ajustes realizados.

## J Pulsador VACATION

Activa y desactiva la función **vacation**.

Ver la sección «Modo Vacation».

**i** Se da aviso de cada accionamiento de un pulsador a través de una señal sonora, si se ha activado la opción ON en el modo de operación de ajuste, en el menú TONE.

## Símbolos en el display

	La función Super está activada. Ver página 65.
	La función Vacation está activada. Ver página 68.
	Opciones de ajuste en el modo de ajuste. Ver página 67.
	Se visualiza una alarma. Ver página 74.
	Se visualiza un mensaje referente al filtro. Ver página 76.
	La función para la producción de hielo está activa. Ver página 76.



# Ajuste de la temperatura

La temperatura puede ajustarse entre los 7 °F y -9 °F (+14 °C a -23 °C). Recomendamos un ajuste a 0 °F (-18 °C).

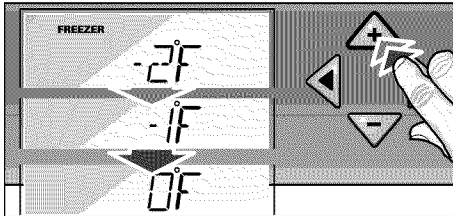

La temperatura puede cambiarse hacia valores mayores mediante el pulsador + (más caliente) o - (más frío). La temperatura puede ajustarse en pasos de 1 °F (0,5 °C).

- Active el modo de ajuste con los botones ◀ y ▶. Se visualiza el símbolo **FREEZER** en el display.
- Ajuste la temperatura requerida mediante los botones + (más caliente) y - (más frío).

Si está activada la función Super, el electrodoméstico se enfría a una temperatura mínima posible, que está ajustada de fábrica.

La función se activa accionando el pulsador SUPER.

Se visualiza el símbolo **SUPER** \* y la temperatura correspondiente en el display.

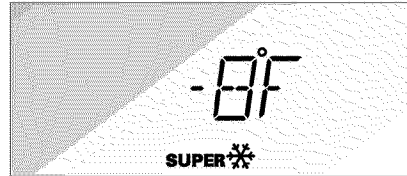

La función concluye:

- volviendo a accionar el pulsador SUPER,
- activando la función Eco.
- activando el modo vacación (Vacation).
- activando el modo Sabbath.

- Después de 2½ días, la temperatura ajustada antes de la congelación ultrarrápida vuelve a ajustarse automáticamente.

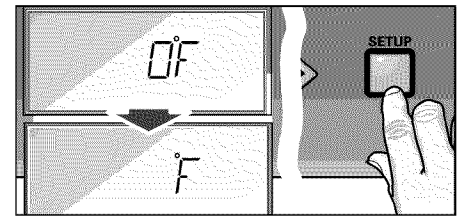

Se visualiza el primer menú (unidades de temperatura).

Para conmutar al menú siguiente:

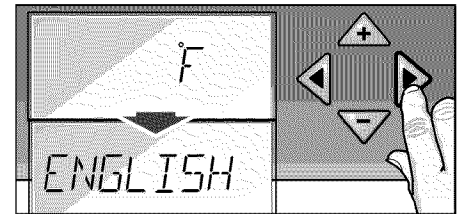

- Presione el pulsador ◀ o ▶. Se visualiza el menú siguiente con el ajuste correspondiente (normalmente On/Off).

Para conmutar entre los diferentes ajustes dentro de un menú:

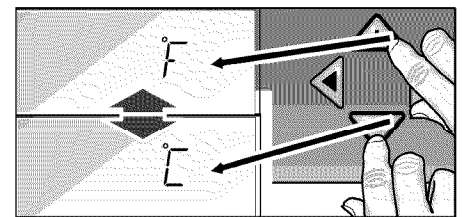

- Presione el pulsador + o -.
- Un ajuste modificado se almacena al conmutar al menú siguiente mediante el pulsador ◀ o ▶.

Para finalizar el modo de ajuste:

- Presione el pulsador SETUP. Se almacenan todos los ajustes modificados.
- Si no se presiona pulsador alguno, el modo de ajuste finaliza automáticamente a los 12 segundos. Se almacenan todos los ajustes modificados. Vuelve a visualizarse la temperatura requerida.

# Función Super

Con esta función se pueden congelar simultáneamente grandes cantidades de alimentos frescos, debiéndose conectar en función de la cantidad de alimentos que se vayan a congelar, varias horas antes de introducir los alimentos frescos en el compartimento de congelación. En general basta activar dicha opción con 4-6 horas de antelación. Si se desea aprovechar la capacidad máxima de congelación, se necesitarán 24 horas.

# Modo de ajuste

Existen diversos menús para ajustar las funciones del electrodoméstico a los requerimientos individuales. Estos ajustes pueden realizarse en el modo Setup

Para activar el modo Setup:

- Presione el pulsador SETUP.

# Ajustes que pueden modificarse en el modo correspondiente

Menú	Ajustes posibles	Texto visualizado
Unidades de temperatura	°F (grados Fahrenheit) °C (grados Celsius)	°F °C
Lenguaje	Inglés Francés	ENGLISH FRANCAIS
Sonido	On Off	TONE
Modo de economización de energía (función ECO)	On Off	ECO MODE

## Unidades de temperatura

La temperatura puede visualizarse en grados Fahrenheit (°F) o grados Celsius (°C).

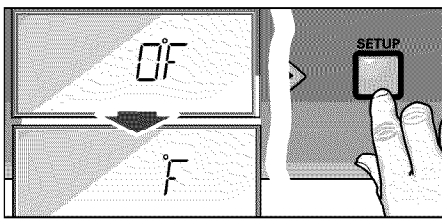

- Presione el pulsador SETUP.

Se visualiza el primer menú (unidad de temperatura).

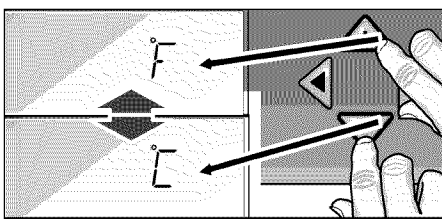

- Presione el pulsador + o - para cambiar de grados Fahrenheit (°F) y grados Celsius (°C).
- Presione el pulsador SETUP para almacenar el ajuste.

## Ajuste del idioma

Después del primer encendido del electrodoméstico, los mensajes de error y de las indicaciones en el modo de ajuste (SETUP) se visualizan en inglés.

De modo alternativo, estos mensajes pueden visualizarse en francés.

- Conmute al modo de ajuste.
- Presione el pulsador ► hasta que aparece *ENGLISH* en el display.

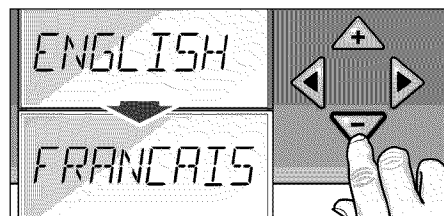

- Presione el pulsador + o - para conmutar al *FRANCAIS*.
- Presione el pulsador SETUP para almacenar el ajuste.

## Modo de bajo consumo de energía

Si está activada la función de ahorro de energía (Eco), el electrodoméstico conmuta a un modo de ahorro de energía.

Este modo ajustado en fábrica, presenta un comportamiento energético más favorable. También la luz de fondo del display se reduce en este caso.

El modo de ahorro de energía se activa en el modo de ajuste.

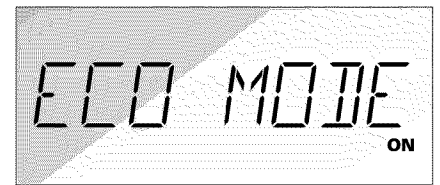

- Presione el pulsador + o - para activarlo o desactivarlo.
- Presione el pulsador SETUP para almacenar el ajuste.

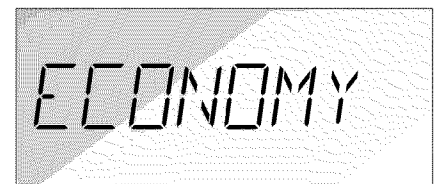

La función deja de estar activa cuando:

- se desactiva la función Eco en el modo de ajuste,
- activando la función Super,
- cambiando la temperatura deseada en el electrodoméstico,
- apagando el electrodoméstico mediante el pulsador POWER.

## Modo vacación (Vacation)

Si usted está ausente por un tiempo prolongado, puede conmutar al electrodoméstico a un modo energético más favorable.

Si está activo el modo vacación (Vacation),

- el electrodoméstico conmuta a la función Eco (ver la sección «Modo de bajo consumo de energía»),
- la función Super se desactiva (de estar activa),
- la luz interior se apaga,
- se desactiva el generador de hielo.

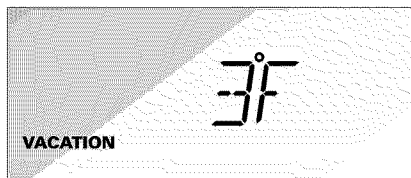

Para activar el modo vacación (Vacation):

- Presione el pulsador VACATION.

Se visualizará **VACATION**.

En vez de la temperatura requerida, se visualiza la temperatura preajustada para este modo.

Para cancelar el modo vacación, presione el pulsador VACATION. Vuelven a visualizarse los ajustes y la temperatura previos.

## Modo Sabbath

Si está activo el modo Sabbath

- concluye la función Super (se estaba activa),
- se desactiva la señal de confirmación si se presionad un pulsador (se estaba activa),
- la luz interior se apaga,
- la luz de fondo del display se reduce.

Para conmutar el modo Sabbath:

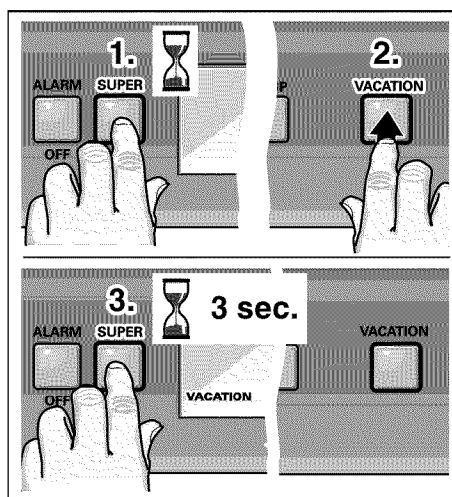

- Accionar y mantener en esta posición, el pulsador SUPER.
- Presione el pulsador VACATION.
- Mantener accionada el pulsador SUPER, durante 3 segundos. En el display aparecerá la leyenda **VACATION**.



Se visualizará **SABBATH**.

Para cancelar el modo Sabbath, presione el pulsador VACATION. Volverán a utilizarse los ajustes y la temperatura anterior.

## Congelado y almacenamiento

### Almacenamiento de productos congelados

#### ⚠ CUIDADO ⚠

No vuelva a congelar producto que se encuentran en el proceso de descongelamiento o ya descongelados. Hierva o frite los productos antes de volverlos a congelar.

No congele los productos tratados de este modo por el período de tiempo máximo permitido para la especie en cuestión.

Si compra productos congelados:

- controle si está dañado el embalaje.
- Controle la fecha de vencimiento.
- La temperatura del congelador en el supermercado debe haber sido inferior a los 0 °F (-18 °C). Si así no fuera, se reduce la durabilidad del producto congelado.
- Compre los alimentos congelados al último. Envuélvalos en papel de periódico o colóquelos en una bolsa térmica para llevarlos a su domicilio.
- Llegado a su domicilio, coloque los productos congelados inmediatamente en el congelador. Consuma los productos antes que caduque la fecha de vencimiento.

## Congele alimentos usted mismo

Congele exclusivamente alimentos frescos y sin daños.

Para evitar que los alimentos pierdan su sabor o se sequen, colóquelos en recipientes herméticos.

Los alimentos debe congelarse a estado sólido a la brevedad posible.

## Como envolver los alimentos correctamente

- Coloque el alimento en el envoltorio.
- Presione el envoltorio hasta evacuar todo el aire del mismo.
- Cierre herméticamente el envoltorio.
- Identifique el envoltorio especificando contenido y fecha de congelamiento.

### Los productos siguientes son inadecuados para envoltorio:

Papel para envolver, papel que rechaza las grasas, celofán, cajas usadas, y cajas usadas para hacer compras.

### Los productos siguientes son adecuados para envoltorio:

Lámina plástica, láminas de polietileno, láminas de aluminio, recipientes para congelador. Estos productos puede adquirirlos en su vendedor.

### Los productos siguientes son adecuados para sellar los alimentos envueltos:

Bandas de goma, clips plásticos, cuerdas, cintas adhesivas que resisten el frío o similares.

- Los sacos de polietileno pueden láminas selladoras.

## Descongelando alimentos congelados

Dependiendo del tipo y propósito del alimento, descongele:

- a temperatura ambiente,
- en el refrigerador,
- en un horno eléctrico con o sin circulación de aire,
- en el horno de microondas.

Alimentos	Tiempo de almacenamiento
<b>Manteca</b>	6 a 9 meses
<b>Leche y crema</b>	No se recomienda
<b>Queso cremoso</b>	
<b>Queso serrano</b>	
<b>Queso duro</b>	4 a 6 meses
<b>Huevos</b>	
Frescos, con cáscara	¡No congelar!
Yemas y claras crudas	9 a 12 meses
<b>Mayonesa</b>	¡No congelar!
<b>Chorizo</b>	
Abierto	1 a 2 meses
Cerrado	1 a 2 meses
<b>Tocino</b>	1 mes
<b>Carnes</b>	1 a 2 meses
<b>Comidas envasadas al vacío (cerradas)</b>	3 a 4 meses
<b>Corned Beef</b>	1 mes (seco)
<b>Carne vacuna, ternera, oveja o porcina</b>	
Fresca	4 a 12 meses
Cocida	2 a 3 meses
<b>Aves</b>	
Frescas	9 a 12 meses
Cocidas	4 a 6 meses

Alimentos	Tiempo de almacenamiento
<b>Verduras</b>	
Espárragos	
Brócoli, arvejas, habas, coliflor	8 a 10 meses
Zanahorias, remolachas, lechugas	
Cebollas, pimientas	
<b>Frutas</b>	
Manzanas	8 meses (cocidas)
Damascos, bayas, guindas	6 meses
Uvas	1 mes (todas)
Ananá, cortada	6 a 12 meses
Fuente: United States Department of Agriculture, FSIS	

# Expendedor de hielo y agua

Pueden obtenerse

- agua helada,
- cubitos de hielo,
- hielo picado,

a discreción.

**ADVERTENCIA**

No utilice recipientes frágiles para extraer agua o hielo.  
¡Existe peligro de lesiones debido a cristales rotos!

Mantenga los dedos alejados de la abertura del expendedor.  
¡Peligro de lesiones debido a las cuchillas del equipo de picado de hielo!

**i** El expendedor de hielo y agua no funcionará si el electrodoméstico no está conectado a la red eléctrica y de agua.

## Cuando ponga en marcha su nuevo electrodoméstico, tenga en cuenta lo siguiente

Si el electrodoméstico fue conectado recientemente, aún hay burbujas de aire en las tuberías.

Deje correr el agua potable, hasta que emane libre de burbujas del expendedor.

Deseche los 5 primeros vasos.

Si utiliza el generador de hielo por primera vez, no insuma los primeros 30 a 40 cubitos por razones de higiene.

## Calidad del agua potable

Todos los materiales utilizados en el expendedor de bebidas, son inodoros e insípidos.

Si el agua deja un gusto desagradable en la boca, puede ser por las razones siguientes:

- contenidos de minerales y productos clorados en el agua potable,
- los materiales de la tubería de agua domiciliaria o de conexión,
- el grado de «frescura» del agua potable (si el agua potable no ha corrido por mucho tiempo, puede presentar un gusto «rancio». En este caso aconsejamos dejar correr aproximadamente un galón antes de su ingestión)

**CUIDADO**

El filtro de agua incorporado, solamente elimina partículas del agua suministrada, no así bacterias o microbios.

## ¿Tienen los cubitos de hielo un olor inusual?

El hielo es un material poroso que puede absorber los olores del medio ambiente. Los cubitos de hielo que se encuentran por un tiempo prolongado en el recipiente correspondiente, pueden absorber estos olores, pegarse uno con otro, achicándose lentamente.

Recomendamos no usar estos cubitos de hielo.

Otras ideas para prevenir olores:

- El recipiente para cubitos de hielo debe lavarse de vez en cuando con agua caliente.

- Controle el contenido del congelador para localizar alimentos descompuestos o con la fecha de durabilidad vencida. Todos los alimentos olorosos deben envolverse prolijamente o almacenárselos en recipientes herméticos, a fin de evitar la formación de olores.
- En algunos modelos deberá cambiarse el filtro de agua.
- En algunos casos es conveniente controlar la conexión de agua de la casa.

## Manejo del generador de hielo

En cuanto el congelador ha logrado su temperatura de trabajo, la bandeja para los cubitos se llena de agua. Ahora sopla aire frío directamente sobre su cobertura.

En cuanto los cubitos se han congelado, caen en el recipiente correspondiente.

Ocasionalmente, los cubitos se pegan entre ellos. A fin de mantenerlos separados, un brazo de metal gira en ciclos periódicos dentro del recipiente para los cubitos (**función de agitado**).

Cuando el recipiente para los cubitos se ha llenado, la producción de hielo se interrumpe automáticamente.

El generador de hielo puede producir aproximadamente 125 cubitos en 24 horas.

**CUIDADO**

No coloque botellas o alimentos en el recipiente para los cubitos, con el fin de enfriarlos rápidamente. El generador de hielo se bloqueará y se dañará.

## Activación del generador de hielo

- ❑ Asegúrese que el recipiente para los cubitos se encuentre insertado dentro del generador de hielo tan profundamente como sea posible.

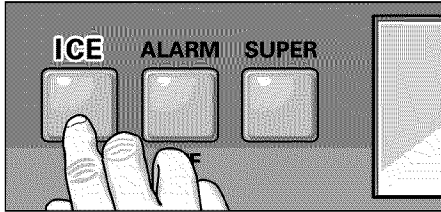

- ❑ Accione el pulsador ICE en el tablero de manejo (si no está accionado aún). Se visualizará el símbolo ICE.

Una vez encendido el electrodoméstico, demorará aproximadamente 24 hs hasta que los primeros cubitos estén listos.

## Apagado del generador de hielo

- i** Debe interrumpirse la alimentación de agua algunas horas antes del apagado del generador de hielo.

Para apagar el generador de hielo:

- ❑ presione el pulsador ICE,
- ❑ quite el recipiente para los cubitos de hielo, evacúelo y vuelva a colocarlo. Asegúrese que el recipiente para los cubitos se enganche en los soportes.

## Pulsadores sobre el tablero del expendedor

	Para extraer agua
	Para extraer cubitos
	Triturar hielo
	Para activar (desactivar) la función de agitación.
	Pulsador de bloqueo para el tablero del expendedor (seguro para niños).
	Para activar (o desactivar) la función de luz permanente del expendedor.

## Extrayendo agua

- ❑ Coloque una jarra adecuada sobre la base colectora de gotas.

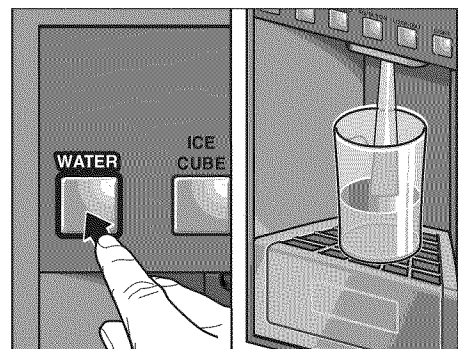

- ❑ Accione el pulsador para extraer agua. El agua dejará de correr una vez que suelte el pulsador.

### Consejo:

El agua del expendedor de agua sale a una temperatura agradable para beber. Si desea tomar agua a temperaturas menores, coloque hielo en el vaso antes de llenarlo de agua.

## Extrayendo hielo

**⚠ CUIDADO ⚠**

¡Peligro de daños!  
No utilice el expendedor de hielo por tiempos mayores a los 3 minutos en un período de 15 minutos.  
Espere unos minutos antes de extraer hielo nuevamente.

- ❑ Coloque una jarra adecuada en la base colectora de gotas.

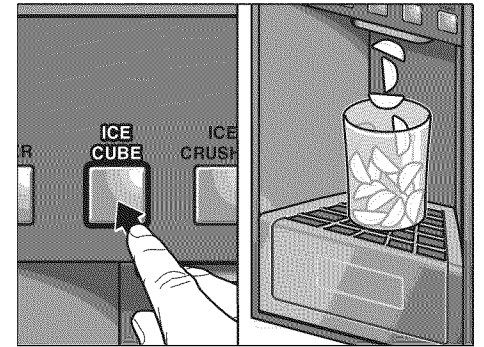

- ❑ Accione el pulsador para extraer hielo. Dejará de salir hielo, una vez que suelte el pulsador correspondiente.

o

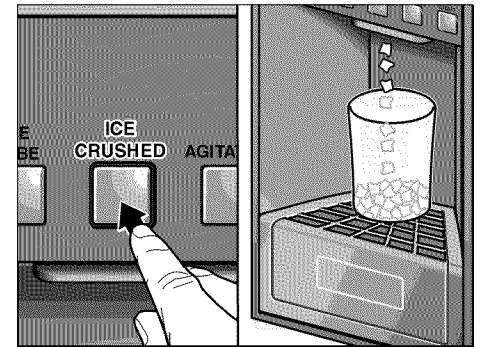

- ❑ Accione el pulsador para picar el hielo. Saldrá hielo picado hasta que se suelte el pulsador.

- i** Suelte el pulsador cuando la jarra esté casi llena. El hielo puede hacerla rebalsar.

## Rebatar el soporte para la jarra

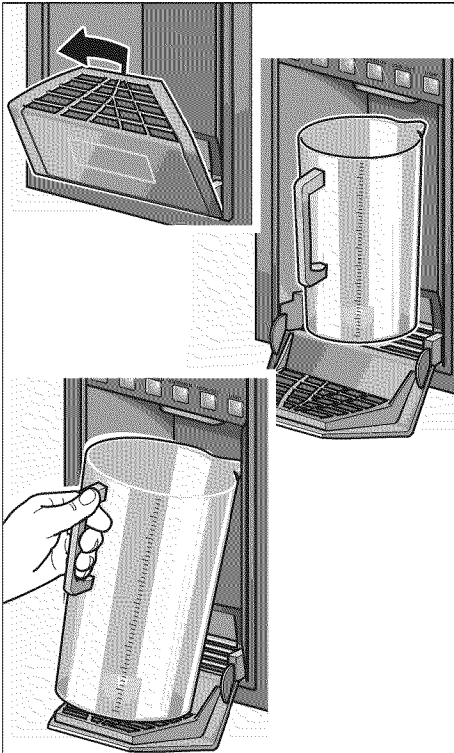

A fin de obtener una cantidad mayor de agua fría o de hielo, rebata el soporte para la jarra.

Ahora podrá colocar una jarra de mayor tamaño.

## Quitado y limpieza del soporte para la jarra

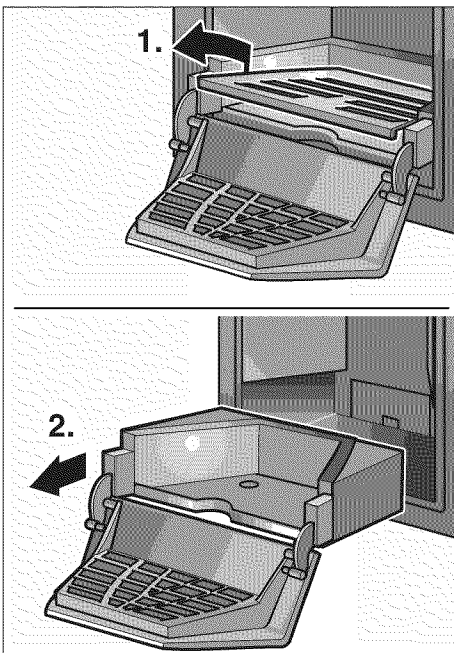

El agua derramada se junta en la cubierta del soporte para la jarra. Puede quitarse el colector de la cubierta tirando de él, a fin de vaciarlo.

## Quitado y limpieza del recipiente para cubitos de hielo

Los cubitos de hielo que se encuentran por un tiempo prolongado en el recipiente correspondiente, pueden absorber estos olores, pegarse uno con otro, achicándose lentamente.



- ❑ Tire del recipiente para cubitos de hielo.

### Un recipiente lleno es pesado!

- ❑ Vacíe el recipiente y límpielo con agua tibia.
- ❑ Limpie el recipiente y el transportador sin fin prolijamente, a fin de evitar que los cubitos se peguen entre ellos.
- ❑ Para volver a colocar el recipiente para los cubitos, empújelo hacia adentro sobre sus soportes, hasta que se trabe.

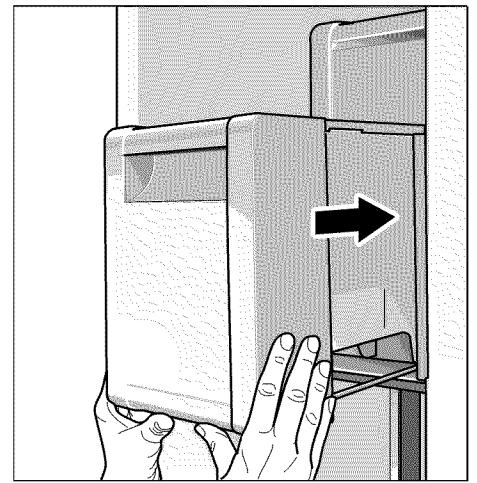

- ❑ Si el recipiente no puede ser empujado hasta el final, gire el transportador sin fin dentro del recipiente.

## Seguro para niños

Para evitar el uso indebido, active el seguro para niños.

- ❑ Presione el pulsador **LOCK OUT** en el tablero del expendedor por un tiempo de 3 segundos.

Para reactivar los pulsadores del expendedor:

- ❑ Vuelva a presionar el pulsador **LOCK OUT** por un tiempo de 3 segundos.

## Como economizar energía

- Instale el electrodoméstico en un ambiente seco y bien ventilado. No lo exponga a la luz solar directa ni a la radiación de una fuente de calor (p. ej. radiador u horno). Si hace falta, utilice placas aislantes.
- Permita que los alimentos o bebidas calientes, se enfríen antes de colocarlos en el electrodoméstico.
- Descongele alimentos congelados, colocándolos en el refrigerador. La baja temperatura de los alimentos congelados, enfriará los alimentos contenidos en los compartimientos.
- ¡Abra la puerta del refrigerador tan poco tiempo como sea posible!

## Descongelado

El electrodoméstico se descongela automáticamente.

## Ruidos durante el funcionamiento

### Ruidos normales

**Zumbido** – la unidad refrigeradora está funcionando. El ventilador en el sistema de circulación de aire está en marcha.

**Ruidos de burbujeo, gorgoteo, borboteo** – el refrigerante se mueve a través de los tubos. El agua corre dentro del generador de hielo.

**Cliqueo** – el motor arranca o se para. La válvula solenoide de la conexión de agua se abre o se cierra.

**Traqueteo** – los cubitos caen en el recipiente correspondiente.

**Ruidos de rotación** – A fin de evitar que los cubitos se adhieran entre ellos, un brazo metálico gira periódicamente dentro del recipiente para los mismos (función de agitación).

### Ruidos que pueden eliminarse con facilidad

#### El electrodoméstico no está correctamente nivelado

Nivele el electrodoméstico mediante un nivel de agua.

Utilice las patas ajustables, o coloque algún objeto debajo de las mismas.

#### Las gavetas, cestas o zonas de almacenamiento oscilan o golpean

Controle las partes móviles y reinsértelas.

#### Los recipientes se tocan mutuamente

Desplace botellas o contenedores para que no se toquen.

## Limpieza del electrodoméstico



### ADVERTENCIA



Para evitar descargas eléctricas que pueden causar lesiones serias o aún la muerte, desconecte el electrodoméstico antes de limpiarlo. Una vez limpio, vuelva a conectarlo.



### ADVERTENCIA



Para evitar lesiones personales o daños materiales, tenga en cuenta lo siguiente:

- No limpie el electrodoméstico con un limpiador a vapor.
- No deje gotear el agua de la limpieza sobre la luz o el panel de control.
- No utilice agentes de limpieza abrasivos o ácidos que puedan dañar las superficies del electrodoméstico.
- Nunca limpie los estantes y gavetas en el lavavajillas. Pueden deformarse.

- ¡Apague el electrodoméstico a través del pulsador POWER! Desconecte el enchufe o corte el fusible.**
- Limpie la junta de la puerta con agua limpia, secándola con prolijidad.



- Limpie el electrodoméstico con agua tibia y un poco de solvente lavavajillas.
  - No permita que el agua de la limpieza gotee sobre la luz o el panel de control.
  - Lave y aclare los estantes y las gavetas en agua tibia con jabón.
  - Elimine la suciedad resistente con un cepillo plástico suave.
  - A fin de evitar manchas, seque los estantes y gavetas con un paño suave inmediatamente después de la limpieza.
  - Controle las aberturas de ventilación en el panel.
  - Quite la suciedad mediante un cepillo pequeño.
  - Después de la limpieza: encienda el electrodoméstico a través del pulsador on/off.
- i** Hágase informar por su vendedor, respecto de la limpieza y cuidados especiales de las superficies de su electrodoméstico.
- Friegue las superficies del su electrodoméstico con un paño húmedo.  
Friegue en seco inmediatamente después.

## Olores

ADVERTENCIA

Para evitar descargas eléctricas que pueden causar lesiones personales graves y hasta la muerte, desconecte la alimentación de su electrodoméstico antes de limpiarlo. Conecte la alimentación nuevamente después de la limpieza.

Si el electrodoméstico emite olores desagradables:

- ¡Apague el electrodoméstico a través del pulsador POWER!**
- Quite todos los alimentos del interior del electrodoméstico.
- Limpie el interior.  
Ver la sección «Limpieza del electrodoméstico».
- Cambiar el filtro de aire.  
Ver la sección "Cambio de los filtros".
- Limpie prolijamente todos los recipientes usados en el electrodoméstico.
- Encierre alimentos que emitan olores fuertes en recipientes herméticos, para evitar la formación de olores.
- Apile los alimentos dentro del congelador.
- Vuelva a encender el electrodoméstico a través del pulsador on/off.
- Controle después de 24 horas si los olores han desaparecido.

### Eliminando olores resistentes

- ¡Apague el electrodoméstico a través del pulsador POWER!**
- Quite todos los alimentos del interior del electrodoméstico.
- Extraiga estantes y gavetas.
- Llene el congelador con papel de periódicos (no de revistas).
- Coloque unas cuantas briquetas de carbón sobre el papel.
- Cierre la puerta y déjela cerrada por 1 a 2 días.

## Mensajes de advertencia

Si aparecen varios mensajes de advertencia simultáneamente en el display, trate a cada uno por separado.

Mientras se visualizan mensajes de advertencia en el display, no pueden operarse los pulsadores.

## Alarma de temperatura

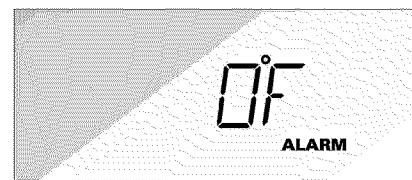

Se indica una alarma respecto de la temperatura a través de una visualización intermitente de la misma y el encendido de la señal de ALARM(a). También suena un sonido de alarma, siempre que esté activado este método en el modo de setup.

### Causa

- Fallo en la alimentación de potencia.
- Grandes cantidades de productos fueron colocados en el congelador.
- Fallo en el congelador mismo.

### Solución

- Presione el pulsador **ALARM OFF**.  
Localice la causa de la alarma de temperatura.
- La señal no se emite más.  
Se visualiza la temperatura más elevada dentro del electrodoméstico por algunos segundos.

**i** Cuando se vuelve a lograr la temperatura requerida, se apaga el símbolo **ALARM** y la señal deja de emitirse.

## Alarma de puerta

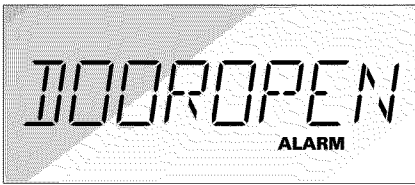

### Causa

- La puerta del electrodoméstico no fue cerrada correctamente, o bien estuvo abierta por demasiado tiempo.

### Solución

- Cierre la puerta.  
El display se apagará.

## Fallo de sensor



### Causa

- Puede ser un defecto técnico.

### Solución

- Efectúe un autocontrol del electrodoméstico.

## Bajo voltaje



Se ha apagado la luz del display.

### Causa

- El voltaje de alimentación ha descendido por debajo de los niveles permitidos.

### Solución

Los pulsadores no pueden accionarse. Si el voltaje vuelve a sus valores normales, el mensaje de advertencia se eliminará. Si el mensaje permanece visible por mucho tiempo, comuníquese con su proveedor de energía.

## Control automático del electrodoméstico

Antes de llamar al servicio técnico, efectúe un control automático del electrodoméstico.

- Apague el electrodoméstico y espere 5 minutos.
- Encienda el electrodoméstico.

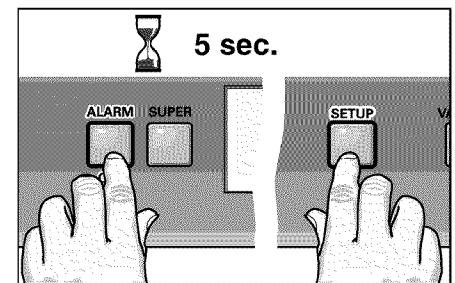

- Mantenga presionados simultáneamente los pulsadores SETUP y ALARM OFF durante 5 segundos.
- El control automático comienza. Se visualizan sucesivamente diversos mensajes en el display.

Si se detecta un fallo, se visualizan en el display, el símbolo de **ALARM** y un mensaje de error correspondiente, p. ej. de un sensor defectuoso.



Informe a su vendedor o a su servicio técnico respecto del mensaje de error.

Si el control automático no arroja resultado de fallo alguno, la temperatura requerida se visualiza en el display, una vez concluido el control.

# Filtro de agua



## ADVERTENCIA



A fin de evitar enfermedades graves o aún la muerte, no utilice agua microbiológicamente o químicamente insegura o bien de calidad desconocida sin una desinfección adecuada o tratamiento similar antes o después de usar el filtro.

## Cambio del filtro



## ADVERTENCIA



- Una vez que cambie el filtro, descarte la producción de hielo de las primeras 24 horas posteriores a la operación de cambio.
- Si el hielo no ha sido usada por un tiempo prolongado, descarte todos los cubitos de hielo que se encuentran en el recipiente correspondiente y también aquellos que se produzcan en las primeras 24 hs posteriores.
- Si el electrodoméstico o el hielo no fueron utilizados por varias semanas o meses, o bien si los cubitos de hielo tienen un gusto o olor desagradables, cambie el filtro.
- El aire atrapado en el sistema puede causar la eyección violenta del agua o del elemento filtrante. Sea cauteloso cuando proceda al desarmado.
- El filtro debe cambiarse como mínimo cada 6 meses.

Si se visualiza el símbolo siguiente en el display:

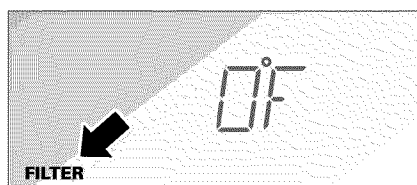

El filtro ha alcanzado su vida útil máxima. Encargue un filtro de agua «UltraClarity» nuevo.

Para adquirir un filtro de agua de recambio «UltraClarity». Póngase en contacto con su vendedor local, o llame al **1-800-578-6890**.

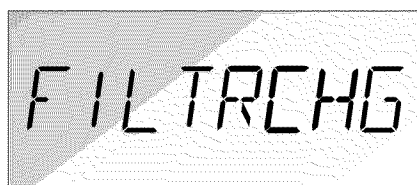

- El filtro debe cambiarse inmediatamente en este caso.

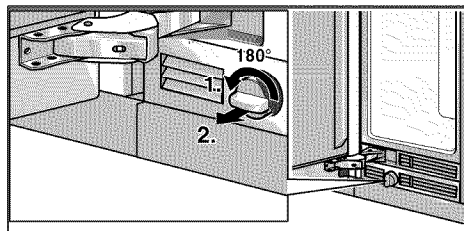

1. Gire la cobertura del filtro en el panel base en 90 a 180° en sentido antihorario.
2. Tire del elemento filtrante para extraerlo del electrodoméstico.

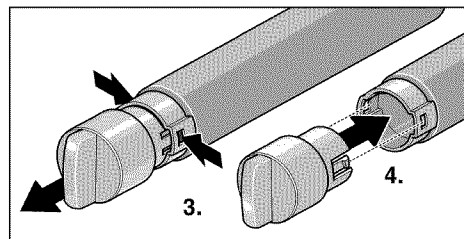

3. Quite la capa del filtro usado.

Extraiga un elemento filtrante nuevo de su embalaje y quite la capa de protección.

4. Coloque la capa sobre el elemento filtrante nuevo.

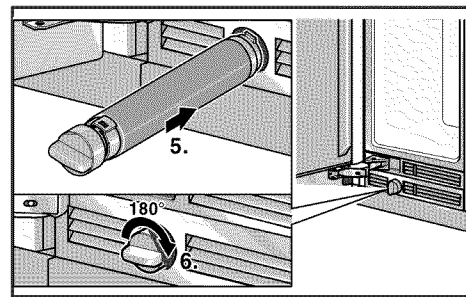

5. Empuje el elemento filtrante en posición horizontal totalmente dentro de la abertura en el panel base.
6. Gire el elemento filtrante cuidadosamente de 90 a 180° en sentido horario hasta que la capa quede en posición horizontal.

**i** Después de un cambio de filtro, efectúe un reajuste del display.

**i** El electrodoméstico puede utilizarse sin el filtro de agua «UltraClarity». Si usted elige esta opción, reemplace el filtro de agua por un elemento filtrante alternativo.

Para adquirir un filtro de agua alternativo, póngase en contacto con su vendedor local, o llame al **1-800-578-6890**.

## Reajuste del display

- i** Si no se reajusta el display del filtro, no se puede visualizar correctamente el cambio de filtro siguiente.

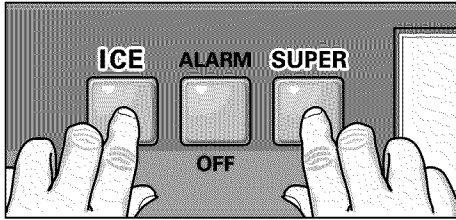

Después de cada cambio de filtro:

- Mantenga presionados los pulsadores SUPER y ICE simultáneamente por un tiempo de 3 segundos.

## Desactivando el display del filtro

- i** El electrodoméstico puede utilizarse sin el filtro de agua «UltraClarity». Si usted elige esta opción, reemplace el filtro de agua por un elemento filtrante alternativo.

En este caso debe desactivarse la visualización de los cambios de filtro en el display.

Para adquirir un filtro de agua alternativo, póngase en contacto con su vendedor local, o llame al 1-800-578-6890.

**ADVERTENCIA**

A fin de evitar enfermedades serias y aún la muerte, no desactive el display del filtro mientras utiliza filtros de agua «UltraClarity».

Para desactivar el display del filtro:

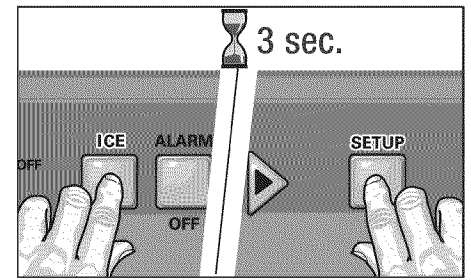

- Mantenga presionados los pulsadores SETUP y ICE simultáneamente por un tiempo de 3 segundos.
- i** Para reactivar el display del filtro, mantenga presionados los pulsadores SUPER y ICE simultáneamente por un tiempo de 3 segundos.

## Performance Data Sheet For Filter Model 9000 077095

Using Replacement Cartridge 9000 077104

This system has been tested according to NSF/ANSI Standards 42 and 53 for the reduction of the substances listed below. The concentration of the indicated substances in water entering the system was reduced to a concentration less than or equal to the permissible limit for water leaving the system, as specified in NSF/ANSI 42 and 53.

Note that while the testing was performed under standard laboratory conditions, actual performance may vary.



System tested and certified by NSF International in Model 9000 077095 against NSF/ANSI Standard 53 for the reduction of Cysts and Turbidity and against Standard NSF/ANSI 42 for the reduction of Chlorine Taste and Odor; Nominal Particulate Class I.

to a capacity of 739.68 gallons (2800 liters).

Substance	Average Influent Concentration	Influent Challenge Concentration mg/L	Product Water Concentration	Average % Reduction	Maximum Permissible Product Water Concentration	Max. Effluent	Min. % Reduction	NSF Test
Cysts *	166500	Minimum 50,000/L	1	99.99	99.95	1	99.99	511077-03
Turbidity	10.7	11 + 1 NTU	0.31	97.10	0.5 NTU	0.49	95.42	511078-03
<b>Particulate</b>								
Class I Particle size: >0.5 to <1 um	5700000	At least 10,000 particles/ml	30583	99.52	≥ 85%	69000	98.9	511079-03
Chlorine taste and odor	1.9	2.0 mg/L ± 10%	0.05	97.3	≥ 50%	0.06	96.84	511081-03

\* Based on the use of Cryptosporium parvum oocysts

Application Guidelines/Water Supply Parameters	
Water pressure	30 - 120 psi (207 - 827 kPa)
Water temperature*	33° F - 100° F (0.6° C - 38° C)
Service flow	0.75 gpm (2.83 lpm)

Systems must be installed and operated in accordance with manufacturer's recommended procedures and guidelines. Change filter at least every 6 - 9 months. Flush new filter for 5 minutes. See warranty card for complete details

Do not use with water that is microbiologically unsafe or of unknown quality without adequate disinfection before or after the system. Systems certified for cyst reduction may be used on disinfected waters that may contain filterable cysts.

Entire System (excluding disposable cartridges) is warranted for a period of one year. Disposable cartridges are warranted for defects in material and workmanship only. Service life of disposable filter cartridges varies with local water conditions and is thus not warranted.

For estimated costs of replacement elements please visit your local appliance dealer or parts distributor.

Manufactured by:

Cuno Engineered Products  
1000 Apollo Road  
Eagan, MN 55121-2240 U.S.A.

# Búsqueda de fallos

## Congelador

Fallo	Causa posible	Solución
El electrodoméstico no enfría. No se enciende la luz interior. El display no visualiza nada.	Fallo en la alimentación. Se ha activado el fusible. El enchufe no está correctamente conectado.	Controle que esté encendida la alimentación. Debe conmutarse el fusible. Controle que el enchufe esté correctamente conectado.
La unidad de refrigeración marcha cada vez con mayor frecuencia y por tiempos más prolongados.	La puerta del electrodoméstico se abre con frecuencia.	No abra la puerta innecesariamente.
	Se han introducido grandes cantidades de alimentos frescos en el electrodoméstico.	Active la función Super.
	Están obstruidas las aberturas de ventilación.	Quite obstáculos y suciedad.
La temperatura en el compartimiento del congelador es demasiado baja.	Se ha ajustado la temperatura a valores demasiado bajos.	Ajuste una temperatura más elevada (ver la sección «Ajuste de temperatura»)
La luz interior no funciona.	Está defectuosa la lamparilla.	Cambie la lamparilla (ver «Cambio de la lamparilla»).
	El conmutador de encendido de la luz está trabado.	Controle si lo puede destrabar.
El electrodoméstico emite malos olores.	Alimentos de olores fuertes no fueron envueltos en recipientes herméticos.	Limpie el electrodoméstico. Coloque los alimentos de olores fuertes en recipientes herméticos (ver «Olores»).

## Generador de hielo

Fallo	Causa posible	Solución
No puede extraerse agua, pero funciona la entrega de hielo.	Falla del electrodoméstico	<b>Consulte el servicio técnico inmediatamente.</b>
Aparentemente no funciona el generador de hielo.	El generador de hielo no está conectado a la alimentación.	Llame al servicio técnico.
	Está activo el seguro para niños.	Desactive el seguro para niños.
	El generador de hielo no está conectado a la alimentación de agua.	Asegúrese que la tubería de alimentación de agua esté correctamente conectada. Si así fuere, consulte con el servicio técnico.
	La temperatura del compartimiento del congelador es demasiado alta.	Controle la temperatura del compartimiento del congelador. Si hace falta, disminuya la temperatura.
Se obtienen cubitos de hielo pequeños por un tiempo prolongado.	Está funcionando otro electrodoméstico que también consume agua.	Evite utilizar p. ej. un lavavajillas, lavarropas o ducha simultáneamente.
	Debe cambiarse el filtro de agua.	En la sección «Filtro de agua» se encuentran las instrucciones para el cambio del filtro mencionado.
	La presión de agua es incorrecta.	Controle la presión del agua. Esta debe encontrarse entre 25 y 120 p.s.i. (1.72 a 8.25 bar).

Fallo	Causa posible	Solución
Se obtienen cubitos de hielo pequeños por un tiempo prolongado.	Se ha instalado una válvula de agua incorrecta.	Las válvulas autoblocantes y válvulas de 3/16 de pulgada (4.76 mm) pueden obstruir el tubo. <b>El fabricante no asume responsabilidad por fallos debidos a una instalación o conexión de agua incorrectas.</b>
Se condensa agua sobre la unidad expendedorora	El generador de hielo está apagado (vea la sección «Apagado del generador de hielo»). No funciona el calefactor de condensación.	Debe activar el calefactor de condensación. – Encienda el generador de hielo. – Mantenga accionados simultáneamente LOCK OUT y el pulsador AGITATION por un tiempo de 3 segundos. El pulsador WATER se enciende y ICE CUBE centellea dos veces. El generador de hielo está inactivo y el calefactor de condensación activo. Para reactivar el calefactor de condensación: – Mantenga accionados simultáneamente LOCK OUT y el pulsador AGITATION por un tiempo de 3 segundos. El pulsador WATER se enciende y ICE CUBE centellea una vez.
Los cubitos de hielo tienen un olor o gusto desagradables.	Hielo conservado por un tiempo prolongado puede absorber olores que afectan su gusto.	Use los cubitos de hielo. Utilice el generador de hielo con mayor frecuencia.
	El recipiente para los cubitos de hielo está sucio.	Evacue y limpie el recipiente para los cubitos de hielo.
	Embalajes no sellados dentro del congelador transfieren olor o gusto a los cubitos de hielo.	Controle si los alimentos congelados están ubicados en recipientes herméticos.
El generador de hielo no produce hielo.	Limpie el interior del electrodoméstico.	Consulte la sección «Olores».
	El recipiente para los cubitos de hielo está en una posición incorrecta.	Vuelva a colocar el recipiente, llevándolo hasta la posición más avanzada (ver la sección «Diseño interior variable»).
	La presión del agua es demasiado baja.	Controle la presión del agua. Esta debe encontrarse entre 25 y 120 p.s.i. (1.72 a 8.25 bar).
	La temperatura del compartimento congelador es demasiado elevada.	Controle la temperatura del compartimento del congelador. Bájela si hace falta.
	Se ha instalado una válvula de agua incorrecta.	Las válvulas autoblocantes y válvulas de 3/16 de pulgada (4.76 mm) pueden obstruir el tubo. <b>El fabricante no asume responsabilidad por fallos debidos a una instalación o conexión de agua incorrectas.</b>
La luz del expendedor no funciona.	La función de agitación en el recipiente para los cubitos está inactiva. El sensor de nivel de llenado está bloqueado.	Quite el recipiente para los cubitos de hielo y límpielo
	La bombilla está defectuosa.	Cambie la bombilla (ver «Cambio de la bombilla»).
El generador de hielo no produce suficiente hielo o los cubitos de hielo presentan una forma incorrecta.	La presión de agua es demasiado baja.	Controle la presión del agua. Esta debe encontrarse entre 25 y 120 p.s.i. (1.72 a 8.25 bar).
	La temperatura del compartimento congelador es demasiado baja.	Controle la temperatura del compartimento congelador. Si hace falta, aumentela.

Fallo	Causa posible	Solución
El generador de hielo no produce suficiente hielo o los cubitos de hielo presentan una forma incorrecta.	Debe cambiarse el filtro de agua.	En la sección «Filtro de agua» se encuentran las instrucciones para el cambio del filtro mencionado.
Se forma hielo en la manguera de alimentación de agua hacia el generador de hielo.	La presión de agua es demasiado baja.	Controle la presión del agua. Esta debe encontrarse entre 25 y 120 p.s.i. (1.72 a 8.25 bar).
	La temperatura del compartimiento congelador es demasiado alta.	Controle la temperatura en el compartimiento del congelador. Si hace falta, disminuya la temperatura.
Sale agua del electrodoméstico. Cierre inmediatamente la válvula correspondiente.	Está defectuosa la tubería de agua en el electrodoméstico.	Llame inmediatamente al servicio técnico.
	La presión de agua es demasiado baja.	Controle la presión del agua. Esta debe encontrarse entre 25 y 120 p.s.i. (1.72 a 8.25 bar).
	Se ha instalado una válvula de agua inadecuada.	Las válvulas autoblocantes y válvulas de 3/16 de pulgada (4.76 mm) pueden obstruir el tubo. <b>El fabricante no asume responsabilidad por fallos debidos a una instalación o conexión de agua incorrectas.</b>

## Cambio de la lamparilla

### ADVERTENCIA

A fin de evitar descargas eléctricas que pueden causar lesiones graves o aún la muerte, desconecte la alimentación del electrodoméstico antes de efectuar reparaciones. Una vez efectuadas las reparaciones, vuelva a conectar la alimentación.

- ❑ ¡Apague el electrodoméstico con el pulsador POWER! Desconecte el enchufe o desactive el fusible.

### CUIDADO

Nunca toque el bulbo de una lamparilla halógena con los dedos. Siempre que coloque una lamparilla halógena, tómela con un paño suave.

## Lamparillas halógenas en la parte superior

Tipo de las lamparillas:  
20 W/12 V/ soporte G4

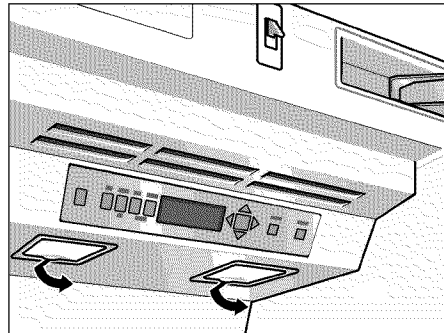

- ❑ Para desmontar la cubierta girarla en sentido antihorario hasta poder quitarla.
- ❑ Extraiga la lamparilla defectuosa, tirando de ella.

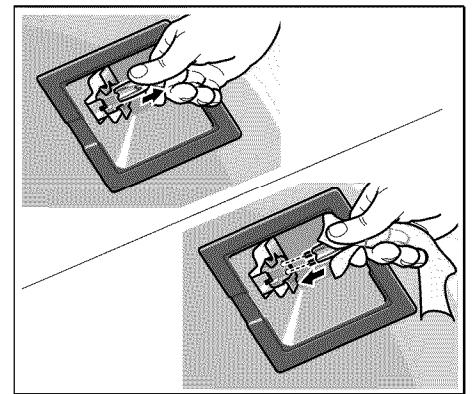

- ❑ Coloque una lamparilla nueva. Sujete el bulbo de la lamparilla únicamente mediante un paño suave.

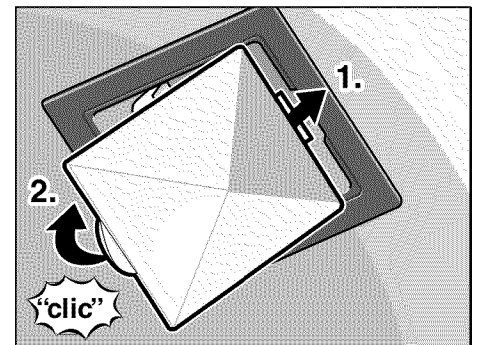

- ❑ Para volver a colocar la cubierta, introducirla y girar en sentido horario hasta que quede trabada.



## Lamparillas halógenas en el expendededor de hielo y agua

Tipo de las lamparillas:  
5 W/12 V/soporte G4

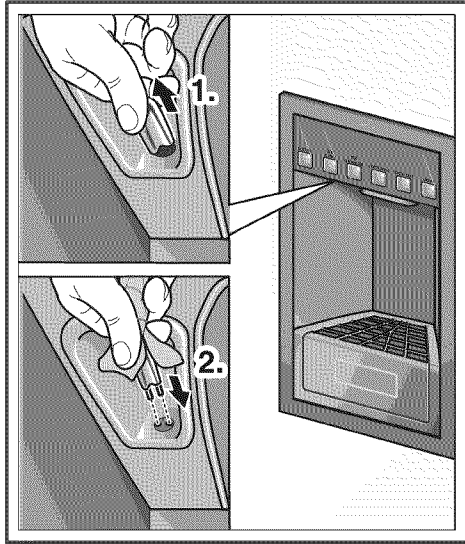

- ❑ Extraiga la lámpara defectuosa, tirando de ella.
- ❑ Coloque una lámpara nueva. Sujete el bulbo de la lámpara únicamente mediante un paño suave.

## Servicio técnico

Si usted necesita de asistencia técnica, consulte primero la sección de «Búsqueda de fallos» en este libro. Una vez controlada dicha sección, encontrará ayuda adicional, llamando al centro interactivo de clientes Thermador, **1-800-735-4328** (libre de cargo) desde cualquier punto de los Estados Unidos.

En Canadá consulte la compañía de servicio de su zona, o llame al **1-800-735-4328**.

Anote las informaciones siguientes concerniente a su refrigerador, que le ayudarán a obtener un servicio técnico mejor en caso que lo necesite.

Usted necesitará el número de modelo completo, al igual que el número de serie.

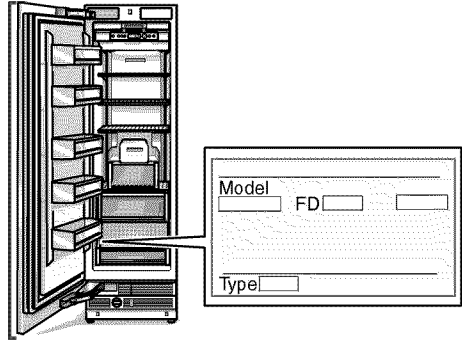

Encontrará la información concerniente al modelo y el número de serie, en la placa que se encuentra sobre la pared interior del compartimento del congelador.

<b>Nombre del vendedor:</b>
<b>Dirección:</b>
<b>Número de teléfono:</b>
<b>Fecha de compra:</b>
<b>Modelo número:</b>
<b>Número FD:</b>
<b>Número de serie:</b>
<b>Tipo:</b>

## GARANTÍA

### Garantía completa por dos años

Thermador se hará cargo de los costes por piezas de reemplazo de fábrica y de taller de reparaciones debidas a materiales defectuosos o fallos de fabricación por dos años (excluyendo los elementos filtrantes del filtro de agua), siempre que el congelador haya estado en funcionamiento y mantenido de acuerdo con las instrucciones que acompañan o están incluidas en el producto. El servicio técnico debe ser prestado por una compañía de servicio designada por Thermador.

Elemento filtrante del filtro de agua: este elemento está cubierto por una garantía limitada a 30 días. Por 30 días a partir de la fecha de compra, Thermador pagará por el reemplazo de partes para la corrección de fallos o debidas a fallos en la fabricación, siempre que el filtro haya estado en funcionamiento y mantenido de acuerdo con las instrucciones que acompañan o están incluidas en el producto.

### GARANTÍA COMPLETA DEL TERCER AL SEXTO AÑO SOBRE EL SISTEMA DE REFRIGERACIÓN SELLADO

Del tercero al sexto año después de la fecha de compra, siempre que el congelador haya estado en funcionamiento y mantenido de acuerdo con las instrucciones que acompañan o están incluidas en el producto, Thermador se hará cargo de los costes de las partes y de reparación a fin de corregir fallos en los materiales o en la construcción del sistema sellado de refrigeración. Estas partes son: el compresor, el evaporador, el condensador, el secador, y la tubería de conexión. El servicio técnico debe ser prestado por una compañía de servicio designado por Thermador.

## **GARANTÍA LIMITADA DEL SÉPTIMO AL DUODÉCIMO AÑO SOBRE EL SISTEMA SELLADO DE REFRIGERACIÓN**

Del séptimo al duodécimo año después de la fecha de compra, siempre que el congelador haya estado en funcionamiento y mantenido de acuerdo con las instrucciones que acompañan o están incluidas en el producto, Thermador se hará cargo de los costes de las partes y de reparación a fin de corregir fallos en los materiales o en la construcción del sistema sellado de refrigeración. Estas partes son: el compresor, el evaporador, el condensador, el secador, y la tubería de conexión.

### **Thermador no se hará cargo de costes resultantes de:**

1. Llamados al servicio técnico para la instalación de su refrigerador, para instruirlo respecto del uso del mismo, para cambiar fusibles de la instalación domiciliar o reparar el cableado domiciliario o la tubería correspondiente, reemplazar lamparillas o elementos filtrantes diferentes a las mencionadas anteriormente.
2. Reparaciones en caso que el congelador no haya sido usado en domicilios normales de una sola familia.
3. Llevado o traído. Su congelador está destinado a ser reparado en su domicilio.
4. Daños resultantes de accidentes, modificaciones, uso inadecuado, abuso, fuego, inundaciones, instalación inadecuada, razones de fuerza mayor, o el empleo de productos no aprobados por Thermador o Thermador Canadá.

5. Cualquier pérdida de alimentos o medicamentos debida a fallos en el producto.
6. Reparaciones en partes o sistemas, resultantes de modificaciones no autorizadas efectuadas en el electrodoméstico.
7. Desmontaje o reemplazo de paneles decorativos o de adorno que interfieran con el servicio técnico del producto.
8. Tareas efectuadas o partes instaladas durante el período de garantía total, por cualquier compañía de servicio no designada por Thermador, salvo que ello haya sido aprobado por Thermador antes de la ejecución de tales tareas.
9. Para Canadá, costes de viaje o transporte para clientes residentes en áreas remotas.
10. Cualquier coste por trabajos durante los períodos de garantía limitada.

### **THERMADOR NO AUSMIRÁ RESPONSABILIDAD ALGUNA POR DAÑOS INCIDENTALES O INDIRECTOS.**

Algunos estados no permiten la exclusión o limitación en caso de daños incidentales o indirectos. En este caso esta exclusión no es aplicable en su caso. Esta garantía le concede derechos legales específicos y usted tendrá otros derechos que varían de estado a estado o provincia a provincia.

**Fuera de los 50 Estados Unidos y Canadá, puede que se apliquen otras garantías. Póngase en contacto con su vendedor autorizado Thermador, para determinar si se aplican otras garantías.**

Si usted necesita de asistencia técnica, consulte primero la sección de «Búsqueda de fallos» en este libro. Una vez controlada dicha sección, encontrará ayuda adicional, controlando la sección «Asistencia y servicio» o llamando al centro interactivo de clientes Thermador, **1-800-735-4328** (libre de cargo) desde cualquier punto de los Estados Unidos. En Canadá consulte la compañía de servicio de su zona, o llame al **1-800-735-4328**.

**Conserve este libro y su factura de compra juntas para consultas posteriores. Deberá presentar un comprobante de la fecha de compra o instalación para servicios dentro del marco de la garantía.**

9000236024 (8612)

©Thermador is a Registered Trademark of BSH Home Appliances Corporation

©Thermador es una marca registrada de BSH Home Appliances Corporation

©Thermador est une marque de commerce déposée de BSH Home Appliances Corporation.

All rights reserved.

Thermador® reserves the right to make changes in models, features, and specifications without prior notice.

Todos los derechos reservados.

Thermador® se reserva el derecho de hacer cambios en los modelos, características y especificaciones sin previo aviso.

Tous droits réservés.

Thermador® se réserve le droit d'apporter des changements aux modèles, aux caractéristiques et aux spécifications sans préavis.