

Operator's Manual

CRAFTSMAN®

NEXTEC

12.0-Volt Lithium-Ion

TELESCOPING GRASS TRIMMER & EDGER

Model No. 320. 74906

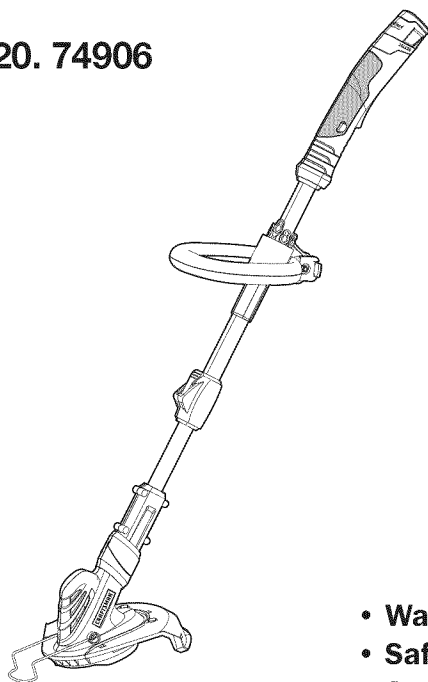

▲ WARNING: To reduce the risk of injury, the user must Read and understand the Operator's manual before using this product.

- Warranty
 - Safety
 - Assembly
 - Operation
 - Maintenance
 - Español
- Charge Before first use**

Sears Brands Management Corporation, Hoffman Estates, IL 60179 U.S.A.

www.craftsman.com

TABLE OF CONTENTS

Warranty	Page 2
Safety Symbols	Page 3
General Safety Instructions	Page 5-6
Description	Page 7-8
Assembly	Page 9
Operation	Page 10-16
Maintenance	Page 17-18
Troubleshooting	Page 18
Exploded View and Parts List	Page 19-21
Sears Repair Parts Phone Number	Back Cover

CRAFTSMAN ONE YEAR FULL WARRANTY

FOR ONE YEAR from the date of purchase, this product is warranted against any defects in material or workmanship. A defective product will be replaced free of charge.

For warranty coverage details to obtain free replacement, visit the web site: www.craftsman.com

This warranty does not cover the cutting flails, which are expendable parts that can wear out from normal use within the warranty period.

This warranty is void if this product is ever used while providing commercial services or if rented to another person.

This warranty gives you specific legal rights, and you may also have other rights which vary from state to state.

Sears Brands Management Corporation, Hoffman Estates, IL 60179

SAVE THESE INSTRUCTIONS!

READ ALL INSTRUCTIONS!

This trimmer/edger has many features for making its use more pleasant and enjoyable. Safety, performance, and dependability have been given top priority in the design of this product, making it easy to maintain and operate.

▲ WARNING: Some dust created by using power tools contains chemicals known to the state of California to cause cancer and birth defects or other reproductive harm.

SAFETY SYMBOLS

The purpose of safety symbols is to attract your attention to possible dangers.

The safety symbols, and the explanations with them, deserve your careful attention and understanding. The symbol warnings do not by themselves eliminate any danger. The instructions and warnings they give are no substitutes for proper accident prevention measures.

▲ WARNING: Be sure to read and understand all safety instructions in this manual, including all safety alert symbols, such as **“DANGER,” “WARNING,”** and **“CAUTION,”** before using this trimmer. Failure to following all instructions listed below may result in electric shock, fire and/or serious personal injury.

SYMBOL SIGNAL MEANING

▲ DANGER: Indicates an imminently hazardous situation, which, if not avoided, will result in death or serious injury.

▲ WARNING: Indicates a potentially hazardous situation, which, if not avoided, could result in death or serious injury.

▲ CAUTION: Indicates an imminently hazardous situation, which, if not avoided, may result in death or serious injury.

Damage Prevention and Information Messages

These inform the user of important information and/or instructions that could lead to equipment or other property damage if they are not followed. Each message is preceded by the word **“NOTE,”** as in the example below:

NOTE: Equipment and/or property damage may result if these instructions are not followed.

▲ WARNING: To ensure safety and reliability, all repairs should be performed by a qualified service technician at a Sears Parts & Repair Service Center.











▲ WARNING: The operation of any power tools can result in foreign objects being thrown into your eyes, which can result in severe eye damage. Before beginning power tool operation, always wear safety goggles or safety glasses with side shield and a full face shield when needed. We recommend a Wide Vision Safety Mask for use over eyeglasses or standard safety glasses with side shields.

Always use eye protection which is marked to comply with ANSI Z87.1

SAVE THESE INSTRUCTIONS

Some of these following symbols may be used on this tool. Please study them and learn their meaning. Proper interpretation of these symbols will allow you to operate the tool better and more safely.

SYMBOL	NAME	DESIGNATION/EXPLANATION
V	Volts	Voltage
A	Amperes	Current
Hz	Hertz	Frequency (cycles per second)
W	Watt	Power
min	Minutes	Time
~	Alternating Current	Type of current
≡	Direct Current	Type or a characteristic of current
n_0	No Load Speed	Rotational speed, at no load
	Class II Construction	Double-insulated construction
.../min	Per Minute	Revolutions, strokes, surface speed, orbits, etc., per minute
	Wet Conditions Alert	Do not expose to rain or use in damp locations.
	Read The Operator's Manual	To reduce the risk of injury, user must read and understand operator's manual before using this product.
	Eye Protection	Always wear safety goggles or safety glasses with side shields and a full face shield when operating this product.
	Safety Alert	Precautions that involve your safety.
	No Hands Symbol	Failure to keep your hands away from the blade will result in serious personal injury.
	No Hands Symbol	Failure to keep your hands away from the blade will result in serious personal injury.
	No Hands Symbol	Failure to keep your hands away from the blade will result in serious personal injury.
	No Hands Symbol	Failure to keep your hands away from the blade will result in serious personal injury.
	Hot Surface	To reduce the risk of injury or damage, avoid contact with any hot surface.

GENERAL SAFETY RULES

GENERAL POWER TOOL SAFETY WARNINGS

⚠ WARNING: When using electric gardening appliances, basic safety precautions should always be followed to reduce the risk of fire, electric shock, and personal injury, including the following

READ AND SAVE THESE INSTRUCTIONS

- **Avoid dangerous environments** – don't use appliances in damp or wet locations.
- **Don't use in rain.**
- **Keep children away** – all visitors should be kept at a distance from work area.
- **Dress properly** – do not wear loose clothing or jewelry. They can be caught in moving parts. Use of rubber gloves and substantial footwear is recommended when working outdoors. Wear protective hair covering to contain long hair.
- **Use safety glasses** – always use face or dust mask if operation is dusty.
- **Use the correct appliance** – do not use appliance for any job except that for which it is intended.
- **Avoid unintentional starting** – don't carry appliance with a attached battery with a finger on switch. Make sure that the switch is in the OFF position before inserting the battery pack
- **Don't grasp the exposed cutting flails or cutting edges** when picking up or holding the appliance.
- **Don't force the appliance** – it will do the job better and with less likelihood of a risk of injury at the rate for which it was designed.
- **Don't overreach** – keep proper footing and balance at all times.
- **Stay alert** – watch what you are doing. Use common sense. Do not operate the appliance when you are tired.
- **Store idle appliances indoors** – when not in use, appliances should be stored indoors in a dry, and high or locked-up place – out of reach of children.
- **Maintain appliance with care** – keep cutting edge sharp and clean for best performance and to reduce the risk of injury. Follow instructions for lubricating and changing accessories. Inspect appliance cord periodically, and if damaged, have it repaired by an authorized service facility. Inspect extension cords periodically and replace if damaged. Keep handles dry, clean, and free from oil and grease.
- **Check damaged parts** – before further use of the appliance, a guard or other part that is damaged should be carefully checked to determine that it will operate properly and perform its intended function. Check for alignment

of moving parts, binding of moving parts, breakage of parts, mounting, and any other condition that may affect its operation. A guard or other part that is damaged should be properly repaired or replaced by an authorized service center unless indicated elsewhere in this manual.

- **Do not charge appliance in rain, or in wet locations.**
- **Do not use battery-operated appliance in rain.**
- **Do not attempt to remove cut material nor hold material to be cut when cutting flails are moving.** Make sure that the trimmer switch is off when clearing jammed material from cutting flails. Do not grasp the exposed cutting flails or cutting edges when picking up or holding the hedge trimmer.

⚠ CAUTION: cutting flails coast after turning off.

⚠ CAUTION: Do not attempt to operate this tool until you have read all instructions, safety rules, and warnings thoroughly. Failure to comply may result in fire, electric shock, or serious personal injury. Keep the Owner's Manual for future reference, and review it frequently.

- **Remove or disconnect battery** before servicing, cleaning or removing material from the gardening appliances.

Use only the battery and charger listed:

BATTERY PACK	CHARGER
320.11221	320.10006 320.14300

- **Do not dispose of the battery (ies) in a fire.** The cell may explode. Check with local codes for possible special disposal instructions.
- **Do not open or mutilate the battery (ies).** Released electrolyte is corrosive and may cause damage to the eyes or skin. It may be toxic if swallowed.
- **Exercise care in handling batteries** in order not to short the battery with conducting materials such as rings, bracelets and keys. The battery or conductor may overheat and cause burns.
- **Keep guards in place and in working order.**
- **Keep cutting flails sharp.**
- **Keep hands and feet away from cutting area.**
- **Keep your hands away from the cutting flails.**

DESCRIPTION

KNOW YOUR HEDGE TRIMMER (Fig. 1)

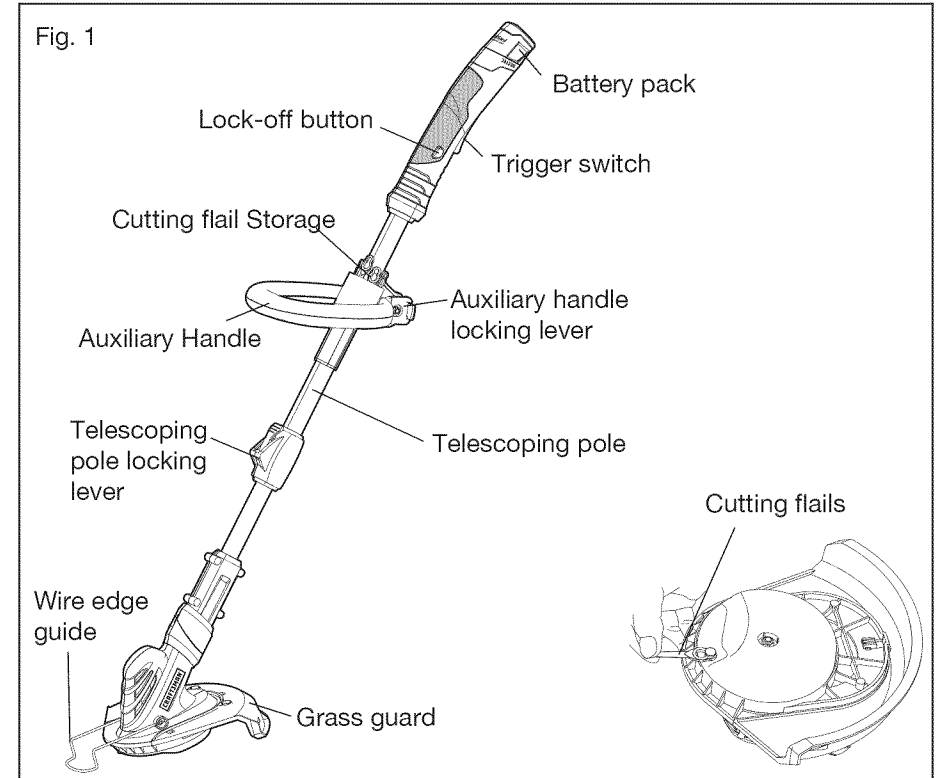

PRODUCT SPECIFICATIONS	
Motor Type	12.0 Volt DC
Head Rotation Positions	0°, 60° and 90°
Cutting capacity	9" diameter
Speed (no Load)	8000 RPM
Telescope adjustment	13-inch.
Cutting system	Plastic Cutting Flails
Battery Type	Lithium-Ion
Charger Input	120-Volts, 60 Hz AC only
Optimum Charging Temperature	32°F (0° C) -104°F (40°C)
Weight (without battery)	3.5 lbs

⚠ WARNING: The safe use of this product requires an understanding of the information on the tool and in this operator's manual, as well as knowledge of the project you are attempting. Before use of this product, familiarize yourself with all operating features and safety rules.

ADJUSTABLE AUXILIARY HANDLE

The auxiliary handle can be adjusted for ease operation and to help prevent loss of control.

THREE-POSITION PIVOTING HEAD

The twist handle rotates the trimmer head among 0°, 60° and 90°.

GRASS GUARD

The grass guard helps to protect the user from flying debris.

LOCK-OFF BUTTON

The lock-off button prevents accidental starting.

WIRE EDGE GUIDE

The wire edge guide can be locked into two different positions for easier use when edging and trimming.

TELESCOPING POLE

The trimmer can be adjusted to different heights for ease of use.

ASSEMBLY

⚠ WARNING: If any parts are broken or missing, do not attempt to attach a battery or operate the trimmer/edger until the broken or missing parts are replaced. Failure to do so could result in possible serious injury.

⚠ WARNING: Do not attempt to modify this trimmer/edger or create accessories not recommended for use with this tool. Any such alteration or modification is misuse and could result in a hazardous condition leading to possible serious injury.

UNPACKING

This product has been shipped completely assembled.

- Carefully remove the tool and any accessories from the box. Make sure that all items listed in the packing list are included.
- Inspect the tool carefully to make sure that no breakage or damage occurred during shipping.
- Do not discard the packing material until you have carefully inspected and satisfactorily operated the tool.
- If any parts are damaged or missing, please refer to the numbers listed on the back page of operator's manual.

PACKING LIST

Grass trimmer, battery pack, blade guard, 13 cutting flails, 2 screws, charger, and operator manual

OPERATION

BATTERY PROTECTION

To protect the battery from damage and prolong its life, the battery pack circuitry will turn off the battery pack if it becomes overloaded or if the temperature becomes too high during use. This may happen in extremely high torque, binding, and stalling situations. This intelligent system will shut down your battery pack if its operating temperature exceeds 176°F (80°C) and will begin normal operation when it returns to between 32°F (0°C) and 122°F (50°C). The battery pack will begin normal operation when it cools down.

NOTE: A significantly reduced run time after fully charging the battery pack indicates that the battery is near the end of its usable life and must be replaced.

COLD WEATHER OPERATION

This Lithium-Ion battery pack will provide optimal performance in temperatures between 32°F (0°C) and 104°F (40°C). When the battery pack is very cold, it may “pulse” for the first minute of use to warm itself. Put the battery pack on a tool and use the tool in a light application. After about a minute, the battery pack will have warmed itself and will operate normally.

WHEN TO CHARGE THE BATTERY PACK

It is not necessary to run down the battery pack charge before recharging. The Lithium-Ion battery can be charged at any time and will not develop a “memory” when charged after only a partial discharge.

Remove the battery pack from the tool when convenient for you and your job. “Top off” the battery pack charge by charging it for a time before starting a big job or long period of use.

Due to Lithium-Ion fade-free properties, the only time it is necessary to charge the Lithium-Ion battery pack is when the pack has reached the end of its charge. To signal the end of charge, power to the tool will drop quickly. Charge the battery pack as needed.

HOW TO CHARGE THE BATTERY PACK (Fig. 2)

NOTE: This Lithium-Ion battery pack is shipped partially charged. Before using it the first time, fully charge the battery pack.

A fully discharged battery pack will charge in about 30 minutes in a surrounding temperature between 50°F (10°C) and 104°F (40°C).

1. Charge the Lithium-Ion battery pack with the correct charger.
2. Connect the charger to a power supply.
3. Align the raised ribs of the battery pack with the slot in the charger.

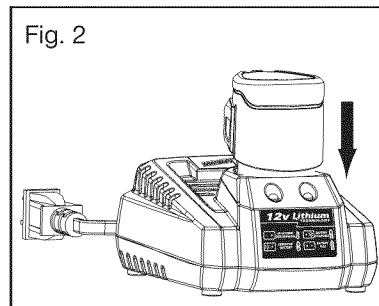

4. Insert the battery pack into the charger (Fig. 2).
5. The charger will communicate with the battery pack to evaluate the condition of the battery pack.
6. The green lights will flash while the battery pack is charging. After charging is complete, the green LED on the charger will be on. The flickering red light indicates a defective battery or a bad connection between the battery and the charger.
7. The battery pack will fully charge if left on the charger, but it will not overcharge.

LED FUNCTIONS OF CHARGER (Fig. 3)

LED INDICATOR	BATTERY PACK	RED LED	GREEN LED	ACTION
HI/LO TEMP. (SEE MANUAL)	Hot/Cold battery	On	Off	Charging will begin when battery returns to 32°F (0°C)-104°F (40°C)
DEFECTIVE BATTERY	Defective	Flashing	Off	Battery pack or Charger/Adapter is defective
BATTERY CHARGING	Charging	Off	Flashing	Charging
BATTERY FULL	Fully charged	Off	On	Charging is complete Maintenance charging

CHARGING A HOT BATTERY PACK

If the battery pack is above normal temperature range, the red LED will illuminate and the green LED will be off. When the battery pack cools down to approximately 104°F (40°C), the charger will automatically begin charging.

CHARGING A COLD BATTERY PACK

If the battery pack is below the normal temperature range, the red LED will illuminate and the green LED will be off. When the battery warms to a temperature of more than 50°F (10°C), the charger will automatically begin charging.

DEFECTIVE BATTERY

If the charger detects a problem, the red LED will begin flashing and the green LED will be off.

1. If registering as defective, remove and reinsert the battery pack in the charger. If the LED status reads “defective” a second time, try charging a different battery pack.
2. If a different battery pack charges normally, dispose of the defective battery pack (see Maintenance section).

- If a different battery pack also indicates “defective,” the charger may be defective.

BATTERY CHARGING

If the battery pack is being charged within a normal surrounding temperature range (50 °F to 104°F), the green LED will begin flashing and the red LED will be off. The battery pack will reach a full charge in 30 minutes.

BATTERY FULL

After fully charged, the green LED Light on the charger will be on and the red LED light will be off.

NOTE: The battery pack will fully charge, but will not overcharge, if left on the charger.

NOTE: Charger may warm with several continuous charge cycles. This is part of the normal operation of the charge. Charge in a well ventilated area.

TO ATTACH BATTERY PACK (Fig. 4)

⚠ WARNING! Make sure that the trimmer is “OFF”

- Keep your hand away from the switch.
- DO NOT touch the cutting flails.
- Align the raised rib on the battery pack with the grooves in the handle of the trimmer/edger, and then slide the battery pack into the handle to attach the battery pack to the trimmer.

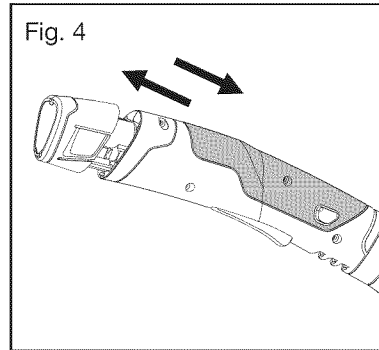

NOTE: Make sure that the latch on the battery pack snaps into place and that the battery pack is secured to the tool before beginning

⚠ CAUTION: When placing the battery pack in the tool, be sure that the raised rib on battery pack aligns with the groove inside the trimmer and that the latches snap into place properly. Improper attachment of the battery pack can cause damage to internal components.

TO DETACH BATTERY PACK (Fig. 4)

⚠ WARNING! Make sure that the trimmer/edger is “OFF”

- Keep your hand away from any switches.
- DO NOT touch the cutting flails.
- Depress the battery release buttons located on the both sides of the battery pack to release the battery pack.
- Pull the battery pack out and remove it from the tool.

ATTACH THE GRASS GUARD (Fig. 5a and 5b)

⚠ WARNING: Never operate tool without guard firmly in place. The guard must always be on the tool to protect the user.

⚠ WARNING: Make sure that the trimmer/edger is “OFF”

- Remove the battery pack.
- Place the cutting guard on the trimmer head (Fig. 5a).
- Insert the hooks on the guard into the slots of the trimmer head (Fig.5a).
- Push rear of guard until you hear the click that indicates that the guard is secure (Fig.5b).
- Screw the preassembled screws in the guard into the trimmer head (Fig.5c)

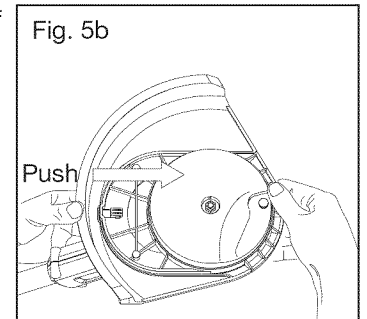
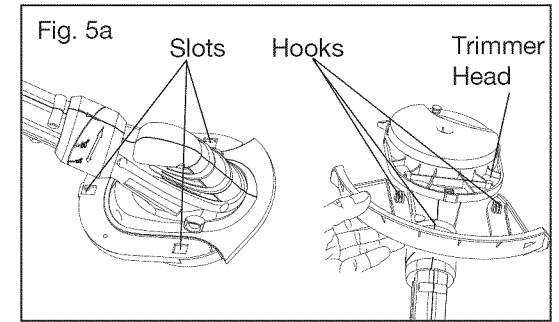

ATTACHING/REMOVING THE CUTTING FLAIL (Fig. 6)

⚠ WARNING: Make sure that the trimmer/edger is “OFF”

- Remove the battery pack.
- Place the cutting flail over the pivot and pull cutting flail outwards until the cutting flail snaps into the place (Fig. 6).
- To remove the cutting flail, push the cutting flail inwards, and lift it from the pivot.

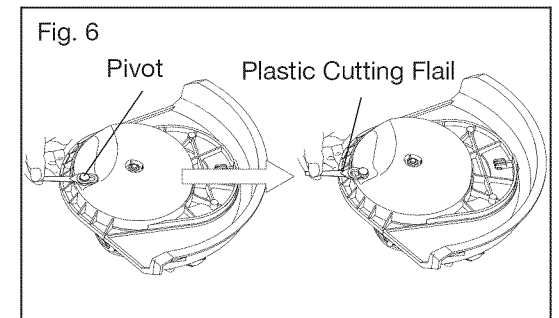
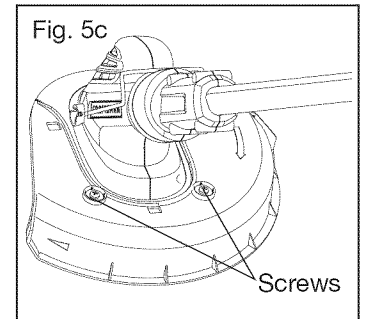

ON-BOARD CUTTING FLAIL STORAGE (Fig. 7)

The grass trimmer/edger has on-board storage for 6 cutting flails.

AUXILIARY HANDLE ADJUSTMENT (Fig. 8)

The auxiliary handle can be set in various positions.

1. Remove the battery pack.
2. Release the auxiliary handle locking lever to loosen the handle.
3. Adjust the auxiliary handle to a comfortable position.

NOTE: The handle can be adjusted 40° to the front side and 20° to the back.

4. Lock the lever securely.

TELESCOPING POLE ADJUSTMENT (Fig. 9)

The length of the telescoping pole can be adjusted.

1. Remove the battery pack.
2. Open the locking lever to loosen the telescoping pole.
3. Pull the pole out to increase the length, or push the pole in to decrease the length.
4. When the desired length is achieved, close the locking lever.

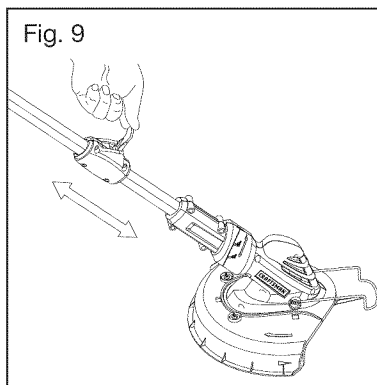
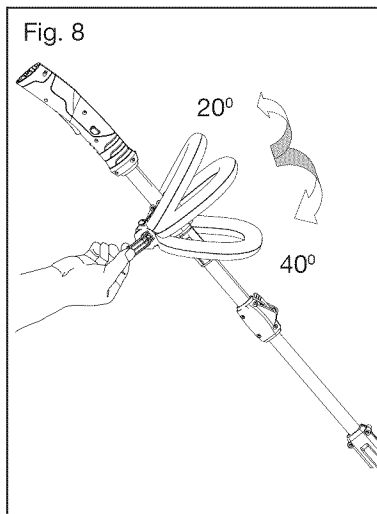
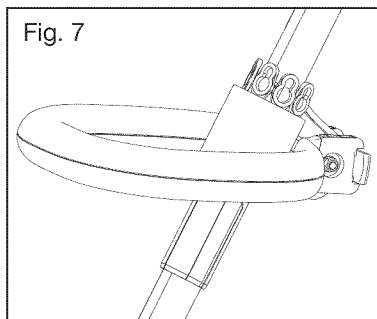

THREE-POSITION PIVOTING HEAD ADJUSTMENT (Fig. 10)

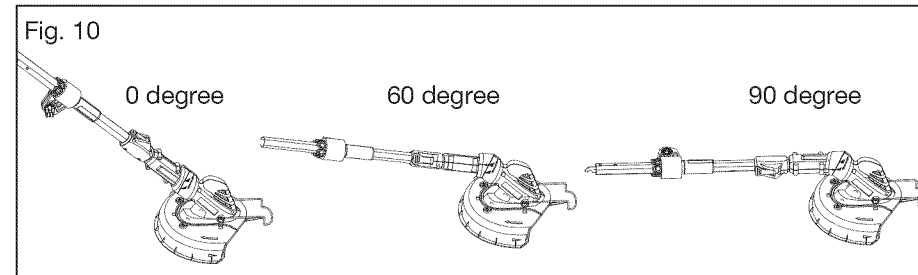

The trimmer head can be adjusted among three different positions: 0°, 60° and 90°.

1. Remove the battery pack.
2. Twist the trimmer head to one of the three positions indicated by the notches.

NOTE: Adjust the trimmer head to 0° or 60° for trimming; 90° for edging.

NOTE: Make sure that the trimmer head is securely locked into place before reinstalling the battery pack.

WIRE EDGE GUIDE

The wire edge guide can be locked into two different positions for easy edging and trimming.

Take off the wire edge guide (Fig. 11a) and reinstall it on the other side.

CUTTING AND EDGING

CAUTION: Always wear eye protection.

CAUTION: Inspect the area to be trimmed and remove any wires, cords, or string-like objects which could become entangled in the rotating flails. Be particularly careful to avoid any wire which might be bent outward into the path of the tool, such as barbs at the base of a chain link fence.

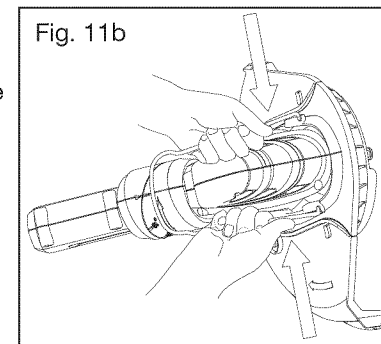
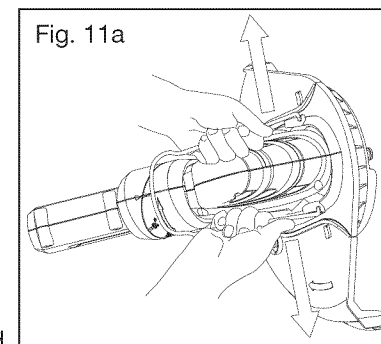

Switch on and off (Fig. 12)

To turn the trimmer on, depress the lock-off button and squeeze the trigger switch. To turn the tool off, release the trigger.

Cutting Grass (Fig. 13)

Move the trimmer left and right, keeping it well away from the body.

Trimming Edges (Fig. 14)

Adjust the trimmer head to 90°.

Guide the trimmer along the edge of the lawn. Do not allow the plastic flails to contact paved surfaces, stones or garden walls, since this will wear the cutting flail rapidly.

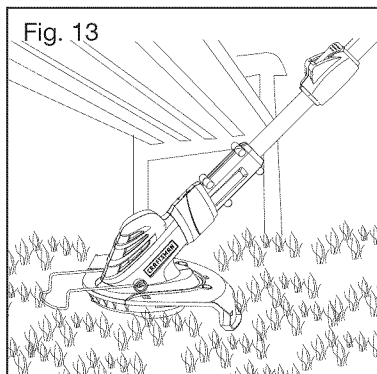
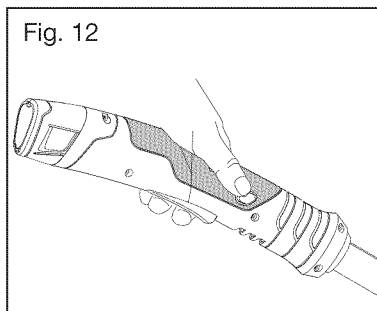

MAINTENANCE

GENERAL MAINTENANCE

Avoid using solvents when cleaning plastic parts. Most plastics are susceptible to damage from various types of commercial solvents and may be damaged by their use. Use clean cloths to remove dirt, dust, oil, grease, etc.

⚠ WARNING: Do not at any time let brake fluids, gasoline, petroleum-based products, penetrating oils, etc. to come in contact with plastic parts. Chemicals can damage, weaken or destroy plastic which may result in serious personal injury.

⚠ WARNING: When servicing, use only identical Craftsman replacement parts. Use of any other parts may create a hazard or cause product damage. To ensure safety and reliability, all repairs should be performed by a qualified service technician at a Sears Service Center.

BATTERIES:

The battery pack is equipped with Lithium-Ion rechargeable batteries. The duration of use from each charge will depend on the type of work performed.

The batteries in this tool have been designed to provide maximum trouble-free life. Like all batteries, they will eventually wear out. Do not disassemble the battery pack or attempt to replace the batteries. Handling of the batteries, especially when wearing rings and jewelry could result in a serious burn.

To obtain the longest possible battery life, read and understand the operator's manual.

- It is good practice to unplug the Charger/Adapter and remove the Lithium-Ion battery pack when not in use.

For Lithium-Ion battery pack storage longer than 30 days:

- Store the Lithium-Ion battery pack where the temperature is below 80°F(26°C) and free of moisture.
- Store Lithium-Ion battery packs in a 30%-50% charged condition.
- Every six months of storage, fully charge the Lithium-Ion battery pack.
- Exterior may be cleaned with a cloth or soft non-metallic brush.

BATTERY PACK REMOVAL AND PREPARATION FOR RECYCLING

To preserve natural resources, please recycle or dispose of batteries properly. This product contains lithium-ion batteries. Local, state, or federal laws may prohibit disposal of lithium-ion batteries in ordinary trash. Consult your local waste authority for information regarding available recycling and/or disposal options.



⚠ WARNING: Upon removal of the battery pack for disposal or recycling, cover the battery pack's terminals with heavy-duty adhesive tape. Do not attempt to destroy or disassemble the battery pack or remove any of its components. Lithium-Ion batteries must be recycled or disposed of properly. Also, never touch the terminals with metal objects and/or body parts as a short circuit may result. Keep away from children. Failure to comply with these warnings could result in fire and/or serious injury.

TROUBLESHOOTING

PROBLEM	CAUSE	SOLUTION
The trimmer/edger does not work	<ol style="list-style-type: none"> 1. Battery is depleted 2. Battery is not installed properly 	<ol style="list-style-type: none"> 1. Charge the battery 2. Follow directions for battery installation
Cutting is difficult	<ol style="list-style-type: none"> 1. Plastic flail edges are worn 	<ol style="list-style-type: none"> 1. Install new cutting flails

PARTS LIST

12.0 VOLT LITHIUM-ION CORDLESS TRIMMER/EDGER MODEL NO. 320. 74906

The Model Number will be found on the Nameplate attached to the handle of the trimmer/edger. Always mention the Model Number when ordering parts for this tool.

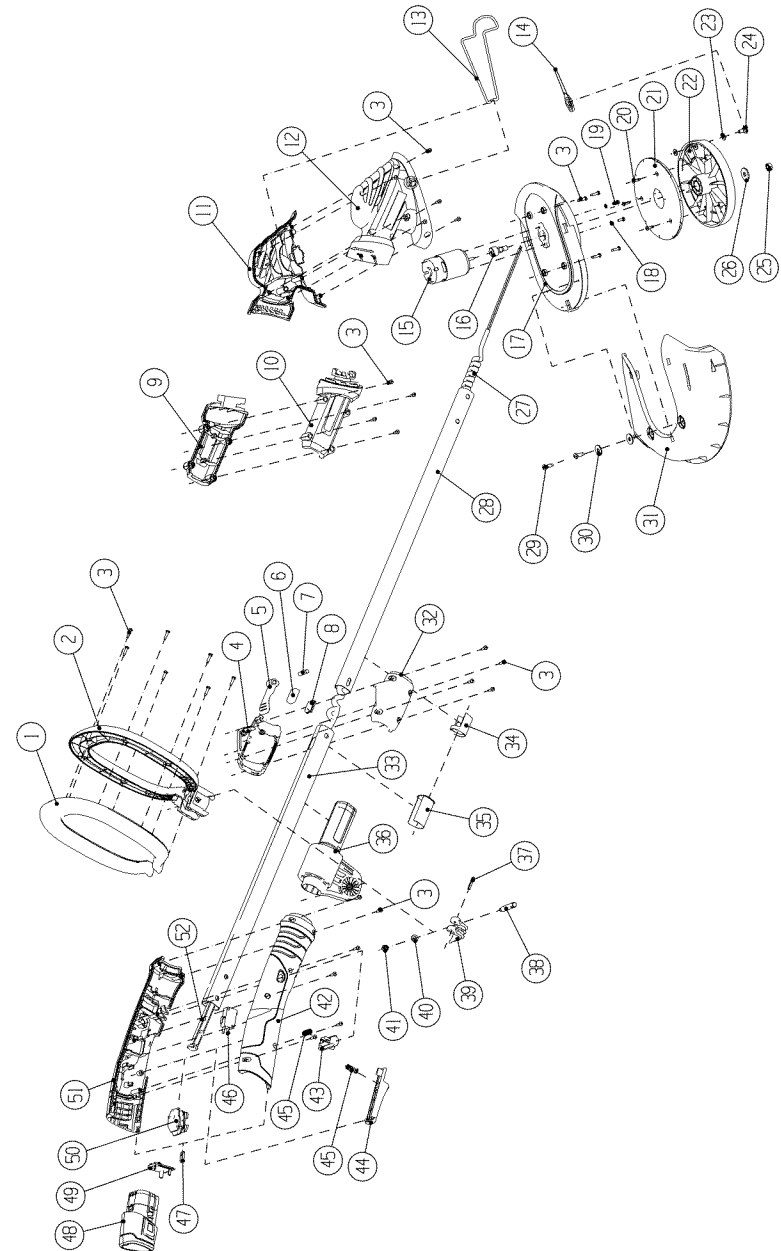

PARTS LIST

12.0 VOLT LITHIUM-ION CORDLESS TRIMMER/EDGER MODEL NO. 320. 74906

The Model Number will be found on the Nameplate attached to the handle of the trimmer/edger. Always mention the Model Number when ordering parts for this tool.

No	Part No	Part Name	QTY
1	3125759000	Back Housing	1
2	3125758000	Front Housing	1
3	5610012004	Tapping Screw	31
4	3124124000	Left Guard	1
5	3125747000	Wrench	1
6	3124126000	Clamp Block	1
7	3550814000	Pin	1
8	3125926000	Clamp Block	1
9	3125754000	Left Housing 01	1
10	3125753000	Right Housing 01	1
11	3125741000	Left Housing 02	1
12	3125742000	Right Housing 02	1
13	3650127000	Plant Guard	1
14	3125797000	Cutting flail	13
15	2730174000	DC Motor	1
16	3551660000	Joint	1
17	3125743000	Cover	1
18	5650002001	Plain Washer	2
19	5620032001	Screw	2
20	5610011003	Tapping Screw	3
21	3125751000	Cover	1
22	3125750000	Tool Pan	1
23	5650005001	Plain Washer	2
24	5680171000	Rivet	1
25	5630015002	Prevailing Torque Hexagon Nut	1
26	5650017008	Plain Washer	1
27	4860242000	Internal Wire	1

No	Part No	Part Name	QTY
28	3704912000	Inner Tube	1
29	5610039007	Tapping Screw	2
30	5650012001	Plain Washer	2
31	3125744000	Guard	1
32	3124125000	Right Guard	1
33	3704913000	Outer Tube	1
34	3124127000	Cover	1
35	3124165000	Bush	1
36	3125749000	Quick Clamp Case	1
37	5670004000	Spring Pin	1
38	3551666000	Lock Pole	1
39	3125752000	Wrench	1
40	5650012001	Plain Washer	1
41	5630003008	Hexagon Nut	1
42	3321150000	Right Handle Assembly	1
43	3125746000	Lock off Button	1
44	3125745000	Switch Trigger	1
45	3660485000	Compression Spring	2
46	4870037000	Switch	1
47	3704254000	Handle Hoop	1
48	0210151004	5120 Power Pack	1
49	3402298000	Contact Receptacle Assembly	1
50	4890642001	PCB Assembly	1
51	3321149000	Left Handle Assembly	1
52	3125748000	Wire Clamp	1

Get it fixed, at your home or ours!

Your Home

For troubleshooting, product manuals and expert advice:



www.managemylife.com

For repair – **in your home** – of **all** major brand appliances, lawn and garden equipment, or heating and cooling systems, **no matter who made it, no matter who sold it!**

For the replacement parts, accessories and owner's manuals that you need to do-it-yourself.

For Sears professional installation of home appliances and items like garage door openers and water heaters.

1-800-4-MY-HOME®

(1-800-469-4663)

www.sears.com

Call anytime, day or night

(U.S.A. and Canada)

www.sears.ca

Our Home

For repair of carry-in items like vacuums, lawn equipment, and electronics, call anytime for the location of the nearest **Sears Parts & Repair Service Center**

1-800-488-1222 (U.S.A.)

www.sears.com

1-800-469-4663 (Canada)

www.sears.ca

To purchase a protection agreement on a product serviced by Sears:

1-800-827-6655 (U.S.A.)

1-800-361-6665 (Canada)

Para pedir servicio de reparación a domicilio, y para ordenar piezas:

1-888-SU-HOGAR®

(1-888-784-6427)

www.sears.com

Au Canada pour service en français:

1-800-LE-FOYER^{MC}

(1-800-533-6937)

www.sears.ca

Sears

© Registered Trademark / TM Trademark of KCD IP, LLC in the United States, or Sears Brands, LLC in other countries
© Marca Registrada / TM Marca de Fábrica de KCD IP, LLC en Estados Unidos, o Sears Brands, LLC in otros países
^{MC} Marque de commerce / ^{MD} Marque déposée de Sears Brands, LLC

Manual del Propietario

CRAFTSMAN®

NEXTEC

DESMALZADORA Y BORDEADORA TELESCÓPICA de ión de litio de 12.0 voltios

Modelo N° 320. 74906

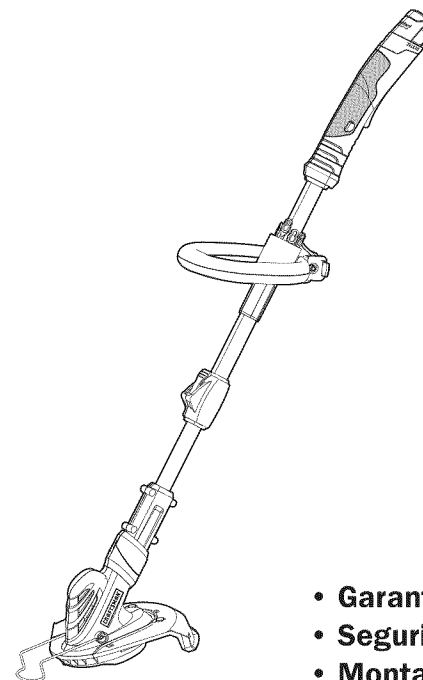

- **Garantía**
 - **Seguridad**
 - **Montaje**
 - **Operación**
 - **Mantenimiento**
 - **Español**
- Cargar antes del primer uso**

⚠ ADVERTENCIA: Para reducir el riesgo de lesiones, el usuario debe leer y comprender el **Manual del Propietario antes de usar este producto.**

Sears Brands Management Corporation, Hoffman Estates, IL 60179 U.S.A.

www.craftsman.com

TABLA DE CONTENIDOS

Garantía	Página 24
Símbolos de Seguridad	Página 25-26
Instrucciones generales de seguridad	Páginas 27-28
Descripción	Página 29-30
Montaje	Página 31
Operación	Página 32-38
Mantenimiento	Página 39-40
Identificación y solución de problemas	Página 40
Plano de Despiece y Lista de Piezas	Página 41-43
Números de teléfono para solicitar piezas de repuesto Sears	Cubierta posterior

GARANTÍA TOTAL DE UN AÑO CRAFTSMAN

DURANTE UN AÑO desde la fecha de compra, este producto cuenta con garantía contra cualquier clase de defectos de material o de mano de obra. Se reemplazará un producto defectuoso en forma gratuita.

Si desea obtener detalles sobre la cobertura de garantía para obtener un reemplazo sin costo, visite el sitio Web: www.craftsman.com

Esta garantía no cubre los cortadores porque son piezas prescindibles que pueden desgastarse debido al uso normal dentro del período de garantía.

La presente garantía quedará anulada si este producto se usa para brindar servicios comerciales o si se alquila a terceros.

Esta garantía le otorga derechos legales específicos y usted puede contar con otros derechos, que pueden variar de estado a estado.

Sears Brands Management Corporation, Hoffman Estates, IL 60179.

¡GUARDE ESTAS INSTRUCCIONES!

¡LEA TODAS LAS INSTRUCCIONES!

Esta desmalezadora/bordeadora cuenta con varias características para hacer su uso más agradable y placentero. Durante el diseño de esta herramienta, la seguridad, el rendimiento y la confiabilidad han sido las prioridades principales, además de la sencillez de mantenimiento y de operación.

⚠ ADVERTENCIA: Ciertos polvillos generados por el uso de herramientas eléctricas contienen químicos que según el estado de California provocan cáncer y defectos congénitos u otros daños reproductivos.

SÍMBOLOS DE SEGURIDAD

El objeto de los símbolos de seguridad es atraer su atención sobre posibles peligros.

Los símbolos de seguridad, y las explicaciones junto a ellos, ameritan su cuidadosa atención y comprensión. Los símbolos de advertencia no eliminan los peligros por sí solos. Las instrucciones y advertencias que ofrecen no reemplazan las medidas adecuadas de prevención de accidentes.

⚠ ADVERTENCIA: Asegúrese de leer y comprender todas las instrucciones de seguridad de este manual, incluyendo todos los símbolos de alerta de seguridad, tales como “PELIGRO”, “ADVERTENCIA” y “PRECAUCIÓN” antes de utilizar esta podadora. No seguir todas las instrucciones listadas a continuación puede generar una descarga eléctrica, un incendio y/o lesiones corporales graves.

SIGNIFICADO DE LOS SÍMBOLOS

⚠ PELIGRO: Indica una situación inminentemente peligrosa que, si no se evita, puede provocar la muerte o una lesión grave.

⚠ ADVERTENCIA: Indica una situación potencialmente peligrosa que, si no se evita, puede provocar la muerte o una lesión grave.

⚠ PRECAUCIÓN: Indica una situación inminentemente peligrosa que, si no se evita, puede provocar la muerte o una lesión grave.

Mensajes de información y de prevención de daños

Estos informan al usuario sobre informaciones y/o instrucciones importantes que podrían provocar daños al equipamiento o a la propiedad si no se siguen. Cada mensaje está precedido por la palabra “NOTA”, como en el ejemplo siguiente:

NOTA: Pueden provocarse daños al equipamiento y/o a la propiedad si no se cumplen estas instrucciones.

⚠ ADVERTENCIA: Para garantizar seguridad y confiabilidad, todas las reparaciones deben ser efectuadas por un técnico calificado de un Centro de Repuestos y Reparación de Sears.

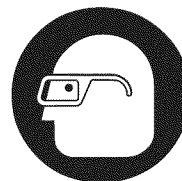

⚠ ADVERTENCIA: El funcionamiento de cualquier herramienta eléctrica puede provocar el lanzamiento de objetos en dirección de sus ojos, y los consecuentes graves daños oculares. Antes de comenzar a utilizar la herramienta eléctrica, siempre use gafas o lentes de seguridad con

protección lateral y una protección completa de rostro cuando sea necesario.

Recomendamos el uso de una máscara de seguridad de visión amplia sobre los anteojos o gafas de seguridad estándar con protección lateral. Siempre utilice protección ocular con certificación de cumplimiento con ANSI Z87.1.

GUARDE ESTAS INSTRUCCIONES

Algunos de los siguientes símbolos pueden utilizarse en esta herramienta. Tenga a bien estudiarlos y aprender su significado. Una interpretación adecuada de estos símbolos le permitirá operar la herramienta de una manera mejor y más segura.

SÍMBOLO	NOMBRE	DESIGNACIÓN / EXPLICACIÓN
V	Voltios	Voltaje
A	Amperios	Corriente
Hz	Hercios	Frecuencia (ciclos por segundo)
W	Vatio	Energía
min	Minutos	Tiempo
~	Corriente alterna	Tipo de corriente
≡	Corriente continua	Tipo o una característica de la corriente
n ₀	Velocidad sin carga	Velocidad giratoria, sin carga
	Construcción Clase II	Construcción de doble aislación
.../min	Por minuto	Revoluciones, carreras, velocidad de superficie, órbitas, etc., por minuto.
	Alerta de condiciones húmedas	No exponga a la lluvia u otras locaciones húmedas.
	Lea el manual de operación	Para reducir el riesgo de lesiones, el usuario debe leer y comprender este manual de operación antes de usar este producto.
	Protección ocular	Siempre use gafas o lentes de seguridad con protecciones laterales y una protección de todo el rostro cuando utilice este producto.
	Alerta de seguridad	Precauciones que involucran su seguridad.
	Símbolo de no tocar con las manos	No mantener sus manos alejadas de la sierra provocará lesiones personales graves.
	Símbolo de no tocar con las manos	No mantener sus manos alejadas de la sierra provocará lesiones personales graves.
	Símbolo de no tocar con las manos	No mantener sus manos alejadas de la sierra provocará lesiones personales graves.
	Símbolo de no tocar con las manos	No mantener sus manos alejadas de la sierra provocará lesiones personales graves.
	Superficie caliente	Para reducir el riesgo de lesiones o daños, evite el contacto con cualquier superficie caliente.

NORMAS GENERALES DE SEGURIDAD

ADVERTENCIAS GENERALES DE SEGURIDAD DE LAS HERRAMIENTAS ELÉCTRICAS

⚠ ADVERTENCIA: Cuando utilice artefactos de jardinería eléctricos, siempre deben seguirse precauciones de seguridad básicas a fin de reducir el riesgo de incendio, descarga eléctrica, y/o lesiones a personas, incluyendo las siguientes:

LEA Y GUARDE ESTAS INSTRUCCIONES

- **Evite los medios ambientes peligrosos** – no utilice los artefactos en lugares húmedos o mojados.
- **No use la herramienta bajo la lluvia.**
- **Mantenga a los niños alejados** – todos los visitantes deben mantenerse a distancia del área de trabajo.
- **Vístase adecuadamente** – No use vestimenta suelta o joyas. Pueden quedar atrapadas en las piezas en movimiento. Se recomienda el uso de guantes de goma y calzado resistente cuando trabaje al aire libre. Utilice protección para sujetarse el cabello largo.
- **Use gafas de seguridad** – siempre utilice mascarillas faciales o antipolvo si la operación genera mucho polvo.
- **Utilice el artefacto correcto** – sólo use el aparato para el trabajo para el que fue concebido.
- **Evite el encendido involuntario** – no lleve el artefacto con la batería sujeta y con el dedo colocado sobre el interruptor. Verifique que el interruptor se encuentre en la posición apagado (OFF) antes de colocar el paquete de baterías.
- **No agarre los cortadores expuestos o los bordes de corte** cuando levante o sostenga el artefacto.
- **No fuerce el artefacto** – la herramienta funcionará mejor y de manera más segura a la velocidad para la que fue diseñada.
- **No trate de alcanzar lugares demasiado alejados** – mantenga una postura equilibrada y segura en todo momento.
- **Preste atención** a lo que está haciendo. Tenga sentido común. No maneje una herramienta eléctrica si está cansado.
- **Guarde los aparatos que no use bajo techo** – cuando no los use, los aparatos deben guardarse en el interior en un lugar seco, elevado y seguro - lejos del alcance de los niños.
- **Realice mantenimiento del artefacto** – mantenga afilado y limpio el borde de corte para un mejor desempeño y para reducir el riesgo de una lesión. Siga todas las instrucciones para lubricar y cambiar los accesorios. Inspeccione el cable del aparato en forma periódica, y si se encuentra dañado, hágalo reparar en un centro de reparación autorizado. Controle los cables de extensión periódicamente y cámbielo si se encuentra dañado. Mantenga las manijas secas, limpias y libres de aceite o grasa.

- **Controle las piezas dañadas** - antes de continuar el uso del artefacto deben controlarse cuidadosamente las protecciones u otras piezas dañadas a fin de determinar si funcionan bien y si pueden realizar su función. Verifique la alineación de las piezas en movimiento, la conexión de las piezas en movimiento, la rotura de piezas, el montaje y otras condiciones que pueden afectar su operación. Las protecciones o cualquier pieza que se encuentre dañada deben repararse de manera adecuada o reemplazarse por medio de un centro autorizado a menos que el presente manual indique otra cosa.

• **No cargue el aparato bajo la lluvia o en lugares húmedos.**

• **No utilice un aparato operado por batería bajo la lluvia.**

• **No trate de quitar el material cortado ni sostenga el material a cortar cuando los cortadores se encuentran en movimiento.** Verifique que el interruptor se encuentre en la posición apagado (off) cuando elimine material trabado en los cortadores. No agarre los cortadores expuestos o los bordes de corte cuando levante o sostenga el artefacto.

⚠ PRECAUCIÓN: Los cortadores siguen moviéndose después de apagar el aparato.

⚠ PRECAUCIÓN: No intente operar esta herramienta hasta que haya leído con cuidado todas las instrucciones, normas de seguridad y advertencias. No hacerlo puede generar un incendio, una descarga eléctrica o lesiones personales graves. Conserve el Manual del propietario para referencia futura y reléalo frecuentemente como referencia.

• **Quite o desconecte la batería** antes de efectuar reparaciones, la limpieza o quitar material de los aparatos de jardinería.

Utilice sólo la batería y los cargadores listados:

PAQUETE DE BATERÍAS	CARGADOR
320.11221	320.10006 320.14300

- **No deseche las baterías en el fuego.** Las celdas pueden explotar. Consulte los códigos locales sobre posibles instrucciones especiales sobre eliminación.
- **No abra o rompa la/s batería/s.** Los electrolitos liberados son corrosivos y pueden provocar daños a los ojos o la piel. Pueden ser tóxicos si se ingieren.
- **Tenga cuidado al manipular las baterías** para no provocar un corto en la batería con materiales conductores tales como anillos, brazaletes o llaves. La batería o conductor pueden sobrecalentarse y provocar quemaduras.
- **Mantenga las protecciones en su lugar y en buenas condiciones.**
- **Mantenga afilados los cortadores.**
- **Mantenga las manos y los pies alejados del área de corte.**
- **Mantenga las manos alejadas de los cortadores.**

DESCRIPCIÓN

CONOZCA SU PODADORA DE SETOS (Fig. 1)

(Counterclockwise)

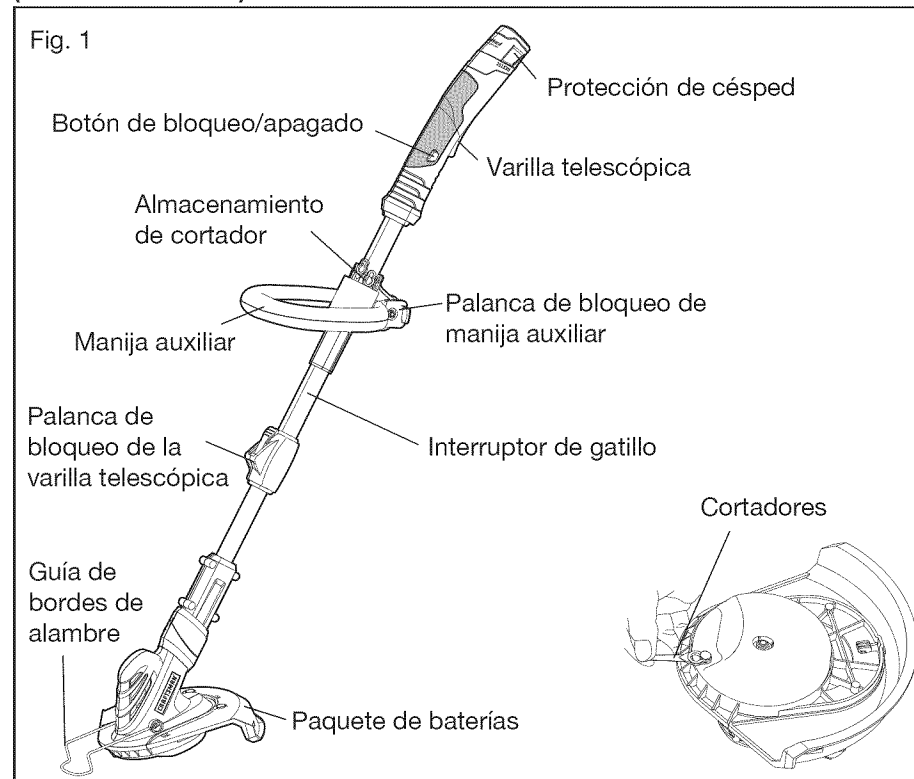

ESPECIFICACIONES DE PRODUCTO

Tipo de motor	12.0 voltios CC
Posiciones del cabezal giratorio	0°, 60° y 90°
Capacidad de corte	9" de diámetro
Velocidad (sin carga)	8000 RPM
Ajuste telescópico	13 pulgadas
Sistema de corte	Cortadores plásticos
Tipo de batería	Ión de litio
Entrada del cargador	120 voltios, 60 hercios sólo CA
Temperatura de carga óptima	32°F (0° C) - 104°F (40°C)
Peso (sin batería)	3.5 lbs

⚠ ADVERTENCIA: El uso seguro de este producto requiere una comprensión de la información incluida en la herramienta y en este manual del propietario, además del conocimiento del proyecto que está iniciando. Antes de usar este producto, familiarícese con todas las características de operación y normas de seguridad.

MANIJA AUXILIAR AJUSTABLE

La manija auxiliar puede ajustarse para facilitar la operación y para evitar la pérdida de control.

CABEZAL PIVOTANTE DE TRES POSICIONES

La manija rotativa gira el cabezal de la desmalezadora entre 0°, 60° y 90°.

PROTECCIÓN DE CÉSPED

La protección de césped protege al usuario de elementos que salgan volando.

BOTÓN DE BLOQUEO/APAGADO

El botón de bloqueo/apagado evita el arranque accidental.

GUÍA DE BORDES DE ALAMBRE

La guía de bordes de alambre puede bloquearse en dos posiciones diferentes para facilitar el uso cuando se realizan recortes y cortes de bordes.

VARILLA TELESCÓPICA

La herramienta puede ajustarse en diferentes alturas para un uso más sencillo.

MONTAJE

⚠ ADVERTENCIA: Si falta alguna pieza o si alguna pieza está rota, no trate de colocar la batería u operar la desmalezadora/bordeadora hasta que se haya reemplazado dicha pieza. No hacerlo puede provocar una lesión personal grave.

⚠ ADVERTENCIA: No trate de modificar esta desmalezadora/bordeadora o crear accesorios no recomendados para usar con esta herramienta. Cualquier alteración o modificación constituye un uso indebido y podría provocar una condición peligrosa y posibles lesiones graves.

DESEMPAQUE

Este producto se ha enviado completamente montado.

- Con cuidado, quite la herramienta y los accesorios de la caja. Asegúrese de que todos los elementos listados en el paquete estén incluidos.
- Inspeccione la herramienta con cuidado para constatar que no hayan ocurrido roturas o daños durante el envío.
- No descarte el material de empaque hasta que haya inspeccionado la herramienta con cuidado y la haya utilizado satisfactoriamente.
- Si alguna pieza se encuentra dañada o no fue incluida en el envío, consulte los números listados en la cubierta posterior del manual del propietario.

LISTA DE EMPAQUE

Desmalezadora, paquetes de baterías, protección de hoja, 13 cortadores, 2 tornillos, cargador y manual del propietario.

OPERACIÓN

PROTECCIÓN DE LA BATERÍA

Para proteger la batería de daños y para prolongar su vida útil, el circuito del paquete de baterías apaga el paquete si se sobrecarga o si la temperatura se eleva demasiado durante el uso. Esto puede suceder cuando hay un torque extremadamente alto, o cuando las piezas de trabajo se fijan o traban. Este sistema inteligente apaga el paquete de baterías si la temperatura de funcionamiento supera los 176°F (80°C) y reanuda el funcionamiento normal cuando vuelve a 32°F (0°C) y 122°F (50°C). El paquete de baterías comienza el funcionamiento normal cuando se enfría.

NOTA: Si el tiempo de funcionamiento se ve reducido significativamente después de una carga completa, entonces el paquete de baterías se encuentra cerca del fin de su vida útil y debe cambiarse.

FUNCIONAMIENTO EN CLIMAS FRÍOS

Este paquete de baterías de ión de litio ofrece un desempeño óptimo en temperaturas comprendidas entre 32°F (0°C) y 104°F (40°C). Cuando el paquete de baterías está muy frío, puede “pulsar” durante el primer minuto de uso para calentarse. Coloque el paquete de baterías en la herramienta y utilice la herramienta en una aplicación suave. Después de un minuto, el paquete de baterías se habrá calentado y funcionará normalmente.

CUÁNDO CARGAR EL PAQUETE DE BATERÍAS

No es necesario descargar por completo el paquete de baterías antes de recargarlo. La batería de ión de litio puede cargarse en cualquier momento y no desarrolla una “memoria” cuando se carga después de sólo una descarga parcial.

Quite el paquete de baterías de la herramienta cuando resulte conveniente para usted y para su trabajo.

“Refuerce” la carga del paquete de baterías cargándolo durante un tiempo antes de comenzar un trabajo importante o un uso prolongado.

Debido a las propiedades del ión de litio por las que no hay un desgaste gradual, el único momento en que es necesario cargar el paquete de baterías de ión de litio es cuando el paquete ha alcanzado el fin de la carga.

Para indicar el final de la carga, la energía hacia la herramienta descenderá rápidamente. Cargue el paquete de baterías según sea necesario.

CÓMO CARGAR EL PAQUETE DE BATERÍAS (Fig. 2)

NOTA: Este paquete de baterías de ión de litio se envía parcialmente cargado. Antes de utilizarlo por primera vez, cargue el paquete de baterías por completo.

Un paquete de baterías completamente descargado se cargará en alrededor de 30 minutos con una temperatura ambiente de entre 50°F (10°C) y 104°F (40°C).

1. Cargue el paquete de baterías de ión de litio con el cargador correcto.
2. Conecte el cargador a un tomacorriente.
3. Alinee los rebordes elevados del paquete de baterías con la ranura en el cargador.
4. Introduzca el paquete de baterías dentro del cargador (Fig. 2).
5. El cargador se comunicará con el paquete de baterías para evaluar el estado del mismo.
6. Las luces verdes destellarán mientras se carga el paquete de baterías. Cuando finalice la carga, la luz verde LED del cargador quedará encendida. Una luz roja destellante indica una batería defectuosa o una mala conexión entre la batería y el cargador.
7. El paquete de baterías se cargará por completo si se lo deja en el cargador, pero no sufrirá una carga excesiva.

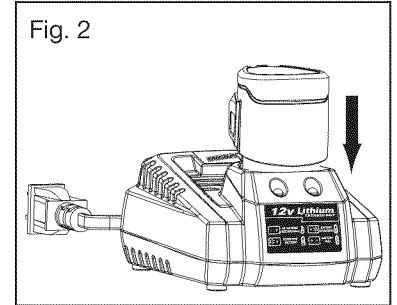

FUNCIONES DE LUZ LED DEL CARGADOR (Fig. 3)

INDICADOR LUZ LED	PAQUETE DE BATERÍAS	LUZ LED ROJA	LUZ LED VERDE	ACCIÓN
Temp. Hi (alta) / Lo (baja) (ver manual)	Batería caliente/fría	Encendida	Apagada	La carga comenzará cuando la batería vuelva a 32°F (0°C)-104°F (40°C)
Batería defectuosa	Defectuoso	Destellante	Apagada	El paquete de baterías o cargador/adaptador están defectuosos
La batería se está cargando	Cargando	Apagada	Destellante	Cargando
Batería llena	Completamente cargado	Apagada	Encendida	La carga está completa. Carga de mantenimiento

CARGA DE UN PAQUETE DE BATERÍAS CALIENTE

Si la temperatura del paquete de baterías se encuentra por encima del rango de temperatura normal, la luz LED roja se iluminará y la luz LED verde quedará apagada. Cuando el paquete de baterías se enfríe a alrededor de 104°F (40°C), el cargador comenzará la carga en forma automática.

CARGA DE UN PAQUETE DE BATERÍAS FRÍO

Si la temperatura del paquete de baterías se encuentra por debajo del rango de temperatura normal, la luz LED roja se iluminará y la luz LED verde quedará apagada. Cuando la batería sube su temperatura a más de 50°F (10°C), el cargador comenzará la carga en forma automática.

BATERÍA DEFECTUOSA

Si el cargador detecta un problema, la luz LED roja comenzará a destellar y la luz LED verde quedará apagada.

1. Si se indica como defectuosa, quite y vuelva a colocar el paquete de baterías en el cargador. Si el estado de la luz LED dice “defectuosa” una segunda vez, trate de cargar un paquete de baterías diferente.
2. Si el otro paquete de baterías se carga normalmente, elimine el paquete de baterías defectuoso (ver la sección Mantenimiento).
3. Si un paquete de baterías diferente también señala “defectuoso”, entonces puede ser el cargador el que funcione mal.

BATERÍAS CARGÁNDOSE

Si el paquete de baterías se está cargando dentro de un rango de temperatura normal (50 °F a 104 °F), la luz LED verde comenzará a destellar y la luz LED roja quedará apagada. El paquete de baterías alcanza la carga completa en 30 minutos.

BATERÍA LLENA

Después de una carga completa, la luz LED verde del cargador se encenderá y la luz LED roja se apagará.

NOTA: El paquete de baterías se cargará por completo si se lo deja en el cargador, pero no sufrirá una carga excesiva.

NOTA: El cargador puede calentarse después de varios ciclos de carga continuos. Esto es parte de un funcionamiento normal de la carga. Cargue las baterías en un área bien ventilada.

CÓMO COLOCAR EL PAQUETE DE BATERÍAS (Fig. 4)

⚠ ADVERTENCIA: Asegúrese de que la podadora esté apagada (“OFF”).

1. Mantenga sus manos alejadas del interruptor.
2. NO TOQUE los cortadores.
3. Alinee el reborde elevado del paquete de baterías con las ranuras de la manija de la desmalezadora/bordeadora, y luego deslice el paquete de baterías dentro de la manija para sujetar el paquete de baterías a la herramienta.

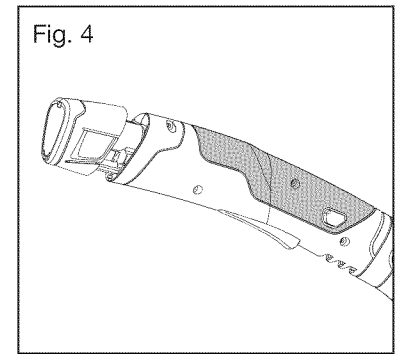

NOTA: Constate que la traba del paquete de baterías se fije en su lugar y que el paquete de baterías esté bien sujeto a la herramienta antes de comenzar el funcionamiento.

⚠ PRECAUCIÓN: Cuando coloque el paquete de baterías en la herramienta, constate que el reborde elevado del paquete de baterías esté alineado con la ranura interior de la podadora y que las trabas se fijen bien en su lugar. Un montaje inadecuado del paquete de baterías puede provocar daños a los componentes internos.

CÓMO QUITAR EL PAQUETE DE BATERÍAS (Fig. 4)

⚠ ADVERTENCIA: Asegúrese de que la desmalezadora/bordeadora esté apagada (“OFF”).

1. Mantenga sus manos alejadas de los interruptores.
2. NO TOQUE los cortadores.
3. Baje los botones de liberación de la batería ubicados sobre ambos costados del paquete de baterías para liberarlo.
4. Tire del paquete de baterías hacia afuera para quitarlo de la herramienta.

CÓMO SUJETAR A PROTECCIÓN DE CÉSPED (Fig. 5a y 5b)

⚠ ADVERTENCIA: Nunca utilice la herramienta sin la protección firmemente colocada en su lugar. La protección siempre debe hallarse en la herramienta para proteger al usuario.

⚠ ADVERTENCIA: Asegúrese de que la desmalezadora/bordeadora esté apagada (“OFF”).

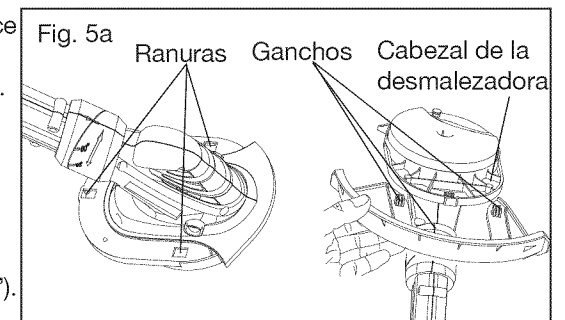

1. Quite el paquete de baterías.
2. Coloque la protección de corte en el cabezal de la herramienta (Fig. 5a).
3. Coloque los ganchos de la protección en las ranuras del cabezal de la desmalezadora (Fig. 5a).
4. Presione la parte trasera de la protección hasta oír el clic que indica que la protección está colocada (Fig. 5b).
5. Ajuste los tornillos colocados previamente en la protección dentro del cabezal de la desmalezadora (Fig. 5c).

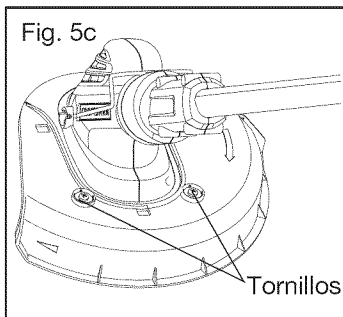
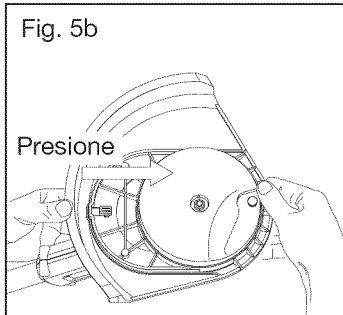

CÓMO COLOCAR/QUITAR EL CORTADOR (Fig. 6)

⚠ ADVERTENCIA: Asegúrese de que la desmalezadora/bordeadora esté apagada ("OFF").

1. Quite el paquete de baterías.
2. Coloque el cortador sobre el pivote y tire del cortador hacia afuera hasta que éste se trabe en su lugar (Fig. 6).
3. Para quitar el cortador, presione el mismo hacia adentro y levántelo del pivote.

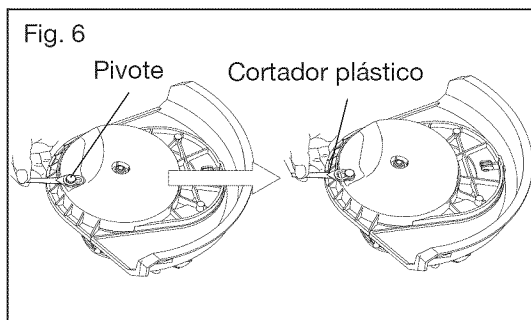

ALMACENAMIENTO DEL CORTADOR EN LA HERRAMIENTA (Fig. 7)

La desmalezadora/bordeadora cuenta con almacenamiento en la herramienta para 6 cortadores.

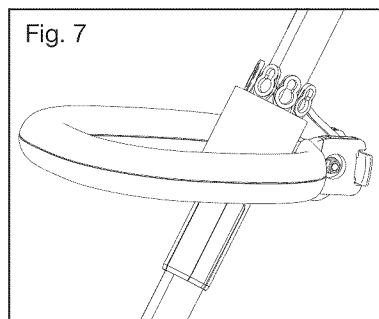

AJUSTE DE LA MANIJA AUXILIAR (Fig. 8)

La manija auxiliar puede configurarse en varias posiciones.

1. Quite el paquete de baterías.
2. Libere la palanca de bloqueo de la manija auxiliar para aflojar la manija.
3. Ajuste la manija auxiliar en una posición cómoda.

NOTA: La manija puede ajustarse a 40° en el frente y 20° en la parte trasera.

4. Trabe la palanca firmemente.

AJUSTE DE LA VARILLA TELESCÓPICA (Fig. 9)

La longitud de la varilla telescópica puede ajustarse.

1. Quite el paquete de baterías.
2. Abra la palanca de bloqueo para aflojar la varilla telescópica.
3. Tire la varilla hacia afuera para aumentar la longitud o presione la varilla hacia adentro para reducir la longitud.
4. Cuando alcance la longitud deseada, cierre la palanca de bloqueo.

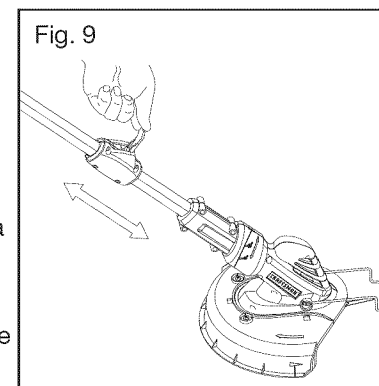
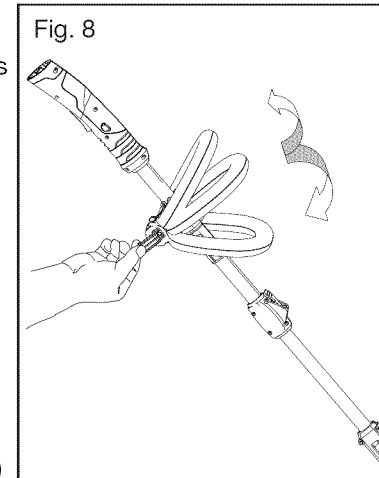

AJUSTE DEL CABEZAL PIVOTANTE DE TRES POSICIONES (Fig. 10)

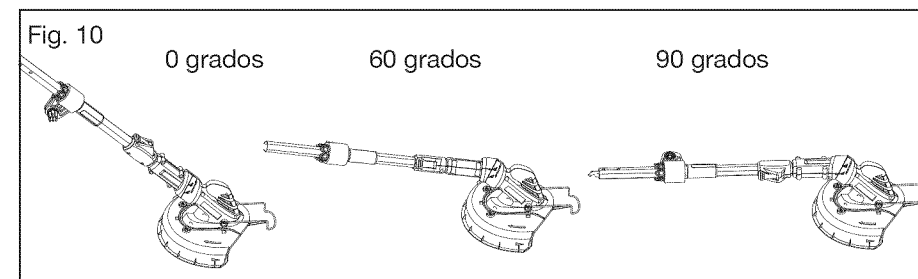

El cabezal de la desmalezadora puede ajustarse en tres posiciones diferentes: 0°, 60° y 90°.

1. Quite el paquete de baterías.
2. Gire el cabezal de la desmalezadora a una de las tres posiciones indicadas por las ranuras.

NOTA: Ajuste el cabezal a 0° o 60° para efectuar recortes y a 90° para cortar bordes.

NOTA: Asegúrese de que el cabezal de la desmalezadora esté bien fijo en su lugar antes de volver a instalar el paquete de baterías.

GUÍA DE BORDES DE ALAMBRE

La guía de bordes de alambre puede bloquearse en dos posiciones diferentes para facilitar el uso cuando se realizan recortes y cortes de bordes.

Quite la guía de bordes de alambre (Fig. 11a) y vuelva a instalarla en el otro lado.

CÓMO REALIZAR RECORTES Y CORTES DE BORDES

PRECAUCIÓN: Siempre use protección ocular.

PRECAUCIÓN: Inspeccione el área que se va a desmalezar y quite cables, cuerdas u objetos similares a hilos que podrían engancharse con los cortadores. Tenga especial cuidado de evitar cualquier alambre que podría inclinarse hacia el trayecto de la herramienta, como púas en la base de una cerca de alambrada.

Encendido y apagado (Fig. 12)

Para encender la desmalezadora, presione el botón de bloqueo/apagado y presione el interruptor de gatillo. Para apagar la herramienta, libere el gatillo.

Cómo cortar el césped (Fig. 13)

Desplace la desmalezadora de izquierda a derecha, manteniéndola bien alejada del cuerpo.

Cómo recortar bordes (Fig. 14)

Ajuste el cabezal de la desmalezadora a 90°.

Guía la máquina a lo largo del borde del césped. No permita que los cortadores entren en contacto con superficies pavimentadas, piedras o paredes de jardines, ya que esto desgastará el cortador rápidamente.

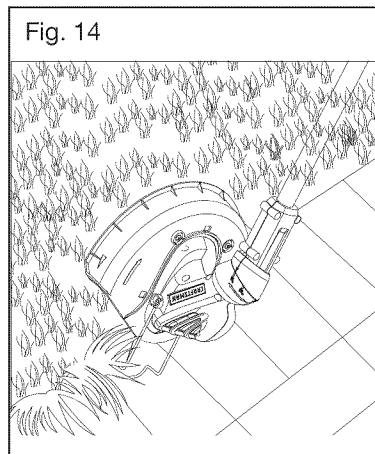
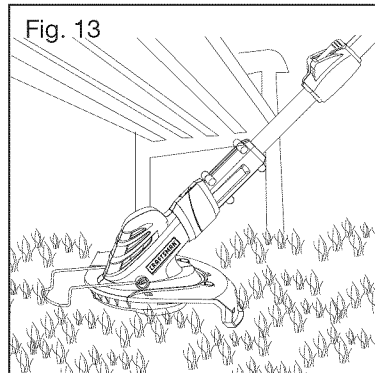
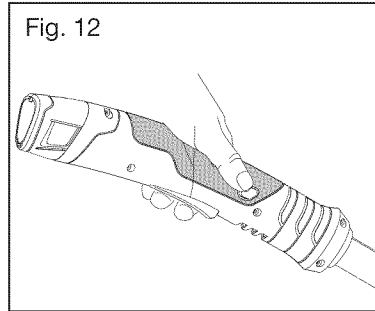

MANTENIMIENTO

MANTENIMIENTO GENERAL

Evite usar solventes cuando limpie piezas plásticas. La mayoría de los plásticos son susceptibles a daños por parte de varios tipos de solventes comerciales y pueden dañarse por su uso. Utilice paños para quitar suciedad, polvillo, aceite, grasa, etc.

⚠ ADVERTENCIA: No permita bajo ninguna circunstancia que líquido de frenos, gasolina, productos a base de petróleo, aceites penetrantes, etc. entren en contacto con las piezas plásticas. Los químicos pueden dañar, debilitar o destruir el plástico, lo que puede provocar una lesión personal grave.

⚠ ADVERTENCIA: Cuando realice un mantenimiento, sólo utilice piezas de repuesto Craftsman idénticas. El uso de otras piezas puede generar un riesgo o provocar daños al producto. Para garantizar seguridad y confiabilidad, todas las reparaciones deben ser efectuadas por un técnico calificado de un Centro de Atención Sears.

BATERÍAS:

El paquete de baterías se encuentra equipado con baterías recargables de ión de litio. El tiempo de duración después de cada carga depende del tipo de trabajo realizado.

Las baterías de esta herramienta han sido diseñadas para ofrecer una vida útil máxima libre de problemas. Al igual que todas las baterías, finalmente se terminarán gastando. No desarme el paquete de baterías, ni trate de cambiar las baterías. Si manipula las baterías, especialmente cuando usa anillos y joyas, puede sufrir quemaduras graves.

Para obtener la vida útil de la batería más prolongada posible, lea y comprenda el manual del propietario.

- Es una buena práctica desenchufar el cargador/adaptador y quitar el paquete de baterías de ión de litio cuando no los esté usando.

Para un almacenamiento del paquete de baterías de ión de litio mayor a 30 días:

- Almacene el paquete de baterías de ión de litio en un lugar con temperatura menor a 80°F (26°C) y libre de humedad.
- Almacene los paquetes de baterías de ión de litio con una carga del 30%-50%.
- Cada seis meses de almacenamiento, cargue por completo el paquete de baterías de ión de litio.
- La parte exterior puede limpiarse con un paño o con un cepillo sin cerdas metálicas.

REMOCIÓN DEL PAQUETE DE BATERÍAS Y PREPARACIÓN PARA EL RECICLADO

Para preservar los recursos naturales, tenga a bien reciclar o eliminar las baterías como corresponde. Este producto contiene baterías de ión de litio. Las leyes locales, estatales o federales pueden prohibir la eliminación de baterías de ión de litio con los desechos normales. Consulte a la autoridad de residuos local sobre información concerniente a las opciones de reciclado y/o eliminación.



⚠️ ADVERTENCIA: Al quitar el paquete de baterías para eliminación o reciclado, cubra las terminales del paquete de baterías con cinta adhesiva de alta resistencia. No trate de destruir o desarmar el paquete de baterías o de quitar ninguno de sus componentes. Las baterías de ión de litio deben reciclarse o eliminarse de manera adecuada.

Además, nunca toque las terminales con objetos metálicos y/o con su cuerpo porque puede producirse un cortocircuito. Manténgalo alejado de los niños. No cumplir con estas advertencias puede provocar un incendio y/o lesiones graves.

IDENTIFICACIÓN Y SOLUCIÓN DE PROBLEMAS

PROBLEMA	CAUSA	SOLUCIÓN
La desmalezadora/ bordeadora no funciona	<ol style="list-style-type: none"> 1. La batería está gastada. 2. La batería no está bien instalada. 	<ol style="list-style-type: none"> 1. Cargue la batería. 2. Siga las instrucciones para la instalación de la batería.
El corte resulta difícil.	<ol style="list-style-type: none"> 1. Los bordes de los cortadores plásticos están desgastados. 	<ol style="list-style-type: none"> 1. Instale nuevos cortadores.

LISTA DE PIEZAS

DESMALAZADORA/BORDEADORA INALÁMBRICA DE IÓN DE LITIO DE 12.0 VOLTIOS NÚMERO DE MODELO 320.74906

El Número de Modelo se encuentra en la placa sujeta a la manija de la desmalezadora/bordeadora. Siempre mencione el número de modelo cuando solicite repuestos para esta herramienta.

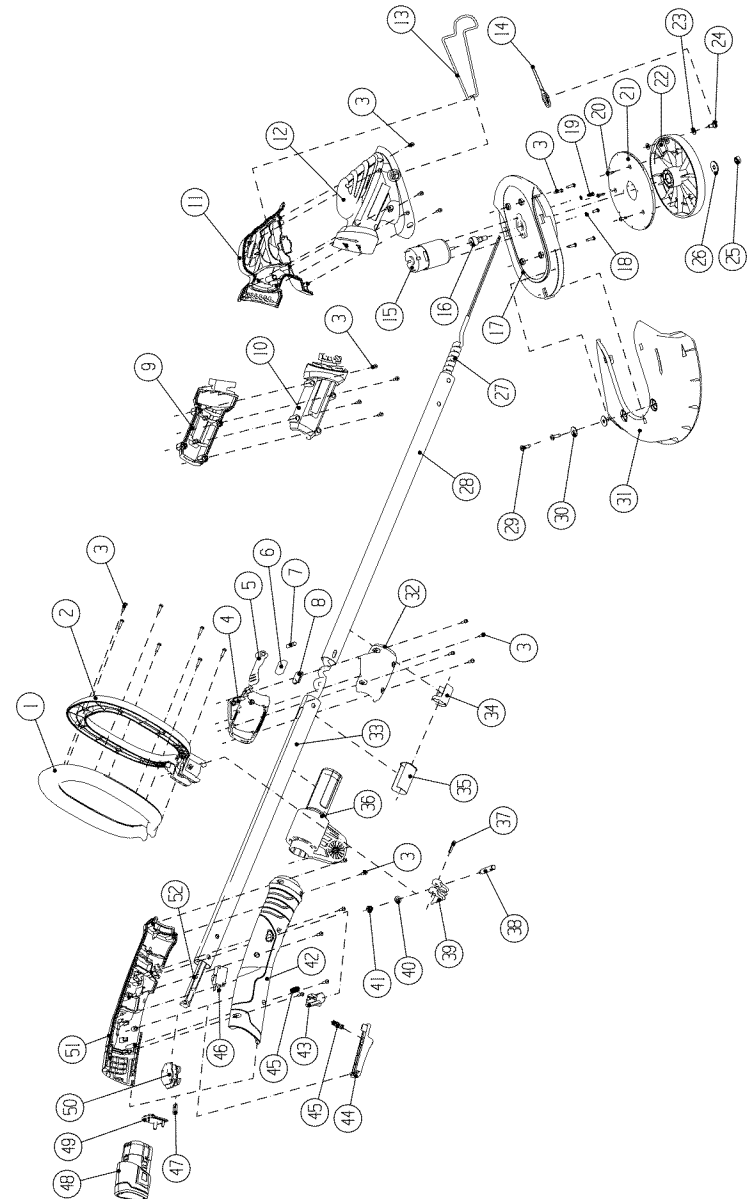

LISTA DE PIEZAS

DESMALZADORA/BORDEADORA INALÁMBRICA DE IÓN DE LITIO DE 12.0 VOLTIOS NÚMERO DE MODELO 320.74906

El Número de Modelo se encuentra en la placa sujeta a la manija de la desmalezadora/bordeadora. Siempre mencione el número de modelo cuando solicite repuestos para esta herramienta.

N°	N° de Pieza	Nombre de la pieza	CANT.
1	3125759000	Carcasa trasera	1
2	3125758000	Carcasa frontal	1
3	5610012004	Tornillo autorroscante	31
4	3124124000	Protección izquierda	1
5	3125747000	Llave	1
6	3124126000	Brida de fijación	1
7	3550814000	Clavija	1
8	3125926000	Brida de fijación	1
9	3125754000	Carcasa izquierda 01	1
10	3125753000	Carcasa derecha 01	1
11	3125741000	Carcasa izquierda 02	1
12	3125742000	Carcasa derecha 02	1
13	3650127000	Protección de plantas	1
14	3125797000	Cortador	13
15	2730174000	Motor de CC	1
16	3551660000	Junta	1
17	3125743000	Cubierta	1
18	5650002001	Arandela simple	2
19	5620032001	Tornillo	2
20	5610011003	Tornillo autorroscante	3
21	3125751000	Cubierta	1
22	3125750000	Bandeja de herramienta	1
23	5650005001	Arandela simple	2
24	5680171000	Remache	1

N°	N° de Pieza	Nombre de la pieza	CANT.
25	5630015002	Tuerca hexagonal de torsión dominante	1
26	5650017008	Arandela simple	1
27	4860242000	Cable interno	1
28	3704912000	Tubo interno	1
29	5610039007	Tornillo autorroscante	2
30	5650012001	Arandela simple	2
31	3125744000	Protección	1
32	3124125000	Protección derecha	1
33	3704913000	Tubo externo	1
34	3124127000	Cubierta	1
35	3124165000	Cojinete	1
36	3125749000	Caja de sujeción rápida	1
37	5670004000	Perno de resorte	1
38	3551666000	Varilla de bloqueo	1
39	3125752000	Llave	1
40	5650012001	Arandela simple	1
41	5630003008	Tuerca hexagonal	1
42	3321150000	Montaje de manija derecha	1
43	3125746000	Botón de bloqueo/apagado	1
44	3125745000	Interruptor de gatillo	1
45	3660485000	Resorte de compresión	2
46	4870037000	Interruptor	1
47	3704254000	Anillo de la manija	1
48	0210151004	5120 Paquete de energía	1
49	3402298000	Montaje del receptáculo de contacto	1
50	4890642001	Montaje de la PCI	1
51	3321149000	Montaje de la manija izquierda	1
52	3125748000	Abrazadera de alambre	1

¡Realice arreglos en su hogar o en el nuestro!

Su Hogar

Para detección de problemas, manuales de productos y consejos expertos:



www.managemylife.com

Para reparaciones —en su hogar— de todos los artefactos, equipamiento de jardín, o sistemas de calefacción o refrigeración de marcas importantes, **sin importar quién lo fabricó, o quién lo vendió!**

Para piezas de repuesto, accesorios y manuales de usuario que necesite para hacerlo usted mismo.

Para la instalación profesional de Sears de electrodomésticos y productos como dispositivos para apertura de puertas de garajes y calentadores de agua.

1-800-4-MY-HOME®

(1-800-469-4663)

www.sears.com

Llame en cualquier momento, de día o de noche

(EE.UU. y Canadá)

www.sears.ca

Nuestro Hogar

Para reparar productos transportables, como aspiradoras, equipamiento de jardín y aparatos electrónicos, llame en cualquier momento para consultar sobre el **Centro de Repuestos y Reparaciones de Sears más cercano.**

1-800-488-1222 (EE.UU.)

www.sears.com

1-800-469-4663 (Canadá)

www.sears.ca

Para adquirir un acuerdo de protección sobre un producto cubierto por Sears:

1-800-827-6655 (EE.UU.)

1-800-361-6665 (Canadá)

Para pedir servicio de reparación a domicilio, y para ordenar piezas:

1-888-SU-HOGAR®

(1-888-784-6427)

www.sears.com

Au Canada pour service en français:

1-800-LE-FOYER^{MC}

(1-800-533-6937)

www.sears.ca

Sears

® Registered Trademark / TM Trademark of KCD IP, LLC in the United States, or Sears Brands, LLC in other countries

© Marca Registrada / TM Marca de Fábrica de KCD IP, LLC en Estados Unidos, o Sears Brands, LLC in otros países

^{MC} Marque de commerce / ^{MP} Marque déposée de Sears Brands, LLC