

OPERATOR'S MANUAL

MANUAL DEL OPERADOR



19.2 VOLT WET/DRY CANISTER VAC

ASPIRADORA PARA USO EN SECO/HÚMEDO, 19,2 V

Model No.

315.175980

Número de modelo

315.175980

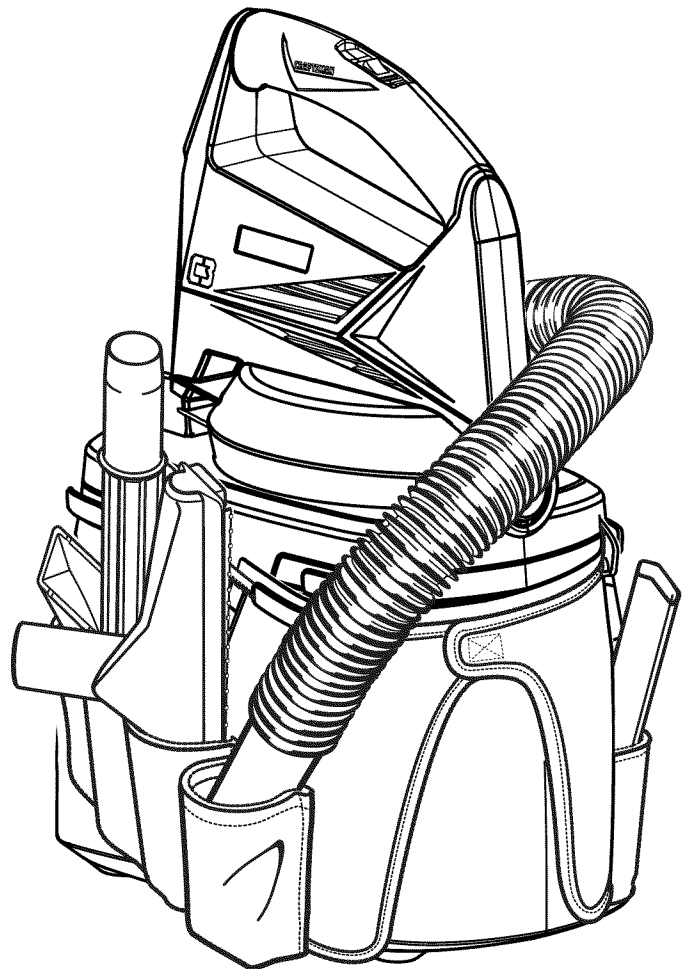

⚠ WARNING: To reduce the risk of injury, the user must read and understand the operator's manual before using this product.

⚠ ADVERTENCIA: Para reducir el riesgo de lesiones, el usuario debe leer y comprender el manual del operador antes de usar este producto.

**BATTERIES AND CHARGERS
SOLD SEPARATELY**

**LAS BATERÍAS Y LOS
CARGADORES SE VENDEN
POR SEPARADO**

Customer Help Line: 1-800-932-3188

Teléfono de atención al consumidor: 1-800-932-3188

Sears Brands Management Corporation, 3333 Beverly Rd., Hoffman Estates, IL 60179 USA

Visit the Craftsman web page: www.sears.com/craftsman

Visite el sitio web de Craftsman: www.sears.com/craftsman

**Save this manual for future reference
Guarde este manual para futuras consulta**

987000-752
10-20-10 (REV:05)



TABLE OF CONTENTS / ÍNDICE DE CONTENIDO

ENGLISH

■ Warranty.....	2
■ Introduction.....	2
■ Important Safety Instructions	3-4
■ Symbols	5
■ Features	6
■ Assembly	6-7
■ Operation	7-8
■ Maintenance	9-10
■ Accessories.....	10
■ Illustrated Parts List	11
■ Figure Numbers (Illustrations)	i-ii
■ Parts Ordering/Service.....	Back Page

ESPAÑOL

■ Garantía	2
■ Introducción	2
■ Instrucciones importantes de seguridad	3-4
■ Símbolos	5
■ Características	6
■ Armado	6-7
■ Funcionamiento	7-9
■ Mantenimiento	9-11
■ Accesorios	11
■ Figura numeras (ilustraciones).....	i-ii
■ Pedidos de piezas/servicio	Pág. posterior

WARRANTY / GARANTÍA

CRAFTSMAN® ONE YEAR LIMITED WARRANTY

FOR ONE YEAR from the date of purchase, this product is warranted against any defects in material or workmanship. With proof of purchase, defective product will be replaced free of charge.

For warranty coverage details to obtain free replacement, visit the web site: www.craftsman.com.

This warranty does not cover the filters, which are expendable parts that can wear out from normal use within the warranty period.

This warranty is void if this product is ever used while providing commercial services or if rented to another person.

This warranty gives you specific legal rights, and you may also have other rights which vary from state to state.

Sears Brands Management Corporation, Hoffman Estates, IL 60179

* * *

GARANTÍA LIMITADA DE CRAFTSMAN POR UN AÑO

Este producto tiene garantía por cualquier defecto en material o mano de obra DURANTE UN AÑO desde la fecha de compra. Los productos defectuosos se reemplazarán sin cargo si presenta un comprobante de pago.

Si desea conocer los detalles de la cobertura de la garantía para conseguir reparaciones o recambios, visite el sitio Web: www.craftsman.com

Esta garantía no cubre la filtros, que es una pieza fungible que puede desgastarse por el uso normal durante el período de garantía.

La garantía pierde validez si este producto se utiliza mientras se prestan servicios comerciales o si se alquila a otra persona.

Esta garantía le otorga derechos legales específicos y también puede gozar de otros derechos que varían según el estado.

Sears Brands Management Corporation, Hoffman Estates, IL 60179

INTRODUCTION / INTRODUCCIÓN

This tool has many features for making its use more pleasant and enjoyable. Safety, performance, and dependability have been given top priority in the design of this product making it easy to maintain and operate.

* * *

Esta herramienta ofrece numerosas características para hacer más agradable y placentero su uso. En el diseño de este producto se ha conferido prioridad a la seguridad, el desempeño y la fiabilidad, por lo cual se facilita su manejo y mantenimiento.

IMPORTANT SAFETY INSTRUCTIONS

SAVE THESE INSTRUCTIONS

⚠ WARNING! **READ AND UNDERSTAND ALL INSTRUCTIONS.** Failure to follow all instructions listed below, may result in electric shock, fire and/or serious personal injury.

When using an electrical appliance, basic precautions should always be followed, including the following:

READ ALL INSTRUCTIONS BEFORE USING THIS APPLIANCE

⚠ WARNING: To reduce the risk of electric shock **DO NOT** expose to rain. Store indoors.



- **Dress properly. Do not wear loose clothing or jewelry. Contain long hair. Keep your hair and clothing away from moving parts.** Loose clothes, jewelry, or long hair can be caught in internal moving parts.
- **Do not overreach. Keep proper footing and balance at all times.** Proper footing and balance enables better control of the canister vac in unexpected situations. Do not use on a ladder or unstable support.
- **Use safety equipment.** Dust mask must be used for appropriate conditions.
- **Always wear eye protection with side shields marked to comply with ANSI Z87.1.** Following this rule will reduce the risk of serious personal injury.
- **Do not allow children to operate canister vac or play with canister vac as a toy.** Close attention is necessary when used near children.
- **Use this product ONLY for its intended use as described in this manual.** Use only the attachments recommended in this manual.
- **If product is not working properly,** has been dropped, damaged, left outdoors, or dropped into water, return to your nearest service center.
- **Do not handle charger plug or canister vac with wet hands.**
- **Do not put any objects in ventilation openings.** Do not use with any opening blocked. Keep openings free of dust, lint, hair, and anything that may reduce air flow.
- **NEVER vacuum materials such as hot coals, cigarette butts, matches, burning or smoking ashes, etc.**
- **DO NOT use to pick up flammable or combustible liquids, such as gasoline, or use in areas where they may be present.**
- **Do not use without dust bowl or filter in place.**
- **Turn off all controls before unplugging from or plugging into an electrical outlet for charging.**
- **Use extra care when using on stairs.**
- **Do not use to pick up hard objects such as nails, screws, coins, etc.** Damage or injury could result.
- **Do not incinerate this appliance even if it is severely damaged.** The batteries can explode in a fire.
- **Canister vac does not have to be plugged into an electrical outlet, therefore it is always in operating condition.** Be aware of possible hazards when using the canister vac or when changing accessories.
- **Remove battery when the vacuum is not in use and before servicing.**
- **Use only the charger recommended for your canister vac.** Do not substitute any other charger. Use of another charger could cause batteries to explode causing possible serious injury.
- **Use battery only with charger listed.** For use with **19.2V nickel-cadmium and 19.2V lithium-ion battery packs,** see tool/appliance/battery pack/charger correlation supplement 988000-272.
- **Do not place canister vac or batteries near fire or heat.** They may explode.
- **The product should be charged in a location where the temperature is more than 50°F but less than 100°F.**
- **Under extreme usage or temperature conditions, battery leakage may occur.** If liquid comes in contact with skin, wash at least 10 minutes then seek immediate medical attention.
- **Batteries can explode in the presence of a source of ignition, such as a pilot light.** To reduce the risk of serious personal injury, never use any cordless product in the presence of an open flame. An exploded battery can propel debris and chemicals. If exposed, flush with water immediately.
- **Protect your lungs. Wear a face or dust mask if the operation is dusty.** Following this rule will reduce the risk of serious personal injury.
- **Check for misalignment or binding of moving parts, breakage of parts, and any other condition that may affect the product's operation. If damaged, have the product serviced before using.** Many accidents are caused by poorly maintained products.
- **Use only accessories that are recommended by the manufacturer for your model.** Accessories that may be suitable for one canister vac may create a risk of injury when used on another canister vac.

IMPORTANT SAFETY INSTRUCTIONS





- **Product service must be performed only by qualified repair personnel.** Service or maintenance performed by unqualified personnel could result in a risk of injury.
- **When servicing product, use only identical replacement parts. Follow instructions in the Maintenance section of this manual.** Use of unauthorized parts or failure to follow Maintenance instructions may create a risk of electric shock or injury.
- **When battery pack is not in use, keep it away from other metal objects like paper clips, coins, keys, nails, screws, or other small metal objects that can make a connection from one terminal to another.** Shorting the battery terminals together may cause burns or a fire.
- **Do not crush, drop or damage battery pack. Do not use a battery pack or charger that has been dropped or received a sharp blow.** A damaged battery is subject to explosion. Properly dispose of a dropped or damaged battery immediately.
- **Do not charge battery tool in a damp or wet location.** Following this rule will reduce the risk of electric shock.
- **Save these instructions.** Refer to them frequently and use them to instruct others who may use this hand vac. If you loan someone this hand vac, loan them these instructions also to prevent misuse of the product and possible injury.

SYMBOLS

The following signal words and meanings are intended to explain the levels of risk associated with this product.

SYMBOL	SIGNAL	MEANING
	DANGER:	Indicates an imminently hazardous situation, which, if not avoided, will result in death or serious injury.
	WARNING:	Indicates a potentially hazardous situation, which, if not avoided, could result in death or serious injury.
	CAUTION:	Indicates a potentially hazardous situation, which, if not avoided, may result in minor or moderate injury.
	CAUTION:	(Without Safety Alert Symbol) Indicates a situation that may result in property damage.

Some of the following symbols may be used on this product. Please study them and learn their meaning. Proper interpretation of these symbols will allow you to operate the product better and safer.

SYMBOL	NAME	DESIGNATION/EXPLANATION
	Safety Alert	Indicates a potential personal injury hazard.
	Read Operator's Manual	To reduce the risk of injury, user must read and understand operator's manual before using this product.
	Eye Protection	Always wear eye protection with side shields marked to comply with ANSI Z87.1.
	Wet Conditions Alert	Do not expose to rain or use in damp locations.
	Recycle Symbols	This product uses nickel-cadmium (Ni-Cd) and lithium-ion (Li-ion) batteries. Local, state, or federal laws may prohibit disposal of batteries in ordinary trash. Consult your local waste authority for information regarding available recycling and/or disposal options.
V	Volts	Voltage
min	Minutes	Time
—	Direct Current	Type or a characteristic of current
n_0	No Load Speed	Rotational speed, at no load
.../min	Per Minute	Revolutions, strokes, surface speed, orbits etc., per minute

FEATURES

PRODUCT SPECIFICATIONS

Motor 19.2 Volt DC
Collection Capacity 2 Gallons

Hose Length 5 ft.
Hose Diameter 1-1/4 in.

KNOW YOUR CANISTER VAC

See Figure 1, page i.

The safe use of this product requires an understanding of the information on the tool and in this operator's manual as well as a knowledge of the project you are attempting. Before use of this product, familiarize yourself with all operating features and safety rules.

ATTACHMENTS

The vacuum attachments can perform a variety of tasks and are easily stored in the detachable tool storage belt.

BLOWER FEATURE

The canister vac can also serve as a blower.

DETACHABLE TOOL STORAGE BELT

This detachable tool storage belt stores the attachments when not in use and can be secured in a variety of places for ease of use.

DRAIN PLUG

The drain plug on the back of the canister vac is used to quickly drain liquids from the collection container.

LARGE CAPACITY COLLECTION CONTAINER

The collection container can hold up to 2 gallons of waste.

VACUUM HOSE ASSEMBLY

The detachable hose is flexible and can use a variety of attachments.

WET/DRY CAPABILITY

The canister vac can be used to vacuum either wet or dry waste.

ASSEMBLY

UNPACKING

This product has been shipped completely assembled.

- Carefully remove the tool and any accessories from the box. Make sure that all items listed in the packing list are included.

⚠ WARNING: Do not use this product if it is not completely assembled or if any parts appear to be missing or damaged. Use of a product that is not properly and completely assembled could result in serious personal injury.

- Inspect the tool carefully to make sure no breakage or damage occurred during shipping.
- Do not discard the packing material until you have carefully inspected and satisfactorily operated the tool.
- If any parts are damaged or missing, please call 1-800-932-3188 for assistance.

PACKING LIST

Wet/Dry Canister Vac with Dry User Filter
Vacuum Hose
Wide Nozzle with Squeegee
Floor Brush
Crevice Tool
Car Nozzle
Wand
Detachables Tool Storage Belt
Dry Use Filter (2)
Wet Use Foam Filter
Operator's Manual

⚠ WARNING: If any parts are damaged or missing do not operate this product until the parts are replaced. Use of this product with damaged or missing parts could result in serious personal injury.

ASSEMBLY

⚠ WARNING: Do not attempt to modify this product or create accessories not recommended for use with this product. Any such alteration or modification is misuse and could result in a hazardous condition leading to possible serious personal injury.

⚠ WARNING: To prevent accidental starting that could cause serious personal injury, always remove the battery pack from the product when assembling parts.

OPERATION

⚠ WARNING: Do not allow familiarity with this product to make you careless. Remember that a careless fraction of a second is sufficient to inflict serious injury.

⚠ WARNING: Always wear eye protection with side shields marked to comply with ANSI Z87.1. Following this rule will reduce the risk of eye injury.

APPLICATIONS

You may use this tool for the purposes listed below:

Vacuum Functions:

- Light-duty vacuuming of wet or dry surfaces

Blower Functions:

- Clearing hard surfaces such as driveways and walkways
- Keeping decks and driveways free from leaves and pine needles

⚠ WARNING: Always remove battery pack from your tool when you are assembling parts, making adjustments, cleaning, or when not in use. Removing battery pack will prevent accidental starting that could cause serious personal injury.

INSTALLING BATTERY PACK

See Figures 2 - 3, page ii.

- Place the power switch in the **OFF (O)** position.
- Place the battery pack in the canister vac.
- Make sure the latches on each side of the battery pack snap in place and that battery pack is secured in the canister vac before beginning operation.

REMOVING BATTERY PACK

See Figures 2 - 3, page ii.

- Place the power switch in the **OFF (O)** position.
- Locate latches on side of battery pack and depress both sides to release battery pack.
- Remove battery pack from the canister vac.

This product will accept Craftsman® 19.2 V lithium-ion battery packs and Craftsman® 19.2 V nickel-cadmium battery packs.

For complete charging instructions, refer to the Operator's Manual for the battery packs and chargers for your models.

BATTERY PROTECTION FEATURES

Craftsman® 19.2 V lithium-ion batteries are designed with features that protect the lithium-ion cells and maximize battery life. Under some operating conditions, these built-in features may cause the battery and the tool it is powering to act differently from nickel-cadmium batteries. During some applications, the battery electronics may signal the battery to shut down, and cause the tool to stop running. To reset the battery and tool, release the trigger and resume normal operation.

⚠ WARNING: Battery tools are always in operating condition. Therefore, switch should always be in the **OFF (O)** position when not in use or carrying at your side.

STARTING/STOPPING THE CANISTER VAC

See Figures 3, page ii.

- To start the canister vac, place the power switch in the **ON (I)** position.
- To stop the canister vac, place the power switch in the **OFF (O)** position.

HOSE ATTACHMENT

See Figure 4, page ii.

- To attach the hose, push tapered end of hose into opening of the vacuum port.
- To remove the hose, hold the tapered end and pull hose from vacuum port.

USING THE ATTACHMENTS

See Figure 5, page ii.

Vacuuming can be performed with either the hose alone or the hose and vacuum attachments together.

- Turn off the canister vac.
- Insert the attachment into the front end of the hose, making sure the attachment is firmly in place.
- To remove, hold the attachment and pull from hose.

OPERATION

The vacuum attachments are designed for the following applications:

- The wide nozzle with squeegee is used to vacuum large, flat, dry, or wet surfaces.
- The floor brush is used to vacuum carpeted surfaces.
- The wand is used as a handle in vac mode and as a blower tube in blower mode. The wand can also function as an extension to any of the canister vac attachments.
- The car nozzle is used for car interiors or for vacuuming small surface areas. The car nozzle can also be used with the wand while the canister vac is in blower mode for widened air flow.
- The crevice tool is used to vacuum narrow, hard to reach places.

DETACHABLE TOOL STORAGE BELT

See Figure 6, page ii.

When not in use, the vacuum attachments provided with the canister vac can be placed in the storage areas located in the tool belt. The belt can also be attached and secured in a variety of places for ease of use.

DRY VACUUMING

⚠ WARNING: NEVER vacuum materials such as hot coals, cigarette butts, matches, burning or smoking ashes, etc.

Vacuum only items small enough to fit through the hose or the attachment. When vacuuming, make sure that the dry use filter stays in place. The performance of the canister vac will decrease with a full collection container. Upon emptying the collection container, check to see if the dry use filter needs replacing.

NOTE: The canister vac is shipped ready for dry use vacuuming. To equip the canister vac for wet use, see **Switching Filters** in the *MAINTENANCE* section of this manual.

WET VACUUMING

The canister vac can be used to vacuum small amounts of liquid. However, use caution when vacuuming larger amounts of liquid, as this could cause possible problems. When wet or dry vacuuming, make sure the drain plug is firmly in place.

When wet vacuuming, be aware that your canister vac is equipped with a check ball inside the filter unit housing. This check ball is specially designed to work with wet vacuuming applications to shut the suction off when the collection container reaches full capacity. When the suction shuts off due to a full collection container, turn the canister vac **OFF** and empty the collection container as shown in *MAINTENANCE*.

NOTE: When wet vacuuming, it is necessary to change the filter from the dry use filter to the included wet use foam filter. To equip the canister vac for wet use, see **Switching Filters** in the *MAINTENANCE* section of this manual.

⚠ WARNING: When vacuuming liquid, make sure the canister vac does not get submerged or doused in liquid, which could cause shock, vacuum failure, or personal injury.

USING THE CANISTER VAC AS A BLOWER

See Figure 7, page ii.

⚠ WARNING: Never use blower near fires, fireplaces, hot ashes, barbecue pits, etc., which may cause fire to spread.

At all times, the canister vac blows air through the blower port as part of the exhaust system. However, you can use the canister vac as a blower by attaching the wand to the blower port.

- Remove the battery pack from the canister vac.
- Remove the hose from the tank if attached.
- Remove the detachable tool storage belt.
- Remove the motor unit from the collection container assembly by lifting the latches simultaneously.
- Remove the wand from the hose if attached.
- To attach the wand, push larger end of wand into the opening of the blower port. For wider air flow, attach the car nozzle to the end of the wand.
- To remove the wand, pull wand from opening in blower port.

To keep from scattering debris, blow around the outer edges of a debris pile. Never blow directly into the center of a pile.

Use rakes and brooms to loosen debris before blowing. In dusty conditions, slightly dampen surfaces when water is available.

Watch out for children, pets, open windows, or freshly washed cars, and blow debris safely away.

After using blowers or other equipment, **CLEAN UP!** Dispose of debris properly.

MAINTENANCE

⚠ WARNING: When servicing, use only identical replacement parts. Use of any other parts may create a hazard or cause product damage.

⚠ WARNING: Always wear eye protection with side shields marked to comply with ANSI Z87.1. Failure to do so could result in objects being thrown into your eyes resulting in possible serious injury.

⚠ WARNING: To avoid serious personal injury, always remove the battery pack from the tool when cleaning or performing any maintenance.

GENERAL MAINTENANCE

Avoid using solvents when cleaning plastic parts. Most plastics are susceptible to damage from various types of commercial solvents and may be damaged by their use. Use clean cloths to remove dirt, dust, oil, grease, etc.

⚠ WARNING: Do not at any time let brake fluids, gasoline, petroleum-based products, penetrating oils, etc., come in contact with plastic parts. Chemicals can damage, weaken or destroy plastic which may result in serious personal injury.

Only the parts shown on the parts list are intended to be repaired or replaced by the customer. All other parts should be replaced at an Authorized Service Center.

REPLACING AND CLEANING THE FILTER

See Figure 8, page ii.

- Remove the battery pack from the canister vac.
- Lift the tabs on the side of the canister vac. Pull the collection container down and off to separate it from the motor housing.
- Remove the filter unit.
- Remove the filter by removing the retention band and pulling filter off of the filter unit.
- Shake or lightly brush any dust or dirt off the filter.
- Replace dry filter or switch to wet filter if needed.

To clean:

- To replace, slide new filter over filter unit and reattach retention band.
- Empty the filter, filter unit, and collection container; wash if necessary. Before reattaching to the canister vac, make sure all pieces are completely dry.

SWITCHING FILTERS

See Figure 8, page ii.

- Remove the battery pack from the canister vac.
- Lift the tabs on the side of the canister vac. Pull the collection container down and off to separate it from the motor housing.

- Remove the filter and filter unit.
- Remove the filter by removing the retention band and pulling filter off of the filter unit.
- Replace wet or dry filter with appropriate one by sliding new filter over filter unit.
- Reattach retention band.

REMOVING DRY PICK-UP

See Figure 8, page ii.

The collection container should be checked, emptied, and cleaned periodically to obtain maximum efficiency.

- Remove the battery pack from the canister vac.
- Lift the tabs on the side of the canister vac. Pull the collection container down and off to separate it from the motor housing.
- Remove filter unit from tank assembly.
- Empty the collection container; wash out if necessary. Before reattaching to the canister vac, make sure all pieces are completely dry.
- To reattach, snap the collection container into the slots on the motor housing.

REMOVING LIQUID WASTE

See Figures 8 - 9, page ii.

Removing pick-up can be completed in two ways.

To remove liquid pick-up by removing the collection container:

- Lift the tabs on the side of the canister vac. Pull the collection container down and off to separate it from the motor housing.
- Empty the collection container; wash if necessary. Before reattaching to the canister vac, make sure all pieces are completely dry.

To remove pick-up using the drain plug:

- Remove the battery pack from the canister vac.
- Remove the drain plug.
- Tip canister vac to drain liquid.
- Replace the drain plug.

⚠ CAUTION: Do not allow liquid pick up to remain in the collection container for extended periods of time. Moisture can develop in the motor compartment and shorten the life of the motor.

⚠ CAUTION: Do not turn unit upside down, as liquid may enter the motor unit.

MAINTENANCE

REPLACEMENT FUSE

See Figure 10, page ii.

In the event the fuse in the canister vac blows, it will need to be replaced. Look for replacement fuses where you purchased this product.

- Remove the battery pack from the canister vac to access fuse housing.
- Remove the current fuse and discard. Use a pair of fuse pullers if necessary.
- Use only 30 amp JAT blade type automotive fuse to replace the blown fuse. If canister vac still will not work, take it to an authorized service center for repair.

STORAGE (1 MONTH OR LONGER)

- Clean all foreign material from the canister vac.
- Empty the collection container before storage.
- Store indoors in a place that is inaccessible to children. Keep away from corrosive agents such as garden chemicals and de-icing salts.

BATTERY PACK REMOVAL AND PREPARATION FOR RECYCLING

⚠ WARNING: Upon removal, cover the battery pack's terminals with heavy-duty adhesive tape. Do not attempt to destroy or disassemble battery pack or remove any of its components. Nickel-cadmium batteries must be recycled or disposed of properly. Also, never touch both terminals with metal objects and/or body parts as short circuit may result. Keep away from children. Failure to comply with these warnings could result in fire and/or serious injury.

ACCESSORIES

The following recommended accessories are currently available at retail stores:

- 917888 Wet Use Foam Filter
- 916949 Dry Use Filter

⚠ WARNING: Current attachments and accessories available for use with this tool are listed above. Do not use any attachments or accessories not recommended by the manufacturer of this tool. The use of attachments or accessories not recommended can result in serious personal injury.

CRAFTSMAN 19.2 VOLT CANISTER VAC – MODEL NUMBER 315.175980

The model number will be found on a label attached to the motor housing. Always mention the model number in all correspondence regarding your **CANISTER VAC** or when ordering repair parts.

SEE BACK PAGE FOR PARTS ORDERING INSTRUCTIONS

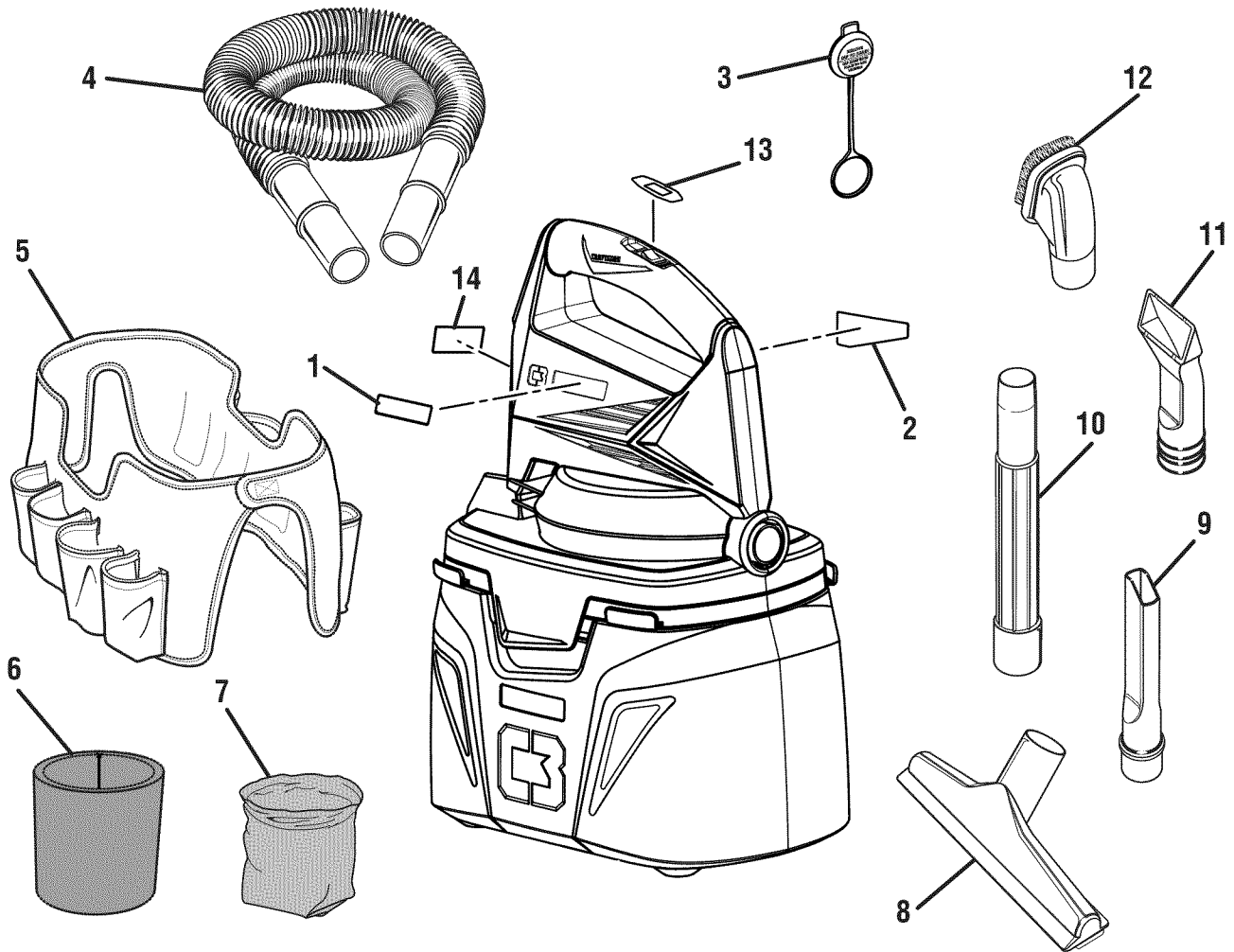

PARTS LIST

Key No.	Part Number	Description	Qty.
1	019023001056	Logo Label	1
2	019023001057	Data Label.....	1
3	019023001041	Drain Plug	1
4	019023001045	Vacuum Hose.....	1
5	019023001048	Detachable Tool Storage Belt	1
6	019023001042	Wet Use Foam Filter.....	1
7	019023001043	Dry Use Filter	1
8	019023001052	Wide Nozzle with Squeegee	1
9	019023001051	Crevice Tool	1
10	019023001049	Wand.....	1
11	019023001050	Car Nozzle.....	1
12	019023001055	Floor Brush	1
13	019023001059	Switch Label	1
14	019023001075	Warning Label	1
	987000752	Operator's Manual (Not Shown) (019023001068).....	1

Fig. 1

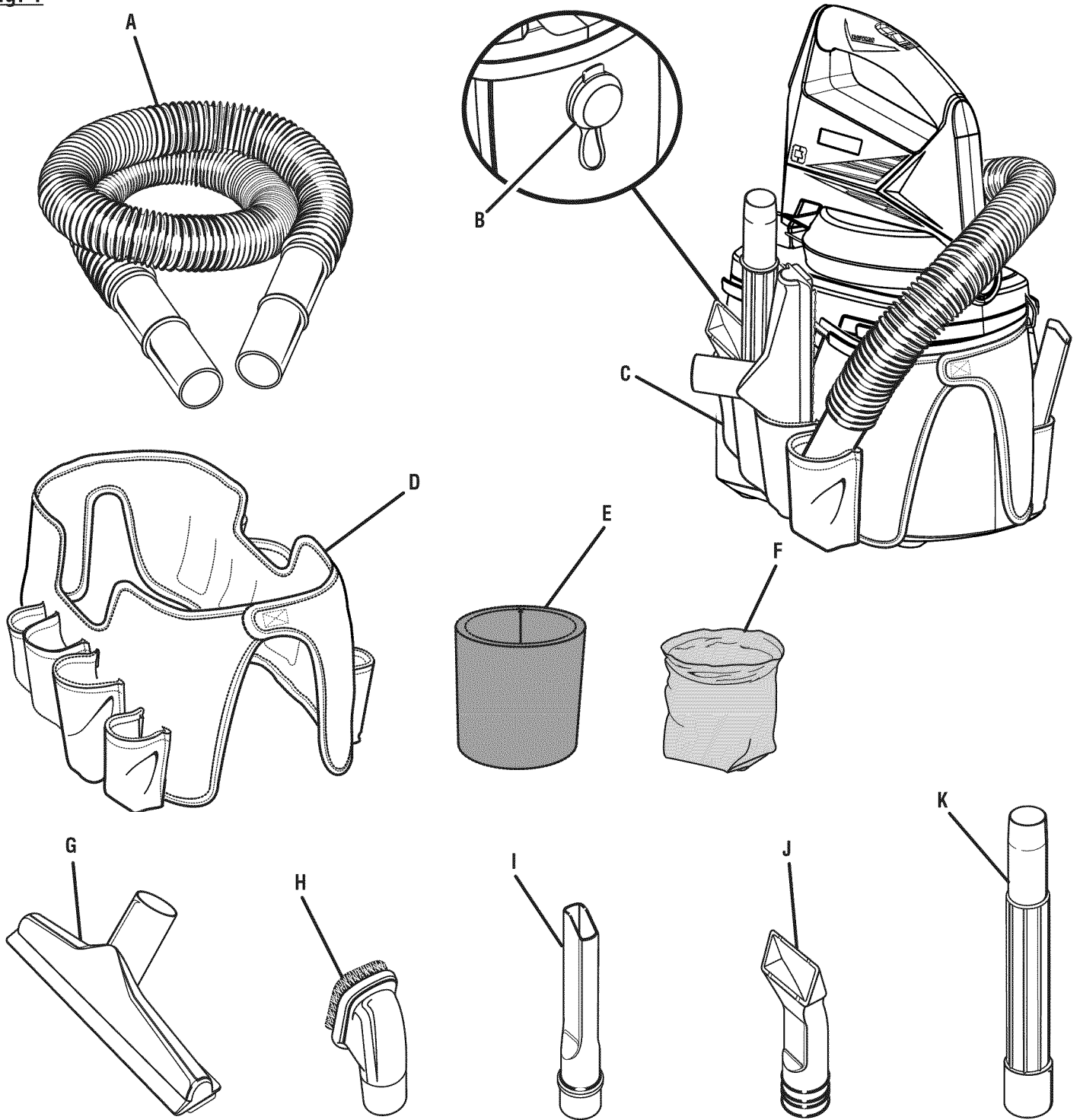

- A - Vacuum hose (manguera de aspiradora)
- B - Drain plug (tapón de drenaje)
- C - Collection container (contenedor de captación)
- D - Detachable tool storage belt (cinturón desmontable del almacenaje de herramientas)
- E - Wet use foam filter (filtro de húmedo)

- F - Dry use filter (filtro para seco)
- G - Wide nozzle with squeegee (boquilla ancha con limpiador de goma)
- H - Floor brush (cepillo para pisos)
- I - Crevice tool (boquilla para hendiduras angostas)
- J - Car nozzle (boquilla para carros)
- K - Wand (tubo)

Fig. 2

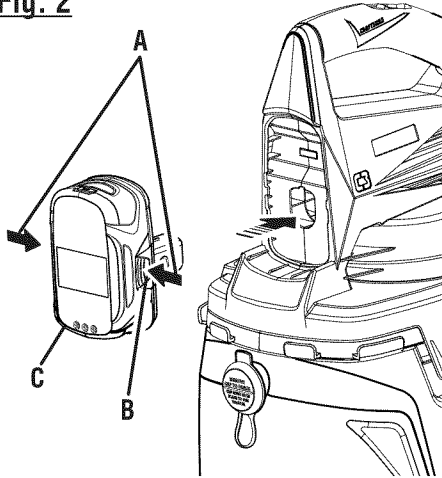

- A - Depress latches to release battery pack (pulsar los pestillos para soltar el paquete de baterías)
- B - Latches (pestillos)
- C - Battery pack (batería)

Fig. 3

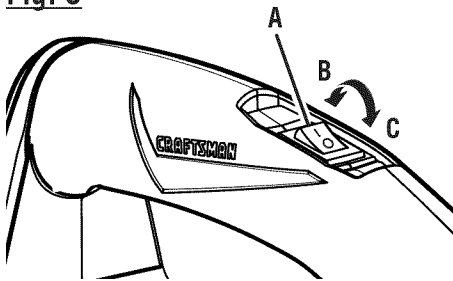

- A - Power switch (interruptor)
- B - On (I) [encendido (I)]
- C - Off (O) [apagado (O)]

Fig. 4

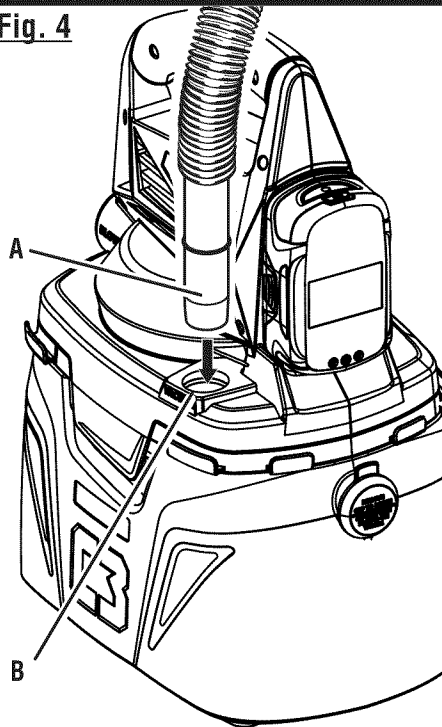

- A - Hose (manguera)
- B - Vacuum port (abertura de la sopladora)

Fig. 5

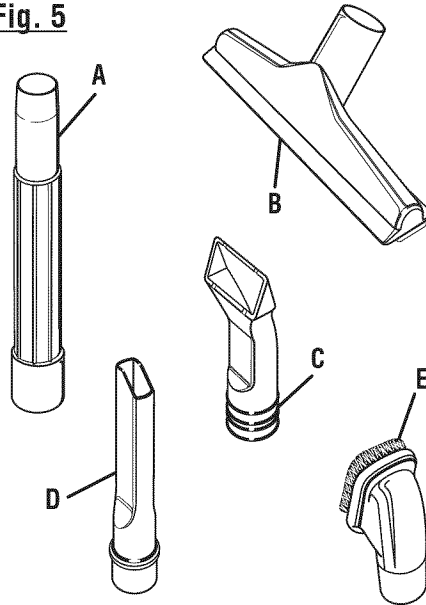

- A - Wand (tubo)
- B - Wide nozzle with squeegee (boquilla ancha con limpiador de goma)
- C - Car nozzle (boquilla para carros)
- D - Crevice tool (boquilla para hendiduras angostas)
- E - Floor brush (cepillo para pisos)

Fig. 6

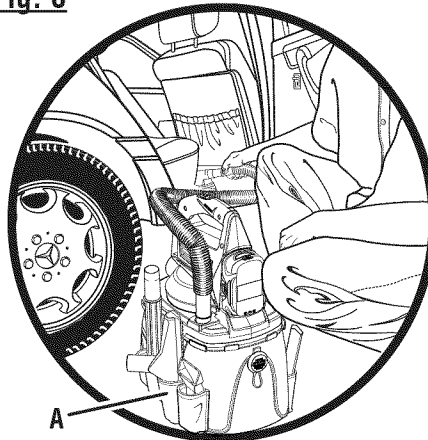

- A - Tool belt (cinturón de herramientas)

Fig. 7

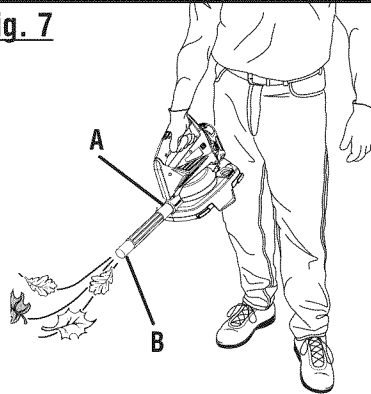

- A - Blower port (abertura de la sopladora)
- B - Wand (tubo)

Fig. 8

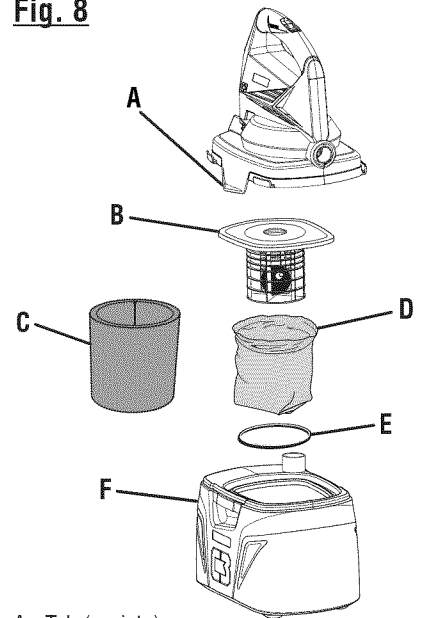

- A - Tab (orejeta)
- B - Filter unit (unidad del filtro)
- C - Wet use foam filter (filtro de espuma para húmedo tubo)
- D - Dry use filter (filtro para seco)
- E - Retention band (banda de retención)
- F - Collection container (contenedor de captación)

Fig. 9

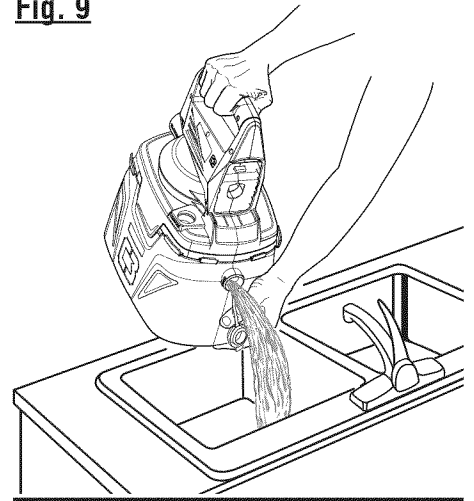
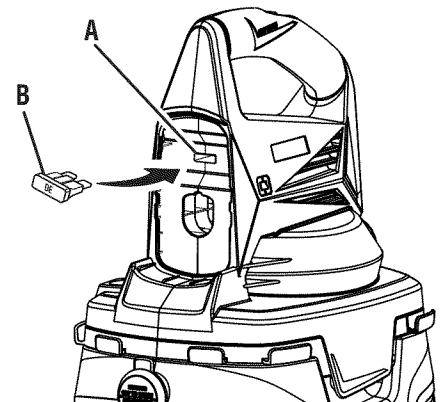

Fig. 10



- A - Fuse housing (alojamiento del fusible)
- B - Replacement fuse (fusible de repuesto)

INSTRUCCIONES IMPORTANTES DE SEGURIDAD

GUARDE ESTAS INSTRUCCIONES

⚠ ¡ADVERTENCIA! LEA Y COMPRENDA TODAS LAS INSTRUCCIONES. El incumplimiento de las instrucciones señaladas enseguida puede causar descargas eléctricas, incendios y lesiones serias.

Al utilizar un aparato eléctrico, deben seguirse ciertas precauciones básicas, como las siguientes.

LEA TODAS LAS INSTRUCCIONES ANTES DE USAR ESTE APARATO

⚠ ADVERTENCIA: Para reducir el riesgo de una descarga eléctrica NO exponga la unidad a la lluvia. Guarde la unidad en el interior.



- **Vístase de manera apropiada. No vista ropas holgadas ni porte joyas. Recójase el cabello si está largo. Mantenga el cabello y la ropa alejados de las piezas móviles.** Las ropas holgadas y las joyas, así como el cabello largo, pueden ser atrapados por las piezas móviles internas.
- **No se estire demasiado. Mantenga una postura firme y buen equilibrio en todo momento.** La postura firme y el buen equilibrio permiten un mejor control de la aspiradora en situaciones inesperadas. No utilice la unidad al estar en una escalera o en un soporte inestable.
- **Use equipo de seguridad.** Se debe usar mascarilla contra el polvo en las condiciones que así lo requieran.
- **No permita que ningún niño utilice o juegue con la aspiradora como si fuera un juguete.** Al ser usado este producto cerca de los niños, debe tenerse extrema precaución.
- **Utilice este producto SOLAMENTE para los fines especificados en este manual.** Solamente utilice accesorios recomendados en este manual.
- **Si el producto no está funcionando adecuadamente,** se dejó caer, se dañó, se dejó a la intemperie, o se dejó caer dentro del agua, regréselo al centro de servicio más cercano.
- **No maneje con manos mojadas la clavija del cargador o la aspiradora.**
- **No ponga ningún objeto en las ventilas.** No use la unidad con ninguna abertura bloqueada. Mantenga las aberturas libres de polvo, pelusa, pelo y cualquier cosa que pueda reducir el flujo de aire.
- **NUNCA aspire materiales con brasas calientes, colillas de cigarrillos, fósforos, cenizas candentes o humeantes, etc.**
- **NO utilice la unidad para recoger líquidos inflamables o combustibles, como gasolina, ni la utilice en lugares donde dichos líquidos puedan estar presentes.**
- **No use la unidad sin que el colector de polvo y el filtro se encuentren en su lugar.**
- **Apague todos los controles antes de desenchufar o enchufar la unidad en una toma de corriente para cargarla.**
- **Tenga cuidado extremo al utilizar la unidad en escaleras.**
- **No use la unidad para recoger objetos duros como clavos, tornillos, monedas, etc.** Pueden producirse daños o lesiones.
- **No incinere este aparato, incluso si está dañado seriamente.** Las baterías pueden estallar e incendiarse.
- **La aspiradora no tiene que estar enchufada en una toma de corriente, por lo tanto siempre está en condiciones de funcionamiento.** Está consciente de los posibles peligros cuando esté usando la aspiradora o cuando esté cambiando los accesorios de la misma.
- **Cuando no esté usándose la aspiradora y antes de dársele servicio debe retirarse la batería.**
- **Solamente utilice el cargador recomendado para la aspiradora.** No utilice ningún otro cargador. El empleo de cualquier otro cargador podría causar el estallido de las baterías y posibles lesiones graves.
- **Cargue las baterías solamente con el cargador indicado.** Para utilizar con paquetes de baterías de níquel-cadmio de 19,2 V o de iones de litio de 19,2 V, consulte el folleto de la herramienta/aparato/paquete de baterías/cargador complementario 988000-272.
- **No coloque la aspiradora ni las baterías cerca del fuego o del calor.** Pueden explotar.
- **El producto debe cargarse en un lugar donde la temperatura esté entre 10 y 38 °C (50 y 100 °F).**
- **En condiciones extremas de uso o temperatura es posible que se derrame fluido de la batería.** Si el líquido entra en contacto con la piel, lávese cuando menos durante 10 minutos y busque atención médica de inmediato.
- **Las baterías pueden explotar en presencia de fuentes de inflamación, como los pilotos de gas.** Para reducir el riesgo de lesiones serias, nunca use un producto inalámbrico en presencia de llamas expuestas. La explosión de una batería puede lanzar fragmentos y compuestos químicos. Si ha estado expuesto a la explosión de una batería, lávese de inmediato con agua.

INSTRUCCIONES IMPORTANTES DE SEGURIDAD







- **Protéjase los pulmones. Use una careta o mascarilla contra el polvo si la operación genera mucho polvo.** Con el cumplimiento de esta regla se reduce el riesgo de lesiones corporales de gravedad.
- **Revise para ver si hay desalineación o atoramiento de piezas móviles, ruptura de piezas o toda otra condición que pueda afectar el funcionamiento del producto. Si se daña el producto, haga que le den mantenimiento antes de volver a utilizarlo.** Numerosos accidentes son causados por productos mal cuidados.
- **Sólo utilice accesorios recomendados por el fabricante para cada modelo en particular.** Accesorios que pueden ser adecuados para una aspiradora pueden significar un riesgo de lesiones si se emplean con otra.
- **El servicio del producto sólo debe ser efectuado por personal de reparación calificado.** Todo servicio o mantenimiento efectuado por personal no calificado puede significar un riesgo de lesiones.
- **Al dar servicio a la unidad, sólo utilice piezas de repuesto idénticas. Siga las instrucciones señaladas en la sección Mantenimiento de este manual.** El empleo de piezas no autorizadas o el incumplimiento de las instrucciones de mantenimiento puede significar un riesgo de descarga eléctrica o de lesiones.
- **Cuando no se use el paquete de baterías manténgalo alejada de otros objetos de metal como clips para papel, monedas, llaves, clavos, tornillos u otros objetos de metal pequeños que puedan realizar una conexión entre los terminales.** Realizar un cortacircuito en los terminales de la batería puede provocar quemaduras o un incendio.
- **No aplaste, deje caer o dañe el paquete de baterías. No utilice el paquete de baterías ni el cargador si han sufrido una caída o un golpe contundente.** Las baterías dañadas pueden sufrir explosiones. Deseche de inmediato toda batería que haya sufrido una caída o que haya sido dañada.
- **No cargue herramientas de baterías en lugares mojados o húmedos.** Con el cumplimiento de esta regla se reduce el riesgo de una descarga eléctrica.
- **Guarde estas instrucciones.** Consúltelas con frecuencia y empléelas para instruir a otras personas que puedan utilizar esta aspiradora de mano. Si presta a alguien esta aspiradora de mano, facilítele también las instrucciones.

SÍMBOLOS

Las siguientes palabras de señalización y sus significados tienen el objeto de explicar los niveles de riesgo relacionados con este producto.

SÍMBOLO	SEÑAL	SIGNIFICADO
	PELIGRO:	Indica una situación peligrosa inminente, la cual, si no se evita, causará la muerte o lesiones serias.
	ADVERTENCIA:	Indica una situación peligrosa posible, la cual, si no se evita, podría causar la muerte o lesiones serias.
	PRECAUCIÓN:	Indica una situación peligrosa posible, la cual, si no se evita, podría causar lesiones menores o leves.
	PRECAUCIÓN:	(Sin el símbolo de alerta de seguridad) Indica una situación que puede producir daños materiales.

Es posible que se empleen en este producto algunos de los siguientes símbolos. Le suplicamos estudiarlos y aprender su significado. Una correcta interpretación de estos símbolos le permitirá utilizar mejor y de manera más segura el producto.

SÍMBOLO	NOMBRE	DENOMINACIÓN/EXPLICACIÓN
	Alerta de seguridad	Indica un peligro posible de lesiones personales.
	Lea el manual del operador	Para reducir el riesgo de lesiones, el usuario debe leer y comprender el manual del operador antes de usar este producto.
	Protección ocular	Siempre póngase protección ocular con protección lateral con la marca de cumplimiento de la norma ANSI Z87.1.
	Alerta de condiciones húmedas	No exponga la unidad a la lluvia ni la use en lugares húmedos.
	Símbolos reciclar	Este producto contiene baterías de níquel-cadmio (Ni-Cd) o iones de litio (Li-ion). Es posible que algunas leyes municipales, estatales o federales prohíban desechar las baterías de níquel-cadmio en la basura normal. Consulte a las autoridades reguladoras de desechos para obtener información en relación con las alternativas de reciclado y desecho disponibles.
V	Volts	Voltaje
min	Minutos	Tiempo
	Corriente continua	Tipo o característica de corriente
n_0	Velocidad en vacío	Velocidad de rotación, en vacío
.../min	Por minuto	Revoluciones, carreras, velocidad superficial, órbitas, etc., por minuto

CARACTERÍSTICAS

ESPECIFICACIONES DEL PRODUCTO

Motor 18 V, corr. cont.
Capacidad de captación 7,5 L (2 galones)

Longitud de la manguera 1,5 metros (5 pies)
Diámetro de la manguera 31,8 mm (1-1/4 pulg.)

FAMILIARÍCESE CON SU ASPIRADORA

Vea la figura 1, página i.

El uso seguro que este producto requiere la comprensión de la información impresa en la herramienta y en el manual del operador así como ciertos conocimientos sobre el proyecto a realizar. Antes de usar este producto, familiarícese con todas las características de funcionamiento y normas de seguridad.

ADITAMENTOS

Los aditamentos de la aspiradora pueden llevar a cabo una variedad de tareas y se almacenan fácilmente en el cinturón desmontable del almacenaje de herramientas.

CARACTERÍSTICA DE SOPLADORA

La aspiradora también puede servir como una sopladora.

CINTURÓN DESMONTABLE DEL ALMACENAJE DE HERRAMIENTAS

Almacena los aditamentos cuando no se están utilizando y puede ser sujeto en un amplia variedad de lugares para facilidad de uso.

TAPÓN DE DRENAJE

El tapón de drenaje en la parte trasera de la aspiradora se utiliza para drenar rápidamente los líquidos del contenedor de captación.

CONTENEDOR DE CAPTACIÓN DE GRANDE CAPACIDAD

El contenedor de captación tiene capacidad de hasta 7,5 L (2 galones) de desechos.

CONJUNTO DE LA MANGUERA DE ASPIRADORA

La manguera desmontable es flexible y puede utilizar una amplia variedad de aditamentos.

CAPACIDAD PARA USO EN SECO/HÚMEDO

La aspiradora puede ser utilizada para aspirar desechos secos o húmedos.

ARMADO

DESEMPAQUETADO

Este producto se empaqueta completamente armado.

- Extraiga cuidadosamente de la caja la herramienta y los accesorios. Compruebe que estén presentes todos los artículos enumerados en la lista de empaquetado.

⚠ ADVERTENCIA: No use este producto si no está totalmente ensamblado o si alguna pieza falta o está dañada. Si utiliza un producto que no se encuentra ensamblado de forma correcta y completa, puede sufrir lesiones graves.

- Inspeccione cuidadosamente la herramienta, para verificar que no haya sufrido ninguna rotura o daño durante el transporte.
- No deseche el material de empaquetado hasta que haya inspeccionado la herramienta con cuidado y la haya utilizado satisfactoriamente.

- Si hay piezas dañadas o faltantes, sírvase llamar al 1-800-932-3188, donde le brindaremos la asistencia necesaria.

LISTA DE EMPAQUETADO

Aspiradora para uso en seco/húmedo con filtro para seco
Manguera de aspiradora
Boquilla ancha con limpiador de goma
Cepillo para pisos
Boquilla para hendiduras angostas
Boquilla para carros
Tubo
Cinturón de herramientas desmontable
Filtro para seco (2)
Filtro de espuma para húmedo
Manual del operador

ARMADO

⚠️ ADVERTENCIA: Si falta o está dañada alguna pieza, no utilice este producto sin haber reemplazado la pieza. Usar este producto con partes dañadas o faltantes puede causar lesiones serias al operador.

⚠️ ADVERTENCIA: No intente modificar este producto ni hacer accesorios no recomendados para la misma. Cualquier alteración o modificación constituye maltrato el cual puede causar una condición peligrosa, y como consecuencia posibles lesiones corporales serias.

⚠️ ADVERTENCIA: Para evitar un arranque accidental que puede causar lesiones corporales graves, siempre desmonte de la herramienta el paquete de baterías al montarle piezas a aquélla.

FUNCIONAMIENTO

⚠️ ADVERTENCIA: No permita que su familiarización con las herramientas lo vuelva descuidado. Tenga presente que un descuido de un instante es suficiente para causar una lesión grave.

⚠️ ADVERTENCIA: Siempre póngase protección ocular con protección lateral con la marca de cumplimiento de la norma ANSI Z87.1. Con el cumplimiento de esta regla se reduce el riesgo de posibles lesiones oculares.

USOS

Esta herramienta puede emplearse para los fines enumerados abajo:

Funciones de aspirado:

- Limpieza liviana con aspiradora de superficies húmedas o secas

Funciones de sopladora:

- Limpieza de superficies duras como los caminos de entrada y aceras
- Mantener terrazas y caminos de entrada libres de hojas y agujas de pino

Este producto acepta los paquetes de baterías Craftsman de iones de litio de 19,2 V y los paquetes de baterías Craftsman de níquel-cadmio de 19,2 V.

Para ver las instrucciones de carga completas, consulte los manuales del operador para su batería y el cargador modelos.

CARACTERÍSTICAS DE PROTECCIÓN DE LAS BATERÍAS

Las baterías de iones de litio Craftsman de 19,2 V están diseñadas con características que protegen las celdas de iones de litio y maximizan la duración de las baterías.

Si la herramienta se detiene durante el uso, suelte el gatillo para reiniciarla y reanude el funcionamiento. Si aun así no funciona, se debe recargar la batería.

INSTALACIÓN DEL PAQUETE DE BATERÍAS

Vea la figuras 2 et 3, página ii.

- Coloque el interruptor de corriente en la posición de **OFF (APAGADO) (O)**.
- Coloque el paquete de baterías en el aspiradora. Alinee el saliente del paquete de baterías respecto a la ranura del receptáculo para baterías del aspiradora.
- Asegúrese de que los pestillos a ambos lados del paquete de baterías calcen en su lugar con un chasquido y que el paquete de baterías quede firme en el aspiradora antes de empezar a usarlo.

REMOCIÓN DEL PAQUETE DE BATERÍAS

Vea la figuras 2 et 3, página ii.

- Coloque el interruptor de corriente en la posición de **OFF (O)**.
- Localice los pestillos situados en el costado del paquete de baterías y oprímalos en ambos lados para liberar éste del aspiradora.
- Retire del aspiradora el paquete de baterías.

⚠️ ADVERTENCIA: Las herramientas de baterías siempre están en condiciones de funcionamiento. Por lo tanto, siempre debe estar asegurado el interruptor cuando no esté usándose o el operador lo lleve por un lado.

FUNCIONAMIENTO

ENCENDIDO Y APAGADO DE LA ASPIRADORA

Vea la figura 3, página ii.

- Para arrancar el aspiradora, coloque el interruptor de corriente en la posición de **ON (ENCENDIDO) (I)**.
- Para detener el aspiradora, coloque el interruptor de corriente en la posición centro, o de **OFF (APAGADO) (O)**.

ADITAMENTO DE MANGUERA

Vea la figura 4, página ii.

- Para acoplar la manguera, empuje el extremo cónico de la manguera en la abertura del conducto de succión.
- Para quitar la manguera, sujete el extremo cónico y tire de la manguera del conducto de succión.

EMPLEO DE LOS ADITAMENTOS

Vea la figura 5, página ii.

La aspiradora puede usarse ya sea sólo con la manguera o con la manguera y los aditamentos para la aspiradora.

- Apague la aspiradora.
- Introduzca el aditamento en el extremo delantero de la manguera, asegurándose de que el primero haya quedado firmemente en su lugar.
- Para quitar, sujete el aditamento y tire de la manguera.

Los aditamentos de la aspiradora están diseñados para las siguientes aplicaciones:

- La boquilla ancha con limpiador de goma se utiliza para aspirar superficies húmedas o secas, grandes y planas.
- El cepillo para pisos se utiliza para aspirar superficies con alfombra.
- El tubo se utiliza como un mango en el modo de aspirado y como tubo de sopladora en el modo de sopladora. El tubo puede servir también como una extensión para cualquiera de los aditamentos de la aspiradora.
- La boquilla para hendiduras anchas se utiliza para el aspirado en superficies pequeñas.
- La boquilla para hendiduras angostas se utiliza para aspirar en lugares angostos de difícil acceso.

CINTURÓN DESMONTABLE DEL ALMACENAJE DE HERRAMIENTAS

Vea la figura 6, página ii.

Cuando no se estén utilizando los aditamentos de aspiradora proporcionados con ésta, pueden colocarse en las zonas de almacenamiento ubicadas en el cinturón de herramientas. El cinturón también puede ser acoplado y sujetado en una amplia variedad de lugares para facilidad de uso.

ASPIRADO EN SECO

 **ADVERTENCIA:** NUNCA aspire materiales con brasas calientes, colillas de cigarrillos, fósforos, cenizas candentes o humeantes, etc.

Aspire solamente elementos lo suficientemente pequeños para caber a través de la manguera o el aditamento. Asegúrese que el filtro para seco esté en su lugar al momento de aspirar. El desempeño de la aspiradora disminuirá al tener lleno el contenedor de captación. Después de vaciar el contenedor de captación, revisar si el filtro para seco necesita ser cambiado.

NOTA: La aspiradora se embarca lista para aspirar en seco. Para preparar la aspiradora con depósito para materiales húmedos, consulte **Cambiar interruptores** en la sección **MANTENIMIENTO** de este manual.

ASPIRADO DE SUPERFICIES MOJADAS

La aspiradora puede utilizarse para aspirar pequeñas cantidades de líquido. No obstante, tenga precaución al aspirar grandes cantidades de líquido ya que puede causar problemas posibles. Asegúrese que el tapón de drenaje está firmemente en su lugar al aspirar húmedo o seco.

Al aspirar húmedo, tenga presente que su aspiradora está equipara con una bola de retención dentro del alojamiento del filtro. Esta bola de retención está especialmente diseñada para trabajar con las aplicaciones de aspirado en húmedo, de tal manera que apaga la succión al momento de que el contenedor de captación está lleno. Cuando la succión se apaga debido a que el contenedor de captación está lleno, apague (**OFF**) la aspiradora y vacíe el contenedor como se muestra en la sección **MANTENIMIENTO**.

NOTA: Al aspirar en húmedo, es necesario cambiar el filtro para seco al filtro de espuma para húmedo incluido. Para preparar la aspiradora con depósito para materiales húmedos, consulte **Cambiar interruptores** en la sección **MANTENIMIENTO** de este manual.

 **ADVERTENCIA:** Al aspirar líquidos, asegúrese que la aspiradora no se sumerja o moje, lo que puede causar una descarga, falla de la aspiradora o lesiones personales.

UTILIZACIÓN DE LA ASPIRADORA COMO SOPLADORA

Vea la figura 7, página ii.

 **ADVERTENCIA:** Nunca use el soplador cerca de fuego, fogones, cenizas calientes, parrilla de barbacoa etc. ya que podría causar que el fuego se propague.

FUNCIONAMIENTO

En todo momento, la aspiradora sopla aire a través de la abertura de la sopladora como parte del sistema de escape. No obstante, puede utilizar la aspiradora como sopladora al acoplar el tubo de extensión en la abertura de la sopladora.

- Retire de la aspiradora el paquete de baterías.
- Retire la manguera del tanque (si es necesario).
- Quite el cinto de almacenamiento de la herramienta desmontable.
- Retire el motor del conjunto del contenedor de captación levantando los pestillos al mismo tiempo.
- Retire el tubo de la manguera (si es necesario).
- Para acoplar el tubo de extensión, empuje el extremo grande del tubo en la abertura de la sopladora.
- Para quitar el tubo de extensión, tire de éste de la abertura de la sopladora.

Para evitar la dispersión de los desechos, apunte la sopladora hacia los bordes exteriores de un apilamiento de desechos. Nunca apunte la sopladora directamente al centro de una batería de desechos.

Utilice rastrillos y escobas para aflojar los desechos antes de utilizar la sopladora. En condiciones polvorientas, cuando haya agua disponible, humedezca levemente las superficies.

Esté al pendiente de niños, mascotas, ventanas abiertas o coches recién lavados, y sople la basura de manera segura.

Después de utilizar sopladores o cualquier otro equipo, ¡LIMPIE! Deseche de forma adecuada los desechos.

MANTENIMIENTO

⚠ ADVERTENCIA: Al dar servicio a la unidad, sólo utilice piezas de repuesto idénticas. El empleo de piezas diferentes puede causar un peligro o dañar el producto.

⚠ ADVERTENCIA: Siempre póngase protección ocular con la marca de cumplimiento de la norma ANSI Z87.1. Si no cumple esta advertencia, los objetos que salen despedidos pueden producirle lesiones serias en los ojos.

⚠ ADVERTENCIA: Para evitar lesiones corporales graves, siempre retire la batería de la herramienta al limpiarla o darle mantenimiento.

MANTENIMIENTO GENERAL

Evite el empleo de solventes al limpiar piezas de plástico. La mayoría de los plásticos son susceptibles a diferentes tipos de solventes comerciales y pueden resultar dañados. Utilice paños limpios para eliminar la suciedad, el polvo, el aceite, la grasa, etc.

⚠ ADVERTENCIA: No permita en ningún momento que fluidos para frenos, gasolina, productos a base de petróleo, aceites penetrantes, etc., lleguen a tocar las piezas de plástico. Las sustancias químicas pueden dañar, debilitar o destruir el plástico, lo cual a su vez puede producir lesiones corporales graves.

Solamente las piezas enumeradas en la lista de piezas pueden ser reparadas o cambiadas por el consumidor. Todas las piezas restantes deben ser reemplazadas en un centro de servicio autorizado.

REEMPLAZO Y LIMPIEZA DEL FILTRO

Vea la figura 8, página ii.

- Retire de la aspiradora el paquete de baterías.
- Levante las lengüetas a los lados de la aspiradora. Tire hacia abajo y afuera del contenedor de captación y sepárelo del alojamiento del motor.
- Retire la unidad del filtro.
- Quite el filtro retirando la banda de retención y tire del filtro para que salga de la unidad del mismo.
- Sacuda o cepille ligeramente el filtro para limpiarle el polvo y demás desechos.
- Reemplace el filtro para seco o cambie el filtro por el de húmedo si es necesario.

Para efectuar la limpieza:

- Para volver a colocar, deslice el nuevo filtro sobre la unidad del mismo y vuelva a acoplar la banda de retención.
- Vacíe el filtro, la unidad del mismo y el colector de captación; lávelos si es necesario. Antes de volverlos a instalar en la aspiradora, asegúrese que todas las piezas estén completamente secas.

MANTENIMIENTO

CAMBIO DE FILTROS

Vea la figura 8, página ii.

- Retire de la aspiradora el paquete de baterías.
- Levante las lengüetas a los lados de la aspiradora. Tire hacia abajo y afuera del contenedor de captación y sepárelo del alojamiento del motor.
- Retire el filtro y la unidad del mismo.
- Quite el filtro retirando la banda de retención y tire del filtro para que salga de la unidad del mismo.
- Reemplace el filtro para húmedo o seco, deslizando el nuevo filtro (adecuado) sobre la unidad del mismo.
- Volver a acoplar la banda de retención.

EXTRACCIÓN DE DESECHOS SECOS

Vea la figura 8, página ii.

El colector de polvo debe revisarse, vaciarse y limpiarse periódicamente para lograr la máxima eficiencia.

- Retire de la aspiradora el paquete de baterías.
- Levante las lengüetas a los lados de la aspiradora. Tire hacia abajo y afuera del contenedor de captación y sepárelo del alojamiento del motor.
- Quite la unidad del filtro del conjunto del tanque.
- Vacíe el contenedor de captación (lávelo si es necesario). Antes de volverlos a instalar en la aspiradora, asegúrese que todas las piezas estén completamente secas.
- Para volver a acoplar, presione el contenedor en las ranuras del alojamiento del motor hasta oír un chasquido.

EXTRACCIÓN DE DESECHOS LÍQUIDOS

Vea las figuras 8 et 9, página ii.

La extracción de desechos puede llevarse a cabo de dos maneras.

Para quitar desechos líquidos con la extracción del contenedor de captación:

- Levante las lengüetas a los lados de la aspiradora. Tire hacia abajo y afuera del contenedor de captación y sepárelo del alojamiento del motor.
- Vacíe el contenedor de captación (lávelo si es necesario). Antes de volverlos a instalar en la aspiradora, asegúrese que todas las piezas estén completamente secas.

Para quitar desechos utilizando el tapón de drenaje:

- Retire de la aspiradora el paquete de baterías.
- Retire el tapón de drenaje.
- Incline la aspiradora para drenar el líquido.
- Vuelva a colocar el tapón de drenaje.



PRECAUCIÓN: No permita que los desechos líquidos permanezcan en el contenedor de captación durante períodos de tiempo prolongados. Se puede desarrollar humedad en el compartimiento del motor y acortar su vida de servicio.



PRECAUCIÓN: No voltee la unidad, ya que el líquido puede entrar en el motor.

MANTENIMIENTO

FUSIBLE DE REPUESTO

Vea la figura 10, página ii.

Si el fusible de la aspiradora con depósito estalla, deberá reemplazarlo. Busque estos fusibles de repuesto donde adquirió este producto.

- Retire de la aspiradora el paquete de baterías para acceder al alojamiento de fusibles.
- Extraiga el fusible actual y deséchelo. En caso de ser necesario, utilice un par de quitafusibles.
- Para reemplazar el fusible fundido utilice un fusible automotriz de 30 A tipo JAT solamente. Si la aspiradora con depósito sigue sin funcionar, deberá llevarla a un centro de servicio autorizado para repararla.

ALMACENAMIENTO (UN MES O MÁS)

- Limpie toda materia extraña presente en la aspiradora.
- Almacene la unidad bajo techo en un espacio inaccesible a los niños. Evite que la unidad entre en contacto con agentes corrosivos como las sustancias químicas para el jardín y las sales para derretir el hielo.
- Vaciar el contenedor de captación antes del almacenamiento.

EXTRACCIÓN Y PREPARACIÓN DE LA BATERÍA PARA SU RECICLADO

⚠ ADVERTENCIA: Al quitar la batería, cubra los terminales del paquete de baterías con cinta adhesiva reforzada. No intente destruir o desarmar la batería, ni de desmontar o extraer ninguno de sus componentes. Las baterías de níquel cadmio deben reciclarse o desecharse debidamente. De igual manera, nunca toque ambas terminales con objetos metálicos y/o partes del cuerpo, ya que puede producirse un corto circuito. Manténgase fuera del alcance de los niños. La inobservancia de estas advertencias puede causar incendios y lesiones corporales serias.

ACCESORIOS

Los siguientes accesorios recomendados se encuentran en las tiendas al menudeo:

- 917888 Filtro para seco
- 916949 Filtro de espuma para húmedo

⚠ ADVERTENCIA: Arriba se señalan los aditamentos y accesorios disponibles para usarse con esta herramienta. No utilice ningún aditamento o accesorio no recomendado por el fabricante de esta herramienta. El empleo de aditamentos o accesorios no recomendados puede causar lesiones serias.

Get it fixed, at your home or ours!

Your Home

For expert troubleshooting and home solutions advice:

manage my home

www.managemyhome.com

For repair – **in your home** – of **all** major brand appliances, lawn and garden equipment, or heating and cooling systems, **no matter who made it, no matter who sold it!**

For the replacement parts, accessories and owner's manuals that you need to do-it-yourself.

For Sears professional installation of home appliances and items like garage door openers and water heaters.

1-800-4-MY-HOME[®] (1-800-469-4663)

Call anytime, day or night (U.S.A. and Canada)

www.sears.com www.sears.ca

Our Home

For repair of carry-in items like vacuums, lawn equipment, and electronics, call anytime for the location of your nearest

Sears Parts & Repair Service Center

1-800-488-1222 (U.S.A.)

www.sears.com

1-800-469-4663 (Canada)

www.sears.ca

To purchase a protection agreement on a product serviced by Sears:

1-800-827-6655 (U.S.A.)

1-800-361-6665 (Canada)

Para pedir servicio de reparación a domicilio, y para ordenar piezas:

1-888-SU-HOGAR[®]

(1-888-784-6427)

Au Canada pour service en français:

1-800-LE-FOYER^{MC}

(1-800-533-6937)

www.sears.ca

Sears