

## Téléviseur couleur numérique ACL

### Mode d'emploi

Présentation de votre nouveau téléviseur BRAVIA<sup>MD</sup>

Avant de commencer

Fonctionnement du téléviseur

Emploi des fonctions

Utilisation des menus

Information complémentaire

### Service à la clientèle Sony

Canada : [fr.sony.ca/support](http://fr.sony.ca/support)

États-Unis : [www.sony.com/tvsupport](http://www.sony.com/tvsupport)

Canada  
1.877.899.SONY

États-Unis  
1.800.222.SONY

Ne retournez pas le produit  
au magasin

# BRAVIA

## Fiche d'identification

Les numéros de modèle et de série sont indiqués à l'arrière et sur le côté téléviseur. Veuillez inscrire ces numéros dans les espaces ci-dessous. Faites-y référence chaque fois que vous consultez votre détaillant Sony au sujet de ce téléviseur.

N° de modèle

---

N° de série

---

## ATTENTION

Pour prévenir les chocs électriques et l'exposition des broches, ne pas utiliser cette fiche CA polarisée avec une rallonge, une prise de courant ou une autre sortie de courant, sauf si les broches peuvent être insérées jusqu'au fond.

- Faites uniquement fonctionner le téléviseur sur un courant de 110-240 V CA (États-Unis/Canada/Mexique 120 V CA).
- Évitez d'utiliser le téléviseur à une température inférieure à 5 °C (41 °F).

## Information de licence

Macintosh est une marque de commerce d'Apple Inc., déposée aux États-Unis et dans d'autres pays ou régions.

HDMI, le logo HDMI et High-definition Multimedia Interface sont des marques de commerce ou des marques déposées de HDMI Licensing LLC aux États-Unis et dans d'autres pays ou régions.

Ferguson Patent Properties, LLC :  
U.S. patent No. 5,717,422  
U.S. patent No. 6,816,141

Fabriqué sous licence de Dolby Laboratories. Le terme Dolby et le sigle double D sont des marques commerciales de Dolby Laboratories.

Blu-ray Disc est une marque de commerce.

« BRAVIA », BRAVIA, BRAVIA Sync et  sont des marques de commerce ou des marques déposées de Sony Corporation.

« PlayStation » est une marque déposée et « PS3 » est une marque de commerce de Sony Computer Entertainment Inc.

Votre téléviseur BRAVIA est conforme à la norme ENERGY STAR<sup>MD</sup> en mode « Maison ». Il répond à des directives strictes en matière d'efficacité énergétique établies par l'Agence pour la protection de l'environnement et le département de l'Énergie des États-Unis.



ENERGY STAR est un programme conjoint de ces agences gouvernementales qui vise à promouvoir l'efficacité énergétique, tant dans les produits que dans les habitudes des consommateurs. Des modifications aux réglages de certaines fonctions et paramètres de ce téléviseur (Image et Son, Écono. d'énergie) peuvent modifier ou accroître sa consommation d'énergie. Selon les modifications apportées à ces réglages, la consommation énergétique pourrait dépasser les limites établies pour la conformité à la norme ENERGY STAR en mode « Maison ».

## Nettoyage

Lors du nettoyage, assurez-vous de débrancher le cordon d'alimentation pour éviter tout risque d'électrocution.

- Essuyez l'écran ACL délicatement à l'aide d'un chiffon doux.
- Les taches tenaces peuvent être enlevées à l'aide d'un chiffon légèrement imbibé d'une solution de savon doux et d'eau tiède.
- Si vous utilisez un chiffon prétraité avec un produit chimique, suivez bien les directives figurant sur l'emballage.
- N'utilisez jamais de solvants corrosifs tels qu'un diluant, de l'alcool ou du benzène pour nettoyer l'appareil.
- Pour de plus amples renseignements, consultez le Feuillelet de consignes d'utilisation et de sécurité fourni.



La taille d'image visualisable de la classe 32 est de 31,5 pouces (mesurée en diagonale).

# Table des matières

## **Présentation de votre nouveau téléviseur BRAVIA<sup>MD</sup>**

Bienvenue dans le monde de BRAVIA <sup>MD</sup> . . . . .	4
Laissez-vous émerveiller par la haute définition avec votre téléviseur BRAVIA . . . . .	4
Les quatre éléments d'une expérience haute définition sensationnelle . . . . .	5
Description des principales fonctions du téléviseur . . . . .	5

## **Avant de commencer**

Installation du téléviseur . . . . .	7
Emplacement des connecteurs d'entrée et de sortie . . . . .	8
Raccordement du téléviseur . . . . .	10
Raccordement d'autres appareils . . . . .	14
Installation du téléviseur contre un mur ou dans un endroit fermé . . . . .	15
Fixation du téléviseur . . . . .	16
Exécution de la Configuration initiale . . . . .	18

## **Fonctionnement du téléviseur**

Utilisation de la télécommande . . . . .	20
Description des touches de la télécommande . . . . .	21
Touches et indicateurs du téléviseur . . . . .	24

## **Emploi des fonctions**

Utilisation de BRAVIA <sup>MD</sup> Sync <sup>MC</sup> avec la fonction Commande pour HDMI . . . . .	26
Utilisation de la fonction PIP . . . . .	27
Préférés . . . . .	28
Mode cinéma . . . . .	29
Mode cinéma pour l'ordinateur . . . . .	30
Entrées . . . . .	31
Lecture de fichiers Photo/Musique/Vidéo par USB . . . . .	31

## **Utilisation des menus**

Navigation dans les menus du téléviseur . . . . .	33
Utilisation de la configuration Image . . . . .	35
Utilisation de la configuration Son . . . . .	37
Utilisation de la configuration Écran . . . . .	39
Utilisation de la configuration Canal . . . . .	42
Utilisation de la configuration Contrôle parental . . . . .	43
Utilisation de la configuration Réglage . . . . .	47
Utilisation de la configuration Eco . . . . .	51

## **Information complémentaire**

Tableau de compatibilité du signal d'entrée d'ordinateur pour Ordinateur et HDMI IN . . . . .	52
Utilisation d'un support de fixation murale . . . . .	53
Installation du support de fixation murale . . . . .	54
Dépannage . . . . .	62
Remarque importante . . . . .	67
Caractéristiques techniques . . . . .	68
Index . . . . .	70



### **Service à la clientèle**

Canada  
<http://fr.sony.ca/support>  
États-Unis  
<http://www.sony.com/tvsupport>

### **Enregistrement en ligne**

Canada  
<http://www.SonyStyle.ca/fr/registration>  
États-Unis  
<http://productregistration.sony.com>

# Présentation de votre nouveau téléviseur BRAVIA<sup>MD</sup>

## Bienvenue dans le monde de BRAVIA<sup>MD</sup>

Nous vous remercions d'avoir choisi ce téléviseur haute définition BRAVIA<sup>MD</sup> de Sony. Utilisez la documentation indiqués ci-dessous afin de tirer le meilleur parti de votre téléviseur.



### Feuille de consignes d'utilisation et de sécurité

Contient des mesures de sécurité visant à vous protéger et à prévenir les dommages au téléviseur. Lisez ce document avant d'installer le téléviseur.



### Guide d'installation rapide

Contient des consignes pour l'installation du téléviseur avec des exemples de schémas de connexion.



### Mode d'emploi

Contient les renseignements les plus détaillés qui vous permettront de faire fonctionner votre téléviseur.

## Laissez-vous émerveiller par la haute définition avec votre téléviseur BRAVIA

La qualité d'image affichée par votre téléviseur **BRAVIA** sera aussi bonne que la qualité du signal reçu. Pour faire l'expérience de la qualité éblouissante de votre nouveau téléviseur **BRAVIA**, vous devez vous abonner au service de télévision HD. Votre téléviseur **BRAVIA** peut recevoir et afficher un signal HD des sources suivantes :

- Signaux sur les ondes par l'intermédiaire d'une antenne HD
- Service de câblodistribution HD
- Service de télévision par récepteur satellite HD
- Lecteur Blu-ray Disc<sup>MC</sup> ou autre appareil externe HD compatible

Pour plus d'information sur l'abonnement à la programmation HD, communiquez avec votre fournisseur de services de câblodistribution, de télévision par satellite ou de télévision HD.

# Les quatre éléments d'une expérience haute définition sensationnelle

## Le téléviseur, la source, le système audio et la configuration

En plus de votre **téléviseur BRAVIA**, un système HD complet nécessite une **source** de programmation HD, un système **audio** HD et une **configuration** de connexion correcte. Consultez le Guide d'installation rapide, compris dans l'emballage, pour le raccordement des appareils en option.



Les signaux HD 1080 illustrés ici vous offrent des images vives et nettes, des mouvements fluides et des effets visuels à grand impact.

Si vous comparez un signal haute définition à un signal analogique standard, vous remarquerez une grande différence dans la qualité des images. Si des barres noires s'affichent tel qu'illustré ici, appuyez sur la touche **WIDE** de la télécommande pour remplir l'écran.

## Description des principales fonctions du téléviseur

Votre téléviseur **BRAVIA** comporte de nombreuses fonctions pratiques, notamment :

- **BRAVIA<sup>MD</sup> Sync<sup>MC</sup>** : Permet à votre téléviseur **BRAVIA** de communiquer avec d'autres appareils Sony prenant en charge la fonction **Commande pour HDMI** (page 26).
- **Accès multimédia** : Utilisez les icônes **Photo**, **Musique** et **Vidéo** pour accéder aux fichiers de photo, de musique et de vidéo à partir d'un appareil USB Sony (page 31).
- **PIP (image sur image)** : Vous pouvez regarder une émission de télévision tout en travaillant avec votre ordinateur (page 27).
- **Préférés** : Vos canaux et entrées préférés sont à portée de la main pour un accès rapide (page 28).
- **Mode cinéma autom.** : Réglez votre téléviseur afin qu'il ajuste automatiquement la zone d'affichage de l'écran selon la résolution du signal (page 29).
- **Sélection de l'entrée** : Vous permet de passer facilement de l'un à l'autre des appareils raccordés (page 31).

➤ **Type de scène** : Vous permet de modifier facilement les réglages du téléviseur pour obtenir une qualité d'image et de son optimale, par type de scène, selon ce qui convient le mieux au genre de contenu que vous regardez (page 22).

# Avant de commencer

## Installation du téléviseur

Avec certains modèles de téléviseur, le support de table n'est pas fixé afin de vous permettre de monter directement le téléviseur au mur. Si vous ne comptez pas installer le téléviseur au mur, vous devez installer le support de table. Vous aurez besoin d'un tournevis à pointe en croix et des vis fournies pour effectuer l'installation. Consultez les directives de fixation fournies avec le téléviseur.

Tenez compte de ce qui suit pendant l'installation du téléviseur :

- Débranchez tous les câbles avant de transporter le téléviseur.
- Transportez le téléviseur avec le nombre de personnes approprié ; un téléviseur de grande taille doit être transporté par au moins deux personnes.
- Lors du transport du téléviseur, le bon emplacement des mains est très important pour votre sécurité, ainsi que pour éviter de causer des dommages.

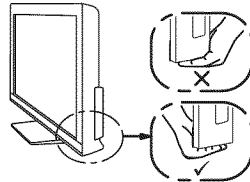
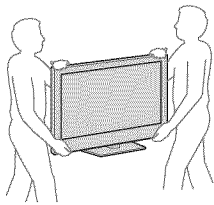

KDL-22BX321/KDL-22BX320

- Assurez-vous que le téléviseur est entouré d'une ventilation adéquate (reportez-vous à la page 15).
- Pour obtenir une qualité d'image optimale, n'exposez pas l'écran à la lumière directe d'une lampe ou du soleil.
- Évitez d'installer le téléviseur dans une pièce dont le sol et les murs sont d'un matériau réfléchissant.
- Évitez de déplacer le téléviseur d'un endroit froid à un endroit chaud. Un changement soudain de température peut provoquer de la condensation. Ce phénomène peut affecter la qualité de l'image et/ou des couleurs affichées par le téléviseur. Si cela se produit, laissez la condensation s'évaporer complètement avant de mettre le téléviseur sous tension.

# Emplacement des connecteurs d'entrée et de sortie

Panneau arrière

Panneau latéral

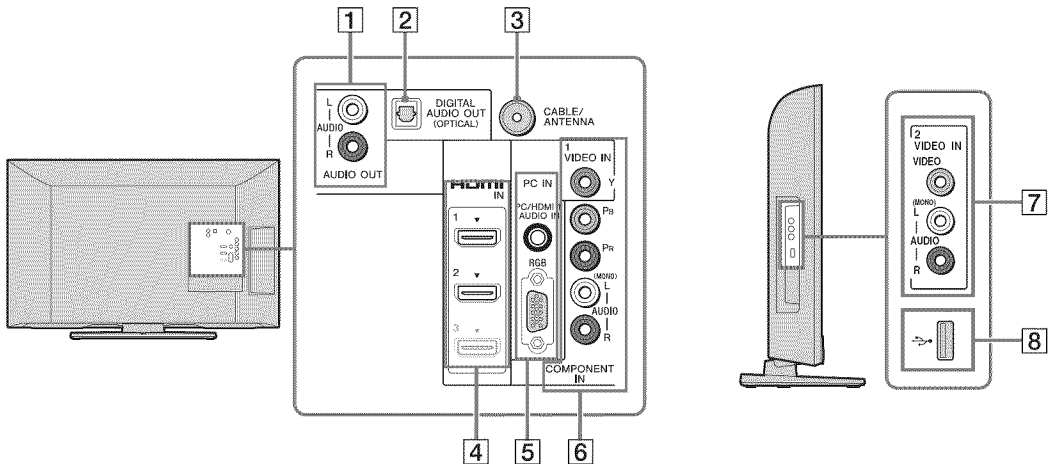

Élément	Description
1 <b>AUDIO OUT L/R</b>	Permet de raccorder les entrées audio gauche et droite d'un appareil audio analogique. Ces sorties peuvent être utilisées pour écouter le son du téléviseur à l'aide d'un système audio.
2 <b>DIGITAL AUDIO OUT (OPTICAL)</b>	Permet de raccorder votre téléviseur à l'entrée audio optique d'un appareil audio numérique compatible PCM/Dolby* <sup>1</sup> Digital.
3 <b>CABLE/ANTENNA</b>	Entrée RF qui permet de raccorder la câblodistribution ou une antenne VHF/UHF au téléviseur.
4 <b>HDMI IN 1/2/3</b> <sup>*2</sup>	HDMI (High-Definition Multimedia Interface) fournit une interface audio et vidéo entièrement numérique non compressée entre le téléviseur et tout composant audio-vidéo compatible HDMI, tel qu'un décodeur numérique, un lecteur DVD ou un récepteur audio-vidéo. La connexion HDMI prend en charge les formats vidéo améliorés ou haute définition, en plus du son numérique. Assurez-vous d'utiliser uniquement un câble HDMI qui porte le logo HDMI. Utilisez le port HDMI IN 1 pour raccorder un appareil DVI. Utilisez un câble ou un adaptateur DVI à HDMI (non fourni). Un appareil raccorder par une connexion DVI nécessite une connexion audio supplémentaire réalisée à l'aide d'un câble audio branché à la prise PC/HDMI 1 AUDIO IN du port PC IN.

\*<sup>1</sup> Fabriqué sous licence de Dolby Laboratories. Le terme Dolby et le sigle double D sont des marques commerciales de Dolby Laboratories.

\*<sup>2</sup> **HDMI IN 3** est disponible sur le modèle KDL-46/40/32BX421 et d'autres modèles (selon votre région/pays).



Élément	Description
<b>5 PC IN (RGB)</b>	<p>Permet de raccorder le téléviseur au connecteur de sortie audio et vidéo d'un ordinateur personnel. Permet aussi de raccorder d'autres appareils RVB analogiques. Pour connaître les signaux pouvant être affichés, consultez le « Tableau de compatibilité du signal d'entrée d'ordinateur » à la page 52. Pour certains ordinateurs Apple Macintosh, il peut être nécessaire d'utiliser un adaptateur (non fourni). Si vous utilisez un adaptateur, branchez l'adaptateur à l'ordinateur avant de brancher le câble HD15-HD15.</p> <p>Vous devrez peut-être changer les réglages du téléviseur ou la résolution et la fréquence des signaux de l'ordinateur. Consultez la page 13 pour plus de renseignements sur la configuration de votre ordinateur pour ce téléviseur.</p>
<b>6 VIDEO IN 1/ COMPONENT IN/R-AUDIO-L (MONO)</b>	<p>Ce connecteur d'entrée peut être utilisé comme entrée vidéo composite (VIDEO 1) ou comme entrée vidéo composante (COMPONENT). Pour un raccordement vidéo composite, branchez le connecteur jaune à la prise Y pour le signal vidéo et utilisez les prises audio L (mono) et R pour le signal audio. Pour un raccordement vidéo composante, utilisez les prises Y, Pb, Pr pour le signal vidéo et raccordez les prises audio L (mono) et R pour le signal audio.</p> <p>Ce téléviseur peut détecter le connecteur VIDEO 1 ou COMPONENT et passer automatiquement au connecteur VIDEO 1 ou COMPONENT raccordé.</p> <p>Pour régler la détection automatique, appuyez sur la touche <b>HOME</b>, sélectionnez <b>Réglages</b>, puis accédez au menu <b>Réglage</b>. Sélectionnez l'option <b>Sélection Vidéo 1/Composant</b> dans <b>Réglage AV</b>, puis réglez-la à <b>Autom.</b></p>
<b>7 VIDEO IN 2 VIDEO/L (MONO)-AUDIO-R</b>	<p>Permet de raccorder la prise de sortie vidéo composite d'un appareil vidéo. Si vous disposez d'un appareil mono, raccordez son port de sortie audio au port d'entrée audio L (MONO) du téléviseur.</p>
<b>8 USB</b>	<p>Permet de raccorder un dispositif USB pour accéder à des fichiers de photo, de musique et de vidéo.</p>



- Une connexion HDMI ou vidéo composante (YPbPr) est nécessaire pour visionner les formats vidéo 480i, 480p, 720p, 1080i et 1080p. 1080/24p n'est offert que pour une connexion HDMI.

## Raccordement du téléviseur

### Système de câblodistribution ou d'antenne VHF/UHF

Votre téléviseur vous permet de profiter de la programmation numérique en haute définition et en définition standard (si le service est offert dans votre région) ainsi que de la programmation analogique à définition standard.

Ce téléviseur peut recevoir et afficher une programmation numérique décodée tant par la câblodistribution (QAM et 8VSB) que par une antenne externe VHF/UHF (ATSC).

#### Câblodistribution ou antenne VHF/UHF (ou VHF seulement)

Câble coaxial de 75-ohms  Arrière du téléviseur  
CABLE/ANTENNA



- Il est fortement recommandé de raccorder l'entrée CABLE/ANTENNA au moyen d'un câble coaxial de 75-ohms afin d'optimiser la qualité du signal d'image. Un câble bifilaire de 300-ohms subit facilement l'interférence des parasites radioélectriques ou autres, engendrant une dégradation de la qualité du signal.

### Système de câblodistribution et d'antenne VHF/UHF

Utilisez un commutateur RF A-B en option (non fourni) pour sélectionner les signaux de l'antenne ou ceux de la câblodistribution, tel qu'illustré ci-dessous.

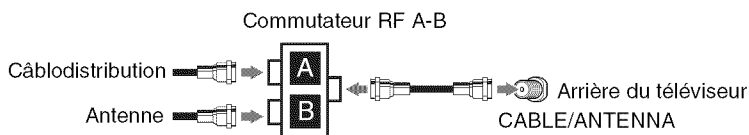

- Assurez-vous de régler le paramètre **Type de signal** dans la configuration **Canal à Câble** ou à **Antenne**, en fonction du signal en entrée (page 42).

## Décodeur de câblodistribution HD/récepteur satellite HD

Votre téléviseur vous permet de visionner la programmation haute définition offerte par un fournisseur de services par câble ou par satellite. Afin d'obtenir la meilleure qualité d'image possible, assurez-vous de brancher la source du signal à votre téléviseur par la prise HDMI ou composante (avec audio) située à l'arrière de l'appareil.

### Illustré ici avec la connexion HDMI

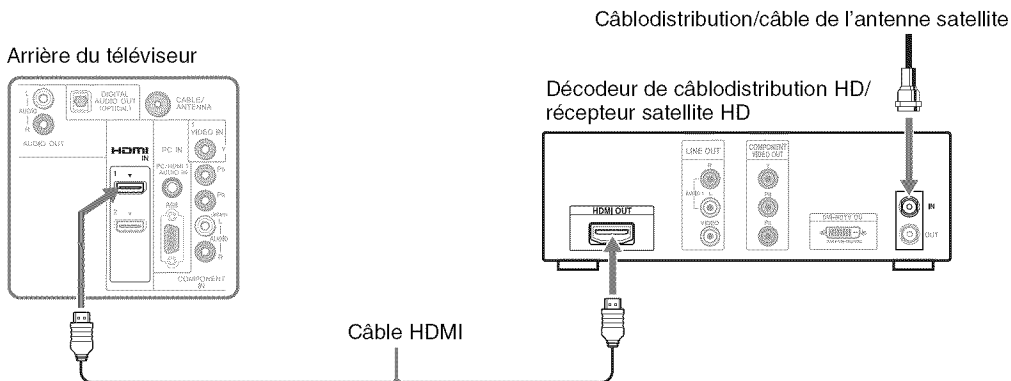

### Illustré ici avec la connexion DVI

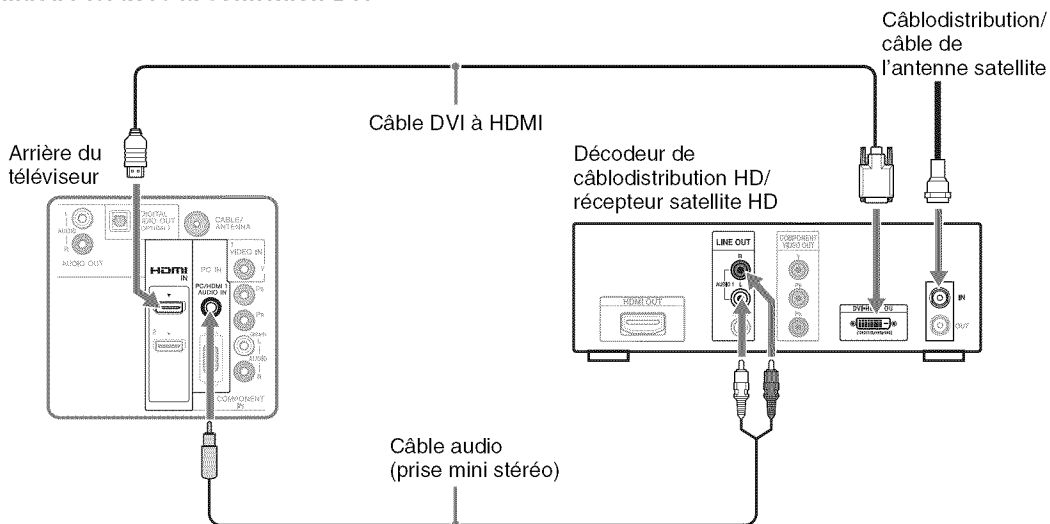

## Illustré ici avec la connexion composante

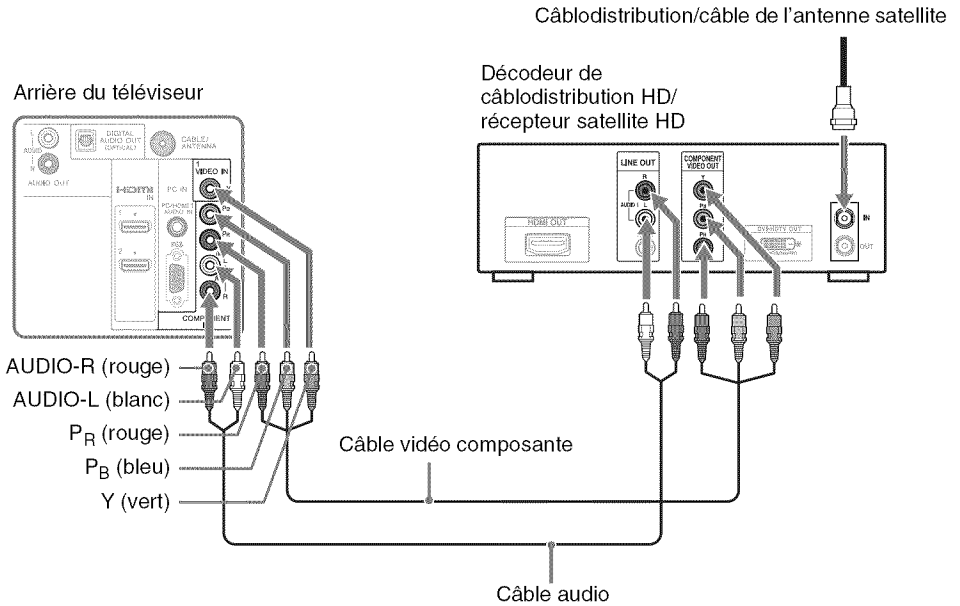

- Si l'appareil possède une sortie DVI et pas de sortie HDMI, reliez la sortie DVI à l'entrée HDMI IN 1 (au moyen d'un câble ou d'un adaptateur DVI à HDMI), puis reliez la sortie audio à l'entrée AUDIO IN du port PC IN. Pour plus de détails, consultez la page 9.

## Ordinateur

Vous pouvez utiliser votre téléviseur comme écran d'ordinateur en le raccordant avec un câble HD15-HD15 tel qu'illustré ci-dessous. Le téléviseur peut aussi être raccordé à un ordinateur par l'entremise d'une sortie DVI ou HDMI. (Reportez-vous au Guide d'installation rapide.)

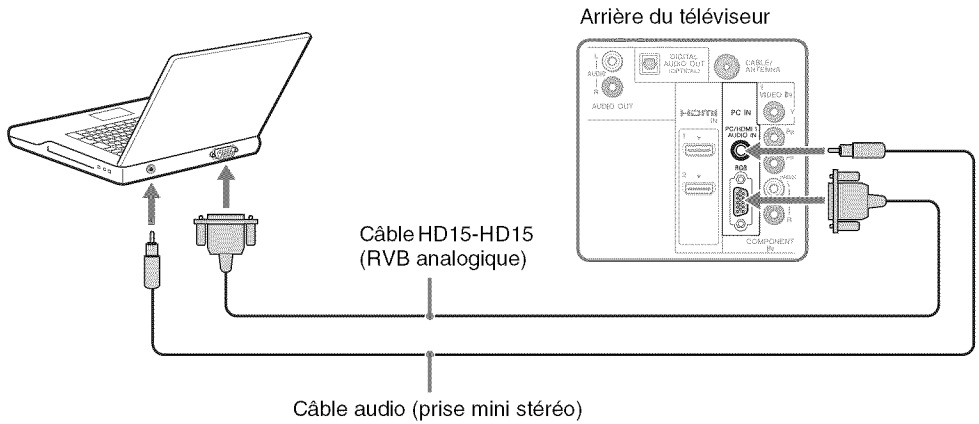

- Reliez la prise PC IN à l'ordinateur à l'aide d'un câble avec un noyau de ferrite HD15-HD15 (RVB analogique) et d'un câble audio (page 9).

# Raccordement d'autres appareils

Équipement audio numérique (Récepteur audio-vidéo/Cinéma-maison)

CABLE/  
ANTENNA

Magnétoscope/  
Console de jeu/  
Caméscope

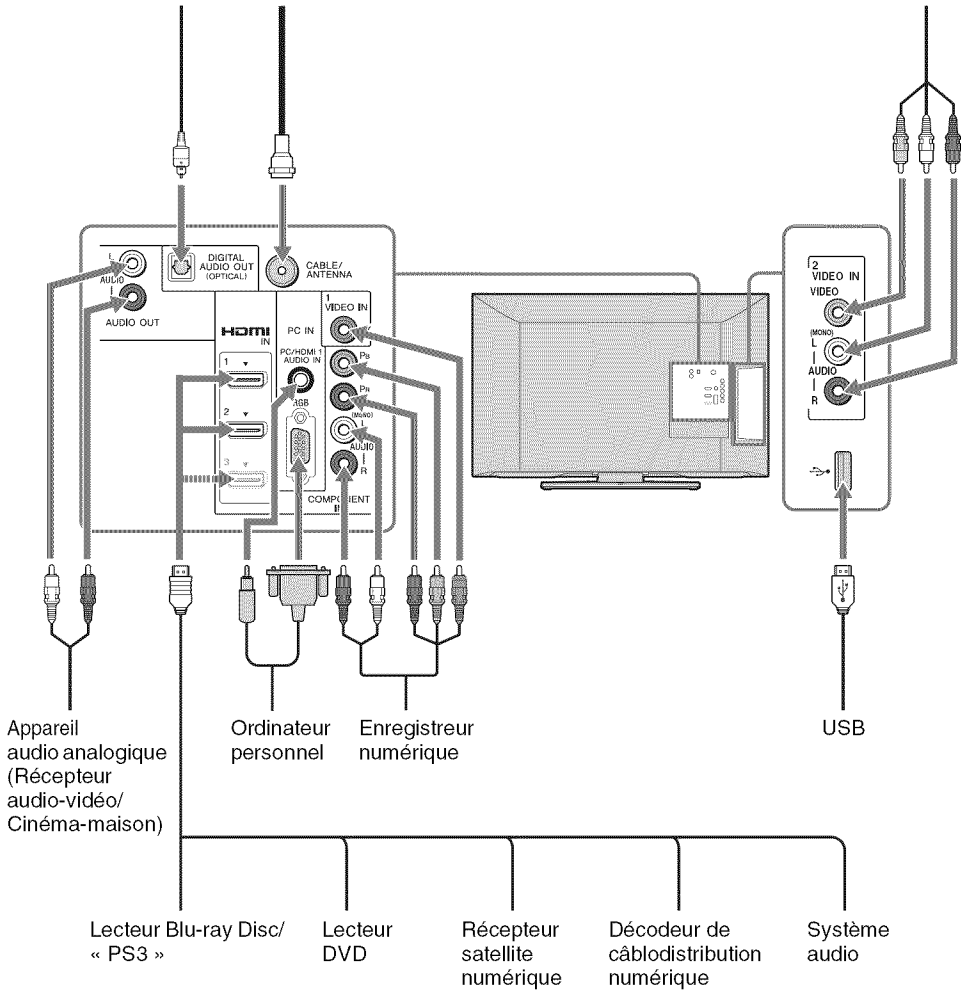

- Lorsque vous reliez d'autres appareils à votre téléviseur, reportez-vous au Guide d'installation rapide (fourni).

## Installation du téléviseur contre un mur ou dans un endroit fermé

Assurez-vous que votre téléviseur dispose d'une ventilation adéquate. Tel qu'illustré ci-dessous, laissez suffisamment d'espace autour du téléviseur. Évitez d'utiliser le téléviseur à une température inférieure à 5 °C (41 °F).

### Installation sur support

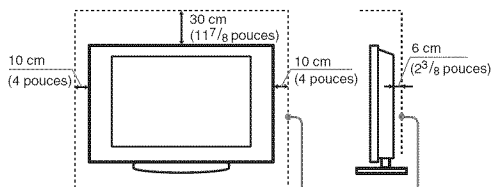

Laissez au moins cet espace autour du téléviseur.

### Installation au mur

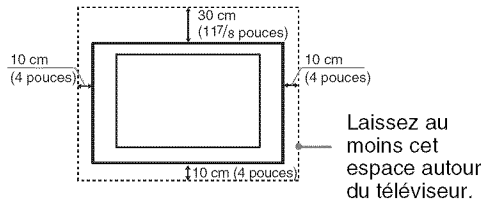

N'installez jamais le téléviseur de la manière suivante :

La circulation d'air est bloquée. La circulation d'air est bloquée.

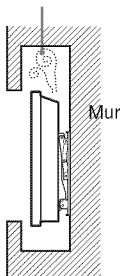
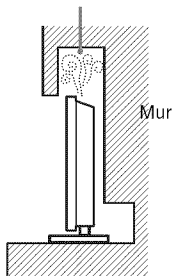

- Une ventilation inadéquate peut faire surchauffer le téléviseur et causer des dommages ou déclencher un incendie.

## Fixation du téléviseur



Sony recommande fortement de prendre les mesures nécessaires pour prévenir le basculement du téléviseur. Des téléviseurs qui ne sont pas fixés solidement peuvent basculer et entraîner des dommages matériels, des blessures corporelles graves ou même mortelles.

## Prévenir le basculement du téléviseur

- Fixez solidement le téléviseur à un mur et/ou à un support.
- Ne pas laisser les enfants jouer ou monter sur les meubles et les téléviseurs.
- Évitez de placer ou d'accrocher des objets sur le téléviseur.
- Ne jamais installer le téléviseur sur :
  - des surfaces glissantes, instables et/ou inégales.
  - un meuble qui peut facilement servir d'escalier, comme une commode à tiroirs.
- Installer le téléviseur où il ne peut pas être tiré, poussé ou renversé.
- Acheminer les cordons d'alimentation CA et les cordons connecteurs afin qu'ils ne soient pas accessibles aux enfants curieux.

## Mesures recommandées pour fixer solidement le téléviseur

Tenez compte des mesures suivantes lorsque vous fixez votre téléviseur à une base de téléviseur (non fournie).

### 1 Fixez solidement la base du téléviseur.

Assurez-vous que la base du téléviseur peut supporter adéquatement le poids du téléviseur.

Utilisez deux attaches angulaires (non fournies) pour fixer solidement la base.

Avec chaque attache angulaire, utilisez la quincaillerie appropriée pour :

- fixer un côté de l'attache angulaire au poteau mural.
- fixer l'autre côté à la base de téléviseur.

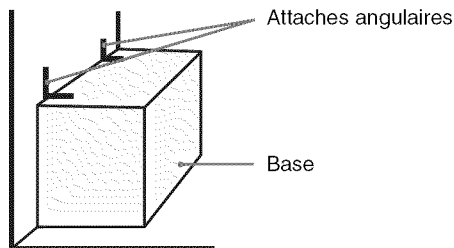



## 2 Fixez solidement le téléviseur à la base.

Utilisez la quincaillerie optionnelle indiquée ci-dessous (non fournie) :

- Vis à métal M4 × 16 mm (vissée dans le support de table du téléviseur).
- Une vis ou l'équivalent (fixée à la base du téléviseur).
- Une corde ou une chaîne (assez solide pour supporter le poids du téléviseur). Assurez-vous qu'il n'y a pas de mou excessif dans la corde ou la chaîne.

Un autre moyen de fixer le téléviseur consiste à utiliser un ensemble de sangle de maintien Sony en option.

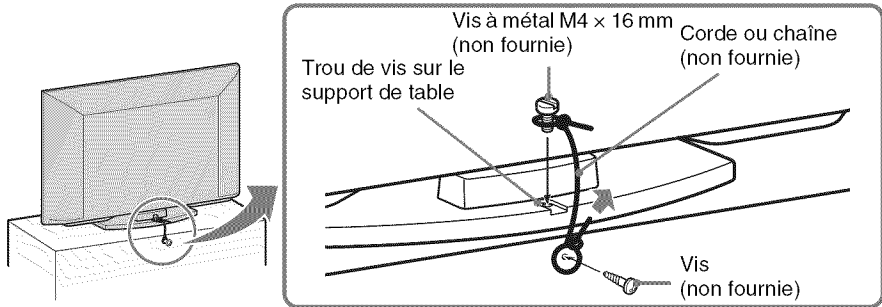

## 3 Attachez le téléviseur au mur.

Fixez le téléviseur au mur avec des boulons, un dispositif d'ancrage au mur et une chaîne (ou une corde).

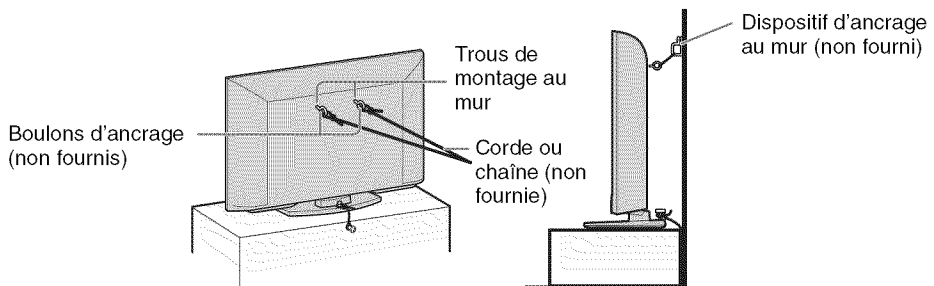

- Communiquez avec le service à la clientèle de Sony pour vous procurer l'ensemble de sangle de maintien en option en indiquant le nom de modèle de votre téléviseur.  
Au Canada, téléphonez au : 1-877-899-7669  
Aux États-Unis, téléphonez au : 1-800-488-7669 ou visitez le site suivant : [www.sony.com/accessories](http://www.sony.com/accessories)
- Le fait de fixer le téléviseur à la base sans fixer le téléviseur et la base au mur fournit une protection minimale contre le basculement du téléviseur. Pour une protection additionnelle, suivre les trois mesures recommandées.

## Exécution de la Configuration initiale

Au cours de la configuration initiale, vous effectuerez les réglages suivants :

- Choix de la langue d'affichage des menus à l'écran
- Choix de l'environnement de visionnement
- Recherche de canaux analogiques et numériques

Terminez vos branchements de câbles avant de commencer la **Configuration initiale**. Pour voir des exemples de schémas de connexion, consultez le Guide d'installation rapide (fourni).



- 1 Allumez le téléviseur. L'écran **Configuration initiale** s'affiche.
- 2 Utilisez les touches de la télécommande décrites ci-dessous pour naviguer dans les étapes de la fonction **Configuration initiale**.

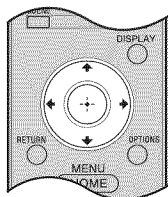

### Touches ▲/▼/◀/▶ :

Vous permettent de naviguer et de mettre en surbrillance les options des menus accessibles.

### Touche (+) :

Vous permet de sélectionner l'option en surbrillance et de passer à l'étape suivante.

- 3 La fonction **Auto-programmation** recherche les canaux accessibles provenant de la source de signal directement branchée à l'entrée CABLE/ANTENNA du téléviseur. Suivez les instructions à l'écran pour exécuter la fonction **Auto-programmation**.



- Lorsque le téléviseur vous demande de choisir **Magasin de détail** ou **Maison**, veillez à sélectionner **Maison** pour obtenir un mode de fonctionnement conforme ENERGY STAR.
- Sélectionnez **Annuler** pour arrêter ou annuler la fonction **Auto-programmation**. Il est possible d'exécuter plus tard la fonction **Auto-programmation**. Pour exécuter l'**Auto-programmation** ultérieurement, appuyez sur **HOME**, sélectionnez **Réglages**, puis sélectionnez **Auto-programmation** dans le menu **Canal**.
- Raccordez la câblodistribution ou votre antenne au téléviseur (vous pouvez raccorder les deux en utilisant un commutateur RF A-B (non fourni)) ; consultez la page 10 pour plus de renseignements.

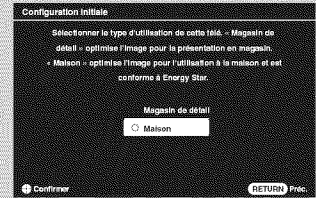

# Fonctionnement du téléviseur

## Utilisation de la télécommande

### Pour insérer les piles dans la télécommande

Insérez deux piles AA (fournies) en prenant soin d'aligner les indicateurs  $\oplus$  et  $\ominus$  des piles avec ceux qui apparaissent dans le compartiment des piles de la télécommande.

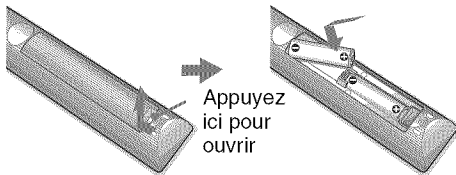

### Directives

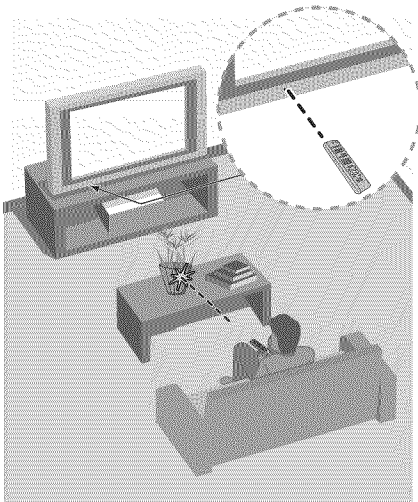

- Pointez la télécommande en direction du capteur infrarouge du téléviseur.
- Assurez-vous qu'aucun objet ne se trouve entre la télécommande et le capteur infrarouge du téléviseur.
- Les lampes fluorescentes peuvent perturber le fonctionnement de votre télécommande ; le cas échéant, éteignez les lampes fluorescentes dans la pièce.
- Si vous éprouvez des difficultés avec la télécommande, réinsérez ou remplacez les piles et assurez-vous qu'elles sont correctement placées dans le compartiment.

## Description des touches de la télécommande

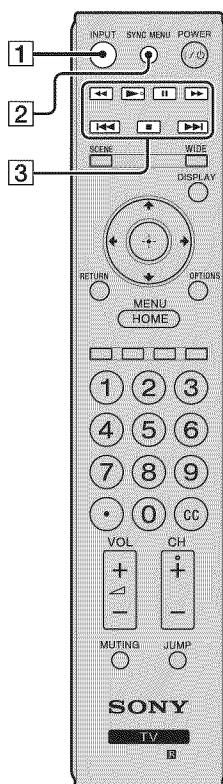

Touche	Description
1 INPUT	Appuyez sur cette touche pour afficher la liste des entrées externes et le mode du téléviseur. Appuyez plusieurs fois sur cette touche pour passer d'une entrée à l'autre. Reportez-vous à la page 31.
2 SYNC MENU	Appuyez sur cette touche pour afficher le Sync Menu <b>BRAVIA</b> , puis sélectionnez un appareil HDMI raccordé à partir de la <b>Sélection d'unité HDMI</b> .
3 Commande de l'appareil	<p>Ces touches sont utilisées pour commander les fonctions des appareils reliés au téléviseur à l'aide de la fonction <b>Commande pour HDMI</b> (non disponible sur tous les appareils <b>Commande pour HDMI</b>). Il se peut que d'autres touches de la télécommande permettent de faire fonctionner les appareils <b>BRAVIA<sup>MD</sup> Sync<sup>MC</sup></b>.</p> <p>◀◀ (<b>marche arrière rapide</b>) : Appuyez sur cette touche pour lancer la lecture en marche arrière rapide.</p> <p>▶ (<b>lecture</b>) : Appuyez sur cette touche pour lancer la lecture à la vitesse normale.</p> <p>   (<b>pause</b>) : Appuyez sur cette touche pour suspendre la lecture.</p> <p>▶▶ (<b>avance rapide</b>) : Appuyez sur cette touche pour lancer la lecture en mode avance rapide.</p> <p>◀◀ (<b>aller à précédente</b>) : Appuyez sur cette touche pour reprendre la lecture du contenu en cours à partir de la marque de chapitre précédente (le cas échéant) ou à partir du début du cache mémoire pour la télévision en direct.</p> <p>■ (<b>arrêt</b>) : Appuyez sur cette touche pour arrêter la lecture.</p> <p>▶▶  (<b>aller à suivante</b>) : Appuyez sur cette touche pour avancer à la marque de chapitre suivante (le cas échéant) ou passer à la télévision en direct lors du visionnement de contenu enregistré.</p>



- Les touches 5, ▶ et CH + comportent un point tactile. Elles peuvent vous servir de référence lorsque vous faites fonctionner votre appareil.

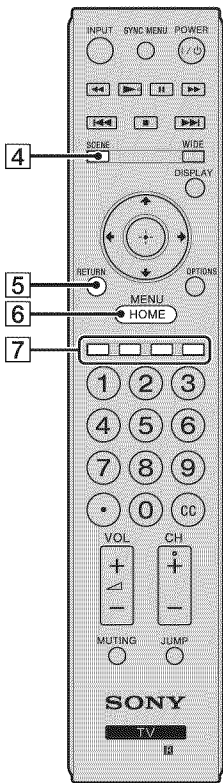

Touche	Description
4 SCENE	Permet d'optimiser la qualité de l'image et du son selon l'une des options suivantes. <b>Cinéma</b> : Offre une images et un son semblables à ce que l'on retrouve dans une salle de cinéma. <b>Sports</b> : Présente des images et un son réalistes, comme dans un stade. <b>Photo</b> : Reproduit la texture et les couleurs d'une photo imprimée. <b>Musique</b> : Offre un son dynamique et clair, comme dans une salle de concert. <b>Jeu</b> : Enrichit votre expérience de jeu avec de superbes images et une grande qualité sonore. <b>Graphiques</b> : Facilite le visionnement prolongé en offrant des images claires et détaillées. <b>Général</b> : Aucune optimisation de l'image ou du son, peu importe le type de scène. <b>Autom.</b> : Optimise automatiquement la qualité de l'image et du son selon la source de signal en entrée.
5 RETURN	Appuyez sur cette touche pour revenir à l'écran précédent ou quitter l'écran actuel lorsque vous êtes dans le menu du téléviseur.
6 HOME/MENU	Appuyez sur cette touche pour afficher le menu des fonctions et réglages du téléviseur. Reportez-vous à la section « Utilisation des menus » à la page 33.
7 Touches de couleur	Lorsque les touches de couleur sont disponibles, un guide d'utilisation apparaît à l'écran.



• Lorsque vous réglez **Type de scène** à **Photo**, **Musique**, **Cinéma**, **Jeu** ou **Sports**, **Mode son** est automatiquement réglé à **Dynamique**.

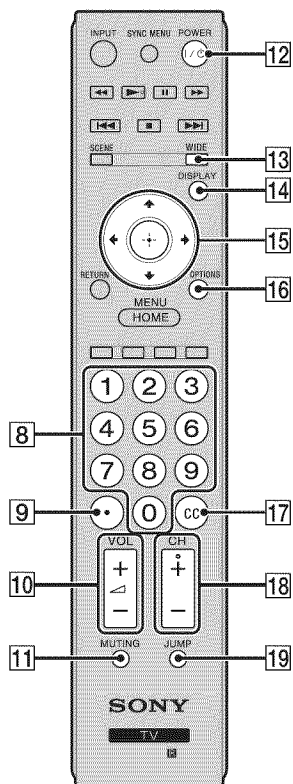

Touche	Description
8 0-9	Appuyez sur les touches <b>0-9</b> pour syntoniser un canal.
9	Utilisez cette touche avec les touches <b>0-9</b> pour sélectionner des canaux numériques. Par exemple, pour entrer 2.1, appuyez sur (2), (.), (1) et (+).
10 VOL (▲) +/-	Appuyez sur ces touches pour régler le volume.
11 MUTING	Appuyez sur cette touche pour mettre le son en sourdine. Pour rétablir le son, appuyez de nouveau sur cette touche ou appuyez sur <b>VOL +</b> .
12 POWER I/⏻	Appuyez sur cette touche pour allumer et éteindre le téléviseur.
13 WIDE	Appuyez à plusieurs reprises sur cette touche pour passer d'un mode à l'autre parmi les réglages de <b>Mode cinéma</b> . Reportez-vous à la page 29.
14 DISPLAY	Appuyez une fois sur cette touche pour afficher la bannière comportant des renseignements sur le canal et/ou l'émission que vous regardez. La bannière disparaît après quelques secondes, pour la faire disparaître immédiatement, appuyez de nouveau sur la touche.
15 ▲/▼/◀/▶ (+)	Appuyez sur ▲/▼/◀/▶ pour changer la cible de saisie ou déplacer la surbrillance. Appuyez sur (+) pour sélectionner un élément ou confirmer un choix.
16 OPTIONS	Appuyez sur cette touche pour afficher une liste de fonctions pratiques et de raccourcis. Les éléments de menu des options varient en fonction du signal d'entrée et du contenu du signal en cours.
17 CC	Appuyez sur cette touche pour passer d'un réglage à l'autre dans la fonction <b>Sous-titres (CC)</b> : <b>Oui, Non</b> et <b>Oui avec Sourdine</b> .
18 CH +/-	Appuyez sur cette touche pour passer les canaux en revue. Pour faire défiler les canaux rapidement, appuyez sur l'une des touches <b>CH +/-</b> et maintenez-la enfoncée.
19 JUMP	Appuyez sur cette touche pour afficher alternativement deux canaux ou entrées externes. Le téléviseur affiche en alternance le canal ou l'entrée en cours et le dernier canal ou la dernière entrée que vous avez sélectionné.



## Touches et indicateurs du téléviseur

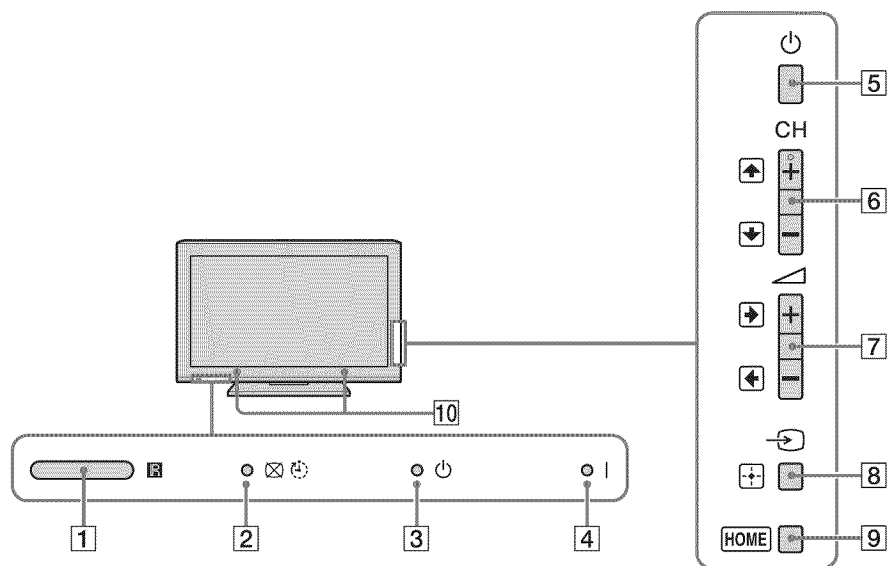

Élément	Description
1 <b>Capteur de lumière</b> <b>Récepteur infrarouge (IR)</b>	Détecte le niveau de lumière dans la pièce et règle la luminosité de l'écran en conséquence. Ne placez aucun objet près du capteur, car cela pourrait altérer son fonctionnement. Reçoit les signaux IR provenant de la télécommande.
2 <b>⊗ (Voyant Sans image)/</b> <b>⊕ (Voyant Minuterie)</b>	S'allume en orange lorsque la minuterie de veille/le <b>Cadre</b> est activé(e). S'allume en vert lorsque <b>Écono. d'énergie</b> est réglée à <b>Sans image</b> .
3 <b>⏻ (Voyant de veille)</b>	S'allume en rouge lorsque le téléviseur est en mode veille.
4 <b>  (Voyant d'alimentation)</b>	S'allume en vert lorsque le téléviseur est allumé.
5 <b>⏻ (Alimentation)</b>	Appuyez sur cette touche pour allumer et éteindre le téléviseur.
6 <b>- CH</b> <b>↓</b>	<b>+</b> Appuyez sur cette touche pour passer les canaux en revue. Pour faire défiler les canaux rapidement, appuyez sur l'une des touches <b>CH -/+</b> et maintenez-la enfoncée. Dans l'écran du menu, ces touches servent de touches haut/bas.
7 <b>-</b> <b>⏮</b> <b>+</b> <b>←</b> <b>→</b>	Appuyez sur ces touches pour régler le volume. Dans l'écran du menu, ces touches servent de touches gauche/droite.
8 <b>↵ (Entrée)</b>	Appuyez sur cette touche pour afficher la liste des entrées externes. Appuyez plusieurs fois sur cette touche pour passer d'une entrée à l'autre. Dans l'écran du menu, cette touche sert à confirmer la sélection ou le réglage.



<i>Élément</i>	<i>Description</i>
<b>9</b> HOME	Appuyez sur cette touche pour afficher le menu des fonctions et réglages du téléviseur (consultez la section « Utilisation des menus » à la page 33).
<b>10</b> Haut-parleurs	Sortie du signal audio.



- Pour plus d'information sur la configuration des étiquettes des entrées externes et de la fonction **Sauter**, reportez-vous à la page 48.
- La touche **CH +** comporte un point tactile. Utilisez-la comme référence lorsque vous faites fonctionner le téléviseur.
- Assurez-vous que le téléviseur est complètement hors tension avant de débrancher le cordon d'alimentation.

# Emploi des fonctions

## Utilisation de BRAVIA<sup>MD</sup> Sync<sup>MC</sup> avec la fonction Commande pour HDMI

Avec la fonction **Commande pour HDMI**, **BRAVIA Sync** permet à votre téléviseur de communiquer avec d'autres appareils compatibles **BRAVIA Sync** utilisant HDMI CEC (contrôle inter-éléments). Suivez les réglages et les conseils ci-dessous pour unifier les commandes des appareils raccordés.

- 1 Appuyez sur **HOME**, sélectionnez **Réglages**, puis accédez au menu **Réglage**.
- 2 Sélectionnez **Réglages HDMI**, puis mettez en surbrillance **Commande pour HDMI** et réglez-la à **Oui**.

### Commander les fonctions des appareils compatibles BRAVIA Sync

Pour commander les fonctions d'un appareil avec la télécommande, appuyez sur **SYNC MENU**, puis sélectionnez l'appareil voulu sous **Sélection d'unité HDMI**.

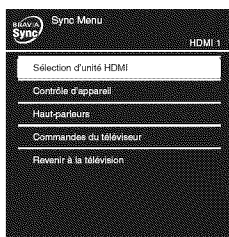

### Lecteur BD/DVD

- Allume automatiquement l'appareil compatible **BRAVIA Sync** et règle l'entrée à cet appareil lorsque vous le sélectionnez à partir du **Sync Menu**.

- Allume automatiquement le téléviseur et règle l'entrée à l'appareil raccordé lorsque la lecture démarre sur cet appareil.
- Éteint automatiquement l'appareil raccordé lorsque vous réglez le téléviseur au mode veille.

### Amplificateur audio-vidéo

- Allume automatiquement l'amplificateur audio-vidéo raccordé et fait passer la sortie sonore des haut-parleurs du téléviseur vers le système audio lorsque vous allumez le téléviseur.
- Fait automatiquement passer la sortie sonore à l'amplificateur audio-vidéo quand vous allumez l'amplificateur audio-vidéo lorsque le téléviseur est allumé.
- Éteint automatiquement l'amplificateur audio-vidéo raccordé lorsque vous réglez le téléviseur au mode de veille.
- Permet de régler le volume (**VOL +/-**) et la sourdine (**MUTING**) de l'amplificateur audio-vidéo raccordé à l'aide de la télécommande du téléviseur.

### Caméscope

- Allume automatiquement le téléviseur et règle l'entrée au caméscope raccordé lorsque vous allumez le caméscope raccordé.
- Éteint automatiquement le caméscope raccordé lorsque vous réglez le téléviseur au mode de veille.



- La fonction **Commande pour HDMI (BRAVIA Sync)** est seulement disponible pour les appareils Sony raccordés dotés de la fonction **BRAVIA Sync** ou compatibles avec la fonction **Commande pour HDMI**.
- Les réglages **Commande pour HDMI** doivent être configurés sur le téléviseur ainsi que sur les appareils raccordés. Pour plus de renseignements sur les réglages des appareils raccordés, reportez-vous à leurs modes d'emploi.
- Lorsqu'un appareil Sony compatible avec la fonction **Commande pour HDMI (BRAVIA Sync)** est raccordé, **BRAVIA Sync** est automatiquement activé sur cet appareil.

## Utilisation de la fonction PIP

La fonction **PIP** (image sur image) affiche l'image d'un ordinateur raccordé en plein écran, ainsi qu'une émission de télévision ou le signal d'une autre entrée externe dans une fenêtre secondaire. (Reportez-vous au tableau « Pour activer le mode PIP » ci-dessous.) (La fonction **Sous-titres (CC)** n'est pas disponible en mode **PIP**.)

Fenêtre principale (Ordinateur)

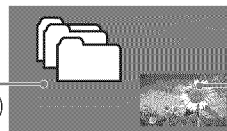

Fenêtre secondaire (Vous pouvez déplacer la fenêtre secondaire à l'aide des touches **▲/▼/◀/▶**.)

### Pour activer le mode PIP

Entrées PIP prises en charge	
Dans la fenêtre principale	Dans la fenêtre secondaire
Ordinateur	Canal de télévision (CABLE/ANTENNA), VIDEO IN 1/2, HDMI IN (signal vidéo)
HDMI IN (signal d'ordinateur)	Canal de télévision (CABLE/ANTENNA), VIDEO IN 1/2, COMPONENT IN

- 1 Appuyez sur la touche **OPTIONS** alors que le téléviseur est en mode Ordinateur.
- 2 Sélectionnez **PIP** à partir du menu **OPTIONS**.
- 3 La fenêtre secondaire s'affiche.

### Pour changer de canal

Pour changer le canal de la fenêtre secondaire, appuyez sur **CH +/-** ou entrez le numéro de canal à l'aide des touches numériques **0-9**.

### Pour quitter le mode PIP

- 1 Appuyez sur la touche **OPTIONS**.
- 2 Appuyez sur **▲/▼** pour mettre en surbrillance **Sortie PIP**, puis appuyez sur **⊕** pour passer en mode plein écran avec le signal de l'ordinateur.

## Permutation audio

Cette fonction permet d'alterner entre le son de la fenêtre principale et le son de la fenêtre secondaire.

- 1 Appuyez sur la touche **OPTIONS**.
- 2 Appuyez sur **▲/▼** pour mettre en surbrillance l'option **Permutation audio**, puis appuyez sur **+**.
- 3 Appuyez sur **▲/▼** pour mettre en surbrillance la fenêtre dont vous souhaitez écouter le son, puis appuyez sur **+**.

## Préférés

Accédez à vos canaux et entrées externes préférés en les ajoutant à la liste, puis en appuyant sur la touche **HOME**.

- 1 Appuyez sur la touche **HOME**.
- 2 Appuyez sur **▲/▼** pour sélectionner l'option **Préférés**, puis appuyez sur **+**.



La liste des préférés apparaît.

- 3 Appuyez sur **▲/▼** pour sélectionner un canal ou une entrée, puis appuyez sur **+**.

## Ajouter aux Préférés

Syntonnez le canal ou sélectionnez le signal de l'appareil raccordé de votre choix, puis appuyez sur **HOME** et sélectionnez **Préférés** pour afficher la liste.

Mettez en surbrillance l'option **Ajouter aux Préférés**, puis appuyez sur **+**. L'élément que vous venez d'ajouter s'affiche en tête de liste. Lorsque vous ajoutez un dixième préféré, le dernier élément au bas de la liste est automatiquement supprimé.



- Les canaux et entrées externes préférés peuvent également être ajoutés en utilisant la touche **OPTIONS** sur la télécommande.
- La liste **Préférés** est réinitialisée chaque fois que vous exécutez la fonction **Auto-programmation**.

## Mode cinéma

La fonction **Mode cinéma** vous permet de choisir le mode d'affichage à l'écran que vous préférez. Selon le format du signal de la source, des barres noires peuvent apparaître autour de l'image ou des deux côtés de l'écran. Parfois, l'image remplit tout l'écran. Cela dépend du signal reçu par le téléviseur.





Vous pouvez sélectionner manuellement les réglages du **Mode cinéma** disponibles pendant que vous regardez le téléviseur en appuyant sur la touche **WIDE** de la télécommande ou encore, vous pouvez régler le téléviseur à **Cinéma autom.**

### Pour choisir la fonction Cinéma automatique

Appuyez sur **HOME**, sélectionnez **Réglages**, puis accédez au menu **Écran**. Sélectionnez l'option **Cinéma autom.** et réglez-la à **Oui**.

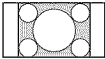
## Pour changer le mode d'affichage cinéma

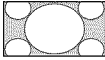
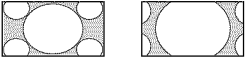
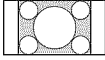
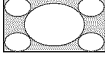
Appuyez à plusieurs reprises sur la touche **WIDE** pour passer d'un mode à l'autre parmi les modes disponibles.

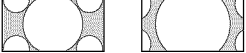
Source originale en 4:3	Source originale en 16:9
Source à définition standard 	Source haute définition 
↓	↓
<b>Grand zoom</b> 	<b>Grand zoom</b> 
<b>Normal</b> 	<b>Normal</b> Ce mode n'est pas disponible.
<b>Plein écran</b> 	<b>Plein écran</b> 
<b>Zoom</b> 	<b>Zoom</b> 

L'option **Normal** est seulement accessible pour les sources au format 480i ou 480p.

## Mode cinéma pour l'ordinateur

L'option **Mode cinéma** est aussi disponible pour la configuration **Ordinateur**. Lorsqu'un ordinateur est connecté au téléviseur et que l'entrée **Ordinateur** est sélectionnée, vous pouvez modifier les réglages d'écran pour l'ordinateur.



- Utilisez la fonction **Auto réglage** pour ajuster la position d'affichage et la phase de l'image lorsque le téléviseur reçoit un signal en entrée à partir d'un ordinateur connecté.

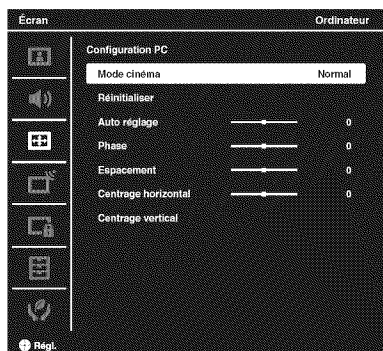

### Pour changer le mode d'affichage cinéma pour le signal d'un ordinateur

Appuyez à plusieurs reprises sur la touche **WIDE** pour passer d'un mode à l'autre parmi les modes disponibles lorsque l'entrée Ordinateur est sélectionnée.

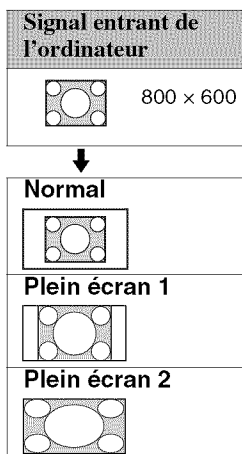

## Entrées

Appuyez sur **INPUT** pour afficher le menu **Entrée** et parcourez les entrées externes afin de sélectionner votre signal vidéo pour le visionnement, par exemple le mode télévision. La liste des entrées comprend le mode télévision, ainsi que les autres appareils raccordés au téléviseur.

Vous pouvez attribuer des étiquettes aux entrées externes pour les identifier rapidement.

### Pour étiqueter une entrée

- 1 Appuyez sur **HOME**, sélectionnez **Réglages**, puis accédez au menu **Réglage**. Sélectionnez l'option **Étiquette vidéo** dans **Réglage AV**. Appuyez sur les touches **▲/▼** pour mettre en surbrillance l'entrée vidéo (**HDMI**, **Vidéo 1-2**, **Composant**, **Ordinateur**) à laquelle vous souhaitez attribuer une étiquette; appuyez sur **⊕** pour sélectionner l'entrée voulue.
- 2 Appuyez sur les touches **▲/▼** pour mettre en surbrillance une des étiquettes affichées qui correspond à l'appareil raccordé, puis appuyez sur **⊕**.
- 3 Si une entrée ne comporte aucun appareil raccordé, vous pouvez lui attribuer l'étiquette **Sauter**. Lorsque vous attribuez l'étiquette **Sauter** à une entrée, le téléviseur ignore l'entrée correspondante lorsque vous appuyez sur la touche **INPUT**. Une entrée comportant l'étiquette **Sauter** s'affiche en grisé dans la liste des entrées.

## Lecture de fichiers Photo/Musique/Vidéo par USB

Profitez avec votre téléviseur de vos fichiers de photo, de vidéo et de musique enregistrés sur un appareil photo numérique Sony ou un caméscope raccordé avec un câble USB, ou encore sur un support de stockage USB.

- 1 Raccordez au téléviseur un appareil USB pris en charge.
- 2 Appuyez sur la touche **HOME**.
- 3 Appuyez sur **▲/▼** pour sélectionner **Photo**, **Musique** ou **Vidéo**, puis appuyez sur **⊕**.  
La liste des fichiers ou des dossiers s'affiche.
- 4 Appuyez sur **▲/▼/◀/▶** pour sélectionner un fichier ou un dossier, puis appuyez sur **⊕**.  
Si vous avez sélectionné un dossier, sélectionnez un fichier, puis appuyez sur **⊕**.  
La lecture commence.

**Cadre** : Permet d'afficher une photo à l'écran pendant une durée sélectionnée. Après cette période, le téléviseur passe automatiquement en mode veille.

**Méthode de lecture** : Permet de modifier les réglages pour les photos, la musique et la vidéo.

### Démarrage automatique de la lecture des photos

Le téléviseur affiche automatiquement l'écran de visionnement des vignettes lorsque le téléviseur est allumé et que vous raccordez au port USB un appareil photo numérique ou autre appareil stockant des fichiers de photo, puis que vous allumez cet appareil (page 47).

## Remarques à propos de la lecture de fichiers

- Pendant que le téléviseur accède aux données stockées sur l'appareil USB, respectez les consignes suivantes :
  - N'éteignez pas le téléviseur ni l'appareil USB raccordé.
  - Ne débranchez pas le câble USB.
  - Ne retirez pas l'appareil USB.Cela pourrait endommager les données stockées sur l'appareil USB.
- Sony ne peut en aucun cas être tenue responsable dans le cas où les données stockées sur le support d'enregistrement seraient perdues ou endommagées en raison d'un problème de fonctionnement de tout appareil raccordé ou du téléviseur lui-même.
- La lecture ne commence pas automatiquement si vous allumez le téléviseur après avoir raccordé l'appareil photo numérique ou autre appareil au port USB.
- La lecture USB des formats de fichiers photo suivants est prise en charge :
  - JPEG (fichiers au format JPEG portant l'extension « .jpg » et conformes à la norme DCF 2.0 ou Exif 2.21)
- La lecture USB des formats de fichiers de musique suivants est prise en charge :
  - MP3 (fichiers portant l'extension « .mp3 » sans protection de droits d'auteur)
- La lecture USB des formats de fichiers vidéo suivants est prise en charge :
  - MPEG1, MPEG2 (fichiers portant l'extension « .mpg »)
- Le démarrage automatique de la lecture des photos fonctionne seulement pour les fichiers de photo stockés dans le dossier le plus récent de l'appareil photo numérique (dossier conforme DCF portant le chiffre « DCIM » le plus élevé).
- Il se peut que la lecture ne commence pas automatiquement lorsque vous raccordez certains appareils photo numériques (par exemple les appareils photo avec mémoire interne).
- Les noms de fichiers et de dossiers ne prennent en charge que l'anglais.
- Lorsque vous raccordez un appareil photo numérique Sony, réglez le mode de connexion USB de votre appareil photo à « Auto » ou à « Mass Storage ». Pour plus de renseignements au sujet du mode de connexion USB, reportez-vous au mode d'emploi de votre appareil photo numérique.
- Utilisez un appareil de stockage USB conforme aux normes « USB Mass Storage Device Class ».





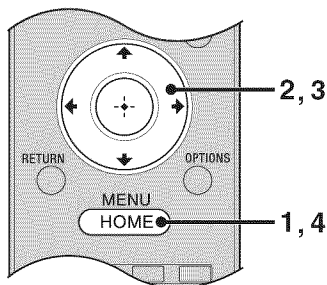

# Utilisation des menus

La touche **HOME** vous permet d'accéder à toute une gamme de réglages du téléviseur et à des fichiers multimédia par USB.

## Navigation dans les menus du téléviseur



- 1 Appuyez sur la touche  de la télécommande pour afficher les options du menu.
- 2 Appuyez sur  pour naviguer dans le menu ou modifier un réglage.
- 3 Appuyez sur  pour sélectionner un élément ou confirmer un choix.
- 4 Appuyez sur  pour quitter.









La fonction **Préférés** vous offre un accès rapide aux éléments fréquemment utilisés, tels que les canaux de télévision ou entrées externes préférés (ex. : console de jeu, lecteur DVD). Pour plus de détails, reportez-vous à la page 28.



Les icônes **Photo**, **Musique** et **Vidéo** regroupent les fichiers de photo, de musique et de vidéo accessibles à partir d'appareils USB Sony raccordés. Veillez à sélectionner l'icône appropriée lorsque vous accédez aux fichiers. Reportez-vous à la section des fonctions pour plus de renseignements sur ces icônes.



L'icône **Réglages** regroupe tous les menus de configuration nécessaires pour personnaliser les réglages de votre téléviseur. Les options accessibles peuvent varier. Les options qui ne sont pas accessibles sont grisées ou bien ne sont pas affichées.

-  **Image** : vous permet de régler l'image qui s'affiche à l'écran du téléviseur selon vos préférences.
  -  **Son** : vous permet de personnaliser les réglages sonores selon vos préférences. Vous pouvez également modifier les réglages pour acheminer le son vers un appareil audio raccordé.
  -  **Écran** : vous permet d'ajuster la taille et la forme de l'image qui s'affiche à l'écran.
  -  **Canal** : vous permet de naviguer vers vos canaux et entrées préférés, de sélectionner le type de signal et de programmer automatiquement des canaux. Vous pouvez aussi personnaliser l'affichage des canaux et les étiquettes que vous leur attribuez.
  -  **Contrôle parental** : permet de régler un mot de passe et de limiter l'accès aux émissions en fonction des niveaux de classement. Vous pouvez aussi bloquer des canaux et des entrées.
  -  **Réglage** : vous permet de modifier et de personnaliser toute une variété d'options de réglage général.
  -  **Eco** : permet de modifier les réglages liés à la consommation énergétique.
-



## Utilisation de la configuration Image

Option	Description
<b>Mode image</b> <i>Personnalisation de l'affichage des images</i>	Affiche les options sélectionnées dans les réglages <b>Type de scène</b> (page 22). Lorsque <b>Type de scène</b> est réglé à <b>Général</b> , les options ci-dessous s'offrent à vous.
	<b>Éclatant</b> Pour une image au contraste et à la netteté rehaussés.
	<b>Standard</b> Pour utiliser les réglages d'image standard. Conseillé pour le divertissement à domicile.
	<b>Personnalisé</b> Permet de mémoriser vos réglages préférés.
	<b>Cinéma</b> Pour les films. Convient à un environnement semblable à celui d'une salle de cinéma.
	<b>Photo</b> Pour le visionnement standard des photographies.
	<b>Sports</b> Optimise la qualité d'image pour le visionnement des sports.
	<b>Jeu-Standard</b> Pour une image standard adaptée aux jeux.
	<b>Jeu-Original</b> Permet de régler l'image du jeu en fonction de vos préférences.
	<b>Graphiques</b> Optimise la qualité d'image pour le visionnement des graphiques.
<b>Réinitialiser</b>	Permet de réinitialiser les réglages actuels de la configuration <b>Image</b> à leurs valeurs par défaut, à l'exception de <b>Mode Image</b> .
<b>Rétroéclairage Image</b>	Permet d'augmenter ou de réduire la luminosité du rétroéclairage.
<b>Luminosité</b>	Permet d'augmenter ou de réduire la luminosité de l'image.
<b>Couleur</b>	Permet d'augmenter ou de réduire l'intensité des couleurs.
<b>Nuance</b>	Permet d'augmenter ou de réduire l'intensité des verts dans l'image.
<b>Temp. de la couleur</b> <i>Réglage des blancs</i>	<b>Froide</b> Donne aux blancs une teinte bleuâtre. <b>Neutre</b> Donne aux blancs une teinte neutre. <b>Chaude 1/Chaude 2</b> Donne aux blancs une teinte rougeâtre. <b>Chaude 2</b> donne une teinte plus rouge que <b>Chaude 1</b> .
<b>Netteté</b>	Permet de régler l'image afin qu'elle soit plus nette ou plus adoucie.
<b>Réduction du bruit</b>	Sélectionnez cette option pour réduire les parasites de l'image. Sélectionnez <b>Haut</b> , <b>Moyen</b> , <b>Bas</b> ou <b>Non</b> .
<b>Réduction du bruit MPEG</b>	Sélectionnez cette option pour réduire les parasites d'image dans les signaux vidéo compressés en format MPEG. Cette fonction est utile lors du visionnement d'un DVD ou d'une émission numérique. Sélectionnez <b>Haut</b> , <b>Moyen</b> , <b>Bas</b> ou <b>Non</b> .
<b>CineMotion</b>	Améliore la fluidité du mouvement d'image et réduit le flou et l'effet granuleux pour les films. Sélectionnez <b>Autom.</b> pour reproduire le contenu de films tel quel.

<i>Option</i>	<i>Description</i>
<b>Réglages avancés</b>	<b>Réinitialiser</b> Permet de réinitialiser les réglages avancés à leurs valeurs par défaut.
	<b>Acc. de contraste évol.</b> Règle automatiquement le rétroéclairage et le contraste aux réglages les plus appropriés selon la luminosité de l'écran. Ce réglage est particulièrement efficace pour les scènes sombres et accroît le contraste des images obscures. Sélectionnez <b>Haut, Moyen, Bas</b> ou <b>Non</b> .
	<b>Correcteur de noir</b> Rehausse les zones noires de l'image et procure un meilleur contraste. Sélectionnez <b>Haut, Moyen, Bas</b> ou <b>Non</b> .
	<b>Gamma</b> Permet de régler l'équilibre entre les zones claires et sombres de l'image.
	<b>Blanc clair</b> Permet d'accentuer les blancs. Sélectionnez <b>Haut, Bas</b> ou <b>Non</b> .
	<b>Couleur réelle</b> Accentue l'éclat des couleurs. Sélectionnez <b>Haut, Moyen, Bas</b> ou <b>Non</b> .
	<b>Équilibre des blancs</b> Permet de régler la température de la couleur en détail.



- Les options de la configuration **Image** accessibles, y compris les options des **Réglages avancés**, varient selon le réglage de **Type de scène** et de **Mode image**.

## Utilisation de la configuration Son

Option	Description
<b>Mode son</b> <i>Personnalisation des réglages du son</i>	Permet de régler un mode son. La fonction <b>Mode son</b> comporte des options appropriées pour la vidéo et les photos, respectivement. Les options accessibles varient selon les réglages du type de scène. <b>Dynamique</b> Accentue les sons aigus et graves. <b>Standard</b> Son standard optimisé pour l'utilisation à domicile. <b>Phonie en clair</b> Réglage approprié pour les dialogues. <b>Personnalisé</b> Permet de mémoriser vos réglages préférés.
<b>Réinitialiser</b>	Permet de réinitialiser les réglages <b>Son</b> actuels à leurs valeurs par défaut, à l'exception de <b>MTS audio</b> , <b>Audio alterne</b> et <b>Haut-parleurs</b> .
<b>Aigu</b>	Permet d'augmenter ou de réduire le volume des sons aigus.
<b>Grave</b>	Permet d'augmenter ou de réduire le volume des sons graves.
<b>Égaliseur</b>	La fonction <b>Régler</b> vous permet de sélectionner une courbe de réponse en fréquence. Sélectionnez <b>Réinitialiser</b> pour réinitialiser les réglages de la fonction <b>Égaliseur</b> à leurs valeurs par défaut. (Accessible uniquement lorsque l'option <b>Mode son</b> est réglée à <b>Personnalisé</b> .)
<b>Équilibre</b>	Permet d'ajuster l'équilibre entre les haut-parleurs de droite et de gauche.
<b>Ambiophonie</b>	Permet de sélectionner les effets d'ambiophonie appropriés selon le genre d'émission de télévision (film, sports, musique, etc.) ou de jeu vidéo. Les options accessibles varient selon les réglages du type de scène. <b>Oui/Non</b> Sélectionnez <b>Oui</b> pour optimiser la qualité sonore afin de profiter des effets de l'option <b>Ambiophonie</b> et créer un son ambiophonique virtuel avec les haut-parleurs à 2 canaux. <b>Cinéma/Non</b> Offre des effets ambiophoniques similaires à ceux des systèmes audio de grande performance des salles de cinéma. <b>Musique/Non</b> Offre des effets ambiophoniques reproduisant l'ambiance d'une salle de concert, avec une impression d'être enveloppé par le son. <b>Sports/Non</b> Offre des effets ambiophoniques reproduisant l'ambiance d'un événement sportif, comme si vous étiez sur place. <b>Jeu/Non</b> Offre des effets ambiophoniques qui rehaussent le son des jeux.
<b>Décalage du volume</b>	Permet d'ajuster le volume de l'entrée courante par rapport aux autres entrées.
<b>Steady Sound</b>	Sélectionnez <b>Oui</b> pour stabiliser le volume entre les émissions et les messages publicitaires. Sélectionnez <b>Non</b> pour désactiver cette fonction.
<b>MTS audio</b> <i>Pour profiter des émissions en stéréo, en mono ou bilingues</i>	<b>Stéréo</b> Sélectionnez cette option pour obtenir une réception en stéréo d'émissions diffusées en stéréo. <b>Auto SAP</b> Sélectionnez cette option pour faire passer automatiquement le téléviseur aux flux audio secondaires lorsqu'un tel signal est reçu. En l'absence de signal <b>SAP</b> , le téléviseur reste en mode <b>Stéréo</b> . <b>Mono</b> Sélectionnez cette option pour la réception mono. Utilisez cette option pour réduire les parasites lorsque le signal stéréo est faible.

<b>Option</b>	<b>Description</b>
<b>Audio alterne</b> <i>Canaux numériques seulement</i>	Sélectionnez une des options accessibles pour passer d'un flux audio à l'autre parmi les alternatives offertes. Il se peut que l'émission que vous regardez soit diffusée dans une autre langue offerte dans les flux audio alternes.
<b>Haut-parleurs</b>	<b>Haut-parleurs de télé</b> Sélectionnez cette option pour utiliser les haut-parleurs du téléviseur.
	<b>Système audio</b> Sélectionnez cette option pour utiliser un système audio externe pour émettre le son du téléviseur. En sélectionnant cette option, vous désactivez les haut-parleurs du téléviseur.



- L'option **MTS audio** est uniquement accessible pour les émissions analogiques.
- L'option **Audio alterne** est seulement disponible si l'émission diffusée comporte des flux audio secondaires.
- Vous pouvez aussi accéder aux fonctions **Mode son**, **MTS audio** et **Audio alterne** à l'aide de la touche **OPTIONS** de la télécommande.



## Utilisation de la configuration Écran

Option	Description	
<b>Mode cinéma</b>	<b>Grand zoom</b>	Permet de remplir l'écran avec un minimum de distorsion.
	<b>Normal</b>	Affiche une image 4:3 dans son format original lorsque la source originale est en 4:3.
	<b>Plein écran</b>	Agrandit l'image à l'horizontale jusqu'à ce que l'écran soit rempli quand la source originale est en 4:3 (source à définition standard). Lorsque la source originale est en 16:9 (source haute définition), sélectionnez ce mode pour afficher une image 16:9 dans son format original.
	<b>Zoom</b>	Agrandit l'image tout en conservant les proportions du format original.
<b>Cinéma autom.</b>	<b>Oui</b>	Sélectionnez <b>Oui</b> pour que le téléviseur change automatiquement le <b>Mode cinéma</b> selon le contenu du signal.
	<b>Non</b>	Si vous n'aimez pas les fréquents changements de format d'image, sélectionnez <b>Non</b> . Choisissez une des options de <b>Mode cinéma</b> lorsque cette option est réglée à <b>Non</b> .
<b>4:3 par défaut</b> <i>Permet de choisir le mode d'affichage par défaut pour les sources en 4:3</i>	<b>Grand zoom</b>	Agrandit l'image 4:3 de sorte qu'elle remplisse l'écran 16:9, tout en conservant au maximum l'image initiale.
	<b>Normal</b>	Affiche une image 4:3 dans son format original.
	<b>Plein écran</b>	Agrandit l'image 4:3 à l'horizontale uniquement, afin de remplir la zone d'affichage.
	<b>Zoom</b>	Agrandit l'image à l'horizontale et à la verticale pour remplir l'écran en conservant les proportions du format d'image.
	<b>Non</b>	Sélectionnez cette option pour continuer à utiliser les paramètres de <b>Mode cinéma</b> actuels lorsqu'il y a un changement de canal ou d'entrée.
<b>Zone d'affichage automatique</b>	Règle automatiquement l'image à la zone d'affichage la plus appropriée.	

<i>Option</i>	<i>Description</i>
<b>Zone d'affichage</b>	<b>Tous pixels</b> Affiche l'image dans son format original lorsque des parties de l'image sont coupées (la disponibilité de cette option varie selon le modèle du téléviseur).
	<b>+1</b> Affiche l'image dans son format original.
	<b>Normal</b> Affiche l'image dans le format recommandé.
	<b>-1</b> Agrandit l'image afin que ses bordures dépassent la zone d'affichage visible.
<b>Centrage horizontal</b>	Permet de déplacer l'image vers la gauche ou la droite. (Accessible dans les modes <b>Grand zoom</b> et <b>Zoom</b> .)
<b>Centrage vertical</b>	Permet de déplacer l'image vers le haut ou le bas. (Accessible dans les modes <b>Grand zoom</b> et <b>Zoom</b> .)



- L'option **Normal** n'est pas accessible lorsque vous visionnez des sources en résolution 720p, 1080i ou 1080p.
- Si l'option **4:3 par défaut** est réglée à autre chose que **Non**, le **Mode cinéma** s'applique uniquement au canal en cours. Lorsque vous changez de canal (ou d'entrée), le **Mode cinéma** est automatiquement remplacé par le réglage **4:3 par défaut** pour les sources 4:3. Pour garder le réglage **Mode cinéma** en cours lorsque vous changez de canal ou d'entrée, réglez **4:3 par défaut** à **Non**.
- L'option **4:3 par défaut** n'est pas accessible si l'option **Cinéma autom.** est réglée à **Non**.



Option	Description
<b>Configuration PC</b>	Lorsqu'un ordinateur est raccordé au téléviseur et que l'entrée Ordinateur est sélectionnée, l'écran de configuration <b>Ordinateur</b> s'affiche au lieu de la configuration <b>Écran</b> . Vous pouvez aussi sélectionner la fonction <b>PIP</b> , qui vous permet de visionner deux images simultanément, avec la touche <b>OPTIONS</b> (page 27).
<b>Mode cinéma</b>	<p><b>Normal</b> Affiche l'image dans son format original.</p> <p><b>Plein écran 1</b> Agrandit l'image de façon à remplir la zone d'affichage, tout en conservant son format original.</p> <p><b>Plein écran 2</b> Agrandit l'image afin de remplir la zone d'affichage.</p>
<b>Réinitialiser</b>	Permet de réinitialiser tous les réglages PC à leurs valeurs par défaut.
<b>Auto réglage</b>	Ajuste automatiquement la position d'affichage et la phase de l'image lorsque le téléviseur reçoit un signal en entrée à partir d'un ordinateur raccordé. Notez qu'il se peut que la fonction <b>Auto réglage</b> ne fonctionne pas bien avec certains types de signaux en entrée. Dans ce cas, réglez manuellement les options ci-dessous.
<b>Phase</b>	Réglez cette option après <b>Espacement</b> pour raffiner la netteté d'ensemble.
<b>Espacement</b>	Permet de régler une netteté inégale à l'écran.
<b>Centrage horizontal</b>	Permet de déplacer l'image vers la gauche ou la droite.
<b>Centrage vertical</b>	Permet de déplacer l'image vers le haut ou le bas.



- Reportez-vous au Tableau de compatibilité du signal d'entrée d'ordinateur, à la page 52.
- Les options **Auto réglage**, **Phase** et **Espacement** ne sont pas disponibles avec le signal d'un ordinateur raccordé à l'entrée HDMI.



## Utilisation de la configuration Canal

Option	Description
<b>Préférés</b>	Permet de sélectionner vos canaux et entrées externes préférés (page 28).
<b>Type de signal</b>	<b>Câble</b> Sélectionnez cette option si vous recevez les canaux du câble d'un fournisseur de câblodistribution.
	<b>Antenne</b> Sélectionnez cette option si vous utilisez une antenne.
<b>Auto-programmation</b>	Dresse automatiquement la liste des canaux accessibles avec le téléviseur.
	<b>1</b> Sélectionnez <b>Auto-programmation</b> . <b>2</b> Sélectionnez <b>OK</b> pour démarrer la fonction <b>Auto-programmation</b> .
<b>Ajouter canaux numériques</b>	<b>1</b> Sélectionnez <b>Ajouter canaux numériques</b> . <b>2</b> Sélectionnez <b>OK</b> pour ajouter des canaux numériques.
	<b>Afficher/cacher les canaux</b> Permet d'afficher ou de masquer les canaux accessibles à l'aide des touches <b>CH +/-</b> . <b>1</b> Appuyez sur <b>▲/▼</b> pour faire défiler les canaux et mettre en surbrillance le canal que vous désirez afficher ou cacher. Appuyez ensuite sur <b>(+)</b> pour le sélectionner. <b>2</b> Appuyez sur <b>▲/▼</b> pour indiquer si le canal doit être affiché ou caché. Appuyez ensuite sur <b>(+)</b> pour le sélectionner.
<b>Étiqueter les canaux</b>	Permet d'attribuer des étiquettes (telles que les lettres du nom de la station) aux numéros des canaux. <b>1</b> Appuyez sur <b>▲/▼</b> pour faire défiler les numéros de canal. Ensuite, appuyez sur <b>(+)</b> pour sélectionner le numéro de canal auquel vous désirez attribuer une étiquette. <b>2</b> Appuyez sur <b>▲/▼</b> pour naviguer dans le menu des caractères (A-Z, 0-9, etc.). Appuyez sur <b>►</b> pour passer au caractère suivant. Répétez les étapes précédentes pour ajouter jusqu'à 7 caractères à l'étiquette. Lorsque vous avez terminé, appuyez sur la touche <b>(+)</b> .
	<b>Réglage fin analogique</b> Permet de régler manuellement avec précision le canal analogique sélectionné si vous jugez qu'un léger ajustement de la syntonisation peut améliorer la qualité de l'image. Sélectionnez <b>Autom.</b> pour effectuer le réglage selon le canal analogique le plus approprié.



- Il est recommandé d'utiliser la fonction **Auto-programmation** après avoir modifié le réglage de l'option **Type de signal**.
- L'exécution de la fonction **Auto-programmation** efface le contenu de la liste **Préférés**.
- Vous pouvez accéder aux canaux réglés à Caché à l'aide des touches **0-9** et **(-)**.
- Vous pouvez régler à Caché des canaux qui sont réglés automatiquement par la fonction **Auto-programmation**.



## Utilisation de la configuration Contrôle parental

Option	Description
<b>Entrer le mot passe</b>	La configuration <b>Contrôle parental</b> vous permet de régler le téléviseur afin de bloquer des émissions en fonction de leur contenu et de leur classement. Utilisez les touches <b>0-9</b> de la télécommande pour entrer un mot de passe de 4 chiffres. Lors de la création du mot de passe, le téléviseur vous demande de l'entrer de nouveau afin de le confirmer.
<b>Modif. mot de passe</b>	Sélectionnez cette option pour changer le mot de passe.
<b>Pays</b>	<b>É.-U.</b> Sélectionnez cette option pour utiliser les classements des États-Unis (page 45).
	<b>Canada</b> Sélectionnez cette option pour utiliser les classements canadiens (page 46).
<b>Classement</b>	<b>Non</b> Permet de désactiver la fonction de <b>Contrôle parental</b> . Aucune émission n'est bloquée en fonction de son classement.
	<b>Enfant</b> Classements maximums permis : É.-U. : TV-Y, TV-G, G Canada : C, G, TV-Y
	<b>Jeune</b> Classements maximums permis : É.-U. : TV-PG, PG Canada : C8+, PG, 8 ans+, TV-PG
	<b>Adolescent</b> Classements maximums permis : É.-U. : TV-14, PG-13 Canada : 14+, 13 ans+, TV-14
	<b>Personnalisé</b> Sélectionnez cette option pour régler manuellement les classements. É.-U. : Reportez-vous à la page 45 pour plus de détails. Canada : Reportez-vous à la page 46 pour plus de détails.
<b>Classement améric. téléchargeable</b> <i>(Offert uniquement aux É.-U. dans les endroits où des classements avancés sont accessibles)</i>	<b>Non</b> Permet de désactiver l'option <b>Classement améric. téléchargeable</b> . L'appareil ne bloque aucune émission comportant un classement téléchargeable.
	<b>Personnalisé</b> Sélectionnez cette option pour bloquer les émissions en fonction des classements téléchargeables.
	<b>Effacer tout</b> Sélectionnez cette option pour effacer tout le contenu du système de classements téléchargeables.
<b>Non classé</b> <i>(Accessible uniquement lorsque l'option Pays est réglée à É.-U.)</i>	<b>Permettre</b> Permet de voir des émissions et des films diffusés sans classement.
	<b>Bloquer</b> Bloque toutes les émissions et tous les films diffusés sans classement.
<b>Blocage du canal</b>	Permet de bloquer des canaux individuels indépendamment du classement des émissions. <b>Pour visionner un canal bloqué</b> Synchronisez le canal en question, appuyez sur la touche  , puis entrez le mot de passe.

<i>Option</i>	<i>Description</i>
<b>Blocage du entrées externes</b>	<p>Cette option vous permet de bloquer des entrées externes, indépendamment du classement des émissions.</p> <p><b>Pour visionner une entrée externe bloquée</b> Sélectionnez l'entrée en question, appuyez sur la touche (+), puis entrez le mot de passe.</p>



- Vous devez entrer votre mot de passe chaque fois que vous accédez aux réglages du **Contrôle parental**. Si vous oubliez votre mot de passe, consultez la section « Vous avez oublié votre mot de passe » à la page 66.
- L'option **Effacer tout** efface le menu **Classement améric. téléchargeable** actuel, qui ne sera plus disponible jusqu'à ce que votre téléviseur sintonise un canal comportant des classements téléchargeables.
- Si vous bloquez des émissions de télévision sans classement, veuillez prendre note que les types d'émissions suivants peuvent être bloqués : émissions diffusées à partir d'un autre pays, émissions d'urgence, émissions à caractère politique, émissions sportives, nouvelles, messages d'intérêt public, émissions religieuses et bulletins de météo.

## Modèles des États-Unis : Sélection d'options de classement personnalisées pour la fonction Contrôle parental

Pour sélectionner des options de classement personnalisées pour les États-Unis, sélectionnez l'option **É.-U.** sous **Pays** (page 43).

Option	Description
<b>Classement de films</b>	<b>G</b> Enfants et tous les types de publics.
	<b>PG</b> Supervision parentale conseillée.
	<b>PG-13</b> Supervision parentale conseillée pour les enfants de moins de 13 ans.
	<b>R</b> Pour adultes seulement, surveillance parentale pour les enfants de moins de 17 ans.
	<b>NC-17 et X</b> Interdit aux personnes de 17 ans ou moins.
<b>Classement de télé</b> <i>Bloque les émissions en fonction de leur classement, de leur contenu ou des deux</i>	Classements selon l'âge
	<b>TV-Y</b> Tous les enfants.
	<b>TV-Y7</b> Enfants de 7 ans et plus.
	<b>TV-G</b> Tous les publics.
	<b>TV-PG</b> Supervision parentale conseillée.
	<b>TV-14</b> Avertissement ferme aux parents.
	<b>TV-MA</b> Pour adultes uniquement.
	Classement basé sur le contenu
	<b>FV</b> Violence feinte.
	<b>D</b> Dialogue suggestif.
	<b>L</b> Langage grossier.
<b>S</b> Scènes à caractère sexuel.	
<b>V</b> Violence.	



- Afin d'assurer une capacité maximale de blocage, utilisez les classements selon l'âge.

## **Modèles canadiens : Sélection d'options de classement personnalisées pour la fonction Contrôle parental**

Pour sélectionner des options de classement personnalisées pour le Canada, sélectionnez l'option **Canada** sous **Pays** (page 43).

<b>Option</b>	<b>Description</b>
<b>Classement anglais</b>	<b>C</b> Tous les enfants.
	<b>C8+</b> Enfants de 8 ans et plus.
	<b>G</b> Programmation générale.
	<b>PG</b> Supervision parentale.
	<b>14+</b> 14 ans et plus.
<b>18+</b> Pour adultes.	
<b>Classement français</b>	<b>G</b> Programmation générale.
	<b>8 ans+</b> Ne convient pas aux jeunes enfants.
	<b>13 ans+</b> Ne convient pas aux enfants de moins de 13 ans.
	<b>16 ans+</b> Ne convient pas aux enfants de moins de 16 ans.
<b>18 ans+</b> Adultes uniquement.	
<b>Classement des É.-U.</b>	Reportez-vous à la section « Modèles des États-Unis » à la page 45 pour plus de détails.

### **Visionnement d'émissions bloquées**

Pour visionner des émissions bloquées, entrez votre mot de passe. Syntonisez le canal qui diffuse le programme, appuyez sur (+), puis entrez le mot de passe. Ceci désactive temporairement la fonction de contrôle parental. Pour réactiver le **Contrôle parental**, éteignez le téléviseur. Lorsque vous rallumez le téléviseur, la fonction **Contrôle parental** est réactivée.



## Utilisation de la configuration Réglage

Option	Description
<b>Démarrage automatique USB</b>	Sélectionnez <b>Oui</b> pour lancer automatiquement la lecture des photos lorsque vous allumez le téléviseur, que vous raccordez au port USB un appareil photo numérique ou autre appareil stockant des fichiers de photo, puis que vous allumez cet appareil.
<b>Sous-titres (CC)</b>	Permet de choisir parmi plusieurs modes de sous-titrage (pour les émissions diffusées avec des sous-titres).
<b>Affichage des sous-titres</b>	<b>Oui</b> Les <b>Sous-titres (CC)</b> sont activés.
	<b>Non</b> Les <b>Sous-titres (CC)</b> sont désactivés.
	<b>Oui avec Sourdine</b> Les <b>Sous-titres (CC)</b> sont activés lorsque le son du téléviseur est en sourdine.
<b>Sous-titres analogiques</b>	Permet de sélectionner des options de sous-titrage analogiques de base (EIA-608).
	<b>CC1, CC2, CC3, CC4</b> Affiche une version écrite des dialogues et des effets sonores d'une émission. (Pour la plupart des émissions, utilisez l'option <b>CC1</b> .)
	<b>Text1, Text2, Text3, Text4</b> Affiche des renseignements sur la chaîne ou la station sur la moitié ou la totalité de l'écran (si l'information est disponible).
<b>Sous-titres numériques</b>	Lorsqu'un service de sous-titrage numérique est offert, choisissez parmi <b>Service 1-6</b> ou <b>CC1-4</b> .
<b>Options sous-titres numériques</b>	Permet de faire des réglages supplémentaires pour les sous-titres numériques. Sélectionnez <b>Tel que diffusé</b> ou <b>Personnalisé</b> . L'option <b>Personnalisé</b> est disponible pour le réglage <b>Sous-titres numériques</b> .
	<b>Personnalisé</b> Permet de personnaliser les réglages suivants :
	<b>Taille des caractères</b> Petit, Standard, Grand
	<b>Style des caractères</b> Style 1-7
	<b>Couleur caractères</b> Couleur 1-8
	<b>Opacité des caract.</b> Solide, Translucide
	<b>Type de contour</b> Aucun, En relief, Surbaissé, Contour, Ombre gauche, Ombre droite
	<b>Couleur du contour</b> Couleur 1-8
	<b>Couleur d'arr.-plan</b> Couleur 1-8
	<b>Opacité de fond</b> Solide, Translucide



- Vous pouvez activer les options **Sous-titres (CC)** (**Oui**, **Non** ou **Oui avec Sourdine**) en appuyant sur la touche **CC** de la télécommande.

Option	Description
<b>Minuterie de veille</b>	Permet de définir la durée en minutes ( <b>Non, 15, 30, 45, 60, 90</b> ou <b>120</b> ) après laquelle vous voulez que le téléviseur s'éteigne automatiquement.
<b>Langue/ Language</b>	Sélectionnez cette option pour choisir la langue de tous les menus du téléviseur : <b>English, Español, Français.</b>
<b>Information du canal</b>	Affiche des renseignements sur le signal en entrée que vous regardez. Sélectionnez <b>Petit</b> pour afficher un minimum d'information sur le canal et l'émission ou <b>Grand</b> pour afficher des renseignements détaillés sur le canal et l'émission en cours avec l'icône Télé lorsque vous regardez la télévision. Cette information s'affiche lorsque le diffuseur offre ce service. La fonction <b>Information du canal</b> affiche toujours des données à l'écran lorsque vous changez de canal ou d'entrée externe, ou que vous appuyez sur la touche <b>DISPLAY</b> de la télécommande.
<b>Réglage AV</b>	<p><b>Étiquette vidéo</b> Permet d'identifier les appareils audio-vidéo raccordés au téléviseur, comme un magnétoscope, un lecteur DVD, etc. Par exemple, si vous avez raccordé un lecteur DVD à la prise COMPONENT IN, vous pouvez sélectionner l'étiquette DVD pour l'entrée Composant. Lorsque vous appuyez sur <b>INPUT</b> pour changer l'entrée, l'étiquette vidéo que vous avez attribuée à cette entrée s'affiche à l'écran.</p> <ol style="list-style-type: none"> <li>1 Appuyez sur les touches <b>▲/▼</b> pour mettre en surbrillance l'entrée vidéo (<b>HDMI, Vidéo 1-2, Composant, Ordinateur</b>) à laquelle vous souhaitez attribuer une étiquette. Appuyez ensuite sur <b>(+)</b> pour sélectionner l'entrée.</li> <li>2 Appuyez sur <b>▲/▼</b> pour mettre en surbrillance une des étiquettes affichées. Appuyez ensuite sur <b>(+)</b> pour sélectionner l'étiquette.</li> </ol> <p><b>Sélection Vidéo 1/ Composant</b> Sélectionnez <b>Autom.</b> pour que le téléviseur détecte le signal <b>Vidéo 1</b> ou <b>Composant</b> et passe automatiquement à <b>Vidéo 1</b> ou <b>Composant</b> en fonction de l'appareil raccordé.</p>



- Vous pouvez choisir parmi les étiquettes suivantes pour chaque entrée :
  - **Câble, Récepteur, Satellite, Magnétoscope, DVD/BD, DVR, Système audio, Cinéma-maison, Jeu, Caméscope, App. photo num., Ordinateur, Modifier, Sauter** (à l'exception de PC IN)
  - **Modifier, Sauter** (pour PC IN)
- « – » indique qu'aucune étiquette n'est attribuée.
- Sélectionnez **Modifier** pour changer le texte des étiquettes vidéo. Suivez les mêmes étapes que pour **Étiqueter les canaux** à la page 42.
- Lorsque vous attribuez l'étiquette **Sauter**, le téléviseur ignore l'entrée correspondante lorsque vous appuyez sur la touche **INPUT**.
- L'étiquette Sauter est utile pour les entrées auxquelles aucun appareil n'est raccordé.



Option	Description
<b>Réglages HDMI</b>	Permet de communiquer avec des appareils compatibles avec la fonction <b>Commande pour HDMI</b> .
<b>Commande pour HDMI</b>	Établit une liaison entre les commandes du téléviseur et celles des appareils raccordés. Pour des appareils Sony individuels compatibles <b>Commande pour HDMI</b> , ce paramètre s'applique automatiquement aux appareils raccordés lorsque le réglage est à <b>Oui</b> .
<b>Désactivation autom. de l'appareil</b>	Sélectionnez <b>Oui</b> pour que les appareils raccordés qui prennent en charge la fonction <b>Commande pour HDMI</b> s'éteignent automatiquement lorsque vous éteignez le téléviseur. Sélectionnez <b>Non</b> pour désactiver cette fonction. Cette fonction est disponible lorsque la fonction <b>Commande pour HDMI</b> est réglée à <b>Oui</b> .
<b>Mise sous tension autom. du télé</b>	Sélectionnez <b>Oui</b> pour commander la mise sous tension du téléviseur à partir d'un appareil raccordé prenant en charge la fonction <b>Commande pour HDMI</b> . Sélectionnez <b>Non</b> pour désactiver cette fonction. Cette fonction est disponible lorsque la fonction <b>Commande pour HDMI</b> est réglée à <b>Oui</b> .
<b>Liste des appareils</b>	Affiche la liste des appareils dotés de la fonction <b>Commande pour HDMI</b> qui sont connectés au téléviseur.
<b>Contrôles d'appareil</b>	Permet de sélectionner les fonctions des touches de la télécommande afin de commander les appareils raccordés.
<b>Aucune</b>	Pour les commandes de base, telles que les touches de navigation (haut, bas, gauche, droite, etc.).
<b>Touches syntonisation</b>	Pour les commandes de base et les touches relatives à la syntonisation des canaux, telles que <b>CH +/-</b> et <b>0-9</b> , etc. Elles sont utiles pour actionner les commandes d'un récepteur ou d'un décodeur de câblodistribution, etc. avec la télécommande.
<b>Touches de menu</b>	Pour les commandes de base et les touches <b>HOME/OPTIONS</b> . Elles sont utiles pour la sélection des menus d'un lecteur BD, etc. avec la télécommande.
<b>Touches synt./menu</b>	Pour les commandes de base, les touches relatives à la syntonisation des canaux et les touches <b>HOME/OPTIONS</b> .
	<ul style="list-style-type: none"> <li>• Pour afficher les options de <b>Contrôle d'appareil</b>, appuyez sur <b>OPTIONS</b> lorsqu'un appareil prenant en charge la fonction <b>Commande pour HDMI</b> est raccordé. L'option <b>Contrôle d'appareil</b> donne accès aux fonctions <b>Accueil (Menu)</b>, <b>Options</b> et <b>Liste de contenus</b> d'un appareil raccordé avec la télécommande de votre téléviseur.</li> <li>• Certains appareils dotés de la fonction <b>Commande pour HDMI</b> ne prennent pas en charge la fonction <b>Contrôle d'appareil</b>.</li> <li>• Les <b>Réglages HDMI</b> doivent être configurés sur les appareils raccordés.</li> </ul>
<b>Verrou de réglages d'image</b>	Sélectionnez <b>Verrouiller</b> pour empêcher tout changement aux réglages s'affichant en grisé. Sélectionnez <b>Déverrouiller</b> pour permettre les modifications à tous les réglages <b>Image</b> .

<b>Option</b>	<b>Description</b>
<b>Soutien du produit</b>	<p><b>Communiquer avec Sony</b> Les coordonnées de Sony s'affichent sur cet écran pour plus de commodité. Des renseignements concernant le téléviseur s'affichent dans ce menu, notamment le nom de modèle, le numéro de série, la version du logiciel ainsi que les classements téléchargeables (s'ils sont disponibles sur le téléviseur).</p> <p><b>Diagnostiques de signal</b> Sélectionnez cette option pour afficher l'information de diagnostic concernant le signal en cours.</p>
<b>Configuration initiale</b>	<p>Si vous n'avez pas effectué la <b>Configuration initiale</b> lorsque vous avez raccordé le téléviseur, ou encore si vous voulez rechercher tous les canaux accessibles, sélectionnez <b>Configuration initiale</b>. Suivez les instructions qui s'affichent à l'écran. Certains paramètres, notamment ceux des fonctions <b>Image</b>, <b>Son</b> et <b>Contrôle parental</b>, ne seront pas touchés par la <b>Configuration initiale</b>. Si vous souhaitez rétablir les paramètres d'origine du téléviseur, reportez-vous à la section Dépannage à la page 66.</p>
<b>Son au démarrage</b>	<p>Sélectionnez <b>Oui</b> pour que le téléviseur émette un son lorsque vous l'allumez. Sélectionnez <b>Non</b> pour le désactiver.</p>



- La liste de canaux préférés est effacée chaque fois que vous exécutez la **Configuration initiale**.



## Utilisation de la configuration Eco

Option	Description
<b>Réinitialiser</b>	Permet de réinitialiser les réglages <b>Eco</b> actuels à leurs valeurs par défaut.
<b>Écono. d'énergie</b>	Sélectionnez <b>Non, Bas, Haut, Sans image</b> pour régler la consommation énergétique du téléviseur. L'option <b>Haut</b> réduit la consommation d'électricité davantage que les autres réglages. Lorsque la fonction <b>Sans image</b> est réglée, les touches <b>VOL +/-</b> ou <b>MUTING</b> ne la désactivent pas. Pour la désactiver, appuyez sur une des autres touches.
<b>Mettre téléviseur inactif en veille</b>	Sélectionnez cette option pour que le téléviseur s'éteigne automatiquement lorsque vous n'avez appuyé sur aucune touche de la télécommande ou du téléviseur après <b>1h, 2h</b> ou <b>4h</b> . Sélectionnez <b>Non</b> pour désactiver cette fonction.
<b>Arrêt automatique</b>	Sélectionnez <b>Oui</b> pour éteindre automatiquement le téléviseur si aucun signal en entrée n'est détecté pendant une certaine période. Sélectionnez <b>Non</b> pour désactiver cette fonction.
<b>Capteur de lumière</b>	Optimise les réglages d'image en fonction de l'éclairage ambiant.

# Information complémentaire

## Tableau de compatibilité du signal d'entrée d'ordinateur pour Ordinateur et HDMI IN

Après avoir connecté l'ordinateur au téléviseur, réglez le signal de sortie de l'ordinateur selon le tableau ci-dessous.

Pour les KDL-32BX321/KDL-32BX320/KDL-22BX321/KDL-22BX320

Résolution				Fréquence horizontale (kHz)	Fréquence verticale (Hz)	Norme
Signaux	Horizontal (pixels)	x	Vertical (lignes)			
VGA	640	x	480	31,5	60	VGA
SVGA	800	x	600	37,9	60	Critères VESA
XGA	1 024	x	768	48,4	60	Critères VESA
WXGA	1 280	x	768	47,4	60	VESA
	1 280	x	768	47,8	60	VESA
	1 360	x	768	47,7	60	VESA

Pour les KDL-46BX421/KDL-46BX420/KDL-40BX421/KDL-40BX420/KDL-32BX421/KDL-32BX420

Résolution				Fréquence horizontale (kHz)	Fréquence verticale (Hz)	Norme
Signaux	Horizontal (pixels)	x	Vertical (lignes)			
VGA	640	x	480	31,5	60	VGA
SVGA	800	x	600	37,9	60	Critères VESA
XGA	1 024	x	768	48,4	60	Critères VESA
WXGA	1 280	x	768	47,4	60	VESA
	1 280	x	768	47,8	60	VESA
	1 360	x	768	47,7	60	VESA
SXGA	1 280	x	1 024	64,0	60	VESA
HDTV*	1 920	x	1 080	67,5	60	CEA-861*

\* Le signal 1080p, lorsqu'il est appliqué à l'entrée HDMI, sera traité comme un signal vidéo et non comme un signal d'ordinateur. Cela aura une incidence sur la configuration **Image** et les réglages du **Mode cinéma**. Pour afficher le signal de l'ordinateur, réglez **Type de scène** à **Graphiques**, **Mode cinéma** à **Plein écran** et **Zone d'affichage** à **Tous pixels**.



- L'entrée PC pour ordinateur de ce téléviseur ne prend pas en charge la synchronisation sur le vert ni la synchronisation composite.
- L'entrée PC VGA pour ordinateur de ce téléviseur ne prend pas en charge les signaux entrelacés.
- Votre ordinateur doit prendre en charge l'un des signaux d'entrée d'ordinateur ci-dessus pour que son signal s'affiche à l'écran du téléviseur.
- En mode « prêt à tourner », les signaux de fréquence verticale de 60 Hz sont automatiquement détectés. (Il se peut que vous deviez redémarrer votre ordinateur.)

## Utilisation d'un support de fixation murale

Votre téléviseur peut être installé au mur avec un support de fixation murale (non fourni) dès sa sortie de l'emballage. Certains téléviseurs de grande taille peuvent nécessiter le retrait du support de table; reportez-vous aux instructions affixées au téléviseur.

Préparez le téléviseur pour l'installation du support de fixation murale avant d'effectuer le raccordement des câbles.

**Pour des raisons de sécurité et de protection du produit, Sony recommande fortement l'utilisation du modèle de support de fixation murale conçu pour votre appareil, et que l'installation soit effectuée par un détaillant Sony ou un entrepreneur agréé.**

- Suivez le guide d'instructions fourni avec le support de fixation murale pour votre modèle. Une certaine expertise est nécessaire pour l'installation de ce téléviseur, en particulier en ce qui concerne la solidité du mur en relation avec le poids de l'appareil.
- Lorsque vous fixez les crochets de montage au téléviseur, assurez-vous d'utiliser les vis fournies avec le support de fixation murale.

Les vis fournies sont conçues pour mesurer les valeurs indiquées sur l'illustration à partir de la surface de fixation du crochet de montage.

Le diamètre et la longueur des vis varient selon le modèle du support de fixation murale.

L'utilisation d'autres vis que celles qui sont fournies peut occasionner des dommages internes au téléviseur ou provoquer sa chute et d'autres dangers.

Min. - TV 26 : 6,5-10 mm  
TV 32 - Max. : 8-12 mm

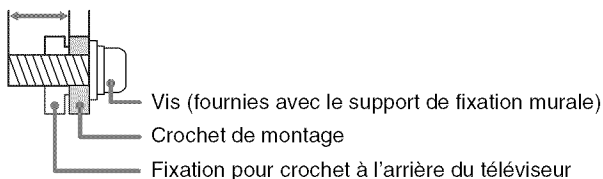

- Assurez-vous de ranger les vis non utilisées et le support de table dans un endroit sûr jusqu'à ce que vous soyez prêt à fixer le support de table. Gardez les vis hors de la portée des jeunes enfants.



- Lisez le Feuille de consignes d'utilisation et de sécurité fourni pour plus de renseignements sur l'utilisation en toute sécurité.

## ***Installation du support de fixation murale***

### **Note au consommateur**

Votre téléviseur peut être installé au mur à l'aide du support de fixation murale SU-WL500 ou SU-WL100 (vendu séparément).

Veuillez fournir à votre installateur le présent guide d'installation, ainsi que les instructions fournies avec le support de fixation murale SU-WL500 ou SU-WL100.

### **À l'intention des revendeurs Sony et des installateurs agréés**

Pour éviter les blessures et les dommages à l'appareil, lisez les présentes instructions attentivement. Une inspection et un entretien périodiques sont fortement recommandés pour assurer une installation sécuritaire du téléviseur.

### **Remarque concernant l'installation**

Lorsque vous utilisez le support de fixation murale SU-WL500 ou SU-WL100, l'espace entre le mur et le téléviseur est de 6 cm ( $2\frac{3}{8}$  pouces). Utilisez cet espace pour faire passer les câbles vers le téléviseur.

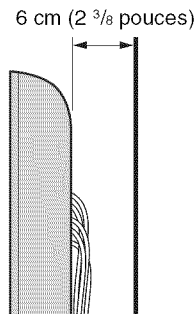

Pour le SU-WL500 (excepté le modèle KDL-22BX321/22BX320)

## Étape 1 : Vérification des pièces requises pour l'installation

Ouvrez l'emballage du support de fixation murale et vérifiez que toutes les pièces et les instructions s'y trouvent.

## Étape 2 : Choix de l'emplacement d'installation

Décidez de l'emplacement d'installation du téléviseur. Reportez-vous au tableau des dimensions d'installation des téléviseurs.

Reportez-vous aux instructions du produit SU-WL500.

Tableau des dimensions

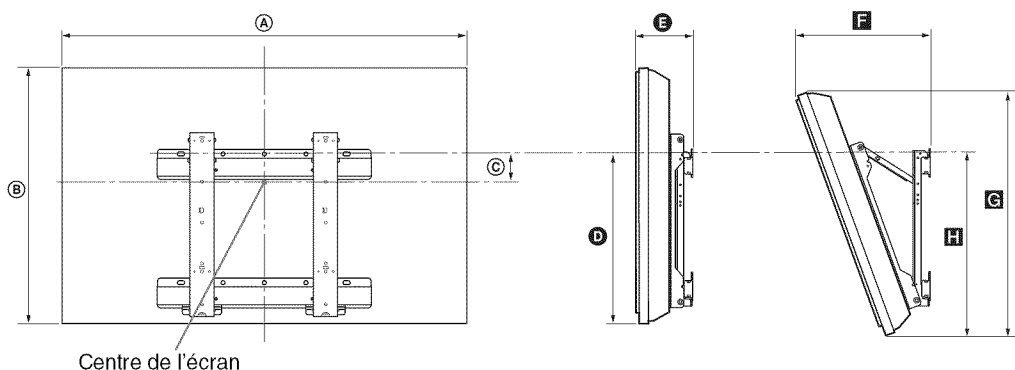

Unité : mm (pouces)	Dimensions du téléviseur		Distance du centre de l'écran	Dimensions par angle de montage					Poids	
				Angle (0°)		Angle (20°)				
Modèle du téléviseur	Ⓐ	Ⓑ	Ⓒ	Ⓓ	Ⓔ	Ⓕ	Ⓖ	Ⓗ	Téléviseur	×4
KDL-46BX421 KDL-46BX420	1 120 (44 1/8)	674 (26 5/8)	84 (3 3/8)	425 (16 3/4)	145 (5 3/4)	354 (14)	638 (25 1/8)	457 (18)	17,7 kg (39,0 lb)	70,8 kg (156,0 lb)
KDL-40BX421 KDL-40BX420	988 (39)	600 (23 5/8)	122 (4 7/8)	426 (16 7/8)	146 (5 3/4)	330 (13)	569 (22 1/2)	458 (18 1/8)	13,6 kg (30,0 lb)	54,4 kg (119,9 lb)
KDL-32BX421 KDL-32BX420 KDL-32BX321 KDL-32BX320	800 (31 1/2)	496 (19 5/8)	172 (6 7/8)	426 (16 7/8)	146 (5 3/4)	294 (11 5/8)	471 (18 5/8)	458 (18 1/8)	9,1 kg (20,1 lb)	36,4 kg (80,2 lb)

Les chiffres repris dans le tableau ci-dessus peuvent varier légèrement selon l'installation.

### ATTENTION

Le mur sur lequel vous installez le téléviseur doit pouvoir supporter un poids équivalent à au moins 4 fois celui du téléviseur. Reportez-vous au mode d'emploi du téléviseur pour connaître son poids.

## Étape 3 : Installation de la base du support au mur

Reportez-vous aux instructions du produit SU-WL500.

## Étape 4 : Préparation du téléviseur pour l'installation murale

Suivez les étapes ci-dessous pour préparer l'installation du téléviseur.

- 1 Débranchez tous les câbles du téléviseur.
- 2 Fixez les crochets de montage à l'arrière du téléviseur.

Déterminez l'emplacement des vis, puis fixez les crochets de montage à l'arrière du téléviseur. Reportez-vous au « Schéma et tableau d'emplacement des vis et des crochets » ci-dessous.

- 1 Fixez les crochets de montage à l'arrière du téléviseur en utilisant exclusivement les vis fournies (M6 × 16).
- 2 Veillez à serrer toutes les vis avec une force de couple uniforme.

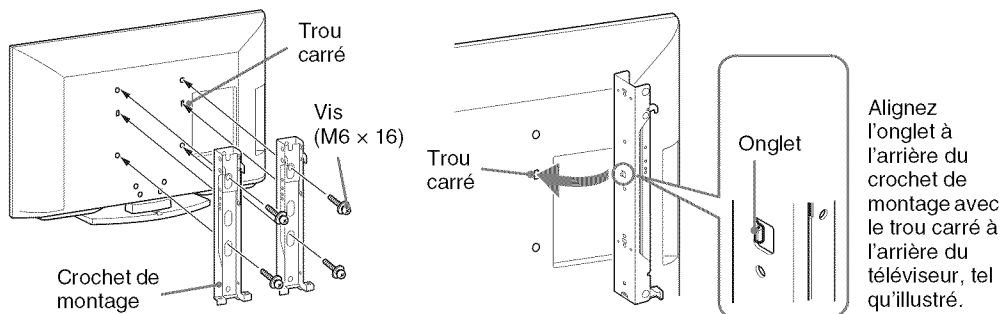

### Schéma et tableau d'emplacement des vis et des crochets

Modèle du téléviseur	Emplacement des vis	Emplacement des crochets
KDL-46BX421/KDL-46BX420/ KDL-40BX421/KDL-40BX420	d, g	b
KDL-32BX421/KDL-32BX420/ KDL-32BX321/KDL-32BX320	e, g	c



## Emplacement des vis

Lors de l'installation des crochets de montage sur le téléviseur.

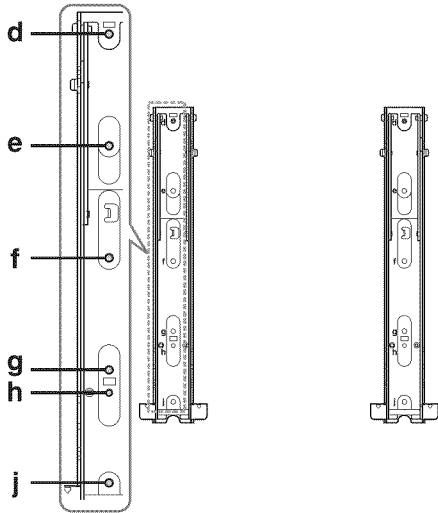

## Emplacement des crochets

Lors de l'installation du téléviseur sur la base du support.

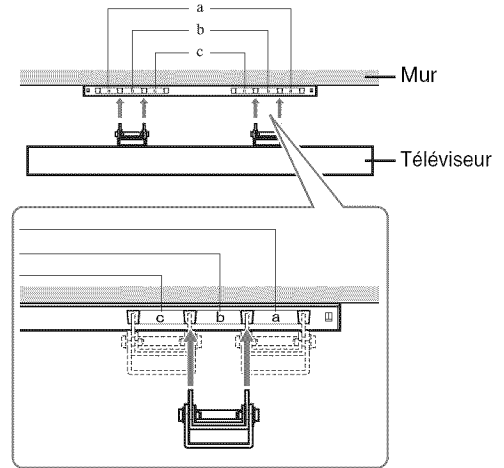

**3** Réglez l'angle des crochets de montage.

**Reportez-vous aux instructions du produit SU-WL500.**

**4** Retirez les vis en vous guidant avec les flèches  apparaissant sur le téléviseur.

Ne retirez aucune autre vis du téléviseur.

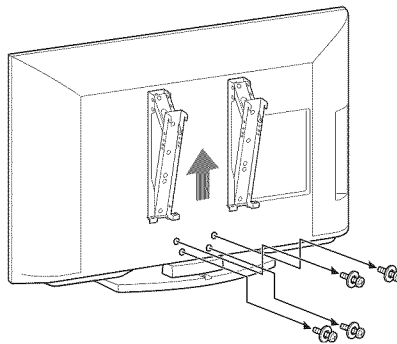

- 5** Soulevez le téléviseur pour le retirer du support de table. Pour cette étape, veuillez à demander l'aide d'au moins deux ou trois personnes (reportez-vous à la page 7 pour plus de détails). N'essayez pas de soulever le téléviseur vous-même.

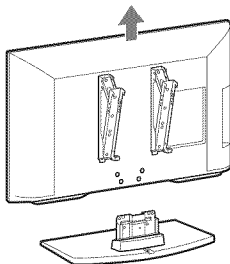

### Étape 5 : Installer le téléviseur au mur

Reportez-vous aux instructions du produit SU-WL500.



- Pour réinstaller le téléviseur sur le support de table, suivez les étapes ci-dessus en ordre inverse.
- Lorsque vous déplacez le téléviseur, n'écrasez pas le bas du panneau avant.
- Retirez les vis ou placez les crochets de montage sur une surface plane et solide.

## Pour SU-WL100 (KDL-22BX321/22BX320 seulement)

### Étape 1 : Vérification des pièces requises pour l'installation

Ouvrez l'emballage du support de fixation murale et vérifiez que toutes les pièces nécessaires sont présentes ainsi que le mode d'emploi.

### Étape 2 : Réglez la position des supports de la plaque de base

Reportez-vous aux Instructions du SU-WL100.

### Étape 3 : Choix de l'emplacement d'installation

Décidez de l'emplacement où vous voulez installer votre téléviseur. Consultez le tableau des dimensions d'installation des téléviseurs.

Reportez-vous au mode d'emploi du SU-WL100.

#### Tableau des dimensions

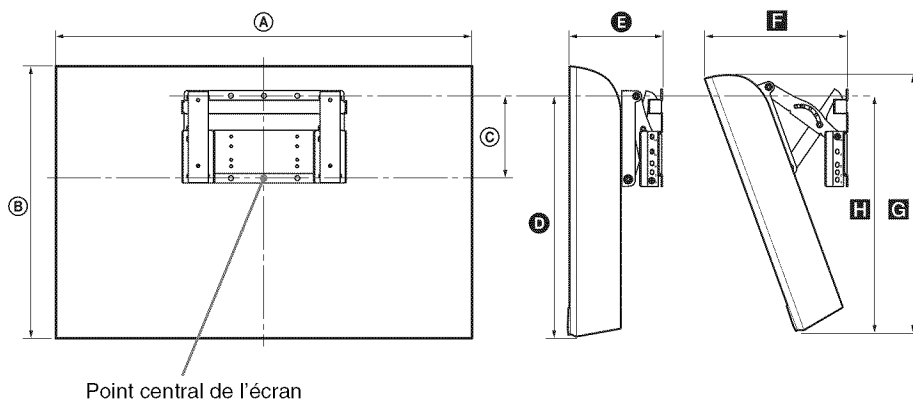

Unité : mm (pouces)	Dimensions du téléviseur		Distance du centre de l'écran	Dimensions par angle de montage					Poids	
				Angle (0°)		Angle (20°)				
Modèle du téléviseur	Ⓐ	Ⓑ	Ⓒ	Ⓓ	Ⓔ	Ⓕ	Ⓖ	Ⓗ	Téléviseur	×4
KDL-22BX321	551	363	107	302	122	212	338	295	5,6 kg	22,4 kg
KDL-22BX320	(21 3/4)	(14 3/8)	(4 1/4)	(12)	(4 7/8)	(8 3/8)	(13 3/8)	(11 5/8)	(12,4 lb)	(49,4 lb)

Les chiffres repris dans le tableau ci-dessus peuvent varier légèrement selon l'installation.

#### ATTENTION

Le mur sur lequel vous installez le téléviseur doit pouvoir supporter un poids équivalent à au moins quatre fois celui de l'appareil.

## Étape 4 : Installation de la plaque de base au mur

Reportez-vous au mode d'emploi du SU-WL100.

## Étape 5 : Préparation du téléviseur pour l'installation murale

Suivez les étapes ci-dessous pour vous préparer à installer le téléviseur.

- 1 Débranchez tous les câbles du téléviseur.
- 2 Aligner les trous du crochet de fixation gauche avec les trous correspondants à l'arrière du téléviseur.

Les fixer au téléviseur à l'aide de deux vis (fournies avec SU-WL100).

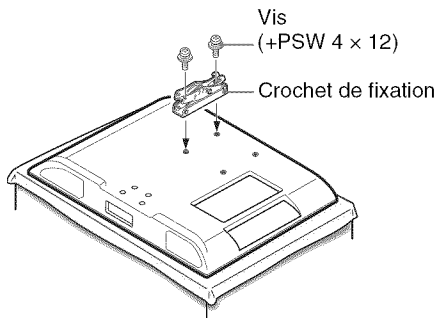

## Schéma des emplacements des crochets

Installer le téléviseur à l'emplacement « b » de la plaque de base.

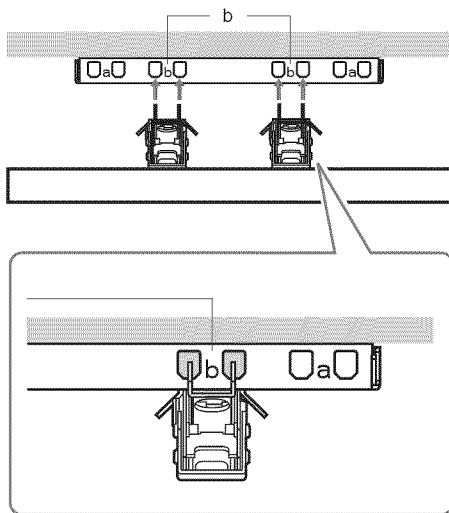

### 3 Réglez l'angle du crochet de fixation.

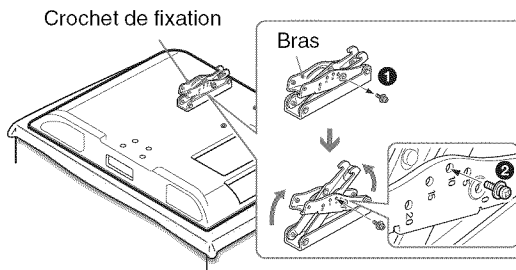

### 4 Aligner les trous du crochet de fixation droit avec les trous correspondants à l'arrière du téléviseur.

Les fixer au téléviseur à l'aide de deux vis (fournies avec SU-WL100).

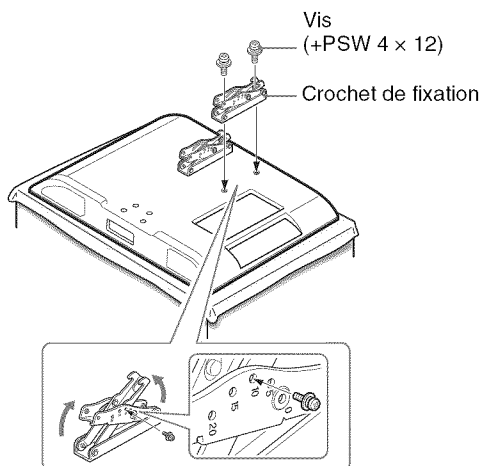

## Étape 6 : Installation du téléviseur sur la plaque de base

Reportez-vous au mode d'emploi du SU-WL100.

### 1 Branchez les câbles dans les entrées correspondantes situées à l'arrière du téléviseur.

Pour plus d'informations sur le raccordement du câblage, reportez-vous au « Raccordement d'autres appareils » à la page 14.

### 2 Installez le téléviseur sur la plaque de base.



- Si vous utilisez un tournevis électrique, réglez son couple sur 1,5 N·m { 15 kgf·cm } environ. Ne soulevez pas le crochet de fixation avant d'avoir convenablement serré les vis (deux vis de chacun des côtés gauche/droit).

## Dépannage

Une image ou un son de mauvaise qualité est souvent causé par un raccordement incorrect des câbles ; consultez le Guide d'installation rapide fourni pour les raccordements.

Si, après avoir lu le présent mode d'emploi, vous avez des questions supplémentaires concernant l'utilisation de votre téléviseur Sony, si vous devez l'envoyer en réparation ou si vous avez besoin d'assistance technique, communiquez avec nous comme suit :

### Soutien au Canada :

<http://fr.sony.ca/support> ou composez le 1-877-899-SONY (7669)

### Soutien aux États-Unis :

<http://www.sony.com/tvsupport> ou composez le 1-800-222-SONY (7669)

## Éléments à prendre en compte

- Vérifiez l'entrée sélectionnée en appuyant sur la touche **INPUT**. Il se peut que vous regardiez le signal d'une entrée incorrecte.
- Si le téléviseur n'émet aucun son, vous avez peut-être appuyé accidentellement sur la touche **MUTING** de la télécommande; appuyez de nouveau sur **MUTING** ou appuyez sur **VOL +** pour désactiver la sourdine.
- Si la télécommande ne fonctionne pas correctement, il se peut que les piles soient installées incorrectement ou qu'elles soient faibles, ou encore qu'un objet ou une lumière fasse obstacle à la télécommande.
- Pour rétablir les paramètres par défaut du téléviseur :
  - 1 Allumez le téléviseur.
  - 2 Tout en maintenant enfoncée la touche **▲** de la télécommande, appuyez sur la touche **⏻** du téléviseur. (Le téléviseur s'éteint, puis se rallume.)
  - 3 Relâchez la touche **▲** lorsque le téléviseur se rallume.

**IMPORTANT** : La réinitialisation aux paramètres par défaut efface tous les paramètres que vous avez définis, y compris ceux du **Contrôle parental**.

Si vous perdez ou oubliez le mot de passe, saisissez le code passe-partout suivant : 4357. Ce code efface le mot de passe précédent et vous permet d'en choisir un nouveau.

Symptôme	Explication/solution
<b>Le téléviseur n'affiche aucune image</b>	
Le téléviseur n'affiche aucune image	• Vérifiez les réglages <b>Écono. d'énergie</b> (reportez-vous à la page 51).
Le téléviseur ne reçoit aucun canal	• Vérifiez que le cordon d'alimentation est branché correctement. • Allumez le téléviseur. • Vérifiez les raccordements de l'antenne ou du câble. • Assurez-vous que le <b>Type de signal</b> est réglé correctement pour la source de signal connectée au téléviseur.
Le téléviseur reste bloqué sur un canal	• Utilisez la fonction <b>Auto-programmation</b> pour ajouter des canaux accessibles qui ne sont pas encore enregistrés dans la mémoire du téléviseur (reportez-vous aux pages 18 et 42).
Le téléviseur ne reçoit aucun canal	• Utilisez la fonction <b>Auto-programmation</b> pour ajouter des canaux accessibles qui ne sont pas encore enregistrés dans la mémoire du téléviseur (reportez-vous aux pages 18 et 42). • Pour recevoir ou sélectionner des canaux de câblodistribution, assurez-vous que l'option <b>Type de signal</b> dans la configuration <b>Canal</b> est réglée à <b>Câble</b> (reportez-vous à la page 42). Pour recevoir ou sélectionner des canaux UHF par le biais d'une antenne, assurez-vous que l'option <b>Type de signal</b> est réglée à <b>Antenne</b> .

Symptôme	Explication/solution
Le téléviseur s'éteint automatiquement	<ul style="list-style-type: none"> <li>• Vérifiez si la fonction <b>Minuterie de veille</b> est activée (reportez-vous à la page 48).</li> <li>• Vérifiez le réglage <b>Mettre téléviseur inactif en veille</b> dans la configuration <b>Eco</b>.</li> </ul>
Il n'y a aucune image en provenance de certaines sources vidéo	<ul style="list-style-type: none"> <li>• Vérifiez la connexion entre l'appareil vidéo externe et le téléviseur.</li> <li>• Appuyez sur la touche <b>INPUT</b> de la télécommande (reportez-vous à la page 31).</li> </ul>
<b>L'image est de mauvaise qualité</b>	
La qualité d'image n'est pas aussi bonne qu'au magasin	<ul style="list-style-type: none"> <li>• La qualité de l'image dépend du signal. Reportez-vous au Guide d'installation rapide (fourni) pour afficher la meilleure qualité d'image possible pour le type de signal que vous utilisez.</li> </ul>
Les images des émissions aux formats HD sont de mauvaise qualité	<ul style="list-style-type: none"> <li>• La qualité du contenu et du signal est contrôlée par le fournisseur de signaux. Souvent, les canaux et le contenu HD sont en fait des versions rehaussées d'émissions à définition standard. L'image est caractérisée par la qualité du signal reçu, laquelle varie selon les canaux et les émissions.</li> </ul>
L'écran affiche des images doubles ou fantômes	<ul style="list-style-type: none"> <li>• Vérifiez les raccordements de l'antenne ou du câble.</li> <li>• Vérifiez l'emplacement et l'orientation de l'antenne.</li> </ul>
Il n'y a que de la neige et des parasites à l'écran	<ul style="list-style-type: none"> <li>• Vérifiez que l'antenne n'est pas cassée ou pliée.</li> <li>• Vérifiez si l'antenne est trop vieille ou défectueuse. (La durée de vie normale est de 3 à 5 ans d'utilisation normale et de 1 à 2 ans au bord de la mer.)</li> </ul>
L'écran affiche des lignes pointillées ou des rayures	<ul style="list-style-type: none"> <li>• Éloignez le téléviseur des sources d'interférence telles que les voitures, les motos et les sèche-cheveux.</li> <li>• Si vous utilisez un câble bifilaire de 300 ohms, éloignez-le autant que possible du téléviseur; si possible, utilisez un câble coaxial de 75-ohms.</li> </ul>
L'écran n'affiche aucune couleur, il affiche une image sombre ou de mauvaises couleurs ou encore l'image est trop claire	<ul style="list-style-type: none"> <li>• Réglez les options du <b>Mode image</b> dans la configuration <b>Image</b> (reportez-vous à la page 35).</li> <li>• Si vous réglez le mode <b>Écono. d'énergie</b> à <b>Bas</b> ou à <b>Haut</b>, cela améliore le niveau du noir.</li> </ul>
L'image est brouillée	<ul style="list-style-type: none"> <li>• Assurez-vous que l'antenne est raccordée au moyen d'un câble coaxial de 75-ohms (non fourni).</li> <li>• Éloignez le câble de l'antenne des autres fils.</li> <li>• Pour éviter le brouillage du téléviseur, prenez soin d'utiliser un câble d'antenne en bon état.</li> </ul>
L'image est floue ou les couleurs sont de mauvaise qualité	<ul style="list-style-type: none"> <li>• Si le téléviseur est transporté d'un endroit froid à un endroit chaud ou si la température de la pièce change brutalement, l'image peut devenir floue ou les couleurs être de mauvaise qualité à cause de la condensation. Éteignez votre téléviseur et patientez quelques heures avant de le rallumer.</li> </ul>

Symptôme	Explication/solution
<b>Le téléviseur n'émet aucun son ou un son parasite</b>	
L'image s'affiche correctement, mais il n'y a aucun son	<ul style="list-style-type: none"> <li>• Vérifiez le volume.</li> <li>• Appuyez sur la touche <b>MUTING</b> ou <b>VOL +</b> de sorte que « Sourdine » disparaisse de l'écran (reportez-vous à la page 23).</li> <li>• Réglez l'option <b>Haut-parleurs</b> à <b>Haut-parleurs de télé</b> dans la configuration <b>Son</b> (reportez-vous à la page 38). Si cette option est réglée à <b>Système audio</b>, le son ne sortira pas des haut-parleurs du téléviseur, peu importe le volume.</li> <li>• En utilisant une entrée HDMI avec un Super Audio CD ou DVD-Audio, il se peut que le connecteur DIGITAL AUDIO OUT (OPTICAL) ne fournisse aucun signal audio.</li> <li>• Lorsque vous syntonisez un canal numérique qui comporte un signal <b>Audio alterne</b>, il se peut que le diffuseur n'offre pas l'<b>Audio alterne</b> dans votre langue préférée. Appuyez sur <b>OPTIONS</b>, mettez en surbrillance et sélectionnez <b>Audio alterne</b>, puis changez la langue de la fonction <b>Audio alterne</b> (reportez-vous à la page 38).</li> </ul>
Le téléviseur émet des parasites sonores	<ul style="list-style-type: none"> <li>• Assurez-vous que l'antenne est raccordée au moyen d'un câble coaxial de 75-ohms (non fourni).</li> <li>• Éloignez le câble de l'antenne des autres fils.</li> <li>• Pour éviter le brouillage du téléviseur, prenez soin d'utiliser un câble d'antenne en bon état.</li> </ul>
Le son est inaudible ou faible avec une chaîne de cinéma-maison	<ul style="list-style-type: none"> <li>• Réglez les <b>Haut-parleurs</b> à <b>Système audio</b> dans la configuration <b>Son</b> (reportez-vous à la page 38).</li> </ul>
L'écran n'affiche aucune couleur ou affiche une image irrégulière	<ul style="list-style-type: none"> <li>• Vérifiez si <b>Sélection Vidéo 1/Composant</b> (reportez-vous à la page 48) est réglé au type d'entrée en cours d'utilisation. Nous vous suggérons de conserver le réglage <b>Autom.</b></li> </ul>
<b>BRAVIA Sync</b>	
Impossible de trouver un appareil BRAVIA Sync HDMI raccordé	<ul style="list-style-type: none"> <li>• Assurez-vous que la fonction <b>Commande pour HDMI</b> est configurée à la fois sur le téléviseur et sur l'appareil externe compatible avec <b>BRAVIA Sync</b> (reportez-vous à la page 26).</li> </ul>
Mon deuxième récepteur audio-vidéo ne s'affiche pas dans le menu <b>Liste des appareils</b>	<ul style="list-style-type: none"> <li>• Les fonctions <b>BRAVIA Sync</b> et <b>Commande pour HDMI</b> ne permettent d'utiliser qu'un seul récepteur audio-vidéo à la fois (reportez-vous à la page 49).</li> </ul>
<b>Entrée d'ordinateur</b>	
Le téléviseur n'affiche aucune image ou ne reçoit aucun signal	<ul style="list-style-type: none"> <li>• Vérifiez que l'ordinateur est correctement relié au téléviseur soit par l'entrée PC IN (à l'aide d'un câble HD15), soit par l'entrée HDMI IN.</li> <li>• Assurez-vous que le signal de sortie de l'ordinateur fait partie de ceux indiqués à la page 52.</li> <li>• Éteignez l'ordinateur. Vérifiez la connexion entre les deux appareils, puis redémarrez l'ordinateur. Les appareils prêt à tourner (plug and play) détecteront automatiquement le téléviseur et configureront correctement les paramètres de signal d'ordinateur.</li> <li>• Vérifiez que l'ordinateur n'est pas en mode de suspension ou en hibernation.</li> </ul>
L'image est de mauvaise qualité	<ul style="list-style-type: none"> <li>• Ajustez la résolution (reportez-vous à la page 52).</li> <li>• Ajustez l'<b>Espacement</b> et la <b>Phase</b>.</li> </ul>

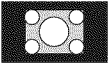
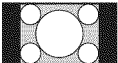

Symptôme	Explication/solution
<b>Général</b>	
L'écran du téléviseur est chaud au toucher	<ul style="list-style-type: none"> <li>En raison de la minceur du panneau ACL de ce téléviseur, la chaleur dégagée par le rétroéclairage et les composants électroniques se remarque davantage. Il s'agit du fonctionnement normal de l'appareil et il n'y a pas lieu de s'inquiéter.</li> </ul>
Le <b>Mode cinéma</b> change automatiquement	<ul style="list-style-type: none"> <li>Les paramètres courants de <b>Mode cinéma</b> sont automatiquement remplacés par le réglage <b>4:3 par défaut</b> lorsque vous changez de canal ou d'entrée vidéo, si l'option <b>4:3 par défaut</b> dans la configuration <b>Écran</b> est réglée à une autre option que <b>Non</b>. Si vous voulez verrouiller le <b>Mode cinéma</b> sélectionné avec la touche <b>WIDE</b> de la télécommande, réglez l'option <b>4:3 par défaut</b> à <b>Non</b> dans la configuration <b>Écran</b> (reportez-vous à la page 39).</li> <li>Vérifiez l'option <b>Cinéma autom.</b> dans la configuration <b>Écran</b> (reportez-vous à la page 39).</li> </ul>
L'image devient soudainement plus petite	 <ul style="list-style-type: none"> <li>L'image rapetisse lors des annonces publicitaires en raison de la méthode de diffusion du fournisseur. Lorsqu'un canal qui diffuse du contenu HD passe en définition standard (annonces), l'image rapetisse et s'affiche avec une bordure noire.</li> <li><b>Cinéma autom.</b> n'agrandit pas l'image pendant ces changements de contenu, parce que les informations sur le contenu sont régies par le fournisseur de signaux. Vous pouvez sélectionner le <b>Mode cinéma</b> manuellement (reportez-vous à la page 29). Ce réglage demeurera actif jusqu'à ce que vous changiez de canal ou d'entrée ou que vous changiez manuellement le <b>Mode cinéma</b> de nouveau.</li> </ul>
L'écran affiche une « boîte noire »	<ul style="list-style-type: none"> <li>Vous avez sélectionné une option de texte et aucun texte n'est disponible (reportez-vous à la page 47). Pour désactiver cette fonction, réglez l'option <b>Affichage des sous-titres</b> à <b>Non</b>. Si vous tentiez de sélectionner le sous-titrage, sélectionnez <b>CC1</b> plutôt que <b>Text1-4</b>.</li> </ul>
Des barres noires s'affichent sur les bords de l'écran	 <ul style="list-style-type: none"> <li>Certaines émissions en format grand écran sont filmées dans un format d'écran supérieur à 16:9 (cela est particulièrement fréquent dans le cas de films lancés en salle). Votre téléviseur montre ces émissions avec des barres noires dans le haut et le bas de l'écran. Pour plus de détails, vérifiez la documentation fournie avec votre DVD ou Blu-ray Disc (ou communiquez avec votre fournisseur de service).</li> <li>Les émissions diffusées en format 4:3 s'affichent avec des barres noires sur les côtés de l'écran.</li> <li>Les émissions diffusées en formats HD (720p et 1080i) avec un contenu en 4:3 affichent généralement des bandes noires à gauche et à droite de l'écran, lesquelles sont ajoutées par le télédiffuseur (voir l'image à gauche).</li> <li><b>Cinéma autom.</b> n'agrandit pas l'image lorsque des bandes noires sont ajoutées sur les côtés de l'écran par le télédiffuseur. Vous pouvez changer manuellement le <b>Mode cinéma</b> à <b>Grand zoom</b> ou à <b>Zoom</b> pour remplir l'écran. Ce réglage demeurera actif jusqu'à ce que vous changiez de canal ou d'entrée ou que vous changiez manuellement le <b>Mode cinéma</b> de nouveau.</li> </ul>
Certains programmes sur DVD ou autres sources numériques affichent une perte de détails, particulièrement au cours de scènes rapides ou obscures	<ul style="list-style-type: none"> <li>Ce phénomène vient de la méthode de compression utilisée pour certaines diffusions numériques et certains DVD et peut faire en sorte que votre écran affiche moins de détails qu'à l'ordinaire ou que des artefacts (petits blocs ou points, pixellisation) apparaissent à l'écran. L'intensité de ce phénomène de compression peut varier en fonction de la clarté et de la résolution du téléviseur.</li> </ul>

Symptôme	Explication/solution
La télécommande ne fonctionne pas	<ul style="list-style-type: none"> <li>• Pour déterminer si le problème concerne la télécommande ou non, appuyez sur une touche du téléviseur.</li> <li>• Vérifiez le sens d'insertion des piles ou remplacez les piles.</li> <li>• Pointez la télécommande vers le capteur situé à l'avant du téléviseur.</li> <li>• Assurez-vous que la zone du capteur de télécommande est libre de tout obstacle.</li> <li>• Les lampes fluorescentes peuvent perturber le fonctionnement de votre télécommande; le cas échéant, éteignez les lampes fluorescentes dans la pièce.</li> </ul>
Certains canaux numériques par câble ne s'affichent pas	<ul style="list-style-type: none"> <li>• Certains câblodistributeurs ont des limites sur la diffusion de canaux numériques par câble. Vérifiez auprès de votre câblodistributeur pour de plus amples renseignements.</li> <li>• Le canal peut être défini comme <b>Caché</b> dans le menu <b>Afficher/cacher les canaux</b> (reportez-vous à la page 42).</li> </ul>
Certains fichiers de photo, de musique ou de vidéo ne s'affichent pas à partir de mon appareil USB	<ul style="list-style-type: none"> <li>• Le nombre maximal de fichiers et de dossiers accessibles dans un répertoire est de 1 000 pour un appareil USB raccordé. Cette limite inclut les fichiers non pris en charge et les simples dossiers. Les fichiers et les dossiers sont répertoriés selon leurs données de date et d'heure. Les photos, les fichiers de musique et les dossiers excédant la limite ne s'affichent pas.</li> </ul>
Les photographies s'affichent en petit format à l'écran	<ul style="list-style-type: none"> <li>• Réglez le format d'affichage au format agrandi.</li> <li>• Les photographies peuvent s'afficher ou non sur tout l'écran, selon la résolution et les proportions du fichier d'image.</li> </ul>
Les photographies ou les dossiers prennent du temps à s'afficher	<ul style="list-style-type: none"> <li>• Certaines photographies ou certains dossiers peuvent mettre un certain temps avant de s'afficher, selon la taille de l'image, la taille du fichier et le nombre de fichiers dans un dossier.</li> <li>• La première fois que vous raccordez un appareil photo au téléviseur par câble USB, l'affichage des photos peut prendre quelques minutes.</li> </ul>
Vous avez oublié votre mot de passe	<ul style="list-style-type: none"> <li>• Rendez-vous à l'écran <b>Mot de passe</b> dans la configuration <b>Contrôle parental</b>, puis saisissez le code passe-partout suivant : 4357. Ce mot de passe efface le mot de passe précédent et vous permet d'en choisir un nouveau (reportez-vous à la page 43).</li> </ul>
Comment rétablir les paramètres d'origine du téléviseur	<ul style="list-style-type: none"> <li>• Allumez le téléviseur. Tout en maintenant enfoncée la touche <b>▲</b> de la télécommande, appuyez sur la touche <b>⏻</b> du téléviseur. (Le téléviseur s'éteint, puis se rallume.) Relâchez la touche <b>▲</b>.  <b>IMPORTANT</b> : La réinitialisation efface tous les paramètres que vous avez définis, y compris ceux de la configuration <b>Contrôle parental</b>.</li> </ul>

## Remarque importante

### Déclaration de conformité

Appellation commerciale : SONY  
Modèle : KDL-46BX421/KDL-46BX420/  
KDL-40BX421/KDL-40BX420/KDL-32BX421/  
KDL-32BX420/KDL-32BX321/KDL-32BX320/  
KDL-22BX321/KDL-22BX320  
Partie responsable : Sony Electronics Inc.  
Adresse : 16530 Via Esprillo,  
San Diego, CA 92127 U.S.A.  
Numéro de téléphone : 858-942-2230

Cet appareil est conforme à la section 15 des règlements de la FCC. Le fonctionnement est soumis aux deux conditions suivantes : (1) cet appareil ne doit pas provoquer des interférences gênantes ; et (2) cet appareil doit pouvoir accepter les interférences reçues, y compris les interférences risquant de déclencher des opérations non désirées.

### Pour les clients résidant au Canada

Cet appareil numérique de la classe B est conforme à la norme NMB-003 du Canada.

### AVIS

Cet appareil a été soumis à l'essai et s'est avéré conforme aux limites pour un appareil numérique de classe B, conformément à la section 15 du règlement de la FCC. Ces normes sont conçues pour assurer une protection raisonnable contre les interférences nuisibles dans un environnement résidentiel. Cet appareil génère, utilise et peut émettre de l'énergie radioélectrique et, s'il n'est pas installé ou utilisé selon les directives, peut causer des interférences nuisibles aux communications radio. Cependant, il n'existe aucune garantie que des interférences ne se produiront pas dans une installation particulière. Si ce matériel est une source d'interférences nuisibles pour la réception radio ou télévisée, ce qui peut être déterminé en mettant l'appareil hors tension, puis sous tension, il est recommandé de tenter d'éliminer ces interférences en appliquant l'une ou plusieurs des mesures suivantes :

- Réorienter ou déplacer l'antenne réceptrice.
- Éloigner l'appareil du récepteur.
- Brancher l'appareil dans une prise d'un circuit différent de celui qui alimente le récepteur.
- Consulter le détaillant ou un technicien radio ou télévision qualifié pour obtenir de l'aide.

Conformément aux règlements de la FCC, vous êtes averti que tous les changements ou modifications non expressément approuvés dans ce manuel pourraient annuler tous vos droits relatifs à l'utilisation de ce produit.

Le câble d'interface blindé recommandé dans ce mode d'emploi doit être utilisé avec cet appareil pour qu'il soit conforme aux limites pour un appareil numérique, conformément au paragraphe B de la section 15 des règlements de la FCC.

### Information sur le support de fixation murale compatible

Utilisez le support de fixation murale Sony ci-dessous correspondant au modèle de votre téléviseur.

Numéro de modèle de téléviseur Sony		
KDL-46BX421/ KDL-46BX420/ KDL-40BX421/ KDL-40BX420/ KDL-32BX421/ KDL-32BX420/ KDL-32BX321/ KDL-32BX320	KDL-22BX321/ KDL-22BX320	
Numéro de modèle du support de fixation murale Sony	SU-WL500	SU-WL100

L'utilisation d'un autre support de fixation murale peut provoquer l'instabilité de l'appareil et causer des blessures ou des dommages matériels.

### Remarque

Ce téléviseur comporte un démodulateur QAM qui devrait vous permettre de recevoir une programmation numérique décodée de câblodistribution par le biais d'un service d'abonnement auprès d'un câblodistributeur. La disponibilité d'une programmation télévisée numérique par câblodistribution dans votre région dépend du type de programmation et de signal fournis par votre câblodistributeur.

### Pour les clients aux États-Unis

La lampe de cet appareil contient du mercure. L'élimination de tels produits peut faire l'objet d'une réglementation environnementale. Pour tout renseignement sur l'élimination et le recyclage, veuillez communiquer avec les autorités locales ou avec l'Electronics Industries Alliance ([www.eiae.org](http://www.eiae.org)).

### Note au consommateur

L'installation de ce téléviseur nécessite une certaine compétence. Veuillez à confier l'installation à un détaillant Sony ou à un entrepreneur autorisé et portez une attention particulière à la sécurité pendant l'installation.

# Caractéristiques techniques

Système	
Système de télévision	NTSC : Norme de télévision en Amérique ATSC (8VSB terrestre) : 8VSB conforme avec ATSC QAM sur le câble : ANSI/SCTE 07 2000 (n'inclut pas la fonctionnalité CableCARD)
Plages de canaux	Analogique terrestre : 2 - 69 / numérique terrestre : 2 - 69 Câble analogique : 1 - 135 / câble numérique : 1 - 135
Système de l'écran	Écran ACL (affichage à cristaux liquides)
Puissance des haut-parleurs (excepté le modèle KDL-22BX321/BX320)	8 W + 8 W
Puissance des haut-parleurs (KDL-22BX321/BX320 seulement)	5 W + 5 W
Connecteurs d'entrée et de sortie	
CABLE/ANTENNA	Borne extérieure de 75-ohms pour entrées RF
VIDEO IN 1/2	VIDÉO : 1 V c-c, 75 ohms non équilibrés, synchro négative AUDIO : 500 mV eff. (type) / Impédance : 47 kilohms
COMPONENT IN	YPbPr (vidéo composante) : Y : 1,0 V c-c, 75 ohms non équilibrés, synchro négative / PB : 0,7 V c-c, 75 ohms PR : 0,7 V c-c, 75 ohms / Format de signal : 480i, 480p, 720p, 1080i et 1080p AUDIO : 500 mV eff. (type) / Impédance : 47 kilohms
HDMI IN	HDMI : Vidéo : 480i, 480p, 720p, 1080i, 1080p, 1080/24p Audio : Deux canaux linéaires PCM 32, 44, 1 et 48 kHz, 16, 20 et 24 bits, Dolby Digital Entrée d'ordinateur (reportez-vous à la page 52)
AUDIO OUT	500 mV eff. (type)
DIGITAL AUDIO OUT (OPTICAL)	Sortie audio numérique optique (PCM/Dolby Digital)
PC IN	D-sub à 15 broches, RVB analogique, 0,7 V c-c, 75 ohms, positif Reportez-vous au Tableau de compatibilité du signal d'entrée d'ordinateur pour Ordinateur et HDMI IN à la page 52.
PC/HDMI IN 1 AUDIO INPUT	Mini-prise stéréo 500 mV eff., (type) / Impédance : 47 kilohms

Nom du modèle : KDL-	46BX421 46BX420	40BX421 40BX420	32BX421 32BX420
Alimentation, dimensions et accessoires			
Alimentation	110-240 V CA, 50/60 Hz (États-Unis/Canada/Mexique 120 V CA, 60 Hz)		
Consommation d'énergie en cours d'utilisation	210 W	180 W	115 W
en veille	Moins de 0,25 W avec 120 V CA et avec 240 V CA moins que 0,35 W		
Taille de l'écran (pouces, mesurée en diagonale)	46	40	31,5 (classe 32)
Résolution de l'écran	1 920 points (horizontal) × 1 080 lignes (vertical)		
Haut-parleur/pleine gamme (2) (mm) (pouces)	40 × 100 (1 5/8 × 4)		
Dimensions avec support (mm) (pouces)	1 120 × 707 × 294 44 1/8 × 27 7/8 × 11 5/8	988 × 632 × 250 39 × 25 × 9 7/8	800 × 528 × 220 31 1/2 × 20 7/8 × 8 3/4
	sans support (mm) (pouces)	1 120 × 674 × 97 44 1/8 × 26 5/8 × 3 7/8	988 × 600 × 94 39 × 23 5/8 × 3 3/4
schéma des trous pour la fixation murale (mm)	300 × 300		200 × 200
taille des vis de fixation murale (mm)	M6 (longueur : reportez-vous au schéma de la page 53)		
Poids avec support (kg) (lb)	20,1 44,3	15,7 34,6	10,7 23,6
	sans support (kg) (lb)	17,7 39,0	13,6 30,0
Accessoires fournis communs à tous les modèles	Télécommande RM-YD065 (1) / Piles AA (2) / Mode d'emploi (1) / Guide d'installation rapide (1) / Carte de garantie (1) / Feuillet de consignes d'utilisation et de sécurité (1) / Licence du logiciel (1) / Guide du support de table (1) / Support de table (1 ensemble)		
modèles individuels	Vis (7)		
Accessoires en option	Câbles de raccordement / Ensemble de sangle de maintien / Support de fixation murale : SU-WL500		

Nom du modèle : KDL-	32BX321 32BX320	22BX321 22BX320
<b>Alimentation, dimensions et accessoires</b>		
Alimentation	110-240 V CA, 50/60 Hz (États-Unis/Canada/Mexique 120 V CA, 60 Hz)	
Consommation d'énergie en cours d'utilisation	115 W	55 W
en veille	Moins de 0,25 W avec 120 V CA et avec 240 V CA moins que 0,35 W	Moins de 0,28 W avec 120 V CA et avec 240 V CA moins que 0,40 W
Taille de l'écran (pouces, mesurée en diagonale)	31,5 (classe 32)	22
Résolution de l'écran	1 388 points (horizontal) × 768 lignes (vertical)	
Haut-parleur/pleine gamme (2) (mm) (pouces)	40 × 100 (1 5/8 × 4)	
Dimensions avec support (mm) (pouces)	800 × 528 × 220 31 1/2 × 20 7/8 × 8 3/4	22BX321: 551 × 393 × 190 21 3/4 × 15 1/2 × 7 1/2 22BX320: 551 × 393 × 215 21 3/4 × 15 1/2 × 8 1/2
	sans support (mm) (pouces)	800 × 496 × 91 31 1/2 × 19 5/8 × 3 5/8
schéma des trous pour la fixation murale (mm)	200 × 200	100 × 100
taille des vis de fixation murale (mm)	M6 (longueur : reportez-vous au schéma de la page 53)	M4 (longueur : reportez-vous au schéma de la page 53)
Poids avec support (kg) (lb)	10,7 23,6	6,2 13,7
	sans support (kg) (lb)	9,1 20,1
Accessoires fournis communs à tous les modèles	Télécommande RM-YD065 (1) / Piles AA (2) / Mode d'emploi (1) / Guide d'installation rapide (1) / Carte de garantie (1) / Feuillet de consignes d'utilisation et de sécurité (1) / Licence du logiciel (1) / Guide du support de table (1) / Support de table (1 ensemble)	
modèles individuels	Vis (7)	
Accessoires en option	Câbles de raccordement / Ensemble de sangle de maintien / Support de fixation murale : SU-WL100 (KDL-22BX321/BX320 seulement), SU-WL500 (excepté le modèle KDL-22BX321/BX320)	

- La disponibilité des accessoires en option dépend des stocks.
- La conception des produits et les caractéristiques techniques peuvent changer sans préavis.

# Index

4:3 par défaut 39

## A

Afficher/cacher les canaux 42  
Aigu 37  
Ajouter canaux numériques 42  
Ambiophonie 37  
Arrêt automatique 51  
Audio alterne 38  
AUDIO OUT 8  
Auto-programmation 18, 42

## B

Blocage du canal 43  
Blocage du entrées externes 44

## C

CABLE/ANTENNA 8  
Cadre 31  
Capteur de lumière 24, 51  
Centrage horizontal 40, 41  
Centrage vertical 40, 41  
CineMotion 35  
Cinéma autom. 39  
Classement 43  
Classement améric.  
  téléchargeable 43  
Classement anglais 46  
Classement de films 45  
Classement de télé 45  
Classement des É.-U. 46  
Classement français 46  
COMPONENT IN 9  
Configuration initiale 50  
Configuration PC 41  
Couleur 35

## D

DIGITAL AUDIO OUT (OPTICAL)  
8  
Décalage du volume 37  
Démarrage automatique USB 47  
Dépannage 62–66

## E

Entrer le mot passe 43

## G

Grave 37

## H

Haut-parleurs 25, 38  
HDMI IN 8

## I

Image 35  
Information du canal 48  
Installation murale du téléviseur 53,  
54

## L

Langue/Language 48  
Luminosité 35

## M

Mettre téléviseur inactif en veille 51  
Minuterie de veille 48  
Mode cinéma 39, 41  
Mode image 35  
Mode son 37  
Modif. mot de passe 43  
MTS audio 37  
Musique 31

## N

Netteté 35  
Non classé 43  
Nuance 35

## O

OPTIONS 23

## P

Pays 43  
PC IN 9  
Photo 31  
PIP 27  
Préférés 42

## R

Récepteur infrarouge (IR) 24  
Réduction du bruit 35  
Réduction du bruit MPEG 35  
Réglage AV 48  
Réglage fin analogique 42  
Réglages  
  Canal 42  
  Contrôle parental 43  
  Eco 51  
  Image 35  
  Réglage 47  
  Son 37  
  Écran 39  
Réglages avancés 36  
Réglages HDMI 49  
Réinitialiser 35, 37, 51, 66  
Rétroéclairage 35

## S

Son au démarrage 50  
Sous-titres (CC) 47  
Soutien du produit 50  
Steady Sound 37

## T

Temp. de la couleur 35  
Touche CC 23  
Touche CH +/- 23, 24  
Touche de commande de l'appareil  
21  
Touche DISPLAY 23  
Touche HOME/MENU 22, 25  
Touche INPUT 21, 24  
Touche JUMP 23  
Touche MUTING 23  
Touche Power (⏻) 24  
Touche POWER (⏻) 23  
Touche RETURN 22  
Touche SCENE 22  
Touche SYNC MENU 21  
Touche VOL (⏮) +/- 23, 24  
Touche WIDE 23  
Touches 0-9 23  
Touches de couleur 22  
Type de signal 42

## U

USB 9

## V

Verrou de réglages d'image 49  
VIDEO/AUDIO (L/R) 9  
Vidéo 31  
Visionnement d'émissions bloquées  
46  
Voyant de veille (⏻) 24  
Voyant d'alimentation (⏻) 24  
Voyant Minuterie (⏻) 24  
Voyant Sans image (⏻) 24

## Z

Zone d'affichage 40  
Zone d'affichage automatique 39

## É

Écono. d'énergie 51  
Égaliseur 37  
Équilibre 37  
Étiqueter les canaux 42

## Pour votre commodité

### Inscription en ligne :

Faire en sorte de compléter l'inscription de votre téléviseur.

**Canada** <http://www.SonyStyle.ca/fr/registration>

**États-Unis** <http://productregistration.sony.com>