



WINDTUNNELTM 2

Owner's Manual
English → pages 3-20
ESPAÑOL → pág 21-30

**Thank You for
choosing
HOOVER[®]!**



HOOVER SALES & SERVICE CENTERS

ALABAMA

Pinebrook Shpg. Ctr.
3980B Airport Blvd.
Mobile, AL 36608
(251) 341-0304
(251) 341-0395 fax

ARIZONA

3434 West Bell Rd.
Phoenix, AZ 85053
(602) 439-2751
(602) 564-0938 fax

4881 E. Speedway Blvd.
Tucson, AZ 85712
(520) 795-5612
(520) 322-6016 fax

Mesa Shores Shpg Ctr.
2136 East Baseline Rd.
Suite B-1
Mesa, AZ 85204
(480) 633-0622
(480) 633-0626 fax

CALIFORNIA

Sycamore Plaza
1047 N. State College Blvd.
Anaheim, CA 92806
(714) 635-5710
(714) 635-8432 fax

Burlingame Plaza Shpg. Ctr.
1803A El Camino Real
Burlingame, CA 94010
(650) 652-7810
(650) 652-7811 fax

1660 Contra Costa Blvd.
Suite C
Pleasant Hill, CA 94523
(925) 674-1206
(925) 674-1304 fax

West Gate Shpg. Ctr.
17498 Hawthorne Blvd.
Torrance, CA 90504
(310) 921-6523
(310) 921-6533 fax

1834 Fulton Ave.
Sacramento, CA 95825
(916) 481-4860
(916) 481-1528 fax

3628 Geary Blvd.
San Francisco, CA 94118
(415) 668-5101
(415) 668-5976 fax

Greenhouse Market Place
699 Lewelling Blvd, Ste 182
San Leandro, CA 94579
(510) 346-2400
(510) 346-2402 fax

6487 N. Blackstone Ave.
Fresno, CA 93710
(559) 449-8258
(559) 449-0302 fax

230 S. Lake Ave., #2
Pasadena, CA 91101
(626) 229-0636
(626) 229-0638 fax

19030 Ventura Blvd.
Tarzana, CA 91356
(818) 345-7637/7827
(818) 609-1246 fax

1287 Morena Blvd.
San Diego, CA 92110
(619) 276-9560
(619) 276-4359 fax

COLORADO

Academy Pl. Shpg. Ctr.
5142 N. Academy Blvd.
Colorado Springs, CO 80918
(719) 260-9988
(719) 260-8353 fax

Monaco Village Shpg. Ctr.
2200 S. Monaco Pkwy.
Denver, CO 80222
(303) 757-4904
(303) 757-2723 fax

FLORIDA

303 E. Altamonte Dr, Ste 1100
Altamonte Springs, FL 32701
(407) 831-1444
(407) 831-5444 fax

102 S. Flamingo Rd.
Pembroke Pines, FL 33027
(954) 432-0031
(954) 432-6350 fax

GEORGIA

3655 Roswell Rd. NE, Ste 126
Buckhead, GA 30342
(404) 814-1574
(404) 814-1035 fax

1064 Old Peachtree Rd.
Ste 102
Lawrenceville, GA 30043
(678) 442-9907
(678) 442-9947 fax

2960 Shallowford Rd. #200
Marietta, GA 30066
(678) 560-0066
(678) 560-0068 fax

10779 Alpharetta Hwy.
Suite 170
Roswell, GA 30076
(770) 649-0425
(770) 649-0704 fax

IDAHO

520 S. Meridan Rd., Ste. 150
Meridian, ID 83642
(208) 855-4775
(208) 855-4776 fax

ILLINOIS

Winston Plaza Shpg. Ctr.
1372 Winston Plaza
Melrose Park, IL 60160
(708) 344-3800
(708) 344-3853 fax

Yorkshire Plaza
4328 East New York Street
Aurora, IL 60504
(630) 499-5728
(630) 499-5816 fax

IOWA

3001-100th St.
Urbandale, IA 50322
(515) 331-0550
(515) 331-0545 fax

KENTUCKY

4131 Shelbyville Rd.
Louisville, KY 40207
(502) 895-4775
(502) 895-9874 fax

MARYLAND

Belair Beltway Plaza
7632 Belair Rd.
Baltimore, MD 21236
(410) 668-8100
(410) 668-9228 fax

The Festival at
Muddy Branch
305 Muddy Branch Rd.
Gaithersburg, MD 20878
(301) 948-0864
(301) 948-0866 fax

MICHIGAN

Evergreen Plaza Shpg. Ctr.
19799 West 12 Mile Rd.
Southfield, MI 48076
(248) 552-6253
(248) 552-6256 fax

MINNESOTA

Knollwood Village Shpg. Ctr.
8922 Highway 7
St. Louis Park, MN 55426
(952) 935-0091
(952) 935-0462 fax

Falcon Crossing Shpg. Ctr.
1539 W. Larpenteur Ave.
St. Paul, MN 55113
(651) 644-8684
(651) 644-6621 fax

MISSOURI

201 East Gregory
Kansas City, MO 64114
(816) 333-7440
(816) 333-3184 fax

18931 Valley View Pkwy.
Ste F
Independence, MO 64055
(816) 795-5303
(816) 795-5759 fax

NEBRASKA

Plaza II Shpg. Ctr.
2449 S. 120th Street
Omaha, NE 68144
(402) 330-2290
(402) 330-7675 fax

NEVADA

Eastern Beltway Shpg. Ctr.
2050 East Serence Ave.
Suite 620-3
Las Vegas, NV 89123
(702) 614-0777
(702) 614-0787 fax

7920 W. Tropical Parkway
Suite 110
Las Vegas, NV 89149
(702) 645-4320
(702) 645-7518 fax

NEW MEXICO

Fiesta Crossings
4770 Montgomery VC NE
Suite A-103
Albuquerque, NM 87109
(505) 883-0800
(505) 883-4970 fax

NEW YORK

Sheridan Centre
3312 Sheridan Drive
Amherst, NY 14226
(716) 831-0153
(716) 833-2423 fax

Kohl's Shopping Plaza
3523A Hempstead Turnpike
Levittown, NY 11756
(516) 520-1233
(516) 520-1293 fax

1577 Ridge Rd. West
Rochester, NY 14615
(585) 865-7190
(585) 865-7214 fax

Northern Lights Shpg. Ctr.
320 Northern Lights Plaza
No. Syracuse, NY 13212
(315) 454-4682
(315) 454-4782 fax

NORTH CAROLINA

Four Seasons Plaza
6449 Albemarle Rd.
Charlotte, NC 28212
(704) 568-0371
(704) 568-4283 fax

OHIO

4032 Belden Village St.
Canton, OH 44718
(330) 491-0086
(330) 491-0140 fax

Cross Pointe Shpg. Ctr. 109
101 E. Alex-Bell Rd
Centerville, OH 45459
(937) 291-3560
(937) 291-0076 fax

Civic Center Plaza
2256 Waycross Rd.
Forest Park, OH 45240
(513) 522-7575
(513) 522-7580 fax

Shoppes of Kenwood II
7714 B Montgomery Rd.
Cincinnati, OH 45236
(513) 791-7930
(513) 791-7934 fax

5160 Great Northern Plaza
North Olmsted, OH 44070
(440) 734-2755
(440) 734-2799 fax

Cranston Center
5831 Sawmill Rd.
Columbus, OH 43017
(614) 760-9399
(614) 760-9331 fax

104 Boardman-Poland Rd.
Youngstown, OH 44512
(330) 758-1828
(330) 758-1332 fax

3109 West Market Street
Fairlawn, OH 44333
(330) 864-6700
(330) 864-6702 fax

OKLAHOMA

3710 NW 50th St.
Oklahoma City, OK 73112
(405) 947-4436
(405) 947-0886 fax

OREGON

4130 SW Lombard Ave.
Ste 110
Beaverton, OR 97005
(503) 574-2696
(503) 574-2762 fax

PENNSYLVANIA

Great Southern Shpg. Ctr.
1155 Washington Pike
Bridgeville, PA 15017
(412) 221-4568
(412) 221-0145 fax

Lincoln Court Shpg. Ctr.
245 Lancaster Pike
Frazer, PA 19355
(610) 651-0570
(610) 651-0572 fax

TENNESSEE

2200 N. Germantown Pky.
Ste. 7
Cordova, TN 38016
(901) 266-0333
(901) 266-0811 fax

Market Place Shpg. Ctr.
9309A Kingston Pike
Knoxville, TN 37922
(865) 690-0785
(865) 694-9985 fax

The Maples Shpg. Ctr.
1010 Murfreesboro Rd.
Suite 126
Franklin, TN 37064
(615) 599-2949
(615) 599-9663 fax

TEXAS

13536 Preston Rd, Ste 100
Dallas, TX 75240
(972) 503-9494
(972) 503-9496 fax

S. Frisco Village Shpg Ctr
2930 Preston Rd.
Frisco, TX 75034
(469) 633-0555
(469) 633-0745 fax

Westhill Village Shpg. Ctr.
7613 Westheimer
Houston, TX 77063
(713) 334-0199
(713) 334-1341 fax

N. Towne Plaza Shpg. Ctr.
6900 San Pedro, Suite 137
San Antonio, TX 78216
(210) 829-1906
(210) 805-0612 fax

19507 I-45, Suite #900
Cypresswood Ct.
Spring, TX 77388
(281) 288-5803
(281) 288-5876 fax

1823 West Bay Area Blvd.
Webster, TX 77598
(281) 338-2830
(281) 338-2835 fax

1491 Lee Trevino, Ste D
El Paso, TX 79936
(915) 598-8633
(915) 598-8610

UTAH

6935 Park Centre Drive
Salt Lake City, UT 84121
(801) 304-0516
(801) 304-0546 fax

VIRGINIA

Tuckernuck Sq. Shpg. Ctr.
9018 W. Broad Street
Richmond, VA 23294
(804) 747-8249
(804) 747-3395 fax

WASHINGTON

837 NE Northgate Way
Seattle, WA 98125
(206) 367-4425
(206) 367-0632 fax

North 2911 Monroe
Spokane, WA 99205
(509) 328-9514
(509) 328-9562 fax

WEST VIRGINIA

35 Riverwalk Plaza
S. Charleston, WV 25303
(304) 744-4748
(304) 744-4779 fax

WISCONSIN

Stein Mart Plaza
2791 South Oneida St.
Ashwaubenon, WI 53404
(920) 494-9441
(920) 494-5059 fax

Midvale Plaza
505 S. Midvale Blvd.
Madison, WI 53711
(608) 238-3470
(608) 238-0120 fax

10244 W. National Ave.
West Allis, WI 53227
(414) 327-7430
(414) 327-9875 fax

Lakeside Marketplace
11211 120th Ave.
Suite D-067
Pleasant Prairie, WI
53142
(262) 857-3176
(262) 857-6815 fax

CANADA

Hoover Canada
9012 L'Acadie Blvd.
Montreal, Quebec
H4N 2Y8
(514) 384-8030
(514) 384-5940 fax

Hoover Canada
4151 North Service Rd.
Burlington, Ontario
L7R 4A8
(905) 335-3311
(905) 335-3320 fax

Important Safeguards

When using an electrical appliance, always follow basic precautions, including the following:

READ ALL INSTRUCTIONS BEFORE USING APPLIANCE.

WARNING:

- Do not use outdoors or on wet surfaces.
- Close supervision is necessary when any appliance is used by or near children. Do not allow vacuum cleaner to be used as a toy or to run unattended at any time.
- Keep hair, loose clothing, fingers, feet and all parts of body away from openings, rotating agitators and other moving parts. Do not operate cleaner in bare feet or when wearing open toe shoes or sandals.
- Do not pick up anything that is burning or smoking, such as cigarettes, matches, or hot ashes.
- Do not use to pick up flammable or combustible liquids such as gasoline or fine wood sandings or use in areas where they may be present.
- Avoid picking up hard, sharp objects with the cleaner. They may damage the cleaner.
- Always turn off this appliance before connecting or disconnecting hose.
- Unplug cleaner before connecting the powered pet hair cleaning tool.
- Do not use without dust bag or filters in place. Change bag frequently when picking up very fine materials such as powder.
- Use extra care when cleaning on stairs.

To reduce the risk of fire, electric shock, or injury:

- Do not put any object into openings. Do not use with any opening blocked; keep free of dust, lint, hair, and anything that may reduce air flow.
- Do not pull or carry by cord, use cord as a handle, close door on cord or pull cord around sharp edges or corners. Do not run appliance over cord. Keep cord away from heated surfaces.
- Always disconnect cord from electrical outlet before servicing the cleaner.
- Turn cleaner off and unplug when not in use.
- Do not unplug by pulling on cord. To unplug, grasp the plug, not the cord. Never handle plug or appliance with wet hands.
- Hold plug when rewinding onto cord reel. Do not allow plug to whip when rewinding.
- The use of an extension cord is not recommended.
- Do not use with damaged cord or plug. If appliance is not working as it should, has been dropped, damaged, left outdoors, or dropped into water, take it to a Hoover Sales and Service Center or Authorized Hoover Warranty Service Dealer.
- Use vacuum cleaner only for its intended use as described in the instructions.
- Use only attachments recommended by Hoover; others may cause hazards.

Owner's Manual
English → pages 3-20
ESPAÑOL → pág 22-34

Contents

Important safeguards	3
Unpacking	4
Carton contents	4
Cleaner description	6
Using the cleaner	7
Transporting	8
Embedded DirtFinder™ feature (some models)	8
Cleaning rugs	9
Using tools	9-10
Powered pet hair cleaning tool	15-16
Cleaning stairs	10
Maintenance	11
Replacing filter bag	11-12
Filter	12
Replacing headlight	12
Lubrication	18
Clearing blockages	16
Agitator brush roll	13-14
Agitator brush roll belt	14
Replacing powered pet hair cleaning tool brush roll	15-16
Replacing powered pet hair cleaning tool belt	16
Thermal protector	16
Service	18
Troubleshooting	19
Warranty	20
Parts & accessories mail reorder form	31

Save these instructions



© 2006 The Hoover Company
www.hoover.com

Unpacking your cleaner

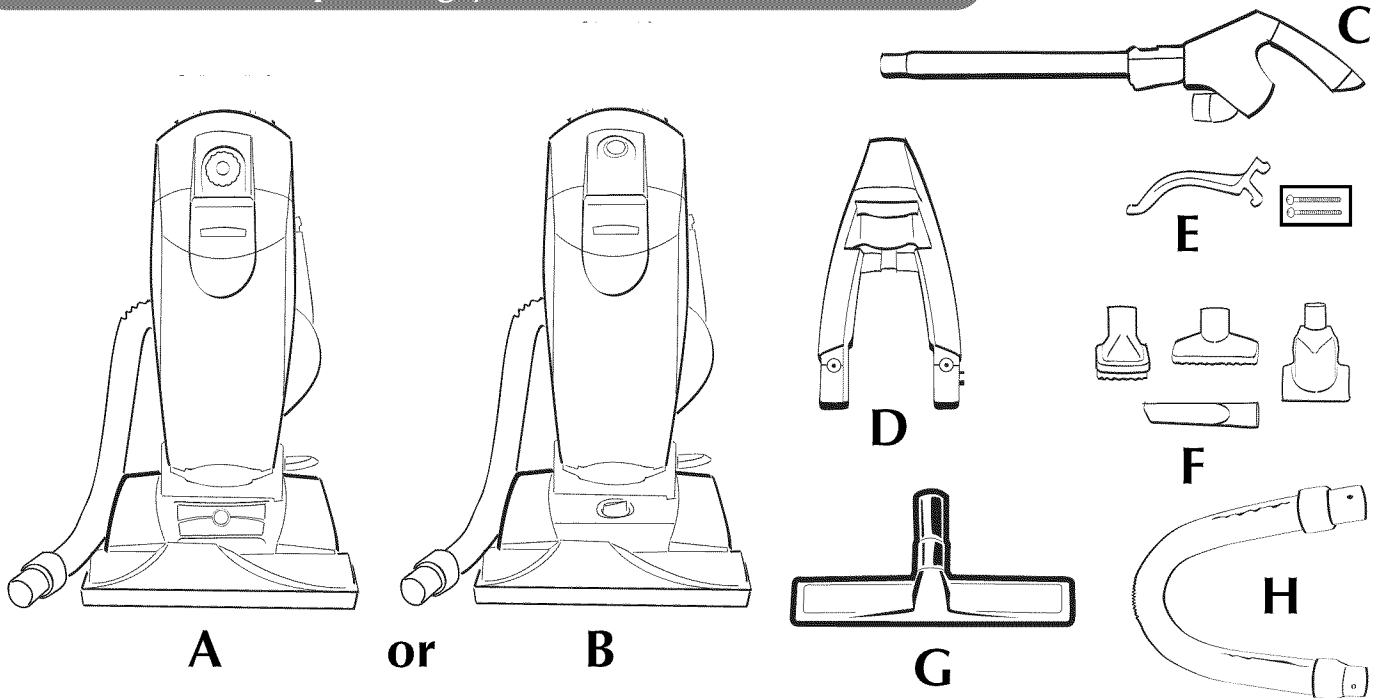

Carton contents

A. or B. Cleaner body and Hose
 C. Telescoping handle/wand
 D. Tag Along™ grip
 E. Hose clip and (2) Tag Along™ handle screws

F. Tools
 G. Floor brush*
 H. Extra reach hose*

*Available on some models.

Attach Tag Along™ grip

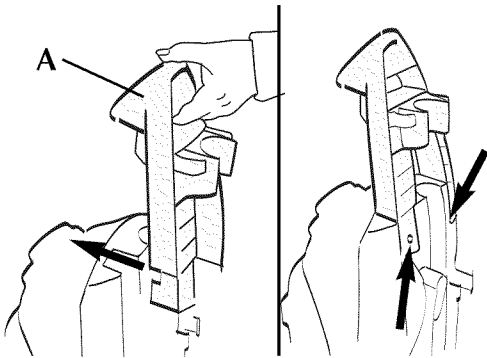

1 Slide the Tag Along™ grip (A) onto the back of the cleaner. Push screws into holes on back of handle. Using a Phillips screwdriver, tighten screws securely.

Attach hose clip

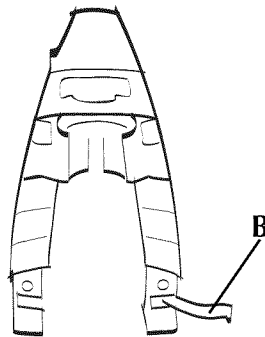

2 With back of upper handle facing you, insert hose clip (B) into slot on right.

Position handle

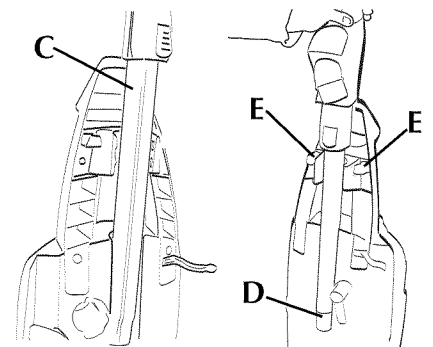

3 The telescoping handle/wand (C) needs to be positioned and secured in place. Align the telescoping handle/wand with the recesses on the upper handle. Push the wand all the way down into the cup (D) until the handle/wand release latches (E) snap into position.



Remove telescoping handle/wand

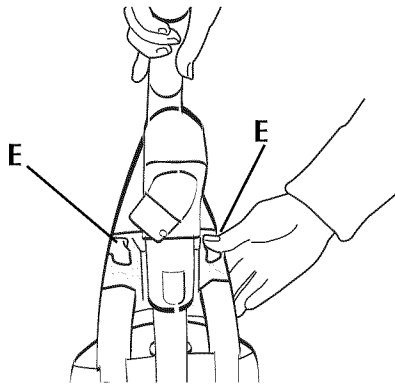

4 To **remove** the telescoping handle/wand for **tool use**, push down either release latch (E) and pull upwards to remove.

Attach hose

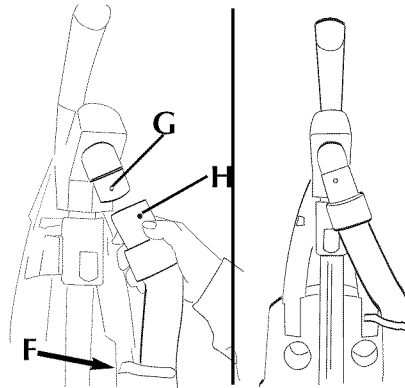

5 Stretch hose and guide into hose clip (F). Align button on hose connector (G) with hole on hose end (H). Slide hose end over connector until the button “pops up” into place. To remove hose from hose connector, press button and pull hose end to release. The hose connector swivels 360° for convenience.

Position tools

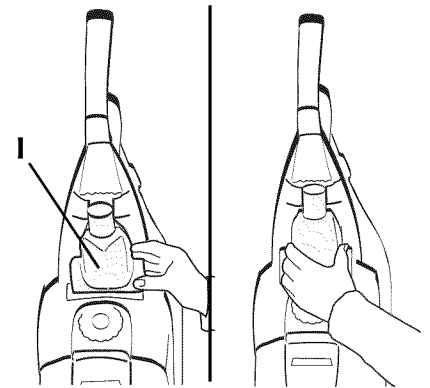

6 The powered pet hair cleaning tool (I) is stored on the front of the cleaner. Place bottom of tool into recessed area first, pivot tool up and snap in place.

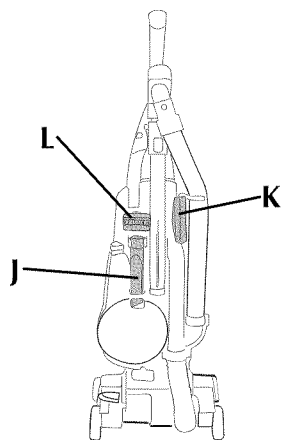

7 Snap crevice tool (J), dusting brush (K) and furniture nozzle (L) into storage areas on back of cleaner.

Cleaner description

Features

8 Use the following to identify the parts and features of your cleaner. Your model will resemble one of the two illustrations shown below.

1. Soft grip handle/wand assembly
2. Tag Along™ grip
3. Powered pet hair cleaning tool
4. POWER button
5. Carry handle
6. Bag door
7. Headlight

8. Edge groomers
9. Furniture guard
10. Embedded DirtFinder™ (some models)
11. Surface Command™ control dial (some models)
12. Surface Selector (some models)
13. Hose connector
14. Hose
15. Telescoping handle/wand
16. Cord clip
17. Hose clip

18. Furniture nozzle
19. Dusting brush
20. Cord rewind button: press button to rewind cord for storage. **Hold plug until cord is rewound.**
21. Crevice tool
22. Cord reel
23. Handle release pedal
24. Soft wheels

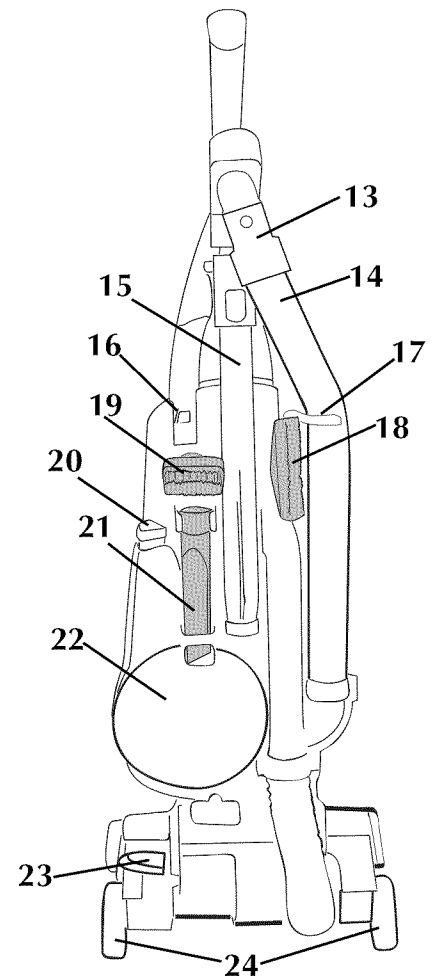
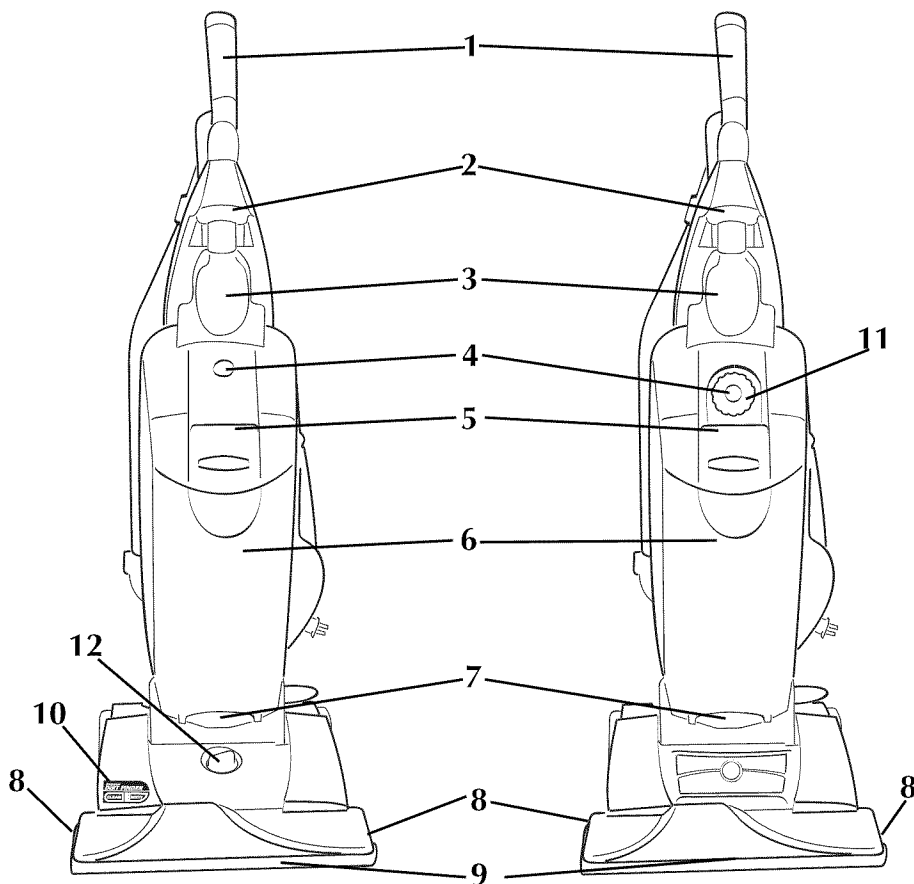

Operate cleaner only at voltage specified on data plate on the back of the cleaner.

This cleaner is intended for household use.

Polarized plug

To reduce the risk of electric shock, this appliance has a polarized plug (one blade is wider than the other). This plug will fit in a polarized outlet only one way.

If the plug does not fit fully in the outlet, reverse the plug. If it still does not fit, contact a qualified electrician to install the proper outlet. Do not change the plug in any way.



Using the cleaner

DO NOT USE CLEANER OUTDOORS OR ON DAMP OR WET SURFACES.

POWER button

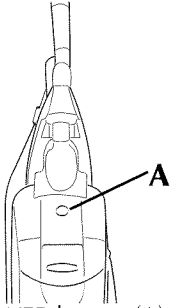

- 9** The POWER button (A) is located at the top of the cleaner body. Plug cord into electrical outlet. To turn cleaner **ON**, press button once. To turn cleaner **OFF**, press button again.

NOTE: THE CLEANER IS SHIPPED WITH THE CONTROL DIAL IN HARD FLOOR POSITION. BEFORE YOU BEGIN TO CLEAN CARPETS, ROTATE THE CONTROL DIAL FROM HARD FLOOR TO A CARPET SETTING.

Automatic agitator brush roll shut-off

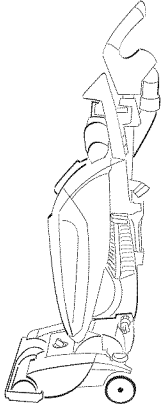

- 12** The agitator brush roll will turn off when the handle is in the upright, storage position.

Surface Command™ control dial (some models)

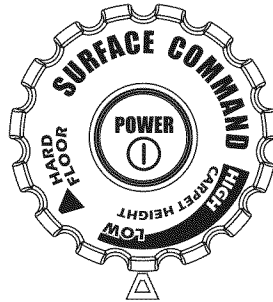

- 10** The Surface Command™ control dial (some models) is an automatic height adjustment that allows you to choose a cleaning mode for carpet height or hard surface floors.

For maximum cleaning performance, the following carpet height settings are recommended:

Lowest setting: for all types of carpet, **Note:** If the cleaner is difficult to push, turn dial to the next higher setting.

Higher settings: for very deep pile carpet where easier pushing effort is desired, while maintaining good cleaning performance.

HARD FLOOR The agitator brush roll is **OFF**; the nozzle is set at **LOW**.

Surface Selector (some models)

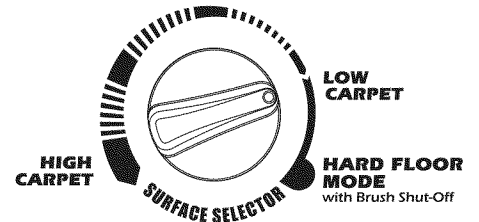

- 11** The Surface Selector (some models) has three carpet height settings and a hard floor setting. The Surface Selector turns to allow you to choose a cleaning mode for carpet height or hard surface floors.

For maximum cleaning performance, the following carpet height settings are recommended:

Lowest setting: for all types of carpet, **Note:** If the cleaner is difficult to push, turn dial to the next higher setting.

Higher settings: for very deep pile carpet where easier pushing effort is desired, while maintaining good cleaning performance.

HARD FLOOR MODE (with agitator brush roll shut off) the nozzle is set at **LOW**.

Agitator brush roll control

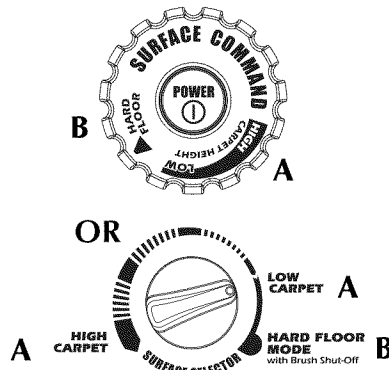

- 13** Rotate control dial to “Carpet” settings (A) to turn agitator brush roll **ON** for cleaning carpet or rugs. Rotate control dial to “Hard Floor” (B) to turn agitator brush roll **OFF** when cleaning hard floors.

Cord rewind

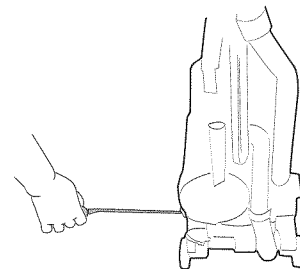

- 14** Grasp the end of the plug and pull to release cord from cord reel. After desired cord length is reached, the cord will lock into position.

(Cont'd) →

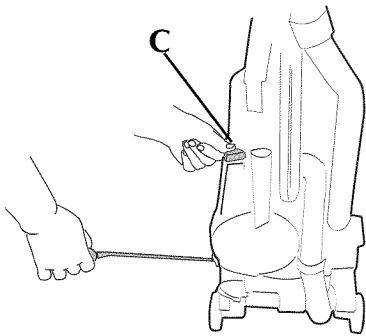

15 To return cord for storage, **hold plug** and press on button (C) at top of cord reel. **To prevent cord from whipping, hold plug until cord is rewound.**

Cord clip

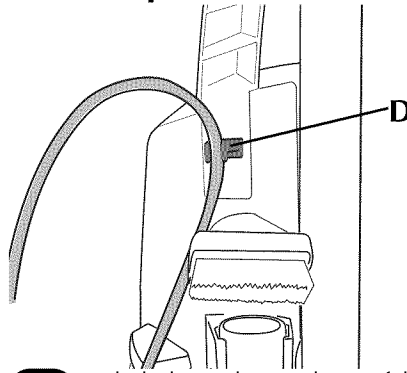

16 To help keep the cord out of the way while vacuuming, position cord in cord clip (D), located on the back of the Tag Along™ grip.

Transporting cleaner

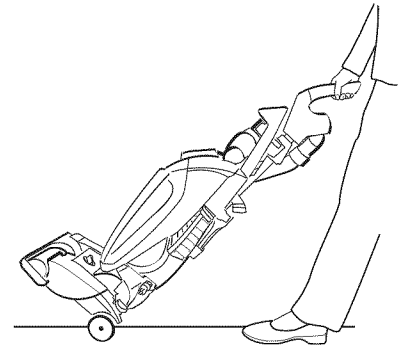

17 To move your cleaner from room to room, put handle in upright position, tilt cleaner back on rear wheels and push forward.

Carrying cleaner

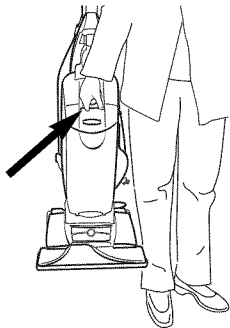

18 The cleaner can be carried by placing hand under the carrying handle and lifting.

Handle positions

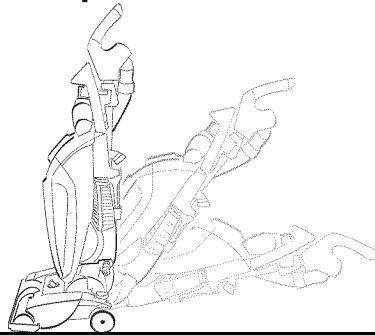

19 The handle of your cleaner has three positions: **upright** for storage and for when using cleaning tools; **operating** position for general operation on carpets and floors; **low** for reaching under low furniture. Step on handle release pedal (E), then pull handle back to lower handle.

Embedded DirtFINDER™ feature (some models)



20 With red and green lights, the DirtFINDER™ system alerts the user to areas of carpet that may need more cleaning attention. It is able to sense when embedded dirt is removed.

The **clean light (green)** will remain on throughout cleaning **except** when the detector senses that a **larger amount of dirt** is being picked up; then the **dirty light (red)** will come on.

When the **dirty light** is on, you should **take additional cleaning strokes** in the area until it changes to **clean**.



Cleaning lightweight flexible rugs

21 Stand on one end of rug and move cleaner toward other end. Before reaching edge, push down on handle. This will lift up the nozzle and will prevent the rug from clinging to the cleaner. Continue to lift up nozzle so that when you have reached the edge, it is completely off the rug. Move cleaner back to start again, lower nozzle, and use only forward strokes.

Edge cleaning

22 Special edge groomers are provided on both sides of the front of the cleaner to remove dirt in carpet near baseboards and furniture.

Guide either side parallel to the edge of carpet or furniture.

Using the tools

Tools allow for cleaning surfaces above the floor and for reaching hard to clean areas. The cleaner is ready for tool use when the handle is in the upright position.

Note: When handle is in upright position, agitator brush roll is automatically OFF.

Select proper tool

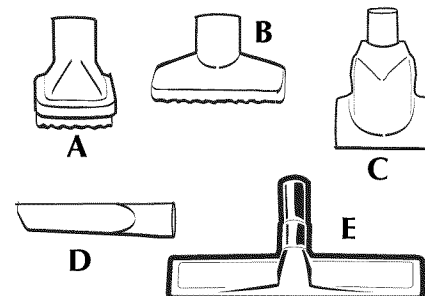

23 Select the proper tool for the cleaning task.

A. Dusting brush use for carved furniture, table tops, books, lamps, lighting fixtures, venetian blinds, baseboards, shutters, and registers.

B. Furniture nozzle use for upholstered furniture, draperies, mattresses, clothing, automobile interiors, and carpeted stairs.

C. Powered pet hair cleaning tool use for upholstered furniture, carpeted stairs and hard to reach places.

D. Crevice tool use in tight spaces, corners and along edges in such places as dresser drawers, upholstered furniture, stairs, and baseboards.

E. Soft Touch™ floor brush (some models) use on hard surface floors.

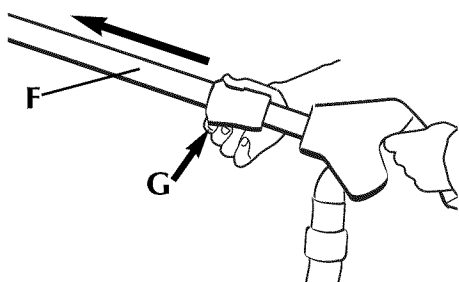

24 **F. Telescoping handle/wand** can be extended by depressing the button (G) and pulling wand outward. Release button to lock into position. Shorten the telescoping handle/wand by depressing the button and pulling wand back.

Attach tools

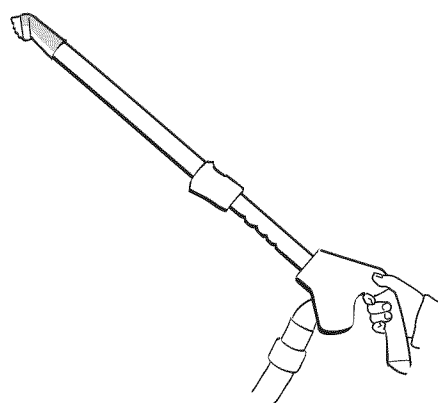

25 All tools attach in the same manner.

Tools may be attached to the telescoping handle/wand **or** directly to the hose (see Fig. 26).

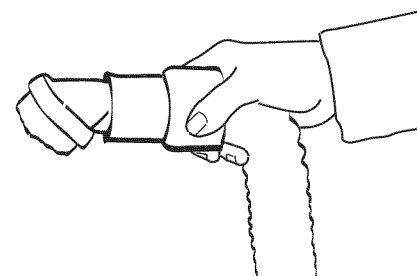

26 Attach tool to wand or hose by pushing it firmly onto the end of the wand or hose. Twist tool slightly to tighten or loosen the connection.

For optimum performance of the **powered pet hair cleaning tool**, attach it directly to the hose.

The hose can be removed from the handle grip by depressing the button and pulling away from the wand.

(Fig. 5) **(Cont'd)** →

Tag Along™ grip

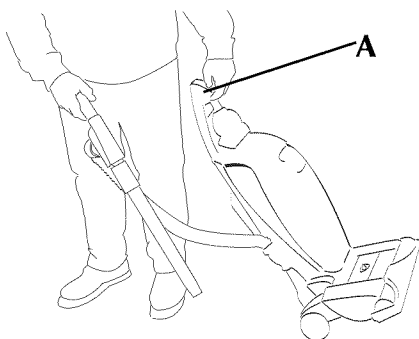

27 When using cleaning tools, the cleaner can go with you. Place hand under the Tag Along™ grip (A), tilt cleaner back on rear wheels and pull.

How to clean tools

To clean the hose and the powered hand tool, wipe off dirt with a cloth dampened in a mild detergent. Rinse with a damp cloth. Do not submerge powered pet hair cleaning tool in water.

Cleaning tools may be washed in warm water with a detergent. Rinse and air dry before using.

Extra reach hose (some models)

Some models include an extra reach hose to provide you with a 20 foot reach (when connected to the regular hose), to allow easier cleaning of stairs and hard to reach high places.

Press POWER button to turn cleaner **OFF**. Remove regular hose from handle/wand. (Fig. 5)

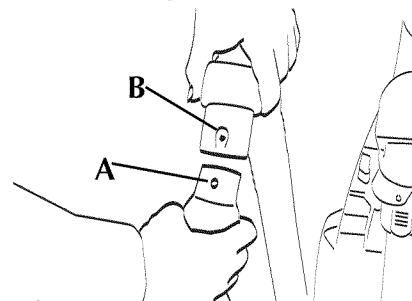

28 To attach extra reach hose to regular hose, align button (A) on extra reach hose end with hole (B) on regular hose end. The button will “pop up” when the hose ends are secured in place.

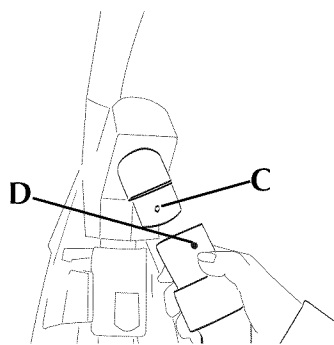

29 Next, attach opposite end of extra reach hose to hose connector on handle/wand. Align the button (C) on hose connector with hole (D) on end of extra reach hose. Slide the extra reach hose end onto the hose connector until the button “pops up” in place.

To remove hose from hose connector, press button on hose connector and pull hose end to release. The hose connector swivels 360° for convenience.

Soft Touch™ floor brush (some models)



30 Hard surface flooring may be cleaned using the Soft Touch™ floor brush. Attach the floor brush to the end of the telescoping handle/wand. Extend the telescoping wand to reach the floor.

Stair cleaning

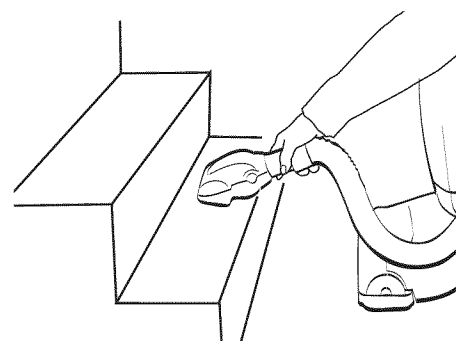

31 Use the hose and the powered pet hair cleaning tool for stair cleaning.

Always place the cleaner at the bottom of the stairs. Clean from bottom to top.

CAUTION: To avoid personal injury, and to prevent the cleaner from falling, use extra care if the cleaner is placed on stairs.

NOTE: Maximum performance of the powered hand tool will be achieved if the powered pet hair cleaning tool is used on the end of the hose without the telescoping wand.



Maintenance

Familiarize yourself with these home maintenance tasks as proper use and care of your cleaner will ensure continued cleaning effectiveness.

Filter bag

When to replace

Check filter bag from time to time. Your cleaner will not operate effectively if the filter bag is too full.

NOTE: All new carpet has loose fibers which can fill the bag quickly while vacuuming.

If you are using the cleaner on new carpet, be sure to change the filter bag often.

CAUTION: Very fine materials, such as face powder or cornstarch, may seal the filter bag and cause it to burst even though it is only partially full of dirt. When cleaner is used to remove material of this nature, change filter bag often.

Where to buy

Filter bags may be purchased from your Authorized Hoover Dealer (Depot), Leading Retailers, Hoover Sales and Service Centers or on-line at www.hoover.com, or using the reorder form at the back of this manual.

What to buy

To assure cleaning effectiveness, use only **Genuine HOOVER® HEPA Filtration Type W2 (patent pending) disposable filter bags, part No. 401080W2.** **Genuine HOOVER® Allergen Filtration Type W2 disposable filter bags, part No. 401010W2** may also be used.

It is imperative that you use only genuine HOOVER® filter bags distributed by Hoover to assure that your cleaner operates at peak performance. HOOVER® bags can be identified by these trademarks --



Changing filter bag

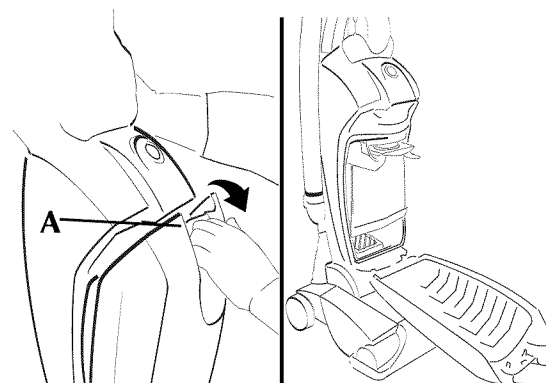

- 32** Disconnect cleaner from electrical outlet. To change filter bag, grasp top of bag door (A) and pull door forward.

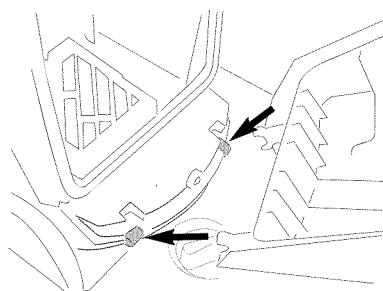

- 33** The bag door is designed with a "break-away" feature which allows it to snap free if it is pulled to the side.

To reattach, align hinges of door with slots on bottom of bag storage area, on the headlight lens.

Push door down to secure in place.

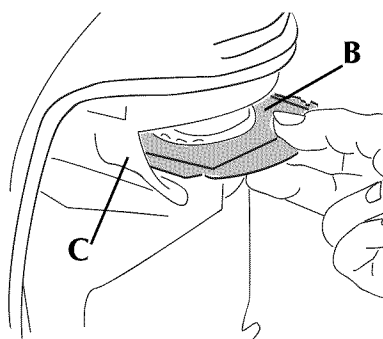

- 34** Remove filter bag by grasping bag collar (B) and pulling collar from tray (C).

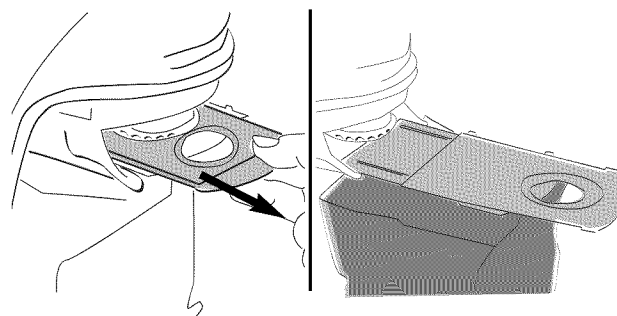

- 35** The bag collar is designed that, as it is removed, the bag opening will be closed off to prevent dirt from leaving the bag. Discard used bag.

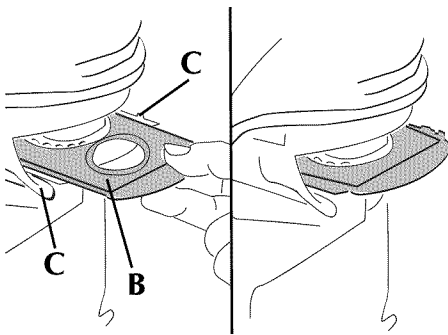

36 Align new filter bag collar (B) with tray (C). Slide bag collar all the way into tray. The bag collar opening will be sealed to the dirt tube opening.

Tuck in filter bag inside the bag cavity. Close bag door.

Secondary filter

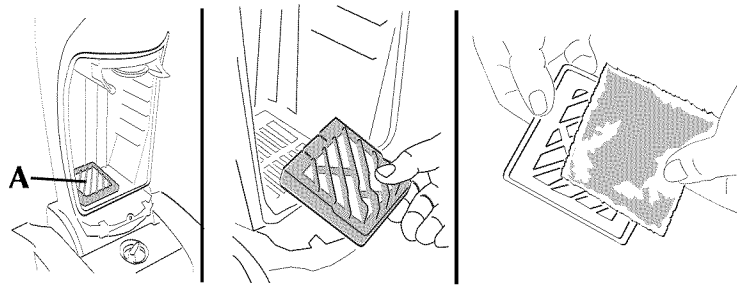

37 Disconnect cleaner from electrical outlet. Do not use cleaner without secondary or final filter in place.

The secondary filter, located within the grill (A) in the bottom of the bag compartment, protects the motor from dirt particles.

If filter becomes dirty, slide grill out and remove filter. Hand wash filter with mild detergent and cold water. Rinse and let filter air dry completely before repositioning in grill.

Align grill on tracks and slide in until it snaps into position.

Should you want to replace this filter, ask for HOOVER part No. 38765031.

Headlight

Headlight replacement

What to buy

This cleaner uses a T3 1/4 wedge base bulb, HOOVER part no. 27313107.

Disconnect cleaner from electrical outlet.

Press on handle release pedal and lower the nozzle so it is flat. Remove bag door (Fig. 32).

Remove lens

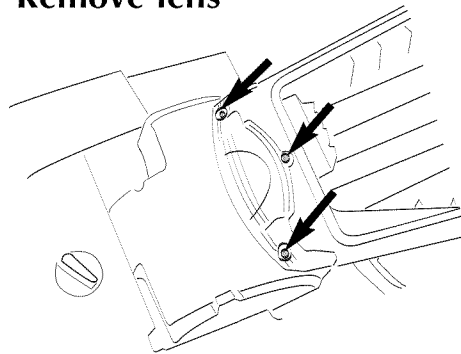

38 Using a Phillips screwdriver, remove the three screws as shown and lift off lens.

Pull old bulb straight out of socket.

Replace lens

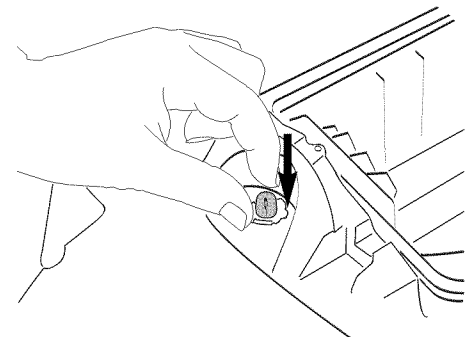

39 Push new bulb straight into socket until locked in place. Do not twist bulb.

Excessive force is not required.

Reposition lens and secure with the three screws.



Agitator brush roll

Check agitator brush roll

When agitator brush roll brushes are worn, the agitator brush roll should be replaced.

To check condition of brushes, **turn cleaner OFF and disconnect from electrical outlet.**

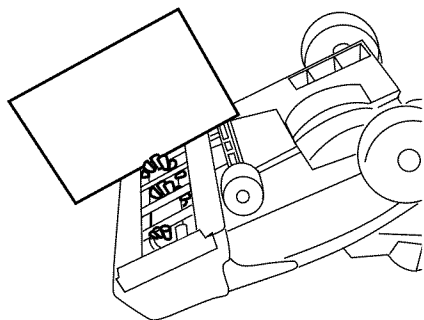

- 40** Move edge of a card across bottom plate while turning agitator brush roll. To maintain cleaning effectiveness, replace agitator brush roll if brushes do not touch card.

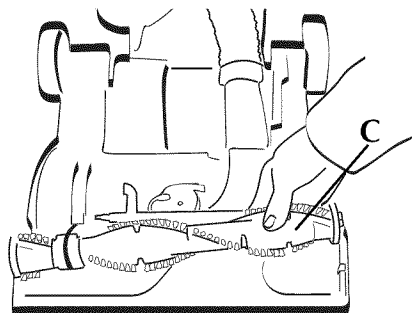

- 42** Pull up on agitator brush roll (C) to remove from brush roll cavity.

What to buy

When purchasing a new agitator brush roll, ask for **HOOVER part no. 48414140.**

How to replace

Turn cleaner ON and rotate mode control dial to HARD FLOOR. Turn cleaner OFF and disconnect from electrical outlet. Place handle in upright position and turn cleaner over so bottom side is up.

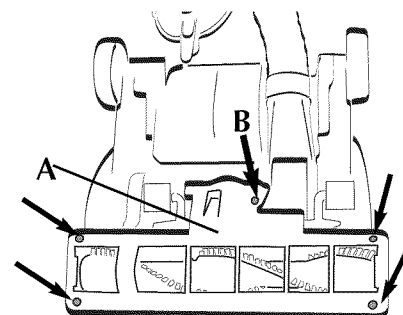

- 41** Remove the five screws as shown with a Phillips screwdriver. Lift off bottom plate (A).

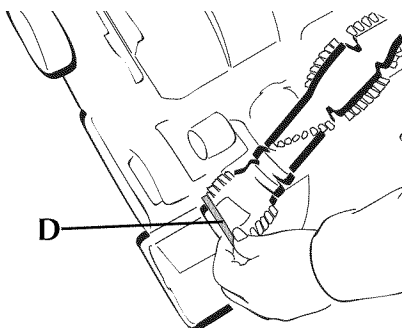

- 43** Holding agitator brush roll with one hand, slide belt (D) off the agitator brush roll.

NOTE: Hold on to the belt with one hand. Do not allow the belt to fall back into the cavity on bottom of cleaner.

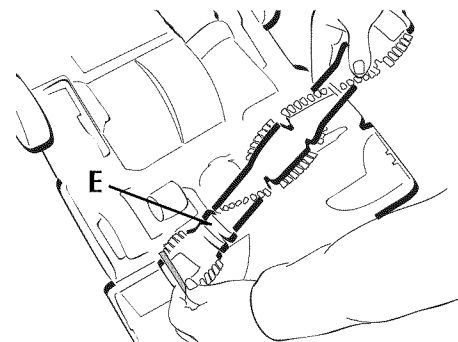

- 44** Hold new agitator brush roll in one hand; the belt in the other. Slide the belt onto the agitator brush roll, positioning the belt in the belt guide (E) on the agitator brush roll.

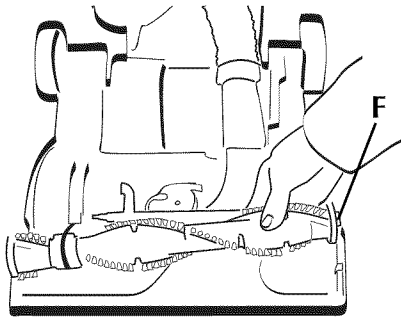

45 Grasp agitator brush roll firmly and fit it into position by first sliding end opposite the belt into the rectangular slot (F) on side of the cleaner. Pull other side of agitator brush roll into place.

Turn agitator brush roll making sure belt is not pinched between agitator brush roll and agitator brush roll shield.

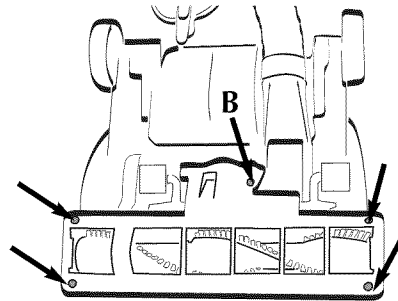

46 Reposition bottom plate and five screws. Tighten screws securely.

Agitator brush roll belt

The agitator brush roll belt is designed to last the lifetime of the cleaner. It typically should not need replacement. **If you feel the agitator brush roll belt needs to be checked or replaced, take your cleaner to an Authorized Hoover Sales and Service Center. Do not attempt to remove the agitator brush roll belt.**

Powered pet hair cleaning tool

Agitator brush roll

When agitator brush roll brushes on the powered pet hair cleaning tool are worn, the agitator brush roll should be replaced. Ask for **HOOVER** part No. 48414088.

How to replace

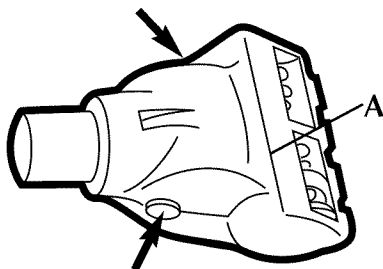

47 1. Remove tool from hose and turn it so bottom faces up. Press the latches on either side of tool and remove bottom plate (A).

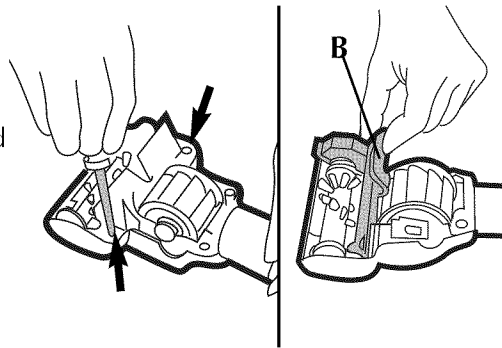

48 2. Unscrew the two Phillips screws and remove belt guard (B).

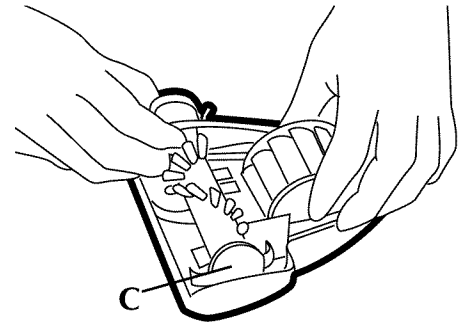

49 3. Remove agitator brush roll including end plates (C) and discard.

4. Inspect belt to ensure that it is in good condition. If belt is cracked, gouged or broken, replace it (see following section).

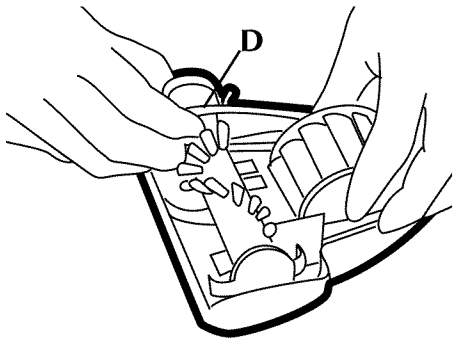

50 5. Insert agitator brush roll through belt and position belt over gear teeth (D) on agitator brush roll.

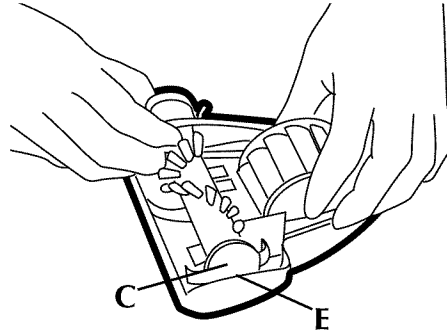

51 6. With curved ends down, slide end plates (C) of agitator brush roll into slots (E) on tool.

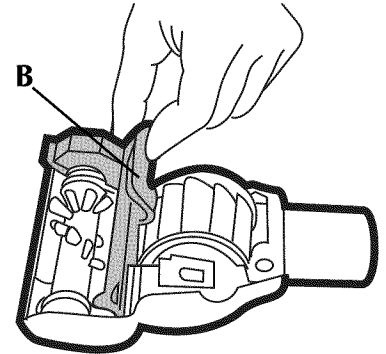

52 7. Replace belt guard (B) making sure not to pinch brush bristles in guard. Turn agitator brush roll, to make sure it rotates freely. Replace and tighten screws.

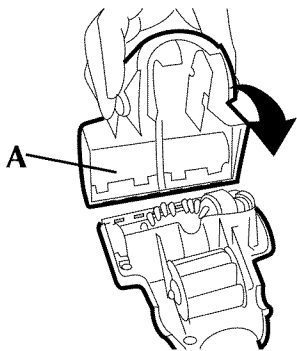

53 8. To replace bottom plate (A), insert the four tabs on edge of bottom plate into slots on front of tool.

Pivot bottom plate down and snap closed.

Belt replacement

Inspect the belt

The powered pet hair cleaning tool belt is designed to last a long time and is not normally replaced. However, if the belt is cracked, gouged or broken, it should be replaced.

Remove tool from hose. The belt can be seen through the top of the nozzle or by removing the bottom plate and belt guard (Figs. 47 and 48).

Replace belt

When replacing belt, ask for **HOOVER part No. 38528037.**

1. Remove bottom plate, belt guard and agitator brush roll as described in Figs. 47 through 49.

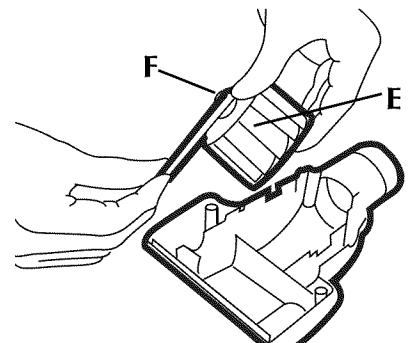

54 2. Grasp turbine (E) and pull firmly to remove.
3. Remove belt from turbine pulley (F). Replace with new belt.

(Cont'd) →

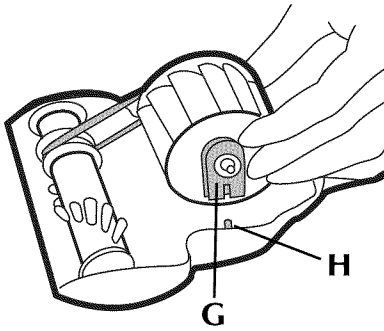

- 55** 4. With flat sides of turbine retainers (G) pointing down, slide retainers into grooves (H) in tool housing and snap into place.
5. Replace agitator brush roll, belt guard, and bottom plate as described in Figs. 50 through 53.

Thermal protector

An internal thermal protector has been designed into your cleaner to protect it from overheating.

When the thermal protector activates, the cleaner will stop running. If this happens, proceed as follows:

1. Turn the cleaner OFF and disconnect it from the electrical outlet.
2. Check secondary and final filters for dirt accumulation.
3. Refer to "Clearing blockages" section.
4. **When cleaner is unplugged and the motor cools for 30 minutes**, the thermal protector automatically resets and cleaning may continue.

If the thermal protector continues to activate after following the above steps, your cleaner may need servicing (see "Service" section).

Agitator brush roll stall protection

If the agitator brush roll stalls due to a debris such as hair, strings, etc., the cleaner will automatically stop running.

Disconnect cleaner from the electrical outlet.

Turn the cleaner over and remove any debris that may have accumulated on the agitator brush roll. Plug the cleaner back in and press the ON/OFF button once to turn cleaner on.

Clearing blockages

Disconnect cleaner from electrical outlet.

Low suction or pick up may be due to a blockage in the system. Refer to the following steps to check for blockages **continuing with each step until the blockage is found:**

Turn cleaner OFF and disconnect from electrical outlet.

1. Check fullness of filter bag. Change bag if needed (Figs. 32 through 36).

Check dirt tube opening

Turn cleaner OFF and disconnect from electrical outlet.

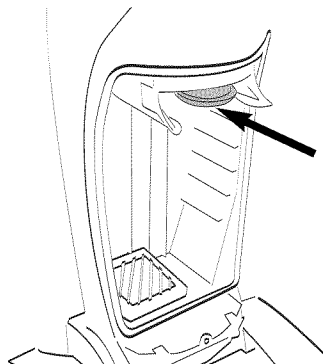

- 56** 2. Remove filter bag (Figs. 32 & 33). Check for clog in dirt tube opening (A) and remove. Replace filter bag (Fig. 36). Close bag door.

Plug in, turn cleaner back ON and continue cleaning.

Check agitator brush roll

Turn cleaner OFF and disconnect from electrical outlet.

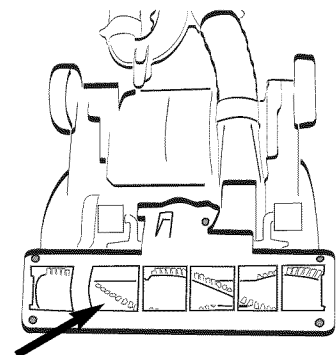

- 57** 3. Turn cleaner over and remove any debris that has accumulated on the agitator brush roll.

Return cleaner to operating position. Plug in, turn cleaner back ON and continue cleaning.



Check airflow path

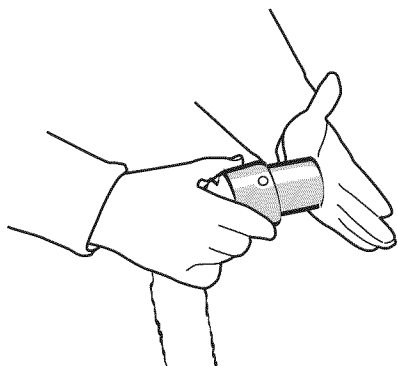

58 4. Remove hose from wand.
5. Plug cleaner in and turn ON. Check for suction at end of hose. If there **is suction**, continue with step 6. If there is **no suction**, check for blockage in hose. Clear blockage.

Check wand

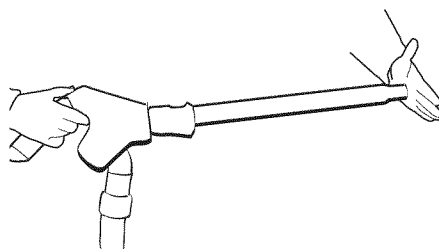

59 6. **Turn cleaner OFF and disconnect from electrical outlet.**
7. Remove wand from cleaner. Check for blockage. Clear blockage.

Check powered pet hair cleaning tool

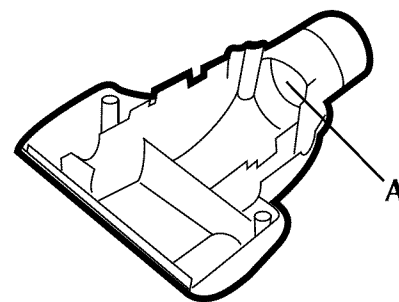

60 1. Disconnect powered pet hair cleaning tool from hose. Remove bottom plate, belt guard and turbine as described in Figs. 47, 49 and 54. Remove any blockage from turbine channel (A). Replace belt turbine, agitator brush roll, belt guard and bottom plate.

Lubrication

The cleaner is equipped with bearings that contain sufficient lubrication for the life of the cleaner. The addition of lubricant could cause damage. **Therefore, do not add lubricant to any bearings.**

Servicing your cleaner

To obtain approved HOOVER service and genuine HOOVER parts, locate the nearest Hoover Sales and Service Center or Authorized Hoover Warranty Service Dealer (Depot) by:

- ✓ Checking the Service Section of Hoover on-line at www.hoover.com OR
- ✓ Checking the list of Sales and Service Centers provided with this cleaner OR
- ✓ Checking the Yellow Pages under "Vacuum Cleaners - Household" OR
- ✓ Calling 1-800-944-9200 for an automated referral of authorized service outlet locations (U.S. only)

Do not send your cleaner to Hoover in North Canton, Ohio for service; this will only result in delay.

If further assistance is needed, contact the Hoover Consumer Response Center, Phone: 330-499-9499.

In Canada, contact Hoover Canada, Burlington, Ontario L7R 4A8, Phone: 1-800-263-6376.

Always identify your cleaner by the complete model number when requesting information or ordering parts. (The model number appears on the back of the cleaner.)

If you need any assistance or need to contact us:

- www.hoover.com
- **1-800-944-9200 - automated service dealer locator**
- **1-330-499-9499 - our Consumer Response Center (8 AM to 5 PM Monday - Friday)**

Please do not return this product to the store.



Troubleshooting

If a minor problem occurs, it usually can be solved quite easily when the cause is found by using the check list below.

What's the problem? Cleaner won't turn on.

What's the cause?

Not firmly plugged in.
No voltage in wall plug.

What's the solution?

Plug unit in firmly.
Replace fuse or reset circuit.

What's the problem? Agitator brush roll brushes aren't turning.

What's the cause?

Hard Surface mode selected on Surface Selector control dial.
Agitator brush roll is obstructed.

What's the solution?

Select a suitable carpet mode setting.

Disconnect cleaner from electrical outlet. Turn cleaner over and remove any debris that has accumulated on the agitator brush roll.

What's the problem? Cleaner won't pick up.

What's the cause?

Filter bag full.
Incorrect carpet height setting.
Blockage in system.

What's the solution?

Change filter bag.
Select another carpet height setting on the Surface Selector control dial.
Clear blockage (see "Clearing blockages" section).

What's the problem? Cleaner hard to push.

What's the cause?

Incorrect carpet height setting.

What's the solution?

Select a higher carpet height setting on the Surface Selector control dial.

What's the problem? Cleaning tools won't pick up.

What's the cause?

Filter bag full.
Blockage in system.

What's the solution?

Change filter bag.
Clear blockage (see "Clearing blockages" section).

What's the problem? Powered pet hair cleaning tool agitator brush roll won't turn.

What's the cause?

Too much pressure being applied to tool.
Blockage in turbine channel.
Broken or worn belt.
Low cleaner suction.

What's the solution?

Continue using tool applying **light** pressure.
Remove blockage.
Replace belt.
Refer to items under "Cleaner won't pick up".

Full One Year Warranty

(Domestic use)

Your HOOVER® appliance is warranted in normal household use, in accordance with the Owner's Manual against original defects in material and workmanship for a period of one full year from date of purchase. This warranty provides, at no cost to you, all labor and parts to place this appliance in correct operating condition during the warranted period. This warranty applies when the appliance is purchased in the United States including its territories and possessions, or in Canada or from a U. S. Military Exchange. Appliances purchased elsewhere are covered by a limited one year warranty which covers the cost of parts only. This warranty does not apply if the appliance is used in a commercial or rental application.

This warranty only applies when the product is in use in the country or territory in which it is purchased.

Warranty service can only be obtained by presenting the appliance to one of the following authorized warranty service outlets. Proof of purchase will be required before service is rendered.

1. Hoover Sales and Service Centers
2. Hoover Authorized Warranty Service Dealers (Depots)

**For an automated referral of authorized service outlets in the U.S.A., phone 1-800-944-9200
OR visit Hoover on-line at www.hoover.com**

This warranty does not cover pick up, delivery, or house calls; however, if you mail your appliance to a Hoover Sales and Service Center for warranty service, transportation will be paid one way.

While this warranty gives you specific legal rights, you may also have other rights which vary from state to state.

If further assistance is needed, or if there are questions concerning this warranty or the availability of warranty service outlets, phone the Hoover Consumer Response Center, Phone 1-330-499-9499.

In Canada, contact Hoover Canada, Burlington, Ontario L7R 4A8, 1-800-263-6376.

Fill in and Save

For your records, enter the model number and serial numbers in the spaces provided. These numbers are located on the data label on the back of the cleaner.

Model No. _____

Serial No. _____

Save your sales receipt and attach it to this manual. Proof of date of purchase may be required for warranty service of your cleaner.

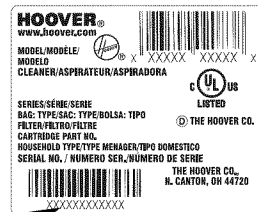

Serial
No. →

Contenido	
Salvaguardias importantes	21
Desempaque	22
Contenido de la caja	22
Descripción de la aspiradora	22
Uso de la aspiradora	22
Transporte	23
Localizador de suciedad incrustada	
Embedded DirtFinder™ (algunos modelos) . . .	23
Limpieza de alfombras	23
Uso de los accesorios	24
Accesorio turboaccionado para eliminar	
el pelo de las mascotas	26
Limpieza de escaleras	24
Mantenimiento	24
Reemplazo de la bolsa de filtro	24
Filtro	25
Reemplazo de la luz delantera	25
Lubricación	27
Eliminación de obstrucciones	27
Rodillo de escobillas del agitador	26
Correa del rodillo de escobillas	
del agitador	26
Reemplazo del rodillo de escobillas	
del agitador del accesorio turboaccionado	
para eliminar el pelo de las mascotas . . .	26
Reemplazo de la correa del accesorio	
turboaccionado para eliminar el pelo	
de las mascotas	27
Protector térmico	27
Servicio	27
Identificación y solución de problemas . . .	29
Garantía	30
Formulario para el pedido por correo de	
piezas y accesorios	32

¡Salvaguardas importantes!

Al usar un aparato eléctrico, observe siempre las precauciones básicas, incluyendo las siguientes:

LEA TODAS LAS INSTRUCCIONES ANTES DE USAR ESTE APARATO.

ADVERTENCIA:

Para reducir el riesgo de incendios, choques eléctricos o lesiones:

- No use este aparato a la intemperie ni en superficies mojadas.
- Es necesaria una supervisión estricta cuando cualquier aparato es utilizado por los niños o cerca de ellos. No permita que la aspiradora sea usada como un juguete ni que funcione sin atención en ningún momento.
- Mantenga el cabello, la ropa holgada, los dedos de las manos y pies y todas las partes del cuerpo alejados de las aberturas, de los agitadores rotatorios y otras piezas en movimiento. No haga funcionar la aspiradora descalzo ni cuando calce sandalias o zapatos que dejen los dedos de los pies al descubierto.
- No recoja nada que se esté quemando o echando humo, como cigarrillos, cerillos o cenizas calientes.
- No use este aparato para aspirar líquidos inflamables o combustibles como gasolina o restos de madera lijada, ni en áreas donde éstos pudieran encontrarse presentes.
- Evite recoger objetos duros o afilados con la aspiradora. Éstos pueden dañar la aspiradora.
- Apague siempre este aparato antes de conectar o desconectar la manguera.
- Desenchufe la aspiradora antes de conectar el accesorio turboaccionado para eliminar el pelo de las mascotas.
- No use la aspiradora sin tener la bolsa para polvo o los filtros en su lugar. Cambie la bolsa con frecuencia cuando aspire materiales muy finos como talco.
- Tenga especial cuidado al limpiar escaleras.
- No coloque ningún objeto en las aberturas. No la use con ninguna abertura obstruida; manténgala libre de polvo, pelusa, cabello o cualquier cosa que pueda reducir el flujo de aire.
- No tire de ésta ni la transporte por el cordón, ni tampoco use el cordón como mango, no cierre la puerta sobre el cordón ni tire del mismo alrededor de bordes afilados ni esquinas. No pase el aparato sobre el cordón. Mantenga el cordón alejado de las superficies calientes.
- Desenchufe siempre el cordón de la toma de corriente eléctrica antes de prestar servicio a la aspiradora.
- Apague la aspiradora y desenchúfela cuando no esté en uso.
- No la desenchufe tirando del cordón. Para desenchufarla, sujete el enchufe y no el cordón. Nunca toque el enchufe ni el aparato con las manos mojadas.
- Sujete el enchufe cuando enrolle el cordón en la bobina. No permita que el enchufe dé latigazos cuando enrolle el cordón.
- No se recomienda el uso de cordones de extensión.
- No use el aparato si el cordón o el enchufe está dañado. Si el aparato no está funcionando apropiadamente, se ha dejado caer, ha sido dañado, se ha dejado a la intemperie o se ha dejado caer en agua, llévelo a un Centro de ventas y servicio de Hoover o a un Concesionario autorizado de servicio de garantía de Hoover.
- Use la aspiradora solamente para lo que ha sido diseñada según se describe en las instrucciones.
- Use solamente los accesorios recomendados por Hoover; el uso de otros accesorios puede ser peligroso.

¡Guarde estas instrucciones!

Use estas instrucciones en español junto con las figuras provistas en el manual de inglés.

Desempaque la aspiradora

Contenido de la caja

- A. or B. Cuerpo y manguera de la aspiradora
- C. Mango/tubo de extensión telescópico
- D. Asidero Tag Along™
- E. Tornillos del gancho para la manguera y (2) del asidero Tag Along™
- F. Accesorios
- G. Escobilla para el piso*
- H. Manguera de extensión*

* Disponible en algunos modelos.

Coloque el asidero Tag Along™

1. Deslice el asidero Tag Along™ (A) sobre la parte posterior de la aspiradora.

Empuje los tornillos en los agujeros de la parte posterior del mango. Usando un destornillador Phillips, apriete bien los tornillos.

Coloque el gancho para la manguera

2. Con la parte posterior del mango superior mirando hacia usted, inserte el gancho para la manguera (B) en la ranura a la derecha.

Coloque el mango

3. Debe colocar y asegurar en su lugar el mango/tubo de extensión telescópico (C). Alinee el mango/tubo de extensión telescópico con los huecos del mango superior. Empuje el tubo de extensión completamente hacia abajo dentro de la cavidad (D) hasta que las trabas (E) para soltar el mango/tubo de extensión encajen en su lugar.

Saque el mango/tubo de extensión telescópico

4. Para sacar el mango/tubo de extensión telescópico a fin de usarlo con los accesorios, empuje hacia abajo cualquier traba para soltar (E) y tire hacia arriba para sacarlo.

Coloque la manguera

5. Estire la manguera y guíela dentro del clip para la manguera (F). Alinee el botón del conector para la manguera (G) con el agujero del extremo de la manguera (H). Deslice el extremo de la manguera sobre el conector hasta que el botón "salte" en su lugar. Para sacar la manguera del conector para la manguera, oprima el botón y tire del extremo de la manguera para soltarla. El conector para la manguera gira 360° para su conveniencia.

Coloque los accesorios

6. El accesorio turboaccionado para eliminar el pelo de las mascotas (I) se almacena en la parte delantera de la aspiradora. Coloque primero la parte inferior del accesorio en el área hueca, gire el accesorio hacia arriba y encájelo en su lugar.

7. Encaje el accesorio para hendiduras (J), la escobilla para desempolvar (K) y la boquilla para muebles (L) en las áreas de almacenamiento en la parte posterior de la aspiradora.

Descripción de la aspiradora

Características

8. Use la siguiente lista para identificar las piezas y características de su aspiradora. Su modelo tendrá parecido una de estas dos figuras que se presentan a continuación.

1. Conjunto del mango con asidero suave/tubo de extensión
2. Asidero Tag Along™
3. Accesorio turboaccionado para eliminar el pelo de las mascotas
4. Botón POWER (ENCENDER/APAGAR)
5. Asidero de transporte
6. Puerta de la bolsa
7. Luz delantera
8. Limpiadores de bordes
9. Protector para muebles

10. Localizador de suciedad incrustada Embedded DirtFinder™ (algunos modelos)
11. Selector de control de superficie Surface Command™ (algunos modelos)
12. Selector de superficie (algunos modelos)
13. Conector para la manguera
14. Manguera
15. Mango/tubo de extensión telescópico
16. Clip para el cordón
17. Clip para la manguera
18. Boquilla para muebles
19. Escobilla para desempolvar
20. Botón para enrollar el cordón: Presione el botón para enrollar el cordón para su almacenamiento. Sujete el enchufe hasta que el cordón esté enrollado.
21. Accesorio para hendiduras
22. Bobina para el cordón
23. Pedal para soltar el mango
24. Ruedas blandas

Haga funcionar la aspiradora solamente con el voltaje especificado en la placa de datos en la parte de posterior de la aspiradora.

Esta aspiradora ha sido diseñada para uso doméstico.

Enchufe polarizado

Para disminuir el riesgo de choque eléctrico, este aparato tiene un enchufe polarizado (una patilla es más ancha que la otra). Este enchufe podrá usarse en una toma de corriente polarizada, sólo de una manera.

Si el enchufe no encaja completamente en la toma de corriente, invírtalo. Si aun así no encaja, comuníquese con un electricista calificado para que le instale la toma de corriente adecuada. No modifique el enchufe de manera alguna.

Uso de la aspiradora

NO USE LA ASPIRADORA EN EL EXTERIOR O EN SUPERFICIES HÚMEDAS O MOJADAS.

Botón POWER (ENCENDER/APAGAR)

9. El botón POWER (ENCENDER/APAGAR) (A) se encuentra en la parte superior del cuerpo de la aspiradora.

Enchufe el cordón en una toma de corriente eléctrica.

Para **ENCENDER** la aspiradora, oprima el botón una vez.

Para **APAGAR** la aspiradora, oprima el botón de nuevo.

NOTA: LA ASPIRADORA ES ENVIADA DE LA FÁBRICA CON EL SELECTOR DE CONTROL EN LA POSICIÓN (PISOS DE SUPERFICIE DURA). ANTES DE COMENZAR A LIMPIAR ALFOMBRAS, GIRE EL SELECTOR DE CONTROL DE HARD FLOOR A UNA POSICIÓN PARA "CARPET" (ALFOMBRAS).

Selector de control de superficie Surface Command™ (algunos modelos)

10. El selector de control de superficie Surface Command™ (algunos modelos) es un ajuste automático del espesor que le permite seleccionar un modo de limpieza adecuado para el espesor de la alfombra o para pisos de superficie dura.

Para obtener el máximo rendimiento de limpieza, se recomiendan las siguientes posiciones según la altura de la alfombra:

Posición más baja: para todo tipo de alfombras.

Nota: Si le cuesta mucho empujar la aspiradora, gire el selector a la siguiente posición más alta.

Posiciones más altas: para alfombras de gran espesor, en cuyo caso se desea facilitar el esfuerzo al empujar para mantener una buena limpieza.

HARD FLOOR (PISO DE SUPERFICIE DURA) el rodillo de escobillas del agitador está **APAGADO**; la boquilla está en la posición **LOW (BAJA)**.

Selector de superficie (algunos modelos)

11. El selector de superficie (algunos modelos) tiene tres posiciones según el espesor de la alfombra y una posición para pisos de superficie dura. El selector de superficie gira para permitirle seleccionar un modo de limpieza adecuado para el espesor de la alfombra o para pisos de superficie dura.

Para obtener el máximo rendimiento de limpieza, se recomiendan las siguientes posiciones según la altura de la alfombra:

Posición más baja: para todo tipo de alfombras.

Nota: Si le cuesta mucho empujar la aspiradora, gire el selector a la siguiente posición más alta.

Posiciones más altas: para alfombras de gran espesor, en cuyo caso se desea facilitar el esfuerzo al empujar para mantener una buena limpieza.

HARD FLOOR MODE (MODO PARA PISO DE SUPERFICIE DURA) (con el agitador apagado) la boquilla está en la posición **LOW (BAJA)**.

Apagado automático del rodillo de escobillas del agitador

12. El rodillo de escobillas del agitador se apagará cuando el mango esté en la posición vertical de almacenamiento.

Control del rodillo de escobillas del agitador

13. Gire el selector de control a las posiciones "Carpet" (A) (alfombra) para encender el rodillo de escobillas del agitador y limpiar alfombras de pared a pared o de área.

Gire el selector de control a "Hard Floor" (B) (piso de superficie dura) para apagar el rodillo de escobillas del agitador y limpiar pisos de superficie dura.

Enrollado del cordón

14. Sujete el extremo del enchufe y tire de éste para liberar el cordón de su bobina. Después de que obtenga la longitud que desee, el cordón se trará en esa posición.

15. Para enrollar el cordón para su almacenamiento, **sostenga el enchufe** y presione el botón (C) en la parte superior de la bobina para el cordón.

A fin de evitar que el cordón dé latigazos, sostenga el enchufe hasta que el cordón se enrolle por completo.

Clip para el cordón

16. Para ayudar a que el cordón no se interponga en el camino mientras aspire, colóquelo en el clip para el cordón (D), que se encuentra en la parte posterior del asidero Tag Along™.

Traslado de la aspiradora

17. Para mover la aspiradora de una habitación a otra, coloque el mango en la posición vertical, incline la aspiradora hacia atrás sobre las

ruedas traseras y empújela hacia adelante.

Transporte de la aspiradora

18. Se podrá transportar la aspiradora poniendo la mano debajo del asidero de transporte y levantándola.

Posiciones del mango

19. El mango de su aspiradora tiene tres posiciones: **vertical**, para guardarla y para usar los accesorios de limpieza; de **funcionamiento**, para uso general sobre alfombras y pisos; y **baja**, para aspirar debajo de muebles de poca altura. Para bajar el mango, pise el pedal para soltar el mango (E) y tire del mango hacia atrás.

Localizador de suciedad incrustada Embedded DirtFINDER™ (algunos modelos)

20. Con luces rojas y verdes, el sistema DirtFINDER™ alerta al usuario cuando hay áreas de la alfombra que pueden necesitar más limpieza. Puede detectar cuando la suciedad incrustada es eliminada.

La luz de "limpio" (verde) **permanecerá encendida** durante la limpieza **excepto** cuando el detector sienta que se está recogiendo una **mayor cantidad de suciedad**; entonces se encenderá la **luz de "sucio" (roja)**.

Cuando se encienda la **luz de "sucio"**, deberá dar **pasadas adicionales** sobre el área hasta que la luz cambie a "limpio".

Limpieza de alfombras livianas y flexibles

21. Párese en un extremo de la alfombra y pase la aspiradora hacia el otro extremo. Antes de llegar al borde, empuje el mango hacia abajo. Esto levantará la boquilla y evitará que la alfombra se adhiera a la aspiradora. Continúe levantando la boquilla de modo que cuando llegue al borde esté completamente separada de la alfombra. Retroceda la aspiradora para comenzar otra vez, baje la boquilla y pásela solamente hacia adelante.

Limpieza de los bordes

22. Ambos costados de la parte delantera de la aspiradora vienen con limpiadores de bordes para eliminar

la suciedad de las alfombras cerca de los zócalos y muebles.

Pase cualquier costado paralelo al borde de la alfombra o el mueble.

Uso de los accesorios

Los accesorios le permiten limpiar superficies que se encuentran a mayor altura que el piso y alcanzar las áreas difíciles de limpiar. La aspiradora está lista para usarse con los accesorios cuando el mango está en la posición vertical.

Nota: Cuando el mango está en posición vertical, el rodillo de escobillas del agitador se apaga automáticamente.

Selección del accesorio apropiado

23. Seleccione el accesorio apropiado para la tarea de limpieza.

A. La escobilla para desempolvar se puede usar para muebles tallados, superficies de las mesas, libros, lámparas, accesorios de iluminación, persianas venecianas, zócalos, póstigos de ventana y rejillas de ventilación.

B. La boquilla para muebles se puede usar para muebles tapizados, cortinajes, colchones, prendas de vestir, interiores de automóviles y escaleras alfombradas.

C. El accesorio turboaccionado para eliminar el pelo de las mascotas se usa para muebles tapizados, escaleras alfombradas y lugares de difícil acceso.

D. El accesorio para hendiduras se puede usar en espacios estrechos, esquinas y en los bordes de lugares como cajones de cómodas, muebles tapizados, escaleras y zócalos.

E. Use la escobilla para pisos Soft Touch™ (algunos modelos) en pisos de superficie dura.

24. F. El mango/tubo de extensión telescópico se puede alargar oprimiendo el botón (G) y tirando del tubo de extensión hacia fuera. Suelte el botón para trabar el tubo de extensión en su posición. Acorte el mango/tubo de extensión telescópico oprimiendo el botón y tirando del tubo de extensión hacia atrás.

Coloque los accesorios

25. Todos los accesorios se colocan del mismo modo.

Los accesorios se pueden conectar al mango/tubo de extensión telescópico

o directamente a la manguera (vea la figura 23).

26. Conecte el accesorio al tubo de extensión o a la manguera, empujándolo firmemente sobre el extremo del tubo de extensión o de la manguera. Gire el accesorio ligeramente para apretar o aflojar la conexión.

Para el rendimiento óptimo del **accesorio turboaccionado para eliminar el pelo de las mascotas**, conéctelo directamente a la manguera.

Se puede sacar la manguera del asidero del mango, oprimiendo el botón y tirando de ésta para alejarla del tubo de extensión. (Fig. 5)

Asidero Tag Along™

27. Al usar los accesorios de limpieza, la limpiadora se puede mover con usted. Coloque una mano en el asidero Tag Along™ (A), incline la limpiadora hacia atrás sobre las ruedas traseras y tire de ella.

Cómo limpiar los accesorios

Para limpiar la manguera y el accesorio de mano turboaccionado, limpie la suciedad con un paño humedecido en detergente suave. Enjuague con un paño húmedo. No sumerja el accesorio turboaccionado para eliminar el pelo de las mascotas en agua.

Los accesorios de limpieza se pueden lavar en agua tibia con un detergente. Enjuáguelos y deje que se sequen al aire libre antes de usarlos.

La manguera Extra Reach™ para alcance adicional (algunos modelos)

Algunos modelos incluyen una manguera de extensión que le ofrece un alcance de 6 metros (20 pies) (cuando está conectada a la manguera normal), para facilitar la limpieza de escaleras y lugares elevados de difícil acceso.

Oprima el botón POWER (ENCENDER/APAGAR) para **apagar** la aspiradora. Saque la manguera normal del mango/tubo de extensión. (Fig. 5)

28. Para conectar la manguera de extensión a la manguera normal, alinee el botón (A) del extremo de la manguera de extensión con el agujero (B) del extremo de la manguera

normal. El botón “saltará” cuando los extremos de las mangueras estén asegurados en su lugar.

29. A continuación, enganche el extremo opuesto de la manguera de extensión al conector para la manguera en el mango/tubo de extensión. Alinee el botón (C) del conector para la manguera con el agujero (D) del extremo de la manguera de extensión. Deslice el extremo de la manguera de extensión sobre el conector para la manguera hasta que el botón “salte” en su lugar.

Para sacar la manguera del conector, oprima el botón del conector y tire del extremo de la manguera para soltarla.

El conector para la manguera gira 360° para su conveniencia.

Escobilla para pisos Soft Touch™ (algunos modelos)

30. Los pisos de superficie dura se pueden limpiar con la escobilla para pisos Soft Touch™. Coloque la escobilla para pisos en el extremo del mango/tubo de extensión telescópico. Extienda el tubo de extensión telescópico para alcanzar el piso.

Limpieza de escaleras

31. Use la manguera y el accesorio turboaccionado para eliminar el pelo de las mascotas para limpiar las escaleras.

Ponga siempre la aspiradora al pie de las escaleras. Limpie de abajo hacia arriba.

PRECAUCIÓN: Para evitar lesiones personales y para impedir que la aspiradora se caiga, tenga especial cuidado si coloca la aspiradora en los peldaños de las escaleras.

NOTA: Se logrará el rendimiento máximo del accesorio de mano turboaccionado si el accesorio turboaccionado para eliminar el pelo de las mascotas se usa en el extremo de la manguera sin el tubo de extensión telescópico.

Mantenimiento

Familiarícese con estas tareas de mantenimiento en el hogar, ya que el uso y cuidado adecuados de su aspiradora asegurarán la eficacia en la limpieza por largo tiempo.

Bolsa de filtro

Cuándo reemplazarla

Revise la bolsa de filtro

periódicamente. Su aspiradora no funcionará de manera eficiente si la bolsa de filtro está demasiado llena.

NOTA: Todas las alfombras nuevas tienen fibras sueltas que pueden llenar rápidamente la bolsa mientras aspira.

Si usa la limpiadora en una alfombra nueva, asegúrese de cambiar la bolsa de filtro con frecuencia.

PRECAUCIÓN: Los materiales muy finos, tales como el talco facial o la maicena, pueden sellar la bolsa de filtro y ocasionar que se rompa, aunque esté sólo parcialmente llena de suciedad. Cuando use la limpiadora para retirar material de esta índole, cambie la bolsa de filtro con frecuencia.

Dónde comprarlas

Las bolsas de filtro se pueden comprar en su concesionario autorizado de Hoover (depósito), las principales tiendas, los Centros de ventas y servicio de Hoover, en línea en www.hoover.com, o por medio del formulario para pedidos que se encuentra al reverso de este manual.

Qué comprar

Para garantizar la eficacia de la limpieza, use únicamente **bolsas de filtro desechables genuinas HOOVER® HEPA tipo W2 (patente en trámite), N° de pieza 401080W2. También pueden usarse bolsas de filtro desechables de filtración de alérgenos tips W2 genuinas de HOOVER®, número de pieza 401010W2.**

Es imperativo que use únicamente bolsas de filtro genuinas HOOVER® distribuidas por Hoover, para garantizar que su limpiadora funcione al máximo de su rendimiento. Las bolsas HOOVER® se pueden identificar por las siguientes marcas registradas:



Cambio de la bolsa de filtro

32. Desconecte la limpiadora de la toma de corriente eléctrica.

Para cambiar la bolsa de filtro, sujete la parte superior de la puerta de la bolsa (A) y jale la puerta hacia delante.

33. La puerta de la bolsa ha sido diseñada para "desprenderse", lo que

le permite soltarse si se tira de ella hacia un costado.

Para volver a colocarla, alinee las bisagras de la puerta con las ranuras que se encuentran en la parte inferior del área de almacenamiento de la bolsa, en la lente de la luz delantera.

Presione hacia abajo la puerta para fijarla en su lugar.

34. Retire la bolsa de filtro sujetando el collar de la bolsa (B) y jalando el collar de la bandeja (C).

35. El collar de la bolsa está diseñado de manera que, a medida que se retire, la abertura de la bolsa se cierre para impedir que salga suciedad de la bolsa.

Deseche la bolsa usada.

36. Alinee el collar de la bolsa de filtro nueva (B) con la bandeja (C). Deslice el collar de la bolsa hasta el fondo de la bandeja. La abertura del collar de la bolsa quedará sellada hacia la abertura del tubo de suciedad.

Introduzca la bolsa de filtro dentro de la cavidad para la bolsa.

Cierre la puerta de la bolsa.

Limpieza de los filtros

Filtro secundario

37. Desconecte la limpiadora de la toma de corriente eléctrica. No use la limpiadora sin tener el filtro secundario o final en su lugar.

El filtro secundario, que se encuentra dentro de la rejilla (A) en la parte inferior del compartimiento para la bolsa, protege al motor contra las partículas de suciedad.

Si el filtro se ensucia, deslice la rejilla hacia fuera y retírelo. Lave el filtro a mano con detergente suave y agua fría. Enjuáguelo y deje que se seque al aire por completo antes de volver a colocarlo en la rejilla.

Alinee la rejilla en los rieles y deslícela hasta que encaje en su lugar.

Si desea reemplazar este filtro, pida la pieza N° 38765031 de HOOVER.

Luz delantera

Reemplazo de la luz delantera

Qué comprar

Esta aspiradora usa un bombillo de base en cuña de 1/4, tipo T3, pieza

No. 27313107 de HOOVER.

Desconecte la limpiadora de la toma de corriente eléctrica.

Pise el pedal para soltar el mango y baje la boquilla de manera que esté plana. Retire la puerta de la bolsa (Fig. 32).

Saque la lente

38. Con un destornillador Phillips, saque los tres tornillos como se muestra y levante la lente para sacarla.

Saque el bombillo usado, tirando de éste directamente fuera de su receptáculo.

Reemplace la lente

39. Empuje el nuevo bombillo directamente dentro del receptáculo hasta que quede fijo en su lugar. **No gire el bombillo.**

No se requiere usar fuerza excesiva.

Vuelva a colocar la lente y asegúrela con los tres tornillos.

Rodillo de escobillas del Agitador

Revise el rodillo de escobillas del agitador

El rodillo de escobillas del agitador se debe reemplazar cuando las escobillas del rodillo de escobillas del agitador estén desgastadas.

Para revisar la condición de las escobillas, **apague la aspiradora y desconéctela de la toma de corriente eléctrica.**

40. Pase el borde de una tarjeta a lo ancho de la placa inferior, mientras hace girar el rodillo de escobillas del agitador. Para mantener una limpieza eficaz, reemplace el rodillo de escobillas del agitador si las escobillas no tocan la tarjeta.

Qué comprar

Cuando compre un nuevo rodillo de escobillas del agitador, pida la pieza No. 48414140 de HOOVER.

Cómo reemplazarlo

Encienda la aspiradora y gire el selector de control de modo a **HARD FLOOR (PISO DE SUPERFICIE DURA)**. **Apague la aspiradora y desconéctela de la toma de corriente eléctrica.**

Coloque el mango en posición vertical y voltee la aspiradora de manera que la parte inferior esté hacia arriba.

41. Quite los cinco tornillos con un destornillador Phillips, como se muestra. Saque la placa inferior (A).

NOTA: El tornillo superior (B) es de un tamaño diferente al de los otros cuatro tornillos. Asegúrese de que los tornillos se encuentren en la posición correcta al fijar la placa inferior.

42. Levante el rodillo de escobillas del agitador (C) para sacarlo de la cavidad para el rodillo de escobillas.

43. Sujetando el rodillo de escobillas del agitador con una mano, deslice la correa (D) para sacarla del agitador.

NOTA: Sujete la correa con una mano. No permita que la correa vuelva a caer en la cavidad del fondo de la aspiradora.

44. Sujete el rodillo de escobillas del agitador nuevo en una mano, y la correa en la otra. Deslice la correa sobre el rodillo de escobillas del agitador, colocando la correa en la guía para la correa (E) del rodillo de escobillas del agitador.

45. Sujete firmemente el rodillo de escobillas del agitador y colóquelo en posición, deslizando primero el extremo opuesto de la correa en la ranura rectangular (F) al costado de la aspiradora.

Tire del otro lado del rodillo de escobillas del agitador para colocarlo en su lugar.

Gire el rodillo de escobillas del agitador, asegurándose que la correa no quede pellizcada entre el rodillo de escobillas del agitador y el protector.

46. Vuelva a colocar la placa inferior y los cinco tornillos. Apriete bien los tornillos.

NOTA: El tornillo superior (B) es de un tamaño diferente al de los otros cuatro tornillos. Asegúrese de que los tornillos se encuentren en la posición correcta al fijar la placa inferior.

Correa del rodillo de escobillas del agitador

La correa del rodillo de escobillas del agitador está diseñada para durar por el período de vida útil de la aspiradora. Normalmente no necesitará ser reemplazada. **Si piensa**

que es necesario revisar o reemplazar la correa del rodillo de escobillas del agitador, lleve su aspiradora a un Centro autorizado de ventas y servicio de Hoover. No trate de sacar la correa del rodillo de escobillas del agitador.

Accesorio turboaccionado para eliminar el pelo de las mascotas

Rodillo de escobillas del agitador

Cuando las escobillas del rodillo de escobillas del agitador del accesorio turboaccionado para eliminar el pelo de las mascotas estén desgastadas, habrá que reemplazar agitador. Pida la **pieza HOOVER No. 48414088**

Cómo reemplazarlo

47. 1. Saque el accesorio de la manguera y voltéelo de manera que la parte inferior mire hacia arriba. Presione las trabas a ambos lados del accesorio y saque la placa inferior (A).

48. 2. Destornille los dos tornillos Phillips y saque el protector de la correa (B).

49. 3. Saque el rodillo de escobillas del agitador, incluyendo las placas de extremo (C) y deséchelo.

4. Inspeccione la correa para asegurarse de que esté en buenas condiciones. Si la correa está agrietada, mellada o rota, reemplácela (vea la siguiente sección).

50. 5. Introduzca el rodillo de escobillas del agitador a través de la correa y coloque la correa sobre los dientes del engranaje (D) del rodillo de escobillas del agitador.

51. 6. Con los extremos curvados hacia abajo, deslice las placas de extremo (C) del rodillo de escobillas del agitador en las ranuras (E) del accesorio.

52. 7. Vuelva a colocar el protector de la correa (B), asegurándose de no pellizcar las cerdas de las escobillas en el protector. Dé vuelta a el rodillo de escobillas del agitador para asegurarse de que gire libremente.

Vuelva a colocar los tornillos y apriéte los.

53. 8. Para volver a colocar la placa inferior (A), inserte las cuatro lengüetas del borde de la placa inferior en las ranuras de la parte delantera del accesorio.

Gire la placa inferior hacia abajo y encájela para cerrarla.

Reemplazo de la correa

Inspeccione de la correa

La correa del accesorio turboaccionado para eliminar el pelo de las mascotas ha sido diseñada para una larga duración y normalmente no se tendrá que reemplazar. Sin embargo, si la correa está agrietada, mellada o rota, se deberá reemplazar.

Saque el accesorio de la manguera. La correa se puede ver a través de la parte superior de la boquilla o sacando la placa inferior y el protector de la correa (figuras 47 y 48).

Reemplace la correa

Al reemplazar la correa, pida la **pieza No. 38528037 de HOOVER.**

1. Saque la placa inferior, el protector de la correa y el rodillo de escobillas del agitador como se describe en las figuras 47 a 49.

54. 2. Sujete la turbina (E) y tire con fuerza para sacarla.

3. Saque la correa de la polea de la turbina (F). Reemplácela con una correa nueva.

55. 4. Con los lados planos de los dispositivos de retención de la turbina (G) apuntando hacia abajo, deslice los dispositivos de retención en las ranuras (H) del compartimiento para accesorios y encájelos en su lugar.

5. Vuelva a colocar el rodillo de escobillas del agitador, el protector de la correa y la placa inferior como se describe en las figuras 50 a 53.

Protector térmico

Su aspiradora tiene incorporado un protector térmico para impedir el sobrecalentamiento.

Cuando el protector térmico se activa, la aspiradora dejará de funcionar. Si esto sucede, proceda de la siguiente manera:

1. **Apague la aspiradora y desconéctela de la toma de corriente eléctrica.**

2. Revise si se ha acumulado suciedad en los filtros secundario y final.

3. Consulte la sección “Eliminación de obstrucciones”.

4. **Una vez que la aspiradora esté desconectada y el motor se haya enfriado durante 30 minutos**, el protector térmico se reajusta automáticamente y se puede seguir pasando la aspiradora.

Si el protector térmico sigue activándose después de efectuar los pasos anteriores, es probable que su aspiradora necesite servicio (vea la sección “Servicio”).

Protección en caso de atascamiento del rodillo de escobillas del agitador

Si el rodillo de escobillas del agitador se atasca debido a desperdicios como cabello, hilos, etc., la aspiradora se detendrá automáticamente.

Desconecte la aspiradora de la toma de corriente eléctrica.

Voltee la aspiradora y saque cualquier residuo que se haya podido acumular en el rodillo de escobillas del agitador. Vuelva a enchufar la aspiradora y oprima el botón de encender y apagar una vez para encender la aspiradora.

Eliminación de obstrucciones

Desconecte la aspiradora de la toma de corriente eléctrica.

La succión o aspiración baja se puede deber a una obstrucción en el sistema. Consulte los siguientes pasos a fin de revisar si hay obstrucciones, **siguiendo los pasos uno a uno hasta que encuentre la obstrucción:**

Apague la aspiradora y desconéctela de la toma de corriente eléctrica.

1. Verifique si está llena la bolsa de filtro. Cambie la bolsa si fuese necesario (figuras 32 a 36).

Revise la abertura del tubo de suciedad

Apague la limpiadora y desconéctela de la toma de corriente eléctrica.

56. 2. Retire la bolsa de filtro (figuras 32 y 33). Verifique que no haya obstrucciones en la abertura del tubo de suciedad (A) y retírela. Vuelva a colocar la bolsa de filtro (figura 36). Cierre la puerta de la bolsa.

Enchufe la limpiadora, enciéndala y continúe la limpieza.

Revise el rodillo de escobillas del agitador

Apague la aspiradora y desconéctela de la toma de corriente eléctrica.

57. 3. Voltee la aspiradora y saque los residuos acumulados en el rodillo de escobillas del agitador.

Vuelva a colocar la aspiradora en la posición de funcionamiento. Enchufe la aspiradora, enciéndala y continúe la limpieza.

Revise el flujo de aire

58. 4. Saque la manguera del tubo de extensión.

5. Enchufe la aspiradora y enciéndala. Revise si hay succión en el extremo de la manguera. Si **hay succión**, continúe con el paso 6. Si **no hay succión**, revise si hay alguna obstrucción en la manguera. Elimine la obstrucción.

Revise el tubo de extensión

59. 6. **Apague la aspiradora y desconéctela de la toma de corriente eléctrica.**

7. Saque el tubo de extensión de la aspiradora. Revise para ver si hay alguna obstrucción. Elimine la obstrucción.

Revise el accesorio turboaccionado para eliminar el pelo de las mascotas

60. 1. Desconecte el accesorio turboaccionado para eliminar el pelo de las mascotas de la manguera. Saque la placa inferior, el protector de la correa y la turbina como se describe en las figuras 47, 48 y 54.

Elimine cualquier obstrucción del canal de la turbina (A).

Vuelva a colocar la correa de la turbina, el rodillo de escobillas del agitador, el protector de la correa y la placa inferior.

Lubricación

La aspiradora tiene cojinetes que cuentan con suficiente lubricación para la vida útil de la misma. La adición de lubricantes podría causar daños. **Por lo tanto, no añada lubricante a los cojinetes.**

Servicio para su aspiradora

Para obtener el servicio aprobado HOOVER y piezas genuinas HOOVER, localice el Centro de ventas y servicio de Hoover o el Concesionario autorizado de servicio de garantía de Hoover (Depósito) más cercano, ya sea:

- ✓ Consultando la sección “Service” (Servicio) de Hoover en línea en www.hoover.com O
- ✓ Consultando la lista de Centros de ventas y servicio de Hoover proporcionada con esta aspiradora O
- ✓ Consultando las páginas amarillas de la guía de teléfonos, bajo “Vacuum Cleaners-Household” (“Aspiradoras – Artículos del hogar”) O
- ✓ Llamando al 1-800-944-9200 para obtener una referencia automatizada de las ubicaciones de los centros de servicio autorizados (solamente en EE.UU.).

No envíe su aspiradora a Hoover en North Canton, Ohio para obtener servicio; esto sólo resultará en demoras.

Si necesita asistencia adicional, comuníquese con el Centro de respuesta al cliente de Hoover, teléfono 330-499-9499.

En Canadá, comuníquese con Hoover Canadá, Burlington, Ontario L7R 4A8, teléfono: 1-800-263-6376.

Al solicitar información u ordenar piezas, siempre identifique su aspiradora por el número completo del modelo. (El número de modelo se encuentra en la parte de posterior de la aspiradora.)

Si necesita ayuda o si necesita comunicarse con nosotros:

- www.hoover.com
- **1-800-944-9200 – localizador automatizado de concesionarios de servicio (Sólo en EE.UU.)**
- **1-330-499-9499 – nuestro Centro de respuesta al cliente (lunes a viernes de 8 de la mañana a 5 de la tarde)**

Por favor no devuelva este producto a la tienda.

Identificación y solución de problemas

Si ocurre un problema menor, generalmente puede resolverse con bastante facilidad cuando se halla la causa, usando la siguiente lista de verificación.

¿Cuál es el problema?	La aspiradora no se enciende.	
<i>¿Cuál es la causa?</i>		<i>¿Cuál es la solución?</i>
No está bien enchufada. No hay voltaje en la toma de corriente de la pared.		Enchúfela bien. Reemplace el fusible o reajuste el disyuntor.
¿Cuál es el problema?	Las escobillas del rodillo de escobillas del agitador no giran.	
<i>¿Cuál es la causa?</i>		<i>¿Cuál es la solución?</i>
Se seleccionó el modo para superficies duras (hard surface) en el selector de control de superficie. El rodillo de escobillas del agitador está obstruido.		Seleccione un ajuste adecuado para la alfombra. Desconecte la aspiradora de la toma de corriente eléctrica. Voltee la aspiradora y saque cualquier residuo acumulado en el rodillo de escobillas del agitador.
¿Cuál es el problema?	La aspiradora no recoge.	
<i>¿Cuál es la causa?</i>		<i>¿Cuál es la solución?</i>
La bolsa de filtro está llena. El ajuste del espesor para alfombras es incorrecto. Hay una obstrucción en el sistema.		Cambie la bolsa de filtro. Seleccione otra posición más alta del ajuste del espesor para alfombras en el selector de control Surface. Despeje la obstrucción (vea la sección "Eliminación de obstrucciones").
¿Cuál es el problema?	Es difícil empujar la aspiradora.	
<i>¿Cuál es la causa?</i>		<i>¿Cuál es la solución?</i>
El ajuste del espesor para alfombras es incorrecto.		Seleccione otra posición más alta del ajuste del espesor para alfombras en el selector de control Surface.
¿Cuál es el problema?	Los accesorios de limpieza no aspiran.	
<i>¿Cuál es la causa?</i>		<i>¿Cuál es la solución?</i>
La bolsa de filtro está llena. Hay una obstrucción en el sistema.		Cambie la bolsa de filtro. Despeje la obstrucción (vea la sección "Eliminación de obstrucciones").
¿Cuál es el problema?	El rodillo de escobillas del agitador del accesorio turboaccionado para eliminar el pelo de las mascotas no gira.	
<i>¿Cuál es la causa?</i>		<i>¿Cuál es la solución?</i>
Se está aplicando demasiada presión al accesorio. Hay una obstrucción en el canal de la turbina. La correa está rota o desgastada. Succión baja de la aspiradora.		Continúe usando el accesorio aplicando una presión ligera . Elimine la obstrucción. Cambie la correa. Vea la sección bajo "La aspiradora no recoge".

Garantía de un año completo

(Uso doméstico)

Su aparato HOOVER® está garantizado para uso doméstico normal, según el Manual del propietario, contra defectos originales del material y fabricación por el período de un año completo a partir de la fecha de compra. Esta garantía cubre gratuitamente toda la mano de obra y las piezas necesarias para dejar este aparato en buen estado de funcionamiento durante el período de garantía. Esta garantía es válida si el aparato fue comprado en los Estados Unidos, en sus territorios y posesiones, en Canadá o en una tienda situada en una base militar de los EE.UU. Los aparatos comprados en otros lugares están cubiertos por una garantía limitada de un año que cubre solamente el costo de las piezas. Esta garantía no es válida si el aparato es utilizado para uso comercial o de alquiler.

Esta garantía solamente es válida cuando el producto se usa en el país o territorio en el cual fue comprado.

El servicio bajo garantía se puede obtener solamente al presentar el aparato en uno de los centros autorizados de servicio de garantía indicados a continuación. Se requerirá la presentación de un comprobante de compra antes de prestarle servicio.

1. Centros de ventas y servicio de Hoover
2. Concesionarios autorizados de servicio de garantía de Hoover (Depósitos)

Para obtener una referencia automatizada de los centros autorizados de servicio en los Estados Unidos, llame al 1-800-944-9200 O visite Hoover en línea en www.hoover.com.

Esta garantía no cubre la recogida, la entrega, ni las visitas a domicilio; sin embargo, si envía su aparato por correo a un Centro de ventas y servicio de Hoover para obtener un servicio bajo garantía, se pagará el transporte en una sola dirección.

Si bien esta garantía le otorga derechos legales específicos, usted puede tener además otros derechos que varían de estado a estado.

Si necesita asistencia adicional, o si tiene preguntas sobre esta garantía o la disponibilidad de centros de servicio de garantía, llame al Centro de respuesta al cliente de Hoover, al 1-330-499-9499.

En Canadá, comuníquese con Hoover Canadá, Burlington, Ontario L7R 4A8, 1-800-263-6376.

Anote y guarde

Para sus archivos, anote los números de modelo y de serie en los espacios provistos. Estos números se encuentran en la etiqueta de datos que está en la parte posterior de la aspiradora.

Número de modelo _____

Número de serie _____

Guarde su recibo de compra y adjúntelo a este manual. Para obtener el servicio de garantía de su aspiradora puede requerirse un comprobante de la fecha de compra.

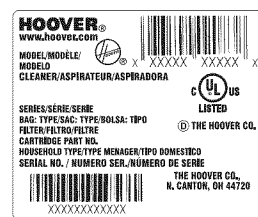

No. de serie



PARTS & ACCESSORIES MAIL ORDER FORM

Item Description	Part No.	No. in Pack	Cost/ Per Pack	No. of Packs	TOTAL
HEPA Filtration Type W2 filter bags	401080W2	2	\$11.99		
Allergen Filtration Type W2 filter bags	401010W2	3	\$ 9.75		
Headlight bulb	27313107	1	\$ 2.49		
Furniture nozzle	38614045	1	\$ 2.99		
Bare floor brush	59156137	1	\$14.99		
Crevice tool	38617033	1	\$ 3.49		
Dusting brush	43414197	1	\$ 3.49		
Crevice tool	38617027	1	\$ 4.99		
Powered pet hair cleaning tool	40200013	1	\$29.99		
Extra Reach™ hose	43434275	1	\$22.49		
TOTAL MERCHANDISE					\$
ADD YOUR APPLICABLE STATE TAX +					
SHIPPING & HANDLING +					\$ 7.50
TOTAL COST					\$

Replacement parts and accessory items may be purchased from your Authorized Hoover Dealer, Leading Retailers, Hoover Sales & Service Centers, on-line at www.hoover.com, or by completing this order form.

Mail orders limited to U.S. residents only.

Please allow 3-4 weeks for delivery.

The Hoover Company,
101 East Maple St.,
North Canton, OH 44720
Attn: Sales & Service Center



Detach this section and mail to:
THE HOOVER COMPANY
 101 East Maple St.
 North Canton, OH 44720
 Attn: Sales & Service Center

31

Part No.	Cost Per Pack	No. of Packs	Total
43655114	\$11.99		
43655115	\$ 9.75		
27313107	\$ 2.49		
38614045	\$ 2.99		
59156137	\$14.99		
38617033	\$ 3.49		
43434197	\$ 3.49		
38617027	\$ 4.99		
40200013	\$29.99		
43434275	\$29.99		

TOTAL MERCHANDISE	\$
ADD YOUR APPLICABLE STATE TAX +	
SHIPPING & HANDLING +	\$7.50
TOTAL COST	\$

SHIP TO: Please print your name and address carefully in ink.

Name _____

Street _____

City _____

State _____ Zip _____

PAYMENT METHOD:

Check or Money Order made payable to:
The Hoover Company

Visa MasterCard Discover

Number _____ Exp. Date _____

Name on Card _____

Signature (Required) _____

Daytime Phone & Area Code _____



Desprenda esta sección y envíela por correo a:
THE HOOVER COMPANY
 101 East Maple St.
 North Canton, OH 44720



FORMULARIO DE PEDIDO DE PIEZAS Y ACCESORIOS POR CORREO

Número de pieza	Costo/por Paqte.	No. en Paqte.	Total
43655114	\$11.99		
43655115	\$ 9.75		
27313107	\$ 2.49		
38614045	\$ 2.99		
59156137	\$14.99		
38617033	\$ 3.49		
43434197	\$ 3.49		
38617027	\$ 4.99		
40200013	\$29.99		
43434275	\$29.99		

MERCANCIA TOTAL	\$
AÑADA SU IMPUESTO ESTATAL CORRESPONDIENTE +	
GASTOS DE ENVIO +	\$7.50
COSTO TOTAL	\$

ENVIAR A:

Escriba su nombre y dirección en letra de imprenta con bolígrafo.

Nombre y Apellido _____

Calle _____

Ciudad _____

Estado _____ Código postal _____

FORMA DE PAGO:

- Cheque o giro postal pagadero a: **The Hoover Company**
 Visa MasterCard Discover

No. tarjeta _____ Fecha de venc. _____

Nombre en la tarjeta _____

Firma (Requerida) _____

Teléfono diurno y código de área _____

Descripción del artículo	Número de pieza	No. en Paqte.	Costo/por Paqte.	No.de Paqte.	TOTAL
Bolsas de filtración HEPA tipo W2	401080W2	2	\$11.99		
Bolsas de filtración de alergenos tipo W2	401010W2	3	\$ 9.75		
Bombilla de luz delantera	27313107	1	\$ 2.49		
Boquilla para muebles	38614045	1	\$ 2.99		
Escobilla para el piso	59156137	1	\$14.99		
Tubo para limpiar hendiduras	38617033	1	\$ 3.49		
Cepillo para desempolvar	43414197	1	\$ 3.49		
Boquilla para hendiduras	38617027	1	\$ 4.99		
Accesorio turboaccionado para eliminar el pelo de las mascotas	40200013	1	\$29.99		
La manguera Extra Reach™ para alcance adicional	43434275	1	\$22.49		

MERCANCIA TOTAL \$

AÑADA SU IMPUESTO ESTATAL CORRESPONDIENTE +

GASTOS DE ENVIO + \$7.50

COSTO TOTAL \$

Las piezas y accesorios de repuesto se pueden comprar a través del concesionario autorizado de Hoover, las principales tiendas, los Centros de ventas y servicio de Hoover, en Internet en www.hoover.com, o rellenoando este formulario de pedido.

Se aceptan pedidos hechos por correo de residentes de EE.UU. solamente.

Permita de 3 a 4 semanas para la entrega.

**The Hoover Company,
 101 East Maple St.,
 North Canton, OH 44720**



HOOVER PRODUCT REGISTRATION CARD

PLEASE FILL OUT AND RETURN WITHIN THE NEXT 10 DAYS - or - REGISTER ON OUR WEBSITE AT: <http://www.prodregister.com/hover>

Proper registration will serve as proof of purchase in the event your original receipt is misplaced or lost and may expedite the processing of your warranty claims. It also will serve as proof of purchase in the event of theft or loss. The additional questions will help us to develop products to meet your cleaning needs in years to come. Thank you for choosing Hoover!

L'enregistrement sert de preuve d'achat au cas où la facture originale serait égarée ou perdue; l'enregistrement peut également accélérer le traitement d'une réclamation dans le cadre de la garantie. Il sert aussi de preuve d'achat en cas de vol ou de perte. Les questions additionnelles nous aideront à mettre au point, dans le futur, de nouveaux produits pour vos besoins en nettoyage. Nous vous remercions d'avoir choisi Hoover!

En caso de pérdida del recibo original, su registro completo servirá como prueba de compra, y puede agilizar el proceso de reclamo de su garantía. También servirá como prueba de compra en el caso de robo o pérdida. Las preguntas adicionales nos ayudarán a desarrollar productos para satisfacer su necesidades de limpieza en el futuro. Gracias por seleccionar Hoover!

1. 1. Mr./M./Sr. 2. Mrs./Mme /Sra. 3. Ms./Madelle/Sa. 4. Miss/Mlle/Srta. **X L C 0 1 - 0 1**

First Name/Prénom/Nombre Initial/Initiale/Inicial Last Name/Nom de famille/Apellido

Street/Rue/Dirección Apt. No./ No d'app/No. Apto.

City/Ville/Ciudad State/Province/Estado ZIP Code/Postal Code/Code postal/Código postal

2. E-mail Address/Adresse électronique/Correo electrónico:

3. Your date of birth/ Votre date de naissance / Su fecha de nacimiento:

Month Mois Mes Year Année Año

4. Marital status/ Situation de famille / Estado civil:

1. Married/Marié(e)/Casado 2. Single/Célibataire/Soltero

5. Date of purchase/ Date d'achat / Fecha de compra:

Month Mois Mes Day Jour Día Year Année Año

6. Model number/Numéro de modèle/Número de modelo:

7. Serial number (Ser. No.)
Número de serie/Número de serie:

(on label on the back or bottom of your product)
(sur l'étiquette au dos du produit ou sous le produit)
(En una etiqueta la parte de atrás o debajo de su producto)



8. Price paid (please do not include sales tax)
Prix payé (à l'exclusion des taxes) / Precio pagado: \$.00

LES QUESTIONS SUIVANTES SONT FACULTATIVES
LAS SIGUIENTES PREGUNTAS SON OPCIONALES

9. Where did you purchase this product?

01. <input type="checkbox"/> Kmart	09. <input type="checkbox"/> Home Depot
02. <input type="checkbox"/> Wal-Mart	10. <input type="checkbox"/> Kohl's
03. <input type="checkbox"/> Target	11. <input type="checkbox"/> Bed, Bath, and Beyond
04. <input type="checkbox"/> Sears	12. <input type="checkbox"/> Department Store (eg. Macy's)
05. <input type="checkbox"/> Best Buy	13. <input type="checkbox"/> Other Discount Store
06. <input type="checkbox"/> Lowe's	14. <input type="checkbox"/> Received as a Gift
07. <input type="checkbox"/> Sam's Club	15. <input type="checkbox"/> Vacuum Specialty Store
08. <input type="checkbox"/> Costco	16. <input type="checkbox"/> Other

10. How did you first become aware of this Hoover product? (please check only one)

1. <input type="checkbox"/> TV Ad/Commercial	7. <input type="checkbox"/> Store Display/Demonstration/Salesperson
2. <input type="checkbox"/> Newspaper Advertisement	8. <input type="checkbox"/> Informational TV Program
3. <input type="checkbox"/> Magazine Advertisement	9. <input type="checkbox"/> Internet
4. <input type="checkbox"/> A Consumer Report Magazine	10. <input type="checkbox"/> Other
5. <input type="checkbox"/> Radio Advertisement	
6. <input type="checkbox"/> Friends/Relative's Recommendation	

11. Which factors most influenced you to purchase this Hoover product? (please check up to three)

01. <input type="checkbox"/> Hoover Reputation	08. <input type="checkbox"/> Bonus Included
02. <input type="checkbox"/> Helps with Allergens/Well Being	09. <input type="checkbox"/> Ease of Assembly
03. <input type="checkbox"/> Lightweight	10. <input type="checkbox"/> Advertisement
04. <input type="checkbox"/> Cleaning Power	11. <input type="checkbox"/> On Sale
05. <input type="checkbox"/> Style/Appearance	12. <input type="checkbox"/> Friends/Relative's Recommendation
06. <input type="checkbox"/> Value for the Price	13. <input type="checkbox"/> Product on Display
07. <input type="checkbox"/> Product Package	

12. Which other brands did you seriously consider before buying this Hoover product?

01. <input type="checkbox"/> No Other Brands Considered	05. <input type="checkbox"/> Electrolux	10. <input type="checkbox"/> Kirby
02. <input type="checkbox"/> Bissell	06. <input type="checkbox"/> Eureka	11. <input type="checkbox"/> Oreck
03. <input type="checkbox"/> Dirt Devil	07. <input type="checkbox"/> Euro-Pro/Shark	12. <input type="checkbox"/> Other
04. <input type="checkbox"/> Dyson	08. <input type="checkbox"/> Fantom	
	09. <input type="checkbox"/> Kenmore	

13. Not including yourself, what is the GENDER and AGE (in years) of children and other adults living in your household?

1. No one else in household 2. Child under 1 yr.

Male	Female	Age	Male	Female	Age
1. <input type="checkbox"/>	2. <input type="checkbox"/> yrs.	1. <input type="checkbox"/>	2. <input type="checkbox"/> yrs.
1. <input type="checkbox"/>	2. <input type="checkbox"/> yrs.	1. <input type="checkbox"/>	2. <input type="checkbox"/> yrs.

14. Occupation: (check all that apply)

You	Spouse
Professional/Technical..... <input type="checkbox"/>	1. <input type="checkbox"/>
Upper Management/Executive..... <input type="checkbox"/>	2. <input type="checkbox"/>
Middle Management..... <input type="checkbox"/>	3. <input type="checkbox"/>
Sales/Marketing..... <input type="checkbox"/>	4. <input type="checkbox"/>
Clerical/Service Worker..... <input type="checkbox"/>	5. <input type="checkbox"/>
Tradesman/Machine Operator/Laborer..... <input type="checkbox"/>	6. <input type="checkbox"/>

15. Are you or your spouse:

You	Spouse
A Homemaker?..... <input type="checkbox"/>	1. <input type="checkbox"/>
Retired?..... <input type="checkbox"/>	2. <input type="checkbox"/>
A Student?..... <input type="checkbox"/>	3. <input type="checkbox"/>
Self Employed/Business Owner?..... <input type="checkbox"/>	4. <input type="checkbox"/>
Working from a Home Office?..... <input type="checkbox"/>	5. <input type="checkbox"/>
In the Military?..... <input type="checkbox"/>	6. <input type="checkbox"/>
A Veteran?..... <input type="checkbox"/>	7. <input type="checkbox"/>

16. Which group describes your annual family income?

01. <input type="checkbox"/> Under \$15,000	08. <input type="checkbox"/> \$75,000-\$99,999
02. <input type="checkbox"/> \$15,000-\$19,999	09. <input type="checkbox"/> \$100,000-\$124,999
03. <input type="checkbox"/> \$20,000-\$29,999	10. <input type="checkbox"/> \$125,000-\$149,999
04. <input type="checkbox"/> \$30,000-\$39,999	11. <input type="checkbox"/> \$150,000-\$174,999
05. <input type="checkbox"/> \$40,000-\$49,999	12. <input type="checkbox"/> \$175,000-\$199,999
06. <input type="checkbox"/> \$50,000-\$59,999	13. <input type="checkbox"/> \$200,000-\$249,999
07. <input type="checkbox"/> \$60,000-\$74,999	14. <input type="checkbox"/> \$250,000 & over

17. Level of education: (check highest level completed)

1. Completed High School

2. Completed College

3. Completed Graduate School

18. Which credit cards do you use regularly?

1. American Express, Diners Club

2. Mastercard, Visa, Discover

3. Department Store, Oil Company, etc.

4. Do not use credit cards

19. For your primary residence, do you: 1. Own? 2. Rent?

20. Please tell us how many magazines your household:

A. Subscribes to	B. Purchases at Stores/Newsstands
1. <input type="checkbox"/> 1-3 per month	1. <input type="checkbox"/> 1-3 per month
2. <input type="checkbox"/> 4+ per month	2. <input type="checkbox"/> 4+ per month

21. Which of the following do you plan to do within the next 6 or 12 months?

	1-6 Months	7-12 Months
Buy/Lease a New Vehicle..... <input type="checkbox"/>	1. <input type="checkbox"/>	<input type="checkbox"/>
Buy/Lease a Used Vehicle..... <input type="checkbox"/>	2. <input type="checkbox"/>	<input type="checkbox"/>

22. Please check all that apply to your household.

01. Shop by Catalog/Mail

02. Shop via the Internet

03. Member of a Frequent Flyer Program

04. Donate to Charitable Causes

05. Own a Compact Disc Player

06. Have a Dog

07. Have a Cat

08. Own a Wireless/Cellular Phone

09. Subscribe to an Online/Internet Service

10. Speak Spanish

11. Own an Apple/Macintosh Computer

12. Own a CD-ROM Drive

13. Home Workshop/Do-It-Yourself

(PLEASE CONTINUE ON BACK) >>>

PRODUCT REGISTRATION



RETURN THIS CARD NOW FOR:

Warranty Confirmation

With the information you provide we can confirm the date of purchase of your product. This confirmation is of benefit to you, especially if your original proof of purchase is lost.

Proof of Ownership

Your model number, serial number, and other information will be kept in our files for up to ten years.

\$100,000 Give Away VI

We'll automatically enter you for a chance to win \$5,000, \$25,000, or even \$50,000!

OFFICIAL SWEEPSTAKES RULES: NO PURCHASE NECESSARY TO WIN. PURCHASES DO NOT ENHANCE CHANCES OF WINNING. Sweepstakes is sponsored by Equifax Marketing Services ("EMS")...

23. To help us understand our customers' lifestyles, please indicate the interests and activities in which you or your spouse enjoy participating on a regular basis:

- 01. Bicycling 02. Golf 03. Physical Fitness/Exercise 04. Running/Jogging 05. Snow Skiing 06. Tennis 07. Camping/Hiking 08. Fishing 09. Hunting/Shooting 10. Power Boating 11. Sailing 12. Grandchildren 13. Needlework/Knitting 14. Sewing 15. Flower Gardening 16. Vegetable Gardening 17. Crafts 18. Buy Pre-recorded Videos/DVDs 19. Automotive Work 20. Electronics 21. Recreation Vehicles (RVs) 22. Listen to Records/Tapes/CDs 23. Avid Book Reading 24. Bible/Devotional Reading 25. Health/Natural Foods 26. Photography 27. Cultural/Arts Events 28. Fashion Clothing 29. Art/Antique Collecting 30. Foreign Travel 31. Cruise Ship Vacations 32. Travel in USA 33. Gourmet Cooking/Fine Foods 34. NASCAR 35. Wines 36. Stamp/Coin Collecting 37. Collectibles 38. Our Nation's Heritage 39. Real Estate Investments 40. Stocks/Bond Investments 41. Contests/Sweepstakes 42. Casino Gambling 43. Science Fiction 44. Wildlife/Environmental Issues 45. Dieting/Weight Control 46. Science/New Technology 47. Self-Improvement 48. Walking for Health 49. Watching Sports on TV 50. Home Video Recording 51. Moneymaking Opportunities

24. Using the numbers in the above list, please indicate your 3 most important activities:

Thanks for taking the time to fill out this questionnaire. Your answers will be used for market research studies and reports. They will also allow you to receive important mailings and special offers from a number of fine companies whose products and services relate directly to the specific interests, hobbies, and other information indicated above.

Failure to return this card will not diminish your warranty rights.

If you have any comments or suggestions about our product, please contact:

Consumer Response Center, 240 Edwards Street • Cleveland, TN 37311 Call (330) 499-9499 or visit us online at: www.hoover.com

Fold here. Seal with tape (do not staple). Pliez ici. Veuillez cacheter (Ne pas agraffer). Doble aquí. Favor de sellar con cinta adhesiva. No usar grapas.



DENVER CO 80217-3245 P O BOX 173245



XLC01-10

First-Class Postage Required Post Office will not deliver without proper postage



Please send other correspondence to: Consumer Response Center 240 Edwards Street Cleveland, TN 37311

HOOVER and  are registered trademarks

HOOVER y  son marcas registradas