

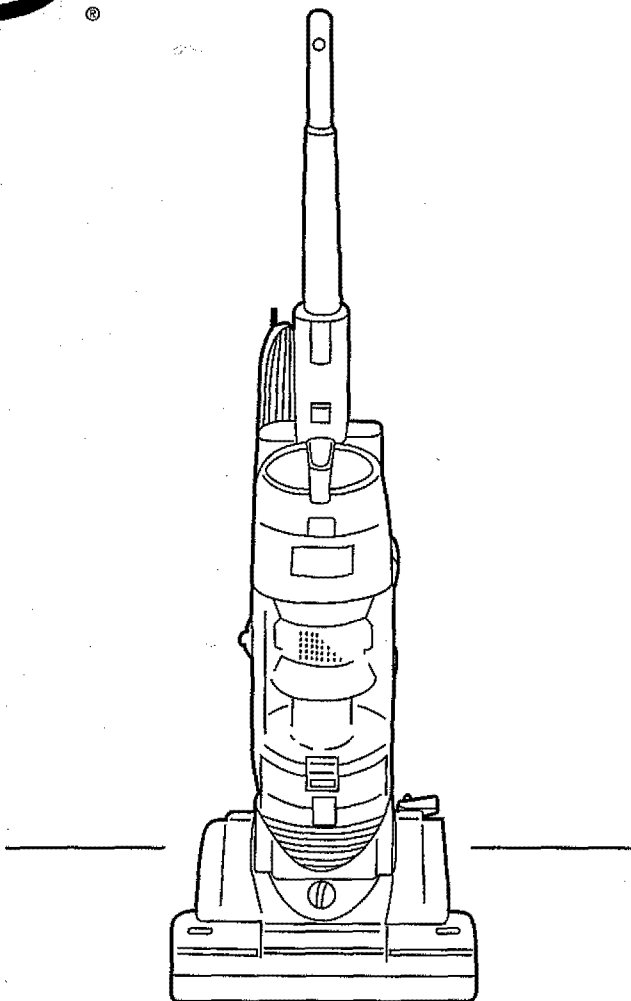

Owner's Manual

Operating and Servicing Instructions

www.hoover.com



Please review this manual before operating your Hoover® product.

Important Safety Instructions

When using an electrical appliance, always follow basic precautions, including the following:

READ ALL INSTRUCTIONS BEFORE USING THIS APPLIANCE

WARNING: To reduce the risk of fire, electric shock, or injury:

- Do not use outdoors or on wet surfaces.
- Close supervision is necessary when any appliance is used by or near children. Do not allow vacuum cleaner to be used as a toy.
- Do not run unattended at any time.
- Keep hair, loose clothing, fingers, feet and all parts of body away from openings, rotating agitator and other moving parts.
- Do not pick up anything that is burning or smoking, such as cigarettes, matches, or hot ashes.
- Do not use to pick up flammable or combustible materials such as gasoline or fine wood sandings or use in areas where they may be present.
- Always turn off this appliance before connecting or disconnecting hose.
- Unplug cleaner before connecting the powered hand tool.
- Do not use without dirt cup or filters in place. Empty cup and clean filter frequently when picking up very fine materials such as powder.
- Use extra care when cleaning on stairs.
- Do not put any object into openings. Do not use with any opening blocked; keep free of dust, lint, hair, or anything that may reduce air flow.
- Always disconnect cord from electrical outlet before servicing the cleaner.
- Always unplug cleaner when not in use. Turn off all controls before unplugging.
- Do not unplug by pulling on cord. To unplug, grasp the plug, not the cord. Never handle plug or appliance with wet hands.
- The use of an extension cord is not recommended.
- Do not use with damaged cord or plug. If appliance is not working as it should, has been dropped, damaged, left outdoors, or dropped into water, take it to a Hoover Sales and Service Center or Authorized Hoover Warranty Service Dealer (Depot).
- Do not pull or carry by cord, use cord as a handle, close door on cord or pull cord around sharp edges or corners. Do not run appliance over cord. Keep cord away from heated surfaces.
- Use vacuum cleaner only for its intended use as described in the instructions. Use only attachments recommended by Hoover; others may cause hazards.

WARNING:

- This product contains chemicals known to the State of California to cause cancer and reproductive toxicity. Wash hands after handling.
- Do not operate cleaner in bare feet or when wearing open toe shoes or sandals.
- Avoid picking up hard, sharp objects with the cleaner. They may damage the cleaner.

Save these instructions!

1. Assembling cleaner

Carton contents

Empty carton. Find the parts shown below before disposing of packing materials.

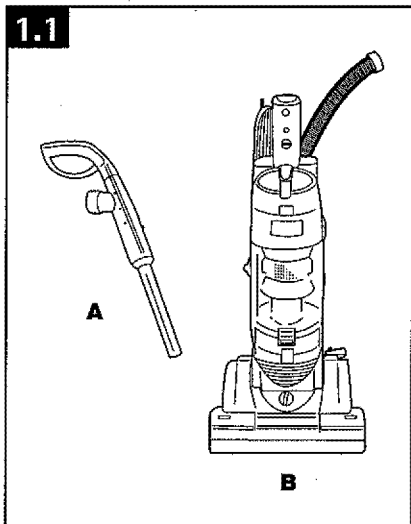

- A. Handle section
- B. Cleaner body and hose

Accessory packs

The accessories are packed on the cleaner.

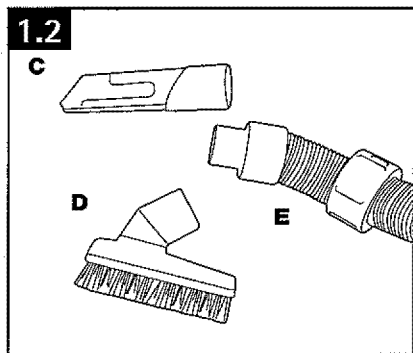

- C. Crevice wand
- D. 2 in 1: Dusting brush/Furniture nozzle
- E. Hose

Cleaner assembly

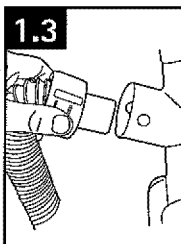

Attach vacuum hose to wand.

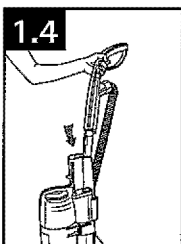

Slide wand and handle into the slot until you hear a click.

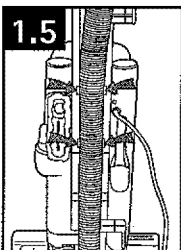

Snap hose into hose guide down the back of the cleaner.

Tool storage

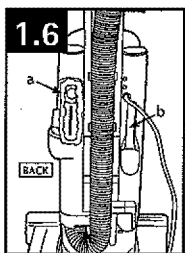

Attach tools: (a) Slide the 2-in1 tool onto post on the caddy with bristles facing out. (b) Slot the crevice tool into the space behind the power cord (when the cord is stored on the wraps).

2. How to use

Cleaner description

Operate cleaner only at voltage specified on data plate on bottom of cleaner.

The assembled cleaner will look like the drawing.

1. Handle grip
2. Extension wand release button
3. Dirt container release button
4. Brushbar on/off button
5. On/off button
6. Dirt container lid with carry handle
7. Dirt container
8. Exhaust filter cover
9. Handle release pedal
10. Carpet height adjuster
11. Brushbar on/off indicator
12. Performance indicator
13. Scuff guard bumper
14. Cord wrap with quick release
15. Hose
16. 2-in-1 tool
17. Power cord
18. Crevice tool
19. Hose guide
20. Bottom cord wrap
21. Wheels

This cleaner is intended for household use. Not intended for commercial use in any household or for any other commercial purpose.

Polarized plug

To reduce the risk of electric shock, this appliance has a polarized plug (one blade is wider than the other). This plug will fit in a polarized outlet only one way. If the plug does not fit fully in the outlet, reverse the plug. If it still does not fit, contact a qualified electrician to install the proper outlet. Do not change the plug in any way.

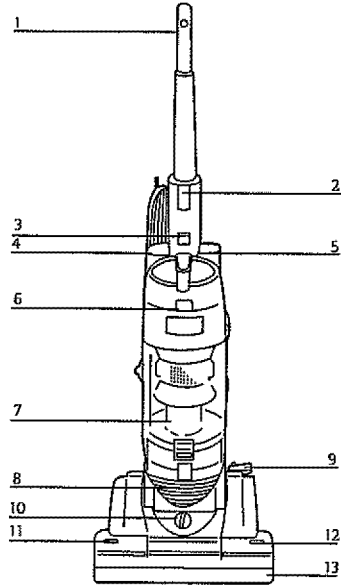

2.1

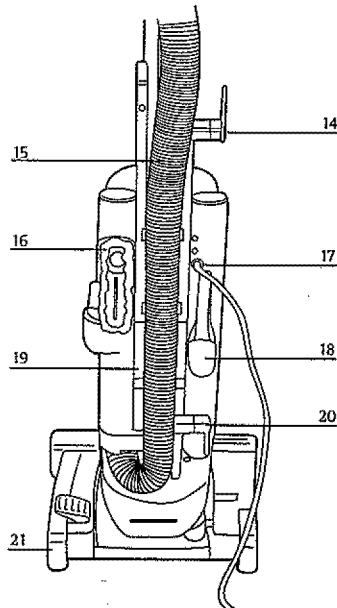

Custom Control™ switch

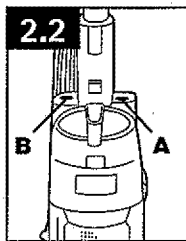

ON/OFF button

Located on the right shoulder (A), as you look the cleaner front on. Turn vacuum on by depressing button after plugging cord into electrical outlet.

Brush roll ON/OFF button

Press button (B) to turn brush roll on, for cleaning carpets and rugs. (Brush roll will automatically stop turning when handle is raised to upright position.) Turn brush roll OFF for cleaning hard surface floors.

Cord Release

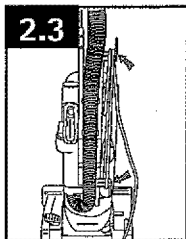

Turn quick release cord wrap 180 degrees for easy cord removal. Store cord around cord wraps to keep out of the way while vacuuming.

Carpet height adjustment

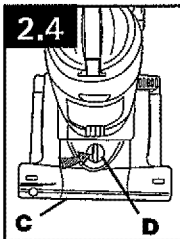

The cleaning of carpet and rugs takes place at the nozzle (C).

When it is necessary to raise and lower the nozzle for various carpet pile heights, turn the nozzle control knob (D) to the desired setting.

Handle Release Pedal

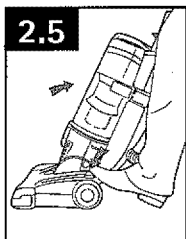

To release the handle, push the handle release pedal located on the lower left side of the cleaner when looking at the back of the cleaner.

Floor/Carpet Cleaning:

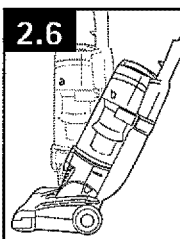

Move the handle and adjust it to the desired position for (a) storing the upright, (b) operating the cleaner.

NOTE: Rotating brushbar could cause the fringe of a rug to become tangled within cleaner. Use caution and turn off the brushbar when vacuuming throw rugs with fringe.

Settings

For maximum cleaning performance, the following carpet height settings are recommended.

Low setting: for all types of carpet/ bare floors.

Note: If the cleaner is difficult to push, turn knob to the next higher setting.

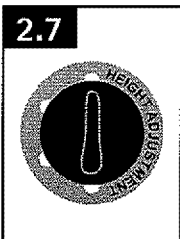

High Pile: for very deep pile carpet where easier pushing effort is desired, while maintaining good cleaning performance.

Cleaning tools

When using cleaning tools, put the cleaner in the upright position to stop the brushroll rotating, or simply press the brushroll on/off button.

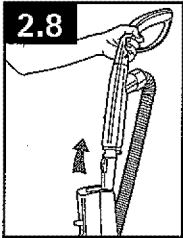

Remove the hose and handle from the slot.

Choose any of the handy accessories or use the hose alone. Simply push the attachment firmly into the end of the wand or hose end. To remove tool, twist and pull apart gently.

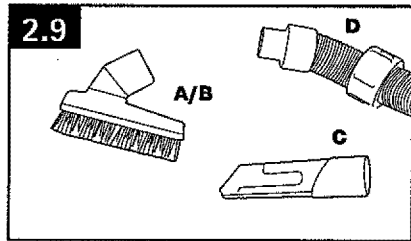

Select proper tool

A/B. Dusting brush may be used for carved furniture, table tops, books, lamps, lighting fixtures, venetian blinds, baseboards, shutters, and registers.

Upholstery nozzle may be used for upholstered furniture, draperies, mattresses, clothing, automobile interiors, and carpeted stairs.

NOTE: To change the dusting brush into an upholstery tool, simply snap off the square plastic ring housing the bristles. To return to dusting brush for delicate surfaces (and stowable form) simply push the ring back into place until you feel a snap.

C. Crevice wand can be used in tight spaces, corners and along edges in such places as dresser drawers, upholstered furniture, stairs, and baseboards. It can also be used for extra reach with the extension wand.

D. Hose can be used alone or with handy accessory attachments.

How to clean tools

Cleaning tools may be washed in warm water with a detergent. Rinse and air dry before using.

3. Maintenance

Familiarize yourself with these home maintenance tasks. Proper use and care of your cleaner will ensure continued cleaning effectiveness.

Dirt Cup & Filters Removal and Replacement

WARNING: To reduce the risk of injury from moving parts, unplug before servicing.

When to empty

We recommend that the dirt cup be emptied before the dirt reaches the max fill line on cup (Fig. 3-1) or after every use if you prefer.

CAUTION: Very fine materials, such as face powder or cornstarch, may seal the filter and cause loss of suction. When using the cleaner for this type of dust, empty the cup and clean the filters often.

Dirt Cup

How to empty

Press dirt container release button and remove dirt container from cleaner.

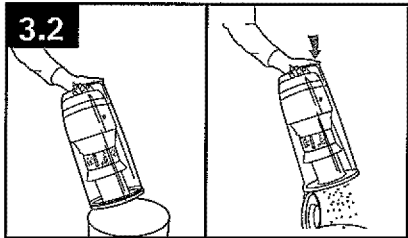
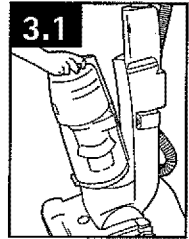

Hold dirt container over dustbin and press bin release empty button to empty.

Wipe inside of dust bin and shroud with a damp cloth to remove all excess dust.

Filter Cleaning

HEPA Filter

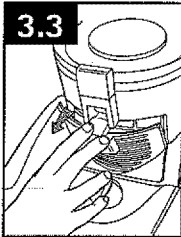

Unclip and remove the filter cover from the front of the cleaner to reveal filter cartridge.

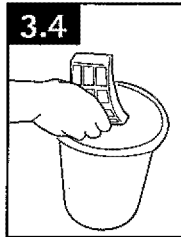

Tap side of filter until no more dust particles fall from the cartridge.

NOTE: It is recommended to clean this filter every 9 - 12 months.

What to buy

When purchasing a new Hepa Filter, ask for HOOVER part No. 59156501.

Pre-filter

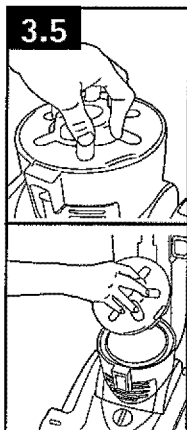

Turn and lift filter cover from base of cleaner (3.5).

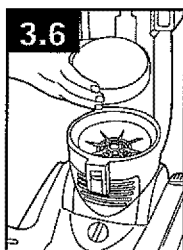

Remove filter housing and foam filter from the base of cleaner.

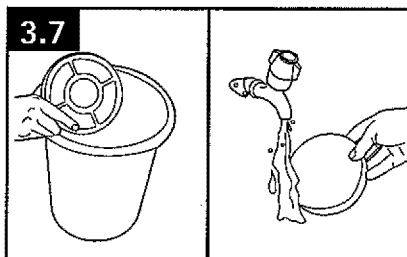

Tap clean the housing and wash foam filter and housing under cold running water.

Leave filter to dry for 24 hours before replacing in machine.

What to buy

When purchasing a new Pre-filter, ask for HOOVER part No. 59156506.

The agitator brush roll

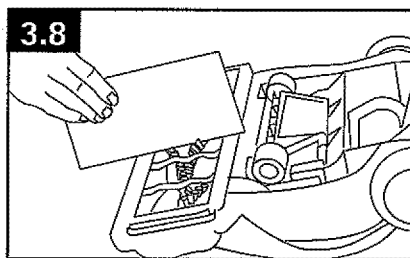

When to replace

When agitator brushes are worn, the agitator should be replaced.

To check condition of brushes, disconnect cleaner from electrical outlet. Move edge of a card across bottom plate while turning agitator. To maintain cleaning effectiveness, have brush roll replaced if brushes do not touch card.

What to buy

When purchasing a new agitator, ask for HOOVER part No. 59156508.

Replacing the brushroll

Disconnect cleaner from electrical outlet.

Lay cleaner flat and flip cleaner to expose nozzle base. Base should lay flat and face up.

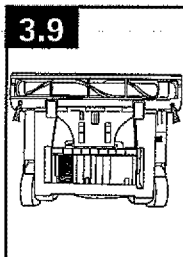

Using a Philips screwdriver, remove the 2 screws as indicated on to release cover.

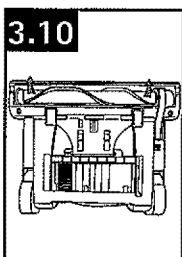

Lift brushroll and unhook from belt.

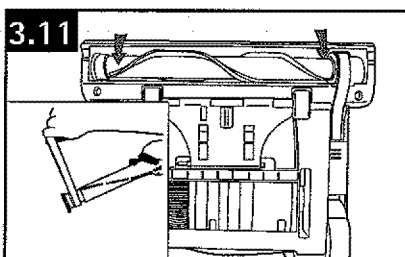

Insert new- brushroll by first hooking drive belt around area of brushroll without bristles and then slotting into position in the base of the vacuum cleaner.

Replace cover and insert screws back into position. **IMPORTANT:** If the brushroll becomes clogged or jammed, press the brush roll reset button found just above the crevice tool.

Belt replacement

The belt on your Hoover cleaner causes the brush roll to rotate and is important for the effective operation of your cleaner. The brush roll belt is designed to last a long time and does not normally need replacement. The belt is located under the hood of the cleaner and should be checked from time to time to be sure it is in good condition.

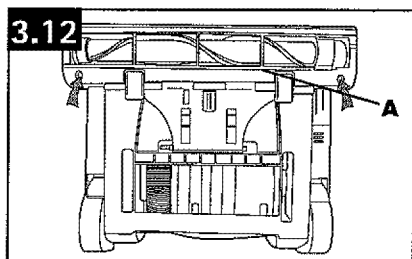

Inspecting the belt

Disconnect cleaner from electrical outlet. The belt can be seen by removing the bottom plate (A). To remove, step on handle release pedal and place cleaner in the lowest position. Turn cleaner over. Using a Phillips screwdriver, remove the two screws and lift off the bottom plate.

If the belt is cracked, gouged or broken, it should be replaced.

A new belt can be installed at your nearest Hoover Sales and Service Center.

Lubrication

The cleaner is equipped with bearings that contain sufficient lubrication for the life of the cleaner. The addition of lubricant could cause damage. **Therefore, do not add lubricant to any bearings.**

Thermal protector

An internal thermal protector has been designed into your cleaner to protect it from overheating.

When the thermal protector activates, the suction motor will stop running, however the agitator will continue to run. If this happens, proceed as follows:

1. Turn the cleaner OFF and disconnect it from the electrical outlet.
2. Check dirt cup, HEPA cartridge filter and foam filter for dirt accumulation.
3. Refer to "Clearing blockages" section.
4. When the motor cools, the thermal protector automatically resets and cleaning may continue.

If the thermal protector continues to activate after following the above steps, your cleaner may need servicing (see "Service" section).

4. If you have a problem

If a minor problem occurs, it usually can be solved quite easily when the cause is found by using the check list below.

PROBLEM	POSSIBLE CAUSE	POSSIBLE SOLUTION
Cleaner won't turn on	Not firmly plugged in	Plug unit in firmly
	No voltage in wall plug	Check fuse or breaker
	Blown fuse or tripped breaker	Replace fuse or reset breaker
	Thermal protector activated	Allow cleaner to cool for 30 minutes (this will reset the thermal protector)
Agitator brushes aren't turning	Brush roll switch in off position	Press switch to turn on
	Agitator is obstructed.	Clear obstruction
Cleaner won't pick up	Broken or worn belt	Replace belt
	Agitator brush roll worn	Replace brush roll
	Dirt cup full	Empty dirt cup
	Incorrect carpet height setting	Move nozzle control knob to lower setting
	Blockage in air flow passage	Clear blockage
	HEPA cartridge filter clogged	Clean HEPA filter as described in "Filter cleaning" section.
	Pre-filter clogged	Clean pre-filter as described in "Filter cleaning" section.
	Dirt cup not properly installed and latched	Position dirt cup properly and lock latch (Fig. 3.2).
	Dirt cup lid not positioned properly or missing	Ensure that dirt cup lid is properly positioned.
	Filter assembly not assembled properly	Ensure that filter assembly is positioned properly (Figs. 3.3 to 3.7).
Thermal protector activated	Allow cleaner to cool (this will reset the thermal protector).	
Cleaner hard to push	Incorrect carpet height setting	Move nozzle control knob to a higher setting
	Broken or worn belt	Replace belt
Cleaning tools won't pick up	Blockage in hose	Clear blockage.
Visible dirt leaking through final filter	Filter assembly not installed properly	Remove filter assembly from dirt cup and ensure that HEPA cartridge filter is properly attached to pre-filter screen and that entire filter assembly is properly repositioned inside dirt cup. (Figs. 3.3 through 3.7).

PROBLEM	POSSIBLE CAUSE	POSSIBLE SOLUTION
Dirt inside dirt cup stops spinning		Note: Heavy debris may settle to the bottom of the dirt cup and prevent the dirt from spinning without affecting cleaning performance. The cleaner can continue to be used even if the dirt is not spinning inside the dirt cup. However, if the dirt does stop spinning AND there is a noticeable decrease of performance, check the items under "Cleaner won't pick up".
Powered hand tool brush roll won't turn	Too much pressure being applied to tool	Continue using tool applying light
	Blockage in turbine channel	Remove blockage.
	Broken or worn belt	Replace belt
	Low cleaner suction	Check items under "Cleaner won't pick up".

Clearing blockages

Disconnect cleaner from electrical outlet. Low suction or pick up may be due to a blockage in the system. The light on the right of the base (when looking at the front) will illuminate if there is a blockage in the machine. The light on left side of the base will illuminate when brushbar is switched on. Refer to the following steps to check for blockages continuing with each step until the blockage is found:

If a blockage occurs during floor cleaning:

Turn cleaner OFF and disconnect from electrical outlet.

1. Check fullness of dirt cup and filter assembly; empty cup and clean filters if needed.

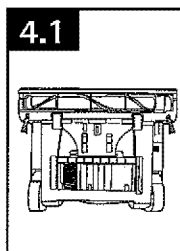

4.1 Check brush roll

2. Turn cleaner OFF and unplug.
3. Turn cleaner over and clear blockage from brush roll. Return cleaner to operating position. Turn cleaner back on and continue cleaning.

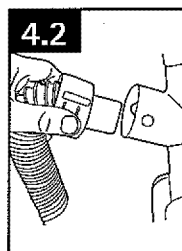

4.2 Check hose tube

4. Turn cleaner OFF and unplug.
5. Remove hose from tube. Clear blockage from tube. Also, check hose for blockage.

Service

To obtain approved HOOVER service and genuine HOOVER parts, locate the nearest Hoover Sales and Service Center or Authorized Hoover Warranty Service Dealer (Depot) by:

- checking the Yellow Pages under Vacuum Cleaners - Household" OR -
- checking the Service section of Hoover Inc., on-line at www.hoover.com OR -
- calling 1-800-944-9200 for an automated referral of authorized service outlet locations (U.S. only).

Do not send your cleaner to Hoover, Inc., Company in Glenwillow for service, this will only result in delay.

If further assistance is needed, contact The Hoover Consumer Response Center, Phone: 1-800-263-6376.

In Canada, contact Hoover Canada, Etobicoke, Ontario M8W 3R9, Phone: 1-800-263-6376 Mon-Fri 8AM-7PM EST.

Always identify your cleaner by the complete model number when requesting information or ordering parts. (The model number appears on the back of the cleaner.)

Limited One Year Warranty

(Domestic Use)

WHAT THIS WARRANTY COVERS

When used and maintained in normal household use and in accordance with the Owner's Manual, your HOOVER® product is warranted against original defects in material and workmanship for a full one year from date of purchase (the "Warranty Period"). During the Warranty Period, Hoover will provide labor and parts, at no cost to you, to correct any such defect in products purchased in the United States, U.S. Military Exchanges and Canada.

HOW TO MAKE A WARRANTY CLAIM

If this product is not as warranted, take or send the product to either a Hoover Sales and Service Center or Hoover Authorized Warranty Service Dealer along with proof of purchase. For an automated referral to authorized service outlets in the U.S.A., phone: 1-800-944-9200 OR visit Hoover online at www.hoover.com. For additional assistance or information concerning this Warranty or the availability of warranty service outlets, phone the Hoover Consumer Response Center, Phone 1-800-263-6376, Mon-Fri 8am-7pm EST. In Canada, contact Hoover Canada, Carson Building, 100 Carson St., Etobicoke, Ontario M8W 3R9, Phone: 1-800-263-6376, Mon-Fri 8am-7pm EST.

WHAT THIS WARRANTY DOES NOT COVER

This Warranty does not cover: use of the product in a commercial operation (such as maid, janitorial and equipment rental services), improper maintenance of the product, damage due to misuse, acts of God, nature, vandalism or other acts beyond the control of Hoover, owner's acts or omissions, use outside the country in which the product was initially purchased and resales of the product by the original owner. This warranty does not cover pick up, delivery, transportation or house calls. However, if you mail your product to a Hoover Sales and Service Center for warranty service, cost of shipping will be paid one way.

This warranty does not apply to products purchased outside the United States, including its territories and possessions, a U.S. Military Exchange and Canada.

OTHER IMPORTANT TERMS

This Warranty is not transferable and may not be assigned. This Warranty shall be governed and construed under the laws of the state of Ohio. The Warranty Period will not be extended by any replacement or repair performed under this Warranty.

THIS WARRANTY IS THE EXCLUSIVE WARRANTY AND REMEDY PROVIDED BY HOOVER. ALL OTHER WARRANTIES, EXPRESSED OR IMPLIED, INCLUDING WARRANTIES OF MERCHANTABILITY OR FITNESS FOR PARTICULAR PURPOSE, ARE DISCLAIMED. IN NO EVENT WILL HOOVER BE LIABLE FOR ANY SPECIAL, INDIRECT, INCIDENTAL OR CONSEQUENTIAL DAMAGES OF ANY KIND OR NATURE TO OWNER OR ANY PARTY CLAIMING THROUGH OWNER, WHETHER BASED IN CONTRACT, NEGLIGENCE, TORT OR STRICT PRODUCTS LIABILITY OR ARISING FROM ANY CAUSE WHATSOEVER. Some states do not allow the exclusion of consequential damages, so the above exclusion may not apply to you. This warranty gives you specific rights; you may also have others that vary from state to state.

**Parts and Accessories
MAIL ORDER FORM**

Detach this section and mail to:

Hoover, Inc.

7005 Cochran Road • Glenwillow, Ohio • 44139

Attn: Sales & Service Center

Item Description	Part No.	Qty/Pk.	Price/Pk.	Qty.	Total
HEPA Cartridge Filter	59156501	1	\$ 8.99		
Belt	59156500	1	\$ 3.99		
Pre- Filter	59156506	2	\$ 6.99		
Crevice Tool	59156507	1	\$ 6.49		
Agitator	59156508	1	\$17.49		
Upholstery /Dusting Brush	59156509	1	\$ 4.99		
TOTAL MERCHANDISE					\$
APPLICABLE STATE TAX =					\$
SHIPPING & HANDLING +					\$ 7.50
TOTAL COST					\$

Ship to: (please print clearly)

Name _____

Street _____ City _____ State _____ Zip _____

Payment Method:

Check or Money Order made payable to: Hoover, Inc.

Visa Mastercard Discover

Number _____ Exp. Date _____

Name on Card _____ Day Phone () _____

Signature (req.) _____

Replacement parts and accessory items may be purchased from your Authorized Hoover Dealer, Leading Retailers, Hoover Sales & Service Centers, on-line at www.hoover.com, or by completing this order form.

Mail orders limited to U.S. residents only. In Canada, please call 1-800-263-6376 OR on-line at hoover.ca

Please allow 3-4 weeks for delivery.

Parts and Accessories
RETAIN THIS SECTION FOR YOUR RECORDS

Item Description	Part No.	Qty/Pk.	Price/Pk.	Qty.	Total
HEPA Cartridge Filter	59156501	1	\$ 8.99		
Belt	59156500	1	\$ 3.99		
Pre- Filter	59156506	2	\$ 6.99		
Crevice Tool	59156507	1	\$ 6.49		
Agitator	59156508	1	\$17.49		
Upholstery /Dusting Brush	59156509	1	\$ 4.99		
TOTAL MERCHANDISE					\$
APPLICABLE STATE TAX +					\$
SHIPPING & HANDLING +					\$ 7.50
TOTAL COST					\$

Order Date _____ Received Date _____



Manual del Propietario

Instrucciones de operación y servicio

www.hoover.com

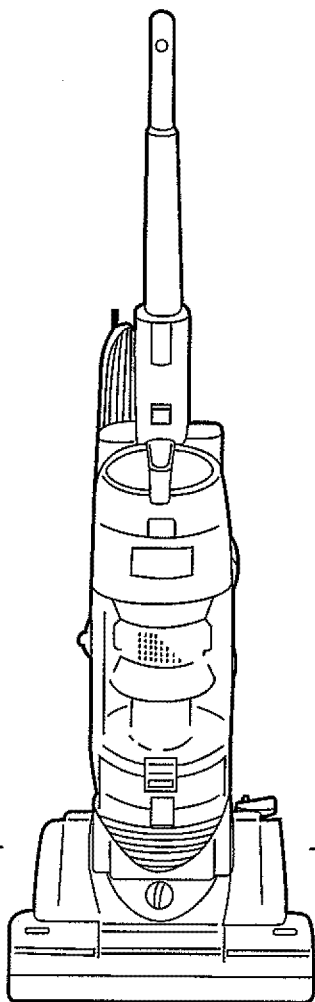

Revise este manual antes de hacer funcionar su Hoover® producto.

Instrucciones de seguridad importantes

Cuando use un aparato eléctrico, siempre siga las precauciones básicas, que incluyen las siguientes:

LEA TODAS LAS INSTRUCCIONES ANTES DE USAR ESTE APARATO

ADVERTENCIA: Para reducir el riesgo de incendio, choque eléctrico o lesiones:

- No use este aparato en lugares al aire libre ni en superficies húmedas.
- Se requiere una supervisión estricta cuando este aparato es usado por niños o cerca de estos. No permita que la aspiradora se utilice como un juguete ni que funcione sin supervisión en ningún momento.
- No deje el aparato funcionando solo en ningún momento
- Mantenga el cabello, la ropa holgada, los dedos de las manos, los pies y todas las partes del cuerpo fuera de las aberturas, el agitador giratorio y otras piezas en movimiento.
- No aspire ningún objeto que se esté quemando o que emita humo, como cigarrillos, fósforos o cenizas calientes.
- No use este aparato para aspirar materiales inflamables o combustibles, como gasolina o restos de madera lijada, ni lo use en áreas donde dichos materiales pudieran estar presentes.
- Siempre apague este aparato antes de conectar o desconectar la manguera.
- Desenchufe la aspiradora antes de conectar el accesorio de mano turboaccionado.
- No use este aparato sin el depósito para polvo ni los filtros colocados en su lugar. Vacíe el depósito y limpie el filtro frecuentemente al aspirar materiales muy finos, como talco.
- Tenga especial cuidado al limpiar escaleras.
- No coloque ningún objeto en las aberturas. No use este aparato con ninguna abertura obstruida; manténgalo libre de suciedad, pelusa, cabello o cualquier objeto que pueda reducir el flujo de aire.
- Siempre desconecte el cordón de la toma de corriente eléctrica antes de realizar el servicio de la aspiradora.
- Siempre desconecte la aspiradora cuando no la está usando. Apague todos los controles antes de desconectarla.
- Desenchufe la aspiradora cuando no la utilice. Apague todos los controles antes de desenchufarla.
- No la desenchufe tirando del cordón. Para desenchufarla, tome el enchufe, no el cordón. Nunca manipule el enchufe ni el aparato con las manos húmedas.
- No se recomienda el uso de un cordón de extensión.
- No use este aparato con un cordón o enchufe dañado. Si el aparato no está funcionando adecuadamente, se dejó caer, se dañó, se dejó a la intemperie, o se dejó caer dentro del agua, llévelo a un Centro de ventas y de servicio de Hoover o a un Concesionario autorizado de servicio de garantía de Hoover (Depot).
- No tire del cordón ni traslade el aparato jalando del cordón, ni tampoco lo use como manija; no cierre la puerta cuando el cordón está atravesado ni tire de este alrededor de bordes o esquinas filosos. No haga funcionar el aparato encima del cordón. Mantenga el cordón lejos de superficies calientes.
- Use la aspiradora únicamente con el fin para el cual fue diseñada, como se describe en las instrucciones. Use solo los accesorios recomendados por Hoover; el uso de otros accesorios puede ser peligroso.
- Sujete el enchufe cuando enrolle el cordón en la bobina. No permita que el enchufe dé latigazos al enrollarlo.

ADVERTENCIA:

- Este producto contiene sustancias químicas reconocidas por el estado de California como causantes de cáncer y toxicidad reproductiva. Lávese las manos después de manipular el producto.
- No haga funcionar la aspiradora descalzo ni cuando use sandalias o calzado que dejen al descubierto los dedos de los pies.
- Evite aspirar objetos duros y filosos con la aspiradora, ya que pueden dañarla.

¡Guarde estas instrucciones!

1. Ensamblado de la aspiradora

Contenido de la caja

Vacíe la caja. Encuentre las piezas que se muestran a continuación antes de desechar el material de embalaje.

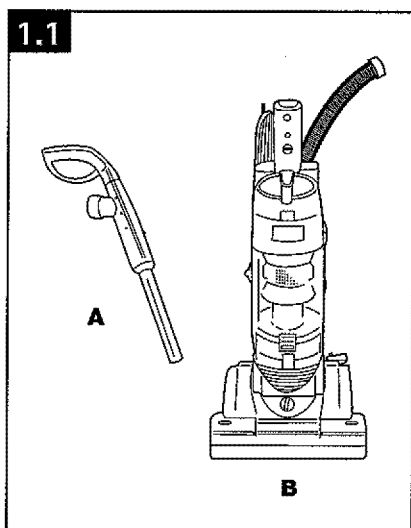

A. Sección del mango
B. Cuerpo de la aspiradora y Manguera

Conjuntos de accesorios

Los accesorios vienen embalados con la aspiradora.

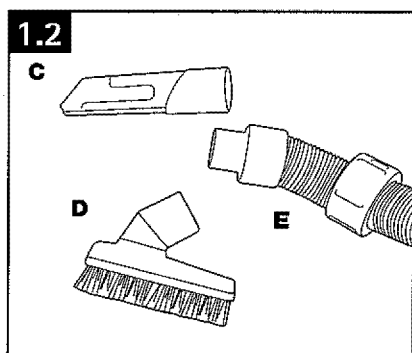

C. Tubo para hendiduras
D. 2 en 1: Escobilla para polvo/Boquilla para muebles
E. Manguera

Ensamblado de la aspiradora

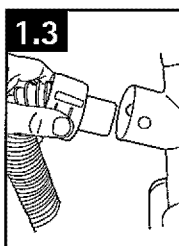

Conecte la manguera de la aspiradora al tubo.

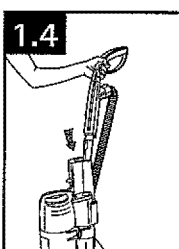

Deslice el tubo y el mango en la ranura hasta que escuche un chasquido.

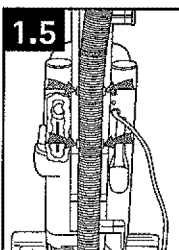

Encaje la manguera en la guía de la manguera hacia abajo de la parte trasera de la aspiradora.

Área de almacenamiento del accesorio

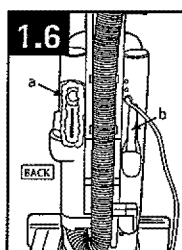

Conexión de los accesorios: (a) Deslice el accesorio 2 en 1 sobre el poste en la funda, con las cerdas mirando hacia afuera. (b) Inserte el accesorio para hendiduras en el espacio que se encuentra detrás del cordón de alimentación (cuando el cordón se guarda en los enrolladores).

2. Modo de uso

Descripción de la aspiradora

Haga funcionar la aspiradora para alfombras solamente en el voltaje especificado en la placa de datos.

1. Mango
2. Botón para soltar el tubo de extensión
3. Botón para soltar el contenedor para polvo
4. Botón para encender/apagar la escobilla
5. Botón de encender/apagar
6. Tapa del contenedor para polvo con mango para traslado
7. Depósito para polvo
8. Tapa del filtro de escape
9. Pedal para soltar el mango
10. Ajustador de la altura de la alfombra
11. Indicador de escobilla encendida/apagada
12. Indicador de rendimiento
13. Defensa de protección contra las marcas
14. Enrollador de cordón de liberación rápida
15. Manguera
16. Accesorio 2 en 1
17. Cordón de alimentación
18. Tubo para hendiduras
19. Guía de la manguera
20. Enrollador de cordón inferior
21. Ruedas

Esta aspiradora para alfombras está diseñada para uso doméstico. No está diseñada para uso comercial en una casa ni para ningún otro fin comercial.

Enchufe polarizado

Para disminuir el riesgo de choque eléctrico, este aparato tiene un enchufe polarizado (una patilla es más ancha que la otra). Este enchufe podrá usarse en una toma de corriente polarizada, de una sola manera. Si el enchufe no encaja completamente en la toma de corriente, colóquelo al revés. Si aun así no encaja, comuníquese con un electricista calificado para que instale la toma de corriente adecuada. No haga ningún tipo de modificación al enchufe.

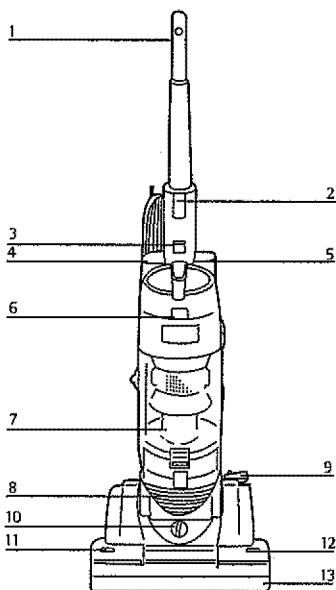

2.1

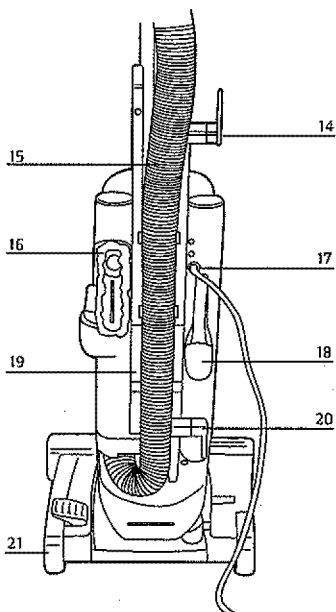

Interruptor Custom Control™

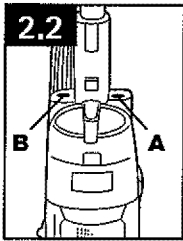

Botón de encender/apagar

Ubicado en el reborde izquierdo (A), si observa la aspiradora desde la parte delantera. Encienda la aspiradora presionando el botón después de enchufar el cordón en la toma de corriente eléctrica.

Botón para encender/apagar el rodillo de escobillas

Presione el botón (B) para encender el rodillo de escobillas y limpiar alfombras de pared a pared y alfombras de área. (El rodillo de escobillas deja de girar automáticamente cuando se levanta el mango a la posición vertical). Apague el rodillo de escobillas para limpiar pisos de superficie dura.

Liberación del cordón

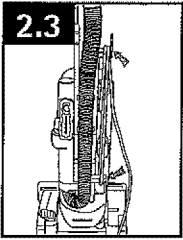

Gire el enrollador de cordón de liberación rápida 180 grados para retirar fácilmente el cordón. Guarde el cordón alrededor de los enrolladores del cordón para que no estorbe al limpiar con la aspiradora.

Ajuste de la altura de la alfombra

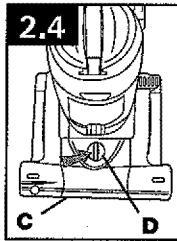

La limpieza de las alfombras de pared a pared y de área se realiza en la boquilla (C).

Cuando sea necesario elevar y bajar la boquilla para limpiar alfombras de distintos espesores, gire la perilla de control de la boquilla (D) a la posición deseada.

Pedal para soltar el mango

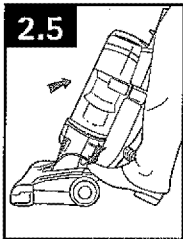

Para soltar el mango, empuje el pedal para soltar el mango, que se encuentra en la parte inferior izquierda de la aspiradora, si observa la aspiradora desde la parte posterior.

Limpieza de pisos/alfombras

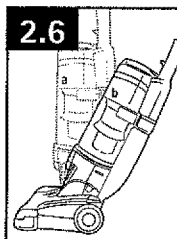

Mueva el mango y ajústelo a la posición deseada para (a) guardar la aspiradora en posición vertical, (b) hacerla funcionar.

Nota: La escobilla rotatoria podría hacer que los flecos de una alfombra de área quedaran enredados en la aspiradora. Tenga cuidado y apague la escobilla cuando limpie tapetes con flecos.

Posiciones

Para obtener el máximo rendimiento de limpieza, se recomiendan las siguientes posiciones, según la altura de la alfombra.

Posición baja: para todo tipo de alfombras/pisos sin alfombras

Nota: Si le cuesta mucho empujar la aspiradora, gire la perilla a la siguiente posición más alta.

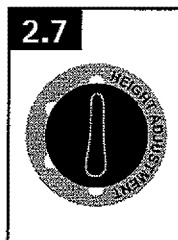

Gran espesor: para alfombras de gran espesor, donde se desea facilitar el esfuerzo al empujar y, a la vez, mantener una buena limpieza.

Accesorios de limpieza

Cuando use los accesorios de limpieza, coloque la aspiradora en posición vertical para que la escobilla deje de girar, o simplemente presione el botón para encender/apagar la escobilla.

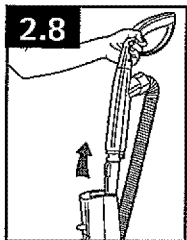

Retire la manguera y el mango de la ranura.

Elija cualquiera de los prácticos accesorios o use la manguera sola. Simplemente empuje con fuerza el accesorio en el extremo del tubo o de la manguera. Para retirar el accesorio, gire y tire suavemente para separarlo.

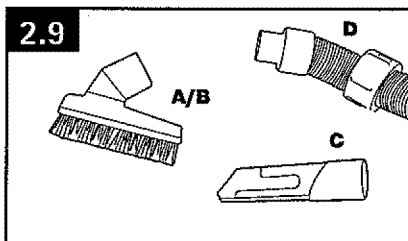

Selección del accesorio apropiado

A/B. La escobilla para polvo puede usarse para muebles tallados, superficies de las mesas, libros, lámparas, accesorios de iluminación, persianas venecianas, zócalos, postigos de ventanas y rejillas de ventilación.

La boquilla para muebles puede usarse para muebles tapizados, cortinajes, colchones, prendas de vestir, interiores de automóviles y escaleras alfombradas.

Nota: Para cambiar la escobilla para polvo y convertirla en un accesorio para tapizados, simplemente desprenda el anillo cuadrado de plástico que aloja las cerdas. Para volver a usarlo como escobilla para polvo para superficies delicadas (y en una forma apta para guardar), simplemente vuelva a empujar el anillo en su lugar, hasta escuchar un chasquido.

C. El tubo para hendiduras puede usarse en lugares estrechos, esquinas y en bordes de sitios como cajones de cómodas, muebles tapizados, escaleras y zócalos. También puede usarse para alcanzar mayor longitud con el tubo de extensión.

D. La manguera puede usarse sola o con prácticos accesorios.

Cómo limpiar los accesorios

Los accesorios de limpieza pueden lavarse en agua tibia con detergente. Enjuáguelos y déjelos secar al aire libre antes de usarlos.

3. Mantenimiento

Familiarícese con estas tareas de mantenimiento en el hogar. El uso y cuidado apropiados de su aspiradora asegurarán una limpieza continuamente efectiva.

Depósito para polvo y filtros

Retiro y reemplazo

ADVERTENCIA: Para reducir el riesgo de lesiones ocasionadas por piezas en movimiento, desenchufe el producto antes de realizar el mantenimiento.

Cuándo vaciarlo

Recomendamos vaciar el depósito para polvo antes de que la suciedad llegue hasta la línea máx. de llenado del depósito (Fig. 3-1), o después de cada uso, si así lo prefirere.

ADVERTENCIA: Los materiales muy finos, tales como talco facial o maicena, pueden sellar el filtro o provocar pérdida de succión. Cuando use la aspiradora para este tipo de suciedad, vacíe el depósito y limpie los filtros con frecuencia.

Depósito para polvo

Cómo vaciarlo

Oprima el botón de liberación del recipiente de polvo para quitarlo de la aspiradora.

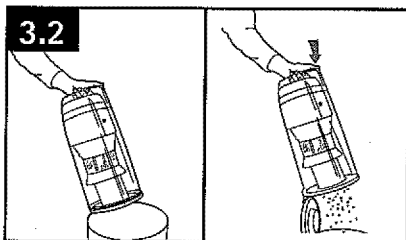
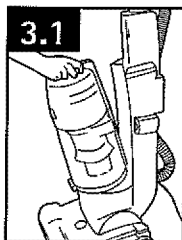

Sujete el contenedor para polvo sobre el cubo para polvo y presione el botón para soltar el cubo, para vaciarlo.

Limpie dentro del cubo para polvo y de la cubierta con un paño húmedo para retirar todo el exceso de polvo.

Limpieza del filtro

Filtro HEPA

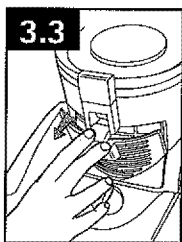

Destrahe la tapa del filtro y retírela de la parte delantera de la aspiradora para que el cartucho de filtro quede visible.



Golpee el costado del filtro hasta que no caigan más partículas de polvo del cartucho.

Nota: Se recomienda limpiar este filtro cada 9-12 meses.

Qué comprar

Al comprar un nuevo Filtro HEPA, solicite la pieza n.º 59156501 de HOOVER.

Prefiltro

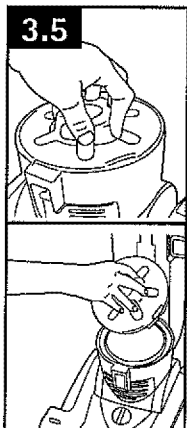

3.5 Gire y levante la tapa del filtro de la base de la aspiradora (3.5).

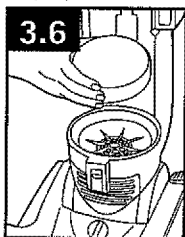

3.6 Retire el alojamiento del filtro y el filtro de espuma de la base de la aspiradora.

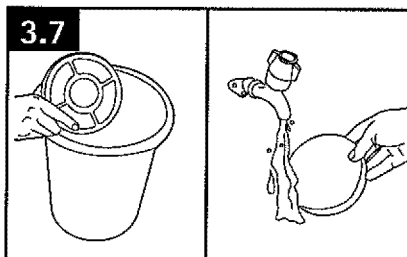

3.7 Golpee para limpiar el alojamiento, y lave el filtro de espuma y el alojamiento con agua corriente fría.

Deje secar el filtro durante 24 horas antes de volver a colocarlo en la máquina.

Qué comprar

Al comprar un nuevo agitador, solicite la pieza n.º 59156506 de HOOVER.

Rodillo de escobillas del agitador

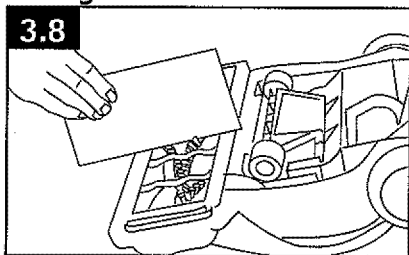

Cuándo reemplazarlo

Cuando las escobillas del agitador están desgastadas, debe reemplazarse el agitador.

Para revisar el estado de las escobillas, desconecte la aspiradora de la toma de corriente eléctrica. Pase el extremo de una tarjeta por la placa inferior mientras gira el agitador. Para mantener una limpieza efectiva, reemplace el rodillo de escobillas si las escobillas no tocan la tarjeta.

Qué comprar

Al comprar un nuevo agitador, solicite la pieza n.º 59156508 de HOOVER.

Reemplazo de la escobilla

Desconecte la aspiradora de la toma de corriente eléctrica.

Apoye la aspiradora acostada y déle la vuelta, para que se vea la base de la boquilla. La base debe estar acostada y boca arriba.

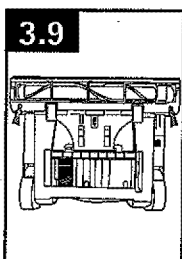

3.9 Con un destornillador Phillips, retire los 2 tornillos, como se indica para soltar la tapa.

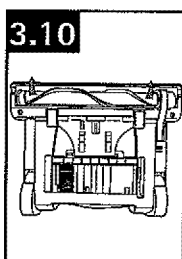

3.10 Levante la escobilla y desengánchela de la correa.

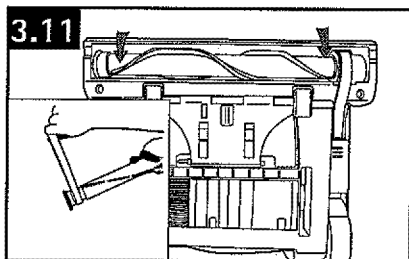

3.11 Introduzca la escobilla nueva enganchando en primer lugar la correa de transmisión alrededor del área de la escobilla sin cerdas y luego, insertándola en su posición, en la base de la aspiradora.

Reemplace la tapa e introduzca los tornillos nuevamente en su posición. **IMPORTANTE:** Si la escobilla se tapa o se traba, presione el botón para reajustar el rodillo de escobillas, que se encuentra justo arriba del accesorio para hendiduras.

Reemplazo de la correa

La correa de su aspiradora Hoover hace que el rodillo de escobillas gire y es importante para el funcionamiento efectivo de su aspiradora. La correa del rodillo de escobillas ha sido diseñada para una larga duración y, normalmente, no es necesario reemplazarla. La correa se encuentra debajo de la cubierta de la aspiradora y debe revisarse periódicamente para asegurarse de que esté en buenas condiciones.

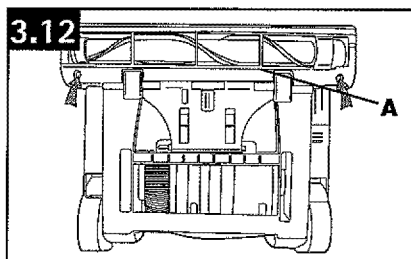

Inspección de la correa

Desconecte la aspiradora de la toma de corriente eléctrica.

La correa se puede ver retirando la placa inferior (A). Para retirarla, pise el pedal para soltar el mango y coloque la aspiradora en la posición más baja. Voltee la aspiradora. Con un destornillador Phillips, retire los dos tornillos y la placa inferior.

Si la correa está agrietada, mellada o rota, se deberá reemplazar.

Puede instalarse una correa nueva en nuestro Centro de Ventas y Servicio de Hoover más cercano.

Lubricación

La aspiradora tiene cojinetes que cuentan con suficiente lubricación para la vida útil de la aspiradora. La adición de lubricantes podría causar daños. Por lo tanto, no añada lubricante a ningún cojinete.

Protector térmico

Su aspiradora tiene incorporado un protector térmico para impedir el sobrecalentamiento.

Cuando el protector térmico se activa, el motor de aspiración deja de funcionar, pero el agitador continúa funcionando. Si esto sucede, proceda de la siguiente manera:

1. Apague la aspiradora y desconéctela de la toma de corriente eléctrica.
2. Revise si se ha acumulado suciedad en el prefiltro del depósito para polvo, el filtro del cartucho HEPA y el filtro final.

3. Consulte la sección "Eliminación de obstrucciones".

4. Cuando el motor se enfría, el protector térmico se reajusta automáticamente y se puede seguir pasando la aspiradora.

Si el protector térmico sigue activándose después de efectuar los pasos anteriores, es probable que su aspiradora necesite servicio (vea la sección "Servicio").

4. Si tiene un problema

Si se produce un problema menor, por lo general, puede resolverse con bastante facilidad cuando se identifica la causa a partir de la lista de verificación que aparece a continuación.

PROBLEMA	CAUSA POSIBLE	SOLUCIÓN POSIBLE
La aspiradora no enciende	No está bien enchufada	Enchufela bien
	No hay voltaje en el enchufe de la pared	Revise el fusible o el disyuntor
	Fusible quemado o se disparó el disyuntor	Reemplace el fusible o reajuste el disyuntor
	Protector térmico activado	Deje que la aspiradora se enfríe durante 30 minutos (esto reajustará el protector térmico)
Las escobillas del agitador no giran	Interruptor del rodillo de escobillas en posición off	Presione el interruptor para encenderlo.
	El agitador está obstruido	Elimine la obstrucción
La aspiradora no aspira	Correa rota o desgastada	Reemplace la correa
	Rodillo de escobillas del agitador desgastado	Reemplace el rodillo de escobillas
	Deposito para polvo lleno	Vacíe el depósito para polvo
	Ajuste incorrecto de la altura para alfombras	Coloque la perilla de control de la boquilla en una posición más baja
	Obstrucción del paso del flujo de aire	Elimine la obstrucción
	Filtro del cartucho HEPA tapado	Limpie el filtro HEPA como se describe en la sección "Limpieza del filtro".
	Prefiltro tapado	Limpie el prefiltro como se describe en la sección "Limpieza del filtro".
	Depósito para polvo no instalado ni trabado correctamente	Coloque el depósito para polvo correctamente y cierre la traba (Fig. 3-2).
	Tapa del depósito para polvo no colocada correctamente o faltante	Asegúrese de que la tapa del depósito para polvo esté correctamente colocada.
	Conjunto del filtro no ensamblado correctamente	Asegúrese de que el conjunto del filtro esté colocado correctamente (Fig. 3-3 a 3-7).
Protector térmico activado	Deje que la aspiradora se enfríe (esto reajustará el protector térmico).	
Es difícil empujar la aspiradora	Ajuste incorrecto de la altura para alfombras	Coloque la perilla de control de la boquilla en una posición más alta
	Correa rota o desgastada	Reemplace la correa
Los accesorios de limpieza no aspiran	Obstrucción en la manguera	Elimine la obstrucción.
Suciedad visible que sale a través del filtro final	Conjunto del filtro no instalado correctamente	Retire el conjunto del filtro del depósito para polvo y asegúrese de que el filtro del cartucho HEPA esté conectado correctamente a la rejilla del prefiltro, y todo el conjunto del filtro se haya colocado nuevamente y de manera correcta dentro del depósito para polvo. (Figuras 3-3 a 3-7).

<p>La suciedad dentro del depósito para polvo deja de girar</p>		<p>Nota: Es posible que se asiente gran cantidad de residuos en el fondo del depósito para polvo y que impida que la suciedad gire sin afectar el rendimiento de limpieza. Se puede seguir usando la aspiradora, incluso si la suciedad no gira dentro del depósito para polvo.</p> <p>Sin embargo, si la suciedad deja de girar y se percibe una reducción significativa del rendimiento, revise los puntos en la sección "La aspiradora no aspira".</p>
<p>Problema: El rodillo de escobillas del accesorio de mano turboaccionado no gira</p>	<p>Se está aplicando demasiada presión al accesorio</p> <p>Obstrucciones en el canal de la turbina</p> <p>Correa rota o desgastada</p> <p>Baja succión de la aspiradora</p>	<p>Continúe usando el accesorio aplicando menos fuerza.</p> <p>Retire la obstrucción.</p> <p>Reemplace la correa.</p> <p>Consulte los puntos en "La aspiradora no aspira".</p>

Eliminación de obstrucciones

Desconecte la aspiradora de la toma de corriente eléctrica.

La baja succión o aspiración puede deberse a una obstrucción en el sistema. La luz que se encuentra a la derecha de la base (si observa la aspiradora desde la parte delantera) se ilumina si hay una obstrucción en la máquina. La luz que se encuentra a la izquierda de la base se ilumina cuando la escobilla está encendida. Consulte los siguientes pasos, a fin de revisar si hay obstrucciones, siguiendo los pasos uno a uno hasta que encuentre la obstrucción:

A. Si se produce una obstrucción durante la limpieza de los pisos:

Apague la aspiradora y desconéctela de la toma de corriente eléctrica.

1. Revise el nivel de llenado del conjunto del depósito para polvo y del filtro; vacíe el depósito y limpie los filtros, si es necesario.

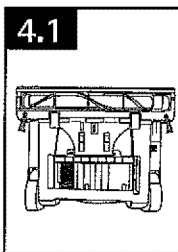

4.1 Revise el rodillo de escobillas

4. Apague la aspiradora y desconéctela.

5. Voltee la aspiradora y elimine la obstrucción del rodillo de escobillas. Vuelva a colocar la aspiradora en posición de funcionamiento. Vuelva a encender la aspiradora y continúe limpiando.

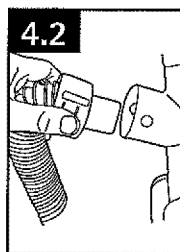

4.2 Revise el tubo de la manguera

6. Apague la aspiradora y desconéctela.

7. Retire la manguera del tubo. Elimine la obstrucción del tubo. Además, revise la manguera para verificar si hay obstrucciones.

Servicio

Para obtener un servicio aprobado de HOOVER y piezas de HOOVER genuinas, encuentre el Centro de ventas y de servicio de Hoover o el Concesionario autorizado de servicio de garantía de Hoover (Depot) más cercanos:

- consultando las Páginas amarillas en la sección "Aspiradoras - uso doméstico" O -
- consultando la sección de Servicio de Hoover Inc., en Internet en www.hoover.com O -
- llamando al 1-800-944-9200 para que le informen de manera automática las ubicaciones de los centros autorizados de servicio (únicamente en los EE. UU.).

No envíe su aspiradora a Hoover, Inc.,

Company en Glenwillow para realizar el servicio; esto solo provocará demoras.

Si necesita recibir más ayuda, comuníquese con el Centro de respuesta al cliente de Hoover, teléfono : 1-800-263-6376.

En Canadá, comuníquese con Hoover Canada, Etobicoke, Ontario M8W 3R9, teléfono: 1-800-263-6376, de lunes a viernes, de 8 a.m. a 7 p.m., hora del Este.

Siempre identifique su aspiradora por el número de modelo **completo** al solicitar información o realizar pedidos de piezas. (El número de modelo se encuentra en la parte posterior de la aspiradora).

Garantía limitada de un año

(Para uso doméstico)

QUÉ CUBRE ESTA GARANTÍA

Siempre que el uso y el mantenimiento de su producto HOOVER® se realicen en condiciones de uso doméstico normales y según el Manual del Propietario, el producto estará garantizado contra defectos originales en el material y la fabricación durante un año completos desde la fecha de compra (el "Período de Garantía"). Durante el Período de Garantía, Hoover le proporcionará gratuitamente la mano de obra y las piezas necesarias para corregir cualquier defecto en los productos comprados en los Estados Unidos, en una tienda situada en una base militar de los EE. UU. o en Canadá.

CÓMO HACER UN RECLAMO EN VIRTUD DE LA GARANTÍA

Si este producto no se ajusta a las condiciones garantizadas, llévelo o envíelo a un Centro de ventas y de servicio de Hoover, o a un Concesionario autorizado de servicio de garantía de Hoover junto con el comprobante de compra. Para que le informen de manera automática acerca de las ubicaciones de los centros autorizados de servicio en los Estados Unidos, llame al 1 800 944 9200 O visite Hoover en Internet en www.hoover.com. Si necesita asistencia adicional o información sobre esta Garantía o la disponibilidad de los centros de servicio de garantía, llame al Centro de respuesta al cliente de Hoover, al 1 800 263 6376, de lunes a viernes, de 8 a.m. a 7 p.m., hora del Este. En Canadá, comuníquese con Hoover Canada, Carson Building, 100 Carson St., Etobicoke, Ontario M8W 3R9, al 1 800 263 6376, de lunes a viernes, de 8 a.m. a 7 p.m., hora del Este.

QUÉ NO CUBRE ESTA GARANTÍA

Esta garantía no cubre: el uso del producto con cualquier fin comercial (como servicios de limpieza, de mantenimiento o de alquiler de equipos), el mantenimiento inadecuado del producto, los daños provocados por el uso indebido, los casos fortuitos o hechos de la naturaleza, el vandalismo u otros actos que excedan del control de Hoover, acciones u omisiones del propietario, uso fuera del país en que el producto fue comprado inicialmente y reventa del producto por parte del propietario original. Esta garantía no cubre el retiro del producto, la entrega, el transporte ni las visitas a domicilio. Sin embargo, si envía su producto a un Centro de ventas y de servicio de Hoover para obtener un servicio bajo garantía, se pagará el costo del envío de ida o del envío de vuelta únicamente.

Esta garantía no se aplica a los productos comprados fuera de los Estados Unidos (incluidos sus territorios y posesiones), de una tienda situada en una base militar de los EE. UU. o de Canadá.

OTROS TÉRMINOS IMPORTANTES

Esta Garantía no es transferible ni puede cederse. Esta Garantía se registrará e interpretará de conformidad con las leyes del estado de Ohio. El Período de Garantía no se prorrogará en función de ningún reemplazo o reparación realizados en virtud de esta Garantía.

ESTA GARANTÍA ES LA ÚNICA GARANTÍA Y EL ÚNICO RECURSO QUE HOOVER PROPORCIONA. TODAS LAS DEMÁS GARANTÍAS, EXPRESAS O IMPLÍCITAS, INCLUIDAS LAS GARANTÍAS DE COMERCIABILIDAD O APTITUD PARA UN FIN PARTICULAR, QUEDAN EXCLUIDAS. HOOVER NO SERÁ RESPONSABLE EN NINGÚN CASO POR NINGÚN DAÑO ESPECIAL, INDIRECTO, INCIDENTAL O MEDIO DE NINGÚN TIPO O NATURALEZA CON RESPECTO AL PROPIETARIO O A CUALQUIER PARTE QUE REALICE UN RECLAMO A TRAVÉS DEL PROPIETARIO, YA SEA QUE SE BASE EN RESPONSABILIDAD CONTRACTUAL, NEGLIGENCIA, RESPONSABILIDAD EXTRA CONTRACTUAL O RESPONSABILIDAD CIVIL OBJETIVA POR LOS PRODUCTOS, O EMERGENTE DE CUALQUIER OTRA CAUSA. Algunos estados no permiten la exclusión de los daños mediatos, por lo cual es posible que la exclusión mencionada no se aplique en su caso. Esta garantía le otorga derechos específicos; es posible que además tenga otros derechos que varían de un estado a otro.

Piezas y Accesorios
FORMULARIO PARA PEDIDO POR CORREO

Desprenda esta sección y envíela por correo a:

Hoover, Inc.

7005 Cochran Road • Glenwillow, Ohio • 44139

Attn: Sales Et Service Center

Descripción del artículo	N.º de pieza	Cant./ Paq.	Precio/ Paq.	Cant.	Total
Filtro del cartucho HEPA	59156501	1	\$ 8.99		
Correa	59156500	1	\$ 3.99		
Prefiltro	59156506	2	\$ 6.99		
Accesorio para hendiduras	59156507	1	\$ 6.49		
Agitador	59156508	1	\$ 17.49		
Escobilla para tapizados/polvo	59156509	1	\$ 4.99		
MERCANCÍA TOTAL					\$
IMPUESTO ESTATAL CORRESPONDIENTE +					\$
ENVÍO Y MANEJO +					\$ 7.50
COSTO TOTAL					\$

Enviar a: (escriba con letra de imprenta clara)

Nombre _____

Calle _____ Ciudad _____ Estado ____ Código postal _____

Método de pago:

Cheque u orden de pago a nombre de: Hoover, Inc.

Visa Mastercard Discover

Número _____ Fecha de venc. _____

Nombre en la tarjeta _____ Teléfono particular () _____

Firma (obligat.) _____

Las piezas de recambio y los artículos de accesorios se pueden comprar a través de su Concesionario autorizado de Hoover, minoristas principales, Centros de ventas y de servicio de Hoover, en Internet en www.hoover.com, o completando este formulario de pedido.

Pedidos por correo limitados únicamente a residentes de los EE. UU. En Canadá, llame al 1-800-263-6376 o visite el sitio de Internet hoover.ca

La entrega demorará entre 3 y 4 semanas.