

OWNER'S MANUAL

Operating and Servicing Instructions

Español - página E1



www.hoover.com

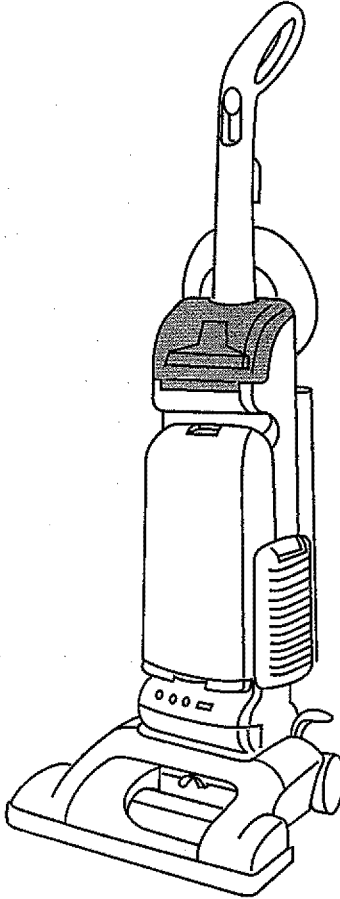

IMPORTANT: READ CAREFULLY BEFORE ASSEMBLY AND USE.

Questions or concerns? For assistance, please call Customer Service at 1-800-944-9200 Mon-Fri 8am-7pm EST before returning this product to the store.

**THIS PRODUCT IS INTENDED FOR HOUSEHOLD USE ONLY.
IF USED COMMERCIALY WARRANTY IS VOID.**

Thank you for choosing a HOOVER® product.

Please enter the complete model and Manufacturing Code in the spaces provided.

MODEL _____

MFG. CODE _____

Hint: Attach your sales receipt to this owner's manual. Verification of date of purchase may be required for warranty service of your HOOVER® product.

Be sure to register your product online at Hoover.com or call 1-800-236-6375 to register by phone.

MANUFACTURING CODE
(Label located under vacuum)

CONTENTS

Important Safeguards	3
Cleaner Assembly	5
How To Use	6
Vacuum Description	6
Cleaning Tools	9
Maintenance	11
Filter Bag	11
Filters	12
Headlight	13
Belt	13
Agitator Brushroll	14
Edge Groomers	15
Clearing Blockages	15
Lubrication	15
Troubleshooting Guide	16
Service	16
Warranty	17

If you need assistance:

Visit our website at hoover.com. Follow the authorized dealer locator link to find the Hoover® authorized dealer nearest you or call 1-800-944-9200 for an automated referral of Hoover® authorized dealer locations (U.S. only) or to speak with a customer service representative; Mon- Fri 8am- 7pm EST. Please do not return this product to the store.

IMPORTANT SAFETY INSTRUCTIONS

SAVE THESE INSTRUCTIONS

When using an electrical appliance, basic precautions should always be followed, including the following:

READ ALL INSTRUCTIONS BEFORE USING THIS APPLIANCE.

WARNING: TO REDUCE THE RISK OF FIRE, ELECTRIC SHOCK OR INJURY:

- Fully assemble before operating.
- Operate vacuum only at voltage specified on data label on bottom of cleaner.
- Do not leave appliance when plugged in. Unplug from outlet when not in use and before cleaning or servicing.
- Do not use outdoors or on wet surfaces.
- Do not allow to be used as a toy. Not intended for use by children age 12 and under. Close supervision is necessary when used near children. To avoid injury or damage, keep children away from product, and do not allow children to place fingers or other objects into any openings.
- Use only as described in this manual. Use only manufacturer's recommended attachments and products.
- Do not use with damaged cord or plug. If appliance is not working as it should, has been dropped, damaged, left outdoors, or dropped into water, take it to a service center prior to continuing use.
- Do not pull or carry by cord, use cord as a handle, close a door on cord, or pull cord around sharp edges or corners. Do not place product on cord. Do not run appliance over cord. Keep cord away from heated surfaces.
- Do not unplug by pulling on cord. To unplug, grasp the plug, not the cord.
- Do not handle plug or appliance with wet hands.
- Do not put any object into openings. Do not use with any opening blocked; keep free of dust, lint, hair, and anything that may reduce air flow.
- Keep hair, loose clothing, fingers, and all parts of body away from openings and moving parts. Brushroll continues to rotate when in the upright position.
- Turn off all controls before unplugging.
- Use extra care when cleaning on stairs. To avoid personal injury or damage, and to prevent the cleaner from falling, always place cleaner at bottom of stairs on floor. Do not place cleaner on stairs or furniture, as it may result in injury or damage.
- Do not use to pick up flammable or combustible liquids, such as gasoline, or fine wood sandings, or use in areas where they may be present.
- Do not pick up anything that is burning or smoking, such as cigarettes, matches, or hot ashes.
- Do not use without Dust bag and Filters in place.
- **WARNING:** This product contains chemicals known to the State of California to cause cancer, birth defects or reproductive harm.

▲ NOTICE ▲

A Thermal Protector has been designed into your cleaner to protect it from overheating. When the thermal protector activates the cleaner will stop running.

If this happens proceed as follows:

1. Turn cleaner OFF and unplug it from the electrical outlet.
2. Check fullness of filter bag; change if needed.
3. Inspect and remove blockage along the dirt path. This blockage may occur at the: nozzle inlet, hose tube, dirt duct, hose, filter bag inlet, secondary filter, and final filter.
4. When cleaner is unplugged and motor cools for 30 minutes, the thermal protector will deactivate and cleaning may continue.

If the thermal protector continues to activate after following the above steps, your cleaner needs servicing.

CAUTION: TO REDUCE THE RISK OF DAMAGE:

- Brushroll continues to turn while product is turned on and handle is in upright position. To avoid damage to carpet, rugs, furniture and flooring, avoid tipping cleaner or setting it on furniture, fringed area rugs, or carpeted stairs during tool use.
- Do not use sharp objects to clean out hose as they can cause damage.

WARNING:

- To reduce the risk of electric shock, this appliance has a polarized plug (one blade is wider than the other). This plug will fit in a polarized outlet only one way. If the plug does not fit fully in the outlet, reverse the plug. If it still does not fit, contact a qualified electrician to install the proper outlet. Do not change the plug in any way.

1. VACUUM ASSEMBLY

CARTON CONTENTS

- A. Handle Section
- B. Cleaner Body
- C. Hose, Cleaning Tools and Wands
- D. Hose Rack
- E. Handle Bolts and Nuts Packet (in bag with owner's manual)

Remove all parts from carton and identify each item shown.

Make sure all parts are located before disposing of packing materials.

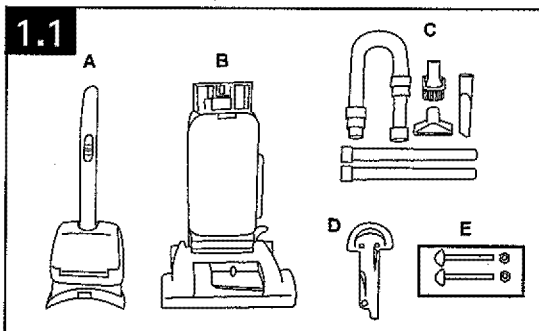

ATTACH RACK AND HANDLE

CAUTION

To reduce the risk of injury from moving parts, unplug vacuum before assembling.

1.2 Open tool cover on handle section (A).

1.3 Attach hose rack to handle section by fitting hooks (B) on rack over slots (C) on handle section.

1.4 Align hole on rack with circular tab on handle.

1.5 Remove bag door on cleaner body by pushing down at top of door and pulling door outward.

Switch (A) above bag door should be in OFF position.

1.6 While holding rack in place, slide handle onto cleaner body.

Make sure tab is inserted fully into slot.

1.7 Push bolts into holes on back of handle.

1.8 Place nuts in recessed areas on front of handle. Hold each nut in place while tightening each bolt securely with a Phillips screw driver.

1.9 Reposition bag door by fitting tabs on bottom of door into opening. Press top of door to snap securely shut.

1.10 Press cord into the 3 notches and the clip as shown.

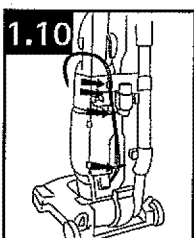
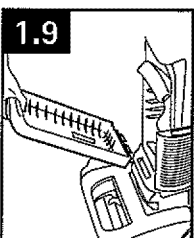
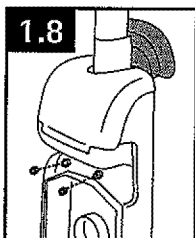
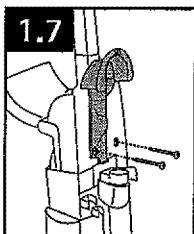
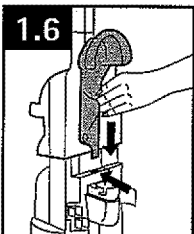
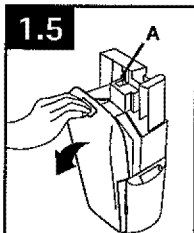
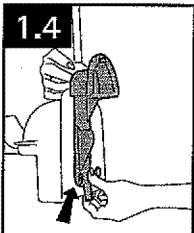
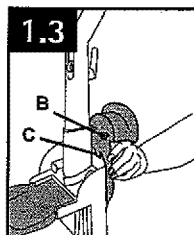

ATTACH HOSE

• IMPORTANT •

Hose must be connected as shown for all operations.

- 1.11 Align end of hose with projections (A) over slots (B) in dirt duct.
- 1.12 Slide hose into (B) and twist hose to lock it into place.
- 1.13 Position hose over rack and into hose tube (D) or (E) (depending on your model).

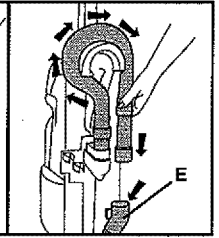
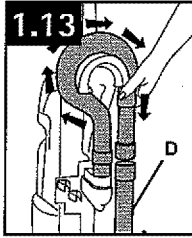
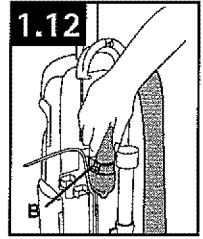
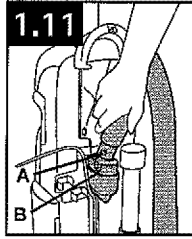

POSITION TOOLS

- 1.14 Place smaller unridged end of wand into bottom of rack. Snap wand into clip. Repeat with other wand.

Open tool cover.

- 1.15 Insert ends of dusting brush (A), crevice tool (B) into storage areas. Secure furniture nozzle (C) in clip.

Close tool cover.

- 1.16 Remove white switch lock before operating.

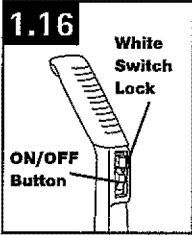
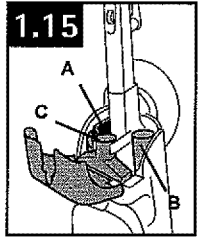
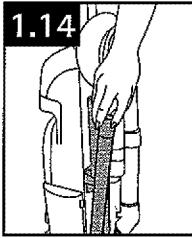

2. HOW TO USE

VACUUM DESCRIPTION

1. Handle
2. ON/OFF switch
3. Cord Hooks: wrap cord around hooks for storage. The top hook can be rotated right or left for easy cord release.
4. Hose
5. Tool Cover
6. Dusting Brush
7. Furniture Nozzle
8. Crevice Tool*
9. Carry Handle
10. Wands
11. Final filter door
12. Handle Release lever: step on lever to lower handle to operating or low positions.
13. Edge Groomers
14. Furniture Guard: helps prevent cleaner from marking furniture.
15. Nozzle Control Knob: slide knob to correct setting for height of carpet being cleaned.
16. Headlight*
17. Embedded Dirt FINDER™ Sensitivity Switch*
18. 'Dirt FINDER' Display*
19. Check Bag Indicator
20. Stair Cleaning Handle: located below lower edge of door.
21. Bag Door
22. Cord Clip
23. Hose Rack

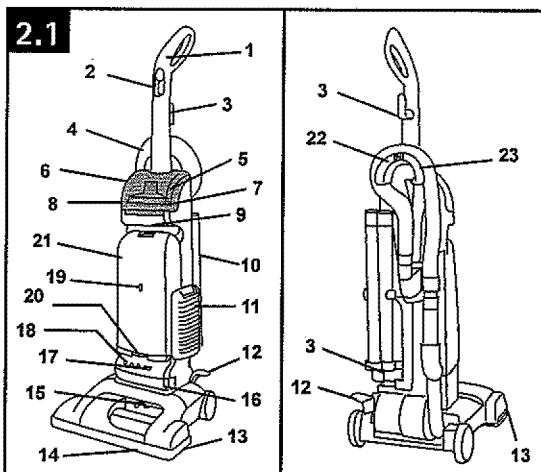

*Available on select models only.

ON-OFF SWITCH

Plug cord into electrical outlet.

To turn cleaner ON, push switch (A) up.

To turn cleaner OFF, push switch down.

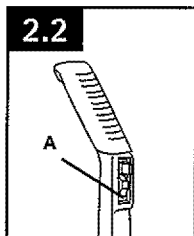

CORD CLIP

To help keep the cord out of the way while vacuuming, position cord in cord clip (B) located at rear of cleaner on hose rack.

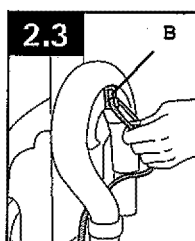

TRANSPORTING CLEANER

To move your cleaner from room to room, put handle in upright position, tilt cleaner back on rear wheels and push forward.

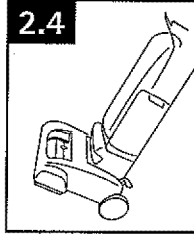

CARRY HANDLE

The cleaner can also be moved by using the carry handle.

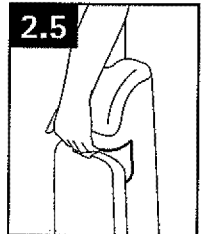

HANDLE POSITIONS

The handle of your cleaner has three positions; upright for storage and when using cleaning tools; operating position for general operation on carpet and floors; low for reaching under low furniture. Step on handle release lever to lower handle.

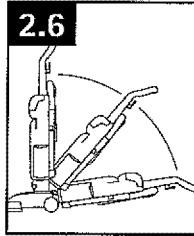

EMBEDDED DIRTFINDER™

(Available on select models only)

With red and green lights (A), the 'DirtFINDER' system alerts the user to areas of carpet that may need more cleaning attention. It is able to sense when larger amounts of dirt particles, especially embedded dirt, are removed.

To let you know that the DirtFINDER™ feature is ready, the red light will come on when the cleaner is first turned on. After a few seconds, the red light will go off and the green light will come on. Cleaning may then begin.

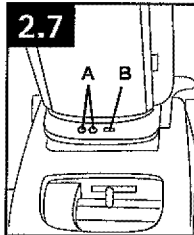

The green light will remain on throughout cleaning except when the detector senses that a larger amount of dirt is being picked up; then the red light will come on.

When the red light is on, you should take additional cleaning strokes in the area until it changes to green.

- The red light may seldom come on during cleaning. This means that your cleaner is picking up primarily fine surface dust and lint which the system may not detect, or that the carpet is generally clean. To increase the feature's sensitivity to dirt, set the switch (B) to the "Hi" position.
- At other times, the red light may stay on for a considerable amount of time. This means that the carpet contains a high level of dirt which is being removed by the cleaner. To decrease the feature's sensitivity to dirt, set the switch to the "Reg" (Regular) position.

CARPET HEIGHT ADJUSTMENT

The cleaning of carpet and rugs takes place at the nozzle (A).

When it is necessary to raise and lower the nozzle for various carpet pile heights, slide the nozzle control knob (B) to the desired setting.

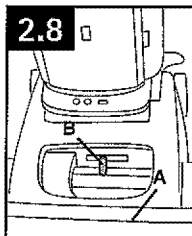

HANDLE POSITION

For ease in sliding knob, the handle should be in the upright position (C).

The nozzle will not move into the adjusted position until the cleaner handle is lowered to the operating position (D).

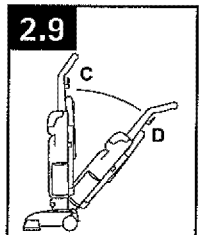

SETTINGS

For maximum cleaning performance, the following carpet height settings are recommended:

- Lowest setting: or all types of carpet. Note: if the cleaner is difficult to push, slide knob to the next higher setting.
- Higher settings: for very deep pile carpet where easier pushing effort is desired, while maintaining good cleaning performance.

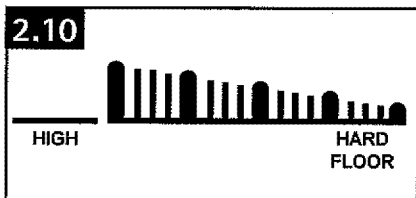

CLEANING LIGHTWEIGHT FLEXIBLE RUGS

Stand on one end of rug and move cleaner toward other end or edge. Before reaching edge, push down on handle. This will lift up the nozzle (front of cleaner) as shown and will prevent rug from clinging to cleaner. Continue to lift up nozzle so that when you have reached the edge, it is completely off the rug. Move cleaner back to start again, lower nozzle, and use only forward strokes.

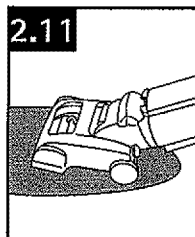

STAIR CLEANING

2.12 Lift vacuum by Stair Cleaning Handle and position on stairs. Clean forward to back. Never leave the vacuum standing on stairs when not cleaning.

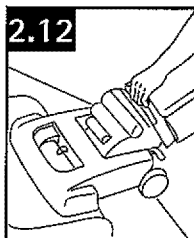

EDGE CLEANING

Special edge groomers are provided on both sides of the nozzle to remove dirt in carpet near baseboards and furniture.

Guide either side of nozzle parallel to edge of carpet or furniture.

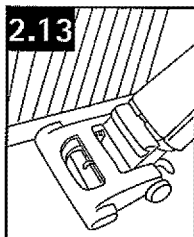

HOW TO ATTACH TOOL COVER

The tool cover is designed with a "break-away" feature which allows it to snap free if it is pushed open too far.

To reattach, align hinges of cover with slots on sides of tool storage area.

Push cover down to secure in place.

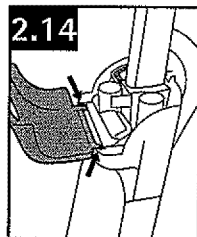

3. TOOLS

CLEANING TOOLS

Tools allow for cleaning surfaces above the floor and for reaching hard to clean areas.

The vacuum is ready for tool use when handle is in upright position.

• IMPORTANT •

Brushroll continues to turn while product is turned on and handle is in upright position. To avoid damage to carpet, rugs, furniture and flooring, avoid tipping cleaner or setting it on furniture, fringed area rugs, or carpeted stairs during tool use.

REMOVING HOSE

When using cleaning tools, cleaner handle should be in the upright position. Also, turn cleaner OFF before disconnecting and connecting hose to hose tube (A).

To use hose, lift hose end as shown.

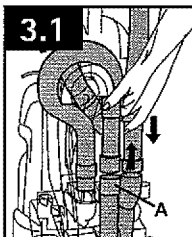

SELECT PROPER TOOL

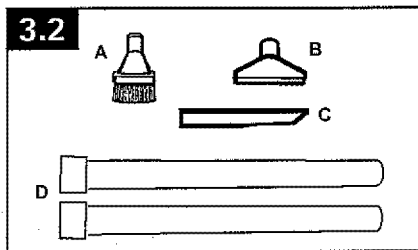

A. Dusting brush may be used for carved furniture, table tops, books, lamps, lighting fixtures, venetian blinds, baseboards, shutters, and registers.

B. Furniture nozzle may be used for upholstered furniture, draperies, mattresses, clothing, automobile interiors, and carpeted stairs.

C. Crevice tool* may be used in tight spaces, corners and along edges in such places as dresser drawers, upholstered furniture, stairs and baseboards.

D Wands are used to give extra length to your hose. Use them with any of the above tools.

*Available on select models only.

ATTACH WAND AND TOOLS

Attach tool or wand to the hose (G).

Attach second wand or tool to wand (H) by pushing it firmly onto the wand.

Twist wand or tool slightly to tighten or loosen the connection.

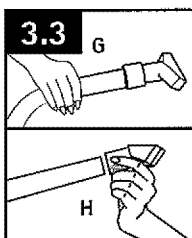

HOW TO CLEAN TOOLS

To clean the hose, wipe off dirt with a cloth dampened in a mild detergent. Rinse with a damp cloth.

Cleaning tools may be washed in warm water with a detergent. Rinse and air dry before using.

EXTRA REACH HOSE*

The extra reach hose provides an extra 20 foot reach for easier cleaning of stairs and hard to reach high places. Follow the steps below for attaching and detaching the hose.

Attach Hose

3.4 Push ON/OFF switch to OFF position.

Remove regular hose from cleaner. Align end of extra reach hose with projections (I) over slots (J) in dirt duct.

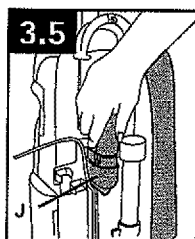
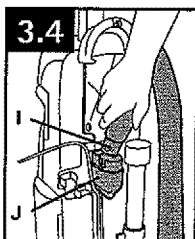

3.5 Slide hose into (J) and twist hose to lock it into place. (To detach hose, reverse procedure.)

Attach wands or tools to the other end of hose.

*Available at additional cost if not included with your cleaner.

CHECK BAG INDICATOR

The indicator (L) will begin to show red as the filter bag fills with dirt. There are three conditions that will cause the indicator to become completely red:

1. If the bag is full; change the bag.
2. If very fine materials have been picked up, clogging the bag pores; change the bag.
3. If there is a blockage in the nozzle, hose, tools or at the bag opening; remove the blockage (see "Clearing blockages" section).

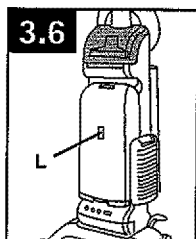

4. MAINTENANCE

Familiarize yourself with these home maintenance tasks as proper use and care of your vacuum will ensure continued cleaning effectiveness.

Any other servicing should be done by an authorized service representative.

FILTER BAG

When to Replace

Check filter bag from time to time. It is recommended that you change the filter bag when dirt reaches the dotted line. If more dirt than this accumulates, your cleaner will not operate effectively.

• IMPORTANT •

All new carpet has loose fibers which can fill the bag quickly while vacuuming. This type of debris does not activate the "Check bag" indicator available on some models.

What to Buy

Use only genuine HOOVER® bags with your vacuum. When purchasing a new bag, ask for HOOVER® HEPA Filtration Type Y disposable filter bags.

▲ CAUTION ▲

Very fine materials, such as face powder or cornstarch, may seal the filter bag and may cause it to burst even though it is partially full of dirt. When the cleaner is used to remove material of this nature, change filter bag often.

FILTER BAG: How to Replace

▲ CAUTION ▲

To reduce the risk of injury from moving parts, unplug vacuum before servicing.

4.1 To change filter bag, push down at top of bag door and pull door forward. Remove door.

4.2 Grasp filter bag collar (A) and pull collar from tube (B).

• IMPORTANT •

Do not clean out old filter bag and reuse. Discard used filter bag.

Hold new filter bag as shown. Align opening in filter bag with (B). Push (A) firmly onto (B). Tuck in filter bag.

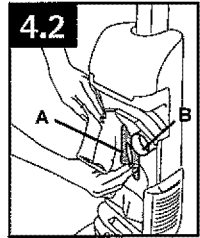
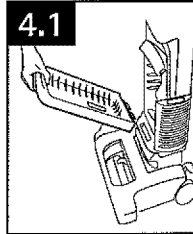

4.3 Reposition bag door by placing tabs on bottom of door into opening (C).

Press top of door to snap securely shut.

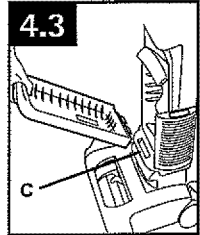

FILTERS: How to Clean

▲ CAUTION ▲

To reduce the risk of injury from moving parts, unplug vacuum before servicing.

Do not operate cleaner without either the secondary or final filter in place.

Secondary Filter

4.4 The secondary filter (A), located behind the grill in the bottom of bag compartment, protects the motor from dirt particles.

If filter becomes dirty, pull off grill and lift out filter. Hand wash filter in cold water with mild detergent, then air dry. Reposition dry filter and grill.

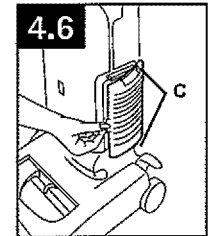
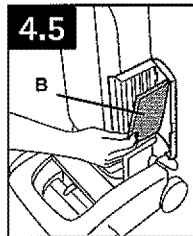
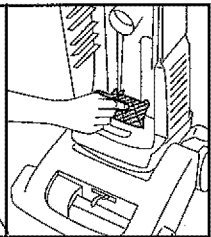
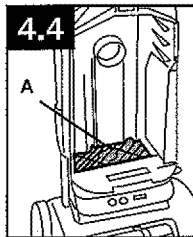

What to Buy

Use only genuine HOOVER® Secondary Filter with your vacuum. When purchasing a new Secondary Filter, ask for HOOVER® Part No. 38765-013.

Final Filter

The final filter assists in the filtration process to return clean air to the room.

To remove this filter when it becomes dirty, open the door on the side of the cleaner.

4.5 Lift out filter (B) and hand wash it in cold water with mild detergent.

Let filter air dry and reposition it on the side of the cleaner. Reposition bag door.

What to Buy

Use only genuine HOOVER® Final Filter with your vacuum. When purchasing a new Final Filter, ask for HOOVER® Part No. 40110-004.

Reattaching Filter Door

4.6 The filter door is designed with a "break-away" feature which allows it to snap free if it is pushed open too far.

To reattach, align hinges (C) of cover with slots on sides of filter area.

Press door back into place.

Check Agitator Shield

Because your cleaner picks up so well, we strongly recommend you check for debris accumulation under the agitator shield each time you clean the filters.

Removing debris under the shield will help maintain your cleaner's excellent pick up and suction. Remove debris as follows:

1. Disconnect cleaner from electrical outlet.
2. Check for dirt accumulation by removing bottom plate (Fig. 4-10), removing agitator (Fig. 4-11), and lifting agitator shield (Fig. 4-13).
3. Remove any debris and replace shield, agitator and bottom plate (Figs. 4-13 to 4-15).

HEADLIGHT: How to Replace

(Available on select models only)

⚠ WARNING ⚠

To reduce the risk of electric shock, unplug vacuum before cleaning or servicing.

Removing Lens

4.7 Using a screwdriver, remove the two screws as shown and lift off lens.

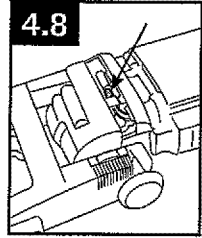
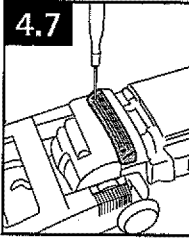

Installing Bulb

4.8 Pull old bulb straight out of socket. Push new bulb straight into socket until locked in place.

Excessive force is not required.

Replacing Lens

4.9 Reposition lens and secure with the two screws.

What to Buy

This cleaner uses a 12-volt wedge base type 812 bulb. Hoover® part No. 27313-101.

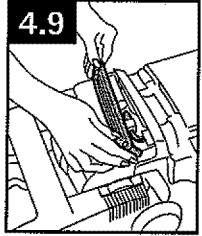

BELT: How to Replace

The belt on your Hoover® cleaner causes the agitator to rotate and is important for the effective operation of the cleaner. The belt is located under the bottom plate of the cleaner and should be checked from time to time to be sure it is in good condition.

⚠ CAUTION ⚠

To reduce the risk of injury from moving parts, unplug vacuum before servicing.

When to Replace

To check belt, remove bottom plate as shown in "How to replace". Replace belt if it is stretched, cut or broken.

How to Replace

Place handle in low position and turn cleaner over so bottom side is up.

4.10 Remove the 4 screws as shown with a Phillips screwdriver.

Lift off bottom plate (A).

4.11 Remove agitator brushroll and used belt.

Discard used belt.

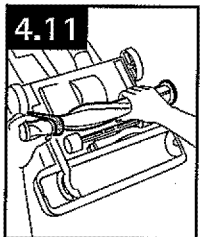
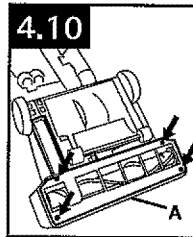

4.12 With lettering on outside of belt and positioned as shown in box on (D), slide new belt over motor pulley (B).

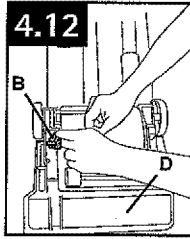

4.13 Insert agitator through belt and place belt on belt guide (C) on agitator.

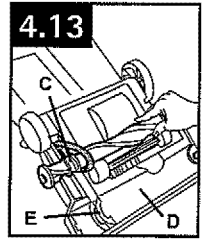

Should the agitator shield (D) become dislodged while replacing the belt or the agitator, reposition it as shown noting the placement of its belt guide (E).

4.14 Grasp agitator firmly and fit it into position by first sliding end opposite the belt into the rectangular slot (F) on side of cleaner. Pull other side of agitator (G) into place.

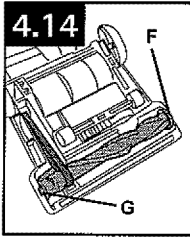

Turn agitator making sure belt is not pinched between agitator and agitator shield.

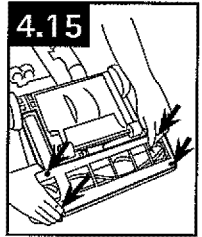

4.15 Reposition bottom plate and 4 Phillips head screws. Tighten screws securely.

What to Buy
Use only genuine HOOVER® Belt with your vacuum. When purchasing a new Belt, ask for HOOVER® Part No. 38528-033.

THE AGITATOR BRUSHROLL: How to Replace

CAUTION
To reduce the risk of injury from moving parts, unplug vacuum before servicing.

When to Replace

When agitator brushes are worn, the agitator should be replaced.

To check condition of brushes, disconnect cleaner from electrical outlet.

4.16 Move edge of a card across bottom plate while turning agitator. To maintain cleaning effectiveness, replace agitator if brushes do not touch card.

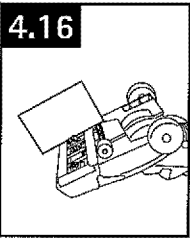

How to Replace

Remove bottom plate, belt and agitator following directions in "BELT: How to Replace" section beginning with Fig. 4-10. Discard old agitator.

Continue following the directions in "BELT: How to Replace" section to reposition belt, new agitator and bottom plate.

What to Buy
Use only genuine HOOVER® Agitator with your vacuum. When purchasing a new Agitator, ask for one of the following HOOVER part No. 48414-132.

EDGE GROOMERS: How to Replace

When to Replace

The edge groomers, located on both sides of the nozzle, should be replaced when they appear worn.

How to Replace

Disconnect cleaner from electrical outlet. Remove bottom plate as described in "BELT: How to Replace" section (Fig. 4-10).

What to Buy

Use only genuine HOOVER® Edge Groomers with your vacuum. When purchasing new Edge Groomers, ask for the following HOOVER® part No. 39611-018.

Installing Groomers

4.17 Lift off both old edge groomers and slide new edge groomers into position as shown.

Reposition bottom plate and secure with 4 Phillips head screws.

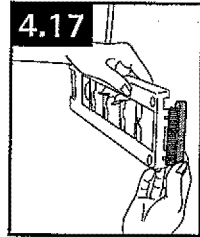

CLEARING BLOCKAGES

⚠ CAUTION ⚠

To reduce the risk of injury from moving parts, unplug vacuum before servicing.

Low suction or pick up may be due to a blockage in the system. Refer to the following steps to check for blockages continuing with each step until the blockage is found:

1. Check fullness of filter bag; change if needed.

Checking airflow path

2. Plug cleaner in and turn ON. Check for suction at end of hose (A).
 - a. If there is suction, continue with step 3.
 - b. If there is no suction, check for blockage in hose and dirt tube as follows:
 - 1) Disconnect hose from dirt duct (C) by reversing procedure for "ATTACH HOSE".
 - 2) Clear out hose.
 - 3) Look into (C) and remove blockage.
3. Check connection at hose tube (B); remove any blockage.

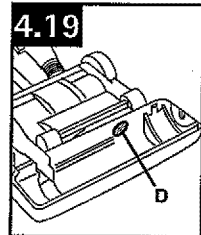
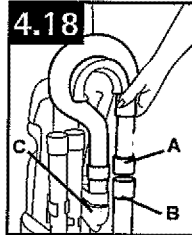

Checking under bottom plate

4. Turn cleaner OFF and unplug.
5. Remove bottom plate, belt and agitator (see "BELT: How to Replace" section). Look into opening (D) for blockages and remove.
6. Remove agitator shield (see Fig. 4-10) and remove any loose debris which may have accumulated under it.

LUBRICATION

The motor is equipped with bearings that contain sufficient lubrication for the life of the motor. The addition of lubricant could cause damage. Therefore, do not add lubricant to motor bearings.

The agitator is equipped with two ball bearings that should be lubricated periodically by an Authorized Hoover Warranty Service Dealer (Depot).

5. TROUBLESHOOTING

If a minor problem occurs, it usually can be solved quite easily when the cause is found by using the checklist below.

Any other servicing should be done by an authorized service representative.

▲ **WARNING** ▲

To reduce risk of personal injury - unplug vacuum before servicing.

PROBLEM	POSSIBLE REASON	POSSIBLE SOLUTION
Cleaner won't run	1. Not firmly plugged in	1. Plug unit in firmly
	2. No voltage in wall receptacle	2. Check fuse or breaker
	3. Blown fuse or tripped breaker	3. Replace fuse or reset breaker
	4. Thermal protector activated	4. Allow cleaner to cool for 30 minutes (this will reset the thermal protector)
Cleaner/ tools won't pick up	1. Broken or worn belt	1. Replace belt
	2. Agitator brushroll worn	2. Replace brushroll
	3. Filter bag full	3. Change filter bag
	4. Incorrect carpet height setting	4. Move nozzle control knob to lower setting
	5. Blockage in air flow passage	5. Clear blockage
Cleaner hard to push	1. Incorrect carpet height setting	1. Move carpet height control to a higher setting

6. SERVICE

To obtain approved Hoover® service and genuine Hoover® parts, locate the nearest Authorized Hoover® Warranty Service Dealer (Depot) by:

- Checking the Yellow Pages under "Vacuum Cleaners" or "Household".
- Visit our website at hoover.com (U.S. Customers) or hoover.ca (Canadian customers). Follow the service center link to find the service outlet nearest you.
- For an automated referral of authorized service outlet locations call 1-800-944-9200.

Do not send your vacuum to Hoover®, Inc., Company in Glenwillow for service. This will only result in delay.

If you need further assistance:

To speak with a customer service representative call 1-800-263-6376; Mon-Fri 8am-7pm EST. In Canada, contact Hoover® Canada, Toronto: 755 Progress Ave., Scarborough, ON M1H 2W7 OR Hoover® Canada, Edmonton: 18129-111 Ave., Edmonton, AB T5W 2P2, Phone: 1-800-263-6376, Mon-Fri 8am-7pm EST. Always identify your vacuum by the complete model number when requesting information or ordering parts. (The model number appears on the bottom of the vacuum.)

Please do not return this product to the store.

7. WARRANTY

LIMITED ONE YEAR WARRANTY

(Domestic Use)

WHAT THIS WARRANTY COVERS

When used and maintained in normal household use and in accordance with the Owner's Manual, your HOOVER® product is warranted against original defects in material and workmanship for a full one year from date of purchase (the "Warranty Period"). During the Warranty Period, Hoover® will provide labor and parts, at no cost to you, to correct any such defect in products purchased in the United States, U.S. Military Exchanges and Canada.

HOW TO MAKE A WARRANTY CLAIM

If this product is not as warranted, take or send the product to either a Hoover® Sales and Service Center or Hoover® Authorized Warranty Service Dealer along with proof of purchase. For an automated referral to authorized service outlets in the U.S.A., phone: 1-800-944-9200 OR visit Hoover® online at www.hoover.com. For additional assistance or information concerning this Warranty or the availability of warranty service outlets, phone the Hoover® Consumer Response Center, Phone 1-800-263-6376, Mon-Fri 8am-7pm EST. In Canada, contact Hoover® Canada, Carson Building, 100 Carson St., Etobicoke, Ontario M8W 3R9, Phone: 1-800-263-6376, Mon-Fri 8am-7pm EST.

WHAT THIS WARRANTY DOES NOT COVER

This Warranty does not cover: use of the product in a commercial operation (such as maid, janitorial and equipment rental services), improper maintenance of the product, damage due to misuse, acts of God, nature, vandalism or other acts beyond the control of Hoover®, owner's acts or omissions, use outside the country in which the product was initially purchased and resale of the product by the original owner. This warranty does not cover pick up, delivery, transportation or house

calls. However, if you mail your product to a Hoover® Sales and Service Center for warranty service, cost of shipping will be paid one way.

This warranty does not apply to products purchased outside the United States, including its territories and possessions, outside a U.S. Military Exchange and outside of Canada. This warranty does not cover products purchased from a party that is not an authorized retailer, dealer, or distributor of Hoover® products.

OTHER IMPORTANT TERMS

This Warranty is not transferable and may not be assigned. This Warranty shall be governed and construed under the laws of the state of Ohio. The Warranty Period will not be extended by any replacement or repair performed under this Warranty.

THIS WARRANTY IS THE EXCLUSIVE WARRANTY AND REMEDY PROVIDED BY HOOVER®. ALL OTHER WARRANTIES, EXPRESSED OR IMPLIED, INCLUDING WARRANTIES OF MERCHANTABILITY OR FITNESS FOR PARTICULAR PURPOSE, ARE DISCLAIMED. IN NO EVENT WILL HOOVER BE LIABLE FOR ANY SPECIAL, INDIRECT, INCIDENTAL OR CONSEQUENTIAL DAMAGES OF ANY KIND OR NATURE TO OWNER OR ANY PARTY CLAIMING THROUGH OWNER, WHETHER BASED IN CONTRACT, NEGLIGENCE, TORT OR STRICT PRODUCTS LIABILITY OR ARISING FROM ANY CAUSE WHATSOEVER. Some states do not allow the exclusion of consequential damages, so the above exclusion may not apply to you. This warranty gives you specific rights; you may also have others that vary from state to state.

MANUAL DEL PROPIETARIO

Instrucciones de Funcionamiento y Servicio



www.hoover.com

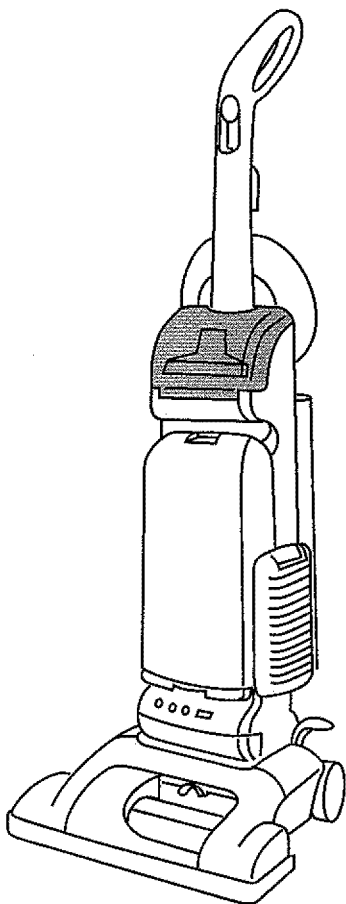

IMPORTANTE: LEA ATENTAMENTE ANTES DE ENSAMBLAR Y USAR.

¿Tiene alguna pregunta o inquietud? Para obtener asistencia, llame al Servicio de atención al cliente al 18009449200, de lunes a viernes, de 8 a.m. a 7 p.m., hora del ESTE, antes de devolver este producto a la tienda.

**ESTA ASPIRADORA PARA ALFOMBRAS ESTÁ DISEÑADA
PARA USO DOMÉSTICO.
EL USO COMERCIAL DE ESTE PRODUCTO ANULA LA GARANTÍA.**

©2009 Techtronic Floor Care Technology Limited. Todos los derechos reservados. #56511C66 ID100223-R5

Gracias por haber elegido un producto HOOVER®.

Anote los números completos de Código de fabricación en los espacios provistos.

MODELO _____

CÓDIGO DE FABRICACIÓN _____

Consejo: Adjunte su recibo de compra a este Manual del propietario. Para obtener el servicio de garantía de su producto HOOVER® puede requerirse la verificación de la fecha de compra.

Inscriba su producto en línea en Hoover.com, o llame al 18002366375 si prefiere hacerlo por teléfono.



www.hoover.com
1-800-236-6375

X XXXXX XXXXX X

Technic Floor Care Technology Limited
VACUUM CLEANER/ASPIRADOR/ASPIRADORA
MODEL/MODEL/MODELO XXXXXXX
MFG. CODE XXXX

120 V. 60 Hz. TYP. A
SERIES/SERIES/SERIE XXXXX
HOUSEHOLD TYPE/TIPO MEDIANO/TIPO DOMESTICO
Registered by USPTO, Reg. No. 3,606,876 DR 44155
Made in Mexico/Hecho en México

UL LISTED 2418

CÓDIGO DE FABRICACIÓN
(Etiqueta situada en la parte inferior del vacío)

ÍNDICE

Salvaguardias importantes.....	E3
Ensamblado de la aspiradora	E5
Cómo usar.....	E6
Descripción de la aspiradora	E6
Accesorios	E9
Mantenimiento	E11
Bolsa de filtro.....	E11
Filtros	E12
Luz delantera	E13
Correa	E13
Escobillas del agitador	E13
Los limpiadores de bordes.....	E14
Eliminación de obstrucciones	E15
Lubricación.....	E15
Solución de problemas.....	E16
Servicio	E16
Garantía.....	E17

Si necesita ayuda:

Visite nuestro sitio web en www.hoover.com. Haga clic en el enlace que permite localizar los vendedores autorizados hoover para encontrar el vendedor más cercano, o marque el 1-800-944-9200 para escuchar un mensaje indicando la dirección de los vendedores autorizados Hoover® (sólo en ee. Uu.) O para hablar con un representante de atención al cliente (de 8 am a 7 pm, hora estándar del este, de lunes a viernes).

Por favor, no devuelva este producto a la tienda.

¡SALVAGUARDIAS IMPORTANTES! ¡GUARDE ESTAS INSTRUCCIONES!

Al usar un aparato eléctrico, observe siempre las precauciones básicas, incluyendo las siguientes:

LEA TODAS LAS INSTRUCCIONES ANTES DE USAR ESTE APARATO

ADVERTENCIA: PARA REDUCIR EL RIESGO DE INCENDIOS, CHOQUES ELÉCTRICOS O LESIONES:

- Ensamble completamente el producto antes de hacerlo funcionar.
- Haga funcionar la aspiradora solamente con el voltaje especificado en la placa de datos, que se encuentra en la parte inferior de la aspiradora.
- Haga funcionar la aspiradora solamente con el voltaje especificado en la placa de datos, que se encuentra en la parte posterior de la aspiradora.
- No use este aparato en lugares al aire libre ni en superficies húmedas.
- No permita que el aparato se use como un juguete. No está diseñado para que lo usen niños de 12 años o menos. Se requiere una supervisión estricta cuando este aparato se usa cerca de los niños. Para evitar lesiones o daños, mantenga a los niños lejos del producto y no permita que coloquen los dedos ni otros objetos dentro de las aberturas.
- Use el producto sólo como se describe en este manual. Use sólo los accesorios y productos recomendados por el fabricante.
- No use este aparato con un cordón o enchufe dañados. Si el aparato no está funcionando adecuadamente, se dejó caer, se dañó, se dejó a la intemperie o se dejó caer dentro del agua, llévelo a un Centro de servicio antes de continuar usándolo.
- No tire del cordón ni traslade el aparato jalando del cordón, ni tampoco lo use como manija; no cierre la puerta cuando el cordón está atravesado ni tire de este alrededor de bordes o esquinas filosos. No coloque el producto sobre el cordón. No haga funcionar el aparato encima del cordón. Mantenga el cordón lejos de superficies calientes.
- No lo desenchufe tirando del cordón. Para desenchufarlo, sujete el enchufe, no el cordón.
- Nunca manipule el enchufe ni el aparato con las manos húmedas.
- No coloque ningún objeto en las aberturas. No use este aparato con ninguna abertura obstruida; manténgalo libre de suciedad, pelusa, cabello y cualquier objeto que pueda reducir el flujo de aire.
- Mantenga el cabello, la ropa holgada, los dedos y todas las partes del cuerpo fuera de las aberturas y otras piezas en movimiento.
- Apague todos los controles antes de desenchufarlo.
- Tenga especial cuidado al limpiar escaleras. Para evitar lesiones personales o daños, y evitar que la aspiradora se caiga, siempre colóquela al pie de la escalera, en el suelo. No coloque la aspiradora sobre escaleras ni muebles, ya que puede ocasionar lesiones o daños.
- No use este aparato para aspirar líquidos inflamables o combustibles, como gasolina, o restos de madera lijada, ni lo use en áreas donde dichos materiales pudieran estar presentes.

- Desenchufe el aparato antes de conectar el accesorio de mano turboaccionado.
- No aspire ningún objeto que se esté quemando o que libere humo, como cigarrillos, fósforos o cenizas calientes.
- No use este aparato sin la bolsa para polvo ni los filtros colocados en su lugar.
- **ADVERTENCIA:** Este producto contiene sustancias químicas reconocidas por el estado de California como causantes de cáncer, defectos congénitos o daño reproductivo.

⚠ AVISO ⚠

Su aspiradora tiene incorporado un protector térmico para impedir el sobrecalentamiento. Cuando se activa el protector térmico, la aspiradora deja de funcionar.

Si esto sucede, proceda de la siguiente manera:

1. Apague la aspiradora y desenchúfela de la toma de corriente eléctrica.
2. Verifique el nivel de llenado de la bolsa de filtro; cámbiela si es necesario.
3. Inspeccione y elimine la obstrucción en todo el trayecto de succión. Esta obstrucción puede producirse en: la entrada de la boquilla, el conector de la manguera, la manguera, la entrada de la bolsa del filtro, el filtro secundario, o el filtro final.
4. Cuando la aspiradora está desenchufada y se deja enfriar el motor durante 30 minutos, el protector térmico se desactiva, y se puede continuar pasando la aspiradora.

Si el protector térmico sigue activándose después de efectuar los pasos anteriores, es posible que su aspiradora necesite mantenimiento.

ADVERTENCIA: PARA REDUCIR EL RIESGO DE DAÑOS:

- El rodillo de cepillos continúa girando mientras el producto está encendido y el mango está en posición vertical. Para evitar que las moquetas, los tapetes, los muebles y los suelos se dañen, evite inclinar la aspiradora o apoyarla sobre muebles, alfombras de área con flecos o escaleras enmoquetadas durante el uso del accesorio.
- No use objetos filosos para limpiar la manguera, ya que pueden causar daños.

ADVERTENCIA:

- Para disminuir el riesgo de choque eléctrico, este aparato tiene un enchufe polarizado (una patilla es más ancha que la otra). Este enchufe puede usarse en una toma de corriente polarizada, de una sola manera. Si el enchufe no encaja completamente en la toma de corriente, colóquelo al revés. Si aun así no encaja, comuníquese con un electricista calificado para que instale la toma de corriente apropiada. No haga ningún tipo de modificación al enchufe.

1. ENSAMBLADO DE LA ASPIRADORA

CONTENIDO DE LA CAJA

- A. Sección del mango
- B. Cuerpo de la aspiradora
- C. Manguera, accesorios de limpieza y tubos
- D. Soporte de la manguera
- E. Paquete de tuercas y pernos para el mango (en una bolsa con el manual del usuario)

*Disponible sólo en algunos modelos.

Retire todas las piezas de la caja e identifique cada artículo que se muestra.

Asegúrese de ubicar todas las piezas antes de eliminar el embalaje.

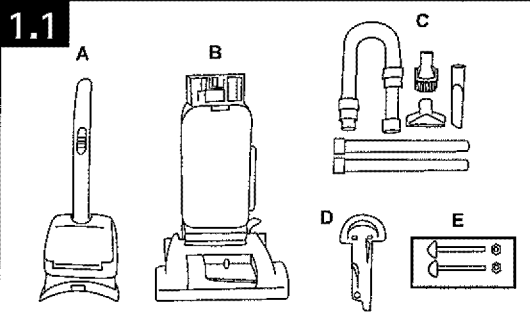

PARA COLOCAR EL SOPORTE Y EL MANGO

⚠ ADVERTENCIA ⚠

Para reducir el riesgo de lesiones ocasionadas por piezas en movimiento, desenchufe la aspiradora antes de realizar el mantenimiento.

1.2 Abra la tapa de accesorios en la sección del mango (A).

1.3 Conecte el soporte de la manguera a la sección del mango ajustando los ganchos (B) en el soporte, sobre las ranuras (C) en la sección del mango.

1.4 Alinee el agujero del soporte con la lengüeta circular en el mango.

1.5 Retire la puerta de la bolsa en el cuerpo de la aspiradora empujando hacia abajo en la parte superior de la puerta y tirando de la puerta hacia afuera.

El interruptor (A), que se encuentra arriba de la puerta de la bolsa, debe estar en la posición OFF.

1.6 Mientras sujeta el soporte en su lugar, destlice el mango en el cuerpo de la aspiradora.

Asegúrese de que la lengüeta se haya introducido completamente en la ranura.

1.7 Empuje los pernos para introducirlos en los agujeros de la parte posterior del mango.

1.8 Coloque las tuercas en las áreas ahuecadas, en el frente del mango. Sujete cada tuerca en su lugar apretando firmemente cada perno con un destornillador Phillips.

1.9 Vuelva a colocar la puerta de la bolsa ajustando las lengüetas de la parte inferior de la puerta dentro de la abertura. Presione la parte superior de la puerta para que encaje firmemente en su lugar.

1.10 Presione el cordón e introdúzcalo en las 3 muescas y el clip, como se muestra.

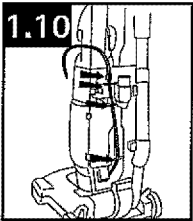
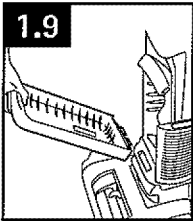
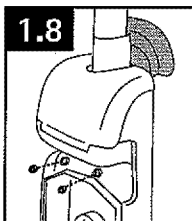
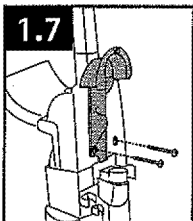
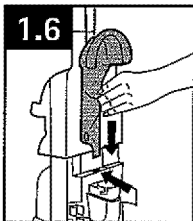
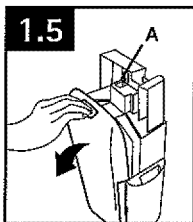
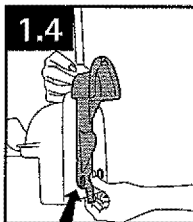
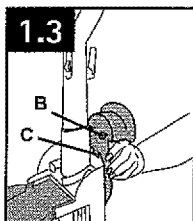
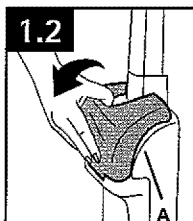

PARA CONECTAR LA MANGUERA

• IMPORTANT •

La manguera debe estar conectada como se muestra para todas las operaciones.

1.11 Alinee el extremo de la manguera con las proyecciones (A) sobre las ranuras (B) en el conducto para el polvo.

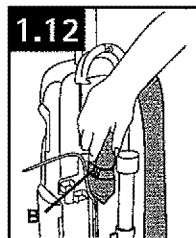
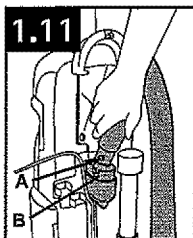

1.12 Deslice la manguera en las ranuras y gire la manguera para que quede fija en su lugar. Levante la tapa del tubo de la manguera (C).

1.13 Coloque la manguera sobre el soporte y dentro del tubo de la manguera (D) o (E) (según su modelo).

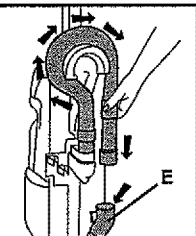
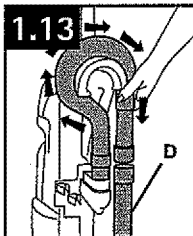

PARA COLOCAR LOS ACCESORIOS

1.14 Coloque el extremo más pequeño, no estriado del tubo en la parte inferior del soporte. Encaje el tubo en el clip. Repita el procedimiento con el otro tubo.

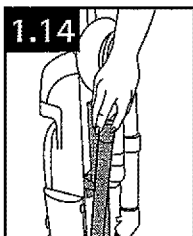

Abra la tapa de accesorios.

1.15 Introduzca los extremos de la escobilla para polvo (A), el accesorio para hendiduras (B) en las áreas de almacenamiento. Asegure la boquilla para muebles (C) en el clip.

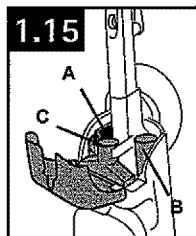

Cierre la tapa de accesorios.

1.16 Retire el retén de interruptor blanco antes de usar la aspiradora.

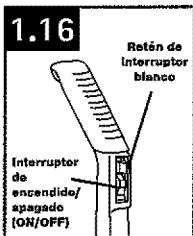

2. CÓMO USAR

DESCRIPCIÓN DE LA ASPIRADORA

1. Mango
 2. Interruptor de encender/apagar
 3. Ganchos para el cordón: envuelva el cordón alrededor de los ganchos para guardarlo. El gancho superior gira hacia la derecha o la izquierda para soltar el cordón fácilmente.
 4. Manguera
 5. Tapa de accesorios
 6. Escobilla para polvo
 7. Boquilla para muebles
 8. Accesorio para hendiduras*
 9. Mango de transporte
 10. Tubos
 11. Puerta del filtro final
 12. Palanca para soltar el mango: pise la palanca para bajar el mango a la posición de funcionamiento o a la posición baja.
 13. Limpiadores de bordes
 14. Protector para muebles: ayuda a evitar que la aspiradora deje marcas en los muebles.
 15. Perilla de control de la boquilla: deslice la perilla a la posición correcta para la altura de la alfombra que está aspirando.
 16. Luz delantera*
 17. Interruptor de sensibilidad Dirt FINDER™ integrado*
 18. Pantalla "Dirt FINDER"
 19. Verifique el indicador de la bolsa
 20. Mango para limpieza de escaleras: se encuentra debajo del borde inferior de la puerta.
 21. Puerta de la bolsa
 22. Clip para cordón
 23. Soporte de la manguera
- *Únicamente algunos modelos

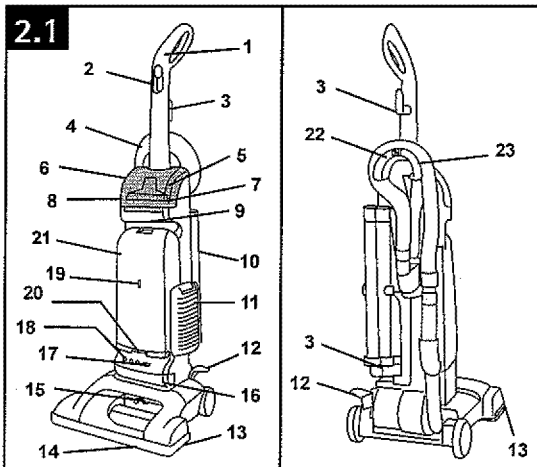

*Disponible sólo en algunos modelos.

INTERRUPTOR DE ENCENDER/APAGAR

Enchufe el cordón en la toma de corriente eléctrica.

Para encender la aspiradora, empuje el interruptor hacia arriba.

Para apagar la aspiradora, empuje el interruptor hacia abajo.

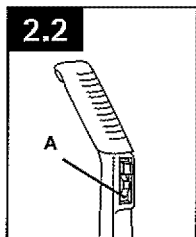

CLIP PARA CORDÓN

Para ayudar a que el cordón no estorbe al limpiar con la aspiradora, coloque el cordón en el clip para cordón (B), que se encuentra en la parte posterior de la aspiradora, en el soporte de la manguera.

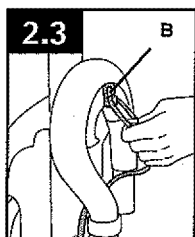

TRASLADO DE LA ASPIRADORA

Para mover su aspiradora de una habitación a otra, coloque el mango en posición vertical, incline la aspiradora hacia atrás, sobre las ruedas traseras y empuje hacia adelante.

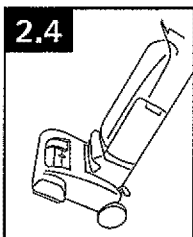

TRANSPORTE DE LA ASPIRADORA

También es posible mover la aspiradora utilizando el mango de transporte.

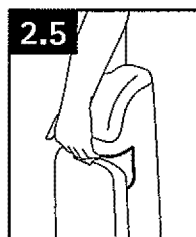

POSICIONES DEL MANGO

El mango de su aspiradora tiene tres posiciones: vertical, para guardarla y usar los accesorios de limpieza; posición de funcionamiento, para uso general sobre alfombras de pared a pared y pisos; baja, para aspirar debajo de muebles de poca altura. Pise la palanca para bajar el mango.

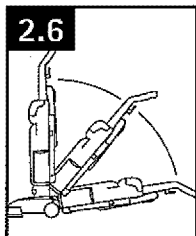

INDICADOR DIRTFINDER™ INTEGRADO

(únicamente algunos modelos)

Mediante luces verdes y rojas (A), el sistema DirtFINDER™ alerta al usuario sobre las áreas de la alfombra que necesitan más limpieza. Detecta cuando se está retirando una mayor cantidad de partículas de suciedad, en especial, suciedad incrustada.

Para avisarle que el indicador 'Dirt FINDER' está listo, se enciende una luz roja al encender por primera vez la aspiradora. Después de algunos segundos, la luz roja se apaga, y se enciende la luz verde. En ese momento, se puede comenzar con la limpieza.

La luz verde permanece encendida durante la limpieza, excepto cuando el detector detecta que

se está aspirando una mayor cantidad de suciedad; luego, se enciende la luz roja.

Cuando se enciende la luz roja, debe realizar pasadas adicionales de limpieza en el área hasta que la luz cambie a verde.

- Es posible que la luz roja rara vez se encienda durante la limpieza. Esto significa que su aspiradora está aspirando principalmente suciedad y pelusa finas de la superficie que el sistema probablemente no detecta, o que la alfombra está, en líneas generales, limpia. Para aumentar la sensibilidad a la suciedad del indicador, ajuste el interruptor (B) en la posición "Hi" (Alto).

- En otros casos, es posible que la luz roja permanezca encendida durante un período considerable de tiempo. Esto significa que la alfombra contiene un alto nivel de suciedad que está siendo retirada por la aspiradora. Para reducir la sensibilidad a la suciedad del indicador, ajuste el interruptor en la posición "Reg." (Regular).

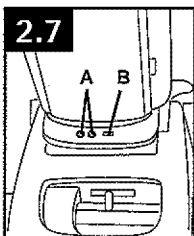

AJUSTE DE LA ALTURA DE LA ALFOMBRA

La limpieza de las alfombras de pared a pared y de área se realiza en la boquilla (A). Cuando sea necesario elevar y bajar la boquilla para limpiar alfombras de distintos espesores, gire la perilla de control de la boquilla (B) a la posición deseada.

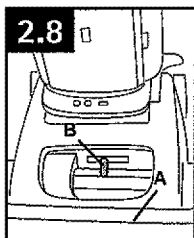

POSICIÓN DEL MANGO

Para facilitar el deslizamiento de la perilla, el mango debe estar en posición vertical (C).

La boquilla no se moverá a la posición ajustada hasta que se baje el mango de la aspiradora a la posición de funcionamiento (D).

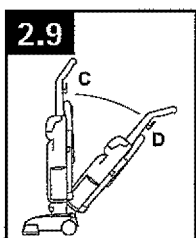

POSICIONES

Para obtener el máximo rendimiento de limpieza, se recomiendan las siguientes posiciones, según la altura de la alfombra:

- Posición más baja: para todo tipo de alfombras

Nota: Si le cuesta mucho empujar la aspiradora, gire la perilla a la siguiente posición más alta.

- Posiciones más altas: para alfombras de gran espesor, donde se desea reducir el esfuerzo al empujar y, a la vez, mantener una buena limpieza.

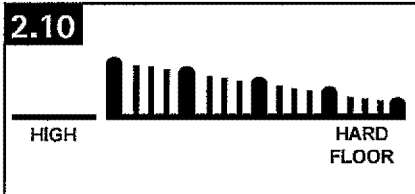

LIMPIEZA DE ALFOMBRAS DE ÁREA LIVIANAS Y FLEXIBLES

Párese sobre un extremo de la alfombra y mueva la aspiradora hacia el otro extremo o borde. Antes de llegar al borde, empuje el mango hacia abajo. Esto levantará la boquilla (parte delantera de la aspiradora), como se muestra, e impedirá que la alfombra se pegue a la aspiradora. Continúe levantando la boquilla para que, cuando llegue al borde, esté completamente separada de la alfombra. Mueva la aspiradora hacia atrás para comenzar pasadas hacia adelante.

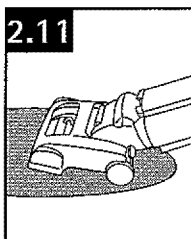

LIMPIEZA DE ESCALERAS

2.12 Levante la aspiradora por el mango para limpiar de escaleras y colóquela sobre las escaleras. Limpie de adelante hacia atrás. Nunca deje la aspiradora sobre las escaleras cuando no esté limpiando.

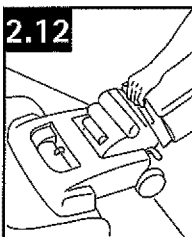

LIMPIEZA DE BORDES

Se proporcionan limpiadores de bordes especiales en ambos lados de la boquilla para retirar la suciedad en la alfombra, cerca de zócalos y muebles.

Guíe cualquiera de los lados de la boquilla en forma paralela al borde de la alfombra o el mueble.

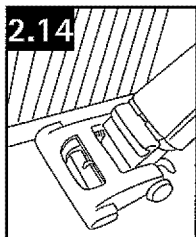

CÓMO COLOCAR LA TAPA DE ACCESORIOS

La tapa de accesorios ha sido diseñada con una función "desprendible" que permite que se suelte si se empuja demasiado para abrirla.

Para volver a colocarla, alinee las bisagras de la tapa con las ranuras en los costados del área de almacenamiento del accesorio.

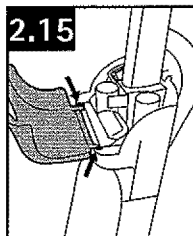

Empuje la tapa hacia abajo para dejarla en su lugar.

3. ACCESORIOS

ACCESORIOS DE LIMPIEZA

Los accesorios le permiten limpiar superficies que están a mayor altura que el piso y llegar a áreas difíciles de limpiar.

La aspiradora está lista para usarse con los accesorios cuando el mango está en posición vertical.

• IMPORTANTE •

El rodillo de cepillos continúa girando mientras el aparato está encendido y el mango está en posición vertical. Para evitar que las moquetas, los tapetes, los muebles y los suelos se dañen, evite inclinar el aparato o apoyarlo sobre muebles, alfombras de área con flecos o escaleras enmoquetadas durante el uso del accesorio.

RETIRO DE LA MANGUERA

Al utilizar accesorios de limpieza, el mango de la aspiradora debe estar en posición vertical. Además, apague la aspiradora antes de desconectar y conectar la manguera al tubo de la manguera (A).

Para usar la manguera, levante el extremo de la manguera, como se muestra.

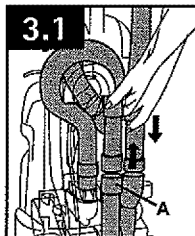

SELECCIÓN DEL ACCESORIO APROPIADO

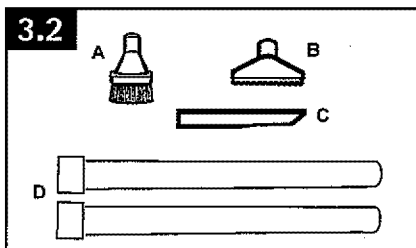

C. La escobilla para polvo puede usarse para muebles tallados, superficies de las mesas, libros, lámparas, accesorios de iluminación, persianas venecianas, zócalos, postigos de ventanas y rejillas de ventilación.

D. La boquilla para muebles puede usarse para muebles tapizados, cortinajes, colchones, prendas de vestir, interiores de automóviles y escaleras alfombradas.

E. El accesorio para hendiduras* puede usarse en lugares estrechos, esquinas y en bordes de sitios como cajones de cómodas, muebles tapizados, escaleras y zócalos.

F. Los tubos se usan para alargar la manguera. Úselos con cualquiera de los accesorios antes mencionados.

*Disponibles sólo en algunos modelos.

CONEXIÓN DEL TUBO Y DE LOS ACCESORIOS

Conecte el accesorio o el tubo a la manguera (G).

Conecte el segundo tubo o accesorio al tubo (H) empujándolo con fuerza sobre el tubo.

Gire el tubo o el accesorio levemente para apretar o aflojar la conexión.

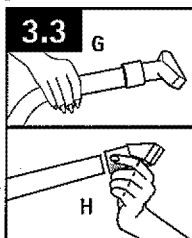

CÓMO LIMPIAR LOS ACCESORIOS

Para limpiar la manguera, limpie la suciedad con un paño humedecido con detergente suave. Enjuague con un paño húmedo.

Los accesorios de limpieza pueden lavarse en agua tibia con detergente. Enjuáguelos y déjelos secar al aire libre antes de usarlos.

MANGUERA CON ALCANCE ADICIONAL EXTRA REACH*

La manguera de alcance adicional Extra Reach proporciona un alcance adicional de 20 pies para facilitar la limpieza de escaleras y de lugares altos de difícil acceso. Siga los pasos a continuación para conectar y desconectar la manguera.

Para conectar la manguera

3.4 Empuje el interruptor de encender/apagar a la posición OFF. Retire la manguera regular de la aspiradora. Alinee el extremo de la manguera de alcance adicional con las proyecciones (I) sobre las ranuras (J) en el conducto para el polvo.

3.5 Deslice la manguera en (J) y gire la manguera para que quede fija en su lugar.

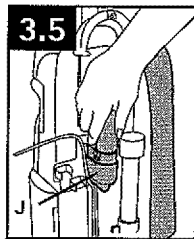
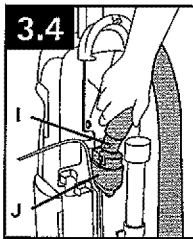

(Para desconectar la manguera, invierta el procedimiento). Conecte los tubos o accesorios al otro extremo de la manguera.

*Disponible a un costo adicional, si no viene incluida con su aspiradora.

VERIFIQUE EL INDICADOR DE LA BOLSA

El indicador (K) se verá rojo a medida que la bolsa de filtro se llena de suciedad. Existen tres condiciones que harán que el indicador se vea completamente rojo:

1. Si la bolsa está llena, cambie la bolsa.
2. Si se han aspirado materiales muy finos, que han tapado los poros de la bolsa, cambie la bolsa.
3. Si hay una obstrucción en la boquilla, la manguera, los accesorios o en una abertura de la bolsa, retire la obstrucción (vea la sección "Eliminación de obstrucciones").

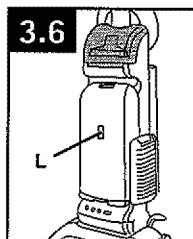

4. MANTENIMIENTO

Familiarícese con estas tareas de mantenimiento en el hogar, ya que el uso y cuidado apropiados de su aspiradora asegurarán una limpieza continuamente eficaz.

Cualquier otra tarea de mantenimiento debe ser realizada por un representante de mantenimiento autorizado.

BOLSA DE FILTRO : Cuándo reemplazarla

Revise la bolsa de filtro de vez en cuando. Se recomienda cambiar la bolsa de filtro cuando esté llena hasta la línea punteada. Si se acumula más suciedad que eso, la aspiradora no funcionará como es debido.

• IMPORTANTE •

Todas las alfombras nuevas tienen fibras sueltas que pueden llenar rápidamente la bolsa cuando se aspira. Este tipo de desechos no activa el indicador "Revisar la bolsa" que tienen algunos modelos.

▲ ADVERTENCIA ▲

Los materiales muy finos como el polvo de maquillaje o el almidón, pueden obstruir la bolsa de filtro y hacerla explotar aunque esté parcialmente llena. Cuando use la aspiradora para extraer material de esa naturaleza, cambie la bolsa de filtro más frecuentemente.

Que comprar

Utilice únicamente bolsa de filtro genuinas de HOOVER® con su aspiradora. Al comprar una correa nueva, solicite la bolsas de filtro desechables genuinas de Hoover® para filtración de filtro desechables tipo Y con filtración HEPA de HOOVER® genuinas.

BOLSA DE FILTRO: Como reemplazarla

⚠ ADVERTENCIA ⚠

Para reducir el riesgo de lesiones ocasionadas por piezas en movimiento, desenchufe la aspiradora antes de realizar el mantenimiento.

4.1 Para cambiar la bolsa de filtro, presione hacia abajo en la parte de arriba de la puerta de la bolsa y jale la puerta hacia afuera. Saque la puerta.

4.2 Tome el collar (A) de la bolsa de filtro y extraigalo del tubo (B).

• IMPORTANT •

No limpie la bolsa de filtro usada ni la reutilice. Térela a la basura.

Sujete la bolsa de filtro nueva como se muestra. Alinee la boca de la bolsa en el tubo (B). Empuje (A) firmemente contra (B). Acomode la bolsa de filtro.

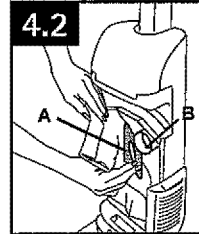
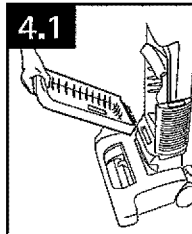

4.3 Vuelva a colocar la puerta de la bolsa insertando las lengüetas de la parte inferior de la puerta en el hueco (C).

Empuje la parte superior de la puerta encajándola para que cierre firmemente.

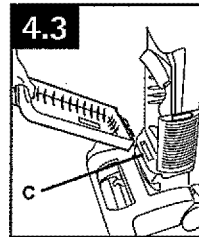

FILTROS: Cómo limpiar

⚠ ADVERTENCIA ⚠

Para reducir el riesgo de lesiones ocasionadas por piezas en movimiento, desenchufe la aspiradora antes de realizar el mantenimiento.

No pase la aspiradora sin que tenga instalados el filtro secundario o final.

Filtro secundario

4.4 El filtro secundario (A), ubicado detrás de la rejilla en la parte inferior del compartimento de la bolsa, protege el motor contra las partículas de suciedad. Si el filtro se ensucia, extraiga la rejilla y saque el filtro.

Lave el filtro a mano en agua fría con un detergente suave, déjelo secar al aire. Vuelva a colocar el filtro seco y la rejilla.

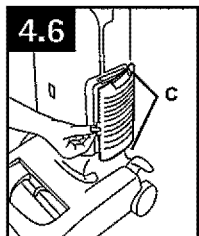
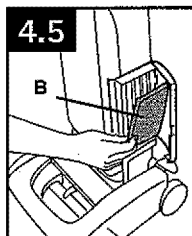
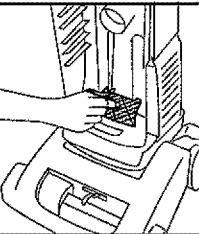
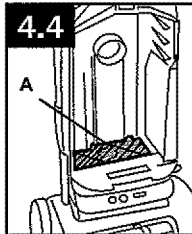

Que comprar

Utilice únicamente filtro secundario genuinas de HOOVER® con su aspiradora. Al comprar una correa nueva, solicite el filtro secundario pieza n.º 38765-019 de HOOVER®.

Filtro final

El filtro final ayuda en el proceso de filtración para que el aire limpio regrese a la habitación.

Para retirar este filtro cuando se seca, abra la puerta en el lateral de la aspiradora.

4.5 Levante el filtro (B) hacia afuera y lávelo a mano en agua fría con detergente suave.

Deje que el filtro se seque al aire libre y vuelva a colocarlo en el lateral de la aspiradora. Asegúrese de que el lado de color verde del filtro mire hacia afuera. Cierre la puerta.

Que comprar

Utilice únicamente filtro final genuinas de HOOVER® con su aspiradora. Al comprar una correa nueva, solicite el filtro final pieza n.º 40110-004 de HOOVER®.

Colocación de la puerta del filtro

4.6 La puerta del filtro ha sido diseñada con una función "desprendible" que permite que se suelte si se empuja demasiado para abrirla.

Para volver a colocarla, alinee las bisagras (C) de la tapa con las ranuras en los costados del área del filtro.

Presione la puerta en su lugar.

Examine el protector del agitador

Debido a que su aspiradora es tan eficaz, recomendamos mucho que cada vez que limpie los filtros vea si se ha acumulado basura debajo del protector del agitador.

El quitar la basura que haya debajo del protector ayudará a mantener su aspiradora en condiciones excelentes para limpiar y aspirar. Elimine la basura de la siguiente manera:

1. Desenchufe la aspiradora de la toma de corriente eléctrica.
2. Para ver si hay acumulación de polvo, retire la placa inferior (Figura 4-10), saque el agitador (Figura 4-11) y levante el protector del agitador (Figura 4-13).
3. Elimine cualquier basura y vuelva a colocar el protector, el agitador y la placa inferior (Figuras 4-13 a 4-15).

LUZ DELANTERA: Como Reemplazo (Sólo en algunos modelos)

⚠ ADVERTENCIA ⚠

Para reducir el riesgo de descarga eléctrica, desconecte la aspiradora antes de limpiarla o de hacer su mantenimiento.

Saque la lente

4.7 Con un destornillador, saque los dos tornillos como se muestra y levante la lente.

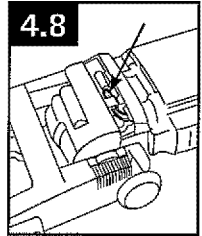
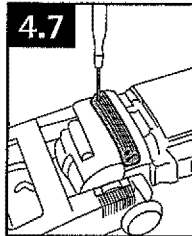

Instale el bombillo

4.8 Retire el bombillo usado, tirando de él hacia afuera directamente de su receptáculo. Introduzca uno nuevo y empujelo hasta que quede fijo en su lugar.

No se requiere usar fuerza excesiva.

Reemplace

4.9 Vuelva a colocar la lente y asegúrela con los dos tornillos.

Qué comprar

Esta aspiradora usa un bombillo de 12 voltios de base en cuña, tipo 912. Pieza No. 27313-107 de HOOVER.

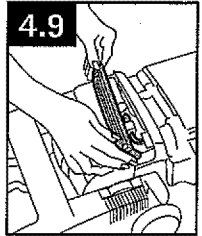

CORREA: Cuándo reemplazarla

La correa de su aspiradora Hoover hace posible que el agitador gire y es importante para el funcionamiento eficaz de su aspiradora. La correa está ubicada debajo de la placa inferior de la aspiradora y se debe revisar periódicamente para asegurarse de que esté en buenas condiciones.

⚠ ADVERTENCIA ⚠

Para reducir el riesgo de lesiones ocasionadas por piezas en movimiento, desenchufe la aspiradora antes de realizar el mantenimiento.

Cuándo reemplazarla

Para revisar la correa, saque la placa inferior como se muestra en la sección "Cómo reemplazarla". Reemplace la correa si está estirada, rota o cortada.

Cómo reemplazarla

Coloque el mango en la posición baja y voltee la aspiradora de manera que la parte inferior quede hacia arriba.

4.10 Quite los 4 tornillos con un destornillador Phillips, como se muestra.

Saque la placa inferior (A).

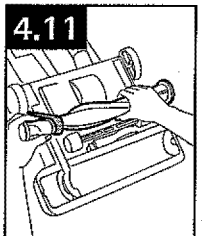
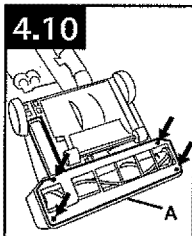

4.11 Saque el agitador y la correa usada.

Deseche la correa usada.

4.12 Con las letras en la parte de afuera de la correa y con la correa en la posición que se muestra en el recuadro (D), deslice la nueva correa sobre la polea del motor (B).

4.13 Introduzca el agitador a través de la correa y vuelva a colocar la correa en la guía correspondiente (C) del agitador.

Si el protector del agitador (D) se desplazara al reemplazarse la correa o el agitador, vuelva a colocarlo como se muestra observando la posición de su guía para la correa (E).

4.14 Sujete firmemente el agitador y colóquelo en posición, deslizando primero el extremo opuesto a la correa en la ranura rectangular (F) al costado de la aspiradora. Tire del otro lado del agitador (G) para ponerlo en su lugar.

Gire el agitador, verificando que la correa no quede pinchada entre el agitador y el protector del agitador.

4.15 Vuelva a colocar la placa inferior y los 4 tornillos Phillips. Apriete bien los tornillos.

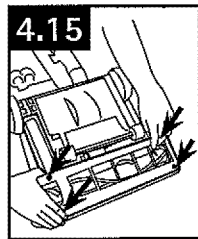
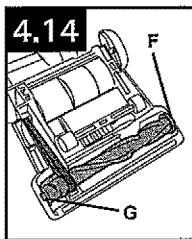
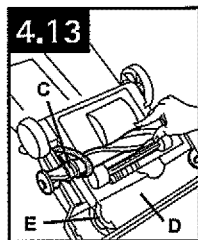
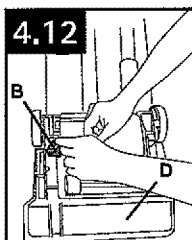

Qué comprar

Utilice únicamente correas genuinas de HOOVER® con su aspiradora. Al comprar una correa nueva, solicite el correa pieza n.º 38528-033 de HOOVER®.

ESCOBILLAS DEL AGITADOR: Como rodillo

▲ ADVERTENCIA ▲

Para reducir el riesgo de lesiones ocasionadas por piezas en movimiento, desenchufe la aspiradora antes de realizar el mantenimiento.

Cuándo reemplazarlo

El agitador se debe reemplazar cuando sus escobillas estén gastadas.

Para revisar la condición de las escobillas, desenchufe la aspiradora de la toma de corriente eléctrica.

4.16 Pase el borde de una tarjeta a lo ancho de la placa inferior, mientras hace girar el agitador. Para mantener una limpieza eficaz, reemplace el agitador si las escobillas no tocan la tarjeta

Como reemplazarlo

Retire la placa inferior, la correa y el agitador siguiendo las instrucciones de la sección "La correa" comenzando con la figura 4.10. Deseche el agitador usado.

Para volver a colocar la correa, el nuevo agitador y la placa inferior, siga las instrucciones de la sección "La correa".

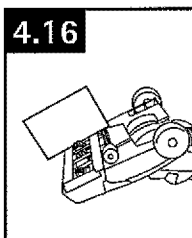

Qué comprar

Utilice únicamente escobillas del agitador genuinas de HOOVER® con su aspiradora. Al comprar una escobillas del agitador nueva, solicite el correa pieza n.º 48414-132 de HOOVER®.

LOS LIMPIADORES DE BORDES: Cómo reemplazarlos

Cuándo reemplazarlos

Los limpiadores de bordes, que se encuentran en ambos lados de la boquilla, deben reemplazarse cuando muestran signos de desgaste.

Cómo reemplazarlos

Desconecte la aspiradora de la toma de corriente eléctrica.

Retire la placa inferior, como se describe en la sección "Reemplazo de la correa" (Fig. 4.10).

Qué comprar

Utilice únicamente Los limpiadores de bordes genuinos de HOOVER® con su aspiradora. Al comprar un Los limpiadores de bordes, solicite el correas pieza n.º 39511-018 de HOOVER®.

Instalación de los limpiadores

4.17 Levante ambos limpiadores de bordes usados y deslice limpiadores de bordes nuevos en la posición que se muestra.

Vuelva a colocar la placa inferior y asegúrela con 4 tornillos de cabeza Phillips.

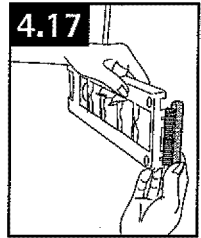

ELIMINACIÓN DE OBSTRUCCIONES

⚠ ADVERTENCIA ⚠

Para reducir el riesgo de lesiones ocasionadas por piezas en movimiento, desenchufe la aspiradora antes de realizar el mantenimiento.

La succión o aspiración baja se puede deber a una obstrucción en el sistema. Consulte los siguientes pasos a fin de verificar si hay obstrucciones, siguiendo los pasos uno a uno hasta que encuentre la obstrucción:

1. Vea si la bolsa de filtro está llena; cámbiela si es necesario.

Inspección de la vía del flujo de aire

2. Enchufe la aspiradora y enciéndala. Verifique que haya succión en el extremo de la manguera (A).

a. Si hay succión, continúe con el paso 3.

b. Si no hay succión, verifique si hay una obstrucción en la manguera y el tubo para el polvo de la siguiente manera:

(1) Desconecte la manguera del conducto para polvo (C) invirtiendo el procedimiento para "Instalación de la manguera" (figuras 1-8 y 1-9).

(2) Elimine la obstrucción en la manguera.

(3) Mire dentro de (C) y elimine la obstrucción.

3. Revise la conexión en el tubo de la manguera (B); elimine cualquier obstrucción.

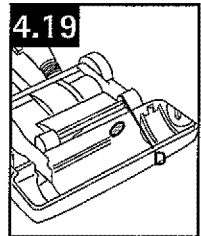
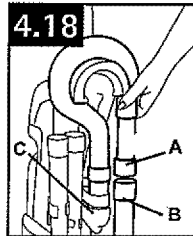

Inspección por debajo de la placa inferior

4. Apague la aspiradora (OFF) y desenchúfela.

5. Retire la placa inferior, la correa y el agitador (vea la sección "La correa"). Mire dentro de la abertura (D) para ver si hay una obstrucción y elimínela.

6. Saque el protector del agitador (vea la figura 4.10) y elimine cualquier desperdicio suelto que haya podido acumularse debajo.

LUBRICATION

The motor is equipped with bearings that contain sufficient lubrication for the life of the motor. The addition of lubricant could cause damage. Therefore, do not add lubricant to motor bearings.

The agitator is equipped with two ball bearings that should be lubricated periodically by an Authorized Hoover Warranty Service Dealer (Depot).

5. SOLUCIÓN DE PROBLEMAS

Si ocurre un problema menor, generalmente puede resolverse con bastante facilidad cuando se halla la causa, usando esta lista de verificación.

Cualquier otra tarea de mantenimiento debe ser realizada por un representante de mantenimiento autorizado.

⚠ ADVERTENCIA ⚠

Para reducir el riesgo de lesiones ocasionadas por piezas en movimiento, desenchufe la aspiradora antes de realizar el mantenimiento.

PROBLEMA	CAUSA POSIBLE	SOLUCIÓN POSIBLE
La aspiradora no funciona	1. No está bien enchufada.	1. Enchúfela bien.
	2. No hay voltaje en la toma de corriente de la pared.	2. Inspeccione el fusible o el disyuntor.
	3. Fusible quemado o se disparó el disyuntor.	3. Revise el fusible o el disyuntor.
	4. Protector térmico activado.	4. Espere que la aspiradora se enfríe durante 30 minutos (esto reposicionará el protector térmico).
La aspiradora no aspira	1. Broken or worn belt. La correa está rota o desgastada.	1. Reemplace la correa.
	2. AEl rodillo de escobillas del agitador está desgastado.	2. Reemplace el rodillo de escobillas.
	3. La bolsa de filtro está llena.	3. Cambie la bolsa de filtro.
	4. Ajuste incorrecto de la altura para alfombras.	4. Coloque la perilla de control de la boquilla en una posición más baja.
	5. Obstrucción en el paso de flujo de aire.	5. Elimine la obstrucción.
Dificultad para empujar la aspiradora	1. Ajuste incorrecto de la altura para alfombras.	1. Coloque la perilla de control de la boquilla en una posición más alta.

6. SERVICIO

Para obtener un servicio aprobado de Hoover® y piezas genuinas de Hoover®, encuentre el Concesionario autorizado de servicio de garantía de Hoover® (depositorio) más cercano:

- Consultando las Páginas amarillas en la sección "Aspiradoras – uso" doméstico.
- Visite nuestro sitio web en hoover.com (clientes estadounidenses) o hoover.ca (clientes canadienses). Siga el enlace del centro de servicio para encontrar el centro de servicio más cercano.
- Para que le informen de manera automática la ubicación de los centros autorizados de servicio, llame al 1-800-944-9200. No envíe su aspiradora a Hoover®, Inc., Company en Glenwillow para realizar el servicio. Esto sólo provocará demoras.

Si necesita recibir más ayuda:

Para hablar con un representante de atención al cliente, llame al 1-800-263-6376; de lunes a viernes, de 8 a.m. a 7 p.m., hora del Este. En Canadá, comuníquese con Hoover® Canada, Toronto: 755 Progress Ave., Scarborough, ON M1H 2W7 O Hoover® Canada, Edmonton: 18129-111 Ave., Edmonton, AB T5W 2P2, Teléfono: 1-800-263-6376, de lunes a viernes, de 8 a.m. a 7 p.m., hora del Este. Siempre identifique su aspiradora por el número de modelo completo al solicitar información o realizar pedidos de piezas. (Etiqueta situada en la parte inferior del vacío)

No devuelva este producto a la tienda.

6. GARANTÍA

GARANTÍA LIMITADA DE UN AÑO

(Para uso doméstico)

QUÉ CUBRE ESTA GARANTÍA

Siempre que el uso y el mantenimiento de su producto HOOVER® se realicen en condiciones de uso doméstico normales y según el Manual del usuario, el producto estará garantizado contra defectos originales en el material y la fabricación durante de un año completos desde la fecha de compra (el "Período de Garantía"). Durante el Período de Garantía, Hoover® le proporcionará gratuitamente, como se describe en esta garantía, la mano de obra y las piezas necesarias para corregir cualquier defecto en los productos comprados en los Estados Unidos, en una tienda situada en una base militar de los EE. UU. y en Canadá.

CÓMO HACER UN RECLAMO EN VIRTUD DE LA GARANTÍA

Si este producto no se ajusta a las condiciones garantizadas, llévalo a un Concesionario autorizado de servicio de garantía de Hoover® junto con el comprobante de compra. Para que le informen de manera automática la ubicación de los centros autorizados de servicio, llame al: 1-800-944-9200 o visite Hoover® en Internet, en hoover.com. (clientes estadounidenses) o hoover.ca (clientes canadienses). Si necesita asistencia adicional o información sobre esta Garantía o la disponibilidad de los centros de servicio de garantía, llame al 1-800-263-6376, de lunes a viernes, de 8 a.m. a 7 p.m., hora del Este. En Canadá, comuníquese con Hoover Canada, Toronto: 755 Progress Ave Scarborough, ON M1H 2W7 O Hoover Canada, Edmonton: 18129-111 Ave Edmonton, AB T5W 2P2, teléfono: 1-800-263-6376, de lunes a viernes, de 8 a.m. a 7 p.m., hora del Este.

QUÉ NO CUBRE ESTA GARANTÍA

Esta garantía no cubre: el uso del producto con cualquier fin comercial (como servicios de limpieza, mantenimiento y de alquiler de equipos), el mantenimiento inadecuado del producto, los daños provocados por el uso indebido, caso fortuito, hechos de la naturaleza, vandalismo u otros actos que excedan del control de Hoover®, acciones u omisiones del propietario, uso fuera del

país en que el producto fue comprado inicialmente y reventa del producto por parte del propietario original. Esta garantía no cubre el retiro del producto, la entrega, el transporte ni las visitas a domicilio.

Esta garantía no se aplica a los productos comprados fuera de los Estados Unidos, incluidos sus territorios y posesiones, fuera de una tienda situada en una base militar de los EE. UU. ni fuera de Canadá. Esta garantía no cubre los productos comprados a una parte que no sea un minorista, concesionario o distribuidor autorizados de los productos de Hoover®.

OTROS TÉRMINOS IMPORTANTES

Esta Garantía no es transferible ni puede cederse. Esta Garantía se registrará e interpretará de conformidad con las leyes del estado de Ohio. El Período de Garantía no se prorrogará en función de ningún reemplazo o reparación realizados en virtud de esta Garantía.

ESTA GARANTÍA ES LA ÚNICA GARANTÍA Y EL ÚNICO RECURSO QUE HOOVER® PROPORCIONA. TODAS LAS DEMÁS GARANTÍAS, EXPRESAS O IMPLÍCITAS, INCLUIDAS LAS GARANTÍAS DE COMERCIABILIDAD O APTITUD PARA UN FIN PARTICULAR, QUEDAN EXCLUIDAS. HOOVER NO SERÁ RESPONSABLE EN NINGÚN CASO POR NINGÚN DAÑO ESPECIAL, INDIRECTO, INCIDENTAL O MEDIATO DE NINGÚN TIPO O NATURALEZA CON RESPECTO AL PROPIETARIO O A CUALQUIER PARTE QUE REALICE UN RECLAMO A TRAVÉS DEL PROPIETARIO, YA SEA QUE SE BASE EN RESPONSABILIDAD CONTRACTUAL, NEGLIGENCIA, RESPONSABILIDAD EXTRA CONTRACTUAL O RESPONSABILIDAD CIVIL OBJETIVA POR LOS PRODUCTOS, O EMERGENTE DE CUALQUIER OTRA CAUSA. Algunos estados no permiten la exclusión de los daños mediatos, por lo cual es posible que la exclusión mencionada no se aplique en su caso. Esta garantía le otorga derechos específicos; es posible que, además, tenga otros derechos que varían de un estado a otro.