

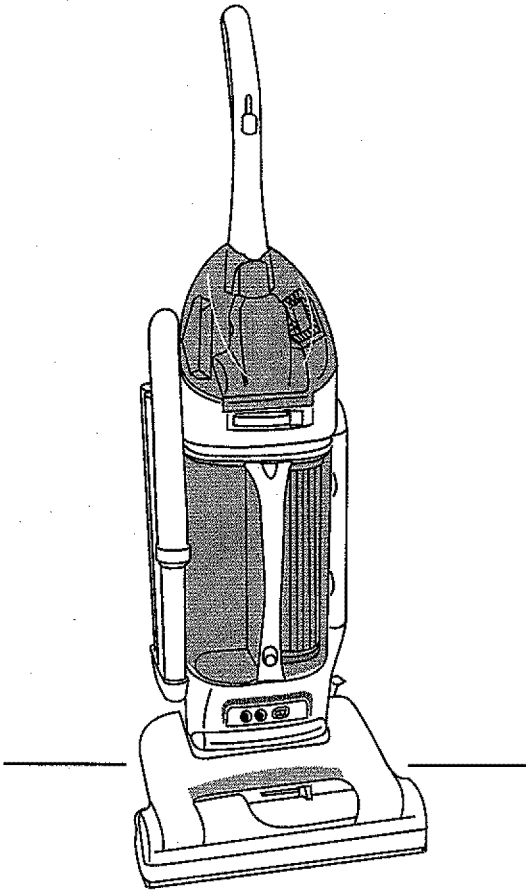

Owner's Manual

Operating and Servicing Instructions

www.hoover.com



Please review this manual before operating your Hoover® product.

Thank you for choosing a HOOVER® product.

Please enter the complete model and serial numbers in the spaces provided.

Model _____

Serial Number _____

Hint: Attach your sales receipt to this owner's manual. Verification of date of purchase may be required for warranty service of your HOOVER product.

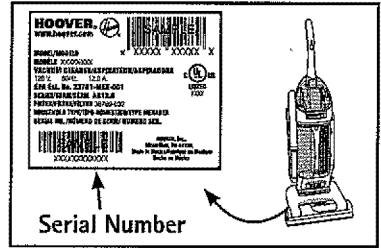

Be sure to fill out and return the product registration card included with your cleaner.

Contents

Important Safeguards	3
Assembling Cleaner	4
Carton Contents	4
How To Use	5
Cleaner Descriptions	5
Embedded DirtFINDER™ Feature	6
Cleaning Tools	8
Maintenance	9
Emptying Dirt Cup	9
Cleaning filters	10
Thermal Protector	16
Replacing Headlight	12
Replacing Belt	12
Replacing Agitator Brush Roll	13
Replacing Edge Groomers	14
Replacing Power Hand Tool	14
Agitator Brush Roll	14
Replacing Power Hand Tool Belt	15
Lubrication	15
Authorized Service	16
If You Have a Problem	17
Clearing Blockages	18
Parts Et accessories mail order form	19

If you need assistance:

Visit our website at hoover.com. Follow the service center link to find the service outlet nearest you OR Call 1-800-944-9200 for an automated referral of authorized service outlet locations (U.S. only) OR Call 1-800-263-6376 to speak with a representative in our Consumer Response Center; Mon-Fri 8am-7pm EST.

Please do not return this product to the store.

This carpet cleaner is intended for household use.

Not intended for commercial use in any household or for any other commercial purpose.

Operate carpet cleaner only at voltage specified on data plate on back of cleaner.

Plug carpet cleaner into a properly grounded outlet.

Important Safety Instructions

When using an electrical appliance, always follow basic precautions, including the following:

READ ALL INSTRUCTIONS BEFORE USING THIS APPLIANCE

WARNING: To reduce the risk of fire, electric shock, or injury:

- Do not use outdoors or on wet surfaces.
- Close supervision is necessary when any appliance is used by or near children. Do not allow vacuum cleaner to be used as a toy.
- Do not run unattended at any time.
- Keep hair, loose clothing, fingers, feet and all parts of body away from openings, rotating agitator and other moving parts.
- Do not pick up anything that is burning or smoking, such as cigarettes, matches, or hot ashes.
- Do not use to pick up flammable or combustible materials such as gasoline or fine wood sandings or use in areas where they may be present.
- Always turn off this appliance before connecting or disconnecting hose.
- Unplug cleaner before connecting the powered hand tool.
- Do not use without dirt cup or filters in place. Empty cup and clean filter frequently when picking up very fine materials such as powder.
- Use extra care when cleaning on stairs.
- Do not put any object into openings. Do not use with any opening blocked; keep free of dust, lint, hair, or anything that may reduce air flow.
- Always disconnect cord from electrical outlet before servicing the cleaner.
- Always unplug cleaner when not in use. Turn off all controls before unplugging.
- Do not unplug by pulling on cord. To unplug, grasp the plug, not the cord. Never handle plug or appliance with wet hands.
- The use of an extension cord is not recommended.
- Do not use with damaged cord or plug. If appliance is not working as it should, has been dropped, damaged, left outdoors, or dropped into water, take it to a Hoover Sales and Service Center or Authorized Hoover Warranty Service Dealer (Depot).
- Do not pull or carry by cord, use cord as a handle, close door on cord or pull cord around sharp edges or corners. Do not run appliance over cord. Keep cord away from heated surfaces.
- Use vacuum cleaner only for its intended use as described in the instructions. Use only attachments recommended by Hoover; others may cause hazards.

WARNING:

- This product contains chemicals known to the State of California to cause cancer and reproductive toxicity. Wash hands after handling.
- Do not operate cleaner in bare feet or when wearing open toe shoes or sandals.
- Avoid picking up hard, sharp objects with the cleaner. They may damage the cleaner.

Save these instructions!

1. Assembling cleaner

Carton contents

- A. Handle section
- B. Cleaner body
- C. Hose, cleaning tools and wands (packed on cleaner). Short crevice tool only available with some models.
- D. Powered hand tool (some models)

Remove all parts from carton and identify each item shown. Make sure all parts are located before disposing of packing.

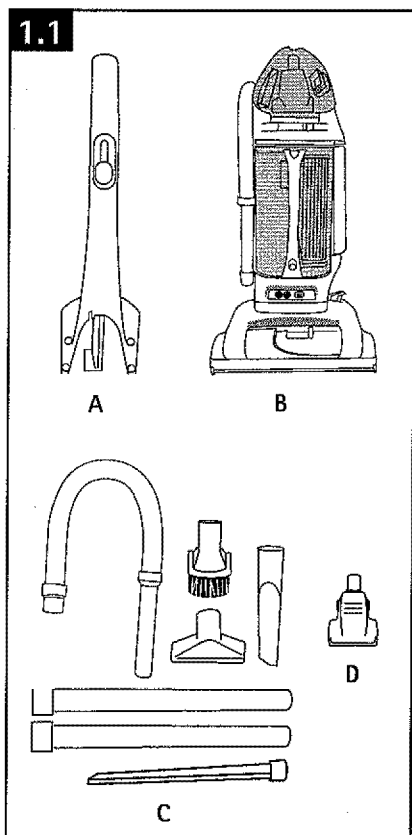

Attach handle

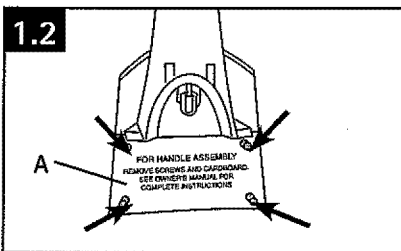

Disconnect cleaner from electrical outlet. Remove cardboard (A) and screws from handle section. Discard cardboard.

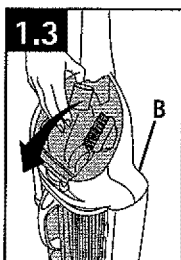

Open tool cover on cleaner body (B). Remove powered hand tool (some models).

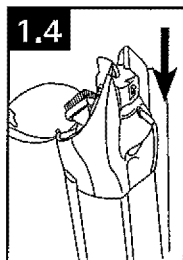

Make sure that the switch is in the OFF position.

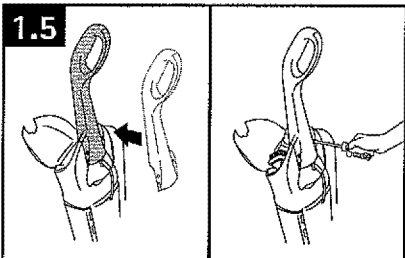

Slide handle section onto back of handle. Push screws into holes on back of handle. Tighten screws securely with a Phillips screwdriver.

Remove powered hand tool (some models) from plastic bag and return it to the tool storage area.

2. How to use

Cleaner description

Operate cleaner only at voltage specified on data plate on bottom of cleaner.

The assembled cleaner will look like the drawing.

1. Handle
2. ON/OFF switch
3. Tool cover
4. Dusting brush
5. Powered hand tool* or Crevice tool* (depending on model)
6. Furniture nozzle
7. Dirt cup latch
8. Dirt cup lid
9. Dirt cup
10. Dirt cup handle
11. HEPA cartridge filter
12. Pre-filter
13. Final filter
14. Three position handle release pedal: Step on lever to lower handle to operating or low positions.
15. Nozzle control knob: Slide knob to correct setting for height of carpet being cleaned.
16. Furniture guard
17. Headlight
18. DirtFINDER™ display*
19. Embedded DirtFINDER™ sensitivity switch*
20. Edge groomers
21. Hose
22. Hose rack
23. Cord hooks: Wrap cord around hooks for storage. The top hook can be rotated right or left for easy cord release.
24. Carrying handle
25. Extension wands
26. Crevice wand*: stores in rear wand.

**some models only.*

This cleaner is intended for household use. Not intended for commercial use in any household or for any other commercial purpose.

Polarized plug

To reduce the risk of electric shock, this appliance has a polarized plug (one blade is wider than the other). This plug will fit in a polarized outlet only one way. If the plug does not fit fully in the outlet, reverse the plug. If it still does not fit, contact a qualified electrician to install the proper outlet. Do not change the plug in any way.

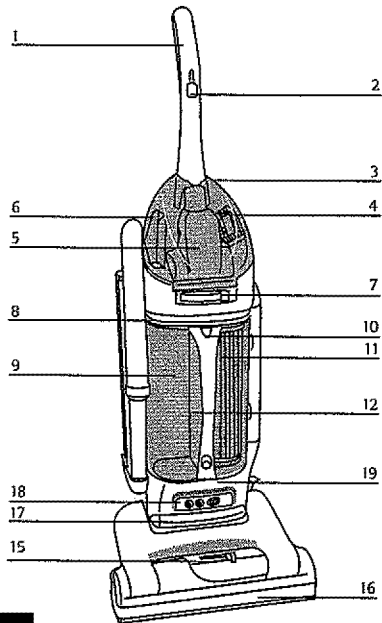

2.1

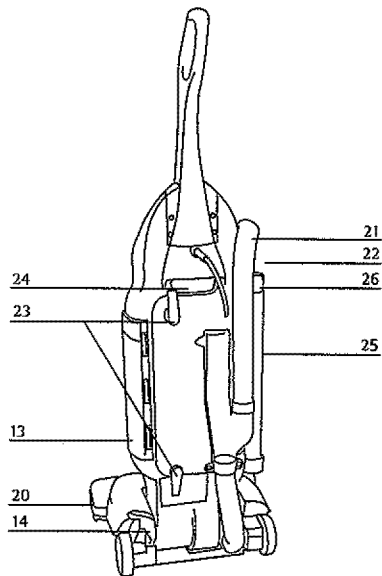

ON-OFF switch

Plug cord into electrical outlet.

To turn cleaner ON, push switch up.

To turn cleaner OFF, push switch down.

Transporting cleaner

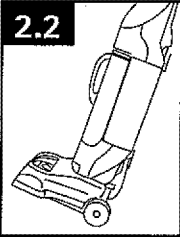

To move your cleaner from room to room, put handle in upright position, tilt cleaner back on rear wheels and push forward.

Carrying cleaner

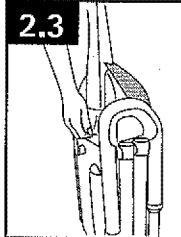

The cleaner can also be moved by using the carrying handle.

Handle positions

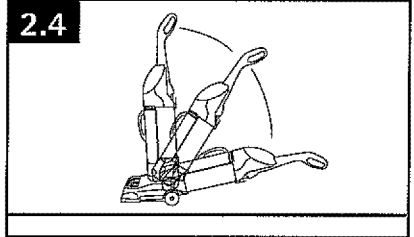

The handle of your cleaner has three positions; upright for storage and when using cleaning tools; operating position for general operation on carpet and floors; low for reaching under low furniture. Step on handle release lever to lower handle.

Embedded DirtFINDER™ feature (available on some models)

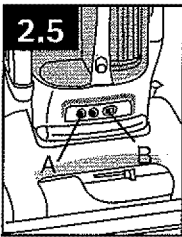

With red and green lights (A), the DirtFINDER™ system alerts the user to areas of carpet that may need more cleaning attention. It is able to sense when larger amounts of dirt particles, especially

embedded dirt, are removed.

To let you know that the DirtFINDER™ feature is ready, the red light will come on when the cleaner is first turned on. After a few seconds, the red light will go off and the green light will come on. Cleaning may then begin.

The green light will remain on throughout cleaning, except when the detector senses that a larger amount of dirt is being picked up; then the red light will come on.

When the red light is on, you should take additional cleaning strokes in the area until it changes to green.

- The red light may seldom come on during cleaning. This means that your cleaner is picking up primarily fine surface dust and lint which the system may not detect, or that the carpet is generally clean. To increase the feature's sensitivity to dirt, set the switch (B) to the "HI" position.

- At other times, the red light may stay on for a considerable amount of time. This means that the carpet contains a high level of dirt which is being removed by the cleaner. To decrease the feature's sensitivity to dirt, set the switch to the "REG." (Regular) position.

Carpet height adjustment

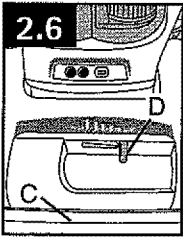

The cleaning of carpet and rugs takes place at the nozzle (C).

When it is necessary to raise and lower the nozzle for various carpet pile heights, slide the nozzle control knob (D) to the desired setting.

Handle position

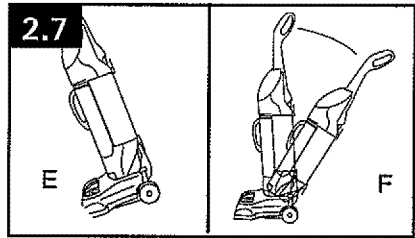

For ease in sliding knob, place handle in the upright position and tilt cleaner forward (E).

The nozzle will not move into the adjusted position until the cleaner handle is lowered to the operating position (F).

Settings

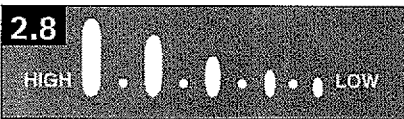

For maximum cleaning performance, the following carpet height settings are recommended.

- **Lowest setting:** for bare floors and all types of carpet

Note: If the cleaner is difficult to push, slide knob to the next higher setting.

- **Higher settings:** for very deep pile carpet where easier pushing effort is desired, while maintaining good cleaning performance.

Cleaning lightweight flexible rugs

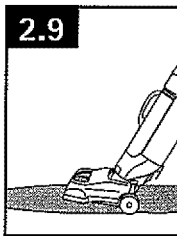

Stand on one end of rug and move cleaner toward other end or edge.

Before reaching edge, push down on handle. This will lift up the nozzle (front of cleaner) and will prevent rug from clinging to cleaner. Continue

to lift up nozzle so that when you have reached the edge, it is completely off the rug. Move cleaner back to start again, lower nozzle, and use only forward strokes.

Edge cleaning

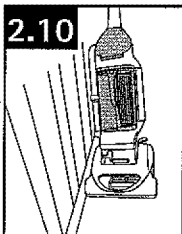

Special edge groomers are provided on both sides of the nozzle to remove dirt in carpet near baseboards and furniture.

Guide either side of nozzle parallel to edge of carpet or furniture.

Stair cleaning

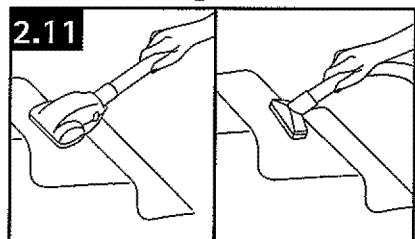

Use the hose and powered hand tool (some models) or furniture nozzle for stair cleaning. Clean from bottom to top.

When using cleaning tools, the agitator will continue to rotate.

CAUTION: To avoid personal injury or unnecessary wear to carpet, and to prevent the cleaner from falling, always place it at bottom of stairs.

How to attach tool cover

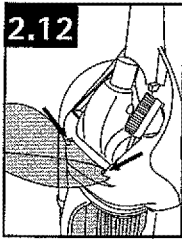

The tool cover is designed with a "break-away" feature which allows it to snap free if it is pushed open too far.

To reattach, align hinges of cover with slots on sides of tool storage area.

Push cover down to secure in place.

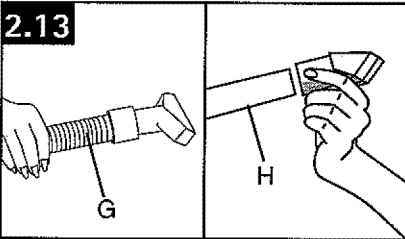

Attach wand and tools

Attach tool or wand to the hose (G).

Attach second wand or tool to wand (H) by pushing it firmly onto the wand.

Twist wand or tool slightly to tighten or loosen the connection.

How to clean tools

To clean the hose and the powered hand tool, wipe off dirt with a cloth dampened in a mild detergent. Rinse with a damp cloth.

Do not submerge powered hand tool in water.

Cleaning tools may be washed in warm water with a detergent. Rinse and air dry before using.

Cleaning tools

Tools allow for cleaning surfaces above the floor and for reaching hard to clean areas. Handle must be in the upright position for tool use.

CAUTION: Agitator continues to rotate while cleaner handle is in upright position. Avoid tipping cleaner or setting it on furniture, fringed area rugs or carpeted stairs during tool use.

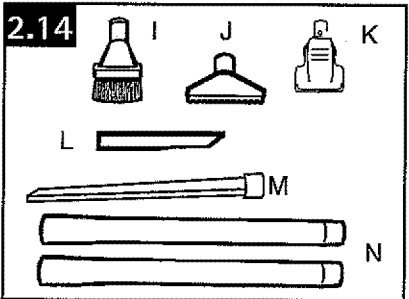

Select proper tool

I. Dusting brush may be used for carved furniture, table tops, books, lamps, lighting fixtures, venetian blinds, baseboards, shutters, and registers.

J. Furniture nozzle may be used for upholstered furniture, draperies, mattresses, clothing, automobile interiors, and carpeted stairs.

K. Powered hand tool* may be used for upholstered furniture, carpeted stairs and hard-to-reach places.

L. Crevice tool* may be used in tight spaces, corners and along edges in such places as dresser drawers, upholstered furniture, stairs and baseboards.

M. Crevice wand* can be used in tight spaces, corners and along edges in such places as dresser drawers, upholstered furniture, stairs, and baseboards. It can also be used for extra reach with the dusting brush and/or extension wand.

N. Wands are used to give extra length to your hose. Use them with any of the above tools.

**some models*

Extra reach hose*

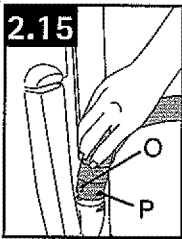

Push ON/OFF switch to OFF position. Remove regular hose from cleaner. Align end of extra reach hose with projections (O) over slots (P) in dirt duct.

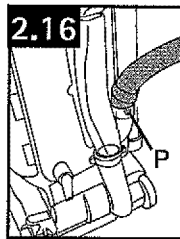

Slide hose into (P) and twist hose to lock it into place. (To detach hose, reverse procedure.) Attach wands or tools to the other end of hose.

*Available at additional cost if not included with your cleaner.

3. Maintenance

Familiarize yourself with these home maintenance tasks as proper use and care of your cleaner will ensure continued cleaning effectiveness.

Dirt cup

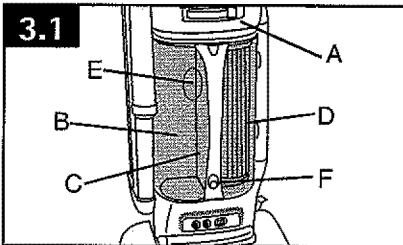

The dirt cup assembly consists of the following parts:

- Lid (A)
- Dirt Cup (B)
- Pre-filter (C)
- HEPA Cartridge Filter (D)
- Dirt Inlet Opening (E)
- Bottom Door Release Button (F)

While the cleaner is in operation, the pre-filter screen will stop larger debris from entering the HEPA cartridge filter chamber. This larger debris will be seen collecting in the left side of the dirt cup. The HEPA cartridge filter will collect fine particles that have passed through the pre-filter screen.

When to empty

It is recommended that the dirt cup be emptied before the dirt reaches the dirt inlet opening on back of dirt cup (Fig. 3-1) or after every use if preferred.

CAUTION: Very fine materials, such as face powder or cornstarch, may seal the filter and cause loss of suction. When using the cleaner for this type of dust, empty the cup and clean the filters often.

How to empty

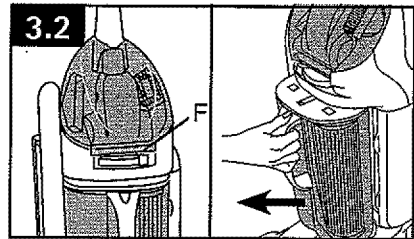

Disconnect cleaner from electrical outlet. Do not use cleaner without dirt cup or filters in place.

Push latch (F) to the left to unlock.

Lift cup slightly and pull straight out to remove from cleaner.

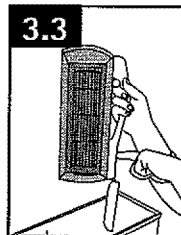

Hold the dirt cup over trash receptacle. Press the dirt cup bottom door release button to empty dirt cup. Tap side of cup to remove debris. Close the bottom door firmly to latch.

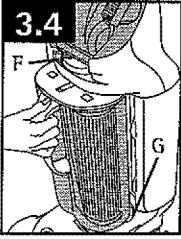

3.4 Slide cup straight into cavity. Bottom of cup will rest behind grooves at bottom of cleaner cavity (G).

Push latch (F) to the right to lock in place.

Filter assembly

The HEPA cartridge filter and pre-filter are essentially self-shedding.

Tapping the side of the dirt cup as described in "How to empty dirt cup" should sufficiently remove dust and fine particles from the HEPA cartridge filter and pre-filter.

The filter assembly can also be removed for additional cleaning.

How to clean filter assembly

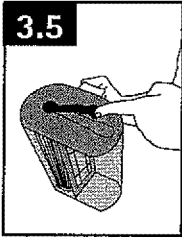

3.5 Remove dirt cup as described in "How to empty dirt cup."

Lift up the crank located at the top of the dirt cup on the lid.

Hold the dirt cup over trash receptacle. Press the dirt cup bottom door release button to open the dirt cup. Rotate the crank until filter is clean. Close the bottom door firmly to latch before returning dirt cup to the unit.

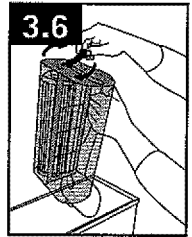

3.6 Note: The filter can also be removed from the dirt cup and cleaned. To do so, open top lid and remove filter and prefilter assembly. Hold filter over trash receptacle. Tap side of filter against trash receptacle to remove debris. Return the filter and prefilter assembly back into the dirt cup. Close the lid firmly to latch it before returning the dirt cup to unit.

Secondary and final filters

Cleaning secondary filter

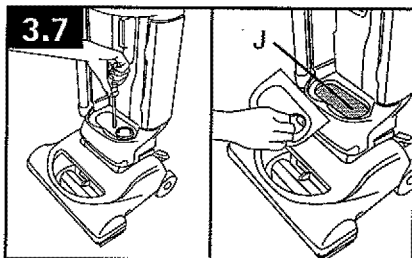

Disconnect cleaner from electrical outlet.

The secondary filter (J), located behind the grill in the bottom of cleaner cavity, protects the motor from dirt particles.

If the filter becomes dirty, remove dirt cup (Fig. 3-2). Remove screw and pull grill out. Lift out filter.

Hand wash filter in cold water with mild detergent, then air dry.

Reposition dry filter, grill and screw.

Replace dirt cup.

Should you want to replace this filter, ask for HOOVER part No. 38762008.

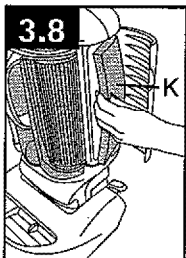

Cleaning final filter

The final filter assists in the filtration process to return clean air to the room.

To remove this filter when it becomes dirty, open the door on

the side of the cleaner.

Lift out filter (K) and hand wash it in cold water with mild detergent.

Let filter air dry and reposition it on the side of cleaner. Make sure the white side of the filter faces outward. Close door.

Should you want to replace this filter, ask for HOOVER part No. 40110006.

Do not operate cleaner without any of the filters in place.

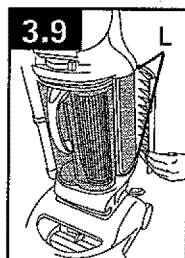

Reattaching filter door

The filter door is designed with a "break-away" feature which allows it to snap free if it is pushed open too far.

To reattach, align hinges (L) of cover with slots on sides of filter area.

Press door back into place.

Check agitator shield

Because your cleaner picks up so well, we strongly recommend you check for debris accumulation under the agitator shield each time you clean the filters.

Removing debris under the shield will help maintain your cleaner's excellent pick up and suction. Remove debris as follows:

1. Disconnect cleaner from electrical outlet.

2. Check for dirt accumulation by removing bottom plate (Fig. 3-13), removing agitator (Fig. 3-14), and lifting agitator shield (Fig. 3-16).

3. Remove any debris and replace shield, agitator and bottom plate (Figs. 3-16 to 3-18).

Headlight replacement

Disconnect cleaner from electrical outlet.

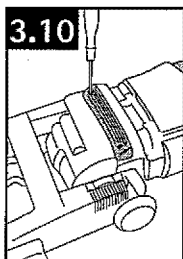

Removing lens

Disconnect cleaner from electrical outlet.

Using a screwdriver, remove the two screws as shown and lift off lens.

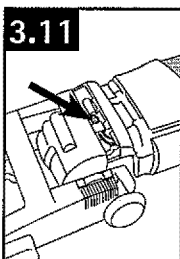

Installing bulb

Pull old bulb straight out of socket. Push new bulb straight into socket until locked in place.

Excessive force is not required.

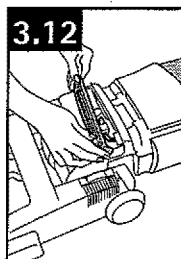

Replacing lens

Reposition lens and secure with the two screws.

What to buy

This cleaner uses a 12 volt, wedge base type 912 bulb, Hoover part No. 27313101.

Belt replacement

Belt replacement

The belt on your HOOVER cleaner causes the agitator to rotate and is important for the effective operation of the cleaner. The belt is located under the bottom plate of the cleaner and should be checked from time to time to be sure it is in good condition.

When to replace

Disconnect cleaner from electrical outlet.

To check belt, remove bottom plate as shown in "How to replace." Replace belt if it is stretched, cut or broken.

What to buy

To assure effective operation, use only genuine HOOVER belts with your cleaner. When purchasing a new belt, ask for Hoover part No. 38528033.

How to replace

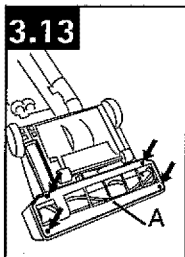

Disconnect cleaner from electrical outlet.

Place handle in low position and turn cleaner over so bottom side is up.

Remove the 4 screws as shown with a Phillips screw driver.

Lift off bottom plate (A).

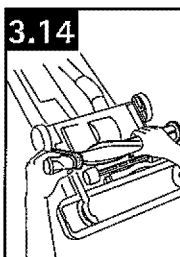

Removing belt

Remove agitator brush roll and used belt.

Discard used belt.

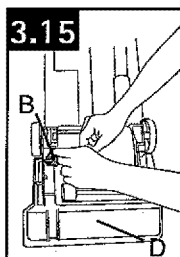

Installing new belt

With lettering on outside of belt and positioned as shown in box on (D), slide new belt over motor pulley (B).

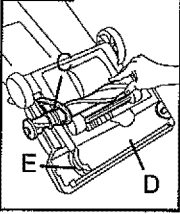
3.16

Replacing agitator brush roll

Insert agitator through belt and place belt in belt guide (C) on agitator.

Should the agitator shield (D) become dislodged while replacing the belt or the agitator, reposition it as shown noting the placement of its belt guide (E).

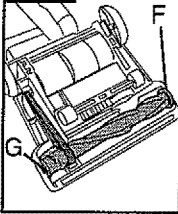
3.17

Securing agitator

Grasp agitator firmly and fit it into position by first sliding end opposite the belt into the rectangular slot (F) on side of cleaner.

Pull other side of agitator (G) into place.

Turn agitator making sure belt is not pinched between agitator and agitator shield.

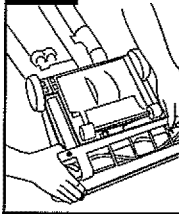
3.18

Replacing bottom plate

Reposition bottom plate and 4 Phillips head screws. Tighten screws securely.

The agitator brush roll

When to replace

When agitator brushes are worn, the agitator should be replaced.

To check condition of brushes, disconnect cleaner from electrical outlet. Move edge of a card across bottom plate while turning agitator. To maintain cleaning effectiveness, replace agitator if brushes do not touch card.

What to buy

When purchasing a new agitator, ask for Hoover part No. 48414132.

How to replace

Disconnect cleaner from electrical outlet.

Remove bottom plate, belt and agitator following directions in "The belt" section beginning with Fig. 3-13.

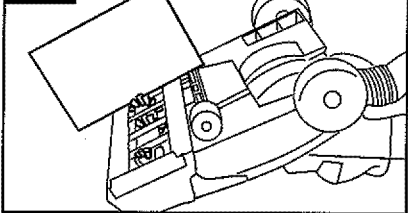
3.19

Discard old agitator.

Continue following the directions in "The belt" section to reposition belt, new agitator and bottom plate.

The edge groomers

When to replace

The edge groomers, located on both sides of the nozzle, should be replaced when they appear worn.

What to buy

When purchasing edge groomers, ask for HOOVER part No. 39511018.

How to replace Disconnect cleaner from electrical outlet.

Remove bottom plate as described in "The belt" section (Fig. 3-13).

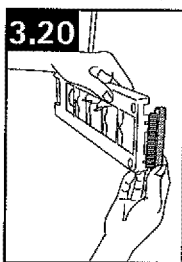

Installing groomers

Lift off both old edge groomers and slide new edge groomers into position as shown.

Reposition bottom plate and secure with 4 Phillips head screws.

Powered hand tool

(some models only)

Agitator brush roll replacement

When agitator brush roll brushes are worn, the brush roll should be replaced. Ask for HOOVER part No. 48414150.

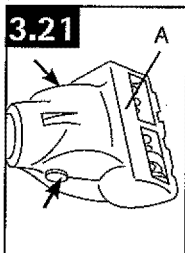

How to replace

1. Remove tool from hose and turn it so bottom faces up. Press the latches on either side of tool and remove bottom plate (A).

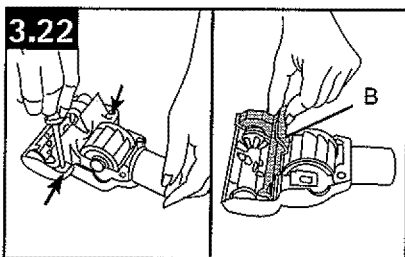

2. Unscrew the two Phillips screws and remove belt guard (B).

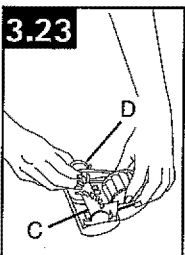

3. Remove agitator including end plates (C) and discard.

4. Inspect belt to ensure that it is in good condition. If belt is cracked, gouged or broken, replace it (see following section).

5. Insert brush roll through belt and position belt over gear teeth (D) on brush roll.

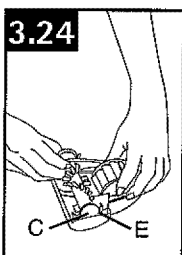

6. With curved ends down, slide end plates (C) of brush roll into slots (E) on tool.

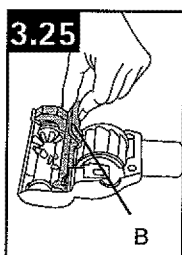

7. Replace belt guard (B) making sure not to pinch brush bristles in guard. Turn agitator, making sure it rotates freely.

Replace and tighten screws.

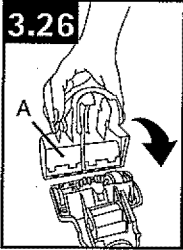
3.26

8. To replace bottom plate (A), insert the four tabs on edge of bottom plate into slots on front of tool.

Pivot bottom plate down and snap closed.

Powered hand tool

Belt replacement

Inspecting the belt

The powered hand tool belt is designed to last a long time and is not normally replaced. However, if the belt is cracked, gouged or broken, it should be replaced.

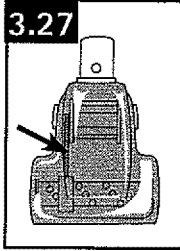

The belt can be seen through the top of the nozzle or by removing the bottom plate and belt guard (Figs. 3-21 and 3-22).

Replacing belt

When replacing belt, ask for HOOVER part No. 38528037.

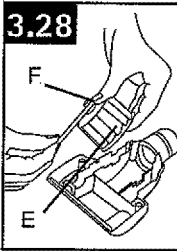
3.28

1. Remove bottom plate, belt guard and brush roll as described in Figs. 3-21 through 3-23.

2. Grasp turbine (E) and pull firmly to remove.

3. Remove belt from turbine pulley (F). Replace with new belt.

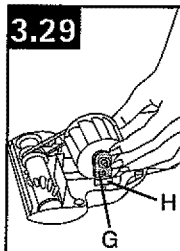
3.29

4. With flat sides of turbine retainers (G) pointing down, slide retainers into grooves (H) in tool housing and snap into place.

5. Replace brush roll, belt guard, and bottom plate as described in Figs. 3-23 through 3-26.

Lubrication

The motor is equipped with bearings that contain sufficient lubrication for the life of the motor. The addition of lubricant could cause damage. **Therefore, do not add lubricant to motor bearings.**

The agitator is equipped with two ball bearings that should be lubricated periodically by a Hoover Sales and Service Center or an Authorized Hoover Warranty Service Dealer (Depot).

Thermal protector

An internal thermal protector has been designed into your cleaner to protect it from overheating.

When the thermal protector activates, the cleaner will stop running. If this happens, proceed as follows:

1. Turn the cleaner OFF and disconnect it from the electrical outlet.
2. Check dirt cup pre-filter, HEPA cartridge filter and secondary and final filters for dirt accumulation.

3. Refer to "Clearing blockages" section.
4. When cleaner is unplugged and the motor cools for 30 minutes, the thermal protector automatically resets and cleaning may continue.

If the thermal protector continues to activate after following the above steps, your cleaner may need servicing (see "Service" section).

Service

To obtain approved HOOVER service and genuine HOOVER parts, locate the nearest Hoover Sales and Service Center or Authorized Hoover Warranty Service Dealer (Depot) by:

- checking the Yellow Pages under "Vacuum Cleaners - Household" OR -
- calling 1-800-944-9200 for an automated referral of authorized service outlet locations (U.S. only) OR -
- checking the Service section of Hoover Inc., on-line at www.hoover.com

Do not send your cleaner to Hoover Inc. in Glenwillow for service, this will only result in delay.

If further assistance is needed, contact The Hoover Consumer Response Center, Phone: 1-800-263-6376.

In Canada, contact Hoover Canada, Etobicoke, Ontario M8W 3R9 Phone: 1-800-263-6376.

Always identify your cleaner by the complete model number when requesting information or ordering parts. (The model number appears on the bottom of the cleaner.)

4. If you have a problem

If a minor problem occurs, it usually can be solved quite easily when the cause is found by using the check list below.

PROBLEM	POSSIBLE CAUSE	POSSIBLE SOLUTION
Cleaner won't run	Not firmly plugged in	Plug unit in firmly
	No voltage in wall plug	Check fuse or breaker
	Blown fuse or tripped breaker	Replace fuse or reset breaker
	Thermal protector activated	Allow cleaner to cool for 30 minutes (this will reset the thermal protector)
Cleaner won't pick up	Broken or worn belt	Replace belt
	Agitator brush roll worn	Replace brush roll
	Dirt cup full	Empty dirt cup
	Incorrect carpet height setting	Move nozzle control knob to lower setting
	Blockage in air flow passage	Clear blockage
	HEPA cartridge filter clogged	Clean HEPA cartridge filter by either tapping the side of the dirt cup or removing the cartridge filter as described in the "Filter assembly" section.
	Pre-filter clogged	Clean pre-filter as described in "Filter assembly" section.
	Dirt cup not properly installed and latched	Position dirt cup properly and lock latch (Fig. 3-4).
Dirt cup lid not positioned properly or missing	Ensure that dirt cup lid is properly positioned.	
Filter assembly not assembled properly	Ensure that filter assembly is positioned properly (Figs. 3-4 to 3-6).	
Cleaner hard to push	Incorrect carpet height setting	Move nozzle control knob to a higher setting
Cleaning tools won't pick up	Cleaner handle not in upright position	Ensure that cleaner handle is locked in upright position.
	Blockage in hose	Clear blockage.
Visible dirt leaking through final filter	Filter assembly not installed properly	Remove filter assembly from dirt cup and ensure that HEPA cartridge filter is properly attached to pre-filter screen and that entire filter assembly is properly repositioned inside dirt cup. (Figs. 3-1 through 3-6).
Dirt inside dirt cup stops spinning		Note: Heavy debris may settle to the bottom of the dirt cup and prevent the dirt from spinning without affecting cleaning performance. The cleaner can continue to be used even if the dirt is not spinning inside the dirt cup. However, if the dirt does stop spinning AND there is a noticeable decrease of performance, check the items under "Cleaner won't pick up."

PROBLEM	POSSIBLE CAUSE	POSSIBLE SOLUTION
Powered hand tool (some models) brush roll won't turn	Too much pressure being applied to tool	Continue using tool applying light pressure.
	Blockage in turbine channel	Remove blockage.
	Broken or worn belt	Replace belt
Smoky/burning smell detected	Low cleaner suction	Check items under "Cleaner suction low"
	Belt broken or stretched	Replace agitator brush roll belt as described in Figs. 3-13 through 3-23 in the Maintenance section.

Clearing blockages

Disconnect cleaner from electrical outlet.

Low suction or pick up may be due to a blockage in the system. Refer to the following steps to check for blockages continuing with each step until the blockage is found:

A. If a blockage occurs during floor cleaning:

Turn cleaner OFF and disconnect from electrical outlet.

1. Check fullness of dirt cup and filter assembly; empty cup and clean filters if needed.

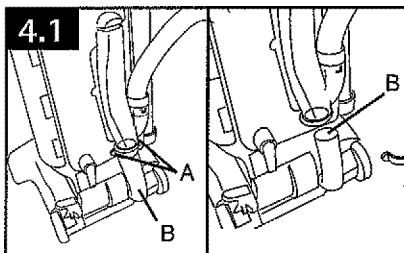

Check dirt duct

2. Remove screws on lower back of cleaner handle (A) and remove lower dirt duct (B).
3. Clear blockage from dirt duct sections.

Checking under bottom plate

4. Turn cleaner OFF and unplug.

5. Remove bottom plate, belt and agitator (see "The belt" section).

Look into opening (C) for blockages and remove.

6. Remove agitator shield (see Fig. 3-16) and remove any loose debris which may have accumulated under it.

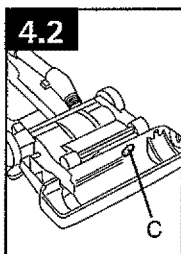

B. If a blockage occurs during tool use:

Turn cleaner OFF and disconnect from electrical outlet.

1. Look into hose end and remove any blockage.
2. Check lower dirt duct for blockage (Fig. 4-1).

C. If a blockage occurs during powered hand tool use (some models only):

1. Disconnect powered hand tool from hose. Remove bottom plate, belt guard and turbine as described in

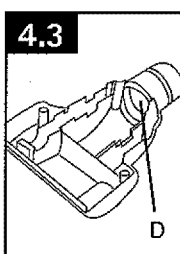

Figs. 3-21, 3-22 and 3-29.

Remove any blockage from turbine channel (D).

Replace belt turbine, brush roll, belt guard and bottom plate.

Parts and Accessories MAIL ORDER FORM

Detach this section and mail to:

Hoover, Inc.

7005 Cochran Road • Glenwillow, Ohio • 44139

Attn: Sales & Service Center

Item Description	Part No.	Qty/Pk	Price/Pk	Qty	Total
HEPA Cartridge Filter	40140201	1	\$ 24.99		
Flat Belt	40201160	2	\$ 3.99		
Secondary Filter	38762008	1	\$ 1.99		
Final Filter	40110006	2	\$ 9.99		
Headlight Bulb	27313101	1	\$ 2.49		
Extention Wand	38634078	1	\$ 6.49		
Furniture Nozzle	38614045	1	\$ 4.99		
Crevice Tool -Short	38617033	1	\$ 2.99		
Agitator	48414132	1	\$ 21.99		
Crevice Wand -Long	38617031	1	\$ 4.99		
Dusting Brush	43414197	1	\$ 5.99		
Extra Reach Hose	43434047	1	\$ 31.19		
Edge Groomer	39511018	1	\$ 1.99		
Powered Hand Tool	49124044	1	\$ 35.99		
TOTAL MERCHANDISE					\$
APPLICABLE STATE TAX +					\$
SHIPPING & HANDLING +					\$ 7.50
TOTAL COST					\$

Ship to: (please print clearly)

Name _____

Street _____ City _____ State _____ Zip _____

Payment Method:

Check or Money Order made payable to: Hoover, Inc.

Visa Mastercard Discover

Number _____ Exp. Date _____

Name on Card _____ Day Phone () _____

Signature (req.) _____

Replacement parts and accessory items may be purchased from your Authorized Hoover Dealer, Leading Retailers, Hoover Sales & Service Centers, on-line at www.hoover.com, or by completing this order form.

Mail orders limited to U.S. residents only. In Canada, please call 1-800-263-6376 OR on-line at hoover.ca

Please allow 3-4 weeks for delivery.

Parts and Accessories
RETAIN THIS SECTION FOR YOUR RECORDS

Item Description	Part No.	Qty/Pk	Price/Pk	Qty	Total
HEPA Cartridge Filter	40140201	1	\$ 24.99		
Flat Belt	40201160	2	\$ 3.99		
Secondary Filter	38762008	1	\$ 1.99		
Final Filter	40110006	2	\$ 9.99		
Headlight Bulb	27313101	1	\$ 2.49		
Extention Wand	38634078	1	\$ 6.49		
Furniture Nozzle	38614045	1	\$ 4.99		
Crevice Tool -Short	38617033	1	\$ 2.99		
Agitator	48414132	1	\$ 21.99		
Crevice Wand -Long	38617031	1	\$ 4.99		
Dusting Brush	43414197	1	\$ 5.99		
Extra Reach Hose	43434047	1	\$ 31.19		
Edge Groomer	39511018	1	\$ 1.99		
Powered Hand Tool	49124044	1	\$ 35.99		
TOTAL MERCHANDISE				\$	
APPLICABLE STATE TAX +				\$	
SHIPPING & HANDLING +				\$ 7.50	
TOTAL COST				\$	

Order Date _____ Received Date _____



Manual del usuario

Instrucciones de funcionamiento y mantenimiento

www.hoover.com

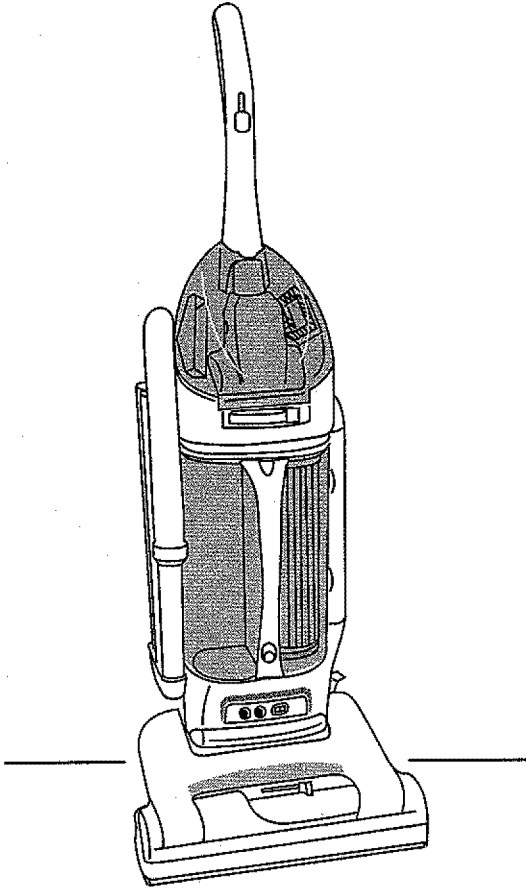

Por favor, lea este manual antes de hacer funcionar su producto Hoover®.

Gracias por haber elegido un producto HOOVER®.

Anote los números completos de modelo y serie en los espacios provistos.

Modelo _____

Número de serie _____

Consejo: Adjunte su recibo de compra a este manual del usuario. Para obtener el servicio de garantía de compra de su producto HOOVER, es posible que se requiera la verificación de la fecha de compra.

Asegúrese de completar y devolver la tarjeta de registro del producto que se incluye con su aspiradora.

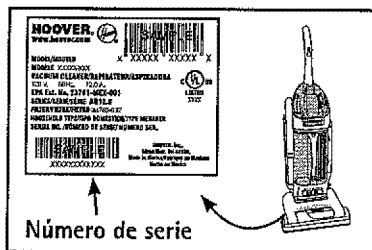

Número de serie

Índice

Medidas de seguridad importantes	3
Ensamblaje de la aspiradora	4
Contenido de la caja	4
Funcionamiento	5
Descripción de la aspiradora	5
Indicador <i>Dirt FINDER™</i> integrado	6
Accesorios de limpieza	8
Mantenimiento	9
Vaciado del depósito para polvo	9
Limpieza de filtros	10
Protector térmico	16
Reemplazo de la luz delantera	12
Reemplazo de la correa	12
Reemplazo del rodillo de escobillas del agitador	13
Reemplazo de los limpiadores de bordes	14
Reemplazo del accesorio de mano turboaccionado	14
Rodillo de las escobillas del agitador	14
Reemplazo de la correa del accesorio de mano turboaccionado	15
Lubricación	15
Servicio autorizado	16
Si tiene un problema	17
Eliminación de obstrucciones	18
Formulario para pedido por correo de piezas y accesorios	19

Si necesita ayuda:

Visite nuestro sitio web en hoover.com. Siga el enlace del centro de servicio para encontrar el centro de servicio más cercano o llame al 1-800-944-9200 para que le la ubicación de manera automática la ubicación de los centros autorizados de servicio (únicamente en los EE. UU.) o llame al 1-800-263-6376 para hablar con un representante del Centro de atención al cliente, de lunes a viernes, de 8 a.m. a 7 p.m., hora del Este.

No devuelva este producto a la tienda.

Esta aspiradora para alfombras está diseñada para uso doméstico.

No está diseñada para uso comercial en una casa ni para ningún otro fin comercial.

Haga funcionar la aspiradora para alfombras solamente en el voltaje especificado en la placa de datos, que se encuentra en la parte posterior de la aspiradora. Enchufe la aspiradora para alfombras en una toma de corriente con una conexión a tierra adecuada.

Instrucciones de seguridad importantes

Cuando use un aparato eléctrico, siempre siga las precauciones básicas, que incluyen las siguientes:

LEA TODAS LAS INSTRUCCIONES ANTES DE USAR ESTE APARATO

ADVERTENCIA: Para reducir el riesgo de incendio, choque eléctrico o lesiones:

- No use este aparato en lugares al aire libre ni en superficies húmedas.
- Se requiere una supervisión estricta cuando este aparato es usado por niños o cerca de estos. No permita que la aspiradora se utilice como un juguete ni que funcione sin supervisión en ningún momento.
- No deje el aparato funcionando solo en ningún momento
- Mantenga el cabello, la ropa holgada, los dedos de las manos, los pies y todas las partes del cuerpo fuera de las aberturas, el agitador giratorio y otras piezas en movimiento.
- No aspire ningún objeto que se esté quemando o que emita humo, como cigarrillos, fósforos o cenizas calientes.
- No use este aparato para aspirar materiales inflamables o combustibles, como gasolina o restos de madera lijada, ni lo use en áreas donde dichos materiales pudieran estar presentes.
- Siempre apague este aparato antes de conectar o desconectar la manguera.
- Desenchufe la aspiradora antes de conectar el accesorio de mano turboaccionado.
- No use este aparato sin el depósito para polvo ni los filtros colocados en su lugar. Vacíe el depósito y limpie el filtro frecuentemente al aspirar materiales muy finos, como talco.
- Tenga especial cuidado al limpiar escaleras.
- No coloque ningún objeto en las aberturas. No use este aparato con ninguna abertura obstruida; manténgalo libre de suciedad, pelusa, cabello o cualquier objeto que pueda reducir el flujo de aire.
- Siempre desconecte el cordón de la toma de corriente eléctrica antes de realizar el servicio de la aspiradora.
- Siempre desconecte la aspiradora cuando no la está usando. Apague todos los controles antes de desconectarla.
- Desenchufe la aspiradora cuando no la utilice. Apague todos los controles antes de desenchufarla.
- No la desenchufe tirando del cordón. Para desenchufarla, tome el enchufe, no el cordón. Nunca manipule el enchufe ni el aparato con las manos húmedas.
- No se recomienda el uso de un cordón de extensión.
- No use este aparato con un cordón o enchufe dañado. Si el aparato no está funcionando adecuadamente, se dejó caer, se dañó, se dejó a la intemperie, o se dejó caer dentro del agua, llévelo a un Centro de ventas y de servicio de Hoover o a un Concesionario autorizado de servicio de garantía de Hoover (Depot).
- No tire del cordón ni traslade el aparato jalando del cordón, ni tampoco lo use como manija; no cierre la puerta cuando el cordón está atravesado ni tire de este alrededor de bordes o esquinas filosos. No haga funcionar el aparato encima del cordón. Mantenga el cordón lejos de superficies calientes.
- Use la aspiradora únicamente con el fin para el cual fue diseñada, como se describe en las instrucciones. Use solo los accesorios recomendados por Hoover; el uso de otros accesorios puede ser peligroso.
- Sujete el enchufe cuando enrolle el cordón en la bobina. No permita que el enchufe dé latigazos al enrollarlo.

ADVERTENCIA:

- Este producto contiene sustancias químicas reconocidas por el estado de California como causantes de cáncer y toxicidad reproductiva. Lávese las manos después de manipular el producto.
- No haga funcionar la aspiradora descalzo ni cuando use sandalias o calzado que dejen al descubierto los dedos de los pies.
- Evite aspirar objetos duros y filosos con la aspiradora, ya que pueden dañarla.

¡Guarde estas instrucciones!

1. Ensamblaje de la aspiradora

Contenido de la caja

- A. Sección del mango
- B. Cuerpo de la aspiradora
- C. Manguera, accesorios de limpieza y tubos (vienen embalados con la aspiradora). El accesorio para hendiduras corto está disponible únicamente con algunos modelos.
- D. Accesorio de mano turboaccionado (algunos modelos)

Retire todas las piezas de la caja e identifique cada artículo que se muestra. Asegúrese de contar con todas las piezas antes de desechar el embalaje.

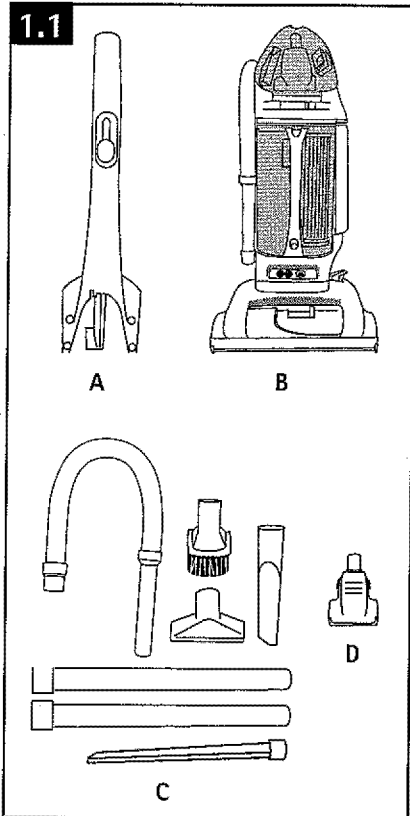

Colocación del mango

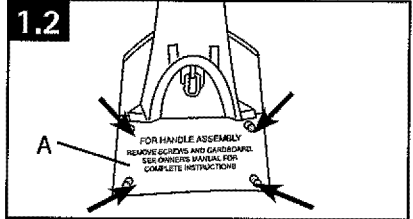

Desconecte la aspiradora de la toma de corriente eléctrica.

Retire el cartón (A) y los tornillos de la sección del mango. Deseche el cartón.

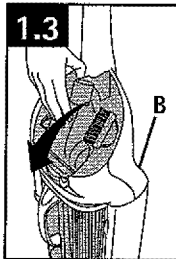

Abra la tapa de accesorios en el cuerpo de la aspiradora (B). Retire el accesorio de mano turboaccionado (algunos modelos).

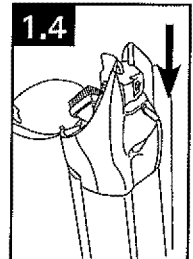

Asegúrese de que el interruptor esté en la posición OFF.

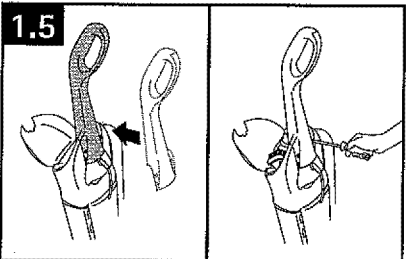

Deslice la sección del mango sobre la parte posterior del mango. Empuje los tornillos para introducirlos en los agujeros de la parte posterior del mango. Apriete bien los tornillos con un destornillador Phillips.

Retire el accesorio de mano turboaccionado (algunos modelos) de la bolsa de plástico y vuelva a colocarlo en el área de almacenamiento del accesorio.

2. Modo de uso

Descripción de la aspiradora

Haga funcionar la aspiradora para alfombras solamente en el voltaje especificado en la placa de datos.

1. Mango
2. Interruptor de encender/apagar
3. Tapa de accesorios
4. Escobilla para polvo
5. Accesorio de mano turboaccionado* o Accesorio para hendiduras* (según el modelo)
6. Boquilla para muebles
7. Traba del depósito para polvo
8. Tapa del depósito para polvo
9. Depósito para polvo
10. Mango del depósito para polvo
11. Filtro del cartucho HEPA
12. Prefiltro
13. Filtro final
14. Pedal para soltar el mango de tres posiciones:
Pise la palanca para bajar el mango a la posición de funcionamiento o a la posición baja.
15. Perilla de control de la boquilla: Deslice la perilla a la posición correcta para la altura de la alfombra que está aspirando.
16. Protector para muebles
17. Luz delantera
18. Pantalla *DirtFINDER™*
19. Interruptor de sensibilidad *DirtFINDER™* integrado*
20. Limpiadores de bordes
21. Manguera
22. Soporte de la manguera
23. Ganchos para el cordón: Envuelva el cordón alrededor de los ganchos para guardarlo.
El gancho superior gira hacia la derecha o la izquierda para soltar el cordón fácilmente.
24. Mango de transporte
25. Tubo de extensión
26. Tubo para hendiduras*: se guarda en el tubo posterior.

*Únicamente algunos modelos

Esta aspiradora para alfombras está diseñada para uso doméstico. No está diseñada para uso comercial en una casa ni para ningún otro fin comercial.

Enchufe polarizado

Para disminuir el riesgo de choque eléctrico, este aparato tiene un enchufe polarizado (una patilla es más ancha que la otra). Este enchufe podrá usarse en una toma de corriente polarizada, de una sola manera. Si el enchufe no encaja completamente en la toma de corriente, colóquelo al revés. Si aun así no encaja, comuníquese con un electricista calificado para que instale la toma de corriente adecuada. No haga ningún tipo de modificación al enchufe.

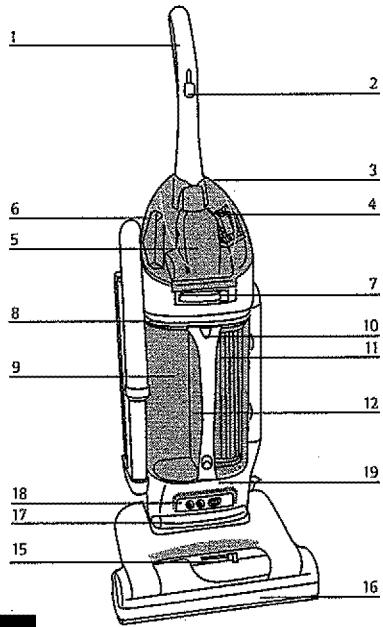

2.1

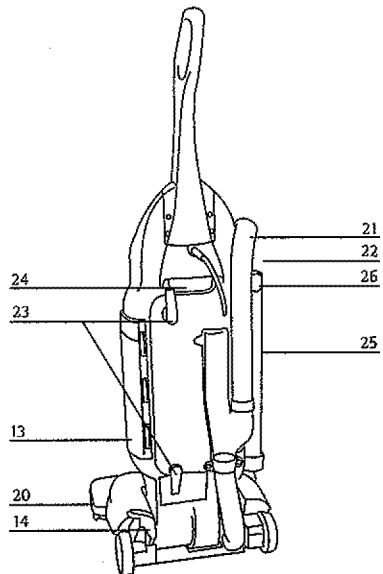

Interruptor de encender/apagar

Enchufe el cordón en la toma de corriente eléctrica.

Para encender la aspiradora, empuje el interruptor hacia arriba.

Para apagar la aspiradora, empuje el interruptor hacia abajo.

Traslado de la aspiradora

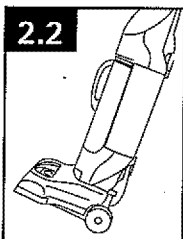

Para mover su aspiradora de una habitación a otra, coloque el mango en posición vertical, incline la aspiradora hacia atrás, sobre las ruedas traseras y empuje hacia adelante.

Transporte de la aspiradora

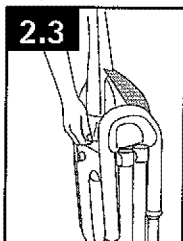

También es posible mover la aspiradora utilizando el mango de transporte.

Posiciones del mango

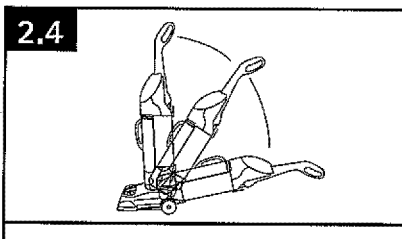

El mango de su aspiradora tiene tres posiciones: vertical, para guardarla y usar los accesorios de limpieza; posición de funcionamiento, para uso general sobre alfombras de pared a pared y pisos; baja, para aspirar debajo de muebles de poca altura. Pise la palanca para bajar el mango.

Indicador Dirt FINDER™ integrado (disponible en algunos modelos)

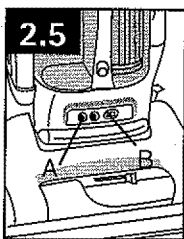

de suciedad, en especial, suciedad incrustada.

Para avisarle que el indicador *DirtFINDER™* está listo, se enciende una luz roja al encender por primera vez la aspiradora. Después de algunos segundos, la luz roja se apaga, y se enciende la luz verde. En ese momento, se puede comenzar con la limpieza.

La luz verde permanece encendida durante la limpieza, excepto cuando el detector detecta que se está aspirando una mayor cantidad de suciedad; luego, se enciende la luz roja.

Mediante luces verdes y rojas (A), el sistema *DirtFINDER™* alerta al usuario sobre las áreas de la alfombra que necesitan más limpieza. Detecta cuando se está retirando una mayor cantidad de partículas de suciedad, en especial, suciedad incrustada.

Cuando se enciende la luz roja, debe realizar pasadas adicionales de limpieza en el área hasta que la luz cambie a verde.

- Es posible que la luz roja rara vez se encienda durante la limpieza. Esto significa que su aspiradora está aspirando principalmente suciedad y pelusa finas de la superficie que el sistema probablemente no detecta, o que la alfombra está, en líneas generales, limpia. Para aumentar la sensibilidad a la suciedad del indicador, ajuste el interruptor (B) en la posición "Hi" (Alto).
- En otros casos, es posible que la luz roja permanezca encendida durante un periodo considerable de tiempo. Esto significa que la alfombra contiene un alto nivel de suciedad que está siendo retirada por la aspiradora. Para reducir la sensibilidad a la suciedad del indicador, ajuste el interruptor en la posición "REG." (Regular).

Ajuste de la altura de la alfombra

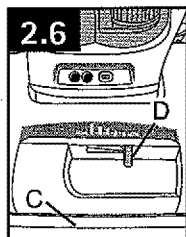

La limpieza de las alfombras de pared a pared y de área se realiza en la boquilla (C).

Cuando sea necesario elevar y bajar la boquilla para limpiar alfombras de distintos espesores, deslice la perilla de control de la boquilla (D) a la posición deseada.

Posición del mango

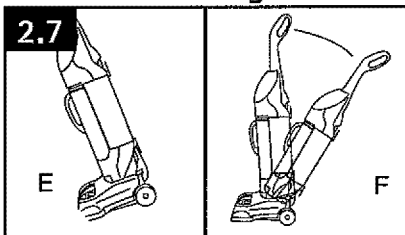

Para poder deslizar la perilla con más facilidad, coloque el mango en posición vertical e incline la aspiradora hacia adelante (E).

La boquilla no se moverá a la posición ajustada hasta que se baje el mango de la aspiradora a la posición de funcionamiento (F).

Posiciones



Para obtener el máximo rendimiento de limpieza, se recomiendan las siguientes posiciones, según la altura de la alfombra.

- Posición más baja: para piso sin alfombra y todo tipo de alfombras

Nota: Si le cuesta mucho empujar la aspiradora, deslice la perilla a la siguiente posición más alta.

- Posiciones más altas: para alfombras de gran espesor, donde se desea reducir el esfuerzo al empujar y, a la vez, mantener una buena limpieza.

Limpieza de alfombras de área livianas y flexibles

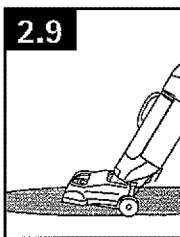

Párese sobre un extremo de la alfombra y mueva la aspiradora hacia el otro extremo o borde.

Antes de llegar al borde, empuje el mango hacia abajo. Esto levantará la boquilla (parte delantera de la aspiradora) e impedirá que la alfombra se pegue a la aspiradora.

Continúe levantando la boquilla para que, cuando llegue al borde, esté completamente separada de la alfombra. Mueva la aspiradora hacia atrás para comenzar nuevamente, baje la boquilla y haga únicamente pasadas hacia adelante.

Limpieza de bordes

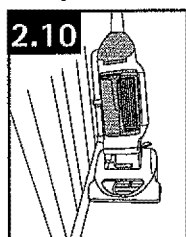

Se proporcionan limpiadores de bordes especiales en ambos lados de la boquilla para retirar la suciedad en la alfombra, cerca de zócalos y muebles.

Guíe cualquiera de los lados de la boquilla en forma paralela al borde de la alfombra o el mueble.

Limpieza de escaleras

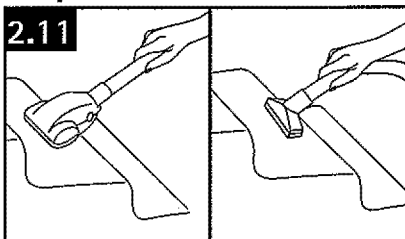

Use la manguera y el accesorio de mano turboaccionado (algunos modelos), o la boquilla para muebles para limpiar las escaleras. Limpie de abajo hacia arriba.

Al utilizar accesorios para limpieza, el agitador continuará girando.

ADVERTENCIA: Para evitar lesiones personales o el desgaste innecesario de la alfombra, y evitar que la aspiradora se caiga, siempre colóquela al pie de la escalera.

Cómo colocar la tapa de accesorios

La tapa de accesorios ha sido diseñada con una función "desprendible" que permite que se suelte si se empuja demasiado para abrirla.

Para volver a colocarla, alinee las bisagras de la tapa con las ranuras en los costados del área de almacenamiento del accesorio.

Empuje la tapa hacia abajo para dejarla en su lugar.

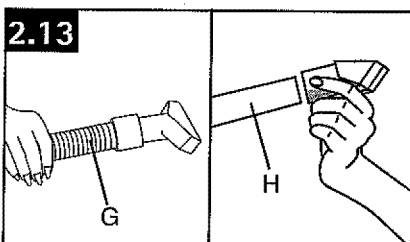
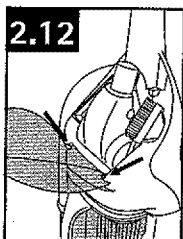

Conexión del tubo y de los accesorios

Conecte el accesorio o el tubo a la manguera (G).

Conecte el segundo tubo o accesorio al tubo (H) empujándolo con fuerza sobre el tubo.

Gire el tubo o el accesorio levemente para apretar o aflojar la conexión.

Cómo limpiar los accesorios

Para limpiar la manguera y el accesorio de mano turboaccionado, limpie la suciedad con un paño humedecido con detergente suave. Enjuague con un paño húmedo.

No sumerja el accesorio de mano turboaccionado en agua.

Los accesorios de limpieza pueden lavarse en agua tibia con detergente. Enjuáguelos y déjelos secar al aire libre antes de usarlos.

Accesorios de limpieza

Los accesorios permiten limpiar superficies que están a mayor altura que el piso y llegar a áreas difíciles de limpiar.

El mango debe estar en posición vertical para usar los accesorios.

ADVERTENCIA: El agitador continúa girando mientras el mango de la aspiradora está en posición vertical. Evite inclinar la aspiradora o apoyarla sobre un mueble, alfombras de área con flecos o escaleras alfombradas durante el uso del accesorio.

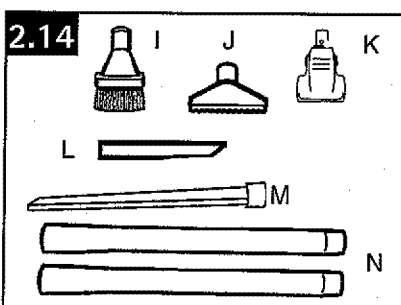

Selección del accesorio apropiado

I. La escobilla para polvo puede usarse para muebles tallados, superficies de las mesas, libros, lámparas, accesorios de iluminación, persianas venecianas, zócalos, postigos de ventanas y rejillas de ventilación.

J. La boquilla para muebles puede usarse para muebles tapizados, cortinajes, colchones, prendas de vestir, interiores de automóviles y escaleras alfombradas.

K. El accesorio de mano turboaccionado* puede usarse para muebles tapizados, escaleras alfombradas y lugares de difícil acceso.

L. El accesorio para hendiduras* puede usarse en lugares estrechos, esquinas y en bordes de sitios como cajones de cómodas, muebles tapizados, escaleras y zócalos.

M. El tubo para hendiduras* puede usarse en lugares estrechos, esquinas y en bordes de sitios como cajones de cómodas, muebles tapizados, escaleras y zócalos. También puede usarse para alcanzar mayor longitud con la escobilla para polvo y/o el tubo de extensión.

N. Los tubos se usan para alargar la manguera. Úselos con cualquiera de los accesorios antes mencionados.

*algunos modelos

Manguera con alcance adicional Extra Reach*

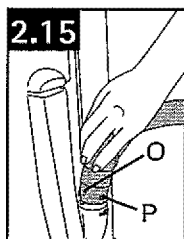

Empuje el interruptor de encender/apagar a la posición OFF. Retire la manguera regular de la aspiradora. Alinee el extremo de la manguera de alcance adicional con las proyecciones (O) sobre las ranuras (P) en el conducto para el polvo.

Deslice la manguera en (P) y gire la manguera para que quede fija en su lugar. (Para desconectar la manguera, invierta el procedimiento). Conecte los tubos o accesorios al otro extremo de la manguera.

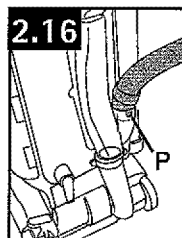

*Disponible a un costo adicional, si no viene incluida con su aspiradora.

3. Mantenimiento

Familiarícese con estas tareas de mantenimiento en el hogar ya que el uso y cuidado apropiados de su aspiradora asegurarán una limpieza continuamente eficaz.

Depósito para polvo

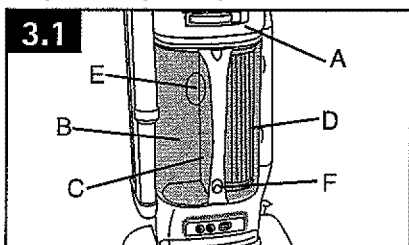

El conjunto del depósito para polvo está formado por las siguientes piezas:

- Tapa (A)
- Depósito para polvo (B)
- Prefiltro (C)
- Filtro del cartucho HEPA (D)
- Abertura de entrada para polvo (E)
- Botón para soltar la puerta inferior (F)

Durante el funcionamiento de la aspiradora, la rejilla del prefiltro impide que los residuos más grandes ingresen en la cámara del filtro del cartucho HEPA. Estos residuos más grandes se recolectan en el lado izquierdo del depósito para polvo. El filtro del cartucho HEPA recolecta partículas finas que han atravesado la rejilla del prefiltro.

Cuándo vaciarlo

Se recomienda vaciar el depósito para polvo antes de que la suciedad llegue hasta la abertura de entrada para polvo, en la parte posterior del depósito para polvo (Fig. 3-1), o después de cada uso, si así lo prefiere.

ADVERTENCIA: Los materiales muy finos, como talco facial o maicena, pueden sellar el filtro o provocar pérdida de succión. Cuando use la aspiradora para este tipo de suciedad, vacíe el depósito y limpie los filtros con frecuencia.

Cómo vaciarlo

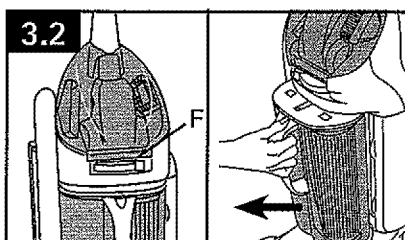

Desconecte la aspiradora de la toma de corriente eléctrica. No use la aspiradora sin el depósito para polvo ni los filtros colocados en su lugar.

Empuje la traba (F) hacia la izquierda para abrirla.

Levante el depósito levemente y tire directamente hacia afuera para retirarlo de la aspiradora.

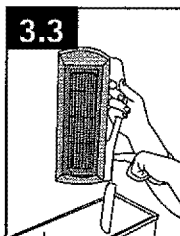

Sujete el depósito para polvo sobre el recipiente de basura. Para vaciar el depósito para polvo, presione el botón para soltar la puerta inferior del depósito para polvo. Golpee el costado del depósito para retirar los residuos. Cierre la puerta inferior con fuerza para trabarla.

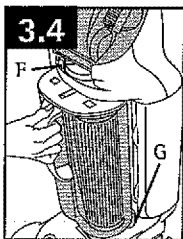

3.4
Deslice el depósito directamente en la cavidad. El fondo del depósito se apoya detrás de las acanaladuras, en el fondo de la cavidad de la aspiradora (G).

Empuje la traba (F) hacia la derecha para que quede fija en su lugar.

Conjunto del filtro

El filtro del cartucho HEPA y el prefiltro permiten que la suciedad se desprenda fácilmente.

Golpear el costado del depósito para polvo, como se describe en "Cómo vaciar el depósito para polvo", debería retirar suficiente suciedad y partículas finas del filtro del cartucho HEPA y del prefiltro.

También es posible retirar el conjunto del filtro para realizar una limpieza adicional.

Cómo limpiar el conjunto del filtro

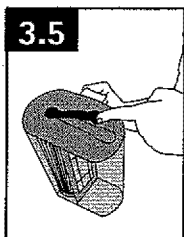

3.5
Retire el depósito para polvo, como se describe en "Cómo vaciar el depósito para polvo".

Levante la manivela que se encuentra en la parte superior del depósito para polvo, en la tapa.

Sujete el depósito para polvo sobre el recipiente de basura. Para abrir el depósito para polvo, presione el botón para soltar la puerta inferior del depósito para polvo. Gire la manivela hasta que el filtro esté limpio.

Cierre la puerta inferior con fuerza para trabarla antes de volver a colocar el depósito para polvo en la unidad.

Nota: También es posible retirar el filtro del depósito para polvo y limpiarlo. Para ello, abra la tapa superior y retire el filtro y el conjunto del prefiltro. Sujete el filtro sobre el recipiente de basura. Golpee el costado del filtro contra el recipiente de basura para retirar los residuos. Vuelva a colocar el filtro y el conjunto del prefiltro en el depósito para polvo. Cierre la tapa con fuerza para trabarla antes de volver a colocar el depósito para polvo en la unidad.

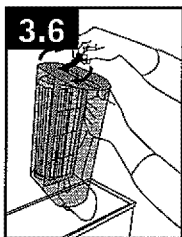

Filtro secundario y filtro final

Limpieza del filtro secundario

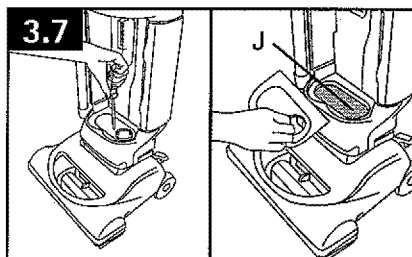

Desconecte la aspiradora de la toma de corriente eléctrica.

El filtro secundario (J), que se encuentra detrás de la rejilla, en el fondo de la cavidad de la aspiradora, protege el motor de las partículas de suciedad.

Si el filtro se ensucia, retire el depósito para polvo (Fig. 3-2). Retire el tornillo y tire de la rejilla hacia afuera. Levante el filtro.

Lave el filtro a mano con agua fría y detergente suave, deje secar al aire libre.

Vuelva a colocar el filtro seco, la rejilla y el tornillo. Vuelva a colocar el depósito para polvo.

Si desea reemplazar el filtro, solicite la pieza n° 38762008 de HOOVER.

Limpieza del filtro final

El filtro final ayuda en el proceso de filtración para que el aire limpio regrese a la habitación.

Para retirar este filtro cuando se seca, abra la puerta en el lateral de la aspiradora.

Levante el filtro (K) hacia afuera y lávelo a mano en agua fría con detergente suave.

Deje que el filtro se seque al aire libre y vuelva a colocarlo en el lateral de la aspiradora. Asegúrese de que el lado de color blanco del filtro mire hacia afuera. Cierre la puerta.

Si desea reemplazar el filtro, solicite la pieza n° 40110006 de HOOVER.

No haga funcionar la aspiradora sin ninguno de los filtros en su lugar.

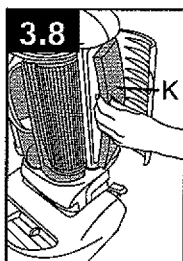

Colocación de la puerta del filtro

La puerta del filtro ha sido diseñada con una función "desprendible" que permite que se suelte si se empuja demasiado para abrirla.

Para volver a colocarla, alinee las bisagras (L) de la tapa con las ranuras en los costados del área del filtro.

Presione la puerta en su lugar.

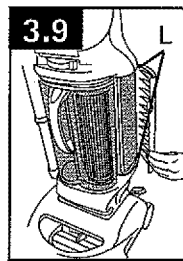

Verifique el protector del agitador

Dado que su aspiradora tiene una alta capacidad de aspiración, recomendamos fuertemente que averigüe si se han acumulado residuos debajo del protector del agitador cada vez que limpie los filtros.

Retirar los residuos debajo del protector ayuda a mantener la excelente capacidad de aspiración y succión de su aspiradora. Retire los residuos de la siguiente manera:

1. Desconecte la aspiradora de la toma de corriente eléctrica.
2. Verifique si se ha acumulado suciedad retirando la placa inferior (Fig. 3-13) y el agitador (Fig. 3-14), y levantando el protector del agitador (Fig. 3-16).
3. Retire cualquier residuo y vuelva a colocar el protector, el agitador y la placa inferior (Fig. 3-16 a 3-18).

Reemplazo de la luz delantera

Desconecte la aspiradora de la toma de corriente eléctrica.

Qué comprar

Esta aspiradora utiliza una bombilla de base en cuña, de 12 voltios, tipo 912; pieza n° 27313101 de Hoover.

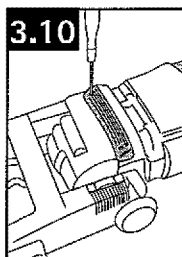

Retiro de la lente

Desconecte la aspiradora de la toma de corriente eléctrica.

Con un destornillador, retire los dos tornillos, como se muestra, y levante la lente.

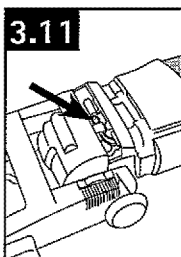

Instalación de la bombilla

Extraiga la bombilla usada directamente de su receptáculo. Empuje la nueva bombilla directamente en su receptáculo hasta que quede fija en su lugar.

No se requiere demasiada fuerza.

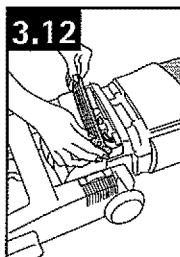

Reemplazo de la lente

Vuelva a colocar la lente y asegúrela con dos tornillos.

Reemplazo de la correa

Reemplazo de la correa

La correa de su aspiradora Hoover hace que el agitador gire y es importante para el funcionamiento eficaz de su aspiradora. La correa se encuentra debajo de la placa inferior de la aspiradora y debe verificarse periódicamente para asegurarse de que esté en buenas condiciones.

Cuándo reemplazarla

Desconecte la aspiradora de la toma de corriente eléctrica.

Para verificar la correa, retire la placa inferior, como se muestra en la sección "Cómo reemplazarla". Reemplace la correa si está estirada, cortada o rota.

Qué comprar

Para asegurar un funcionamiento eficaz, use únicamente correas de HOOVER genuinas con su aspiradora. Al comprar una nueva correa, solicite la pieza n° 38528033 de Hoover.

Cómo reemplazarla

Desconecte la aspiradora de la toma de corriente eléctrica.

Coloque el mango en la posición baja y voltee la aspiradora para que la parte inferior quede hacia arriba.

Con un destornillador Phillips, retire los 4 tornillos como se muestra.

Levante la placa inferior (A).

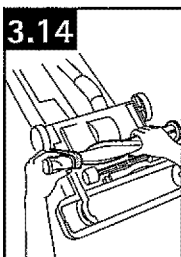
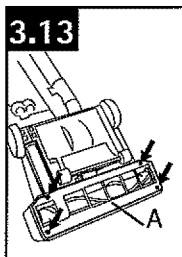

Retiro de la correa

Retire el rodillo de escobillas del agitador y la correa usada.

usada.

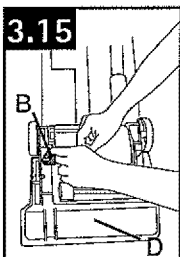

Instalación de una correa nueva

Con la inscripción en la parte exterior de la correa y colocada en la posición que se muestra en la caja, en (D), deslice la nueva correa sobre la polea del motor (B).

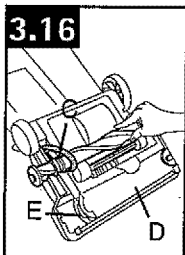

Reemplazo del rodillo de escobillas del agitador

Introduzca el agitador a través de la correa y coloque la correa en la guía de correa (C), en el agitador.

Si el protector del agitador (D) se sale de lugar mientras se reemplaza la correa o el agitador, vuelva a colocarlo según se muestra y preste atención a la colocación de su guía de correa (E).

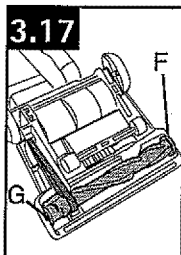

Aseguramiento del agitador

Sujete con fuerza el agitador y colóquelo en posición deslizando primero el extremo opuesto a la correa dentro de la ranura rectangular (F), en el lateral de la aspiradora.

Tire del otro lado del agitador (G) para colocarlo en su lugar.

Gire el agitador y asegúrese de que la correa no esté atorada entre el agitador y el protector del agitador.

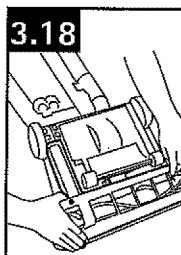

Reemplazo de la placa inferior

Vuelva a colocar la placa inferior y asegúrela con 4 tornillos de cabeza Phillips. Apriete bien los tornillos.

Rodillo de escobillas del agitador

Cuándo reemplazarlo

Cuando las escobillas del agitador están desgastadas, debe reemplazarse el agitador.

Para verificar el estado de las escobillas, desconecte la aspiradora de la toma de corriente eléctrica. Pase el extremo de una tarjeta por la placa inferior mientras gira el agitador. Para mantener una limpieza eficaz, reemplace el agitador si las escobillas no tocan la tarjeta.

Qué comprar

Al comprar un nuevo agitador, solicite la pieza n° 48414132 de HOOVER.

Cómo reemplazarlo

Desconecte la aspiradora de la toma de corriente eléctrica.

Retire la placa inferior, la correa y el

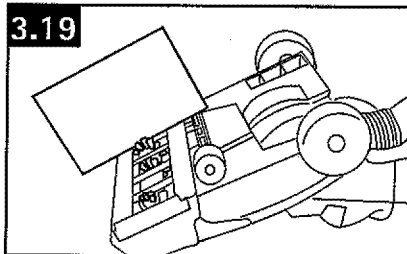

agitador siguiendo las instrucciones incluidas en la sección "Reemplazo de la correa", a partir de la Fig. 3-13.

Deseche el agitador usado.

Continúe siguiendo las instrucciones incluidas en la sección "Reemplazo de la correa" para volver a colocar la correa, el nuevo agitador y la placa inferior.

Los limpiadores de bordes

Cómo reemplazarlos

Los limpiadores de bordes, que se encuentran en ambos lados de la boquilla, deben reemplazarse cuando muestran signos de desgaste.

Qué comprar

Al comprar limpiadores de bordes, solicite la pieza n° 39511018 de HOOVER.

Cómo reemplazarlos

Desconecte la aspiradora de la toma de corriente eléctrica.

Retire la placa inferior, como se describe en la sección "Reemplazo de la correa" (Fig. 3-13).

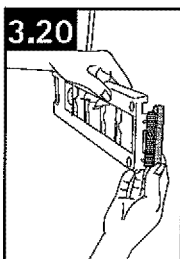

Instalación de limpiadores

Levante ambos limpiadores de bordes usados y deslice limpiadores de bordes nuevos en la posición que se muestra.

Vuelva a colocar la placa inferior y asegúrela con 4 tornillos de cabeza Phillips.

Accesorio de mano turboaccionado (únicamente algunos modelos)

Reemplazo del rodillo de escobillas del agitador

Cuando las escobillas del rodillo de escobillas del agitador están desgastadas, debe reemplazarse el rodillo de escobillas. Solicite la pieza n° 48414150 de HOOVER.

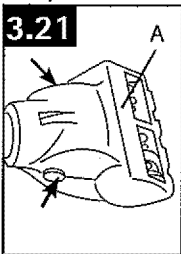

Cómo reemplazarlo

1. Retire el accesorio de la manguera y voltéelo de manera que la parte inferior mire hacia arriba. Presione las trabas a ambos lados del accesorio y retire la placa inferior (A).

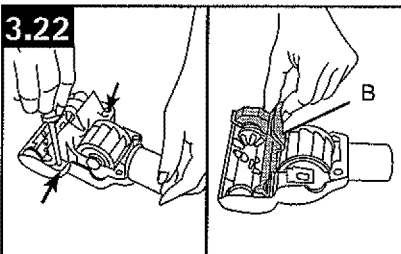

2. Desatornille los dos tornillos Phillips y retire el protector de la correa (B).

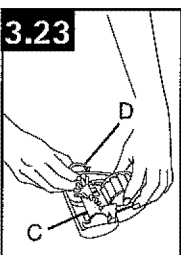

3. Retire el agitador junto con las placas de extremo (C) y deséchelos.

4. Inspeccione la correa para asegurarse de que esté en buenas

condiciones. Si la correa está agrietada, mellada o rota, reemplácela (vea la siguiente sección).

5. Introduzca el rodillo de escobillas a través de la correa y coloque la correa sobre los dientes del engranaje (D) del rodillo de escobillas.

6. Con los extremos curvados hacia abajo, deslice las placas de extremo

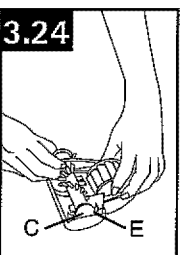

(C) del rodillo de escobillas hacia adentro de las ranuras (E) del accesorio.

7. Vuelva a colocar el protector de la correa (B), asegurándose de

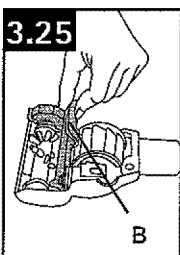

no pellizcar las cerdas de las escobillas en el protector. Gire el agitador para asegurarse de que rote libremente.

Vuelva a colocar los tornillos y apriételes.

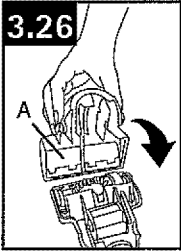

8. Para volver a colocar la placa inferior (A), introduzca las cuatro lengüetas del borde de la placa inferior en las ranuras de la parte delantera del accesorio.

Gire la placa inferior hacia abajo y haga que encaje firmemente.

Accesorio de mano turboaccionado

Reemplazo de la correa

Inspección de la correa

La correa del accesorio de mano turboaccionado ha sido diseñada para una larga duración y, normalmente, no es necesario reemplazarla. Sin embargo, si la correa está agrietada, mellada o rota, se deberá reemplazar.

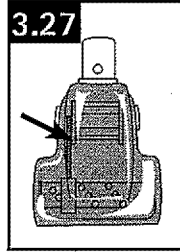

La correa se puede ver a través de la parte superior de la boquilla o retirando la placa inferior y el protector de la correa (Fig. 3-21 y 3-22).

Reemplazo de la correa

Para reemplazar la correa, solicite la pieza n° 38528037 de HOOVER.

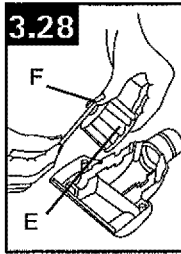

1. Retire la placa inferior, el protector de la correa y el rodillo de escobillas, como se describe en las Fig. 3-21 a 3-23.

2. Sujete la turbina (E) y tire con fuerza para retirarla.

3. Retire la correa de la polea de la turbina (F). Reemplácela con una correa nueva.

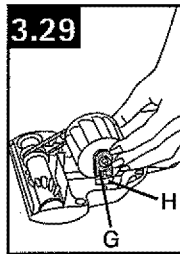

4. Con los lados planos de los dispositivos de retención de la turbina (G) apuntando hacia abajo, deslice los dispositivos de

retención hacia las acanaladuras (H) del compartimento para accesorios y encájelos en su lugar.

5. Vuelva a colocar el rodillo de escobillas, el protector de la correa y la placa inferior, como se describe en las Fig. 3-23 a 3-26.

Lubricación

El motor tiene cojinetes que cuentan con suficiente lubricación para la vida útil del motor. La adición de lubricantes podría causar daños. Por lo tanto, no añada lubricante a ningún cojinete del motor.

El agitador tiene dos cojinetes de bolas que deben lubricarse periódicamente en un Centro de venta y de servicio de Hoover o en un Concesionario autorizado de servicio de garantía de Hoover (Depot).

Protector térmico

Su aspiradora tiene incorporado un protector térmico para impedir el sobrecalentamiento.

Cuando se activa el protector térmico, la aspiradora deja de funcionar. Si esto sucede, proceda de la siguiente manera:

1. Apague la aspiradora y desconéctela de la toma de corriente eléctrica.
2. Verifique si se ha acumulado suciedad en el prefiltro del depósito para polvo, el filtro del cartucho HEPA, el filtro secundario y el filtro final.

3. Consulte la sección "Eliminación de obstrucciones".

4. Cuando la aspiradora está desenchufada, y el motor se enfría durante 30 minutos, el protector térmico se reajusta automáticamente, y es posible continuar pasando la aspiradora.

Si el protector térmico sigue activándose después de efectuar los pasos anteriores, es posible que su aspiradora necesite mantenimiento (vea la sección "Mantenimiento").

Mantenimiento

Para obtener un servicio aprobado de HOOVER y piezas de HOOVER genuinas, encuentre el Centro de ventas y de servicio de Hoover o el Concesionario autorizado de servicio de garantía de Hoover (Depot) más cercanos:

- consultando las Páginas amarillas en la sección "Aspiradoras - uso doméstico" o
- llamando al 1-800-944-9200 para que le indiquen de manera automática la ubicación de los centros autorizados de servicio (únicamente en los EE. UU.) o
- consultando la sección Service (Mantenimiento) de Hoover Inc., en Internet en www.hoover.com

No envíe su aspiradora a Hoover Inc., en Glenwillow para realizar el mantenimiento; esto sólo provocará demoras.

Si necesita recibir más ayuda, comuníquese con el Centro de atención al cliente de Hoover, llamando al: 1-800-263-6376.

En Canadá, comuníquese con Hoover Etobicoke, Ontario M8W 3R9, llamando al: 1-800-263-6376.

Siempre identifique su aspiradora por el número de modelo **completo** al solicitar información o realizar pedidos de piezas. (El número de modelo se encuentra en la parte inferior de la aspiradora).

4. Si tiene un problema

Si se produce un problema menor, por lo general, puede resolverse con bastante facilidad cuando se identifica la causa a partir de la lista de verificación que aparece a continuación.

PROBLEMA	CAUSA POSIBLE	SOLUCIÓN POSIBLE
La aspiradora no funciona	No está bien enchufada	Enchúfela bien
	No hay voltaje en la toma de corriente	Verifique el fusible o el disyuntor
	Fusible quemado o se disparó el disyuntor	Reemplace el fusible o reajuste el disyuntor
	Protector térmico activado	Deje que la aspiradora se enfríe durante 30 minutos (esto reajustará el protector térmico)
La aspiradora no aspira	Correa rota o desgastada	Reemplace la correa
	Rodillo de escobillas del agitador desgastado	Reemplace el rodillo de escobillas
	Depósito para polvo lleno	Vacíe el depósito para polvo
	Posición incorrecta de la altura para alfombras	Coloque la perilla de control de la boquilla en una posición más baja
	Obstrucción del paso del flujo de aire	Elimine la obstrucción
	Filtro del cartucho HEPA tapado	Limpie el filtro del cartucho HEPA golpeando el costado del depósito para polvo o retirando el filtro del cartucho, como se describe en la sección "Conjunto del filtro".
	Prefiltro tapado	Limpie el prefiltro como se describe en la sección "Conjunto del filtro".
	Depósito para polvo no instalado ni trabado correctamente	Coloque el depósito para polvo correctamente y cierre la traba (Fig. 3-4).
Tapa del depósito para polvo no colocada correctamente o faltante	Asegúrese de que la tapa del depósito para polvo esté correctamente colocada.	
Conjunto del filtro no ensamblado correctamente	Asegúrese de que el conjunto del filtro esté colocado correctamente (Fig. 3-4 a 3-6).	
Es difícil empujar la aspiradora	Posición incorrecta de la altura para alfombras	Coloque la perilla de control de la boquilla en una posición más alta
Los accesorios de limpieza no aspiran	El mango de la aspiradora no está en posición vertical	Asegúrese de que el mango de la aspiradora quede fijo en posición vertical.
	Obstrucción en la manguera	Elimine la obstrucción
Suciedad visible que sale a través del filtro final	Conjunto del filtro no instalado correctamente	Retire el conjunto del filtro del depósito para polvo y asegúrese de que el filtro del cartucho HEPA esté conectado correctamente a la rejilla del prefiltro, y todo el conjunto del filtro se haya colocado nuevamente y de manera correcta dentro del depósito para polvo. (Fig. 3-1 a 3-6).
La suciedad dentro del depósito para polvo deja de girar		Nota: Es posible que se asiente gran cantidad de residuos en el fondo del depósito para polvo y que impida que la suciedad gire sin afectar el rendimiento de limpieza. Se puede seguir usando la aspiradora, incluso si la suciedad no gira dentro del depósito para polvo. Sin embargo, si la suciedad deja de girar y se percibe una reducción significativa del rendimiento, verifique los puntos en la sección "La aspiradora no aspira".

PROBLEMA	CAUSA POSIBLE	SOLUCIÓN POSIBLE
El rodillo de escobillas del accesorio de mano turboaccionado (algunos modelos) no gira	Se está aplicando demasiada presión al accesorio	Continúe usando el accesorio aplicando una presión leve.
	Obstrucción en el canal de la turbina	Retire la obstrucción.
	Correa rota o desgastada	Reemplace la correa
	Baja succión de la aspiradora	Verifique los puntos en la sección "Baja succión de la aspiradora".
Se detecta un olor a humo/quemado	Correa rota o estirada	Reemplace la correa del rodillo de escobillas del agitador como se describe en las Fig. 3-13 a 3-23, en la sección Mantenimiento.

Eliminación de obstrucciones

Desconecte la aspiradora de la toma de corriente eléctrica.

La baja succión o aspiración puede deberse a una obstrucción en el sistema. Para averiguar si hay obstrucción, siga los siguientes pasos hasta que encuentre una obstrucción.

A. Si se produce una obstrucción durante la limpieza de los pisos:

Apague la aspiradora y desconéctela de la toma de corriente eléctrica.

1. Verifique el nivel de llenado del conjunto del depósito para polvo y del filtro; vacíe el depósito y limpie los filtros, si es necesario.

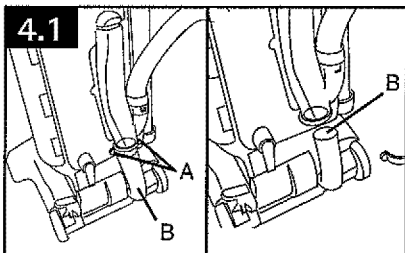

Verifique el conducto para el polvo

2. Retire los tornillos en el área inferior de la parte posterior del mango de la aspiradora (A) y retire el conducto inferior para el polvo (B).
3. Elimine la obstrucción de las secciones del conducto para el polvo.

Verificación debajo de la placa inferior

4. Apague la aspiradora y desconéctela.

5. Retire la placa inferior, la correa y el agitador (vea la sección "Reemplazo de la correa").

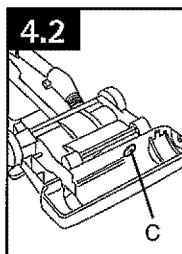

Observe la abertura (C) para verificar si hay obstrucciones y retírelas.

6. Retire el protector del agitador (vea la Fig. 3-16) y retire cualquier residuo suelto que pueda haberse acumulado debajo del agitador.

B. Si se produce una obstrucción durante el uso del accesorio:

Apague la aspiradora y desconéctela de la toma de corriente eléctrica.

1. Observe el extremo de la manguera y retire cualquier obstrucción.

2. Verifique el conducto inferior para el polvo

para verificar si hay obstrucciones (Fig. 4-1).

C. Si se produce una obstrucción durante el uso del accesorio de mano turboaccionado (únicamente algunos modelos):

1. Desconecte el accesorio de mano turboaccionado de la manguera. Retire la placa inferior, el protector de la correa y la turbina, como se describe en las Fig. 3-21, 3-22 y 3-29.

Retire cualquier obstrucción del canal de la turbina (D).

Vuelva a colocar la correa de la turbina, el rodillo de escobillas, el protector

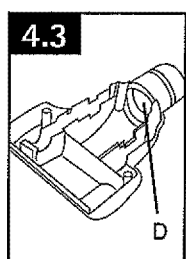

de la correa y la placa inferior.

Piezas y Accesorios FORMULARIO PARA PEDIDO POR CORREO

Desprenda esta sección y envíela por correo a:

Hoover, Inc.

7005 Cochran Road • Glenwillow, Ohio • 44139

Attn: Sales & Service Center

Descripción del artículo	N° de pieza	Cant./Pag.	Precio/Pag.	Cant.	Total
Filtro del cartucho HEPA	40140201	1	\$ 24.99		
Correa plana	40201160	2	\$ 3.99		
Filtro secundario	38762008	1	\$ 1.99		
Filtro final	40110006	2	\$ 9.99		
Bombilla para la luz delantera	27313101	1	\$ 2.49		
Tubo de extensión	38634078	1	\$ 6.49		
Boquilla para muebles	38614045	1	\$ 4.99		
Accesorio para hendiduras - corto	38617033	1	\$ 2.99		
Agitador	48414132	1	\$ 21.99		
Tubo para hendiduras - largo	38617031	1	\$ 4.99		
Escobilla para polvo	43414197	1	\$ 5.99		
Manguera con alcance adicional	43434047	1	\$ 31.19		
Limpiador de bordes	39511018	1	\$ 1.99		
Accesorio de mano turboaccionado	49124044	1	\$ 35.99		
MERCANCÍA TOTAL					\$
IMPUESTO ESTATAL CORRESPONDIENTE					\$
ENVÍO Y MANEJO					\$ 7.50
COSTO TOTAL					\$

Enviar a: (escriba con letra de imprenta clara)

Nombre _____

Calle _____ Ciudad _____ Estado ____ Código postal _____

Método de pago:

Cheque u orden de pago a nombre de: Hoover, Inc.

Visa Mastercard Discover

Número _____ Fecha de venc. _____

Nombre en la tarjeta _____ Teléfono particular () _____

Firma (obligat.) _____

Las piezas de recambio y los artículos de accesorios se pueden comprar a través de su Concesionario autorizado de Hoover, minoristas principales, Centros de ventas y de servicio de Hoover, en Internet en www.hoover.com, o completando este formulario de pedido.

Pedidos por correo limitados a residentes de los EE. UU. únicamente. En Canadá, llame al 1-800-263-6376 o visite el sitio hoover.ca.

La entrega demorará entre 3 y 4 semanas.

Piezas y Accesorios
CONSERVE ESTA SECCIÓN PARA SUS EXPEDIENTES

Desprenda esta sección y envíela por correo a:
 Hoover, Inc.
 7005 Cochran Road • Glenwillow, Ohio • 44139
 Attn: Sales Et Service Center

Descripción del artículo	N° de pieza	Cant/ Paq.	Precio/ Paq.	Cant.	Total
Filtro del cartucho HEPA	40140201	1	\$ 24.99		
Correa plana	40201160	2	\$ 3.99		
Filtro secundario	38762008	1	\$ 1.99		
Filtro final	40110006	2	\$ 9.99		
Bombilla para la luz delantera	27313101	1	\$ 2.49		
Tubo de extensión	38634078	1	\$ 6.49		
Boquilla para muebles	38614045	1	\$ 4.99		
Accesorio para hendiduras - corto	38617033	1	\$ 2.99		
Agitador	48414132	1	\$ 21.99		
Tubo para hendiduras - largo	38617031	1	\$ 4.99		
Escobilla para polvo	43414197	1	\$ 5.99		
Manguera con alcance adicional Extra Reach	43434047	1	\$ 31.19		
Limpiador de bordes	39511018	1	\$ 1.99		
Accesorio de mano turboaccionado	49124044	1	\$ 35.99		
MERCANCÍA TOTAL				\$	
IMPUESTO ESTATAL CORRESPONDIENTE +				\$	
ENVÍO Y MANEJO +				\$ 7.50	
COSTO TOTAL				\$	

Fecha De la Orden _____ Fecha Recibida _____