

HOOVER®

OWNER'S MANUAL Operating and Servicing Instructions

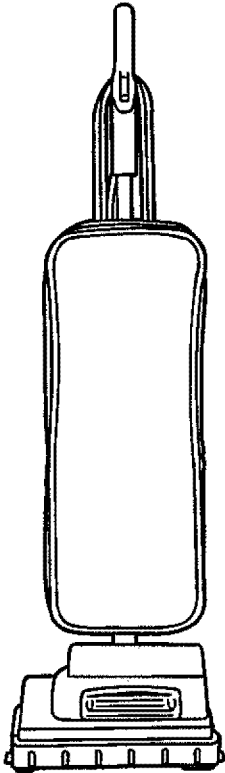

- Please read these instructions carefully before using your Lightweight Upright.
- Let us help you put your vacuum together or answer any questions, call:

1-800-263-6376
www.hoover.com



Warranty Registration

- Online at: www.hoover.com
- Mail: Hoover, Inc.
7005 Cochran Rd.
Glenwillow, Ohio 44139

For quick reference, please record your vacuum information below.

Model #: _____

Mfg. Code: _____

(Mfg. code located on the lower backside of cleaner)

THIS VACUUM CLEANER IS INTENDED FOR HOUSEHOLD USE ONLY.

IMPORTANT SAFETY INSTRUCTIONS

When you use an appliance, basic precautions should always be followed, including the following:

- **READ ALL INSTRUCTIONS BEFORE USING THE APPLIANCE.**
- **ALWAYS FOLLOW THESE SAFETY INSTRUCTIONS.**
- **DO NOT LEAVE VACUUM CLEANER UNATTENDED WHEN PLUGGED IN.**
- **WARNING: FULLY ASSEMBLE CLEANER BEFORE OPERATING.**
- **WARNING: THE CORDS, WIRES, AND/OR CABLES SUPPLIED WITH THIS PRODUCT CONTAINS CHEMICALS, INCLUDING LEAD OR LEAD COMPOUNDS, KNOWN TO THE STATE OF CALIFORNIA TO CAUSE CANCER AND BIRTH DEFECTS OR OTHER REPRODUCTIVE HARM. WASH HANDS AFTER USING.**

WARNING: TO REDUCE THE RISK OF FIRE, ELECTRIC SHOCK OR INJURY:

- Do not leave appliance when plugged in. Unplug from outlet when not in use and before servicing.
- Do not use outdoors or on wet surfaces.
- Do not allow to be used as a toy. Close attention is necessary when used by or near children.
- Use only as described in this manual. Use only manufacturer's recommended attachments.
- Do not use with damaged cord or plug. If appliance is not working as it should, has been dropped, damaged, left outdoors, or dropped into water, return it to a service center for inspection. Call 1-800-944-9200 for the nearest service center.
- Do not pull or carry by cord, use cord as a handle, close a door on cord, or pull cord around sharp edges or corners. Do not run appliance over cord. Keep cord away from heated surfaces.
- Do not unplug by pulling on cord. To unplug, grasp the plug, not the cord.
- Do not handle plug or appliance with wet hands.
- Do not put any object into openings. Do not use with any opening blocked; keep free of dust, lint, hair and anything that may reduce air flow.
- Keep hair, loose clothing, fingers, and all parts of body away from openings and moving parts.
- Turn off all controls before unplugging.
- Use extra care when cleaning on stairs.
- Do not use to pick up flammable or combustible liquids, such as gasoline, or use in areas where they may be present.
- Look on your vacuum cleaner and follow all label and marking instructions.
- Do not use an extension cord with this vacuum cleaner.
- Keep end of hose, wands and other openings away from your face and body. Keep your hands, feet, hair and clothing away from moving parts; especially the revolving brush.

- Do not use the vacuum cleaner without dust bag and/or filters in place.
- Do not pick up anything that is burning or smoking, such as cigarettes, matches, or hot ashes.

SAVE THESE INSTRUCTIONS

MAINTENANCE:

WARNING: TO REDUCE THE RISK OF PERSONAL INJURY - UNPLUG CLEANER BEFORE SERVICING.

Proper maintenance of your cleaner will assure continued effective cleaning performance.

1. Always use genuine Hoover® replacement parts.
2. Change paper bag frequently.
3. Occasionally remove brushroll and clean debris from end caps to keep brush rotating smoothly.

WARNING:

To reduce the risk of electric shock, this appliance has a polarized plug (one blade is wider than the other). This plug will fit in a polarized outlet only one way. If the plug does not fit fully in the outlet, reverse the plug. If it still does not fit, contact a qualified electrician to install the proper outlet. Do not change the plug in any way.

Your cleaner contains a thermal protective device to shut off the motor to avoid overheating. If this happens, turn switch off and unplug the cleaner. Inspect the exhaust, inlet, hose, and filters for any blockage. Change bag if full. After approximately 30 minutes the motor will have cooled and the vacuum will be ready to use. **NOTE:** *The cleaner must remain unplugged during the 30 minute cooling period.*

CONGRATULATIONS

You are now the proud owner of a Hoover® Upright. We trust your new purchase will bring you many years of satisfaction.

Our company has designed and developed this product with you in mind.

We are very proud of our products and hope that you are equally satisfied with their quality and performance.

**Thank you for your support of Hoover® products.
Visit our website at www.hoover.com**

TABLE OF CONTENTS

Safety Instructions	Page 2, 3
Features.....	Page 5
How to Assemble	Page 6
How To Operate	Page 6
Paper Bag: Removal & Replacement	Page 7
Belt or Brushroll: Removal & Replacement	Page 8
Edge Cleaning Bristles: Removal & Replacement	Page 9
Lightbulb: Removal & Replacement	Page 9
Troubleshooting Guide	Page 10

LIMITED WARRANTY

To the consumer, Hoover, Inc. warrants this vacuum cleaner to be free of defects in material or workmanship commencing upon the date of the original purchase. Refer to the data plate label on your vacuum cleaner for the length of warranty and save your original sales receipt to validate start of warranty period.

If the vacuum cleaner should become defective within the warranty period, we will repair or replace any defective parts free of charge. The complete machine must be delivered prepaid to any HOOVER® Authorized Sales & Warranty Service Station. Please include complete description of the problem, day of purchase, copy of original sales receipt and your name, address and telephone number. If you are not near a Warranty Station, call the factory for assistance at: 1-800-263-6376. Use only genuine Hoover® replacement parts.

The warranty does not include unusual wear, damage resulting from accident or unreasonable use of the vacuum cleaner. This warranty does not cover brushes, bags, flat belts, filters and bulbs. This warranty does not cover unauthorized repairs. This warranty gives you specific legal rights and you may also have other rights (Other rights may vary from state to state in the USA).

**IMPORTANT: USE ONLY GENUINE HOOVER® REPLACEMENT PARTS.
NOTE: RETURN WARRANTY CARD TO REGISTER YOUR CLEANER.**

FEATURES

FRONT

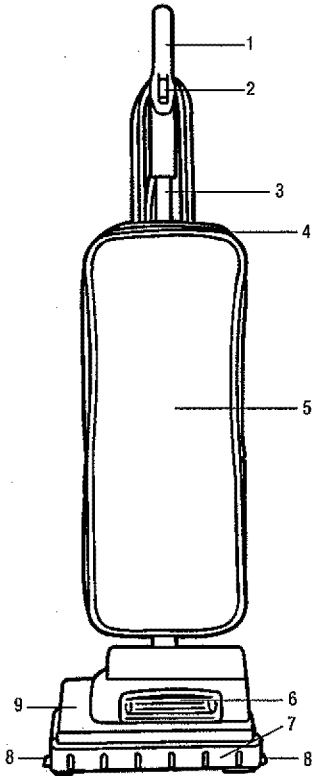

FRONT

1. Handle Grip*
2. ON-OFF / Variable Speed Switch*
3. Upper Handle
4. Zipper
5. Outer Cloth Bag
6. Headlight
7. Bumper
8. Edge Cleaning Bristles
9. Nozzle

BACK

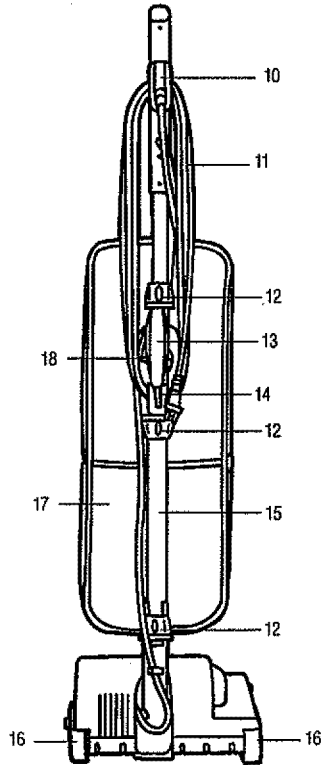

BACK

10. Upper Cord Wrap with Quick Cord Release
11. Power Cord
12. Collars (3)
13. Carry Handle
14. Lower Cord Wrap
15. Lower Handle
16. Wheels
17. Bag Pocket
18. Cord Clip

*Features may vary per model.

HOW TO ASSEMBLE

NOTE: To ensure proper operation of the cleaner, verify that the rubber O-ring is in place and tighten all collars.

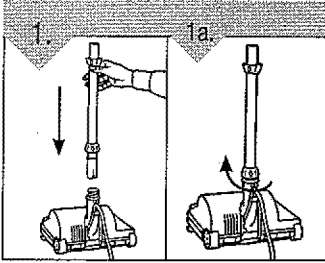

To attach the lower handle, align with nozzle opening in the base of the cleaner (Diagram 1). Push together firmly and turn the knob clockwise to tighten (Diagram 1a).

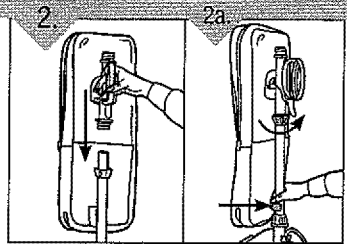

To attach the bag, hold the handle and firmly push into lower handle (Diagram 2). Turn the top knob counterclockwise to tighten and snap bag clip onto lower handle (Diagram 2a).

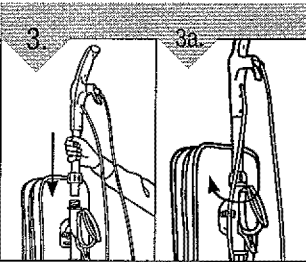

To attach the upper handle, align with middle section of cleaner and push firmly into place (Diagram 3). Turn the knob clockwise to tighten (Diagram 3a).

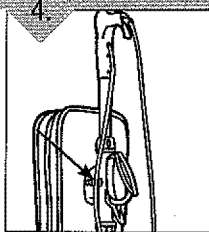

To keep the cord out of the way while vacuuming, snap it into the cord clip on the back of the upper handle.

HOW TO OPERATE

WARNING: FULLY ASSEMBLE BEFORE OPERATING.

CORD STORAGE

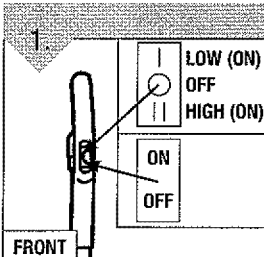

Based on the model purchased your cleaner may have the variable speed switch instead of an ON/OFF switch.

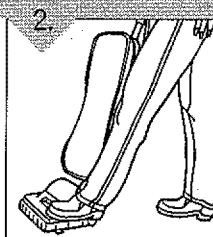

Tilt the cleaner back before you start vacuuming. At the same time, use your foot to press the nozzle down onto the carpet.

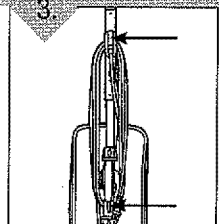

For tidy cord storage, wrap cord around upper and lower cord wraps on back of cleaner.

PAPER BAG: REMOVAL & REPLACEMENT

WARNING: TO REDUCE THE RISK OF INJURY FROM MOVING PARTS - UNPLUG BEFORE SERVICING.

NOTE: Cleaner *MUST* have paper bag in place at all times.

SCENT TABLETS (Optional): As you vacuum, air freshener tablets leave your home smelling clean and fresh while stale odors disappear. The tablets are non-toxic and formulated to last the life of the disposable paper bag. **TO USE:** remove an air freshener tablet from the wrapper and place it directly into the disposable paper bag. Add a new tablet every time you change your paper bag.



For Bag Type B replacements, please call 1-800-944-9200 or visit our website at www.hoover.com to locate a dealer nearest you.

REMOVE OLD BAG

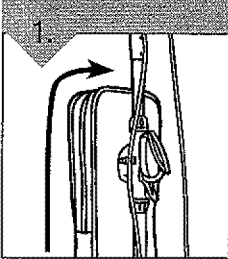

1
Unzip the soft outer bag.

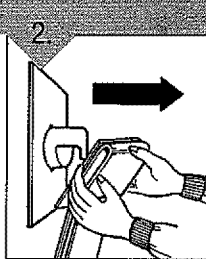

2
Insert hand into the top of the cloth bag and grasp top of paper bag collar. Pull collar away from the dirt tube. Dispose of old paper bag.

TO INSTALL NEW BAG

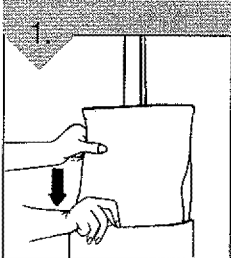

1
Install the paper bag into the outer cloth bag. Be sure paper bag is fully extended inside the cloth bag.

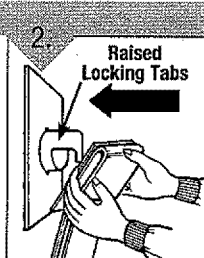

2
Push collar of paper bag onto the dirt tube past the raised tabs on the sides of the dirt tube to ensure bag is securely in place.

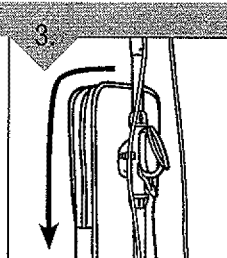

3
Completely zip up the soft outer cloth bag.

BELT OR BRUSHROLL: REMOVAL & REPLACEMENT

TOOL REQUIRED: PHILLIPS OR FLATHEAD SCREWDRIVER

WARNING: TO REDUCE THE RISK OF INJURY FROM MOVING PARTS - UNPLUG BEFORE SERVICING.

BELT STYLE
18

For Belt Style 18 replacements, please call 1-800-944-9200 or visit our website at www.hoover.com to locate a dealer nearest you.

TO REMOVE OLD BELT

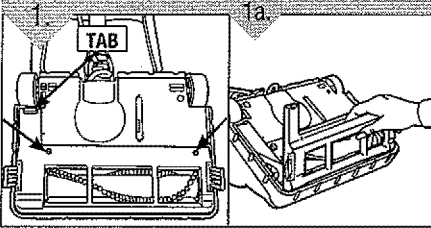

Turn cleaner over. Base should lay flat and face up. To remove nozzle guard, remove two (2) screws near rollers (Diagram 1). Release the nozzle guard by pulling tab toward the front of the cleaner and rotate/pivot the nozzle guard up to lift off (Diagram 1a).

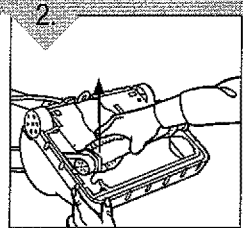

Be sure belt is off motor shaft. Lift and remove brushroll. Dispose of old belt.

TO REPLACE NEW BELT

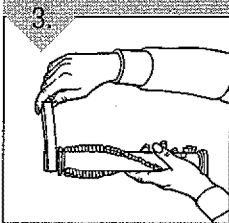

Slip brushroll through belt. Place belt in area of brushroll without bristles.

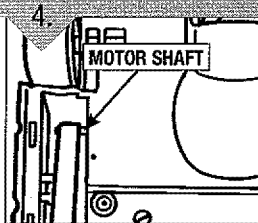

Loop belt around motor shaft.

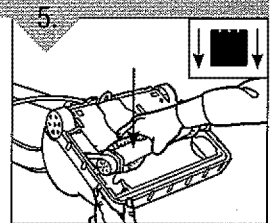

With new belt in place, pull and slide brushroll into nozzle making sure that the brushroll end caps are in the correct orientation (see inset). Rotate brushroll manually to make sure belt is properly aligned.

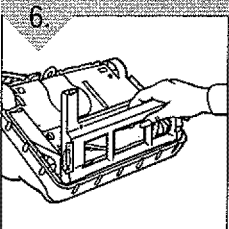

To reassemble the nozzle guard, align the three (3) tabs on the front of the nozzle guard with the slots in the base. Rotate/pivot the nozzle guard back into position making sure that the tab is fully engaged back by the rear wheel.

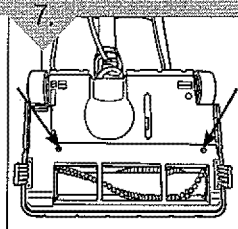

Replace the two (2) screws to secure nozzle guard.

EDGE CLEANING BRISTLES: REMOVAL & REPLACEMENT

TOOL REQUIRED: PHILLIPS OR FLATHEAD SCREWDRIVER

WARNING: TO REDUCE THE RISK OF INJURY FROM MOVING PARTS - UNPLUG BEFORE SERVICING.

For bristle replacements, please call 1-800-944-9200 or visit our website at www.hoover.com to locate a dealer nearest you.

TO REPLACE EDGE CLEANING BRISTLES

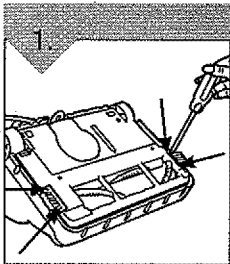

Remove two (2) screws from each edge cleaning bristle.

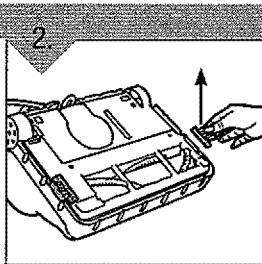

Remove and dispose of old bristles and replace with new bristles on each side.

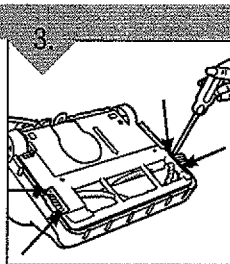

Replace all four (4) screws to secure.

LIGHTBULB: REMOVAL & REPLACEMENT

TOOL REQUIRED: PHILLIPS SCREWDRIVER

WARNING: TO REDUCE THE RISK OF ELECTRIC SHOCK - UNPLUG CLEANER BEFORE REMOVING OR REPLACING LIGHTBULB.

This cleaner uses a common automotive lamp #906, 13.0 volts. For bulb replacement call 1-800-944-9200 or your local auto parts store.

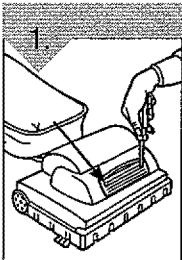

Lean cleaner handle back. Remove the two (2) screws located on either side of the headlight lens.

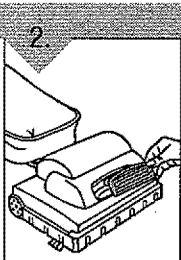

Lift lens cover to remove.

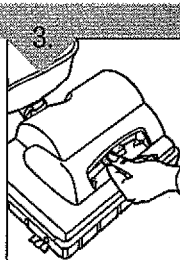

Pull bulb out of socket. Do NOT twist. Gently push bulb into socket to replace.

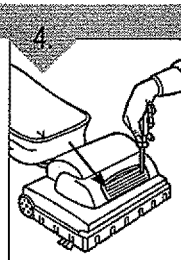

Secure the headlight lens by replacing the two (2) screws.

TROUBLESHOOTING GUIDE

WARNING: TO REDUCE RISK OF PERSONAL INJURY - UNPLUG CLEANER BEFORE SERVICING

PROBLEM	POSSIBLE REASON	POSSIBLE SOLUTION
Cleaner won't run	<ol style="list-style-type: none"> 1. Power cord not firmly plugged into outlet. 2. Blown fuse or tripped breaker. 3. Needs service. 4. Thermal Protector activated. 	<ol style="list-style-type: none"> 1. Plug unit in firmly. 2. Check fuse or breaker in home. Replace fuse/reset breaker. 3. Take to service center or call 1-800-944-9200. 4. Allow cleaner to cool - Pg. 3.
Cleaner won't pick-up or low suction	<ol style="list-style-type: none"> 1. Paper bag not installed correctly. 2. Paper bag is full. 3. Brushroll worn. 4. Broken or worn belt. 	<ol style="list-style-type: none"> 1. Review paper bag removal and replacement - Pg. 7. 2. Remove/replace paper bag - Pg. 7. 3. Replace brushroll - Pg. 8. 4. Replace belt - Pg. 8.
Dust escaping from cleaner	<ol style="list-style-type: none"> 1. Paper bag is full. 2. Paper bag not installed correctly. 	<ol style="list-style-type: none"> 1. Replace paper bag - Pg. 7. 2. Review paper bag removal and replacement - Pg. 7.
Headlight not working	<ol style="list-style-type: none"> 1. Bulb burnt out. 2. Loose electrical wires. 	<ol style="list-style-type: none"> 1. Replace bulb - Pg. 9. 2. Take to service center. To find nearest location, visit our website at www.hoover.com or call 1-800-944-9200.

**ANY OTHER SERVICING SHOULD BE DONE BY AN AUTHORIZED SERVICE REPRESENTATIVE
CUSTOMER SERVICE (1-800-263-6376)**

In the event that further assistance is required, see your Yellow Pages for an authorized Hoover® Dealer. Costs of any transportation to and from any place of repair are to be paid by the owner. The service parts used in this unit are easily replaced and readily available from an authorized Hoover® Dealer or retailer. Always identify your cleaner by the model number and manufacturing code when requesting information or ordering replacement parts. (The model number appears on the bottom of the cleaner.)

HOOVER®

**MANUAL DEL
PROPIETARIO**
Instrucciones de
Funcionamiento
y Servicio

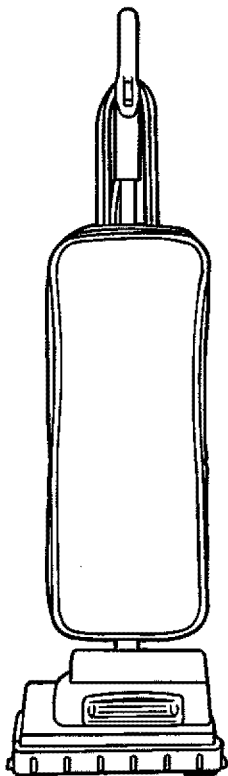

- Por favor lea estas instrucciones con cuidado antes de usar su aspiradora ligera.
- Permítanos ayudarle a ensamblar su aspiradora o a contestar sus preguntas, llame al:

1-800-263-6376
www.hoover.com



Registro de Garantía

- En línea en: www.hoover.com
- Dirección: Hoover, Inc.
7005 Cochran Rd.
Glenwillow, Ohio 44139

Para tener una referencia rápida, anote por favor la información de su aspiradora aquí.

No. de Modelo: _____

Código del Fabricante: _____

(El código del fabricante aparece en la parte posterior e inferior de la aspiradora)

ESTA ASPIRADORA ESTÁ DISEÑADA PARA USO DOMÉSTICO SOLAMENTE

INSTRUCCIONES DE SEGURIDAD IMPORTANTES

Cuando use un electrodoméstico se deben seguir precauciones básicas, incluyendo las siguientes:

- **LEA TODAS LAS INSTRUCCIONES ANTES DE USAR EL APARATO.**
- **SIEMPRE SIGA ESTAS INSTRUCCIONES DE SEGURIDAD.**
- **NO DEJE LA ASPIRADORA SIN VIGILANCIA CUANDO ESTÉ CONECTADA.**
- **ADVERTENCIA: ENSAMBLE TOTALMENTE LA ASPIRADORA ANTES DE USARLA.**
- **ADVERTENCIA: LOS CORDONES, ALAMBRES Y/O CABLES SUMINISTRADOS CON ESTE PRODUCTO CONTIENEN PRODUCTOS QUÍMICOS QUE INCLUYEN PLOMO O COMPUESTOS DE PLOMO ACERCA DE LOS CUALES SE HA SABIDO EN EL ESTADO DE CALIFORNIA, PRODUCEN CÁNCER, DEFECTOS DE NACIMIENTO U OTROS DAÑOS REPRODUCTIVOS. LÁVESE LAS MANOS DESPUÉS DE SU USO.**

ADVERTENCIA: PARA REDUCIR EL RIESGO DE INCENDIO, CHOQUE ELÉCTRICO O LESIONES:

- No deje solo el aparato cuando esté conectado. Desconéctelo de la toma de corriente cuando no lo use y antes de darle servicio.
- No lo utilice en exteriores o en superficies mojadas.
- No permita que se use como juguete. Ponga mucha atención cuando lo use un niño o cerca de niños.
- Úselo solamente como se indica en este manual. Use solamente los accesorios recomendados por el fabricante.
- No lo utilice con el cordón eléctrico o la clavija dañados. Si el aparato no trabaja como debiera, se ha caído, dañado, dejado en exteriores o caído en agua, regréselo a un centro de servicio para su inspección. Llame al 1-800-944-9200 para encontrar el centro de servicio más cercano a su domicilio.
- No tire ni lo transporte tomándole del cordón eléctrico, no utilice el cordón eléctrico como asa, no cierre la puerta sobre el cordón eléctrico, o tire del cordón eléctrico alrededor de rebordes o esquinas agudos. No pase el aparato sobre el cordón eléctrico. Mantenga el cordón eléctrico lejos de superficies calientes.
- No lo desconecte tirando del cordón eléctrico. Para desconectarlo, tome la clavija, no el cordón eléctrico.
- No tome la clavija o el aparato con las manos mojadas.
- No coloque objetos en las aperturas. No lo use con una apertura bloqueada; manténgalo libre de polvo, pelusa, pelo y cualquier cosa que pueda reducir el flujo de aire.
- Mantenga lejos de las aperturas y partes móviles, el pelo, ropa suelta, dedos y todas las partes del cuerpo.
- Apague todos los controles antes de desconectar.
- Tenga más cuidado cuando aspire escaleras.

- No lo use para aspirar líquidos inflamables o combustibles, tales como gasolina, ni lo use en áreas donde estos pudieran estar presentes.
- Siga las instrucciones de la etiqueta y las marcas que se encuentran en su aspiradora.
- No use una extensión eléctrica al usar esta aspiradora.
- Mantenga lejos de su cara y cuerpo la manguera, lanzas y otras aperturas. Mantenga sus manos, pies, pelo y ropa lejos de las partes móviles; especialmente del cepillo giratorio.
- No use la aspiradora sin tener en su sitio la bolsa y los filtros.
- No aspire objetos que estén quemándose o emitiendo humo, tales como cigarrillos, cerillos o cenizas calientes.

GUARDE ESTAS INSTRUCCIONES

MANTENIMIENTO:

ADVERTENCIA: PARA REDUCIR EL RIESGO DE LESIONES PERSONALES, DESCONECTE ANTES DE DAR SERVICIO.

El mantenimiento apropiado de su aspiradora le asegura una limpieza efectiva continua.

1. Use siempre partes de repuesto genuinas Hoover®.
2. Cambie la bolsa de papel con frecuencia.
3. De vez en cuando retire el cepillo giratorio y limpie los residuos de las tapas finales para permitir la rotación uniforme del cepillo.

ADVERTENCIA:

Para reducir el riesgo de choque eléctrico, este aparato tiene una clavija polarizada (una hoja más ancha que la otra.) Esta clavija encajará en una toma de corriente polarizada de una manera solamente. Si la clavija no encaja totalmente en la toma de corriente, invierta la clavija. Si aún no encaja, póngase en contacto con un electricista calificado para instalar la toma de corriente apropiada. No modifique la clavija de ninguna manera.

Su aspiradora contiene un dispositivo de protección termal para apagar el motor y así evitar el recalentamiento. Si esto sucede, apague el interruptor y desconecte la aspiradora. Inspeccione la descarga, la entrada, la manguera y los filtros por si hubiera atascos. Cambie la bolsa si está llena. Después de aproximadamente 30 minutos el motor se habrá enfriado y la aspiradora estará lista para usar. **NOTA:** La aspiradora deberá permanecer desconectada durante el período de enfriamiento de 30 minutos.

FELICITACIONES

Usted es ahora el orgulloso propietario de una aspiradora vertical de Hoover®. Confiamos en que su nueva adquisición le ofrecerá muchos años de satisfacción.

Nuestra compañía diseñó y desarrolló este producto teniéndolo a usted en mente.

Estamos muy orgullosos de nuestros productos y esperamos que usted esté igualmente satisfecho con su calidad y rendimiento.

**Gracias por su apoyo a los productos Hoover®.
Visite nuestro sitio Web en www.hoover.com**

ÍNDICE

Instrucciones de seguridad	Página E2, E3
Características	Página E5
Cómo ensamblar	Página E6
Cómo funciona	Página E6
Bolsa de papel: quitar y reemplazar	Página E7
Banda y cepillo: quitar y reemplazar	Página E8
Cerdas para la limpieza de bordes: quitar y reemplazar	Página E9
Foco: Retiro y Reemplazo	Página E9
Guía de solución de problemas	Página E10

GARANTÍA LIMITADA

Hoover, Inc. garantiza al consumidor que esta aspiradora no tiene defectos ni de material ni de mano de obra. La garantía comienza en la fecha de compra original. Vea la etiqueta en la placa de datos de la aspiradora para información sobre la duración de la garantía y guarde el recibo de compra original para hacer válido el inicio del período de garantía.

En caso que la aspiradora muestre algún defecto dentro del período de garantía, repararemos o reemplazaremos de manera gratuita cualquier parte defectuosa. La máquina completa debe ser enviada con porte pagado a cualquier Estación Autorizada HOOVER® de Ventas y Servicio de Garantía. Por favor incluya una descripción completa del problema, fecha de compra, copia del recibo de compra original y su nombre, domicilio y número de teléfono. Si no se encuentra cerca de una Estación de Garantía, llame a la fábrica para pedir asistencia en los EE.UU.: 1-800-263-6376. Use solamente partes de repuesto genuinas Hoover®.

La garantía no incluye el desgaste anormal, daño como resultado de un accidente o del uso no adecuado de la aspiradora. Esta garantía no cubre los cepillos, bandas planas, bolsas, filtros o daño al ventilador. Esta garantía no cubre reparaciones no autorizadas. Esta garantía le confiere derechos legales específicos y podría haber otros derechos también. (Los otros derechos varían de Estado a Estado en los EE.UU.)

**IMPORTANTE: USE SOLAMENTE PARTES DE REPUESTO GENUINAS HOOVER®.
NOTA: REGRESE LA TARJETA DE GARANTÍA PARA REGISTRAR SU ASPIRADORA.**

CARACTERÍSTICAS

PARTE FRONTAL

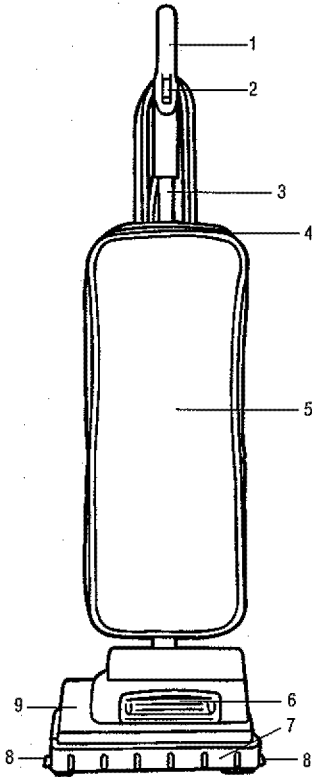

PARTE FRONTAL

1. Empuñadura del asa
2. Interruptor de velocidad variable / Encendido-Apagado*
3. Asa Superior
4. Cremallera
5. Bolsa de Tela Exterior
6. Luz Frontal
7. Parachoques
8. Cerdas para la limpieza de bordes
9. Boquilla

PARTE POSTERIOR

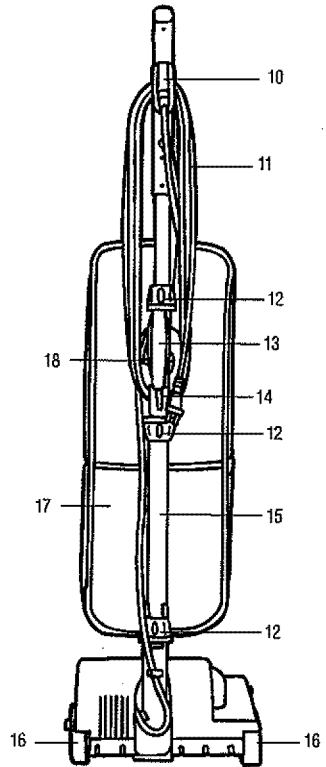

PARTE POSTERIOR

10. Gancho con Liberación Rápida del Cordón Eléctrico
11. Cordón Eléctrico
12. Collares (3)
13. Asa de transporte
14. Gancho inferior para el cordón
15. Asa inferior
16. Ruedas
17. Cavidad de la bolsa
18. Guía del Cordón Eléctrico

* Las características pueden variar de acuerdo al modelo.

CÓMO ENSAMBLAR

NOTA: Para garantizar un funcionamiento apropiado de la aspiradora, verifique que la junta tórica esté en su sitio y ajuste todos los collares.

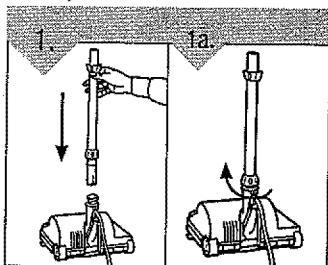

Para fijar el asa inferior, alinéela con la abertura de la boquilla en la base de la aspiradora (Diagrama 1). Junte ambas partes con firmeza y gire la perilla en sentido horario para ajustarla (Diagrama 1a).

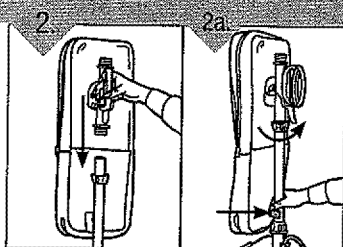

Para colocar la bolsa, empuje el asa con firmeza en el asa inferior (Diagrama 2). Gire la perilla superior en sentido antihorario para ajustarla y trabe el seguro de la bolsa en el asa inferior (Diagrama 2a).

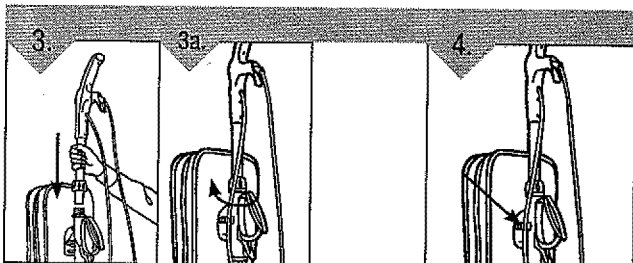

Para fijar el asa superior, alinéela con la sección intermedia de la aspiradora y empujela con firmeza para que quede en su lugar (Diagrama 3). Gire la perilla en sentido horario para ajustarla (Diagrama 3a).

Para mantenerlo fuera del paso mientras aspira, encájelo en la abrazadera para guardarlo que está en la parte posterior del asa superior.

CÓMO FUNCIONA

ADVERTENCIA: ENSAMBLE TOTALMENTE ANTES DE USARLA.

ALMACENAMIENTO DEL CORDÓN

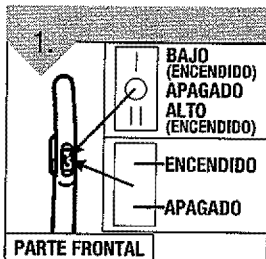

Según el modelo comprado su aspiradora puede tener el interruptor de velocidad variable en vez del de encendido/apagado.

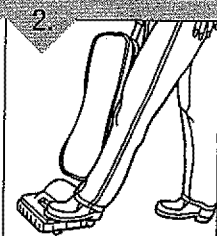

Incline la aspiradora hacia atrás antes de comenzar a aspirar. Al mismo tiempo con el pie presione la boquilla contra la alfombra.

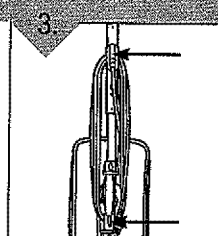

Para guardar el cordón eléctrico de forma prolija, enróllalo en los ganchos superior e inferior en la parte posterior de la aspiradora.

BOLSA DE PAPEL: QUITAR Y REEMPLAZAR

ADVERTENCIA: Para reducir el riesgo de lesiones causadas por las partes móviles, desconecte antes de dar servicio.

NOTA: La aspiradora **DEBE** tener la bolsa de papel en su sitio en todo momento.

TABLETAS AROMATIZADAS (Opcional): : Mientras aspira, las tabletas aromatizadas dejan su casa con un aroma limpio y fresco eliminando el olor a aire viciado. Las tabletas no son tóxicas y están formuladas para que duren el mismo tiempo que las bolsas de papel desechables. **CÓMO USARLAS:** Retire una tableta aromatizada de la envoltura y colóquela directamente en la bolsa de papel desechable. Agregue una nueva tableta cada vez que cambia la bolsa de papel.

TIPO DE BOLSA

B

Para el reemplazo de la bolsa Tipo B, por favor llame al 1-800-944-9200 o visite nuestro sitio web www.hoover.com para localizar al distribuidor más cercano a usted.

SACAR LA BOLSA LLENA

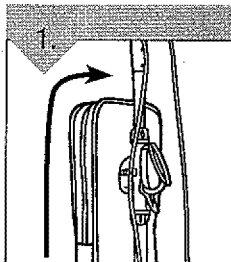

Abra la cremallera de la bolsa exterior.

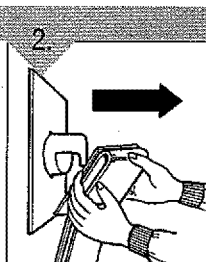

Coloque la mano en la parte superior de la bolsa de tela y tome la parte superior del collar de la bolsa de papel. Tire del collar retirándolo del tubo de polvo. Deseche la bolsa de papel usada.

INSTALAR UNA BOLSA NUEVA

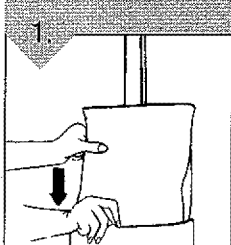

Coloque la bolsa de papel adentro de la bolsa de tela exterior. Asegúrese de que la bolsa de papel esté totalmente extendida adentro de la bolsa de tela.

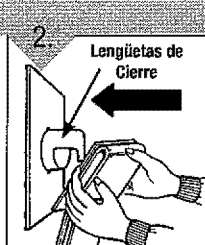

Empuje el collar de la bolsa de papel en el tubo de polvo pasando las lengüetas levantadas en los costados del tubo para asegurarse que la bolsa esté fija en su lugar.

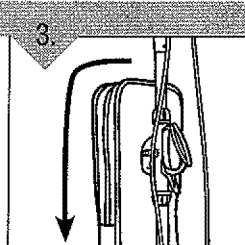

Cierre por completo la cremallera de la bolsa de tela exterior.

BANDA Y CEPILLO: QUITAR Y REEMPLAZAR

HERRAMIENTA REQUERIDA: DESTORNILLADOR PHILLIOPS

ADVERTENCIA: PARA REDUCIR EL RIESGO DE LESIONES CAUSADAS POR LAS PARTES MÓVILES, DESCONECTE LA ASPIRADORA ANTES DE CAMBIAR LA BANDA O EL CEPILLO GIRATORIO.

ESTILO DE BANDA

18

Para el reemplazo de la banda Estilo 18 por favor llame al 1-800-944-9200 o visite nuestro sitio web www.hoover.com para localizar al distribuidor más cercano a usted.

PARA QUITAR LA BANDA USADA

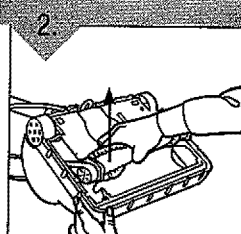
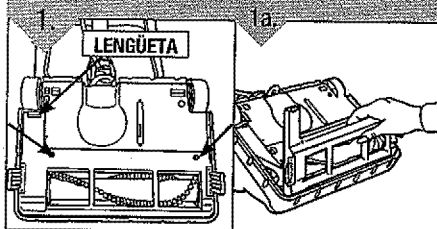

Dé vuelta la aspiradora. La base debe quedar plana y mirando hacia arriba. Para retirar la protección de la boquilla, quite los dos (2) tornillos cerca de las ruedecillas (Diagrama 1). Suelte la protección de la boquilla tirando de la lengüeta hacia el frente de la aspiradora. Gírela hacia arriba para levantarla (Diagrama 1a).

Asegúrese que la banda está fuera del eje del motor. Levante y retire el cepillo giratorio. Deseche la banda vieja.

COLOCACIÓN DE LA BANDA NUEVA

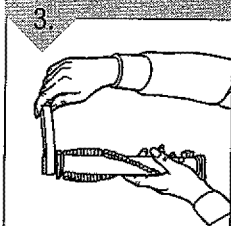

Destice el cepillo giratorio por la banda. Coloque la banda en el área sin cerdas del cepillo giratorio.

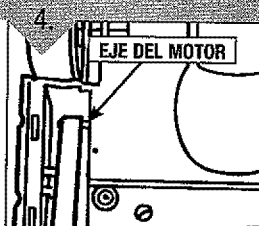

Enrolle la banda alrededor del eje del motor.

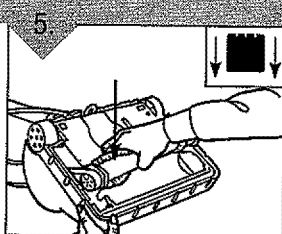

Una vez que la banda nueva está puesta en su lugar, tire del cepillo giratorio y deslícelo dentro de la boquilla asegurándose que las tapas finales estén en la orientación correcta (inserción). Gire el cepillo giratorio de forma manual para asegurarse que la banda esté alineada apropiadamente.

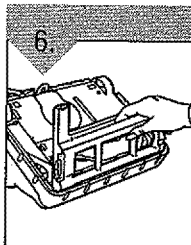

Para volver a ensamblar la protección de la boquilla, alinee las tres (3) lengüetas del frente de la boquilla con las ranuras de la base. Gire la protección hasta que quede en su lugar asegurándose que la lengüeta quede nuevamente trabada por la rueda trasera.

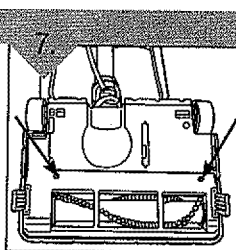

Coloque nuevamente los dos (2) tornillos para asegurar la protección de la boquilla.

CERDAS PARA LA LIMPIEZA DE BORDES: RETIRO Y REEMPLAZO

HERRAMIENTA REQUERIDA: DESTORNILLADOR PHILLIOPS

ADVERTENCIA: PARA REDUCIR EL RIESGO DE LESIONES CAUSADAS POR LAS PARTES MÓVILES, DESCONECTE LA ASPIRADORA ANTES DE CAMBIAR LA BANDA O EL CEPILLO GIRATORIO.

Para cerdas de reemplazo, por favor llame al 1-800-944-9200 o visite nuestro sitio web en www.hoover.com para localizar al distribuidor más cercano a su domicilio.

REEMPLAZO DE LAS CERDAS PARA LA LIMPIEZA DE BORDES

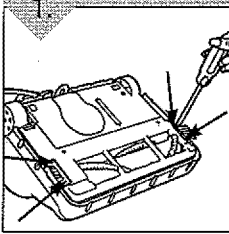

Quite los dos (2) tornillos de cada cerda para limpieza de bordes.

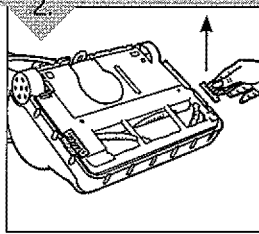

Retire y deseche las cerdas viejas y reemplácelas con cerdas nuevas a cada lado.

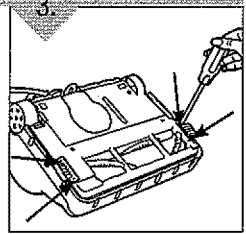

Coloque nuevamente los cuatro (4) tornillos para asegurarlas.

FOCO: RETIRO Y REEMPLAZO

HERRAMIENTA REQUERIDA: DESTORNILLADOR PHILLIPS

ADVERTENCIA: PARA REDUCIR EL RIESGO DE DESCARGAS ELECTRICAS - DESCONECTE LA ASPIRADORA ANTES DE QUITAR O CAMBIAR EL FOCO.

Esta aspiradora usa un foco común para automóvil # 906, 13.0 voltios. Para repuestos del foco llame al 1-800-944-9200 o llame a su proveedor local de repuestos para automóvil.

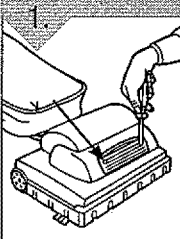

Incline hacia atrás el asa de la aspiradora. Retire los dos (2) tornillos ubicados en cualquiera de los lados de la lente de la luz frontal

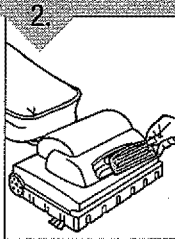

Levante la tapa de la lente para quitarla

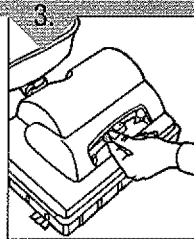

Para retirar el foco, sáquelo del receptáculo. NO lo gire. Para reemplazarlo, empujelo suavemente en el receptáculo.

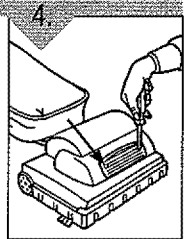

Fije la lente de la luz frontal volviendo a colocar los dos (2) tornillos

GUIA DE SOLUCIÓN DE PROBLEMAS

ADVERTENCIA: PARA REDUCIR EL RIESGO DE LESIONES PERSONALES, DESCONECTE ANTES DE DAR SERVICIO

PROBLEMA	POSIBLE CAUSA	SOLUCIÓN POSIBLE
La aspiradora no funciona	<ol style="list-style-type: none"> 1. El cordón eléctrico no está bien conectado en la toma de corriente. 2. Fusible quemado o interruptor desconectado. 3. Necesita servicio. 4. Protector térmico activado. 	<ol style="list-style-type: none"> 1. Conecte el enchufe firmemente. 2. Revise el fusible o el interruptor en casa. Reemplace el fusible / reajuste el interruptor. 3. Llévela al centro de servicio o llame al 1-800-944-9200. 4. Esto reajustará el protector - Pág. E3.
La aspiradora no recoge o presenta bajo ponder de succion	<ol style="list-style-type: none"> 1. Bolsa de papel no instalada correctamente. 2. Bolsa de papel llena. 3. Cepillo giratorio desgastado. 4. Banda rota o desgastada. 	<ol style="list-style-type: none"> 1. Revise la forma de retiro y reemplazo de la bolsa de papel - Pág. E7. 2. Retire/reemplace la bolsa de papel - Pág. E7. 3. Reemplace el cepillo giratorio - Pág. E8. 4. Reemplace la banda - Pág. E8.
Polvo escapando de la aspiradora	<ol style="list-style-type: none"> 1. Bolsa de papel llena. 2. Bolsa de papel no instalada correctamente. 	<ol style="list-style-type: none"> 1. Vacíe la bolsa de papel - Pág. E7. 2. Revise la forma de retiro y reemplazo de la bolsa de papel - Pág. E7.
La luz frontal no funciona	<ol style="list-style-type: none"> 1. Foco fundido. 2. Cables eléctricos sueltos. 	<ol style="list-style-type: none"> 1. Reemplace el foco - Pág. E9. 2. Llévela a un centro de servicio. Para encontrar el lugar más cercano a su domicilio, visite nuestro sitio Web en www.hoover.com o llame al 1-800-944-9200.

**CUALQUIER OTRO SERVICIO DEBE SER REALIZADO POR UN REPRESENTANTE AUTORIZADO DE SERVICIO
SERVICIO AL CLIENTE (1-800-263-6376)**

En caso de necesitar más ayuda, vea en las Páginas Amarillas para encontrar a un Distribuidor Autorizado Hoover®. Los costos de transporte hacia y desde el sitio de reparación serán pagados por el propietario. Las partes de repuesto utilizadas en esta unidad son de reemplazo fácil y están disponibles a través de un Distribuidor Autorizado Hoover® o en otras tiendas. Siempre identifique su aspiradora por medio del número de modelo y el código de fabricación cuando pida información u ordene partes de repuesto. (El número de modelo aparece en la parte posterior de la aspiradora).