



PLATINUM
Collection

CYCLONIC BAGLESS CANISTER

— OWNER'S MANUAL —
OPERATING AND SERVICING INSTRUCTIONS

Please read these instructions carefully before
using your vacuum.



TABLE OF CONTENTS

Safety instructions	3	6. TROUBLESHOOTING	18
1. FEATURES	5	7. SERVICE	19
2. CARTON CONTENTS	6	8. WARRANTY.....	20
3. HOW TO ASSEMBLE	7		
Connect Hose.....	7	OWNER'S INSTRUCTIONS	
Connect Wand.....	7	English <i>pp. 1-20</i>	
Connect Nozzle.....	7	Español <i>pàg. E1-E15</i>	
4. HOW TO OPERATE	8	Français <i>p. F1-F15</i>	
Carrying Handle	8		
Cord Release/Rewind	8		
Vacuum Controls.....	9		
Carpet Cleaning	10		
Hard Floor Cleaning	10		
Edge Cleaning	10		
Stair Cleaning	10		
Select Proper Cleaning Tools	11		
Attaching Tools.....	11		
5. GENERAL MAINTENANCE	12		
Dirt Cup	12		
Umbrella Tube.....	12		
Primary Filter	13		
HEPA Filter	14		
Brushroll.....	15		
Turbine Hand Tool.....	16		

WARNING: Product assembly may include small parts. Small parts can present a choking hazard.

THIS PRODUCT IS INTENDED FOR HOUSEHOLD USE ONLY.

IMPORTANT SAFETY INSTRUCTIONS

When using an electrical appliance, basic precautions should always be followed, including the following:

- **READ ALL INSTRUCTIONS BEFORE USING THIS APPLIANCE.**
- **WARNING: THIS PRODUCT CONTAINS CHEMICALS KNOWN TO THE STATE OF CALIFORNIA TO CAUSE CANCER, BIRTH DEFECTS OR REPRODUCTIVE HARM. *WASH HANDS AFTER USING.***
- **AVOID PICKING UP HARD, SHARP OBJECTS WITH THE CARPET CLEANER. THEY MAY DAMAGE THE MACHINE.**
- **STORE IN A DRY PLACE. DO NOT EXPOSE MACHINE TO FREEZING TEMPERATURES.**

WARNING: TO REDUCE THE RISK OF FIRE, ELECTRIC SHOCK OR INJURY:

- Do not leave appliance when plugged in. Unplug from outlet when not in use and before cleaning or servicing.
- Do not use outdoors or on wet surfaces.
- Do not allow children to operate or play with cleaner or be near unit when in operation.
- Use only as described in this manual. Use only manufacturer's recommended attachments.
- Do not use with damaged cord or plug. If appliance is not working as it should, has been dropped, damaged, left outdoors, or dropped into water.
- Do not pull or carry by cord, use cord as a handle, close a door on cord, or pull cord around sharp edges or corners.
- Do not unplug by pulling on cord. To unplug, grasp the plug, not the cord.
- Do not handle plug or appliance with wet hands.
- Do not put any object into openings. Do not use with any opening blocked; keep free of dust, lint, hair, and anything that may reduce air flow.
- Keep hair, loose clothing, fingers, and all parts of body away from openings and moving parts.
- Turn off all controls before unplugging.
- Use extra care when cleaning on stairs. Do not place carpet cleaner on stairs.
- Do not use to pick up flammable or combustible liquids, such as gasoline, or use in areas where they may be present.
- The hose contains electrical wires. Do not use when damaged, cut or punctured. Avoid picking up sharp objects.

- Always turn off this appliance before connecting or disconnecting either hose or motorized nozzle.
- Hold plug when rewinding onto cord reel. Do not allow plug to whip when rewinding.
- Do not pick up anything that is burning or smoking, such as cigarettes, matches, or hot ashes.
- Do not use without Dirt Cup and / or Filters in place.
- Unplug before connecting Turbine Hand Tool.
- The use of an extension cord is not recommended.
- Do not point tools toward people or pets.
- Do not operate cleaner in bare feet or when wearing open toe shoes or sandals.

SAVE THESE INSTRUCTIONS

WARNING: To reduce the risk of electric shock, this appliance has a polarized plug (one blade is wider than the other). This plug will fit in a polarized outlet only one way. If the plug does not fit fully in the outlet, reverse the plug. If it still does not fit, contact a qualified electrician to install the proper outlet. Do not change the plug in any way.

THERMAL PROTECTOR: An internal thermal protector has been designed into your cleaner to protect it from overheating. When the thermal protector activates, the cleaner will stop running. If this happens, proceed as follows:

1. Turn the cleaner OFF and disconnect it from the electrical outlet.
2. Check Primary Filter, HEPA Filter, and Umbrella Tube for dirt accumulation.
3. Refer to “Troubleshooting” section.
4. When cleaner is unplugged and the motor cools for 30 minutes, the thermal protector automatically resets and cleaning may continue. If the thermal protector continues to activate after following the above steps, your cleaner may need servicing (see “Service” section).

1. FEATURES

Canister

- 1 Hose Inlet (Front Of Canister)
- 2 Dirt Cup
- 3 Dirt Cup Handle/Carry Handle
- 4 Dirt Cup Release Button
- 5 Auto Cord Rewind Pedal
- 6 Power Ready Light
- 7 Power Cord
- 8 Exhaust Filter Cover

Power Nozzle

- 9 Reset Button
- 10 Floor Selector Indicator Light
- 11 Floor Selector Pedal
- 12 Wand Release Pedal
- 13 Headlight
- 14 Handle Release Pedal

Hose/Hand Grip/Wand/ Accessories

- 15 Hose
- 16 Power On/Off Button
- 17 Brushroll On/Off Button
- 18 Wand Release Button
- 19 Telescopic/Bidirectional Wand
- 20 Suction Control Valve
- 21 Tool Storage

Accessories

- 22 Crevice Tool
- 23 Dusting Brush
- 24 Hard Floor Brush
- 25 Turbine Hand Tool
(Included in all models)

1.1

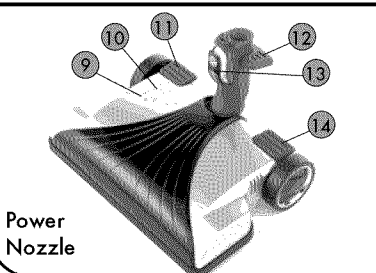
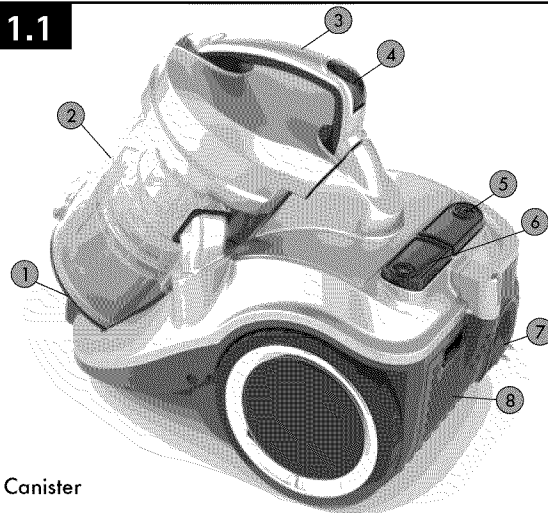

Accessories

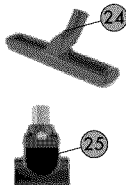

Hose/Hand Grip/Wand/ Accessories (stored on hand grip)

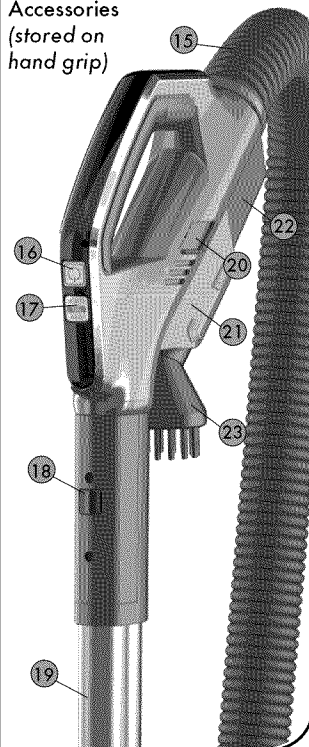

— 2. CARTON CONTENTS —

Remove all parts from carton and identify each item shown. Make sure all parts are located before disposing of packing material.

- A Canister
- B Hose
- C Telescopic/Bidirectional Wand
- D Power Nozzle
- E Turbine Hand Tool
- F Crevice Tool
- G Dusting Brush
- H Hard Floor Brush

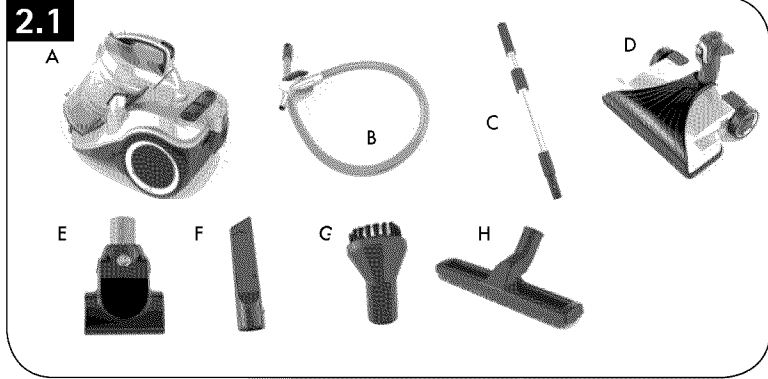

3. HOW TO ASSEMBLE

Connect Hose

3.1 Push Hose Connector end (A) into opening (B) on front of cleaner. To disconnect hose from cleaner, press release buttons (C) on sides of Hose Connector and pull out.

NOTE: The flexible hose contains electrical wires for connection to the Power Nozzle and should not be used if damaged, cut or punctured.

Connect Wand

3.2 Push Hand Grip (D) firmly into end of Wand (E) until Latch clicks. To remove Wand from Hose, press on Wand Releases Button (F) on end of Wand and pull apart.

Connect Nozzle

3.3 Push the opposite end of Wand (G) firmly into Power Nozzle. To Release, step on Wand Release Pedal (H) and pull to disconnect from nozzle.

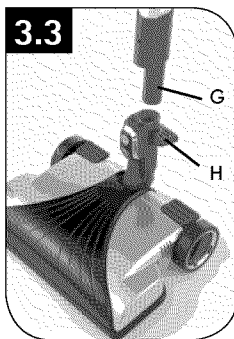
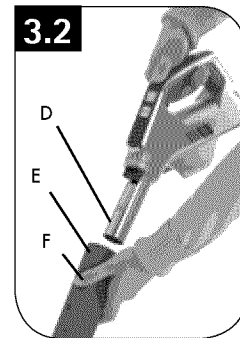
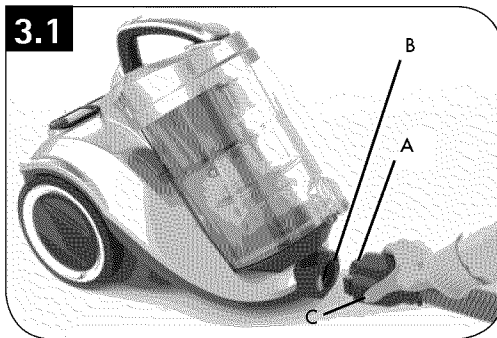

—4. HOW TO OPERATE—

Carry Handle

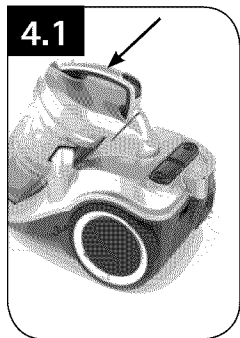

Use the Carry Handle located on top the Dirt Cup to move vacuum cleaner from room to room.

NOTE: Make sure Dirt Cup is securely fastened before moving unit.

Cord Release/Rewind

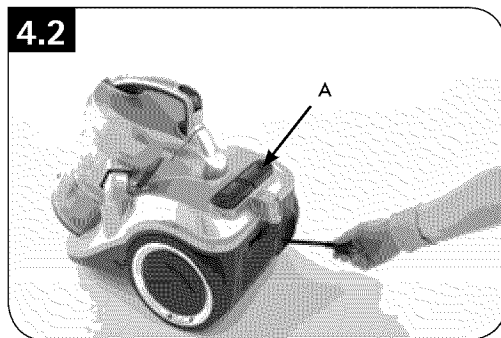

To unwind Power Cord from Vacuum, pull out to desired length.

NOTE: A YELLOW mark on the Power Cord indicates the maximum recommended cord length. Do not exceed the cord length beyond the RED mark.

To rewind the Power Cord, press the Cord Rewind Pedal (A), located on the top of the vacuum cleaner, and guide the Power Cord with one hand. This will prevent the cord from whipping which could cause damage or injury.

4. HOW TO OPERATE

NOTE: Operate cleaner only at voltage specified on the data plate on the underside of the cleaner.

Vacuum Controls

Handle/Hose Grip

- 1 Power Button**
Push to turn cleaner on and off.
- 2 Brushroll On/Off Button**
Push to turn Brushroll on and off.
- 3 Suction Control Valve**
To clean delicate fabrics, slide the Suction Control Valve to the open position to lower the suction.
Slide as shown to open and close the Valve.

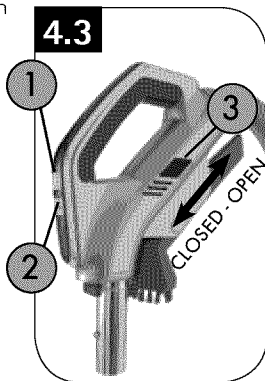

Nozzle

4 Floor Selector Pedal

Push the Floor Selector Pedal to raise and lower the Nozzle to clean bare floors and various carpet pile heights. For maximum cleaning performance, the following carpet height settings are recommended:

- Low and Medium settings: for low to medium pile carpets.
- High setting: for very deep pile carpet where easier pushing effort is desired, while maintaining good cleaning performance.

NOTE: If the cleaner is difficult to push, change floor selector push button to the next highest setting.

NOTE: In Bare Floor mode brushroll will automatically shut off.

5 Floor Selector Indicator Light

Indicates the carpet height selected by the Floor Selector Pedal.

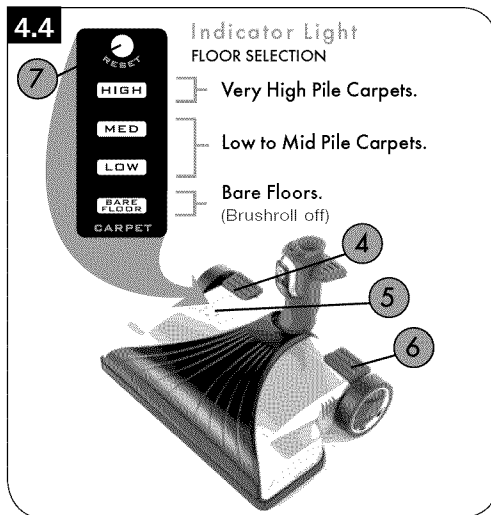

6 Handle Release Pedal

Step on the Handle Release Pedal to lower hand grip into cleaning position.

NOTE: Brushroll will not run until handle is released.

7 Reset Button

This power nozzle is equipped with an electrical reset button. If the brushroll is jammed, the reset button will automatically shut off the brushroll motor. If this happens, unplug cleaner and clear jam from brushroll. Press the reset button, plug in the cleaner and resume use.

—4. HOW TO OPERATE—

Carpet Cleaning

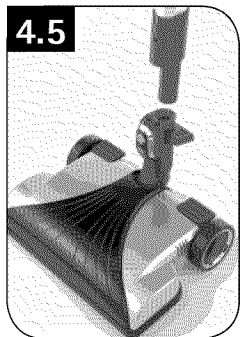

4.5 After attaching the Power Nozzle, set the Floor Selector to the proper setting for your carpet type. Reference the “Vacuum Controls” section under “How to Operate” for carpet settings of Power Nozzle. (pg. 9)

Hard Floor Cleaning

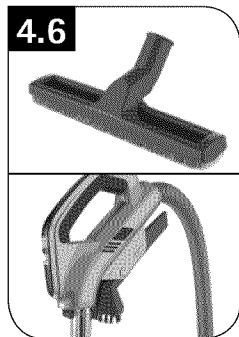

4.6 The Hard Floor Brush is recommended for vacuuming wood, laminate coverings and ceramic floor surfaces.

Power Nozzle may also be used for hard floor cleaning, by simply setting the Floor Selector to Bare Floor.

NOTE: In Bare Floor mode brushroll will automatically shut off.

Edge Cleaning

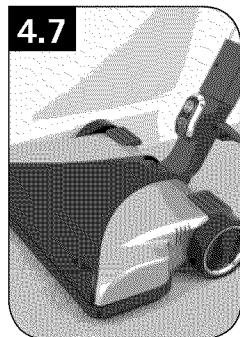

4.7 Guide side of Nozzle parallel to edge of carpet or furniture as shown.

Stair Cleaning

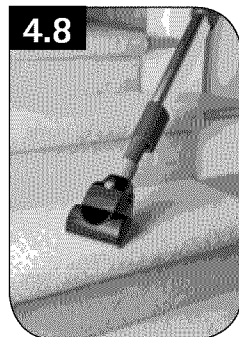

4.8 Clean stairs from bottom to top.

NOTE: Take extra care when vacuuming stairs. Do not store canister in vertical position.

4. HOW TO OPERATE

Select the Proper Tool

4.9

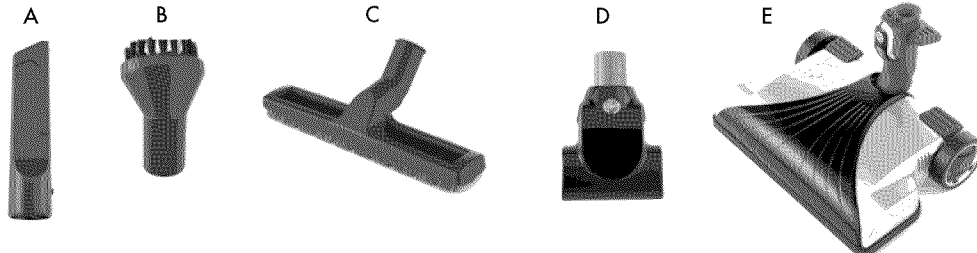

A. **Crevice Tool** may be used in tight spaces, corners, and along edges in such places as dresser drawers, upholstered furniture, stairs and baseboards. (Tool stored under Hand Grip)

B. **Dusting Brush** with swivel neck may be used to dust furniture, lamps, lighting fixtures, blinds, baseboards, shutters and registers. May also be used for upholstered furniture, draperies, tapestries and mattresses. (Tool stored under Hand Grip)

C. **Hard Floor Brush** may be used for hard surface floors such as tile and slate.

D. **Turbine Hand Tool** may be used for upholstered furniture and carpeted stairs.

E. **Power Nozzle** may be used for carpets, rugs and hard floor surfaces. (See "Hard Floor Cleaning" section for instructions)

Attaching Tools

4.10

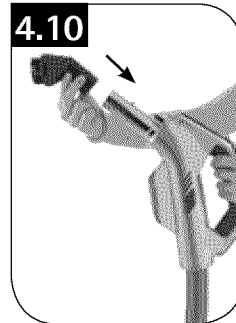

Tools may be attached directly to the hand grip or to the wand. Firmly push tool into the hand grip or wand. Twist tool slightly to tighten or loosen connection.

—5. GENERAL MAINTENANCE—



IMPORTANT Maintenance Instructions

▲ Always unplug the vacuum cleaner from the electrical outlet before performing any general maintenance.

▲ Do not use cleaner without Dirt Cup, Umbrella Tube or Filters in place.

▲ It is recommended that you clean the Filters every time the Dirt Cup is emptied for consistent cleaning performance of your machine.

CAUTION: Very fine materials, such as face powder or cornstarch, may clog the filter and cause a reduction in performance. When using the cleaner for this type of dust, empty the cup and clean the filters often.

Dirt Cup

When to Clean

Empty the Dirt Cup at the end of each cleaning session and before the dirt reaches the fill line.

How to Clean

Disconnect cleaner from electrical outlet.

5.1 Press button on the handle located on the Dirt Cup Lid and pull Dirt Cup Out.

5.2 Holding Dirt Cup over trash receptacle, press Dirt Cup Door Release Button to open and empty Dirt Cup. When all the dirt has fallen, close the Dirt Cup Door and replace.

Umbrella Tube

When to Clean

Check Umbrella Tube on a monthly basis and clean when it is wrapped with debris. Check more frequently if cleaning up pet hair or you have family members with long hair.

How to Clean

Disconnect cleaner from electrical outlet.

Remove Dirt Cup as described in Fig. 5.1.

5.3 Press red Dirt Cup Door Release Button to open Dirt Cup Door.

5.4 Twist Umbrella Tube left and remove from bottom of the Dirt Cup and remove debris.

Replace Umbrella Tube in bottom of Dirt Cup and twist right.

5.1

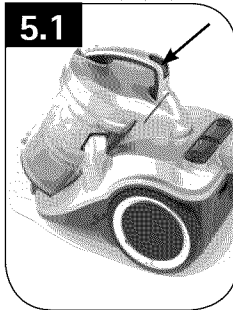

5.2

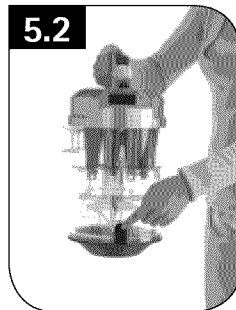

5.3

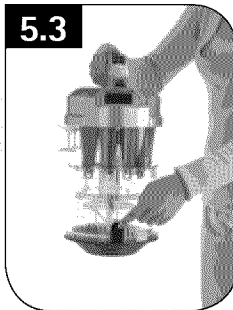

5.4

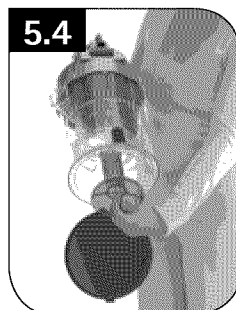

5. GENERAL MAINTENANCE

Lifetime Primary Filter

NOTE: This is located on the canister behind the Dirt Cup bin.

When to Clean

It is recommended that the Primary Filter be checked and cleaned periodically depending on the frequency of use and volume of dirt being picked up on each cleaning.

How to Clean

5.5 Release the Primary Filter Cover by lifting up the tab.

5.6 Lift off the Filter Cover to gain access to the Filter Assembly. Separate the Filter from Filter Frame and remove.

5.7 Hold Filter under cold running water to remove dirt and debris. Squeeze Filter to remove excess water.

NOTE: Allow Filter to dry completely before replacing, which may take up to 24 hours. Do not use any detergents or boiling water to wash the Filters.

Once completely dry, return the Lifetime Primary Filter to the Filter Frame, replace Filter Assembly into canister and replace cover.

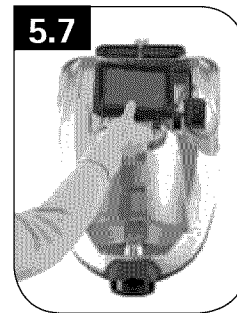
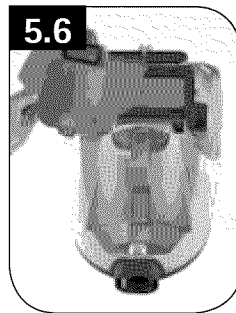
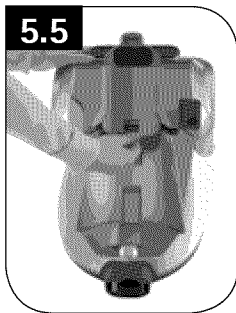

What to Buy

To assure cleaning effectiveness, use only **Hoover® service part only, #302445001**.

It is important that you use only genuine HOOVER® parts to assure your cleaner operates at peak performance. To order Filters please visit www.hoover.com. HOOVER® parts can be identified by the trademark-



—5. GENERAL MAINTENANCE—

HEPA Exhaust Filter

When to Clean

The HEPA Filter is intended to be a lifetime Filter. Inspect HEPA Filter at the same time Primary Filter is cleaned. Over time, it is normal for the Filter to turn gray. If HEPA Filter appears visibly dirty, follow cleaning instructions.

How to Clean

NOTE: This is located on the rear of the vacuum cleaner.

5.8 Release the HEPA Filter Cover and remove the Cover as shown. Remove the Filter by pulling the tab towards you.

5.9 Gently tap the Pleated Filter on the inside of a trash receptacle to remove excess dust and dirt.

NOTE: Be careful not to damage Filter pleats.

WARNING: DO NOT WASH OR APPLY WATER TO PLEATED FILTER.

NOTE: Replace Filter if any sign of damage.

Once cleaned, return the HEPA Filter to the vacuum cleaner. Replace the HEPA Filter Cover before restarting the vacuum cleaner.

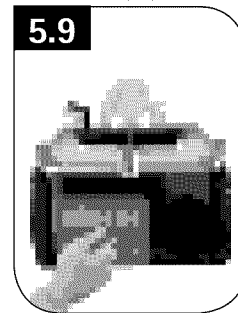
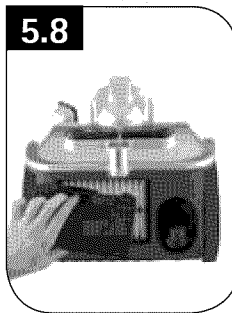

What to Buy

To assure cleaning effectiveness, use only **Hoover® service or aftermarket, #303017001.**

It is important that you use only genuine HOOVER® parts to assure your cleaner operates at peak performance. To order Filters please visit www.hoover.com. HOOVER® parts can be identified by the trademark-



5. GENERAL MAINTENANCE

Brushroll

When to Replace

WARNING - Risk of personal injury - Brushroll may suddenly restart - unplug before cleaning or servicing. When Brushroll brushes are worn, it should be replaced.

5.10 To check condition of brushes, move edge of a card across Bottom Plate while turning Brushroll. To maintain cleaning effectiveness, replace Brushroll if brushes do not touch card.

How to Remove

Disconnect cleaner from electrical outlet.

5.11 Turn cleaner over and remove 9 Screws as indicated in photo.

5.12 Remove Bottom Plate.

5.13 Remove Brushroll.

How to Replace

5.14 Align new Brushroll and Belt.

5.15 Replace Brushroll.

5.16 Replace Bottom Plate and Screws.

What to Buy

To assure cleaning effectiveness, use only Hoover® Brushroll part #59143012.

It is important that you use only genuine HOOVER® parts to assure your cleaner operates at peak performance. To order Filters please visit www.hoover.com. HOOVER® parts can be identified by the trademark-



5.10

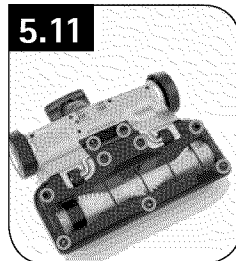

5.11

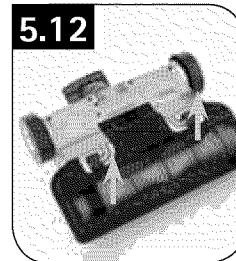

5.12

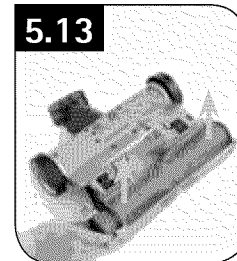

5.13

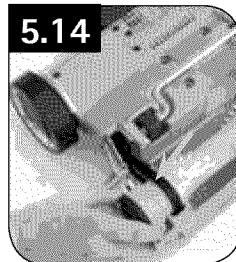

5.14

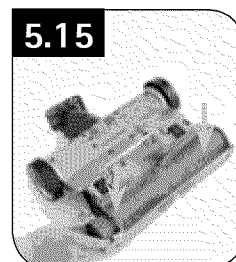

5.15

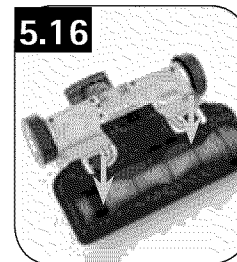

5.16

— 5. GENERAL MAINTENANCE —

Turbine Hand Tool

When to Replace Brushroll

When Brushroll brushes are worn, the Brushroll should be replaced.

How to Replace Brushroll

Disconnect cleaner from electrical outlet.

5.17 Remove Tool from Hose and turn it so bottom faces up. Press the Latches on either side of Tool and remove Bottom Plate (A).

5.18 Unscrew the two Phillips Screws (indicated by arrows) and remove Belt Guard (B).

5.19 Remove Brushroll including End Plates (C) and discard.

Inspect Belt to ensure that it is in good condition. If Belt is cracked, gouged or broken, replace it. (See the following section for instructions)

Insert Brushroll through Belt and position Belt over Gear Teeth (D) on Brushroll.

With curved ends down, slide End Plates (C) of Brushroll into slots (E) on Tool.

5.20 Replace Belt Guard (B) making sure not to pinch brush bristles in Guard.

Turn Brushroll, making sure it rotates freely. Replace and tighten Screws.

5.21 To replace Bottom Plate, insert the four tabs (F) on edge of Bottom Plate into slots on front of Tool.

Pivot Bottom Plate down and snap closed.

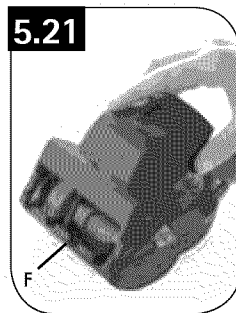
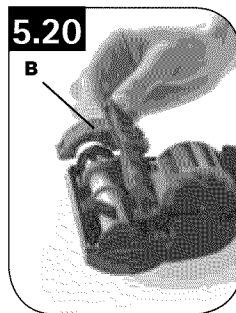
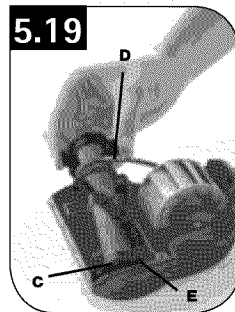
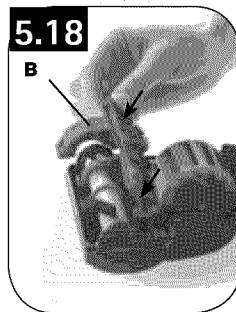
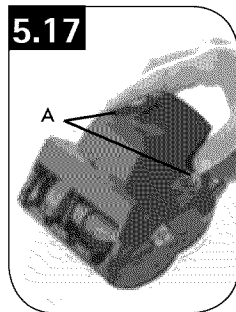

What to Buy

To assure cleaning effectiveness, use only **Hoover® Turbine Tool Brushroll part #48414088**.

It is important that you use only genuine HOOVER® parts to assure your cleaner operates at peak performance. To order Filters please visit www.hoover.com.

HOOVER® parts can be identified by the trademark



5. GENERAL MAINTENANCE

Turbine Hand Tool

Inspecting the Belt

The Turbine Hand Tool Belt is designed to last a long time and is not normally replaced. However, if the Belt is cracked, gouged or broken, it should be replaced.

5.22 Remove Tool from Hose and turn it so bottom faces up. Press the Latches on either side of Tool and remove Bottom Plate (A).

Replacing Belt

5.23 Remove Bottom Plate, Belt Guard and Brushroll as described in Figs. 5.17 through 5.19.

Grasp Turbine (E) and pull firmly to remove.

Remove Belt (F) from Turbine Pulley.

Replace with new Belt.

5.24 With flat sides of Turbine Retainers (G) pointing down, slide Retainers into grooves (H) on both sides of Tool Housing and snap into place.

Replace Brushroll, Belt Guard, and Bottom Plate as described in Figs. 5.19 through 5.21.

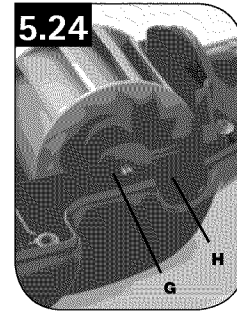
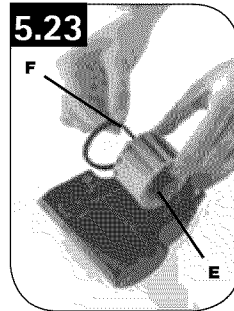
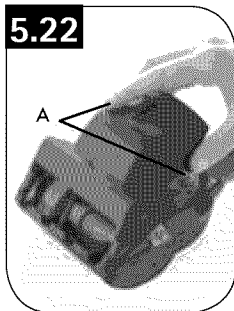

What to Buy

To assure cleaning effectiveness, use only **Hoover® Belt #38528037**.

It is important that you use only genuine HOOVER® parts to assure your cleaner operates at peak performance. To order Filters please visit www.hoover.com. HOOVER® parts can be identified by the trademark



—6. TROUBLESHOOTING—

WARNING: TO REDUCE RISK OF PERSONAL INJURY - UNPLUG CLEANER BEFORE SERVICING

PROBLEM	POSSIBLE CAUSE	POSSIBLE SOLUTION
Cleaner won't run.	Switch not "ON" at Hand Grip.	Turn switch "ON" at Hand Grip.
	Power Cord not firmly plugged in.	Plug Power Cord in firmly.
	No Voltage in wall plug.	Replace Fuse or reset Circuit Breaker in Home.
	Motor Thermal Protector has tripped.	Switch off and unplug the vacuum cleaner. Leave for 30 min. before plugging in and switching the cleaner back "ON".
	Needs Service.	See "Service" section in manual.
Low suction: Canister / Power Nozzle	Dirt Cup full or blocked.	Empty Dirt Cup and/or remove blockage.
	Dirt Cup not installed properly.	Review Dirt Cup replacement section in manual.
	Blockage in Nozzle Connector, Hose or Wands.	Remove blockage.
	Filters dirty or clogged.	Clean or replace Filters.
	Suction Control Valve is open.	Close Suction Control Valve on Hand Grip.
	Needs Service.	See "Service" section in manual.
Power Nozzle won't run	Switch not "ON" at Hand Grip.	Turn switch "ON" at Hand Grip.
	Brushroll reset has tripped.	Depress Reset Button located on top of Power Nozzle.
	Floor selector pedal is on bare floor mode.	Switch to desired carpet setting.
	Handle is not released and in stored upright position. Brushroll is automatically shut off in the upright storage position.	Step on Wand Release Pedal to lower Handle and start Brushroll.
	Needs Service.	See "Service" section in manual.
Power Nozzle won't pickup	Low cleaner suction.	See "Low suction" section above.
	Blockage in the Nozzle or Nozzle Connector.	Remove blockage.
	Brushroll not running.	See "Power Nozzle won't run" section above.
	Brushroll bristles worn.	Replace Brushroll. See Brushroll replacement section in manual.
	Needs Service.	See "Service" section in manual.
Brushroll reset has been tripped	Possible jam in brushroll.	See "Vacuum Controls" section, number 7 on pg. 9.

ANY OTHER SERVICING SHOULD BE DONE BY AN AUTHORIZED SERVICE REPRESENTATIVE.

Exclusive Hoover Platinum Collection™ Member Services Line 1.877.MYPLTNM (1.877.697.5866)

In the event that further assistance is required, see your Yellow Pages for an authorized HOOVER® Dealer or visit our website at www.hoover.com. Costs of any transportation to and from any place of repair are to be paid by the owner. The service parts used in this unit are easily replaced and readily available from an authorized HOOVER® Dealer or retailer. Always identify your cleaner by the model number and manufacturing code when requesting information or ordering replacement parts. (The model number appears on the bottom of the cleaner.)

7. SERVICE

Service Information

To obtain approved Hoover® service and genuine Hoover® parts, locate the nearest Authorized Hoover® Warranty Service Dealer (Depot) by:

- Checking the Yellow Pages under Vacuum Cleaners - Household OR
- Visit our website at hoover.com (U.S. Customers) or hoover.ca (Canadian Customers). Follow the service center link to find the service outlet nearest you.
- Calling The Exclusive Hoover Platinum Collection™ Member Services Line 1.877.MYPLTNM (1.877.697.5866) for an automated referral of authorized service outlet locations (U.S. only).

Do not send your cleaner to Hoover, Inc., in Glenwillow for service, this will only result in delay.

If further assistance is needed, contact the Exclusive Hoover Platinum Collection™ Member Services Line 1.877.MYPLTNM (1.877.697.5866), Mon-Fri 8am-5pm EST.

In Canada, contact Hoover® Canada, Toronto: 755 Progress Ave Scarborough, ON M1H 2W7 OR Hoover® Canada, Edmonton: 18129-111 Ave Edmonton, AB T5W 2P2 , Phone: 1-800-263-6376, Mon-Fri 8am-7pm EST.

Always identify your cleaner by the complete model number when requesting information or ordering parts. (The model number appears on the back of the cleaner.)

Please do not return this product to the store.

8. WARRANTY

Limited SIX Year Warranty for Hoover Platinum Collection™ Bagless Cyclonic Canister (Domestic Use)

WHAT THIS WARRANTY COVERS

When used and maintained in normal household use, and in accordance with the Owner's Manual, your Hoover Platinum Collection™ Bagless Cyclonic Canister is warranted against original defects in material and workmanship for a full six years from date of purchase (the "Warranty Period"). During the Warranty Period, Hoover® will provide, as described in this warranty, labor and parts, at no cost to you, to correct any such defect in products purchased in the United States, U.S. Military Exchanges and Canada.

HOW TO MAKE A WARRANTY CLAIM

If this product is not as warranted, take the product to a Hoover® Authorized Warranty Service Dealer along with proof of purchase. For an automated referral to authorized service outlets, phone: 1.800.944.9200 OR visit Hoover® online at hoover.com (U.S. Customers) or hoover.ca (Canadian customers). For additional assistance or information concerning this warranty or the availability of warranty service outlets, phone The Exclusive Hoover Platinum Collection™ Member Services Line, Phone 1.877.697.5866, Mon-Fri 8am-5pm EST. In Canada, contact Hoover® Canada, Toronto: 755 Progress Ave Scarborough, ON M1H 2W7 OR Hoover Canada, Edmonton: 18129-111 Ave Edmonton, AB T5W 2P2, Phone:1.877.697.5866, Mon-Fri 8am-5pm EST. For assistance in French or Spanish, call 1.800.263.6376, Mon-Fri 8am-7pm EST.

WHAT THIS WARRANTY DOES NOT COVER

This warranty does not cover: Brushroll, primary Filter, HEPA Filter, use of the product in a commercial operation (such as maid, janitorial and equipment rental services), improper maintenance of the product, damage due to misuse, acts of God, nature, vandalism or other acts beyond the control of Hoover®, owner's acts or omissions, use outside the country in which the product was initially purchased and resale of the product by the original owner. This warranty does not cover pick up, delivery, transportation or house calls. This warranty does not apply to products purchased: 1. Outside the United States, including its territories and possessions, 2. Outside a U.S. Military Exchange, or 3. Outside Canada. This warranty does not cover products purchased from a party that is not an authorized retailer, dealer, or distributor of Hoover® products.

OTHER IMPORTANT TERMS

This Warranty is not transferable and may not be assigned. This Warranty shall be governed and construed under the laws of the state of Ohio. The Warranty Period will not be extended by any replacement or repair performed under this warranty.

THIS WARRANTY IS THE EXCLUSIVE WARRANTY AND REMEDY. ALL OTHER WARRANTIES, EXPRESSED OR IMPLIED, INCLUDING WARRANTIES OF MERCHANTABILITY OR FITNESS FOR PARTICULAR PURPOSE, ARE DISCLAIMED. IN NO EVENT WILL HOOVER® BE LIABLE FOR ANY SPECIAL, INDIRECT, INCIDENTAL OR CONSEQUENTIAL DAMAGES OF ANY KIND OR NATURE TO OWNER OR ANY PARTY CLAIMING THROUGH OWNER, WHETHER BASED IN CONTRACT, NEGLIGENCE, TORT OR STRICT PRODUCTS LIABILITY OR ARISING FROM ANY CAUSE WHATSOEVER. Some states do not allow the exclusion of consequential damages, so the above exclusion may not apply to you. This warranty gives you specific rights; you may also have others that vary from state to state.



PLATINUM
Collection

ASPIRADORA TRINEO SIN BOLSA CYCLONIC

—MANUAL DEL USUARIO—
INSTRUCCIONES DE FUNCIONAMIENTO
Y MANTENIMIENTO

Lea atentamente estas instrucciones antes de
usar su aspiradora.

Español

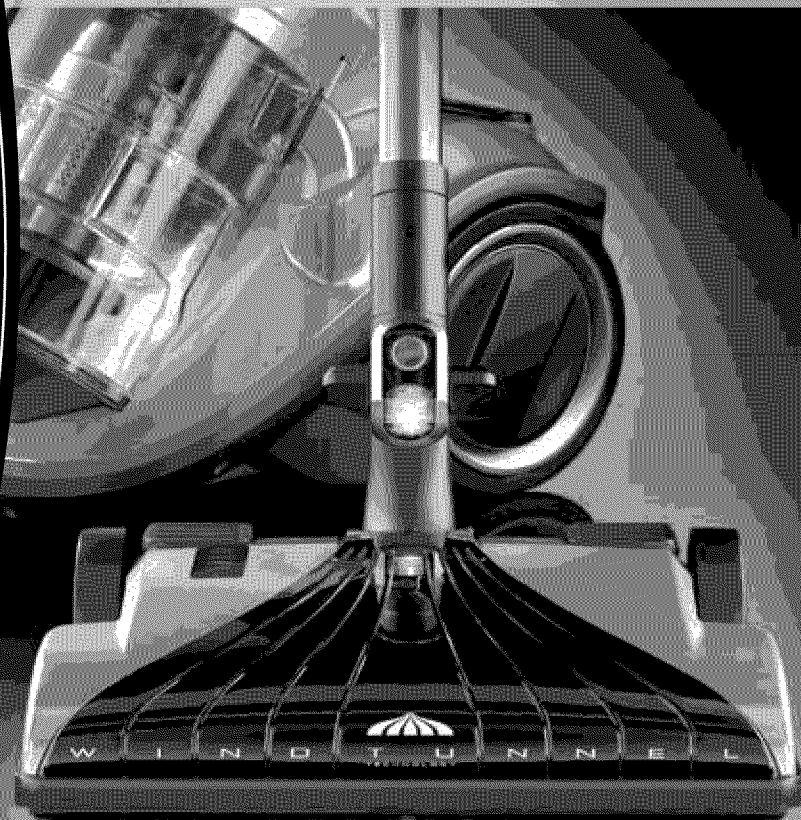

1. ÍNDICE

Instrucciones de seguridad	E3
1. FUNCIONES.....	E5
2. CONTENIDO DE LA CAJA	E5
3. ENSAMBLAJE	E5
Conecte la manguera	E5
Conecte el tubo	E5
Conecte la boquilla	E6
4. FUNCIONAMIENTO ...	E6
Asa de transporte	E6
Liberación/enrollado del cordón.....	E6
Controles de la aspiradora.....	E6
Limpieza de moquetas.....	E7
Limpieza de suelos duros	E7
Limpieza de las orillas	E7
Limpiar escalones	E7
Seleccione el accesorio adecuado	E8
Para conectar los accesorios	E8

5. MANTENIMIENTO

GENERAL.....	E8
Depósito para polvo	E8
Tubo sombrilla.....	E9
Filtro primario de por vida.....	E9
Filtro de escape HEPA.....	E10
Rodillo de cepillos.....	E10
Accesorio de mano de la turbina.....	E11
6. GUÍA DE SOLUCIÓN DE PROBLEMAS	E13
7. SERVICIO	E14
8. GARANTÍA.....	E15

ADVERTENCIA:

el ensamble de la aspiradora puede incluir partes pequeñas. Las partes pequeñas pueden presentar riesgo de ahogamiento.

Español pàg. E1-E15

ESTA ASPIRADORA PARA ALFOMBRAS ESTÁ DISEÑADA PARA USO DOMÉSTICO.

INSTRUCCIONES DE SEGURIDAD IMPORTANTES GUARDE ESTAS INSTRUCCIONES

Quando use un aparato eléctrico, siempre siga las precauciones básicas, que incluyen las siguientes:

- **LEA TODAS LAS INSTRUCCIONES ANTES DE USAR ESTE APARATO.**
- **ADVERTENCIA: ESTE PRODUCTO CONTIENE SUSTANCIAS QUÍMICAS RECONOCIDAS POR EL ESTADO DE CALIFORNIA COMO CAUSANTES DE CÁNCER, ANOMALÍAS CONGÉNITAS O DAÑOS REPRODUCTIVOS. *LÁVESE LAS MANOS DESPUÉS DE USAR EL PRODUCTO.***
- **EVITE RECOGER OBJETOS DUROS O AFILADOS CON LA ASPIRADORA. ÉSTOS PUEDEN DAÑAR LA ASPIRADORA.**
- **GUARDE EL APARATO EN UN LUGAR SECO. NO EXPONGA LA MÁQUINA A TEMPERATURAS DE CONGELAMIENTO.**

ADVERTENCIA: PARA REDUCIR EL RIESGO DE INCENDIO, CHOQUE ELÉCTRICO O LESIONES:

- No deje la aspiradora sin supervisión cuando esté enchufada.
 - No use este aparato en el exterior o en superficies mojadas.
 - No permita que los niños hagan funcionar la aspiradora, jueguen con ella, ni que se aproximen a la unidad durante su funcionamiento.
 - Use el aparato sólo como se describe en este manual. Use sólo los accesorios recomendados por el fabricante.
 - No use este aparato con un cordón o enchufe dañado. Si el aparato no está funcionando adecuadamente, se dejó caer, se dañó, se dejó a la intemperie, o se dejó caer dentro del agua, llévelo a un centro de servicio.
- No tire del cordón ni traslade el aparato jalando del cordón, ni tampoco lo use como manija; no cierre la puerta cuando el cordón está atravesado ni tire de este alrededor de bordes o esquinas filosos.
 - No lo desenchufe tirando del cordón. Para desenchufarlo, sujete el enchufe, no el cordón.
 - Nunca manipule el enchufe ni el aparato con las manos húmedas.
 - No coloque ningún objeto en las aberturas. No use este aparato con ninguna abertura obstruida; manténgalo libre de suciedad, pelusa, cabello o cualquier objeto que pueda reducir el flujo de aire.

- Mantenga el cabello, la ropa holgada, los dedos y todas las partes del cuerpo fuera de las aberturas y de las piezas en movimiento.
- Apague todos los controles antes de desenchufar el aparato.
- Tenga especial cuidado al limpiar escaleras. No coloque la limpiadora para moquetas en escaleras.
- No use este aparato para aspirar líquidos inflamables o combustibles, como gasolina, ni lo use en áreas donde dichos líquidos puedan estar presente.
- La manguera tiene alambres con corriente eléctrica, no la use si está dañada, cortada o perforada.
- Apague siempre la aspiradora antes de conectar o desconectar la manguera, la Boquilla eléctrica o el accesorio de mano turboaccionado.
- No desenchufe tirando del cordón. Para desenchufar, sujete el enchufe y no jale. El cordón. Nunca toque el enchufe ni el artefacto con las manos mojadas.
- No aspire ningún objeto que se esté quemando o que libere humo, como cigarrillos, fósforos o cenizas calientes.
- No use la aspiradora sin tener el depósito para polvo o los filtros en su lugar.
- Desenchufe el aparato antes de conectar el accesorio de mano turboaccionado.
- No se recomienda el uso de cordones de extensión.
- No apunte los accesorios en dirección a las personas ni a las Mascotas.

- No haga funcionar la aspiradora descalzo ni cuando calce sandalias o zapatos que dejen los dedos de los pies al descubierto.

GUARDE ESTAS INSTRUCCIONES

PROTECTOR TERMAL: Se ha utilizado un protector térmico interno en su aspiradora para prevenir el sobrecalentamiento. Cuando se activa el protector térmico, la aspiradora deja de funcionar. Si esto sucede, proceda de la siguiente manera:

1. Apague la aspiradora y desconéctela de la toma de corriente eléctrica.
2. Revise si se ha acumulado suciedad en el filtro primario, en el filtro HEPA y en el filtro sombrilla.
3. Consulte la sección “Solución de problemans”.
4. Una vez que la aspiradora esté desconectada de la toma de corriente eléctrica y el motor se haya enfriado durante 30 minutos, el protector térmico se reposiciona automáticamente y se puede seguir pasando la aspiradora. Si el protector térmico sigue activándose después de efectuar los pasos anteriores, es probable que su aspiradora necesite servicio (vea la sección “Mantenimiento”).

ADVERTENCIA: Para disminuir el riesgo de choque eléctrico, este aparato tiene un enchufe polarizado (una patilla es más ancha que la otra). Este enchufe podrá usarse en una toma de corriente polarizada, de una sola manera. Si el enchufe no encaja completamente en la toma de corriente, colóquelo al revés. Si aun así no encaja, comuníquese con un electricista calificado para que instale la toma de corriente adecuada. No haga ningún tipo de modificación al enchufe.

Use estas instrucciones en español junto con las figuras paso-a-paso provistas en el manual de inglés.

1. FUNCIONES

1.1

Trineo

- 1 Entrada de la manguera (parte del antera del receptáculo)
- 2 Depósito para polvo
- 3 Mango del contenedor para polvo/ Mango de transporte
- 4 Botón para soltar el depósito para polvo
- 5 Enrollador de cordón automático
- 6 Luz de funcionamiento
- 7 Cordón de alimentación
- 8 Tapa del filtro de escape

Boquilla turboaccionada

- 9 Botón de reajuste
- 10 Luz indicadora
- 11 Pedal del selector de suelos
- 12 Pedal para soltar el tubo
Manguera/Empuñadura de mano
- 13 Luz delantera
- 14 Pedal para soltar el mango

Manguera/Empuñadura de mano/Tubo

- 15 Manguera
- 16 Botón de encender/apagar
- 17 Botón de encender/apagar el rodillo de cepillos.
- 18 Botón de liberación del tubo

- 19 Tubo telescópico/bidireccional
- 20 Válvula de control de succión
- 21 Almacenamiento de los accesorios

Accesorios

- 22 Accesorio para hendiduras
- 23 Accesorio para polvo
- 24 Cepillo para suelo duro
- 25 Accesorio de mano de la turbina
(Se incluye en todos los modelos)

2. CONTENIDO DE LA CAJA

2.1

Retire todas las piezas de la caja e identifique cada artículo que se muestra. Asegúrese de ubicar todas las piezas antes de eliminar el embalaje.

- A Trineo
- B Manguera
- C Tubo telescópico/bidireccional
- D Boquilla turboaccionada
- E Accesorio de mano de la turbina
- F Accesorio para hendiduras
- G Accesorio para polvo
- H Cepillo para suelo duro

3. ENSAMBLAJE DE LA ASPIRADORA

3.1

Conecte la manguera

Empuje el extremo del conector de la manguera (A) en la abertura (B) de la parte delantera de la aspiradora. Para desconectar la manguera de la aspiradora, presione los botones de liberación (C) que se encuentran en los costados del conector de la manguera y tire hacia afuera.

NOTA: La manguera flexible contiene cables eléctricos para conectarla a la boquilla turboaccionada y no debe usarse si está dañada, cortada o perforada.

3.2

Conecte el tubo

Empuje la empuñadura de mano (D) con fuerza en el extremo del tubo (E) hasta que la traba haga clic. Para retirar el tubo de la manguera, presione el botón de liberación del tubo (F) que se encuentra en el extremo del tubo y tire para separarlo.

Conecte la boquilla

Empuje el extremo opuesto del tubo (G) con fuerza en la boquilla turboaccionada.

Para liberar, pise el pedal para soltar el mango (H) y tire para desconectarlo de la boquilla.

4. FUNCIONAMIENTO

4.1

Asa de transporte

Use el mango de transporte ubicado en la parte superior del contenedor para polvo para mover la aspiradora de una habitación a otra.

NOTA: Asegúrese de que el contenedor para polvo esté bien sujetado antes de mover la unidad.

4.2

Liberación/enrollado del cordón

Para desenrollar el cordón de alimentación de la aspiradora, tire hacia afuera hasta la longitud deseada.

NOTA: La marca AMARILLA en el cordón de alimentación indica la longitud máxima recomendada para el cordón. No supere la longitud del cordón más allá de la marca ROJA.

Para enrollar el cordón de alimentación, pise el pedal de enrollado del cordón (A), que se encuentra en la parte superior de la aspiradora, y guíe el cordón de alimentación con una mano. Esto evitará que el cordón dé un latigazo y provoque daños o lesiones.

NOTA: Haga funcionar la aspiradora solamente con el voltaje especificado en la placa de datos, que se encuentra en la parte inferior de la aspiradora.

Controles de la aspiradora

4.3

Empuñadura/Manguera

1 Botón de encendido

Presiónelo para encender y apagar la aspiradora.

2 Botón de encender/apagar el rodillo de cepillos

Presiónelo para encender y apagar el rodillo de cepillos.

3 Válvula de control de succión

Para limpiar telas delicadas, reduzca la succión deslizando la válvula de control de succión a la posición de abertura.

Deslice la válvula como se muestra para abrirla y cerrarla.

4.4

Boquilla

4 Pedal del selector de suelos

Empuje el botón del selector de superficies para elevar y bajar la boquilla a fin de limpiar suelos sin moqueta y moquetas de distintos espesores. Para obtener el máximo de eficiencia de limpieza, se recomiendan los ajustes de altura siguientes:

- Posición baja: para todo tipo de alfombras.
- Posiciones más altas: para alfombra de pelo muy denso cuando se desea disminuir el esfuerzo de empuje en tanto que se mantiene una buena eficiencia de limpieza.

4.4**Selector de superficies**
SELECCIÓN DE SUPERFICIES

- Moquetas de felpa muy espesa.
- Moquetas de espesor bajo a mediano.
- Suelos sin moqueta.
(Rodillo de cepillos apagado)

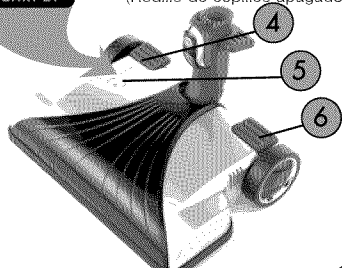

NOTA: Si le cuesta mucho empujar la aspiradora, cambie el botón del selector de superficies a la siguiente posición más alta.

NOTA: En el modo Bare Floor (suelo sin moqueta), el rodillo de cepillos se apaga automáticamente.

5 Luz indicadora

Indica la altura de la moqueta seleccionada por el pedal del selector de suelos.

6 Pedal para soltar el mango

Pise el pedal para soltar el mango para bajar la empuñadura de mano a la posición de limpieza.

NOTA: El rodillo de cepillos no funcionará hasta que se haya liberado el mango.

7 Botón de reajuste

Esta boquilla turboaccionada tiene un botón de reajuste eléctrico.

Si el rodillo de cepillos está trabado, el botón de reajuste apagará automáticamente el motor del rodillo de cepillos. Si esto sucede, desenchufe la aspiradora y despeje la traba del rodillo de cepillos. Presione el botón de reajuste, enchufe la aspiradora y reanude el uso.

4.5**Limpieza de moquetas**

Después de conectar la boquilla turboaccionada, configure la altura de la boquilla turboaccionada a la posición adecuada para su tipo de moqueta. Consulte la sección "Controles de la aspiradora" para conocer las posiciones de moqueta de la boquilla turboaccionada.

4.6**Limpieza de suelos duros**

Se recomienda utilizar un cepillo para suelos duros para limpiar con aspiradora revestimientos de madera y laminados, y superficies de suelos de cerámica.

La boquilla turboaccionada también puede utilizarse para la limpieza de suelos duros, configurando simplemente el selector de suelos en Bare Floor (suelo sin moqueta).

NOTA: En el modo Bare Floor (suelo sin moqueta), el rodillo de cepillos se apaga automáticamente.

4.7**Limpieza de las orillas**

Pase la boquilla en forma paralela al borde de la alfombra o de los muebles como se muestra.

4.8**Limpiar escalones**

Limpie los escalones de abajo hacia arriba.

NOTA: Tenga especial cuidado al limpiar escaleras. No coloque la limpiadora para moquetas en escaleras.

4.9**Seleccione el accesorio adecuado**

A. El accesorio para hendiduras puede utilizarse en lugares estrechos, esquinas y en bordes de sitios como cajones de cómodas, muebles tapizados, escaleras y zócalos. (El accesorio está guardado debajo de la empuñadura de mano.)

B. El cepillo para polvo con cuello giratorio puede utilizarse para limpiar el polvo de muebles, lámparas, accesorios de iluminación, persianas, zócalos, postigos de ventanas y rejillas de ventilación. También puede utilizarse para muebles tapizados, cortinaje, tapicería y colchones. (El accesorio está guardado debajo de la empuñadura de mano.)

C. El cepillo para suelos duros puede utilizarse para suelos de superficie dura, como azulejos y pizarras.

D. El accesorio de mano de la turbina puede utilizarse para muebles tapizados y escaleras enmoquetadas.

E. La boquilla turboaccionada puede utilizarse para moquetas, tapetes y superficies de suelos duros. (Vea la sección "Limpieza de suelos duros" para obtener instrucciones.)

4.10**Para conectar los accesorios**

Los accesorios se pueden conectar directamente a la empuñadura de mano o al tubo. Empuje con fuerza el accesorio dentro de la empuñadura de mano o del tubo. Gire levemente el accesorio para apretar o aflojar la conexión.

5. MANTENIMIENTO GENERAL

▲ IMPORTANTE ▲
Instrucciones de mantenimiento

▲ Siempre desenchufe la aspiradora de la toma de corriente eléctrica antes de realizar cualquier tarea de mantenimiento general.

▲ **No use la aspiradora sin el contenedor para polvo, el tubo de sombrilla o los filtros colocados en su lugar.**

▲ Se recomienda que limpie los filtros cada vez que se vacía el contenedor para polvo para obtener un rendimiento de limpieza constante de su máquina.

PRECAUCIÓN: Los materiales muy finos, como talco facial o maicena, pueden obstruir el filtro y reducir el rendimiento. Cuando use la aspiradora para este tipo de suciedad, vacíe el depósito y limpie los filtros con frecuencia.

Depósito para polvo**Cuándo limpiarlo**

Vacíe el contenedor para polvo al finalizar cada sesión de limpieza y antes de que la suciedad llegue a la línea de llenado.

Cómo limpiarlo

Desconecte la aspiradora de la toma de corriente eléctrica.

5.1

Presione el botón del mango que se encuentra en la tapa del depósito para polvo y tire del contenedor para polvo hacia afuera.

5.2

Sujetando el contenedor para polvo sobre el recipiente de basura, presione el botón de liberación de la puerta del contenedor

para polvo para abrir y vaciar el contenedor para polvo.

Tubo sombrilla

Cuándo limpiarlo

Verifique mensualmente el tubo de sombrilla y límpielo cuando esté cubierto de residuos. Verifíquelo con más frecuencia si lo utiliza para recoger pelos de mascotas o si tiene familiares con cabello largo.

Cómo limpiarlo

Desconecte la aspiradora de la toma de corriente eléctrica.

Retire el contenedor para polvo, como se describe en la Fig. 5.1.

5.3

Presione el botón de liberación rojo de la puerta del contenedor para polvo para abrir la puerta del contenedor para polvo.

5.4

Gire el tubo de sombrilla hacia la izquierda, retírelo de la parte inferior del contenedor para polvo y retire los residuos. Replace Umbrella Tube in bottom of Dirt Cup and twist right.

Filtro primario de por vida

NOTA: Se encuentra en el receptáculo, detrás del bote del contenedor para polvo.

Cuándo limpiarlo

Se recomienda verificar y limpiar periódicamente el filtro primario, según la frecuencia de uso y el volumen de suciedad que se aspira en cada limpieza.

Cómo limpiarlo

5.5

Libere la tapa del filtro primario levantando la lengüeta.

5.6

Levante y retire la tapa del filtro para tener acceso al conjunto del filtro. Separe el filtro del marco del filtro y retírelo.

5.7

Mantenga el filtro debajo del agua corriente para retirar la suciedad y los residuos. Oprima el filtro para retirar el exceso de agua.

NOTA: Deje que el filtro se seque completamente antes de volver a colocarlo, lo que demora hasta 24 horas. No use detergentes ni agua hirviendo para lavar los filtros.

Una vez que esté completamente seco, vuelva a colocar el filtro primario de por vida en el marco del filtro, vuelva a colocar el conjunto del filtro en el receptáculo y vuelva a colocar la tapa.

Qué comprar

Para asegurar una limpieza eficaz, utilice sólo el Filtro primario N° #302445001 de Hoover®.

Es importante que utilice únicamente piezas de Hoover® genuinas para asegurar que su aspiradora funcione al máximo de su rendimiento. Para hacer sus pedidos de bolsas, visite www.hoover.com. Las bolsas de Hoover® pueden identificarse por estas marcas registradas:



Filtro de escape HEPA

Cuándo limpiarlo

El filtro HEPA está diseñado para ser un filtro de por vida. Inspeccione el filtro HEPA al limpiar el filtro primario. Con el tiempo, es normal que el filtro se vuelva gris. Si el filtro HEPA aparece visiblemente sucio, siga las instrucciones de limpieza.

Cómo limpiarlo

NOTA: Se encuentra en la parte posterior de la aspiradora.

5.8

Libere la tapa del filtro HEPA y retire la tapa como se muestra. Retire el filtro tirando de la lengüeta hacia usted.

5.9

Golpee suavemente el filtro plegado dentro de un recipiente de basura para retirar el exceso de polvo y suciedad.

NOTA: Tenga cuidado de no dañar los pliegues del filtro.

ADVERTENCIA: NO LAVE NI APLIQUE AGUA AL FILTRO PLEGADO.

NOTA: Reemplace el filtro si tiene signos de daño.

Una vez limpio, vuelva a colocar el filtro HEPA en la aspiradora. Vuelva a colocar la tapa del filtro HEPA antes de volver a encender la aspiradora.

Qué comprar

Para asegurar una limpieza eficaz, utilice sólo el servicio de mantenimiento de Hoover® o el repuesto n° 303017001 de Hoover®.

Es importante que utilice únicamente piezas de Hoover® genuinas para asegurar que su aspiradora funcione al máximo de su rendimiento. Para hacer sus pedidos de bolsas, visite www.hoover.com. Las bolsas de Hoover® pueden identificarse por estas marcas registradas:



Rodillo de cepillos

Cuándo reemplazarla

ADVERTENCIA - Riesgo de lesiones personales - Es posible que el rodillo de cepillos se vuelva a encender en forma repentina - Desenchufe el aparato antes de limpiarlo o realizarle el mantenimiento. Cuando los cepillos del rodillo de cepillos están desgastados, debe reemplazarse el rodillo de cepillos.

5.10

Para verificar el estado de los cepillos, pase el borde de una tarjeta por la placa inferior mientras gira el rodillo de cepillos. Para mantener una limpieza eficaz, reemplace el rodillo de cepillos si los rodillos no tocan la tarjeta.

Cómo retirar

Desconecte la aspiradora de la toma de corriente eléctrica.

5.11

Voltee la aspiradora y retire 9 tornillos, como se indica en la fotografía.

5.12

Retire la placa inferior.

5.13

Retire el rodillo de cepillos.

Cómo reemplazarlo

5.14

Alinee el rodillo de cepillos nuevo y la correa.

5.15

Reemplace el rodillo de cepillos.

5.16

Vuelva a colocar la placa inferior y los tornillos.

Qué comprar

Para asegurar una limpieza eficaz, utilice sólo el rodillo de cepillos de Hoover®, pieza N° 59143012.

Es importante que utilice sólo piezas de HOOVER® genuinas para asegurar que su aspiradora funcione al máximo de su rendimiento. Para hacer sus pedidos de filtros, visite www.hoover.com. Las piezas de HOOVER® pueden identificarse por la marca comercial-



Accesorio de mano de la turbina

Cuándo reemplazar el rodillo de cepillos

Cuando los cepillos del rodillo de cepillos están desgastados, debe reemplazarse el rodillo de cepillos.

Cómo volver a colocar el rodillo de cepillos

Desconecte la aspiradora de la toma de corriente eléctrica.

5.17

Retire el accesorio de la manguera y voltéelo de manera que la parte inferior mire hacia arriba. Presione las trabas a ambos lados del accesorio y retire la placa inferior (A).

5.18

Desatornille los dos tornillos Phillips (indicados con flechas) y retire el protector de la correa (B).

5.19

Retire el rodillo de cepillos junto con las placas de extremo (C) y deséchelos. Inspeccione la correa para asegurarse de que esté en buenas condiciones.

Si la correa está agrietada, mellada o rota, reemplácela. (Vea la siguiente sección para obtener instrucciones.)

Introduzca el rodillo de cepillos a través de la correa y coloque la correa sobre los dientes del engranaje (D) del rodillo de cepillos.

Con los extremos curvados hacia abajo, deslice las placas de extremo (C) del rodillo de cepillos dentro de las ranuras (E) del accesorio.

5.20

Vuelva a colocar el protector de la correa (B), asegurándose de no pellizcar las cerdas de los cepillos en el protector.

Gire el rodillo de cepillos para asegurarse de que rote libremente.

Vuelva a colocar los tornillos y apriételes.

5.21

Para volver a colocar la placa inferior, introduzca las cuatro lengüetas (F) del borde de la placa inferior en las ranuras de la parte delantera del accesorio.

Gire la placa inferior hacia abajo y haga que encaje firmemente.

Qué comprar

Para asegurar una limpieza eficaz, utilice sólo el rodillo de cepillos del accesorio de la turbina, pieza n° **48414088**, de Hoover®.

Es importante que utilice sólo piezas de HOOVER® genuinas para asegurar que su aspiradora funcione al máximo de su rendimiento. Para hacer sus pedidos de filtros, visite www.hoover.com. Las piezas de HOOVER® pueden identificarse por la marca comercial-

**Accesorio de mano de la turbina****Inspección de la correa**

La correa del accesorio de mano de la turbina ha sido diseñada para una larga duración y, normalmente, no es necesario reemplazarla. Sin embargo, si la correa está agrietada, mellada o rota, se deberá reemplazar.

5.22

Retire el accesorio de la manguera y voltéelo de manera que la parte inferior mire hacia arriba. Presione las trabas a ambos lados del accesorio y retire la placa inferior (A).

Reemplazo de la correa**5.23**

Retire la placa inferior, el protector de la correa y el rodillo de cepillos, como se describe en las Fig. 5.17 a 5.19.

Sujete la turbina (E) y tire con fuerza para retirarla.

Retire la correa (F) de la polea de la turbina.

Reemplácela con una correa nueva.

5.24

Con los lados planos de los dispositivos de retención de la turbina (G) apuntado hacia abajo, deslice los dispositivos de retención dentro de las acanaladuras (H) en ambos lados del compartimiento para accesorios y encájelos en su lugar.

Vuelva a colocar el rodillo de cepillos, el protector de la correa y la placa inferior, como se describe en las Fig. 5.19 a 5.21.

Qué comprar

Para asegurar una limpieza eficaz, utilice correa pieza n° **38528037**, de Hoover®.

Es importante que utilice sólo piezas de HOOVER® genuinas para asegurar que su aspiradora funcione al máximo de su rendimiento. Para hacer sus pedidos de filtros, visite www.hoover.com. Las piezas de HOOVER® pueden identificarse por la marca comercial-



6. GUÍA DE SOLUCIÓN DE PROBLEMAS

SI SE PRODUCE UN PROBLEMA MENOR, POR LO GENERAL, PUEDE RESOLVERSE CON BASTANTE FACILIDAD CUANDO SE IDENTIFICA LA CAUSA A PARTIR DE LA LISTA DE VERIFICACIÓN QUE APARECE A CONTINUACIÓN.

PROBLEMA	POSIBLES CAUSAS	SOLUCIONES POSIBLES
La aspiradora no funciona	El interruptor de la empuñadura de mano no se encuentra en "ON".	Coloque el interruptor de la empuñadura de mano en "ON".
	El cordón de alimentación no está bien enchufado.	Enchufe bien el cable de alimentación.
	No hay voltaje en la toma de corriente de pared.	Reemplace el fusible o reajuste el disyuntor de su hogar.
	Se disparó el protector térmico del motor.	Apague y desenchufe la aspiradora. Espere 30 min antes de enchufar y volver a encender la aspiradora.
	Necesita mantenimiento.	Vea la sección "Mantenimiento" en el manual.
Baja succión: receptáculo/boquilla turboaccionada	Contenedor para polvo lleno u obstruido.	Vacíe el contenedor para polvo y/o elimine la obstrucción.
	Depósito para polvo no instalado correctamente.	Revise la sección sobre reemplazo del contenedor para polvo en el manual.
	Obstrucción en el conector de la boquilla, la manguera o los tubos.	Elimine la obstrucción.
	Filtros sucios o tapados.	Limpie o reemplace los filtros.
	La válvula de control de succión está abierta.	Cierre la válvula de control de succión en la empuñadura de mano.
Necesita mantenimiento.	Vea la sección "Mantenimiento" en el manual.	
La boquilla turboaccionada no funciona	El interruptor de la empuñadura de mano no se encuentra en "ON".	Coloque el interruptor de la empuñadura de mano en "ON".
	Se disparó el reajuste del rodillo de cepillos.	Presione el botón de reajuste que se encuentra en la parte superior de la boquilla turboaccionada.
	El pedal del selector de suelos se encuentra en el modo bare floor (suelo sin moqueta).	Coloque el interruptor en la posición de moqueta deseada.
	No se ha liberado el mango y se encuentra en la posición vertical para guardar. El rodillo de cepillos se apaga automáticamente en la posición vertical para guardar.	Pise el pedal para soltar el tubo para bajar el mango y para que el rodillo de cepillos empiece a girar.
	Necesita mantenimiento.	Vea la sección "Mantenimiento" en el manual.

PROBLEMA	POSIBLES CAUSAS	SOLUCIONES POSIBLES
La boquilla turboaccionada no aspira	Baja succión de la aspiradora.	Vea la sección "Baja succión" anterior.
	Obstrucción en la boquilla o en el conector de la boquilla.	Elimine la obstrucción.
	El rodillo de cepillos no gira.	Vea la sección "La boquilla turboaccionada no funciona" anterior.
	Cerdas del rodillo de cepillos desgastadas.	Reemplace el rodillo de cepillos. Vea la sección Reemplazo del rodillo de cepillos en el Manual.
	Necesita mantenimiento.	See "Service" section in Manual.
Se disparó el reajuste del rodillo de cepillos	Posible traba en el rodillo de cepillos.	Vea la sección "Controles de la aspiradora", número 7 en la pág. 9.

CUALQUIER OTRO MANTENIMIENTO DEBE SER REALIZADO POR UN REPRESENTANTE DE MANTENIMIENTO AUTORIZADO.

Línea exclusiva de servicios a los miembros de la gama Platinum Collection™ de Hoover 1.877.MYPLTNM (1.877.697.5866)

En caso de necesitar más ayuda, busque a un Concesionario autorizado de HOOVER® en las Páginas amarillas o visite nuestro sitio Web en www.hoover.com. Los costos de transporte desde y hacia el lugar de reparación estarán a cargo del propietario. Las piezas para mantenimiento utilizadas en esta unidad son fácilmente reemplazables y pueden obtenerse rápidamente a través de un concesionario o minorista autorizado de HOOVER®. Cuando solicite información o pida piezas de recambio, siempre identifique su aspiradora por el número de modelo y el código de fabricación. (El número de modelo se encuentra en la parte inferior de la aspiradora).

7. SERVICIO

Mantenimiento

Para obtener un servicio aprobado de Hoover® y piezas genuinas de Hoover®, encuentre el Concesionario autorizado de servicio de garantía de Hoover® (depositario) más cercano:

- Consultando las Páginas amarillas en la sección "Aspiradoras – uso" doméstico O,
- Visite nuestro sitio web en hoover.com (clientes estadounidenses) o hoover.ca (clientes canadienses). Siga el enlace del centro de servicio para encontrar el centro de servicio más cercano O,

- llamando al Línea exclusiva de servicios a los miembros de la gama Platinum Collection™ de Hoover 1.877.MYPLTNM (1.877.697.5866) para que le indiquen de manera automática la ubicación de los centros autorizados de servicio (única mente en los EE. UU.).

No envíe su aspiradora a Hoover, Inc., Company en Glenwillow para realizar el mantenimiento; esto sólo provocará demoras.

Si necesita recibir más ayuda, comuníquese con el Centro de atención al cliente de Hoover®, llamando al: Línea exclusiva de servicios a los miembros de

la gama Platinum Collection™ de Hoover 1.877. MYPLTNM (1.877.697.5866)

En Canadá, comuníquese con Hoover® Canada, Toronto: 755 Progress Ave Scarborough, ON M1H 2W7 O Hoover® Canada, Edmonton: 18129-111 Ave Edmonton, AB T5W 2P2, Teléfono: 1-800-263-6376, de lunes a viernes, de 8 a.m. a 7 p.m., hora del Este.

Siempre identifique su aspiradora por el número de modelo completo al solicitar información o realizar pedidos de piezas. (El número de modelo aparece en la parte posterior de la aspiradora).

No devuelva este producto a la tienda.

8. GARANTÍA

Garantía limitada de SEIS años para el depósito ciclónico sin bolsa de la gama Platinum Collection™ de Hoover

(Para uso doméstico)

QUÉ CUBRE ESTA GARANTÍA

Siempre que el uso y el mantenimiento del producto se realicen en condiciones de uso doméstico normales, y según el Manual del usuario, su depósito ciclónico sin bolsa de la gama Platinum Collection™ de Hoover® estará garantizado contra defectos originales en el material y la fabricación durante seis años completos desde la fecha de compra (el "Período de Garantía"). Durante el Período de Garantía, Hoover® le proporcionará gratuitamente, como se describe en esta Garantía, la mano de obra y las piezas necesarias para corregir cualquier defecto en los productos comprados en los Estados Unidos, en tiendas situadas en una base militar de los EE. UU. y en Canadá.

CÓMO HACER UN RECLAMO EN VIRTUD DE LA GARANTÍA

Si este producto no se ajusta a las condiciones garantizadas, lleve el producto a un Concesionario autorizado de servicio de garantía de Hoover® junto con el comprobante de compra. Para que le informen de manera automática de la ubicación de los centros autorizados de servicio, llame al: 1.800.944.9200 O visite Hoover® en Internet en hoover.com (clientes estadounidenses) o hoover.ca (clientes canadienses). Si necesita asistencia adicional o información sobre esta garantía o la disponibilidad de los centros de servicio de garantía, llame al Servicio exclusivo de asistencia telefónica para miembros de la gama Platinum Collection™ de Hoover, teléfono 1.877.697.5866, de lunes a viernes, de 8 a.m. a 5 p.m. hora del Este. En Canadá, comuníquese con Hoover® Canada, Toronto: 755 Progress Ave Scarborough, ON M1H 2W7 O Hoover Canada, Edmonton: 18129-111 Ave Edmonton, AB T5W 2P2, Teléfono: 1.877.697.5866, de lunes a viernes, de 8 a.m. a 5 p.m. hora del Este. Para solicitar asistencia en francés o en español, llame al 1.800.263.6376, de lunes a viernes, de 8 a.m. a 7 p.m., hora del Este.

QUÉ NO CUBRE ESTA GARANTÍA

Esta Garantía no cubre: rodillo de cepillos, filtro primario, filtro HEPA, uso del producto con cualquier fin comercial (como servicios de limpieza, de mantenimiento y de alquiler de equipos), mantenimiento inadecuado del producto, daños provocados por el uso indebido, caso fortuito, hechos de la naturaleza, vandalismo u otros actos que excedan del control de Hoover®, acciones u omisiones del propietario, uso fuera del país en que el producto fue comprado inicialmente y reventa del producto por parte del propietario original. Esta Garantía no cubre el retiro del producto, la entrega, el transporte ni las visitas a domicilio. Esta garantía no se aplica a los productos comprados: 1. fuera de los Estados Unidos, incluidos sus territorios y posesiones, 2. fuera de una tienda situada en una base militar de los EE. UU., o 3. fuera de Canadá. Esta garantía no cubre los productos comprados a una parte que no sea un minorista, concesionario o distribuidor autorizados de los productos de Hoover®.

OTROS TÉRMINOS IMPORTANTES

Esta Garantía no es transferible ni puede cederse. Esta Garantía se registrará e interpretará de conformidad con las leyes del estado de Ohio. El Período de Garantía no se prorrogará en función de ningún reemplazo o reparación realizados en virtud de esta Garantía.

ESTA GARANTÍA ES LA ÚNICA GARANTÍA Y EL ÚNICO RECURSO. TODAS LAS DEMÁS GARANTÍAS, EXPRESAS O IMPLÍCITAS, INCLUIDAS LAS GARANTÍAS DE COMERCIABILIDAD O APTITUD PARA UN FIN EN PARTICULAR, QUEDAN EXCLUIDAS. HOOVER NO SERÁ RESPONSABLE EN NINGÚN CASO POR NINGÚN DAÑO ESPECIAL, INDIRECTO, INCIDENTAL O MEDIATO DE NINGÚN TIPO O NATURALEZA CON RESPECTO AL PROPIETARIO O A CUALQUIER PARTE QUE REALICE UN RECLAMO A TRAVÉS DEL PROPIETARIO, YA SEA QUE SE BASE EN RESPONSABILIDAD CONTRACTUAL, NEGLIGENCIA, RESPONSABILIDAD EXTRA CONTRACTUAL O RESPONSABILIDAD CIVIL OBJETIVA POR LOS PRODUCTOS, O EMERGENTE DE CUALQUIER OTRA CAUSA. Algunos estados no permiten la exclusión de los daños mediatos, por lo cual es posible que la exclusión mencionada no se aplique en su caso. Esta garantía le otorga derechos específicos; es posible que además tenga otros derechos que varían de un estado a otro.



PLATINUM
Collection

ASPIRATEUR- TRAÎNEAU CYCLONIC SANS SAC

— GUIDE D'UTILISATION —
INSTRUCTIONS D'UTILISATION ET
D'ENTRETIEN.

Veuillez lire ces instructions attentivement avant
d'utiliser l'aspirateur.

Français



1. TABLE DES MATIÈRES

Consignes de sécurité F3

1. CARACTÉRISTIQUES F5

2. CONTENU DE
L'EMBALLAGE F5

3. ASSEMBLAGE F5

Brancher le tuyau F5

Brancher la rallonge F5

Brancher et la buse F6

4. UTILISATION F6

Poignée de transport F6

Dégagement/enroulement
du cordon F6

Commandes de l'aspirateur F6

Nettoyage de moquettes F7

Nettoyage dur de plancher F7

Aspiration le long des murs F7

Nettoyage des escaliers F7

Choix de l'accessoire F8

Pose des accessoires F8

5. ENTRETIEN GÉNÉRAL ... F8

Vide-poussière F8

Tube parapluie F9

Filtre primaire durable à vie F9

Filtre d'évacuation HEPA F10

Rouleau brosse F10

Accessoire portatif à turbine F11

6. GUIDE DE
DÉPANNAGE F13

7. SERVICE F14

8. GARANTIE F15

Français p. F1-F15

AVERTISSEMENT :

L'assemblage de l'appareil comprend des petites pièces. Ces dernières présentent un danger d'étouffement.

N'UTILISER L'ASPIRATEUR QU'À LA TENSION ÉLECTRIQUE SPÉCIFIÉE SUR LA PLAQUE SIGNALÉTIQUE SITUÉE AU BAS DE L'APPAREIL.

CONSIGNES DE SÉCURITÉ IMPORTANTES

Pendant l'utilisation d'un appareil électrique, toujours prendre des précautions élémentaires, notamment :

- **LIRE TOUTES LES INSTRUCTIONS AVANT D'UTILISER CET APPAREIL.**
- **AVERTISSEMENT : CET APPAREIL CONTIENT DES PRODUITS CHIMIQUES RECONNUS PAR L'ÉTAT DE CALIFORNIE POUR CAUSER LE CANCER ET UNE TOXICITÉ DE LA REPRODUCTION. SE LAVER LES MAINS APRÈS L'AVOIR MANIPULÉ.**
- **ÉVITER D'ASPIRER DES OBJETS DURS ET ACÉRÉS. ILS POURRAIENT ENDOMMAGER L'ASPIRATEUR.**
- **MAGASIN DANS UN ENDROIT SEC. N'EXPOSEZ PAS LA MACHINE AUX TEMPÉRATURES DE CONGÉLATION.**

AVERTISSEMENT : AFIN DE RÉDUIRE LES RISQUES D'INCENDIE:

- Ne pas laisser l'appareil sans surveillance lorsqu'il est branché. Débrancher la shampoineuse lorsqu'elle n'est pas utilisée et avant d'en effectuer le nettoyage ou l'entretien.
- Ne pas utiliser l'aspirateur à l'extérieur ou sur des surfaces humides.
- Ne pas laisser les enfants utiliser l'aspirateur ni jouer avec l'appareil. Tenir les enfants à l'écart de l'appareil lorsqu'il est en marche.
- Utiliser cette shampoineuse uniquement de la façon décrite dans ce guide. Utiliser uniquement les accessoires recommandés par le fabricant.
- Ne pas utiliser l'appareil si la fiche ou le cordon est endommagé. Si l'appareil fonctionne mal, s'il est tombé

par terre ou dans l'eau, s'il est endommagé ou a été laissé à l'extérieur, il doit être apporté à un centre de service.

- Ne pas tirer l'appareil par le cordon d'alimentation, utiliser le cordon pour transporter ou soulever l'appareil, fermer une porte sur le cordon ou tirer le cordon autour de coins ou d'arêtes vives.
- Ne pas tirer sur le cordon d'alimentation pour débrancher l'appareil. Saisir la fiche et non le cordon pour débrancher l'appareil.
- Ne jamais manipuler la fiche ou l'appareil avec les mains mouillées.
- Ne pas introduire d'objets dans les ouvertures. S'assurer qu'aucune ouverture n'est obstruée; garder les ouvertures exemptes de poussière, de peluches, de cheveux ou de toute autre matière qui pourrait réduire le débit d'air.

- Garder les cheveux, les vêtements, les doigts et toute autre partie du corps à bonne distance des ouvertures et des autres pièces mobiles de l'appareil.
- Éteindre toutes les commandes avant de débrancher l'appareil.
- Faire preuve d'une grande prudence pendant l'utilisation dans des escaliers. Ne pas placer la shampooineuse sur les escaliers.
- Ne pas ramasser de liquides inflammables ou combustibles comme de l'essence, et ne pas utiliser l'appareil dans des endroits où de telles matières sont présentes.
- Le tuyau contient des fils électriques. Éviter de l'utiliser s'il est endommagé, coupé ou percé.
- Toujours éteindre l'appareil avant d'enlever ou de poser le tuyau, l'électrobrosse ou l'accessoire portatif turbine.
- Si l'aspirateur comporte un enrouleur de cordo d'alimentation, tenir la prise m le pendant l'enroulement du cordon afin que celui-ci « fouette » pas.
- Ne pas utiliser l'aspirateur pour ramasser toute matière qui dégage de la fumée ou qui brûle, comme des cigarettes, des allumettes ou des cendres encore chaudes.
- Ne pas utiliser l'appareil quand le vide-poussière ou le filtre ne sont pas bien en place.
- Débrancher l'appareil avant de connecter l'accessoire portatif à turbine.
- L'utilisation d'une rallonge électrique n'est pas recommandée.
- Garder les cheveux, les vêtements amples, les doigts et toute autre partie du corps à bonne distance des ouvertures et des autres pièces mobiles de l'appareil.

CONSERVER CES CONSIGNES!

PROTECTEUR THERMIQUE : AL'aspirateur est doté d'une protection thermique interne pour le protéger contre les surchauffes.

Lorsque la protection thermique est activée, l'aspirateur cesse de fonctionner. Dans un tel cas, procéder de la façon suivante :

1. Éteindre l'aspirateur (OFF) et le débrancher de la prise de courant.
2. Vérifier l'accumulation de poussière sur le filtre secondaire et le filtre terminal.
3. Débloquer le tuyau (voir la section "Déblocage des obstructions").
4. Lorsque l'aspirateur est débranché et le moteur laissé au repos pendant 30 minutes, la protection thermique se réinitialise automatiquement, et le nettoyage peut reprendre.

Si la protection thermique continue de s'activer après avoir suivi les étapes ci-dessus, l'aspirateur peut avoir besoin d'être réparé (voir la section "Service").

AVERTISSEMENT : Pour réduire le risque de chocs électriques, cet appareil est muni d'une fiche polarisée (une broche est plus large que l'autre). Cette fiche s'enfonce d'une seule façon dans une prise de courant polarisée. Si la fiche ne s'insère pas correctement dans la prise de courant, l'inverser. Si elle ne s'enfonce toujours pas, communiquer avec un électricien qualifié pour faire installer une prise de courant polarisée. Il ne faut pas essayer de modifier la fiche.

Utiliser les instructions numérotées de cette section française avec les illustrations numérotées correspondantes de la section anglaise de ce guide.

1. CARACTÉRISTIQUES

1.1

Aspirateur

- 1 Tube d'alimentation
(à l'avant du réservoir)
- 2 Vide-poussière
- 3 Poignée du vide poussière / poignée de transport
- 4 Bouton de dégagement du vide-poussière
- 5 Pédale de rembobinage du cordon
- 6 **Témoin de fonctionnement**
- 7 Cordon d'alimentation
- 8 Couvercle du filtre d'évacuation

Suceur électrique

- 9 Bouton de réinitialisation
- 10 Témoin lumineux
- 11 Pédale de sélection de la surface
- 12 Pédale de déclenchement de la rallonge
- 13 Ampoule
- 14 Pédale de déblocage du manche

Tuyau/Poignée Manche/Rallonge

- 15 Tuyau
- 16 Botón de encendido

- 17 Interrupteur MARCHÉ/ARRÊT du rouleau-brosse
- 18 Bouton de déclenchement de la rallonge
- 19 Rallonge télescopique/bidirectionnelle
- 20 Soupape de commande de suction
- 21 Support à accessoires

Accessoires

- 22 Suceur plat
- 23 La brosse épousseter
- 24 L'embout pour plancher dur
- 25 Accessoire portatif à turbine
(Included in all models)

2. CONTENU DE L'EMBALLAGE

2.1

Retirer toutes les pièces de l'emballage. Avant d'éliminer les matériaux d'emballage, s'assurer qu'aucune des pièces illustrées ne manque.

- A Aspirateur
- B Tuyau
- C Rallonge télescopique/bidirectionnelle
- D Suceur électrique
- E Accessoire portatif à turbine
- F Suceur plat
- G La brosse épousseter
- H L'embout pour plancher dur

3. ASSEMBLAGE

3.1

Brancher le tuyau

Pousser le connecteur à l'extrémité du tuyau (A) dans l'ouverture (B) à l'avant de l'aspirateur. Pour débrancher le tuyau de l'aspirateur, appuyer sur les boutons de dégagement (C) situés de chaque côté du connecteur du tuyau et tirer.

REMARQUE : Le tuyau souple contient des fils électriques nécessaires pour le brancher au suceur électrique. Ne pas utiliser l'appareil si le tuyau est endommagé, coupé ou percé.

3.2

Brancher la rallonge

Pousser la poignée (D) fermement dans l'extrémité de la rallonge (E) jusqu'à ce qu'un déclic se fasse entendre. Pour retirer la rallonge du tuyau, appuyer sur le bouton de déclenchement de la rallonge (F) situé à l'extrémité de la rallonge et tirer.

3.3**Brancher et la buse**

Pousser l'extrémité opposée de la rallonge (G) fermement dans le suceur électrique.

Pour dégager la rallonge, appuyer sur la pédale de déclenchement de la rallonge (H) et tirer sur la rallonge pour la retirer du suceur.

4. UTILISATION**4.1****Poignée de transport**

Utiliser la poignée de transport sur le dessus du vide poussière pour déplacer l'aspirateur d'une pièce à l'autre.

REMARQUE : S'assurer que le vide poussière est bien en place avant de déplacer l'appareil.

4.2**Dégagement/enroulement du cordon**

Pour dérouler le cordon d'alimentation, tirer jusqu'à obtention de la longueur désirée.

REMARQUE : Une marque JAUNE sur le cordon indique la longueur maximale recommandée. Ne pas dérouler le cordon au-delà de la marque ROUGE.

Pour enrouler le cordon d'alimentation, appuyer sur la pédale de l'enrouleur de cordon (A), située sur le dessus de l'aspirateur, et guider l'enroulement du cordon avec une main pour empêcher le cordon de fouetter et de causer des dommages ou des blessures.

NOTA : N'utiliser l'aspirateur qu'à la tension indiquée sur la plaque signalétique située au bas de l'appareil.

4.3**Commandes de l'aspirateur****Poignée Manche/Tuyau****1 Bouton marche/arrêt**

Appuyer sur ce bouton pour mettre l'aspirateur en marche ou pour l'éteindre.

2 Interrupteur marche/arrêt du rouleau brosse

Appuyer sur l'interrupteur pour mettre le rouleau brosse en marche et l'arrêter.

3 Soupape de commande de succion

Pour nettoyer les tissus délicats, faire glisser la soupape de façon à réduire la succion et à protéger les tissus et les surfaces.

Faire glisser la soupape de la façon illustrée pour l'ouvrir et la fermer.

4.4**Suceur****4 Pédale de sélection de la surface**

Pousser le bouton de sélection de la surface pour lever et abaisser la buse afin de nettoyer les planchers à surface dure et des tapis à longueur de poils variée. Pour une performance maximale, les réglages de hauteur suivants sont recommandés:

- Réglages inférieur et moyen : pour tous les types de tapis.
- Réglage supérieur : pour les tapis très épais, lorsqu'un effort moindre est désiré tout en maintenant une bonne performance.

REMARQUE : S'il est difficile de pousser l'aspirateur, déplacer le bouton de sélection de la surface au réglage supérieur.

NOTA : En mode d'utilisation pour surfaces dures, le rouleau-brosse se désactive automatiquement.

4.4**Témoin lumineux
SÉLECTION DE LA SURFACE**

7



Tapis à poils très longs.

Tapis à poils courts ou de longueur moyenne.

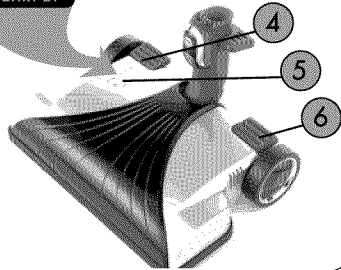
Planchers à surface dure.
(arrêt du rouleau brosse)**5 Témoin lumineux**

Indique la hauteur de tapis choisie par l'intermédiaire du bouton de sélection de la surface.

6 Pédale de déblocage du manche

Appuyer sur la pédale de déblocage du manche pour abaisser le manche en position de nettoyage.

REMARQUE : Le rouleau brosse ne fonctionnera pas si le manche est débloqué.

7 Bouton de réinitialisation

Ce suceur électrique est doté d'un bouton de réinitialisation électrique.

Si le rouleau brosse est coincé, le bouton de réinitialisation arrête automatiquement le moteur du rouleau brosse. Si cela se produit, débrancher l'aspirateur et éliminer l'obstruction du rouleau brosse. Appuyer sur le bouton de réinitialisation, brancher l'aspirateur et poursuivre l'utilisation.

4.5**Nettoyage de moquettes**

Une fois le suceur électrique branché, régler la pédale de sélection de la surface à la position convenant au type de moquette. Consulter la section « Commandes de l'aspirateur » de la partie « Utilisation » afin de connaître les réglages pour moquette du suceur électrique.

4.6**Nettoyage dur de plancher**

L'utilisation de la brosse pour plancher dur est recommandée pour nettoyer les parquets, les recouvrements laminés et la céramique.

Le suceur électrique peut aussi être utilisé pour nettoyer les parquets; pour ce faire, régler simplement la pédale de sélection de la surface à la position « Bare Floor » (plancher à surface dure).

NOTA : Le rouleau brosse ne tourne pas quand l'aspirateur est en mode « Bare Floor » (plancher à surface dure).

4.7**Aspiration le long des murs**

Il suffit de guider n'importe quel côté de l'aspirateur parallèle au bord du mur ou du meuble, tel qu'illustré.

4.8**Nettoyage des escaliers**

Nettoyer les escaliers en commençant par la marche du bas.

NOTA : Faire preuve d'une grande prudence pendant l'utilisation dans des escaliers. Ne pas placer la shampouineuse sur les escaliers.

4.9**Choix de l'accessoire**

A. Le suceur plat peut s'employer dans les espaces restreints, les coins et les rebords d'endroits tels que les tiroirs, les meubles capitonnés, les escaliers et les plinthes. (L'accessoire est rangé sous la poignée de transport.)

B. La brosse à épousseter avec raccord pivotant peut servir à épousseter les meubles, les luminaires, les stores, les plinthes, les volets et les registres. Elle s'utilise aussi pour nettoyer les meubles capitonnés, les rideaux, la tapisserie et les matelas. (L'accessoire est rangé sous la poignée de transport.)

C. La brosse pour plancher dur s'utilise pour nettoyer les surfaces dures telles que la céramique et l'ardoise.

D. L'accessoire portatif à turbine peut être utilisé pour nettoyer les meubles capitonnés et les escaliers recouverts de moquette.

E. Le suceur électrique s'emploie pour nettoyer la moquette, les carpettes et les planchers à surface dure. (Consulter la section « Nettoyage des planchers durs » pour obtenir des instructions.)

4.10**Pose des accessoires**

Les accessoires peuvent être fixés directement à la poignée ou à la rallonge. Pousser fermement l'accessoire dans la poignée ou la rallonge. Tourner l'accessoire légèrement pour serrer ou desserrer le raccordement.

5. ENTRETIEN GÉNÉRAL**IMPORTANT****Instructions d'entretien**

▲ Toujours débrancher l'appareil de la prise de courant avant d'effectuer toute tâche d'entretien général.

▲ **Ne pas utiliser l'appareil si le vide-poussière, le tube parapluie ou les filtres ne sont pas en place.**

▲ Pour obtenir un rendement constant de l'appareil, il est recommandé de nettoyer les filtres chaque fois que le vide-poussière est vidé.

MISE EN GARDE : Des matières très fines, comme la poudre pour le visage ou la fécule de maïs, peu-

vent boucher le filtre et nuire au rendement de l'appareil. Lorsque l'appareil est utilisé pour aspirer de telles poussières, vider le vide-poussière et nettoyer les filtres souvent.

Vide-poussière**Quand nettoyer**

Vider le vide-poussière après chaque séance de nettoyage et avant que la poussière n'atteigne la ligne indiquant que le vide-poussière est plein.

Nettoyage

Débrancher l'aspirateur de la prise de courant.

5.1

Appuyer sur le bouton sur le couvercle du vide-poussière et sortir le vide-poussière.

5.2

Tenir le vide-poussière au-dessus d'une poubelle et appuyer sur le bouton de dégagement de la porte du vide-poussière pour ouvrir la porte et vider le vide-poussière. Lorsque toute la poussière est tombée, fermer la porte et remettre le vide-poussière en place.

Tube parapluie

Quand nettoyer

Vérifier le tube parapluie chaque mois et le nettoyer s'il est entouré de débris. Le vérifier plus souvent si l'aspirateur ramasse des poils d'animaux ou si des membres de votre famille ont les cheveux longs.

Nettoyage

Débrancher l'aspirateur de la prise de courant.

Retirer le vide poussière tel qu'il est décrit à la figure 5.1.

5.3

Appuyer sur le bouton rouge de dégagement de la porte du vide poussière pour ouvrir la porte du vide poussière.

5.4

Tourner le tube parapluie vers la gauche, le retirer de la base du vide poussière, puis enlever les débris.

Remettre le tube parapluie en place dans la base du vide poussière et le tourner vers la droite.

Filtre primaire durable à vie

NOTA : Il se trouve sur le réservoir, à l'arrière du vide poussière.

Quand nettoyer

Il est recommandé de vérifier et de nettoyer périodiquement le filtre primaire, selon la fréquence d'utilisation et le volume de poussière ramassée à chaque nettoyage.

Nettoyage

5.5

Dégager le couvercle du filtre primaire en soulevant la languette.

5.6

Soulever le couvercle du filtre pour avoir accès au filtre. Séparer le filtre du boîtier du filtre et retirer le filtre.

5.7

Tenir le filtre sous l'eau courante froide pour en éliminer la poussière et les débris. Tordre le filtre pour en retirer l'excès d'eau.

REMARQUE : Faire sécher complètement le filtre avant de le replacer, ce qui peut

prendre jusqu'à 24 heures. Ne pas utiliser de détergent, ni d'eau bouillante pour nettoyer les filtres.

Une fois que le filtre primaire durable à vie est complètement sec, le replacer dans le boîtier du filtre, puis remettre l'ensemble du filtre en place dans le réservoir et replacer le couvercle.

Quoi acheter

Pour assurer un nettoyage efficace, utiliser uniquement les filtres primaires no **302445001** de Hoover^{MD}.

Il est important d'utiliser uniquement des pièces HOOVER^{MD} d'origine pour assurer le rendement optimal de l'aspirateur. Pour commander des filtres, visiter le site www.hoover.com.

Vous pouvez identifier les pièces HOOVER^{MD} grâce à la marque de commerce.

Filter d'évacuation HEPA

Quand nettoyer

Le filtre HEPA est conçu pour durer à vie. Procéder à son inspection en même temps que le nettoyage du filtre primaire. Il est normal que le filtre devienne gris au fil du temps. Si le filtre HEPA semble visiblement sale, suivre les instructions de nettoyage.

Nettoyage

NOTA : Il se trouve sur le réservoir, à l'arrière du vide poussière.

5.8

Dégager le couvercle du filtre HEPA et le retirer, comme le montre l'illustration. Retirer le filtre en tirant la languette vers vous.

5.9

Pour enlever l'excès de poussière et de saleté, taper doucement le filtre plissé au-dessus d'une poubelle.

REMARQUE : S'assurer de ne pas endommager les plis du filtre.

AVERTISSEMENT : NE PAS LAVER OU MOILLER LE FILTRE PLISSÉ.

REMARQUE : Remplacer le filtre s'il est endommagé.

Une fois le filtre HEPA nettoyé, le remettre en place dans l'aspirateur. Remettre en place le couvercle du filtre avant de redémarrer l'aspirateur.

Quoi acheter

Pour assurer un nettoyage efficace, utiliser uniquement les services après-vente ou de réparation Hoover^{MD} ou un filtre de rechange no 303017001.

Il est important d'utiliser uniquement des pièces HOOVER^{MD} d'origine pour assurer le rendement optimal de l'aspirateur. Pour commander des filtres, visiter www.hoover.com. Vous pouvez identifier les pièces HOOVER^{MD} grâce à la marque de commerce. 

Rouleau brosse

Quand remplacer le rouleau brosse

AVERTISSEMENT – Risque de blessure – Le rouleau brosse peut se mettre en marche soudainement. Débrancher l'appareil de la prise de courant avant de le nettoyer ou d'en effectuer l'entretien. Lorsque les brosses du rouleau brosse sont usées, il faut remplacer le rouleau brosse.

5.10

Pour vérifier l'état des brosses, déplacer le rebord d'une carte le long de la plaque inférieure tout en faisant tourner le rouleau brosse (fig. 5.6). Pour assurer l'efficacité de l'appareil, remplacer le rouleau brosse si les brosses n'entrent pas en contact avec la carte.

Comment le retrait

Débrancher l'aspirateur de la prise de courant.

5.11

Retourner l'aspirateur et retirer les neuf vis, comme le montre la photo.

5.12

Retirer la plaque inférieure.

5.13

Retirer le rouleau brosse.

Comment le remplacer

5.14

Aligner le rouleau brosse neuf avec la courroie.

5.15

Mettre le rouleau brosse en place.

5.16

Remettre la plaque inférieure et les vis en place.

Quoi acheter

Pour assurer un nettoyage efficace, utiliser uniquement les rouleaux brosses no 59143012 de Hoover^{MD}.

Il est important d'utiliser uniquement des pièces HOOVER^{MD} d'origine pour assurer le rendement optimal de l'aspirateur. Pour commander des filtres, visiter le site www.hoover.com. Vous pouvez identifier les pièces HOOVER^{MD} grâce à la marque de commerce.



Accessoire portatif à turbine

Quand remplacer le rouleau brosse

Lorsque les brosses du rouleau brosse sont usées, il faut remplacer le rouleau brosse.

Comment remplacer le rouleau brosse

Débrancher l'aspirateur de la prise de courant.

5.17

Retirer l'accessoire du tuyau puis retourner l'aspirateur. Enfoncer les loquets de chaque côté de l'accessoire, puis retirer la plaque inférieure (A).

5.18

Dévisser les deux vis à tête cruciforme (indiquées par les flèches) et enlever le protège courroie (B).

5.19

Retirer le rouleau brosse, y compris les plaques d'extrémité (C), puis jeter.

Vérifier si la courroie est en bon état.

Si elle est étirée, coupée ou sectionnée, la remplacer.

(Voir la section suivante pour obtenir des instructions.)

Insérer le rouleau brosse dans la courroie et placer celle-ci sur les dents de l'engrenage (D) du rouleau brosse.

Avec les extrémités courbées vers le bas, glisser les plaques d'extrémité (C) du rouleau brosse dans les rainures (E) de l'accessoire.

5.20

Remettre le protège courroie (B) en s'assurant de ne pas y coincer les poils de la brosse.

Faire tourner l'agitateur pour vérifier qu'il tourne librement.

Remettre les vis et les serrer.

5.21

Pour remplacer la plaque inférieure, insérer les quatre languettes (F) sur le rebord de la plaque inférieure dans les rainures à l'avant de l'accessoire.

Rabattre la plaque inférieure vers le bas et appuyer dessus pour la fixer en place.

Quoi acheter

Pour assurer un nettoyage efficace, utiliser uniquement le rouleau brosse à turbine Hoover^{MD} no 48414088.

Accessoire portatif à turbine

Inspection de la courroie

La courroie de l'accessoire portatif à turbine est conçue pour durer longtemps et n'a normalement pas à être remplacée. Toutefois, si elle est étirée, coupée ou sectionnée, il faut la remplacer.

5.22

Retirer l'accessoire du tuyau puis retourner l'aspirateur. Enfoncer les loquets de chaque côté de l'accessoire, puis retirer la plaque inférieure (A).

Remplacement de la courroie

5.23

Retirer la plaque inférieure, le protège courroie et le rouleau brosse, comme l'indiquent les figures 5.17 à 5.19.

Saisir la turbine (E) et tirer dessus fermement pour l'enlever.

Retirer la courroie (F) de la poulie de la turbine.

Installer la nouvelle courroie.

5.24

Avec les pattes de fixation (G) de la turbine pointant vers le bas, faire glisser les pattes

dans les rainures (H) de chaque côté du boîtier de l'accessoire jusqu'à ce qu'elles s'enclenchent.

Remettre en place le rouleau brosse, le protège courroie et la plaque inférieure tel qu'il est illustré aux figures 5.19 à 5.21.

Quoi acheter

Si, pour quelque raison que ce soit, la courroie doit être remplacée, commander la courroie no **38528037** de Hoover^{MD}.

Il est important d'utiliser uniquement des pièces HOOVER^{MD} d'origine pour assurer le rendement optimal de l'aspirateur. Pour commander des filtres, visiter le site www.hoover.com. Vous pouvez identifier les pièces HOOVER^{MD} grâce à la marque de commerce.



6. DÉPANNAGE

SI UN PROBLÈME MINEUR SURVIENT, IL EST HABITUELLEMENT POSSIBLE DE LE RÉSOUDRE FACILEMENT SI LA CAUSE EST DÉTERMINÉE À L'AIDE DE LA LISTE CI DESSOUS.

PROBLÈME	CAUSE POSSIBLE	SOLUTION POSSIBLE
L'aspirateur ne démarre pas	L'interrupteur n'est pas en position de marche (ON) sur la poignée.	Mettre l'interrupteur en position de marche (ON) sur la poignée.
	Le cordon d'alimentation n'est pas bien branché.	Bien enficher le cordon d'alimentation.
	La prise de courant n'est pas sous tension.	Remplacer le fusible ou réenclencher le disjoncteur de la maison.
	La protection thermique du moteur est activée.	Fermer l'aspirateur et le débrancher de la prise de courant. Attendez 30 minutes avant de rebrancher l'appareil et de le remettre en marche.
	Réparation nécessaire.	Consulter la section « Entretien » du guide.
Faible succion du réservoir / suceur électrique	Le vide poussière est plein ou obstrué.	Vider le vide poussière ou éliminer l'obstruction.
	Le vide poussière est mal installé.	Consulter la section du guide relative à la remise en place du vide poussière.
	Le connecteur du suceur, le tuyau ou la rallonge est obstrué.	Éliminer l'obstruction.
	Les filtres sont sales ou obstrués.	Nettoyer ou remplacer les filtres.
	La soupape de commande de succion est ouverte.	Fermer la soupape de commande de succion sur la poignée.
	Réparation nécessaire.	Consulter la section « Entretien » du guide.
Le suceur électrique ne fonctionne pas	L'interrupteur n'est pas en position de marche (ON) sur la poignée.	Mettre l'interrupteur en position de marche (ON) sur la poignée.
	Le dispositif de réinitialisation du rouleau brosse s'est déclenché.	Appuyer sur le bouton de réinitialisation sur le dessus du suceur électrique.
	La pédale de sélection de la surface est en mode « Bare Floor » (plancher à surface dure).	Sélectionner le mode « Carpet » (moquette).
	La poignée n'est pas dégagée et est en mode de rangement vertical. Le rouleau brosse s'éteint automatiquement lorsqu'il est en mode de rangement vertical.	Appuyer sur la pédale de déclenchement de la rallonge, abaisser la poignée et mettre le rouleau brosse en fonction.
	Réparation nécessaire.	Consulter la section « Entretien » du guide.

PROBLÈME	CAUSE POSSIBLE	SOLUTION POSSIBLE
Le suceur électrique n'aspire pas la poussière	La force de succion de l'aspirateur est faible.	Consulter la section « Faible succion » ci-dessus.
	Le suceur ou le connecteur du suceur est obstrué.	Éliminer l'obstruction.
	Le rouleau brosse ne fonctionne pas.	Consulter la section « Le suceur électrique ne fonctionne pas » ci-dessus.
	Les poils du rouleau brosse sont usés.	Remplacer le rouleau brosse. Consulter la section du guide relative au remplacement du rouleau brosse.
	Réparation nécessaire.	Consulter la section « Entretien » du guide.
Le dispositif de réinitialisation du rouleau brosse s'est déclenché	Il y a peut-être une obstruction dans le rouleau brosse.	Consulter le point 7 de la section « Commandes de l'aspirateur »

TOUTE AUTRE TÂCHE D'ENTRETIEN DOIT ÊTRE CONFIEE À UN REPRÉSENTANT DE SERVICE AUTORISÉ. Service exclusif d'assistance téléphonique aux membres de la gamme Platinum Collection^{MC} de Hoover 1.877.MYPLTNM (1.877.697.5866)

Si une aide supplémentaire est nécessaire, consulter les Pages jaunes pour trouver l'adresse d'un dépositaire HOOVER^{MD} autorisé ou visiter notre site Web à l'adresse www.hoover.com. Les frais de transport à destination et en provenance de tout atelier de réparation sont à la charge de l'acheteur. Les pièces de rechange de cet appareil se remplacent facilement et il est facile de les obtenir chez un dépositaire ou un détaillant HOOVER^{MD} autorisé. Lorsque vous demandez des renseignements ou commandez des pièces de rechange, veillez à toujours identifier votre aspirateur au moyen de son numéro de modèle et de son code de fabrication. (Le numéro de modèle se trouve au bas de l'aspirateur.) Courroie de transport (réglable)

7. SERVICE

Service

Pour obtenir du service autorisé Hoover^{MD} et des pièces Hoover^{MD} d'origine, trouver l'atelier de service garanti autorisé (dépôt) le plus près de chez vous. Pour ce faire :

- Consulter les Pages jaunes à la rubrique « Aspirateurs domestiques ». OU
- Visiter notre site Web www.hoover.com (aux États-Unis) ou www.hoover.ca (au Canada). Cliquer sur le lien « Service à la clientèle » pour connaître l'adresse du Centre de service le plus près de chez vous.

- Composer le 1 800 944-9200 pour écouter un message indiquant les adresses des Centres de service autorisés.

Prière de ne pas envoyer votre aspirateur à Hoover, Inc. à Glenwillow, en Ohio, pour qu'il soit réparé. Cela n'entraînera que des délais supplémentaires.

Si vous avez besoin d'autres renseignements, communiquer avec le Centre d'aide à la clientèle Hoover^{MD}, Service exclusif d'assistance téléphonique aux membres de la gamme Platinum

Collection^{MC} de Hoover 1.877.MYPLTNM (1.877.697.5866)

Au Canada, communiquer avec Hoover^{MD} Canada, à Toronto : 755, Progress Ave, Scarborough (ON) M1H 2W7; OU à Edmonton : 18129-111 Ave, Edmonton (AB) T5W 2P2. Téléphone : 1 800 263-6376, du lun. au ven. de 8 h à 17 h (HNE).

Toujours identifier l'aspirateur par le numéro du modèle et le code de fabrication lorsque vous demandez des informations ou que vous commandez des pièces de rechange. (Le numéro de modèle figure au bas de l'appareil.)

8. GARANTIE

Garantie limitée de SIX ans sur l'aspirateur-traîneau sans sac Cyclonic de la gamme Platinum Collection^{MC} de Hoover (usage domestique)

ÉLÉMENTS COUVERTS PAR LA PRÉSENTE GARANTIE

Votre aspirateur-traîneau sans sac Cyclonic de la gamme Platinum Collection^{MC} de Hoover est garanti pour des conditions normales d'utilisation et d'entretien domestiques, comme il est stipulé dans le Guide de l'utilisateur, contre les défauts de matériaux et de fabrication pour une période de six ans à partir de la date d'achat (la « Période de garantie »). Pendant la Période de garantie, Hoover^{MD} fournira, sans frais supplémentaires, les pièces et la main-d'œuvre nécessaires à la remise en bon état de fonctionnement de tout produit acheté aux États-Unis, au Canada ou par l'intermédiaire du Programme d'échanges militaires américain.

COMMENT PRÉSENTER UNE RÉCLAMATION AU TITRE DE LA GARANTIE

Si ce produit ne fonctionne pas comme annoncé, l'apporter à un atelier de service garanti autorisé Hoover^{MD}, accompagné de la preuve d'achat. Pour accéder à un service d'aide automatique donnant la liste des centres de service autorisés, composer le 1 800 944-9200 OU visiter Hoover^{MD} sur Internet à www.hoover.com (aux États-Unis) ou à www.hoover.ca (au Canada). Pour de plus amples renseignements ou pour toute question sur la présente garantie ou sur l'emplacement des différents centres de service garanti, téléphoner au Service exclusif d'assistance téléphonique aux membres de la gamme Platinum Collection^{MC} de Hoover, au 1 877 697-5866, du lun. au ven. de 8 h à 17 h (HNE). Au Canada, communiquer avec Hoover^{MD} Canada, à Toronto : 755, Progress Ave, Scarborough (ON) M1H 2W7; OU à Edmonton : 18129-111 Ave, Edmonton (AB) T5W 2P2. Téléphone : 1 877 697-5866, du lun. au ven. de 8 h à 17 h (HNE). Pour obtenir de l'assistance en français ou en espagnol, appeler au 1 800 263-6376, du lun. au ven. de 8 h à 19 h (HNE).

ÉLÉMENTS NON COUVERTS PAR LA PRÉSENTE GARANTIE

La présente garantie ne couvre pas : le rouleau-brosse, le filtre primaire, le filtre HEPA, toute utilisation commerciale du produit (p. ex., utilisation dans le cadre de services ménagers, de conciergerie ou de location de matériel), l'entretien inadéquat du produit; les dommages liés à une utilisation inadéquate, à des cas fortuits ou catastrophes naturelles; au vandalisme, à tout autre acte hors du contrôle de Hoover^{MD} ou à tout acte ou négligence de la part du propriétaire du produit; toute utilisation dans un pays autre que celui où le produit a été acheté initialement, et tout produit revendu par son propriétaire original. La présente garantie ne couvre pas le ramassage, la livraison, le transport ou la réparation à domicile du produit. La présente garantie ne s'applique pas aux produits achetés : 1) hors des États-Unis (ce qui comprend ses territoires et possessions); 2) hors du Programme d'échanges militaires américain; 3) hors du Canada.

Cette garantie ne couvre pas les produits achetés chez un tiers autre qu'un détaillant, marchand ou distributeur autorisé de produits Hoover^{MD}.

AUTRES CONDITIONS IMPORTANTES

La présente garantie n'est pas transférable et ne peut pas être cédée. La présente garantie sera régie et interprétée selon les lois de l'État de l'Ohio. La Période de garantie ne peut pas être prolongée par quelque réparation ou remplacement que ce soit exécuté en vertu de la présente garantie.

LA PRÉSENTE GARANTIE EST L'UNIQUE GARANTIE ET RECOURS. HOOVER^{MD} DÉCLINE TOUTE RESPONSABILITÉ QUANT À TOUTES LES AUTRES GARANTIES EXPRESSES OU TACITES, Y COMPRIS LES GARANTIES LIÉES À LA QUALITÉ MARCHANDE OU À LA COMPATIBILITÉ DU PRODUIT POUR UN USAGE PARTICULIER. HOOVER^{MD} NE POURRA EN AUCUN CAS ÊTRE TENUE RESPONSABLE DE TOUTS DOMMAGES-INTÉRÊTS SPÉCIAUX OU DOMMAGES INDIRECTS OU CONSÉCUTIFS DE QUELQUE NATURE QUE CE SOIT SUBIS PAR LE PROPRIÉTAIRE DU PRODUIT OU PAR TOUTE PARTIE RÉCLAMANT PAR L'INTERMÉDIAIRE DU PROPRIÉTAIRE, QU'ILS SOIENT LIÉS AU CONTRAT, À LA NÉGLIGENCE, À UNE RÉCLAMATION EN RESPONSABILITÉ CIVILE DÉLICTEUELLE OU À UNE STRICTE RESPONSABILITÉ DU FAITS DES PRODUITS, OU QU'ILS DÉCOULENT DE QUELQUE CAUSE QUE CE SOIT.

Certains États ne permettent pas l'exclusion des dommages consécutifs; par conséquent, l'exclusion précédente pourrait ne pas être applicable dans votre cas. La présente garantie vous donne des droits spécifiques; vous pouvez également avoir d'autres droits, qui varient d'un État à l'autre.



PLATINUM
Collection[™]

www.hoover.com

©2009 Healthy Gain Investments, Ltd. All rights reserved # 59143005-R0 5/09

©2009 Healthy Gain Investments, Ltd. Todos los derechos reservados. #59143005-R0 5/09

©2009 Healthy Gain Investments, Ltd. Tous droits réservés. #59143005-R0 5/09