

# OWNER'S MANUAL

*Operating and Servicing Instructions*

Español - página E1



www.hoover.com

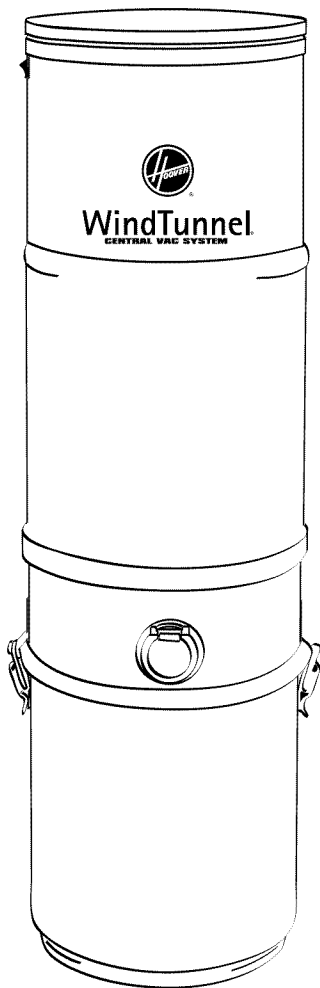

---

## **IMPORTANT: READ CAREFULLY BEFORE ASSEMBLY AND USE.**

Questions or concerns? For assistance, please call Customer Service at 1-800-944-9200 Mon-Fri 8am-7pm EST before returning this product to the store.

---

**THIS PRODUCT IS INTENDED FOR HOUSEHOLD USE ONLY.  
IF USED COMMERCIALY WARRANTY IS VOID.**

---

*Thank you for choosing a HOOVER® product.*

Please enter the complete model and Manufacturing Code in the spaces provided.

**MODEL** \_\_\_\_\_

**MFG. CODE** \_\_\_\_\_

Hint: Attach your sales receipt to this owner's manual. Verification of date of purchase may be required for warranty service of your HOOVER® product.

Be sure to register your product online at Hoover.com or call 1-800-944-9200 to register by phone.

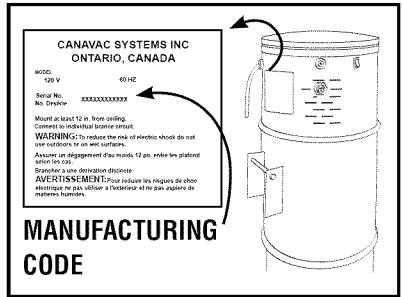

## CONTENTS

<b>Important Safeguards .....</b>	<b>3</b>
<b>Power Canister Description.....</b>	<b>4</b>
<b>Installation .....</b>	<b>5</b>
Location .....	5
Mounting .....	5
<b>How to use .....</b>	<b>6</b>
Grounding Instructions .....	6
Wall Inlet Valve .....	6
Hose Inlet Port .....	7
Multiple Intake Ports .....	7
Check the Sytem .....	7
<b>Maintenance.....</b>	<b>8</b>
Filter .....	8
Clearing Blockages .....	8
Lubrication .....	9
Thermal Protector .....	9
<b>Troubleshooting .....</b>	<b>9</b>
<b>Service.....</b>	<b>10</b>
<b>Warranty .....</b>	<b>11</b>

**If you need assistance:**

Visit our website at [hoover.com](http://hoover.com) and follow the service center locator link to find the Hoover® authorized dealer nearest you. Or call 1-800-944-9200 to speak with a customer service representative; Mon-Fri 8am-7pm EST.

**Please do not return this product to the store.**

# **IMPORTANT SAFETY INSTRUCTIONS**

## **SAVE THESE INSTRUCTIONS**

When using an electrical appliance, basic precautions should always be followed, including the following:

**READ ALL INSTRUCTIONS BEFORE USING THIS APPLIANCE.**

### **WARNING: TO REDUCE THE RISK OF FIRE, ELECTRIC SHOCK OR INJURY:**

- Do not use on wet surfaces.
- Connect to a properly grounded outlet only. See “Grounding Instructions.”
- Close supervision is necessary when any appliance is used by or near children. Do not allow cleaning system to be used as a toy or to run unattended at any time.
- Do not pick up anything that is burning or smoking, such as cigarettes, matches, or hot ashes.
- Do not use to pick up flammable or combustible liquids such as gasoline or fine wood sandings or use in areas where they may be present.
- Do not use without filter in place. Empty dust container and clean filter frequently when picking up very fine materials such as powder.
- Do not use without filter bag in place on models including a filter bag. Change bag frequently when picking up very fine materials such as powder.
- Use extra care when cleaning stairs.
- Do not put any objects into openings. Do not use with any openings blocked: keep free of dust, lint, hair, and anything that may reduce air flow.
- Do not pull or carry by cord, use cord as a handle, close a door on cord or pull cord around sharp edges or corners. Do not run appliance over cord. Keep cord away from heated surfaces.
- Always disconnect cord from electrical outlet before servicing the power unit.
- Do not unplug by pulling on cord. To unplug, grasp the plug, not the cord. Never handle plug or appliance with wet hands.
- Unplug cleaner when not in use. Turn off all controls before unplugging.
- Do not use with damaged cord or plug. If appliance is not working as it should, has been dropped, damaged, left outdoors, or dropped into water, take it to a Hoover Sales and Service Center or Authorized Hoover Warranty Service Dealer (Depot).
- Use vacuum cleaner only for its intended use as described in this owner’s manual. Use only attachments recommended by Hoover; others may cause hazards. When using accessory kits, note these additional Safeguards:
- Do not use powered nozzle outdoors.
- Keep hair, loose clothing, fingers, feet and all parts of body away from openings, rotating agitator and any other moving parts. Do not operate nozzle in bare feet or when wearing open toe shoes or sandals.
- Disconnect hose from wall inlet and cord from electrical outlet when not in use and before servicing motorized nozzle.
- The hose contains electrical wires. Do not use if damaged, cut, or punctured. Avoid picking up sharp objects.
- Always disconnect cord from electrical outlet before connecting or disconnecting hose or motorized nozzle.

# 1. POWER CANISTER DESCRIPTION

## 1.1

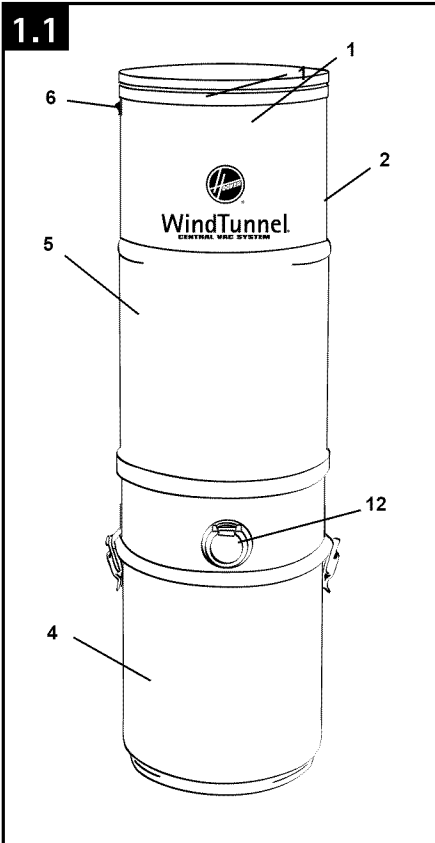

1. Motor Module
2. Motor Exhaust Port
3. Mounting Bar
4. Dust Container  
(contains items 11, 13, 14, 15 & 16)
5. Filtration Body
6. ON-OFF Switch
7. Overload Protector
8. Low Voltage Receptacle (24 volt)
9. Power Cord
10. Data Label
11. Exhaust Muffler
12. Hose Inlet Port
13. 90° Elbow
14. Mounting Bracket
15. Vac Cap
16. Vac Pan

## 1.2

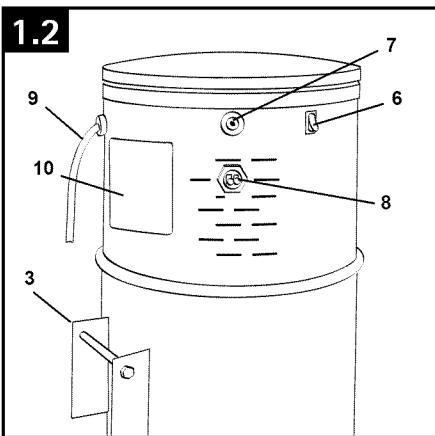

## 1.3

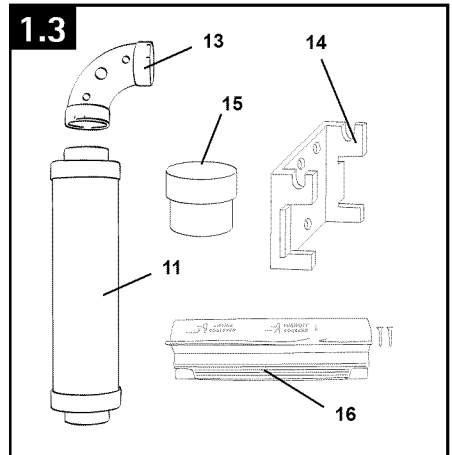

## 2. INSTALLATION

### LOCATION FOR POWER CANISTER

The Power Canister can be mounted in the basement, utility room, garage or any other remote area, except where exposed to weather, and convenient to an electrical outlet. The unit requires ventilation. DO NOT install in a heat producing or confined area such as the attic, furnace room, etc. If desired, the Power Canister can be exhausted to the outside.

The top of the Power Canister should be no less than 12" (30.5 cm) from the ceiling, and any corner wall, to allow proper cooling to the motor. For ease of removing the dust container, the bottom of the unit should be at least 18" (46 cm) above the floor.

Central Vacuum Power Canisters require a separate/dedicated, 120 Volt, 60Hz., 20 Amp, 3

wire grounded power circuit, protected by a 120 Volt, 60 Hz., AC, 20 Amp time delay fuse or circuit breaker and a 120 Volt, 60 Hz., 20 Amp grounded receptacle.

If a 120 volt, 60 Hz., 20 Amp grounded receptacle is not available, have a qualified electrician install one for you. The receptacle should be no more than 5 feet (152 cm) from the Power Canister.

**UNDER NO CIRCUMSTANCES SHOULD AN EXTENSION CORD BE USED WITH THIS POWER CANISTER.**

### MOUNTING THE POWER CANISTER

1. Determine if the wall you will be mounting the Power Canister to is block, concrete, or plaster/drywall.

#### Block or Concrete Wall

You will need (2) 1-1/2" (3.8cm) x 1/4" (.64cm) lead plugs and (2) 1-1/2" (3.8cm) x 1/4" (.64cm) lag bolts. Drill a 1/2" (1.3cm) dia. x 1-3/4" (4.4cm) deep hole with a masonry drill bit. Insert a lead plug into the hole.

Mount the bracket (Fig. 2.1) from a top hole with a lag bolt. Mark the other upper hole of the bracket. Make sure that the bracket is straight. Slide the bracket away from the mark and drill a hole directly over the mark.

Insert a lead plug into the hole. Align the bracket over the hole and tightly fasten with a lag bolt. Continue to 2.

#### Drywall or Plaster Wall

You will need (2) 1-1/2" (3.8cm) x 1/4" (.64cm) wood screws. Locate a stud and drill a 1/8" (.32cm) dia. x 1-3/4" (4.4 cm) pilot hole. Mount the bracket from a top hole with a wood screw. Make sure that the bracket is straight. Drill a second pilot hole using a lower hole on the bracket and fasten tightly with the other wood screw.

2. Mount the Power Power Canister on the bracket making sure the bar on the back of the machine is settled to the bottom of the slots on the mounting bracket. The wall mounting bracket must fit between the two brackets on the back of the central vacuum.

3. Route the intake tubing to the Power Canister.

4. Insert the tubing into the Power Canister inlet.

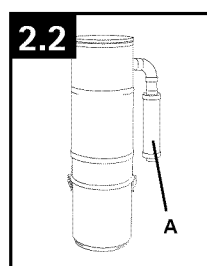
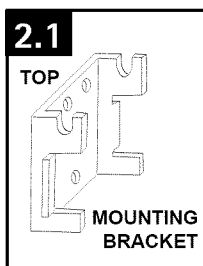

5. Tighten the inlet connection with the 3" (7.6cm) gear clamp (included). (Do not cement pipe to plastic inlet port.)

6. When venting the exhaust air, a noise reducing exhaust muffler (A) is included, which is installed in-line in the piping to vent outside or it can be installed to vent indoors as shown in Fig. 2.2. Connect to the exhaust (right hand side near to of unit). Tighten the exhaust connection with the gear clamp (included). (Do not cement pipe to plastic exhaust port.)

7. Connect the 24 Volt wires coming from the wall valves into the 24 Volt receptacle on the machine.

8. Plug the power cord in.

9. Assuming that the wall inlet valves are connected, the system is now ready.

## 3. HOW TO USE

### GROUNDING INSTRUCTIONS

This appliance must be grounded. If it should malfunction or breakdown, grounding provides a path of least resistance for electrical current to reduce the risk of electric shock. This appliance is equipped with a cord having an equipment-grounding conductor (C) and grounding plug (A). The plug must be plugged into an appropriate outlet (B) that is properly installed and grounded in accordance with all local codes and ordinances.

**DANGER:** Improper connection of the equipment-grounding conductor can result in the risk of electric shock. Check with a qualified electrician or service person if you are in doubt as to whether the outlet is properly grounded. Do not modify the plug provided with the appliance - if it will not fit the outlet, have a proper outlet installed by a qualified electrician. This appliance is for use on a nominal 120 volt circuit and has a grounding plug that looks like the plug (A) illustrated in sketch (Fig. 3.1). A temporary adapter (D) may be used to connect this plug to a 2-pole receptacle (E) if a properly grounded outlet is not available (Fig. 3.2). The temporary adapter should be used only until a properly grounded outlet (B) can be installed by a qualified electrician (Fig. 3.1). The green colored rigid ear, lug, or the like (F) extending from the adapter must be connected to a permanent ground (G) such as a properly grounded outlet box cover (Fig. 3.2). Whenever the adapter is used, it must be held in place by a metal screw. **NOTE:** In Canada, the use of a temporary adapter is not permitted by the Canadian Electrical Code.

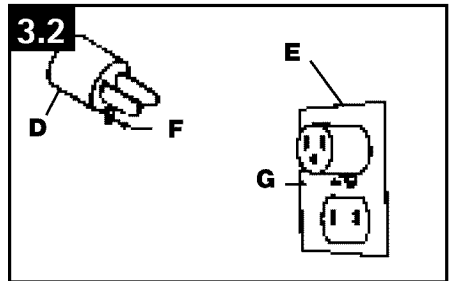
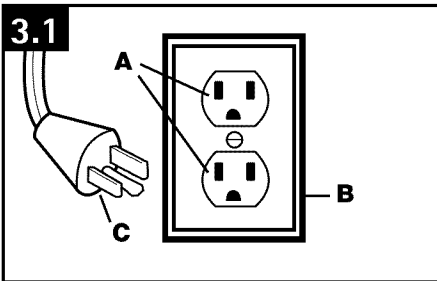

### WALL INLET VALVE

To start your Power Canister, simply plug your hose end into any wall inlet valve. Both types of wall valves (Standard (A) - Corded Hose; Electrified (B) - Cordless Hose) are shown in Fig 3.3.

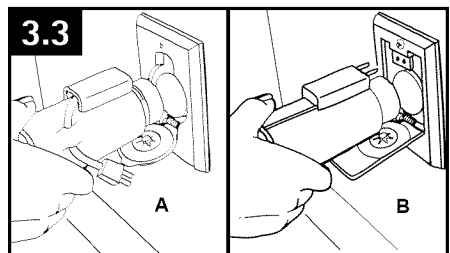

## HOSE INLET PORT

3.4 Insert the hose into the hose inlet (A). The power unit is turned ON and OFF with the switch found on the upper section of the motor module.

If you have a hose without switches, the Power Canister will start as soon as the hose is inserted into the wall valve.

If you have a hose with a switch, then the Power Canister can be turned ON or OFF with the switch.

The Power Canister can also be turned ON and OFF with the switch found on the upper section of the motor module.

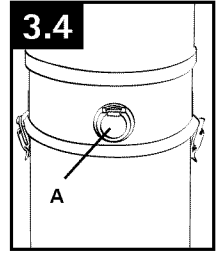

## MULTIPLE INTAKE PORTS

3.5 The Power Canister is equipped with two (2) Intake Ports on the back. Once installation of the Central Vac System is complete, the intake port that was not used must be capped with the Vac Cap Assembly. This assembly is packed in the dust container of your Power Canister.

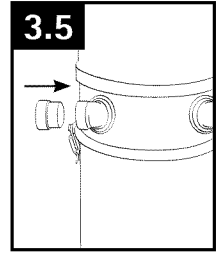

## CHECK THE SYSTEM

Check each connection for proper seal and that no air leaks occur.

If one is present, you may hear a "hissing" sound. Correct if present. Check each inlet valve for air leaks.

Start the system by plugging the hose into each valve to make sure it functions properly.

Your Central Vacuum Cleaning System is now ready for your use.

## 4. MAINTENANCE

The only maintenance your Power Canister requires is emptying the dust container as required and periodically cleaning the filter.

### FILTER: How to Clean

#### ⚠ CAUTION ⚠

To reduce the risk of injury from moving parts, unplug Power Canister before servicing.

Remove the dirt container by unlatching the latches located on each side of the dirt container.

Place a plastic grocery bag over the dacron/cloth filter and around the cyclonic deflector that surrounds the filter.

4.1 Using the plastic bag as hand protection from dirt particles, shake the filter to cause any particles adhering to the filter to fall into the bag.

Replace the dirt container and secure latches.

If the cloth filter should need to be removed, grasp it near the top and pull towards the middle of the unit in order to remove.

4.2 To replace the cloth filter, you must decrease the circumference of the filter by pulling one side of the filter towards the center of the filter to create a "V" or "U" shape.

Place the filter back into the unit and let the filter snap outward into the groove.

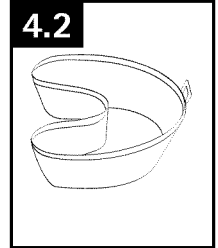
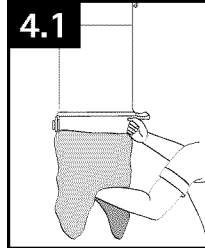

#### • IMPORTANT •

Printing must be on the inside of the cloth filter when installed.

Make sure the cloth filter is fitting properly into the groove so it will not come out when the machine is turned on. Failure to do so could void your warranty.

### CLEARING BLOCKAGES

Determine if the blockage is in the hose or piping by inserting hose in an inlet valve.

Check to see if there is any suction at another inlet valve by opening the cover. If there is, plug the hose into the second wall valve and feel the end of the hose to see if there is regular suction.

If the blockage is in the hose, insert a long blunt item, such as a broom handle, to clear the blockage.

If the blockage is in the pipe, insert hose into wall valve and place hand over end of hose to cut off air flow.

Place your hand on and off the end of hose rapidly several times.

If this does not clear the blockage, contact your local Hoover Sales and Service Center (See Service Section).

Check tools, wands, etc. for blockages.



## LUBRICATION

The motor is equipped with bearings that contain sufficient lubrication for the life of the motor. The addition of lubricant could cause damage. Therefore, do not add lubricant to motor bearings.

The agitator brushroll is equipped with two ball bearings that should be lubricated periodically by an Authorized Hoover Warranty Service Dealer.

## THERMAL PROTECTOR

An internal thermal protector has been designed into your cleaner to protect it from overheating.

When the thermal protector activates, the cleaner will stop running. If this happens, proceed as follows:

1. Turn the cleaner OFF and disconnect it from the electrical outlet.
2. Check secondary and final filters for dirt accumulation.
3. Refer to "Clearing blockages" section.
4. When cleaner is unplugged and the motor cools for 30 minutes, the thermal protector automatically resets and cleaning may continue.

If the thermal protector continues to activate after following the above steps, your cleaner may need servicing (see "Service" section).

## 5. TROUBLESHOOTING

If a minor problem occurs, it usually can be solved quite easily when the cause is found by using the checklist below.

Any other servicing should be done by an authorized service representative.

### **WARNING**

To reduce risk of personal injury - unplug Power Canister before servicing.

PROBLEM	POSSIBLE CAUSE	POSSIBLE SOLUTION
Low suction.	1. Filter dirty.	1. Clean filter.
	2. Obstruction in hose, piping or cleaning tools.	2. See "Clearing Blockages" - Pg. 8.
Cleaner won't run.	1. Not firmly plugged in.	1. Plug in firmly.
	2. No voltage in wall plug.	2. Check fuse or breaker.
	3. Blown fuse/tripped breaker.	3. Replace fuse/reset breaker.
	4. Low voltage circuit incorrectly installed.	4. Short low voltage terminals at power unit, if unit starts, there is a problem with the low volt circuit.
	5. Defective wall valve.	5. Insert the hose into another inlet valve. If unit turns on, the inlet valve may be defective. Replace inlet valve.
	6. Problem with low voltage circuit.	6. If the unit starts, the problem is in the wiring to the inlet valve, the 24 Volt transformer or the relay. Contact your local Hoover Sales and Service Center. See Service Section.

## 6. SERVICE

To obtain approved Hoover® service and genuine Hoover® parts, locate the nearest Authorized Hoover® Warranty Service Dealer (Depot) by:

- Checking the Yellow Pages under “Vacuum Cleaners” or “Household”.
- Visit our website at [hoover.com](http://hoover.com). Follow the service center link to find the service outlet nearest you.
- For a referral of authorized service outlet locations call 1-800-944-9200.

Do not send your vacuum to Hoover®, Inc., Company in Glenwillow for service. This will only result in delay.

**If you need further assistance:**

To speak with a customer service representative call 1-800-944-9200; Mon-Fri 8am-7pm EST.

Always identify your vacuum by the complete model number when requesting information or ordering parts. (The model number appears on the side of the Power Canister.)

Please do not return this product to the store.

# 7. WARRANTY

## FULL WARRANTY

(Domestic Use)

### WHAT THIS WARRANTY COVERS

When used and maintained in normal household use and in accordance with the Owner's Manual, your HOOVER product is warranted against original defects in material and workmanship in accordance with the chart below from date of purchase (the Warranty Period). During the Warranty Period, Hoover will provide labor and parts, at no cost to you, to correct any such defect in products purchased in the United States, U.S. Military Exchanges and Canada.

### HOW TO MAKE A WARRANTY CLAIM

If this product is not as warranted, take or send the product to a Hoover Authorized Warranty Service Dealer along with proof of purchase. For a referral to a service outlet, phone: 1-800-944-9200 OR visit Hoover online at [www.hoover.com](http://www.hoover.com). For additional assistance or information concerning this Warranty or the availability of warranty service outlets, phone the Hoover Consumer Response Center, at 1-800-944-9200, Mon-Fri 8am-7pm EST.

### WHAT THIS WARRANTY DOES NOT COVER

This Warranty does not cover: use of the product in a commercial operation (such as maid, janitorial and equipment rental services), improper maintenance of the product, damage due to misuse, acts of God, nature, vandalism or other acts beyond the control of Hoover, owner's acts or omissions, use outside the country in which the product was initially purchased and resales of the product by the original owner. This warranty does not cover pick up, delivery, transportation or house calls. However, if you mail your product to a Hoover Sales and Service Center for warranty service, cost of shipping will be paid one way.

This warranty does not apply to products purchased outside the United States, including its territories and possessions, outside a U.S. Military Exchange and outside of Canada. This warranty does not cover products purchased from a party that is not an authorized retailer, dealer, or distributor of Hoover products.

### OTHER IMPORTANT TERMS

This Warranty is not transferable and may not be assigned. This Warranty shall be governed and construed under the laws of the state of Ohio. The Warranty Period will not be extended by any replacement or repair performed under this Warranty.

THIS WARRANTY IS THE EXCLUSIVE WARRANTY AND REMEDY PROVIDED BY HOOVER. ALL OTHER WARRANTIES, EXPRESSED OR IMPLIED, INCLUDING WARRANTIES OF MERCHANTABILITY OR FITNESS FOR PARTICULAR PURPOSE, ARE DISCLAIMED. IN NO EVENT WILL HOOVER BE LIABLE FOR ANY SPECIAL, INDIRECT, INCIDENTAL OR CONSEQUENTIAL DAMAGES OF ANY KIND OR NATURE TO OWNER OR ANY PARTY CLAIMING THROUGH OWNER, WHETHER BASED IN CONTRACT, NEGLIGENCE, TORT OR STRICT PRODUCTS LIABILITY OR ARISING FROM ANY CAUSE WHATSOEVER. Some states do not allow the exclusion of consequential damages, so the above exclusion may not apply to you. This warranty gives you specific rights; you may also have others that vary from state to state.

### HOOVER CENTRAL VACUUM PRODUCTS

1 Year	<b>CENTRAL VACUUM CLEANING ATTACHMENT SETS</b> Full one year warranty covers everything including belts, brushes and bulbs
5 Year	<b>MODELS S5605, S5610, S5615</b> <b>CENTRAL VACUUM POWER UNIT</b> A full five year warranty on all parts and labor
7 Year	<b>MODELS S5620, S5625, S5626, S5627, S5629, SH80005, SH80015</b> <b>CENTRAL VACUUM POWER UNIT</b> A full five year warranty on all parts and labor <b>PLUS AN EXTENDED WARRANTY FOR TWO YEARS ON THE MOTOR</b>
10 Year	<b>MODELS S5630, S5635, S5636, S5640</b> <b>CENTRAL VACUUM POWER UNIT</b> A full five year warranty on all parts and labor <b>PLUS AN EXTENDED WARRANTY FOR FIVE YEARS ON THE MOTOR</b>

# MANUAL DEL PROPIETARIO

*Instrucciones de Funcionamiento y Servicio*



www.hoover.com

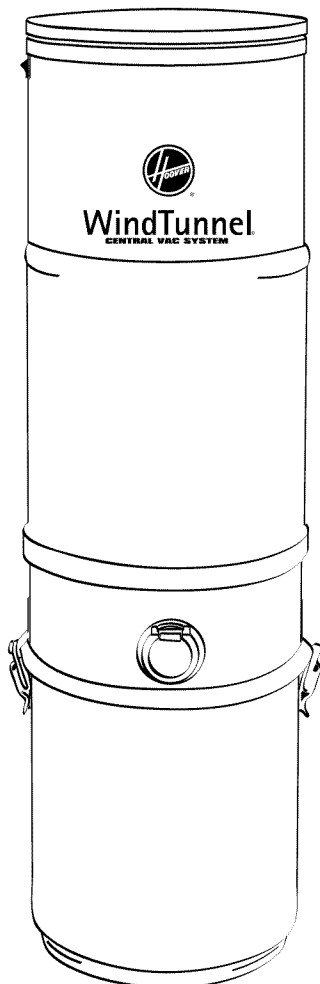

## **IMPORTANTE: LEA ATENTAMENTE ANTES DE ENSAMBLAR Y USAR.**

¿Tiene alguna pregunta o inquietud? Para obtener asistencia, llame al Servicio de atención al cliente al 18009449200, de lunes a viernes, de 8 a.m. a 7 p.m., hora del ESTE, antes de devolver este producto a la tienda.

---

**ESTA ASPIRADORA PARA ALFOMBRAS ESTÁ DISEÑADA  
PARA USO DOMÉSTICO.  
EL USO COMERCIAL DE ESTE PRODUCTO ANULA LA GARANTÍA.**

---

# Gracias por haber elegido un producto HOOVER®.

Anote los números completos de Código de fabricación en los espacios provistos.

MODELO \_\_\_\_\_

CÓDIGO DE FABRICACIÓN \_\_\_\_\_

Consejo: Adjunte su recibo de compra a este Manual del propietario. Para obtener el servicio de garantía de su producto HOOVER® puede requerirse la verificación de la fecha de compra.

Inscriba su producto en línea en Hoover.com, o llame al 1-800-944-9200 si prefiere hacerlo por teléfono.

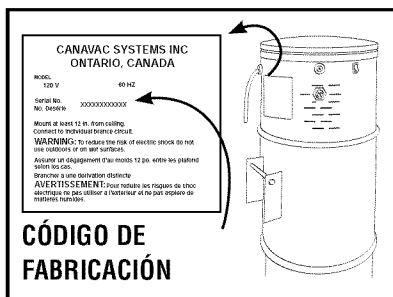

## ÍNDICE

Salvaguardias importantes.....	E3
Descripción de la unidad de potencia.....	E4
Instalación.....	E5
Ubicación de la unidad de potencia.....	E5
Montaje de la unidad de potencia.....	E5
Cómo usar la aspiradora.....	E6
Instrucciones de conexión a tierra.....	E6
Válvula de entrada de pared.....	E6
Puerto de entrada para la manguera.....	E7
Múltiples puertos de entrada.....	E7
Verifique el sistema.....	E7
Mantenimiento.....	E8
Filtro.....	E8
Eliminación de obstrucciones.....	E8
Lubricación.....	E9
Protector térmico.....	E9
Solución de problemas.....	E9
Servicio.....	E10
Garantía.....	E11

### Si necesita ayuda:

Visite nuestro sitio web [hoover.com](http://hoover.com) y siga el enlace localizador de Centros de servicio para encontrar el concesionario autorizado de Hoover® más cercano. O para hablar con un representante de atención al cliente, llame al 1-800-944-9200, de lunes a viernes, de 8 a.m. a 7 p.m., hora del Este.

No devuelva este producto a la tienda.

# **¡SALVAGUARDIAS IMPORTANTES! ¡GUARDE ESTAS INSTRUCCIONES!**

Al usar un aparato eléctrico, observe siempre las precauciones básicas, incluyendo las siguientes:

**LEA TODAS LAS INSTRUCCIONES ANTES DE USAR ESTE APARATO**

## **ADVERTENCIA: PARA REDUCIR EL RIESGO DE INCENDIOS, CHOQUES ELÉCTRICOS O LESIONES:**

- No la use en superficies húmedas.
- Conecte el aparato únicamente a una toma de corriente con una conexión a tierra adecuada. Vea "Instrucciones de conexión a tierra".
- Se debe prestar especial atención cuando este producto es usado cerca de los niños. Para evitar lesiones o daños, mantenga a los niños lejos del producto y no permita que los niños coloquen los dedos u otros objetos en ninguna abertura.
- No aspire ningún objeto que se esté quemando o que libere humo, como cigarrillos, fósforos o cenizas calientes.
- No use este aparato para aspirar líquidos inflamables o combustibles, como gasolina, o restos de madera lijada, ni lo use en áreas donde dichos materiales pudieran estar presentes.
- No use sin filtro. Vacíe el depósito y limpie el filtro con frecuencia cuando aspire materiales muy finos como talco. .
- No use la aspiradora sin tener el depósito para polvo o los filtros en su lugar. Vacíe el depósito y limpie el filtro con frecuencia cuando aspire materiales muy finos como talco.
- Tenga especial cuidado al limpiar escaleras.
- No coloque ningún objeto en las aberturas. No use este aparato con ninguna abertura obstruida; manténgalo libre de suciedad, pelusa, cabello y cualquier objeto que pueda reducir el flujo de aire.
- No tire del cordón ni traslade el aparato jalando del cordón, ni tampoco lo use como manija; no cierre la puerta cuando el cordón está atravesado ni tire de este alrededor de bordes o esquinas filosos. No coloque el producto sobre el cordón. No haga funcionar el aparato encima del cordón. Mantenga el cordón lejos de superficies calientes.
- Desenchúfelo de la toma de corriente cuando no lo esté usando y antes de limpiarlo o darle mantenimiento unidad de potencia
- No lo desenchufe tirando del cordón. Para desenchufarlo, sujete el enchufe, no el cordón. Nunca manipule el enchufe ni el aparato con las manos húmedas.
- Desenchúfelo de la toma de corriente cuando no lo esté usando y antes de limpiarlo o darle mantenimiento. Apague todos los controles antes de desenchufarlo.
- No use este aparato con un cordón o enchufe dañados. Si el aparato no está funcionando adecuadamente, se dejó caer, se dañó, se dejó a la intemperie o se dejó caer dentro del agua, llévelo a un Centro de servicio antes de continuar usándolo.
- Use el producto sólo como se describe en este manual. Use sólo los accesorios y productos recomendados por el fabricante.
- No use este aparato en lugares al aire libre ni en superficies húmedas.
- Mantenga el cabello, la ropa holgada, los dedos y todas las partes del cuerpo fuera de las aberturas y otras piezas en movimiento. No haga funcionar la aspiradora descalzo ni cuando calce sandalias o zapatos que dejen los dedos de los pies al descubierto.

- Siempre apague este aparato antes de conectar o desconectar la manguera o la boquilla motorizada.
- La manguera tiene alambres con corriente eléctrica, no la use si está dañada, el mantenimiento y cortada o perforada.
- Apague siempre la aspiradora antes de conectar o desconectar la manguera, la boquilla eléctrica.

# 1. DESCRIPCIÓN DE LA UNIDAD DE POTENCIA

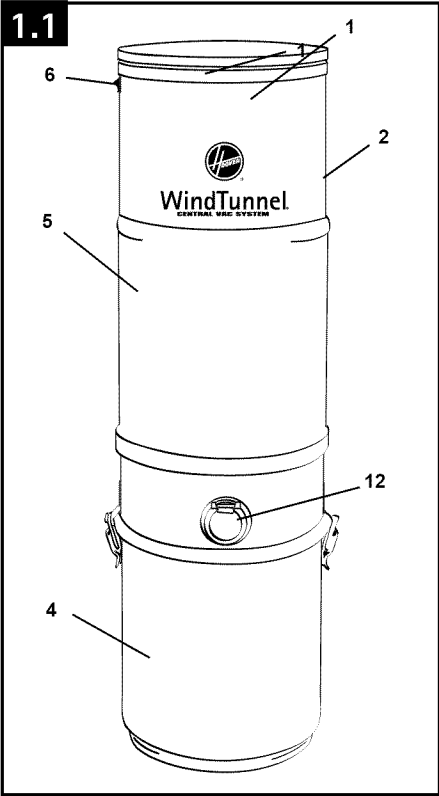

1. Módulo del motor
2. Puerto de escape del motor
3. Barra de montaje
4. Contenedor de polvo (contiene los artículos 11, 13, 14, 15 y 16)
5. Cuerpo de filtrado
6. Interruptor para encender/apagar
7. Protector de sobrecarga
8. Receptáculo de bajo voltaje (24 voltios)
9. Cordón de alimentación
10. Etiqueta con datos
11. Silenciador de escape
12. Puerto de entrada para la manguera
13. Codo de 90°
14. Abrazadera de montaje
15. Cubierta del sistema de aspiración
16. Toma de aspiración

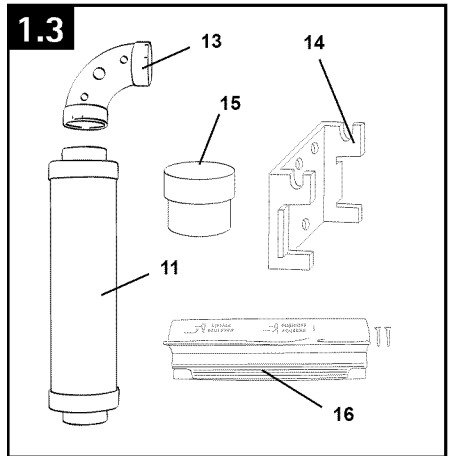
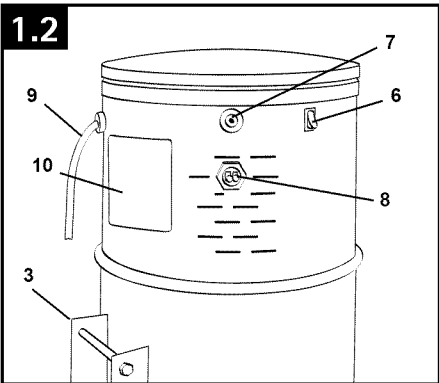

## 2. INSTALACIÓN

### UBICACIÓN DE LA UNIDAD DE POTENCIA

La unidad de potencia puede montarse cerca de una toma de corriente eléctrica en el sótano, la sala de máquinas, el garaje o cualquier otra área remota, excepto en lugares expuestos a la intemperie. La unidad requiere ventilación. NO la instale en un área que produzca calor ni en un área confinada, como el ático, la sala de calderas, etc. Si lo desea, la unidad de potencia puede salir hacia el exterior.

La parte superior de la unidad de potencia debe encontrarse a una distancia de no menos de 12 pulg. (30.5 cm) del techo y de cualquier pared de esquina, para permitir el enfriamiento adecuado del motor. Para facilitar la remoción del contenedor de polvo, la parte inferior de la unidad debe encontrarse a una distancia de, al menos, 18 pulg. (46 cm) sobre el suelo.

Las unidades de potencia de aspiración centralizada requieren un circuito de potencia separado/exclusivo, de 3 cables, conectado a tierra, de 120 voltios, 60 Hz y 20 amperios, que esté protegido por un fusible de retardo o disyuntor de 120 voltios, 60 Hz, CA y 20 amperios, y un receptáculo conectado a tierra de 120 voltios, 60 Hz, y 20 amperios.

Si no se dispone de un receptáculo conectado a tierra de 120 voltios, 60 Hz y 20 amperios, haga que un electricista calificado instale uno. El receptáculo no debe encontrarse a más de 5 pies (152 cm) de distancia de la unidad de potencia. EN NINGÚN CASO SE DEBE UTILIZAR UN CORDÓN DE EXTENSIÓN CON ESTA UNIDAD DE POTENCIA.

### MONTAJE DE LA UNIDAD DE POTENCIA

1. Determine si la pared en la que montará la unidad de potencia es una pared de bloques, de concreto o de yeso/paneles de yeso.

#### Pared de bloques o de concreto

Necesitará (2) clavijas de plomo de 1-1/2 pulg. (3.8 cm) x 1/4 pulg. (0.64 cm) y (2) pernos de rosca para madera de 1-1/2 pulg. (3.8 cm) x 1/4 pulg. (0.64 cm). Con una broca para trabajos de albañilería, haga un agujero de 1/2 pulg. (1.3 cm) de diámetro x 1-3/4 pulg. (4.4 cm) de profundidad. Introduzca una clavija de plomo en el agujero.

Monte la abrazadera (Fig. 2.1) por el agujero que se encuentra en su parte superior, con un perno de rosca para madera. Marque el otro agujero superior de la abrazadera. Asegúrese de que la abrazadera quede derecha. Deslice la abrazadera fuera de la marca y haga un agujero directamente sobre la marca.

Introduzca una clavija de plomo en el agujero. Alinee la abrazadera encima del agujero y asegúrela firmemente con un perno de rosca para madera. Pase al punto 2.

#### Pared de panel de yeso o yeso

Necesitará (2) tornillos para madera de 1-1/2 pulg. (3.8 cm) x 1/4 pulg. (0.64 cm). Ubique un puntal y haga un agujero guía de 1/8 pulg. (0.32 cm) de diámetro x 1-3/4 pulg. (4.4 cm). Monte la abrazadera por uno de los agujeros que se encuentran en su parte superior, con un tornillo para madera. Asegúrese de que la abrazadera quede derecha. Haga un segundo agujero guía usando uno de los agujeros que se encuentran en la parte inferior de la abrazadera y asegúrela firmemente con el otro tornillo para madera.

2. Monte la unidad de potencia en la abrazadera y asegúrese de que la barra que se encuentra en la parte posterior de la máquina esté asentada en la parte inferior de las ranuras de la abrazadera de montaje. La abrazadera que va montada en la

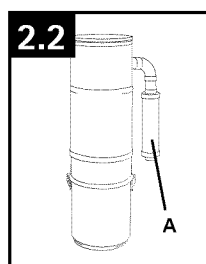
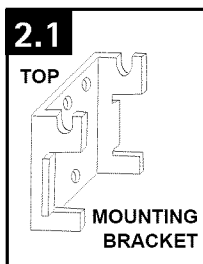

pared debe caber entre las dos abrazaderas que se encuentran en la parte posterior del sistema de aspiración centralizada.

3. Coloque la tubería de entrada orientada hacia la unidad de potencia.

4. Introduzca la tubería en la entrada del Receptáculo de Potencia.

5. Apriete la conexión de entrada con la abrazadera sin fin de 3" (7.6 cm) (incluida). (No cimente la tubería al puerto de entrada de plástico).

6. Al ventilar el aire del escape, se incluye un silenciador de escape que reduce el ruido (A), que está instalado dentro de la tubería para ventilar hacia el exterior o puede instalarse para ventilar hacia el interior, como se muestra en la Fig. 2.2. Conecte al escape (del lado derecho de la unidad). Apriete la conexión de escape con la abrazadera sin fin (incluida). (No cimente la tubería al puerto de salida de plástico).

7. Conecte los cables de 24 voltios que salen de las válvulas de pared dentro del receptáculo de 24 voltios que se encuentra en la máquina.

8. Enchufe el cordón de alimentación.

9. Si las válvulas de entrada de pared están conectadas, el sistema está listo para usar.



## 3. CÓMO USAR LA ASPIRADORA

### INSTRUCCIONES DE CONEXIÓN A TIERRA

Este aparato debe estar conectado a tierra. En caso de desperfecto o falla, la conexión a tierra ofrece un circuito de menor resistencia para la corriente eléctrica a fin de reducir el riesgo de choque eléctrico. Este aparato tiene un cordón con un conductor de conexión a tierra del equipo (C) y un enchufe de conexión a tierra (A). El enchufe debe estar enchufado en una toma de corriente (B) adecuada correctamente instalada y conectada a tierra de acuerdo con todos los códigos y ordenanzas locales.

**PELIGRO:** La conexión inadecuada del conductor de conexión a tierra del equipo puede ocasionar un riesgo de choque eléctrico. Consulte a un electricista calificado o al personal de mantenimiento si no está seguro de que la toma de corriente está conectada a tierra en forma adecuada. No modifique el enchufe suministrado con el aparato; si no calza en la toma de corriente, haga que un electricista calificado instale una toma de corriente adecuada. Este aparato es apto para uso en un circuito nominal de 120 voltios y tiene un enchufe de conexión a tierra similar al enchufe (A) que se ilustra (3.1). Si no se dispone de una toma de corriente con una conexión a tierra adecuada, se puede usar un adaptador temporal (D) para conectar este enchufe a un receptáculo de 2 polos (E). El adaptador temporal debe utilizarse únicamente hasta que un electricista calificado pueda instalar una toma de corriente con una conexión a tierra adecuada (B). La oreja, patilla o dispositivo similar rígido de color verde (F) que sale del adaptador debe conectarse a una conexión a tierra permanente (G), como la tapa de la caja de una toma de corriente con una conexión a tierra adecuada. Cuando se use el adaptador, debe mantenerse en su lugar con un tornillo de metal. **NOTA:** En Canadá, el Código Eléctrico Canadiense (Canadian Electrical Code) no permite el uso de adaptadores temporales.

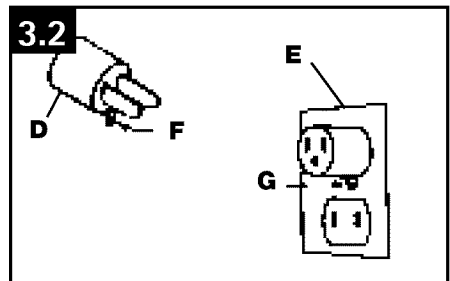
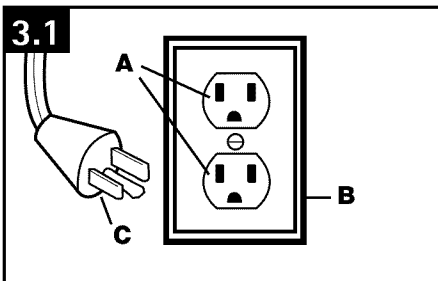

### VÁLVULA DE ENTRADA DE PARED

Para poner en funcionamiento su unidad de potencia, simplemente enchufe el extremo de la manguera en cualquiera de las válvulas de entrada de pared. Los dos tipos de válvulas de pared (Estándar (A); manguera con cordón; Electrificada (B); manguera sin cordón) se muestran en la Fig. 3.3.

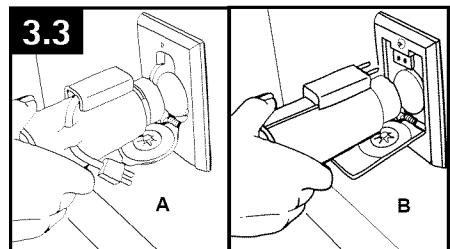

## PUERTO DE ENTRADA PARA LA MANGUERA

3.4 Introduzca la manguera en la entrada para la manguera (A). La unidad de potencia se ENCIENDE y se APAGA con el interruptor que se encuentra en la sección superior del módulo del motor.

Si tiene una manguera sin interruptores, la unidad de potencia se pondrá en funcionamiento tan pronto como se introduzca la manguera dentro de la válvula de pared.

Si tiene una manguera con interruptor, la unidad de potencia puede ENCENDERSE o APAGARSE con el interruptor.

La unidad de potencia también puede ENCENDERSE y APAGARSE con el interruptor que se encuentra en la sección superior del módulo del motor.

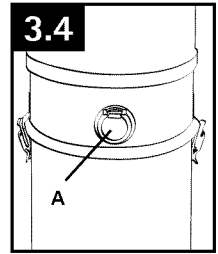

## MÚLTIPLES PUERTOS DE ENTRADA

3.5 la unidad de potencia tiene dos (2) puertos de entrada en la parte posterior. Una vez que se completa la instalación del Sistema de Aspiración Centralizada, el puerto de entrada que no se utilizó se debe cubrir con el conjunto de cubierta del sistema de aspiración. Este conjunto viene en el empaque del contenedor de polvo de su unidad de potencia.

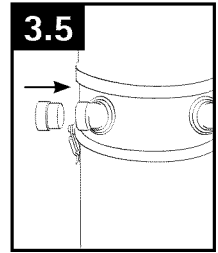

## VERIFIQUE EL SISTEMA

Verifique que todas las conexiones estén correctamente selladas y que no haya fugas de aire.

Si se produce una fuga, es posible que escuche un sonido sibilante. Corrija cualquier fuga que se produzca. Verifique cada válvula de entrada para detectar fugas de aire.

Ponga en funcionamiento el sistema enchufando la manguera en cada válvula para asegurarse de que funcione correctamente.

Ahora, su Sistema de Limpieza de Aspiración Centralizada está listo para usar.

## 4. MANTENIMIENTO

La única tarea de mantenimiento que requiere su unidad de potencia es vaciar el contenedor de polvo según sea necesario y limpiar el filtro de manera periódica.

### FILTRO: Cómo limpiar

#### **⚠ PRECAUCIÓN ⚠**

Para reducir el riesgo de lesiones ocasionadas por piezas en movimiento, desenchufe la unidad de potencia antes de realizar el servicio.

Retire el contenedor para polvo desenganchando las trabas que se encuentran a cada lado del contenedor para polvo.

Coloque una bolsa de plástico encima del filtro de fibra de poliéster sintética/tela y alrededor del deflector ciclónico que rodea el filtro.

4.1 Usando la bolsa de plástico para proteger las manos de las partículas de suciedad, agite el filtro para hacer que cualquier partícula que esté adherida al filtro caiga en la bolsa.

Vuelva a colocar el contenedor para polvo y asegure las trabas.

Si fuera necesario retirar el filtro de tela, sujételo cerca de la parte superior y tire hacia el medio de la unidad, a fin de retirarlo.

4.2 Para volver a colocar el filtro de tela, debe reducir la circunferencia del filtro tirando de un lado del filtro hacia el centro del filtro, para obtener una forma en "V" o en "U".

Coloque el filtro nuevamente en la unidad y deje que se extienda hacia afuera en la acanaladura.

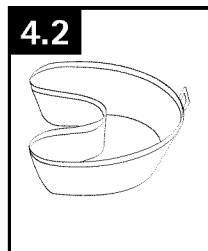
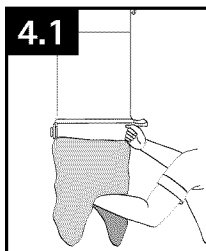

#### **• IMPORTANTE •**

La información impresa debe quedar en el interior del filtro de tela cuando se encuentra instalado.

Asegúrese de que el filtro de tela calce correctamente en la acanaladura para que no se salga cuando se encienda la máquina. No hacerlo podría anular su garantía.

### ELIMINACIÓN DE OBSTRUCCIONES

Determine si la obstrucción se encuentra en la manguera o en la tubería introduciendo la manguera en una válvula de entrada.

Verifique si hay succión en otra válvula de entrada abriendo la tapa. Si hay succión, enchufe la manguera en la segunda válvula de pared y coloque la mano en el extremo de la manguera para ver si hay succión normal.

Si la obstrucción está en la manguera, introduzca un artículo largo sin filo, como un palo de escoba, para eliminar la obstrucción.

Si la obstrucción está en la tubería, introduzca la manguera en la válvula de pared y coloque la mano en el extremo de la manguera para interrumpir el flujo de aire.

Coloque la mano en el extremo de la manguera y sáquela varias veces rápidamente.

Si no se elimina la obstrucción, comuníquese con su Centro de ventas y de servicio local de Hoover (vea la sección Servicio).

Verifique que no haya obstrucciones en los accesorios, los tubos, etc.

## LUBRICACIÓN

El motor tiene cojinetes que cuentan con suficiente lubricación para la vida útil del motor. Agregar lubricantes podría causar daños. Por lo tanto, no agregue lubricante a ningún cojinete del motor.

El rodillo de cepillos del agitador tiene dos cojinetes de bolas que deben lubricarse periódicamente en un Concesionario autorizado de servicio de garantía de Hoover.

## PROTECTOR TÉRMICO

Su aspiradora tiene incorporado un protector térmico para impedir el sobrecalentamiento. Cuando se activa el protector térmico, la aspiradora deja de funcionar.

Si esto sucede, proceda de la siguiente manera:

1. Apague la aspiradora y desenchúfela de la toma de corriente eléctrica.
2. Verifique el nivel de llenado de la bolsa de filtro; cámbiela si es necesario.
3. Inspeccione y elimine la obstrucción en todo el trayecto de suciedad. Esta obstrucción puede producirse en: la entrada de la boquilla, el conector de la manguera, la manguera, la entrada de la bolsa del filtro, el filtro secundario, o el filtro final.
4. Cuando la aspiradora está desenchufada y se deja enfriar el motor durante 30 minutos, el protector térmico se desactiva, y se puede continuar pasando la aspiradora.

Si el protector térmico sigue activándose después de efectuar los pasos anteriores, es posible que su aspiradora necesite mantenimiento.

## 5. SOLUCIÓN DE PROBLEMAS

Si ocurre un problema menor, generalmente puede resolverse con bastante facilidad cuando se halla la causa, usando esta lista de verificación.

Cualquier otra tarea de mantenimiento debe ser realizada por un representante de mantenimiento autorizado.

### ▲ ADVERTENCIA ▲

Para reducir el riesgo de lesiones ocasionadas por piezas en movimiento, desenchufe la aspiradora antes de realizar el mantenimiento.

PROBLEMA	CAUSA POSIBLE	SOLUCIÓN POSIBLE
Baja succión.	1. Filtro de espuma.	1. Limpie el filtro.
	2. Obstrucción en la manguera, la tubería o los accesorios de limpieza.	2. Vea "Eliminación de obstrucciones" - Pág. 8.
La aspiradora no funciona.	1. No está bien enchufada.	1. Enchúfela bien.
	2. No hay voltaje en la toma de corriente de la pared.	2. Inspeccione el fusible o el disyuntor
	3. Fusible quemado o se disparó el disyuntor.	3. Revise el fusible o el disyuntor.
	4. Circuito de bajo voltaje instalado incorrectamente.	4. Ponga en corto los terminales de bajo voltaje de la unidad de potencia; si la unidad se pone en funcionamiento, hay un problema con el circuito de bajo voltaje.
	5. Válvula de pared defectuosa.	5. Introduzca la manguera en otra válvula de entrada. Si la unidad se enciende, la válvula de entrada puede ser defectuosa. Reemplace la válvula de entrada.
	6. Problema con el circuito de bajo voltaje.	6. Si la unidad se pone en funcionamiento, el problema se encuentra en el cableado que va hacia la válvula de entrada, el transformador de 24 voltios o el relé. Comuníquese con su Centro de ventas y de servicio local de Hoover. Vea la sección Servicio.

## 6. SERVICIO

Para obtener un servicio aprobado de Hoover® y piezas de Hoover® genuinas, encuentre el Concesionario autorizado de servicio de garantía de Hoover® (Depot) más cercano:

- Consulte las Páginas amarillas en las secciones "Aspiradoras" o "Uso doméstico".
- Visite nuestro sitio web en [hoover.com](http://hoover.com). Siga el enlace del centro de servicio para encontrar el centro de servicio más cercano.
- Para que le informen la ubicación de los centros autorizados de servicio, llame al 1-800-944-9200. No envíe su aspiradora a Hoover®, Inc., Company en Glenwillow para realizar el servicio. Esto sólo provocará demoras.

### **Si necesita recibir más ayuda:**

Para hablar con un representante de atención al cliente, llame al 1-800-944-9200; de lunes a viernes, de 8 a.m. a 7 p.m., hora del Este.

Siempre identifique su aspiradora por el número de modelo completo al solicitar información o realizar pedidos de piezas.

(El número de modelo se encuentra en el costado de la unidad de potencia).

No devuelva este producto a la tienda.

# 7. GARANTÍA

## GARANTÍA

(Para uso doméstico)

### QUÉ CUBRE ESTA GARANTÍA

Siempre que el uso y el mantenimiento de su producto HOOVER® se realicen en condiciones de uso doméstico normales y según el Manual del usuario, el producto estará garantizado contra defectos originales en el material y la fabricación, según la tabla que aparece a continuación, desde la fecha de compra (el "Período de Garantía"). Durante el Período de Garantía, Hoover® le proporcionará gratuitamente la mano de obra y las piezas necesarias para corregir cualquier defecto en los productos comprados en los Estados Unidos, en una tienda situada en una base militar de los EE. UU. y en Canadá.

### CÓMO HACER UN RECLAMO EN VIRTUD DE LA GARANTÍA

Si este producto no se ajusta a las condiciones garantizadas, lleve o envíe el producto a un Concesionario autorizado de servicio de garantía de Hoover® junto con el comprobante de compra. Para que le informen de un centro de servicio, llame al: 1-800-944-9200 O visite Hoover® en Internet en [www.hoover.com](http://www.hoover.com). Si necesita asistencia adicional o información sobre esta Garantía o la disponibilidad de los centros de servicio de garantía, llame al Centro de respuesta al cliente de Hoover®, al 1-800-944-9200, de lunes a viernes, de 8 a.m. a 7 p.m., hora del Este.

### QUÉ NO CUBRE ESTA GARANTÍA

Esta garantía no cubre: el uso del producto con cualquier fin comercial (como servicios de limpieza, mantenimiento y de alquiler de equipos) Rodillo de cepillos, Correa, el mantenimiento inadecuado del producto, los daños provocados por el uso indebido, caso fortuito, hechos de la naturaleza, vandalismo u otros actos que excedan del control de Hoover®, acciones u omisiones del propietario, uso fuera del país en que el producto fue comprado inicialmente y reventa del producto por parte del propietario original. Esta garantía no cubre el retiro del producto, la entrega, el transporte ni las visitas a domicilio.

Esta garantía no se aplica a los productos comprados fuera de los Estados Unidos, incluidos sus territorios y posesiones, fuera de una tienda situada en una base militar de los EE. UU. ni fuera de Canadá. Esta garantía no cubre los productos comprados a una parte que no sea un minorista, concesionario o distribuidor autorizados de los productos de Hoover®.

### OTROS TÉRMINOS IMPORTANTES

Esta Garantía no es transferible ni puede cederse. Esta Garantía se registrará e interpretará de conformidad con las leyes del estado de Ohio. El Período de Garantía no se prorrogará en función de ningún reemplazo o reparación realizados en virtud de esta Garantía.

ESTA GARANTÍA ES LA ÚNICA GARANTÍA Y EL ÚNICO RECURSO QUE HOOVER® PROPORCIONA. TODAS LAS DEMÁS GARANTÍAS, EXPRESAS O IMPLÍCITAS, INCLUIDAS LAS GARANTÍAS DE COMERCIABILIDAD O APTITUD PARA UN FIN PARTICULAR, QUEDAN EXCLUIDAS. HOOVER NO SERÁ RESPONSABLE EN NINGÚN CASO POR NINGÚN DAÑO ESPECIAL, INDIRECTO, INCIDENTAL O MEDIATO DE NINGÚN TIPO O NATURALEZA CON RESPECTO AL PROPIETARIO O A CUALQUIER PARTE QUE REALICE UN RECLAMO A TRAVÉS DEL PROPIETARIO, YA SEA QUE SE BASE EN RESPONSABILIDAD CONTRACTUAL, NEGLIGENCIA, RESPONSABILIDAD EXTRA CONTRACTUAL O RESPONSABILIDAD CIVIL OBJETIVA POR LOS PRODUCTOS, O EMERGENTE DE CUALQUIER OTRA CAUSA. Algunos estados no permiten la exclusión de los daños mediatos, por lo cual es posible que la exclusión mencionada no se aplique en su caso. Esta garantía le otorga derechos específicos; es posible que, además, tenga otros derechos que varían de un estado a otro.

PRODUCTOS DE ASPIRACIÓN CENTRALIZADA DE HOOVER	
1 año	<p>CONJUNTOS DE ACCESORIOS PARA EL SISTEMA DE LIMPIEZA DE ASPIRACIÓN CENTRALIZADA</p> <p>La garantía de un año completo cubre todo el sistema, incluidas las correas, los cepillos y las bombillas.</p> <p>MODELS S5605, S5610, S5615</p>
5 años	<p>UNIDAD DE POTENCIA DE ASPIRACIÓN CENTRALIZADA</p> <p>Garantía de cinco años completos sobre todas las piezas y la mano de obra.</p> <p>MODELS S5620, S5625, S5626, S5627, S5629, SH80005, SH80015</p>
7 años	<p>UNIDAD DE POTENCIA DE ASPIRACIÓN CENTRALIZADA</p> <p>Garantía de cinco años completos sobre todas las piezas y la mano de obra</p> <p>PLUS AN EXTENDED WARRANTY FOR TWO YEARS ON THE MOTOR</p>
10 años	<p>MODELS S5630, S5635, S5636, S5640</p> <p>UNIDAD DE POTENCIA DE ASPIRACIÓN CENTRALIZADA</p> <p>Garantía de cinco años completos sobre todas las piezas y la mano de obra</p> <p>MÁS UNA GARANTÍA EXTENDIDA DE DOS AÑOS SOBRE EL MOTOR</p>

# GUIDE D'UTILISATION

*Instructions d'utilisation et d'entretien*



www.hoover.com

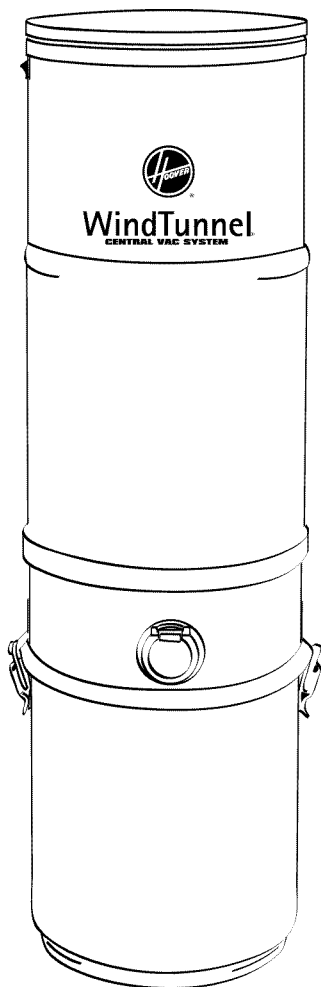

## **IMPORTANT : LIRE CES INSTRUCTIONS ATTENTIVEMENT AVANT D'UTILISER L'ASPIRATEUR.**

Vous avez des questions ou des inquiétudes? Pour obtenir de l'aide et avant de retourner ce produit au magasin, veuillez appeler le service à la clientèle au 1 800 9449200 du lundi au vendredi, de 8 h à 19 h (HNE).

---

**L'UTILISATION DE CE PRODUIT À DES FINS COMMERCIALES INVALIDE LA PRÉSENTE GARANTIE.**

---

Merci d'avoir choisi un produit HOOVER<sup>MD</sup>.

Veillez inscrire les numéros de modèle et de série COMPLETS dans les espaces fournis à cet effet

MODÈLE \_\_\_\_\_

CODE DE FABRICATION \_\_\_\_\_

Conseil: Il est recommandé de joindre votre reçu de caisse au guide de l'utilisateur, car une vérification de la date d'achat peut être effectuée avant toute réparation couverte par la garantie de votre produit HOOVER<sup>MD</sup>.

N'oubliez pas d'enregistrer votre produit en ligne, à l'adresse Hoover.com, ou par téléphone, au 1-800-944-9200.

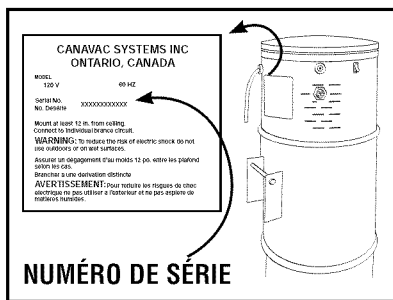

## CONTENU

Consignes de sécurité importantes.....	3
Description de l'unité motrice.....	4
Installation .....	5
Emplacement.....	5
Installation.....	5
Utilisation .....	6
Instructions de mise à la terre .....	6
Prise d'Aspiration Murale.....	6
Port d'entrée du tuyau .....	7
Entrées multiples .....	7
Vérification du système.....	7
Entretien.....	8
Filtre.....	8
Déblocage des obstructions.....	8
Lubrification.....	9
Protecteur Thermique .....	9
Dépannage .....	9
Service.....	10
Garantie.....	11

### Pour obtenir de l'assistance :

Visiter le site Web de Hoover à l'adresse hoover.com. Cliquer sur le lien du localisateur de marchands autorisés Hoover<sup>MD</sup> pour trouver le marchand le plus proche OU composer le 1 800 9449200 pour parler à un représentant du Centre d'aide à la clientèle (du lundi au vendredi, de 8 h à 19 h, HNE).

**Ne pas retourner ce produit au détaillant.**



# CONSIGNES DE SÉCURITÉ IMPORTANTES RANGER ET CONSERVER CES INSTRUCTIONS

Durant l'utilisation d'un appareil électrique, toujours respecter les précautions élémentaires, y compris les suivantes :

**LIRE TOUTES LES INSTRUCTIONS AVANT D'UTILISER CET APPAREIL.**

## **AVERTISSEMENT: AFIN DE RÉDUIRE AU MINIMUM LES RISQUES D'INCENDIE, DE CHOC ÉLECTRIQUE OU DE BLESSURES :**

- Éviter d'utiliser sur des surfaces humides.
- Ne brancher l'appareil qu'à une prise d'alimentation correctement mise à la terre. Voir la section « Instructions de mise à la terre ».
- Faire preuve d'une grande prudence lorsque l'appareil est utilisé par des enfants ou près de ceux-ci. Éviter que l'appareil soit utilisé comme jouet ou laissé en marche sans surveillance.
- Ne laisser pénétrer aucun objet dans les prises murales.
- Éviter que l'aspirateur ne ramasse une matière qui dégage de la fumée ou qui brûle, comme des cigarettes, des allumettes ou des cendres encore chaudes.
- Éviter d'aspirer des liquides inflammables ou des combustibles comme de l'essence ou de la sciure, et d'utiliser l'appareil dans des endroits où l'on en trouve.
- Ne pas utiliser si le filtre n'est pas en place. Vider le réservoir et nettoyer le filtre régulièrement après avoir ramassé des particules fines, comme de la poudre.
- Pour les modèles équipés d'un sac filtrant, ne pas utiliser l'appareil si le sac filtrant n'est pas en place. Si des matériaux très fins sont aspirés (p. ex. de la poudre), vider le sac filtrant fréquemment.
- Faire preuve d'une grande prudence pendant l'utilisation dans des escaliers.
- Éviter d'introduire des objets dans les ouvertures. S'assurer qu'aucune ouverture n'est obstruée; maintenir celles-ci exemptes de poussière, de mousse, de cheveux ou de toute autre matière qui pourrait réduire le débit d'air.
- Éviter de tirer l'appareil par le cordon d'alimentation, d'utiliser le cordon pour transporter ou soulever l'appareil, de coincer, d'écraser ou de tirer le cordon autour de coins ou d'arêtes vives. S'assurer que l'appareil ne passe pas sur le cordon. Garder ce dernier loin de toute surface chauffée.
- Toujours débrancher l'appareil avant de faire l'entretien du boîtier moteur.
- Éviter de tirer sur le cordon d'alimentation pour débrancher l'appareil. Saisir la prise mâle et non le cordon. Ne jamais manipuler la prise mâle ou l'appareil avec les mains mouillées.
- Débrancher l'appareil s'il n'est pas utilisé. Désactiver toutes les commandes avant de le débrancher.
- Éviter d'utiliser si la prise mâle ou le cordon sont endommagés. Si l'appareil fonctionne mal, s'il est tombé par terre ou dans l'eau, endommagé ou laissé à l'extérieur, il doit être apporté à un Centre de vente et de service garanti autorisé Hoover<sup>MD</sup> (dépôt).
- N'utiliser cet appareil que conformément à son usage prévu, tel que décrit dans le présent guide. N'utiliser que les accessoires recommandés par Hoover; d'autres accessoires pourraient s'avérer dangereux. Pendant l'utilisation des accessoires, veuillez respecter les consignes suivantes :
- Éviter d'utiliser l'électrobrosse à l'extérieur.

- Garder cheveux, vêtements, doigts, pieds ou toute autre partie du corps à bonne distance des ouvertures, de l'agitateur rotatif et des autres pièces mobiles de l'appareil. Éviter d'utiliser l'appareil pieds nus ou en portant des chaussures ou sandales qui découvrent les orteils.
- Débrancher le tuyau de sa prise murale, puis le cordon de la prise d'alimentation lorsque l'appareil ne fonctionne pas.
- Le tuyau contient des fils électriques. Éviter d'utiliser l'aspirateur si le tuyau est endommagé, coupé ou percé. Éviter d'aspirer des objets tranchants.
- Débrancher toujours l'appareil avant de brancher ou de débrancher le tuyau ou l'électrobrosse.

## 1. DESCRIPTION DE L'UNITÉ MOTRICE

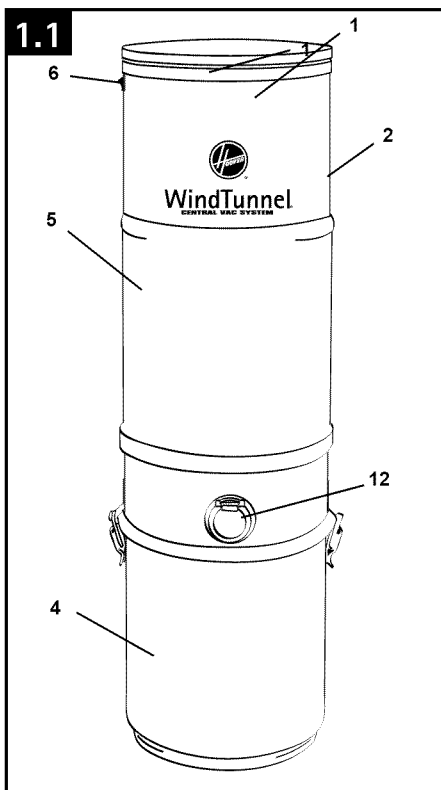

1. Boîtier moteur
2. Port d'échappement du moteur
3. Barre de montage
4. Collecteur de poussière (contient les articles 11, 13, 14, 15 et 16)
5. Boîtier de filtration
6. Interrupteur Marche/Arrêt (ON/OFF)
7. Protection contre les surcharges
8. Logement à basse tension (24 volts)
9. Cordon d'alimentation
10. Étiquette signalétique
11. Silencieux d'échappement
12. Port d'entrée du tuyau
13. Coude à 90°
14. Support
15. Vac Cap
16. Vac Pan

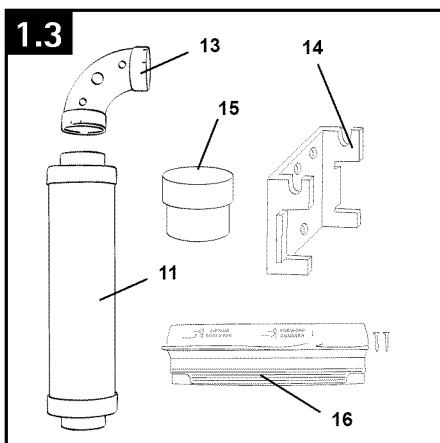
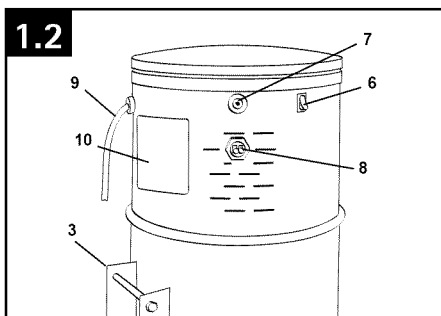

## 2. INSTALLATION

### EMPLACEMENT DE L'ASPIRATEUR

L'aspirateur central peut être installé dans un sous-sol, une buanderie, un garage ou tout autre emplacement qui le protège des intempéries, et à distance raisonnable d'une prise d'alimentation électrique. Cet appareil exige une bonne ventilation. NE PAS installer l'appareil dans un endroit restreint ou exposé à la chaleur, comme un grenier, à côté d'un appareil de chauffage, etc. Au besoin, la sortie d'air du moteur peut être reliée à un évent extérieur.

Le sommet de l'appareil ne doit pas être à moins de 12 po (30,5 cm), ou d'un coin, afin de permettre au moteur électrique de refroidir. Pour faciliter le démontage du collecteur de poussière, le bas de l'appareil doit être à au moins 18 po (46 cm) du sol.

L'aspirateur central requiert un circuit indépendant de 120 volts, 60 Hz, 20 ampères, 3 conducteurs mis à la terre, protégé par un fusible temporisé ou un disjoncteur de 120 V, 60 Hz, 20 A et une prise mise à la terre de 120 V, 60 Hz et 20 A.

Si une prise de courant de 120 V, 60 Hz et 20 A n'est pas disponible à proximité de l'appareil, en faire installer une par un électricien qualifié. La prise ne doit pas être à plus de 5 pi (152 cm) de l'aspirateur.

NE JAMAIS, SOUS AUCUNE CONSIDÉRATION, UTILISER DE RALLONGE ÉLECTRIQUE AVEC CET APPAREIL.

### INSTALLATION DE L'ASPIRATEUR

1. Déterminer si le mur sur lequel l'aspirateur doit être monté est construit en blocs de ciment, en béton ou en cloison sèche/plâtre.

#### Murs en blocs de ciment ou en béton

Se procurer 2 chevilles en plomb de 1 1/2 po (3,8 cm) x 1/4 po (0,64 cm) et 2 tirefond de 1 1/2 po (3,8 cm) x 1/4 po (0,64 cm). Percer un trou de 1/2 po (1,3 cm) x 1 3/4 po (4,4 cm) de profondeur avec un foret à maçonnerie.

Placer une cheville en plomb dans le trou (Figure 2.1). Monter le support par son trou supérieur avec un tirefond. Repérer la position du trou inférieur de support et s'assurer que le support est droit. Dégager le support du repère tracé sur le mur et percer un trou directement sur le repère.

Placer une cheville en plomb dans le trou. Centrer le support sur le trou et fixer fermement avec un tirefond.

#### Mur en cloison sèche ou en plâtre

Se procurer 2 vis à bois de 1 1/2 po (3,8 cm) x 1/4 po (0,64 cm). Localiser la position d'un montant dans le mur et percer un trou de 1/8 po (0,32 cm) de diamètre et de 1 3/4 po (4,4 cm) de profondeur. Monter le support par son trou supérieur avec une vis à bois. S'assurer que le support est droit. Percer un second trou et fixer fermement avec l'autre vis à bois.

2. Monter l'aspirateur sur le support. Le support de fixation doit s'insérer entre les deux appliqués sur la partie arrière de l'appareil.

3. Raccorder le tuyau à l'aspirateur.

4. Insérer le tuyau dans la prise d'entrée de

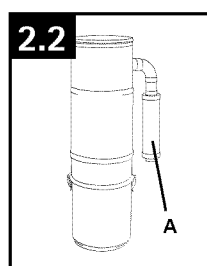
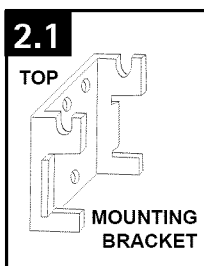

l'aspirateur sans dépasser 2 1/2 po (6,4 cm) de profondeur.

5. Serrer le raccord de la prise d'entrée avec un collier de serrage à vis de 7,6 cm (3 po) (inclus). (Éviter de coller le tuyau dans l'orifice d'entrée.)

6. Lors de l'évacuation de l'air, un silencieux d'échappement atténuateur de bruit (A) est inclus. Il est installé en ligne, dans le tuyau, pour évacuer à l'extérieur ou installé pour évacuer à l'intérieur, comme il est illustré à la Figure 2.2. Connecter le silencieux d'échappement à l'échappement (près du haut de l'appareil, du côté droit). Serrer le raccord de la prise d'évacuation avec un collier de serrage (inclus). (Éviter de coller le tuyau dans l'orifice d'entrée.)

7. Connecter les fils 24 V des clapets muraux à la prise 24 V de l'appareil.

8. Brancher l'aspirateur dans la prise murale.

9. En supposant que les prises d'aspiration murales sont convenablement raccordées à l'alimentation, l'aspirateur est alors prêt à fonctionner.

## 3. UTILISATION

### CONSIGNES DE MISE À LA TERRE

Cet appareil doit être mis à la terre. En cas de défectuosité ou de bris, la mise à la terre fournit un espace de moindre résistance au courant électrique afin de réduire le risque de choc électrique. Cet appareil est doté d'un cordon muni d'un conducteur de mise à la terre de l'équipement (C) et d'une fiche de mise à la terre (A). La fiche doit être branchée dans une prise appropriée (B) adéquatement installée et mise à la terre conformément à tous les codes et ordonnances locaux.

**DANGER :** Un branchement inadéquat du conducteur de mise à la terre de l'appareil peut entraîner un risque de choc électrique. Si vous n'êtes pas certain si la prise est correctement mise à la terre, consulter un électricien ou un technicien qualifié. Ne pas modifier la fiche fournie avec l'appareil. Si la fiche ne convient pas à la prise, faites installer une prise adéquate par un électricien qualifié. Cet appareil est conçu pour être utilisé sur un circuit d'un calibre nominal de 120 volts et est doté d'une fiche de mise à la terre qui ressemble à la fiche (A) illustrée (Fig. 3.1). Un adaptateur temporaire (D) peut être utilisé pour brancher cette fiche à une prise bipolaire (E) si une prise adéquatement mise à la terre n'est pas disponible (Fig. 3.2). L'adaptateur temporaire ne doit être utilisé que jusqu'à ce qu'une prise adéquatement mise à la terre (B) soit installée par un électricien qualifié (Fig. 3.1). La patte rigide ou le taquet de couleur verte ou autre élément semblable (F) lié à l'adaptateur doit être branché à une masse permanente (G) comme un couvercle de boîte à prises adéquatement mis à la terre (Fig. 3.2). Chaque fois qu'un adaptateur est utilisé, il doit être maintenu en place par une vis en métal. Remarque : Au Canada, l'usage d'un adaptateur temporaire n'est pas permis par le Code canadien de l'électricité.

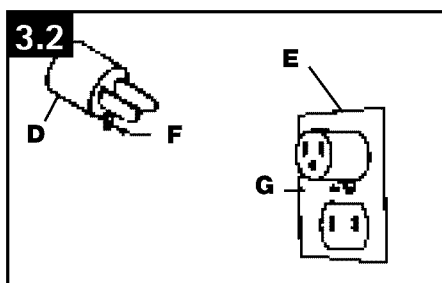
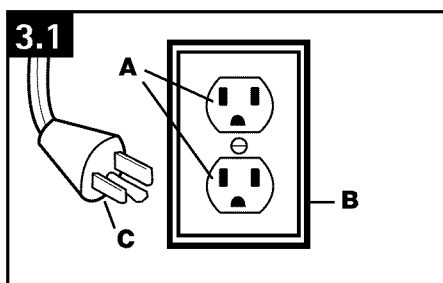

### PRISE D'ASPIRATION MURALE

Pour mettre l'aspirateur central en marche, il suffit d'insérer l'extrémité du tuyau dans une prise d'aspiration murale. La Figure 3.3 illustre les deux types de prise murale (Standard A – Tuyau avec cordon; Electrifié B – Tuyau sans cordon).

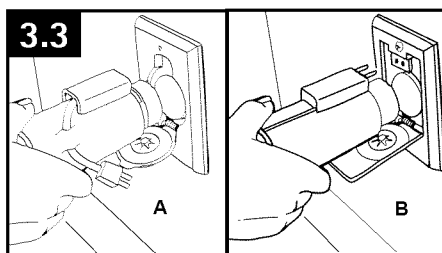

## PORT D'ENTRÉE DU TUYAU

3.4 Insérer le tuyau dans l'entrée du tuyau tel qu'il (A). Le bloc d'alimentation est mis en marche et arrêté avec l'interrupteur qui se trouve sur la section supérieure du boîtier du moteur.

Si vous possédez un tuyau sans interrupteur, l'aspirateur se mettra automatiquement en marche dès que le tuyau est inséré dans la prise murale.

Si votre tuyau comporte un interrupteur, ce dernier permet alors de mettre l'aspirateur en marche (ON) ou de l'arrêter (OFF).

L'aspirateur peut être mis en marche et arrêté grâce à l'interrupteur qui se trouve sur la section supérieure du boîtier moteur.

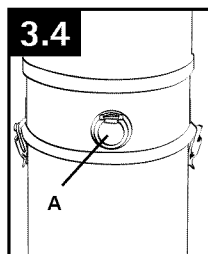

## ENTRÉES MULTIPLES

3.5 L'aspirateur électrique est doté de deux (2) entrées à l'arrière. Lorsque l'installation de l'aspirateur central est terminée, boucher l'entrée non utilisée à l'aide du bouchon antipoussière. Ce bouchon se trouve dans le réservoir à poussière de l'aspirateur.

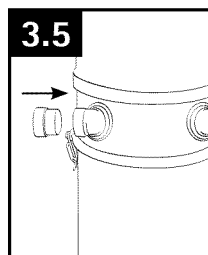

## VÉRIFICATION DU SYSTÈME

Vérifier l'étanchéité de chaque connexion. Un sifflement indique une fuite d'air.

Le cas échéant, apporter les corrections nécessaires. Vérifier l'étanchéité de chaque clapet d'aspiration.

Mettre le système en marche en introduisant le boyau dans chaque ouverture à clapet, et s'assurer que le système fonctionne bien.

Votre système d'aspiration centrale est prêt à fonctionner.

## 4. ENTRETIEN

Le seul entretien requis par votre aspirateur central consiste à vider le collecteur de poussière lorsque nécessaire et à nettoyer périodiquement le filtre.

### FILTRE: Quand le nettoyer

#### ▲ MISE EN GARDE ▲

Afin de réduire les risques de blessures causées par des pièces en mouvement, débrancher l'unité motrice avant d'en effectuer l'entretien.

Retirer le collecteur de poussière.

Placer un sac de plastique sous le filtre en tissu Dacron et autour de déflecteur cyclonique qui entoure le filtre.

4.1 En utilisant le sac en plastique pour empêcher la chute des particules accumulées, secouer le filtre pour faire tomber dans le sac les matières qui adhèrent au filtre.

Replacer le collecteur de poussière.

Si le filtre en tissu doit être enlevé, le saisir par le haut et le tirer vers le centre de l'appareil.

4.2 Pour remettre le filtre en tissu en place, tirer l'un des côtés du filtre vers le centre du filtre, de manière à former un « V » ou un « U », afin de réduire la circonférence du filtre.

Remettre le filtre dans l'appareil en veillant à ce qu'il s'enclenche dans la rainure.

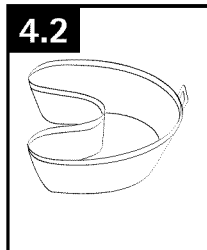
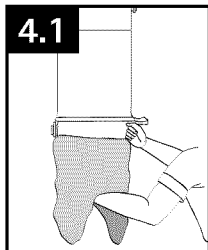

#### • IMPORTANT •

Le texte doit se trouver à l'intérieur lorsque le filtre en tissu est installé.

Veiller à ce que le filtre en tissu soit bien placé dans la rainure, de manière à ce qu'il ne sorte pas lorsque la machine est en marche. La non observation de ce procédé annule la garantie.

## DÉBLOCAGE DES OBSTRUCTIONS

Vérifier si le boyau ou les conduits sont bouchés en introduisant le boyau dans une ouverture à clapet.

Vérifier si l'aspiration se fait à un autre clapet d'aspiration en soulevant ce dernier. Dans l'affirmative, introduire le boyau dans la seconde ouverture à clapet et vérifier, à l'extrémité du boyau si l'aspiration est normale.

Si le raccord du boyau est bouché, le dégager au moyen d'un objet long, non coupant, comme un manche à balai ou un boyau d'arrosage.

Si le conduit est bouché, introduire le boyau dans une ouverture à clapet et mettre la main sur l'extrémité du boyau de façon à interrompre le débit d'air.

Retirer la main de l'extrémité du boyau et la remettre sur celle-ci plusieurs fois et rapidement.

Si cela ne fonctionne pas, contacter votre Centre de service en usine Hoover<sup>MD</sup> régional.

Vérifier les accessoires de nettoyage, les rallonges, etc. pour y trouver la source de l'obstruction.

## LUBRIFICATION

Le moteur est pourvu de paliers suffisamment lubrifiés pour toute la durée de vie du moteur. Toute lubrification supplémentaire pourrait causer des dommages. Éviter d'ajouter du lubrifiant aux paliers du moteur.

Le rouleau-brosse de l'agitateur est pourvu de deux roulements à bille qui doivent être lubrifiés périodiquement par un Centre de service en usine Hoover ou un atelier de service garanti autorisé Hoover<sup>MD</sup> (dépôt).

## PROTECTEUR THERMIQUE

L'aspirateur est doté d'une protection thermique interne pour le protéger contre les surchauffes.

Lorsque la protection thermique est activée, l'aspirateur cesse de fonctionner. Dans un tel cas, procéder de la façon suivante :

1. Éteindre l'aspirateur (OFF) et le débrancher de la prise de courant.
2. Vérifier l'accumulation de poussière sur le filtre secondaire et le filtre terminal.
3. Débloquer le tuyau (voir la section "Déblocage des obstructions").
4. Lorsque l'aspirateur est débranché et le moteur laissé au repos pendant 30 minutes, la protection thermique se réinitialise automatiquement, et le nettoyage peut reprendre.

Si la protection thermique continue de s'activer après avoir suivi les étapes ci-dessus, l'aspirateur peut avoir besoin d'être réparé (voir la section "Service").

## 5. DÉPANNAGE

Si un problème mineur survient, il est habituellement possible de le résoudre facilement si la cause est déterminée à l'aide de la liste ci dessous.

Toute autre tâche d'entretien doit être confiée à un représentant de service autorisé.

### **AVERTISSEMENT**

Pour réduire les risques de blessures causées par des pièces en mouvement, débrancher l'appareil avant d'en effectuer l'entretien.

PROBLÈME	CAUSE POSSIBLE	SOLUTION POSSIBLE
L'aspirateur n'a pas une grande puissance de succion.	<ol style="list-style-type: none"><li>1. Filtre obstrué.</li><li>2. Obstruction dans les boyaux, les tuyaux ou les appareils de nettoyage.</li></ol>	<ol style="list-style-type: none"><li>1. Nettoyer ou remplacer le filtre.</li><li>2. Consulter la section « Élimination des obstructions » - p. 8</li></ol>
L'aspirateur ne fonctionne pas.	<ol style="list-style-type: none"><li>1. Cordon d'alimentation mal branché.</li><li>2. La prise murale ne fournit aucune tension.</li><li>3. Fusible grillé/disjoncteur déclenché.</li><li>4. Mauvais branchement du circuit basse tension.</li><li>5. Prise murale défectueuse.</li><li>6. Problème avec le circuit basse tension.</li></ol>	<ol style="list-style-type: none"><li>1. Brancher correctement.</li><li>2. Vérifier le fusible ou le disjoncteur.</li><li>3. Remplacer le fusible/réenclencher le disjoncteur.</li><li>4. Relier ensemble les bornes basse tension de l'appareil. Si l'appareil se met en marche, le circuit basse tension est en cause.</li><li>5. Introduire le boyau dans un autre ouverture à clapet. Si l'appareil se met en marche, le premier clapet est sans doute défectueux. Le remplacer.</li><li>6. Mettre l'aspirateur en marche au moyen de l'interrupteur situé sur l'appareil. Si l'appareil se met en marche, le câblage relié au clapet d'aspiration, au transformateur 24 V ou au relais est défectueux. Contacter votre Centre de service en usine Hoover<sup>MD</sup> régional.</li></ol>

## 6. SERVICE

Pour obtenir du service autorisé Hoover<sup>MD</sup> et des pièces Hoover<sup>MD</sup> d'origine, trouver l'atelier de service garanti autorisé (dépôt) le plus proche. Pour ce faire :

- Consulter les Pages jaunes à la rubrique « Aspirateurs » ou « Appareils électroménagers ».
- Visiter notre site Web à l'adresse hoover.com. Cliquer sur le lien « Service à la clientèle » pour connaître l'adresse du Centre de service le plus proche.
- Composer le 1 800 944 9200 pour écouter un message indiquant les adresses des Centres de service autorisés.

Prière de ne pas envoyer d'aspirateur à Hoover<sup>MD</sup>, Inc. à Glenwillow, en Ohio, pour qu'il soit réparé. Cela n'entraînerait que des délais supplémentaires.

### **Pour obtenir de plus amples renseignements :**

Pour parler avec un représentant du service à la clientèle, composer le 1 800 944 9200 (du lundi au vendredi, de 8 h à 19 h, HNE).

Toujours identifier l'aspirateur par le numéro du modèle et le code de fabrication avant de demander des renseignements ou de commander des pièces de rechange.

(Le numéro de modèle figure sur le côté de l'unité motrice.)

Ne pas retourner ce produit au magasin.



# 7. GARANTIE

## GARANTIE (Usage domestique)

### ÉLÉMENTS COUVERTS PAR LA PRÉSENTE GARANTIE

S'il est utilisé conformément au Guide de l'utilisateur dans des conditions normales d'utilisation et d'entretien domestiques, votre produit HOOVER<sup>MD</sup> est garanti contre les défauts de matériaux et de fabrication selon le tableau ci-dessous, et ce, à compter de la date d'achat (la « Période de garantie »). Pendant la Période de garantie et tel qu'il est décrit dans la présente garantie, Hoover<sup>MD</sup> fournira les pièces et la main-d'œuvre nécessaires à la remise en bon état de fonctionnement de tout produit acheté aux États-Unis, au Canada ou par l'intermédiaire du Programme d'échanges militaires américain.

### COMMENT PRÉSENTER UNE RÉCLAMATION AU TITRE DE LA GARANTIE

Si ce produit ne fonctionne pas comme annoncé, l'apporter à un atelier de service garanti autorisé Hoover<sup>MD</sup>, accompagné de la preuve d'achat. Pour obtenir les coordonnées d'un atelier de service, composer le 1 800 944-9200 OU visiter le site Web de Hoover<sup>MD</sup> à [www.hoover.com](http://www.hoover.com). Pour obtenir de plus amples renseignements ou pour toute question sur la présente garantie ou sur l'emplacement des différents ateliers de service garanti, téléphoner au Centre d'aide à la clientèle Hoover<sup>MD</sup> au 1 800 9449200 (du lundi au vendredi, de 8 h à 19 h, HNE)

### ÉLÉMENTS NON COUVERTS PAR LA PRÉSENTE GARANTIE

La présente garantie ne couvre pas : toute utilisation commerciale du produit (p. ex., utilisation dans le cadre de services ménagers, de conciergerie ou de location de matériel) Rouleabrosse, Courroie ; l'entretien inadéquat du produit; les dommages liés à une utilisation inadéquate, à des cas fortuits ou catastrophes naturelles, au vandalisme, à tout autre acte hors du contrôle de Hoover<sup>MD</sup> ou à tout acte ou négligence de la part du propriétaire du produit; toute utilisation dans un pays autre que celui où le produit a été acheté initialement, et tout produit revendu par son propriétaire original. La présente garantie ne couvre pas le ramassage, la livraison,

le transport ou la réparation à domicile du produit. Cette garantie ne s'applique pas aux produits achetés : hors des États-Unis (ce qui comprend ses territoires et possessions); hors du Programme d'échanges militaires américain; hors du Canada. Cette garantie ne couvre pas les produits achetés chez un tiers autre qu'un détaillant, marchand ou distributeur autorisé de produits Hoover<sup>MD</sup>.

### AUTRES CONDITIONS IMPORTANTES

La présente garantie n'est pas transférables et ne peut pas être cédée. La présente garantie sera régie et interprétée selon les lois de l'État de l'Ohio. La Période de garantie ne peut pas être prolongée par quelque réparation ou remplacement que ce soit exécuté en vertu de la présente garantie.

LA PRÉSENTE GARANTIE EST L'UNIQUE GARANTIE ET RECOURS FOURNIS PAR HOOVER<sup>MD</sup>. HOOVER<sup>MD</sup> DÉCLINE TOUTE RESPONSABILITÉ QUANT À TOUTES LES AUTRES GARANTIES EXPRESSES OU TACITES, Y COMPRIS LES GARANTIES LIÉES À LA QUALITÉ MARCHANDE OU À LA COMPATIBILITÉ DU PRODUIT POUR UN USAGE PARTICULIER. HOOVER<sup>MD</sup> NE POURRA EN AUCUN CAS ÊTRE TENUE RESPONSABLE DE TOUTS DOMMAGES-INTÉRÊTS SPÉCIAUX OU DOMMAGES INDIRECTS, ACCESSOIRES OU CONSÉCUTIFS DE QUELQUE NATURE QUE CE SOIT SUBIS PAR LE PROPRIÉTAIRE DU PRODUIT OU PARTOUTE PARTIE RÉCLAMANT PAR L'INTERMÉDIAIRE DU PROPRIÉTAIRE, QU'ILS RELÈVENT DU DROIT DES CONTRATS, DE LA NÉGLIGENCE, DE LA RESPONSABILITÉ CIVILE DÉLICTEUELLE OU DE LA RESPONSABILITÉ STRICTE DU FAIT DES PRODUITS, OU QU'ILS DÉCOULENT DE QUELQUE CAUSE QUE CE SOIT. Certains États ne permettent pas l'exclusion des dommages consécutifs; par conséquent, l'exclusion précédente pourrait ne pas être applicable dans votre cas. La présente garantie vous donne des droits spécifiques; vous pouvez également avoir d'autres droits, qui varient d'un État à l'autre.

#### ASPIRATEURS CENTRAUX HOOVER

1 An	<b>ENSEMBLES D'ACCESSOIRES DE NETTOYAGE POUR ASPIRATEUR CENTRAL</b> La garantie complète de un an couvre entièrement le produit, y compris les courroies, les brosses et les ampoules.
5 Ans	<b>MODELES S5605, S5610, S5615</b> <b>MODULE CENTRAL DE L'ASPIRATEUR</b> Garantie complète de cinq ans sur les pièces et la main d'œuvre.
7 Ans	<b>MODELES S5620, S5625, S5626, S5627, S5629, SH80005, SH80015</b> <b>MODULE CENTRAL DE L'ASPIRATEUR</b> Garantie complète de cinq ans sur les pièces et la main d'œuvre. GARANTIE PROLONGÉE DE DEUX ANS SUR LE MOTEUR
10 Ans	<b>MODELES S5630, S5635, S5636, S5640</b> <b>MODULE CENTRAL DE L'ASPIRATEUR</b> Garantie complète de cinq ans sur les pièces et la main d'œuvre. GARANTIE PROLONGÉE DE DEUX ANS SUR LE MOTEUR