

HOOVER®

STEAM VAC™
DUAL V™



ENGLISH → pp. 1-17
ESPAÑOL → pág. 18-27
FRANÇAIS → p. 28-37

Deep Cleaner

**The Easy to Use
Deep Cleaner**

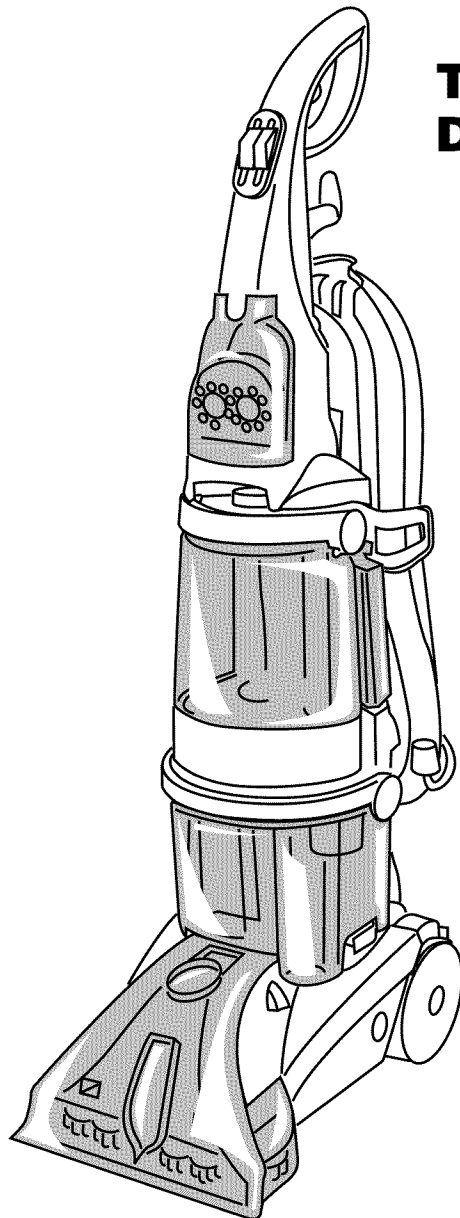

SteamVac™ Dual V™ Deep Cleaner cleans carpet fibers by applying hot tap water and cleaning solution.

Important Safeguards!

When using an electrical appliance, always follow basic precautions, including the following:

READ ALL INSTRUCTIONS BEFORE USING APPLIANCE.

WARNING:

To reduce the risk of fire, electric shock, or injury:

- Use indoors only.
- Use only on surfaces moistened by the cleaning process. Do not immerse product.
- Connect to a properly grounded outlet only. See "Grounding Instructions".
- Do not clean over floor electrical outlets.
- Do not use without tanks in place.
- Do not fill with water above 140°F (60°C).
- Use extra care when cleaning on stairs. Do not place deep cleaner on stairs.
- Use deep cleaner only for its intended use as described in the instructions.
- Use only attachments recommended by Hoover; others may cause hazards.
- The use of an extension cord is not recommended. If an extension cord is absolutely necessary, use at least a 16 gauge 3-wire cord which has a 3-prong grounding type plug and a 3-pole receptacle that accepts the machine plug.
- Unplug deep cleaner when not in use. Turn off all controls before unplugging.
- Unplug before connecting the powered hand tool.
- Always disconnect cord from electrical outlet before servicing the deep cleaner.
- Do not unplug by pulling on cord. To unplug, grasp the plug, not the cord.
- Never handle plug or appliance with wet hands.
- Do not pull or carry by cord, use cord as a handle, close door on cord or pull cord around sharp edges or corners. Do not run appliance over cord. Keep cord away from heated surfaces.
- Do not use with damaged cord or plug. If appliance is not working as it should, has been dropped, damaged, left outdoors, or dropped into water, take it to a Hoover Sales and Service Center or Authorized Hoover Warranty Service Dealer.
- Close supervision is necessary when any appliance is used by or near children. Do not allow deep cleaner to be used as a toy or to run unattended at any time.
- Do not point tools toward people or pets.
- Use only commercially available Hoover SteamVac™ cleaners intended for machine application. Do not use any type of wax with deep cleaner.
- When using recommended chemicals with this machine, be certain area is well ventilated.
- Keep detergents and other cleaners out of children's reach.
- Do not use to pick up flammable or combustible liquids such as gasoline or use in areas where they may be present.
- Do not pick up chlorine bleach, drain cleaner, gasoline or any other toxic material with this appliance.
- Do not pick up anything that is burning or smoking, such as cigarettes, matches, or hot ashes.
- Avoid picking up hard, sharp objects with the deep cleaner. They may damage the machine.
- Keep hair, loose clothing, fingers, feet and all parts of body away from openings and moving parts.
- Do not put any object into openings. Do not use with any opening blocked; keep free of dust, lint, hair, and anything that may reduce air flow.
- To help prevent matting and resoiling, avoid contact with carpets until they are dry. Keep children and pets away from carpets until they are completely dry.
- Store in a dry place. Do not expose machine to freezing temperatures.

Grounding Instructions

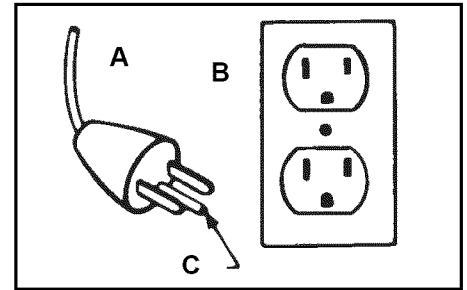

This appliance must be grounded. If it should malfunction or breakdown, grounding provides a path of least resistance for electrical current to reduce the risk of electric shock. This appliance is equipped with a cord having an equipment-grounding conductor (C) and grounding plug (A). The plug must be plugged into an appropriate outlet (B) that is properly installed and grounded in accordance with all local codes and ordinances.

DANGER-

Improper connection of the equipment-grounding conductor can result in the risk of electric shock. Check with a qualified electrician or service person if you are in doubt as to whether the outlet is properly grounded. Do not modify the plug provided with the appliance - if it will not fit the outlet, have a proper outlet installed by a qualified electrician. This appliance is for use on a nominal 120 volt circuit and has a grounding plug that looks like the plug illustrated in sketch (A).

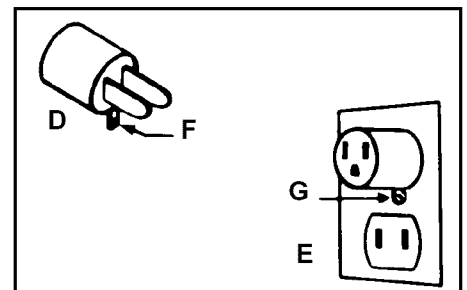

A temporary adapter (D) may be used to connect this plug to a 2-pole receptacle (E) if a properly grounded outlet is not available. The temporary adapter should be used only until a properly grounded outlet (B) can be installed by a qualified electrician. The green colored rigid ear, lug, or the like (F) extending from the adapter must be connected to a permanent ground (G) such as a properly grounded outlet box cover. Whenever the adapter is used, it must be held in place by a metal screw. **NOTE:** In Canada, the use of a temporary adapter is not permitted by the Canadian Electrical Code.

Save these instructions!

Thank you for choosing a HOOVER product.

If you need any assistance:

Visit our website at www.hoover.com. Click on the "Service" button to find the service outlet nearest you OR
 Call **1-800-944-9200** for an automated referral of service outlet locations (U.S. only) OR
 Call 1-330-499-9499 to speak with a representative in our Consumer Response Center.

PLEASE DO NOT RETURN THIS PRODUCT TO THE STORE.

Fill in and Save

Please enter the COMPLETE model and serial numbers in the spaces provided and save.

The model and serial numbers are located on the data label on the back of the handle.

Model No. _____

Serial No. _____

Hint: Attach your sales receipt to this owner's manual.

Verification of date of purchase may be required for warranty service of your Hoover product.

Contents

Important safeguards	2
Parts needed for assembly	3
Assembling deep cleaner	4-6
Deep cleaner description	6
General operation	7-9
Filling the clean water tank	8-9
Emptying the recovery tank	9
Brush speed selector	7
Automatic shut-off	7
How to use	
Before you begin	10
After cleaning	10-11
Cleaning carpet	11
Cleaning bare floors	12
Using the tools	12-15
Cleaning carpeted stairs	14
Cleaning upholstery	15
If you have a problem	16
Lubrication	16
Service	17
Storage	16
Warranty	17



© 2002 The Hoover Company
www.hoover.com

1. Assembly

Parts needed for assembly

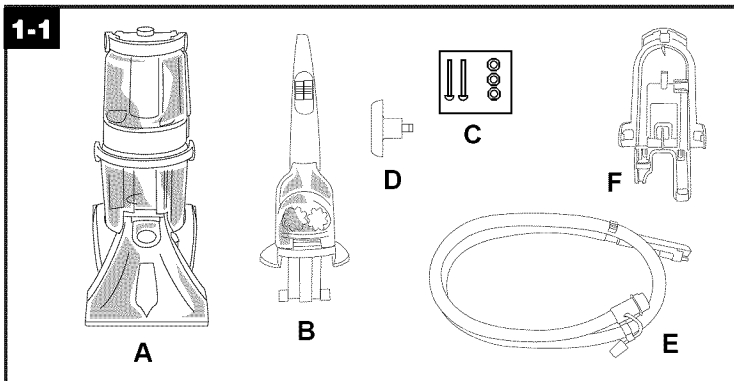

- A. Deep cleaner
- B. Upper handle
- C. Handle bolts and nuts (in bag with hose)
- D. Hose/cord hook
- E. Hose
- F. Hose/tool caddy

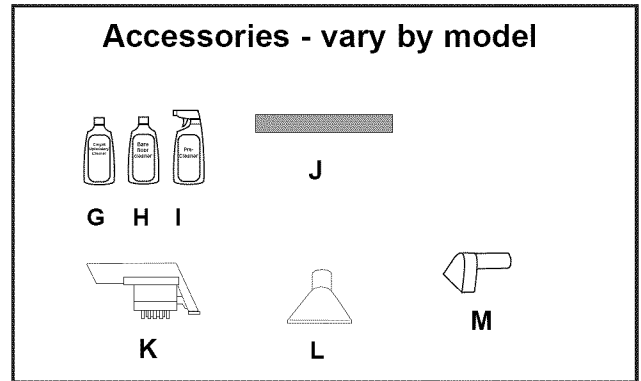

Not all accessories are included with every model.

- G. Carpet/Upholstery Detergent
- H. Hard Floor Cleaning Solution
- I. Spot and Stain Spray Cleaner
- J. Bare floor tool
- K. SpinScrub™ hand tool
- L. Utility tool
- M. Stair/upholstery nozzle

Accessories not included with your model may be purchased separately using the order form located at the center of this manual.

Continued →

The assembled cleaner will look like this drawing. Model with SpinScrub™ hand tool is shown.

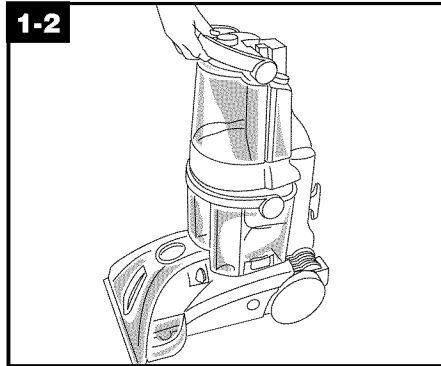
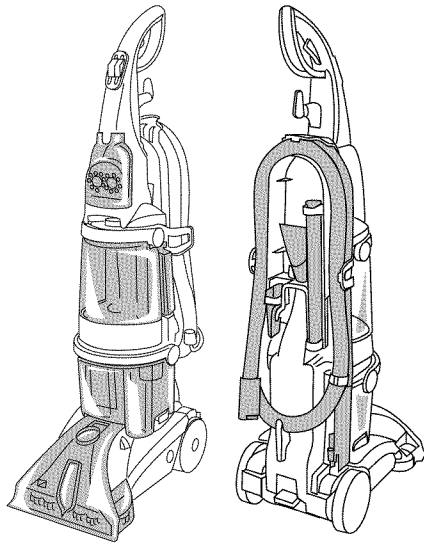

1-2 Attach upper handle

Remove clean water tank (upper tank) from deep cleaner.

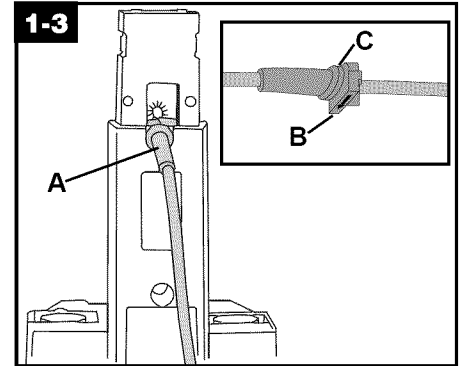

NOTE: If the cord protector (A) on back of handle should become dislodged during unpacking, **make sure it is repositioned properly before continuing with assembly** of your deep cleaner. With the arrow (B) on the cord protector pointing down, press groove (C) in the cord protector into slot in the lower handle.

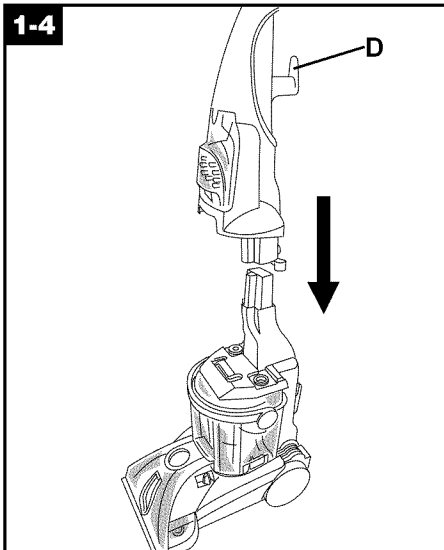

With cord hook (D) to back of deep cleaner, push upper handle down onto lower handle.

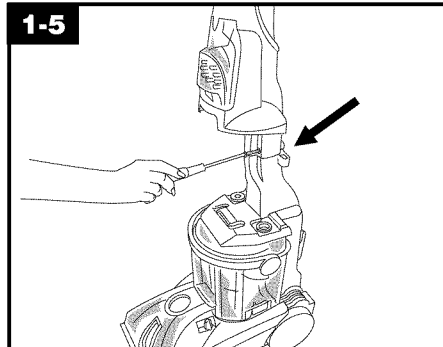

Push **bolts** into holes on **front of handle**. If **bolts will not go through hole easily, handle is not pushed completely down**. Place **nuts** in recessed areas on **back of the handle**. Hold each nut in place while tightening each bolt securely (from the front of the handle) with a Phillips screw driver.

Only two nuts are needed on this model. The extra nut is not required but has been provided for your convenience.

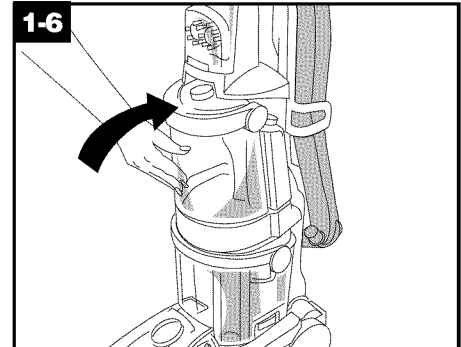

Replace clean water tank (upper tank) by positioning bottom first. Press tank into place.

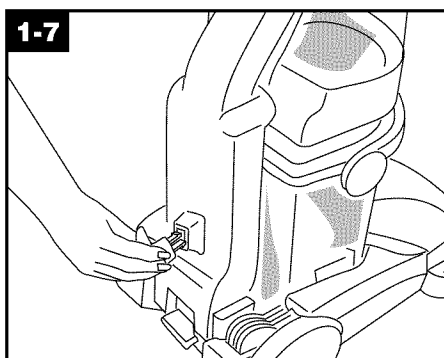

1-7 Attach hose/cord hook

Insert tabs on hook into slots on back of cleaner. Snap hook onto cleaner.

1-8 Attach hose/tool caddy

The hose/tool caddy is designed to be used either on the cleaner for easy access to the tools and hose, or if the tools are not going to be used, it can be removed and hung for storage. If you do not want to attach the caddy to the cleaner at this time, proceed to Fig. 1-10 for proper hose placement on the caddy.

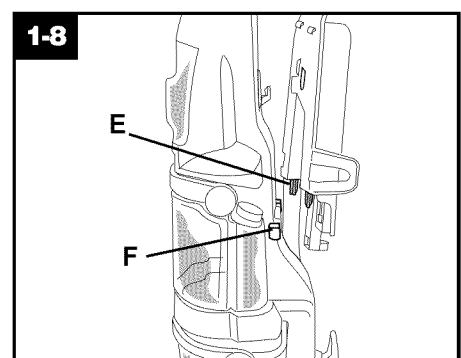

Slide tabs (E) on caddy into slots (F) on back of cleaner.

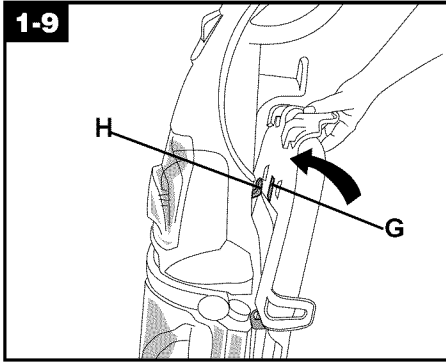

Rotate top of caddy toward cleaner handle. Slide caddy down so notch (G) on caddy rests in hook (H) on cleaner.

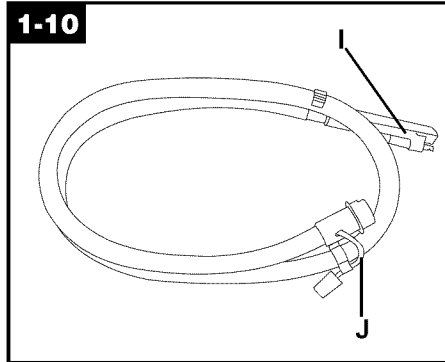

Identify the hose parts before storing hose.
 L. Nozzle connector end
 J. Solution tube

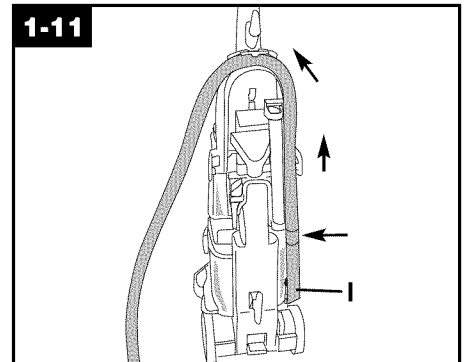

Storing hose and tools

Press hose, a few inches from nozzle connector end (I), into caddy. Bring hose up and over top of caddy.

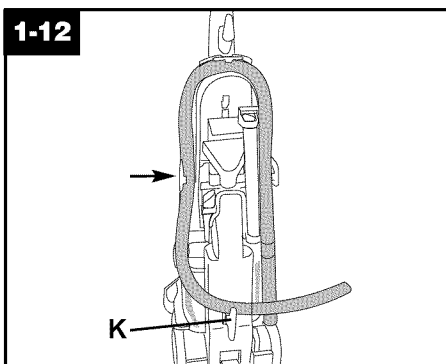

Press hose into opposite side of caddy. Loop hose at bottom of cleaner and press into top of hook (K).

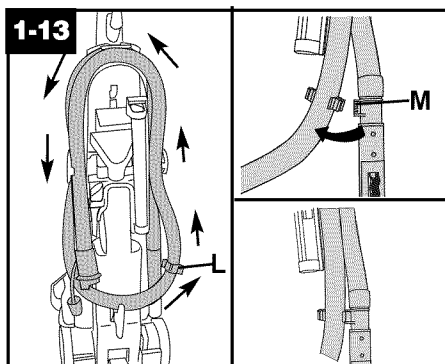

Loop hose over top of caddy again. Slide hose clip (L) toward end of hose. Snap tab (M) on hose connector into hose clip.

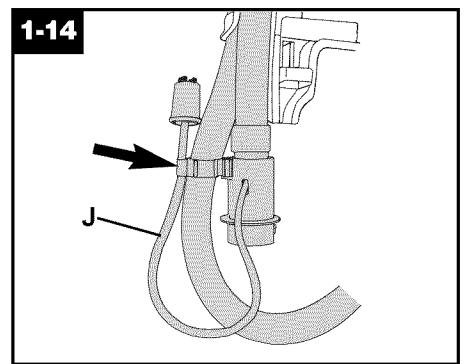

Repeat on other end of hose. Press solution tube (J) into opposite side of clip.

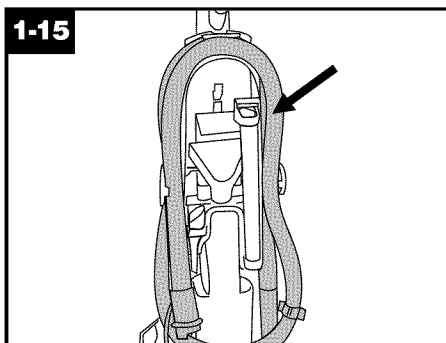

Insert top of bare floor tool (available at additional cost if not included with your cleaner) through "loop" on caddy. Slide tool down into place.

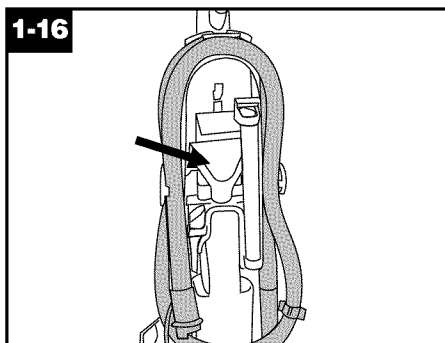

Snap stair/upholstery nozzle onto caddy.

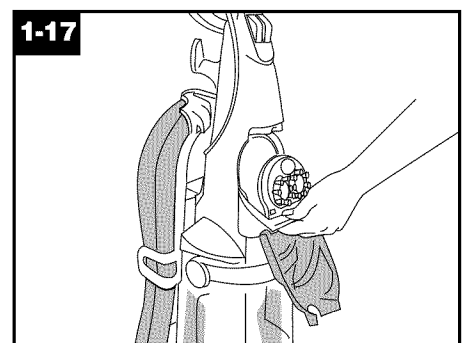

SpinScrub™ hand tool

(not included with all models)

The SpinScrub™ hand tool is shipped in a plastic bag for protection. To remove the bag before using the tool, open tool door.

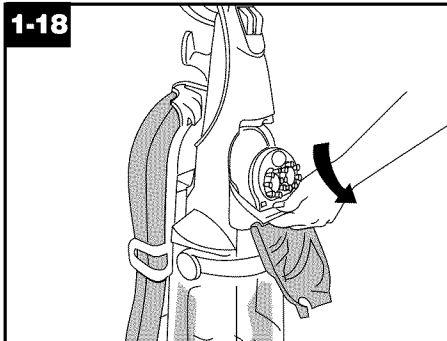

Pull tool down and outward.
To reposition the tool, reverse this procedure.

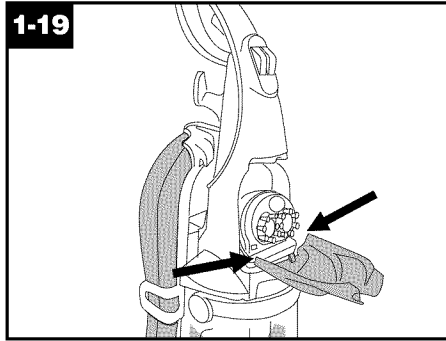

How to reattach tool cover

The tool cover is designed with a break-away feature which allows it to snap free if it is pushed open too far.

To reattach, align hinges of cover with holes on sides of tool storage area.
Snap door into place.

2. How to use

Deep Cleaner Description

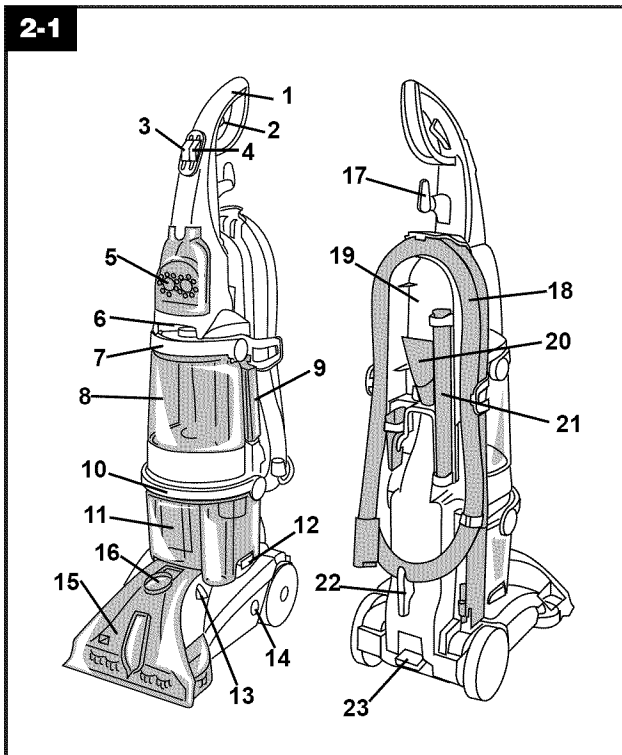

The assembled deep cleaner will look like the drawing. Model with SpinScrub™ hand tool is shown.

1. Hand grip
2. **Solution trigger:** press to release cleaning solution
3. **ON/OFF switch**
4. **Wash/Rinse switch**
5. **SpinScrub™ hand tool** (not included with all models)
6. **Carrying handle**
7. **Clean water tank handle**
8. **Clean water tank**
9. **Detergent container**
10. **Recovery tank handle**
11. **Recovery tank:** holds dirty solution
12. **Recovery tank latches**
13. **Brush setting selector**
14. **Solution tube connection port**
15. **Nozzle**
16. **Hose connection port**
17. **Cord hook:** rotates for quick cord release
18. **Hose**
19. **Hose/tool caddy**
20. **Stair/upholstery nozzle**
21. **Bare floor tool** (available at additional cost if not included with your cleaner)
22. **Cord/hose hook**
23. **Handle release pedal**

This deep cleaner is intended for household use.

Operate deep cleaner only at voltage specified on data plate on back of cleaner. Plug deep cleaner into a properly grounded outlet.

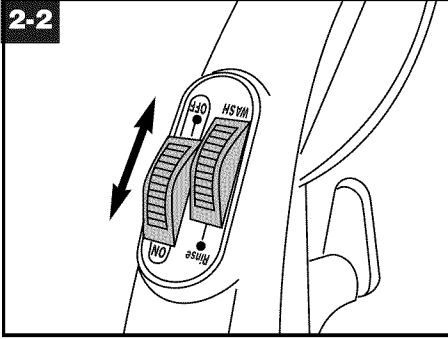

ON/OFF switch

To turn cleaner ON, push switch down.
To turn cleaner OFF, push switch up.

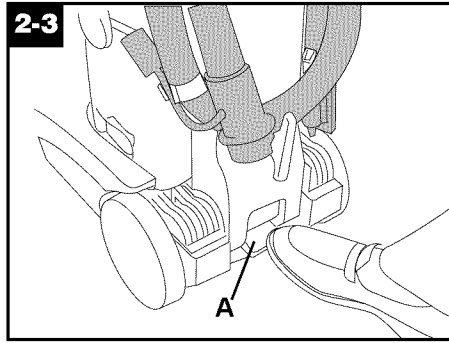

Handle release pedal

Step on pedal (A) to lower handle to operating position. Handle does not lock into a single position but “floats” to allow convenient operation.

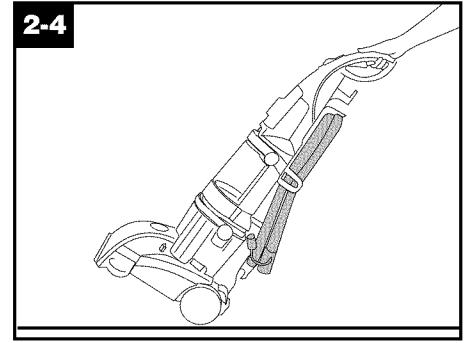

To transport

To move your deep cleaner from room to room, put handle in upright and locked position, tilt deep cleaner back on wheels and push forward.

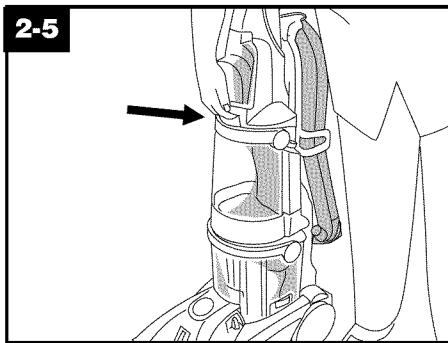

Carrying handle

The deep cleaner may also be lifted by placing a hand above the upper clean solution tank handle as shown.

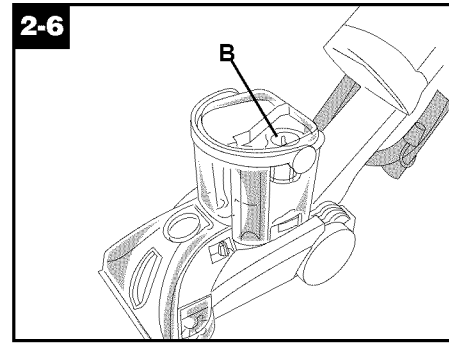

Automatic shut off

When the recovery tank (lower tank) is full the automatic shutoff mechanism will shut off the deep cleaner suction (**suction will be noticeably reduced**).

At that time, the yellow float disk will rise to the top of the recovery tank lid (B). The deep cleaner will no longer pick up dirty solution and the **motor sound will become noticeably higher in pitch**.

When this happens, turn deep cleaner off and empty recovery tank before continuing use.

Check clean water tank also; it may need to be refilled.

Do not use without float and float retainer in place. If broken or dislodged, take to an Authorized Hoover Service Center or Dealer for repair.

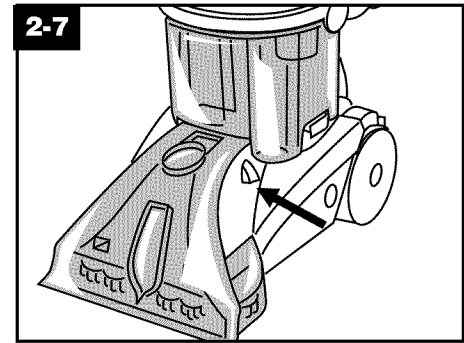

Brush setting selector

Your 'SteamVac' deep cleaner has two agitator brush settings.

ON - for cleaning of carpet and bare floors

OFF - for cleaning carpets and bare floors when brushing is not desired.

Slide selector button to the desired setting before cleaning.

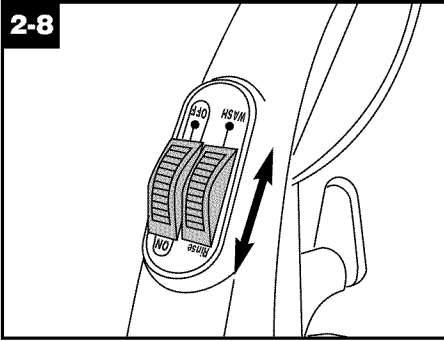

Wash/rinse switch

This switch allows you to easily change from cleaning your carpet or floor with a detergent/water mix to rinsing with water only.

Set the switch to **WASH** to clean the carpet or floor with detergent and water.

Set the switch to **RINSE** to use water only.

See "How to clean" section for more details.

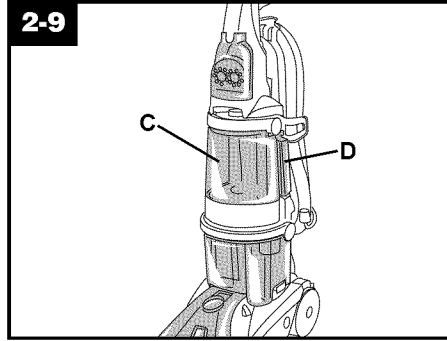

The tanks Clean water tank (upper tank)

The clean water tank (C) holds the water that will either be mixed with detergent for cleaning the carpet or floor, or used to rinse the carpet or floor.

The detergent container (D) is permanently attached to the water tank. It holds the detergent that mixes with the water.

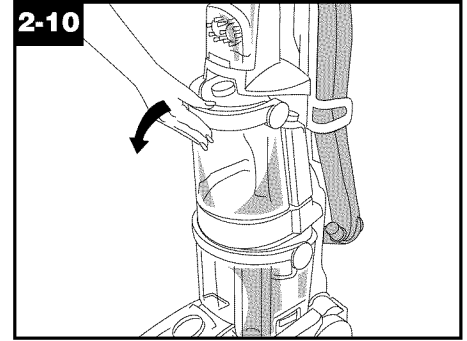

How to fill

Unplug deep cleaner from electrical outlet.

Place deep cleaner handle in the upright, locked position.

To remove tank, press down on tank handle and pull forward.

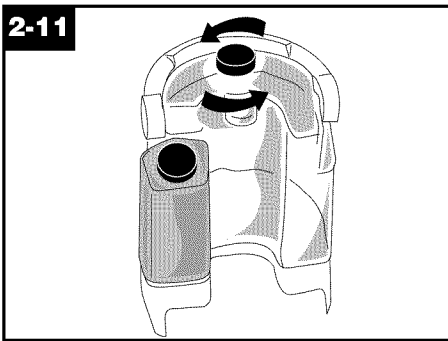

Carry tank to a sink.

Turn tank cap counterclockwise and remove cap.

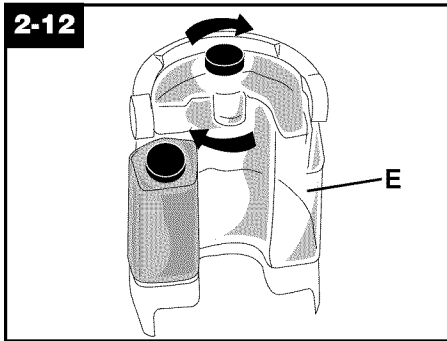

Fill tank (E) (1 gallon) with hot tap water.
CAUTION: Do not fill with water above 140°F (60°C).

Replace tank cap and tighten.

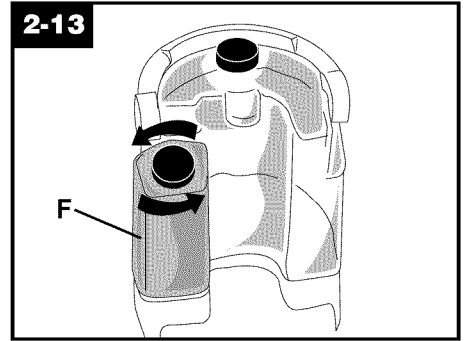

To fill detergent container (F), turn cap counterclockwise and remove cap.

Do not remove detergent container from tank.

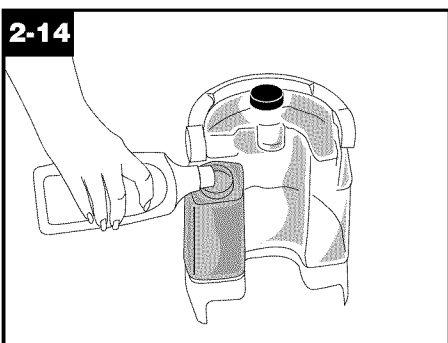

Fill container (16 oz.) with HOOVER Carpet/Upholstery Detergent or HOOVER Hard Floor Cleaning Solution. Do not use Hard Floor Cleaning Solution on carpet or upholstery. **Do not use any type of wax with your 'SteamVac' deep cleaner.**

To assure proper results, **use only HOOVER detergent.**

Replace container cap and tighten.

NOTE: Use only HOOVER detergents. They are specially formulated for use with your 'SteamVac' deep cleaner.

CAUTION: Detergents contain Anionic and Nonionic Surfactants. Avoid contact with eyes and skin. In case of contact with eyes, flush with cold water for 15 minutes. In case of contact with skin, wash with water. If irritation persists, call a physician. For Medical Information (U.S.) call 1-800-752-7869.

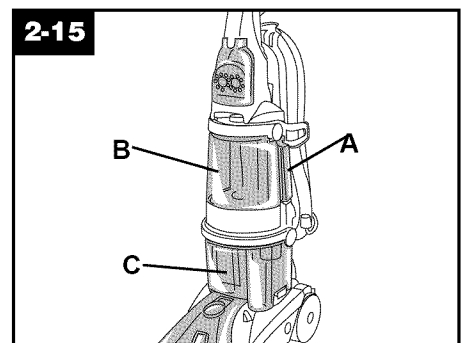

WARNING: Certain oxygenated-type cleaners, such as OxiClean* and TuffOxi will damage your SteamVac™ detergent container (A), clean water tank (B) or recovery tank (C).**

*OxiClean is a registered trademark of Orange Glo International, Inc.

**TuffOxi is a trademark of Tuff Products for Pets

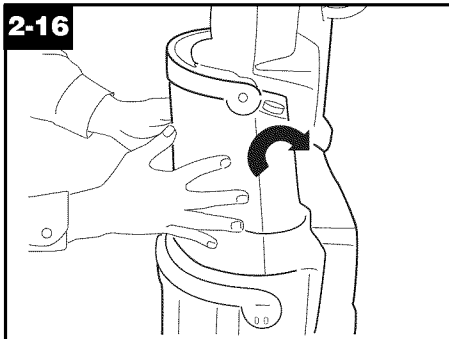

Position bottom of tank onto cleaner using one hand on each side of the tank to center it on the unit.

NOTE: the tank pivots towards the back of the unit.

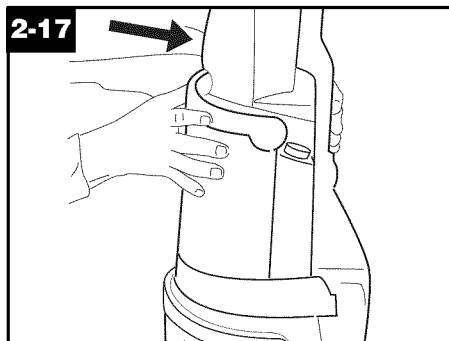

Push the top of the tank **and tank handle** while supporting the back of the unit with your other hand.

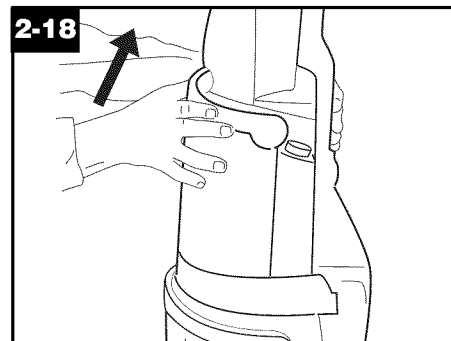

Push up on the handle once the tank is back to latch it to the unit.

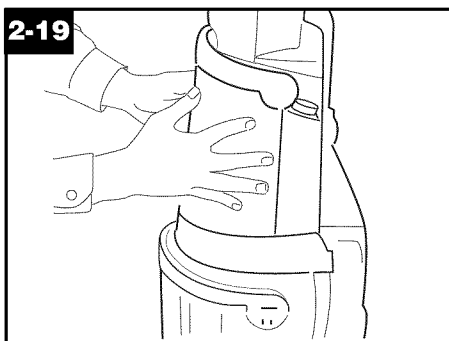

Check tank to make sure it is securely latched.

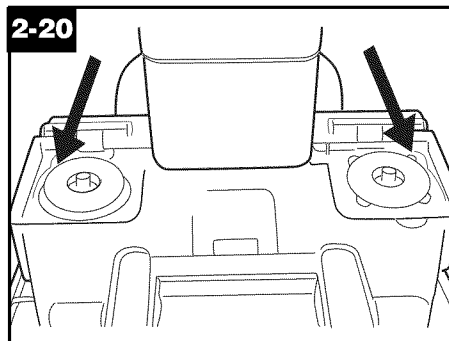

NOTE: There may be a small amount of water (indicated by arrows) on the base when the tank is removed from the unit. This is a normal condition.

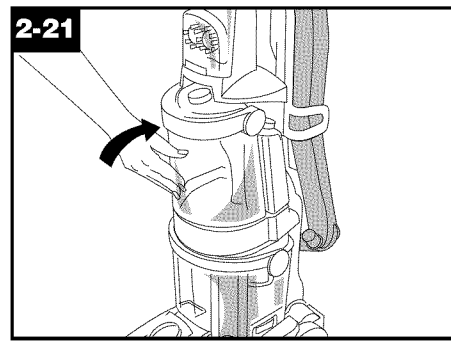

Position bottom of tank onto cleaner and pivot tank to snap it into place.

Recovery tank (lower tank)

The recovery tank holds the dirty solution that is picked up from the surface being cleaned.

When the recovery tank is full, the automatic shut-off will engage, suction will stop (see page 7), and the tank must be emptied.

How to empty

Turn deep cleaner off and unplug from electrical outlet.

To prevent possible leaking, remove clean water tank (Fig. 2-10) by pressing down on tank handle and pulling forward; set tank aside (**do not set tank on furniture**).

Step on handle release pedal (Fig. 2-3) and lower handle until it rests on the floor.

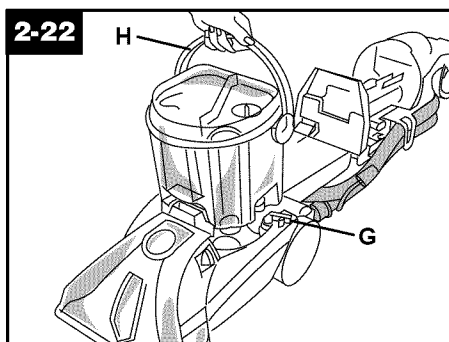

Turn recovery tank latches (G) outward (one on each side of tank).

Raise handle (H) straight up and lift tank off cleaner.

Carry tank to sink or drain.

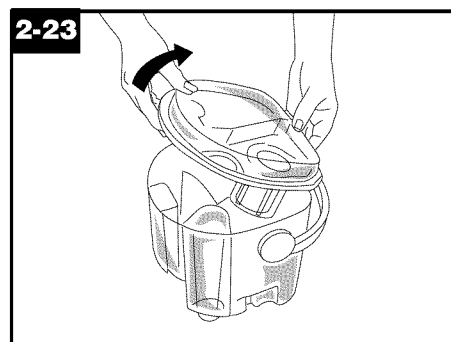

Lower handle toward back of tank to unlock lid. Lift lid off tank. Empty tank and reposition lid.

For full suction, it is important that the recovery tank lid is properly secured before cleaning.

Raise tank handle to carrying position and place it onto deep cleaner. Lower handle to front of tank.

Turn latches (one on each side of tank) inward to lock tank in place.

Raise handle of deep cleaner to upright position and reposition upper clean water tank.

3. How to clean

Before you begin cleaning

a. Vacuum thoroughly - For carpet, use a HOOVER vacuum cleaner with an agitator for best results. Vacuum upholstery with a vacuum cleaner with cleaning tool attachments. Use a crevice tool to reach into tufts and folds. **Do not use the 'SteamVac' deep cleaner as a dry vacuum cleaner.**

b. For upholstery, check cleaning code - Use your HOOVER 'SteamVac' deep cleaner only if the upholstery fabric is marked with a "W" (for "wet" clean) or "S/W" (for "solvent/dry" or "wet" clean). **Do not clean fabric marked "S" ("solvent/dry" clean only).** If your upholstery does not have a code, seek professional assistance.

c. Test for colorfastness - Wet a white absorbent cloth with the detergent. In a small, hidden area, gently rub the surface with the dampened cloth. Wait ten minutes and check for color removal or bleed with white paper towel or cloth. If surface has more than one color, check all colors.

d. When cleaning entire floor, move furniture out of area to be cleaned (may not be necessary if only high traffic areas are to be cleaned). For furniture too heavy to move, place aluminum foil or wax paper under legs. This will prevent wood finishes from staining carpet. Pin up furniture skirts and draperies.

e. Pretreat spots and heavy traffic areas with HOOVER® Spot & Stain Spray Cleaner*- Test Spot & Stain Spray Cleaner for colorfastness by first spraying it on a hidden area; wait ten minutes and blot with white paper towels or cloth.

If no color change is visible, spray Spot & Stain Spray Cleaner onto spots and traffic areas. Wait at least ten minutes. Use your 'SteamVac' deep cleaner to pick up Spot & Stain Spray Cleaner and spot. Repeat until spot is removed; carefully scrub with a household scrub brush if necessary.

Do not saturate carpet or upholstery with Spot & Stain Spray Cleaner.

No cleaning solution removes all stains from all carpets. Stain removal varies with the type of spill, time elapsed before removal, carpet material, and carpet type.

f. To prevent staining, use plastic or aluminum foil to protect wood or metal surfaces from possible water spray.

g. To avoid wetting and possible damage to wood floors underneath area rugs/carpet, either move area rugs/ carpet to a non-wood bare floor surface or place waterproof material (e.g. plastic) underneath them before cleaning.

See pages 10-14 for instructions on various cleaning tasks.

*Available at additional cost if not included with your model.

After cleaning

a. Allow carpet or upholstery to dry. To help prevent matting and resoiling the carpet, keep children and pets away from surface until it is completely dry. **If it is necessary to walk on damp carpet**, place towels or white cloths on the traffic areas.

If furniture must be replaced before the carpet is dry, place plastic or aluminum foil under legs of furniture so metal slides or wood finishes will not stain the carpet.

b. Empty tanks, rinse with clear water and let air dry. Rinse the recovery tank lid and let air dry.

Any unused detergent may be left in the detergent container for future use.

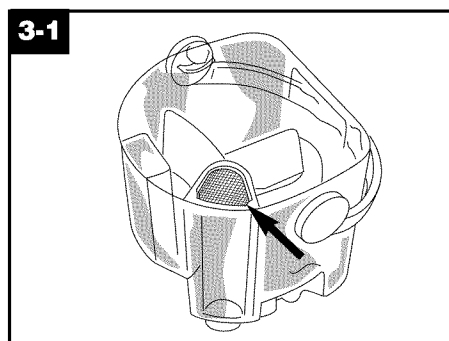

c. Remove lint from filter screen located inside recovery tank.

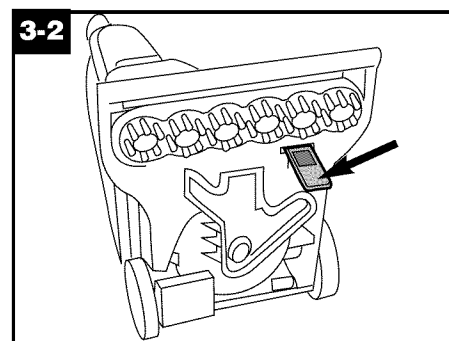

d. Remove lint from filter screen located on bottom of cleaner as follows.

Note: When brushes seem to be rotating slowly, disconnect deep cleaner from electrical outlet and check and clean this screen.

Remove both tanks as described in Figs. 2-10 and 2-21. Tilt cleaner back so handle rests on floor.

Squeeze filter frame, lift and pull it out. Wipe off screen and push frame back into place.

Return cleaner to upright position.

e. If desired, vacuum thoroughly after carpet has completely dried. This will help reduce any shading left by the deep cleaner's brushes.

To clean nozzle

If lint or other debris becomes lodged in nozzle, it can be removed for cleaning.

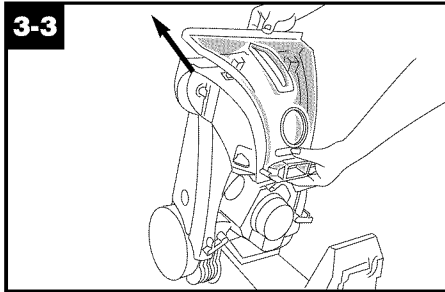

Unplug deep cleaner from electrical outlet.

Remove both tanks as described in Figs. 2-10 and 2-21. With handle in upright position, tilt cleaner back so that handle rests on the floor.

Lift up rear edge of nozzle. Slide nozzle up and remove from cleaner.

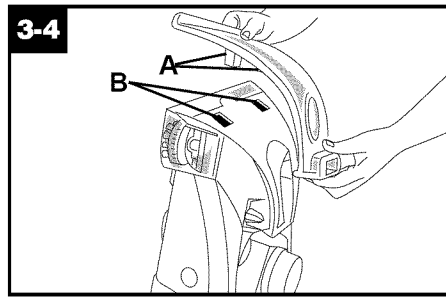

To replace nozzle, line up tabs (A) on nozzle with holes (B) in cleaner. Slide tabs into holes.

Slide nozzle completely onto cleaner. Press down on nozzle to secure it.

Replace recovery tank (Figs. 2-21 and 2-22).

The nozzle must be in the proper position in order for the recovery tank to go on properly.

Raise cleaner to upright position and replace clean water tank (Figs. 2-16 through 2-19).

Carpet Cleaning

Read "Before you begin cleaning" instructions on page 9.

1. Fill clean water tank according to instructions for Figs. 2-9 to 2-12.

2. Fill detergent container with HOOVER Carpet/Upholstery Detergent according to instructions for Figs. 2-13 to 2-14.

3. Turn brushes ON or OFF as desired.

4. Dry hands and plug cord into a **properly grounded outlet**.

Do not clean over floor electrical outlets.

5. To avoid walking on damp carpet, start at the end of the room farthest from the door or path to sink where tanks will be emptied and filled.

Step on handle release pedal and lower handle to operating position.

6. Set Wash/Rinse switch to **WASH**. Turn cleaner ON (Fig. 3-5).

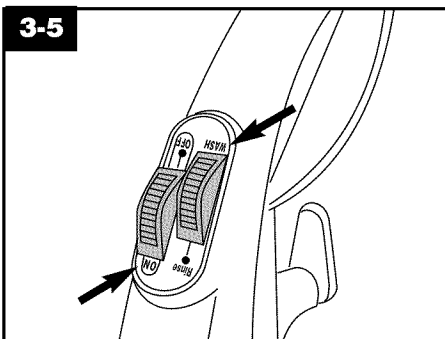

7. Squeeze trigger to release cleaning solution and **slowly** push deep cleaner forward (equals one wet stroke).

8. Continue to squeeze trigger and **slowly** pull deep cleaner back toward you (second wet stroke). Release trigger and slowly push deep cleaner forward over area just sprayed with solution (dry stroke). Then **slowly** pull deep cleaner back toward you without squeezing trigger (dry stroke). Continue using dry strokes until little water is visible passing through the recovery tank lid.

9. Overlap strokes by 1 inch to help prevent streaking.

Keep nozzle flat on floor for both forward and reverse strokes.

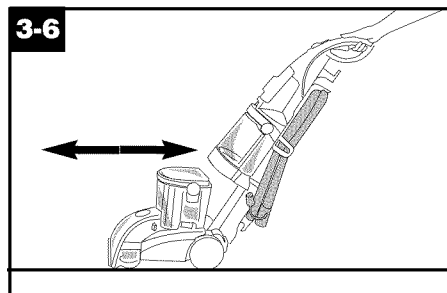

10. If rinsing the carpet is desired, set Wash/Rinse switch to **RINSE** (Fig. 3-7). Repeat steps 7-9.

Rinsing is not necessary, but will help remove detergent residue and help your carpet look fresher.

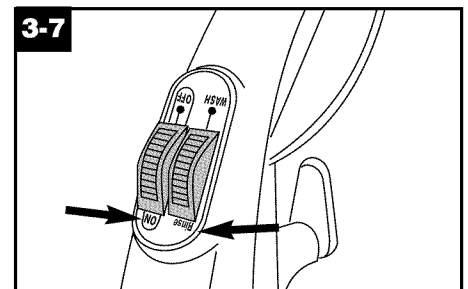

11. For heavily soiled areas, repeat steps 6-9. Avoid saturating carpet, as noted below.

Note: To avoid saturating carpet, do not use more than 4 wet strokes over one area. Always end with dry strokes.

It is best to alternate wet and dry strokes as described above.

For best cleaning results and to aid in faster drying of carpet, end with more dry strokes. (Continue using dry strokes until little water is visible passing through the recovery tank lid.)

12. Empty recovery tank when the motor sound becomes higher pitched and there is a loss in suction (see "Automatic shut-off", Fig. 2-6).

When finished cleaning, follow "After cleaning" instructions on pages 9 & 10.

Cleaning bare floors

How to attach bare floor attachment

(Available at additional cost if not included with your cleaner.)

Unplug deep cleaner from electrical outlet.

To prevent possible leaking, remove clean water tank (Fig. 2-10) and recovery tank (Fig. 2-21) before positioning bare floor attachment.

Set tanks aside (do not set tank on furniture).

1. With handle in upright position, tilt cleaner back so that handle rests on the floor.

3-8

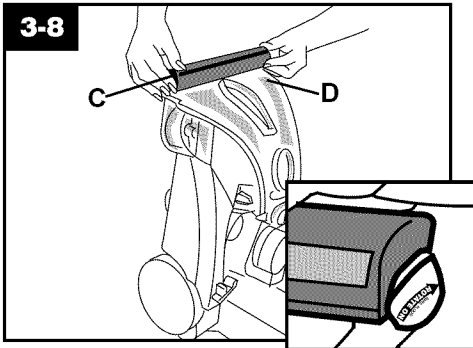

2. With foam strip (C) (located under the netting) in position as shown, place attachment on front of nozzle (D).

Make sure arrow on end of attachment points in the direction as shown.

3-9

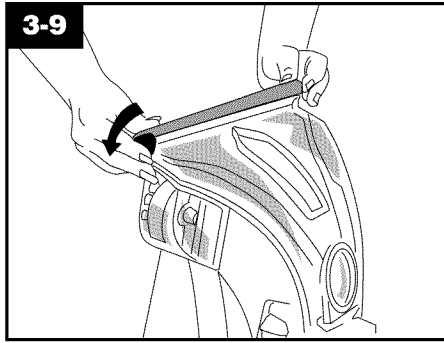

3. Push attachment against nozzle while rotating attachment downward until both ends snap into place.

(Note: Some force may be required to rotate and snap attachment into place.)

4. Return deep cleaner to upright position. Lower handle and replace recovery tank.

5. Raise handle to upright position and reposition clean water tank.

To clean floor

Read "Before you begin cleaning" instructions on page 9.

Do not use the deep cleaner on hardwood floors.

1. Fill clean water tank according to instructions for Figs. 2-9 to 2-12.

2. Fill detergent container with HOOVER Hard Floor Cleaning Solution according to instructions for Figs. 2-13 to 2-14.

3. Turn brushes ON for scrubbing or OFF if scrubbing is not desired.

4. Dry hands and **plug deep cleaner into a properly grounded outlet.**

5. Step on handle release pedal and lower handle to operating position.

6. Set Wash/Rinse switch to **WASH**. Turn cleaner ON.

7. To release solution, press trigger. Slowly move deep cleaner forward and backward over area to be cleaned.

8. To pick up dirty solution, release trigger and slowly move deep cleaner over area where solution has just been dispersed. Use both forward and reverse strokes.

9. If rinsing the floor is desired, set Wash/Rinse switch to **RINSE**. Repeat steps 7 & 8.

Rinsing is not necessary, but will help remove detergent residue from the floor.

10. Empty recovery tank when the motor sound becomes higher pitched and there is a loss in suction (see "Automatic shut-off", Fig. 2-6).

11. When finished cleaning, follow "After cleaning" instructions on pages 9 & 10.

Unplug deep cleaner from electrical outlet and remove attachment from nozzle. Rinse it in clear water. **Do not remove plastic screen or foam from attachment.**

Using the tools

Attach hose

Unplug cleaner from electrical outlet.

3-10

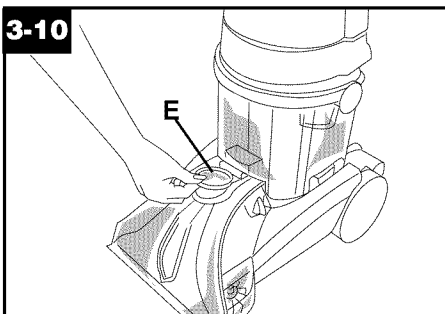

Open hose connection port (E).

3-11

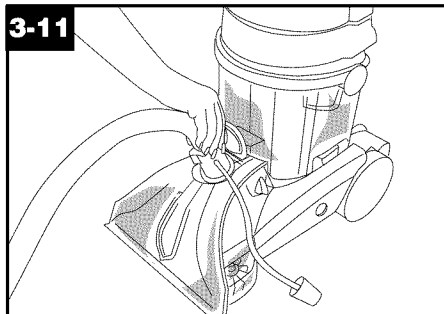

Insert short hose end, matching tabs on hose with same-sized slots in port. Push hose into port and lock in place.

3-12

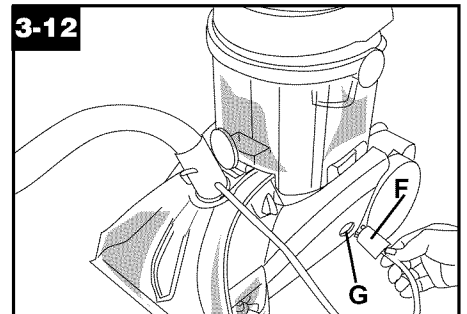

Plug solution tube (F) firmly into solution connection port (G).

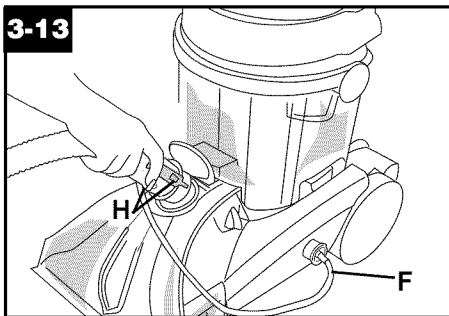

To remove hose: Squeeze latches (H) on top and bottom of hose. Remove hose from port. Close door.

Remove solution tube (F) from solution connection port.

Select tool

Your model includes some combination of the following tools, but **may not include them all.**

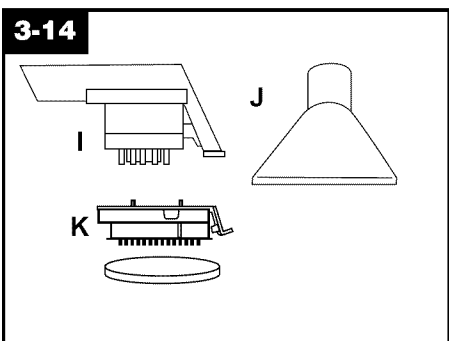

I. SpinScrub™ hand tool has rotating brushes for extra scrubbing action on small carpet areas, carpeted stairs and upholstery. For some models, the brushes can be removed for converting to the scrub module.

J. Stair/upholstery nozzle has a built-in brush to help provide the scrubbing action some spots may need for removal.

K. Scrub module with detachable scrub pad attaches to the base of the SpinScrub™ hand tool (in place of brush module). Can be used to scrub stubborn areas such as scuff marks, dried spills, and in hard to reach areas on hard surfaces.

How to attach tools

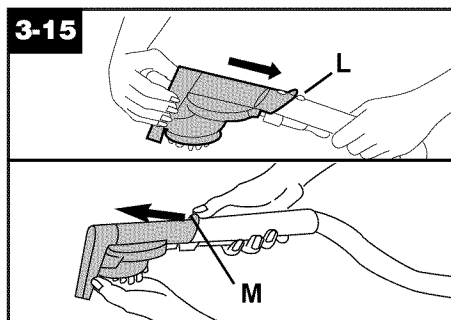

Unplug deep cleaner from electrical outlet.

1. Place handle in upright position and remove hose from rack.

All tools attach to the hose in the same manner:

2. Connect tool to hose by sliding it onto connector until the tab (L) locks it securely.

Using your thumb, **push forward and up** on the **latch (M)** to remove tool.

After using tool

Drain suction hose by turning deep cleaner ON and holding nozzle up for several minutes. **Do not press trigger.** **Unplug deep cleaner from electrical outlet.**

Disconnect hose and solution tube from deep cleaner.

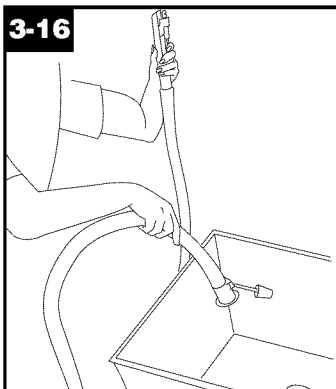

Drain solution tube by placing round end in sink and raising nozzle above your head. Press the trigger.

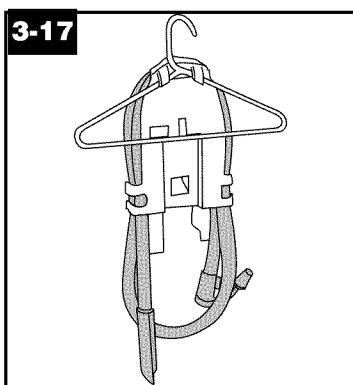

The tool caddy can be removed and hung on a coat hanger for storage.

Attaching scrub module

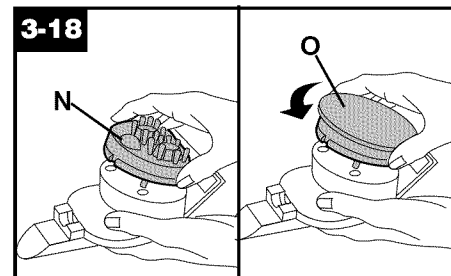

Available at additional cost if not included with your cleaner.

1. Open the tool door and remove the SpinScrub™ hand tool.

2. Grasp the sides of the brush module and lift it from the base (N).

3. Snap scrub module onto the base.

Note: It may be necessary to rotate the scrub module (O) slightly so it will align properly to the base.

Continued →

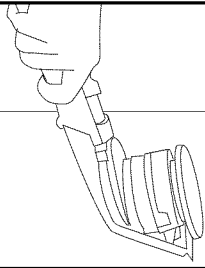
3-19

After using scrub tool

To clean scrub pad, pull it off module. Wash it in water with mild detergent. Rinse and let air dry. Pad must be completely dry before reattaching to module. Replacement pads may also be purchased. Ask for **HOOVER part no. 40308001**.

Using the scrub tool

With a little solution, test the scrub tool on a hidden area before using on the desired surface. If no surface change is visible, continue to use as described below.

1. Attach hose and solution tube as instructed in Figs. 3-10 to 3-12.
2. Place handle in upright position.
3. Fill clean water tank according to instructions for Figs. 2-9 to 2-12.
4. Fill detergent container with HOOVER Hard Floor Cleaning Solution according to instructions for Figs. 2-13 to 2-14.
5. Attach tool to end of hose.
6. Hold scrub tool above area to be cleaned and press trigger to dispense solution.
7. Release trigger and scrub area with tool. Pick up dirty solution with squeegee as shown.

Cleaning carpeted stairs

Read "Before you begin cleaning" instructions on page 9.

1. Attach hose and solution tube as instructed in Figs. 3-10 to 3-12.
 2. Place handle in upright position. **Agitator brushes will not rotate while handle is in upright position.**
 3. Fill clean water tank according to instructions for Figs. 2-9 to 2-12.
 4. Fill detergent container with HOOVER Carpet/Upholstery Detergent according to instructions for Figs. 2-13 to 2-14.
 5. Attach tool to end of hose.
 6. Hose length may require that machine be placed at the top of the stairs to clean upper half of stairway and at bottom of stairs to clean lower half.
- To prevent machine from falling, use extra caution when cleaning on stairs.**
- Do not place deep cleaner on stairs.**
- Do not point tools toward people or pets.**
7. Dry hands and plug deep cleaner into a **properly grounded outlet**.
 8. Set Wash/Rinse switch to **WASH**. Turn cleaner ON.

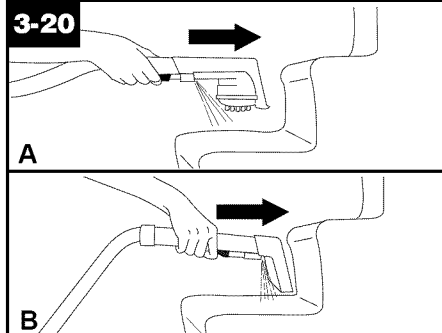
3-20

9. Pre-spray the carpeted stair by holding the tool (A) or (B) about one inch above the carpet and push it forward while pressing the trigger (equals one wet stroke).
10. Position tool against the riser and slightly press it into carpet pile. Press the trigger and pull the tool **slowly** over the carpet (second wet stroke). Release trigger at end of stroke.

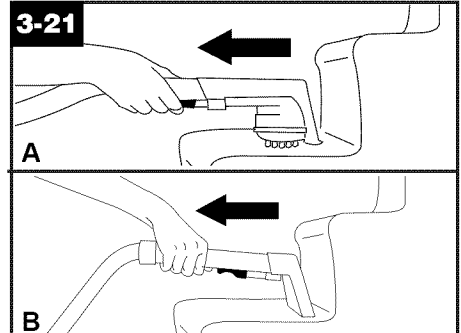
3-21

11. Lift tool, and position it against riser. Pull tool **slowly** over carpet without pressing trigger (dry stroke).
 12. Overlap strokes by 1/2 inch to help prevent streaking.
- It is best to alternate wet and dry strokes as described above. End with more dry strokes to aid in faster drying of carpet.

To avoid saturating carpet, do not use more than 4 wet strokes over any one area. Always end with dry strokes.

- If additional cleaning is necessary, wait until the carpet is completely dry before using the tool again.
13. Empty recovery tank when the motor sound becomes higher pitched and there is a loss in suction (see "Automatic shut-off", Fig. 2-6).

When finished cleaning, follow "After cleaning" instructions on pages 9 & 10 and "After using tool" instructions on page 13.

Cleaning upholstery

Read “Before you begin cleaning” instructions on page 9.

Be sure to check the cleaning code on your upholstery. Use your deep cleaner only on upholstery marked “W” or “W/S”.

1. Attach hose and solution tube as instructed in Figs. 3-10 to 3-12.

2. Place handle in upright position.

Agitator brushes will not rotate while handle is in upright position.

3. Fill clean water tank according to instructions for Figs. 2-9 to 2-12.

4. Fill detergent container with HOOVER Carpet/Upholstery Detergent according to instructions for Figs. 2-13 to 2-14.

5. Attach tool to end of hose.

Do not point tools toward people or pets.

6. Dry hands and plug deep cleaner into a **properly grounded outlet**.

7. Set Wash/Rinse switch to **WASH**. Turn cleaner ON.

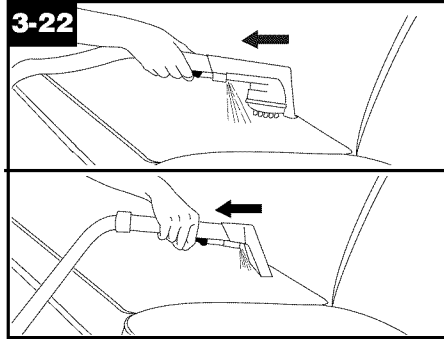

8. Gently press the tool onto the fabric. Press the trigger and slowly pull the nozzle over the fabric.

9. Overlap strokes by 1/2 inch to help prevent streaking.

Make additional strokes without pressing the trigger to remove more moisture.

10. To clean in corners or creases, lift the tool one-half inch from the fabric and press the solution trigger.

11. Vacuum up the solution with the tool without pressing the trigger.

12. For heavily soiled areas, it may be necessary to repeat the cleaning process. Make crisscrossing strokes to the original pattern; overlap each pass (Fig. 3-23).

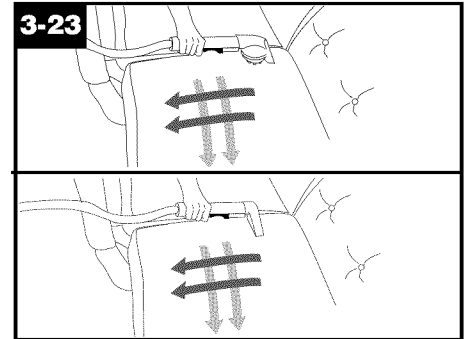

Make no more than 2 passes with the solution or rinse over any one area to prevent over-wetting and damage to fabric.

If additional cleaning is necessary, wait until the upholstery is completely dry before using the tool again.

13. Empty recovery tank when the motor sound becomes higher pitched and there is a loss in suction (see “Automatic shut-off”, Fig. 2-6).

When finished cleaning, follow “After cleaning” instructions on pages 9 & 10 and “After using tool” instructions on page 12.

4. Maintenance

Removable brushes

Your deep cleaner is equipped with removable brushes for easy cleaning.

To remove brushes

Disconnect cleaner from electrical outlet.

To prevent possible leaking, remove clean water tank and recovery tank. Set tanks aside.

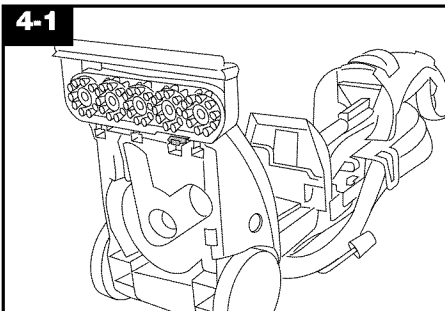

With handle in upright position, tilt cleaner back until handle rests on the floor.

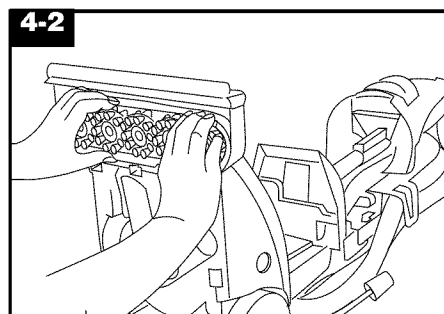

Grab brush assembly and pull firmly.

The brushes can be cleaned under running water.

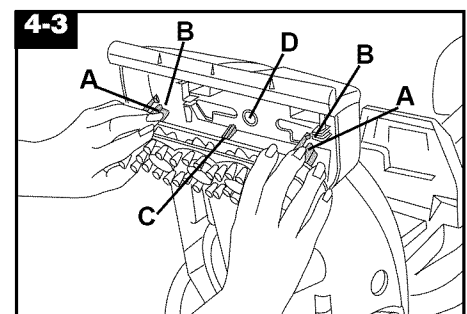

To replace brushes

Align posts (A) on both ends of brush assembly with slots (B) in cleaner housing.

Make sure that the square post (C) also aligns with the square hole (D). Turn brushes slightly until post fits easily into hole.

Press brush assembly firmly to snap into place.

Continued →

Storage

Before storing:

- Empty clean water tank and let air dry. Replace on deep cleaner.
- Unused detergent can be stored in the detergent container.
- Empty recovery tank, rinse tank and lid thoroughly with clean water and let air dry.

Allow brushes and underside of deep cleaner to air dry thoroughly before storing deep cleaner on a carpeted or wood surface.

Do not store deep cleaner with a full clean water tank in place.

Lubrication

The motor is equipped with bearings which contain sufficient lubrication for the life of the motor. The addition of lubricant could cause damage. **Do not add lubricant to motor bearings.**

5. If you have a problem

If a minor problem occurs, it usually can be solved quite easily when the cause is found by using the check list below.

Problem: Machine won't run

Possible cause

Possible solution

- **Not firmly plugged in**
 - *Plug unit in firmly*
- **No voltage in wall plug**
 - *Check fuse or breaker*
- **Blown fuse/tripped breaker**
 - *Replace fuse/reset breaker*

Problem: Low solution pick-up

Possible cause

Possible solution

- **Recovery tank full/automatic shut off engaged**
 - *Remove and empty recovery tank*
- **Blockage in tool on end of hose**
 - *Remove tool and clear blockage*
- **Recovery tank lid not on correctly**
 - *Make sure lid is on securely*
- **Water tank empty, but detergent remains**
 - *Fill water tank*

Problem: Clean water won't dispense

Possible cause

Possible solution

- **Clean water tank not firmly in place**
 - *Make sure tank is securely locked in position*
- **Clean water tank or detergent container empty**
 - *Refill container according to instructions for surface being cleaned*
- **Recovery tank lid not on correctly**
 - *Make sure lid is firmly in place*

Problem: Detergent won't dispense

Possible cause

Possible solution

- **Valve cap clogged**
 - *Remove and clean valve cap (see following instructions)*

1. Remove clean water tank.

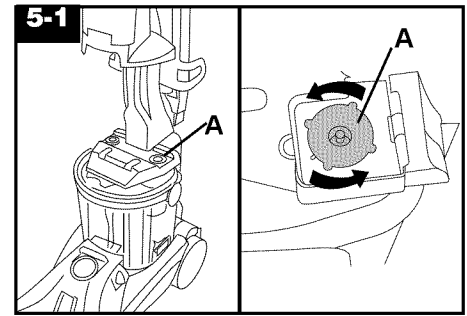

2. Turn valve cap (A) counterclockwise and remove.

Soak valve cap in warm water for at least 15 minutes. Wipe cap dry.

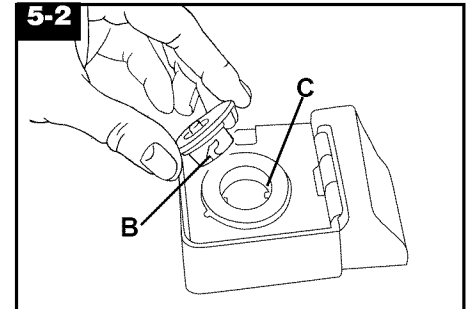

3. Align slots (B) on cap with tabs (C) in opening.

Turn cap clockwise to tighten.

Problem: Brushes won't rotate during floor cleaning

Possible cause

Possible solution

- **Dirty filter screen on bottom of unit**
 - *Clean screen as shown in Fig. 3-2*
- **Setting selector on OFF**
 - *Move setting selector to ON*

Service

To obtain approved HOOVER service and genuine HOOVER parts, locate the nearest **Hoover Sales and Service Center or Authorized Hoover**

Warranty Service Dealer (Depot) by:

- checking the Service section of Hoover on-line at www.hoover.com OR
- checking the list of Sales and Service Centers provided with this cleaner OR
- checking the Yellow Pages under "Vacuum Cleaners - Household" OR
- calling **1-800-944-9200** for an automated referral of authorized service outlet locations (U.S. only).

Do not send your cleaner to Hoover in Newton, Iowa for service, this will only result in delay.

If further assistance is needed, contact the Hoover Consumer Response Center, Phone: 330-499-9499.

In Canada, contact Hoover Canada, Burlington, Ontario L7R 4A8, Phone: 1-800-263-6376.

Always identify your cleaner by the **complete** model number when requesting information or ordering parts. (The model number appears on the bottom of the cleaner.)

Full One Year Warranty (Domestic Use)

Your HOOVER® appliance is warranted in normal household use, in accordance with the Owner's Manual against original defects in material and workmanship for a period of one full year from date of purchase. This warranty provides, at no cost to you, all labor and parts to place this appliance in correct operating condition during the warranted period. This warranty applies when the appliance is purchased in the United States including its territories and possessions, or in Canada or from a U. S. Military Exchange.

Appliances purchased elsewhere are covered by a limited one year warranty which covers the cost of parts only. This warranty does not apply if the appliance is used in a commercial or rental application.

Warranty service can only be obtained by presenting the appliance to one of the following authorized warranty service outlets. Proof of purchase will be required before service is rendered.

1. Hoover Sales and Service Centers.
2. Hoover Authorized Warranty Service Dealers (Depots).

For an automated referral of authorized service outlets in the U.S.A., phone 1-800-944-9200 OR

visit Hoover on-line at www.hoover.com

This warranty does not cover pick up delivery, or house calls; however, if you mail your appliance to a Hoover Sales and Service Center for warranty service, transportation will be paid one way.

While this warranty gives you specific legal rights, you may also have other rights which vary from state to state.

If further assistance is needed, or if there are questions concerning this warranty or the availability of warranty service outlets, phone the Consumer Response Center, Phone 1-330-499-9499.

In Canada, contact Hoover Canada, Burlington, Ontario L7R 4A8, 1-800-263-6376.

HOOVER®

limpiadora en profundidad SteamVac™ Dual V™

La limpiadora en profundidad fácil de usar

La limpiadora en profundidad SteamVac™ Dual V™ limpia las fibras de las alfombras al aplicar agua caliente del grifo y solución limpiadora.

Manual del propietario

ESPAÑOL → p. 18-27

Contenido

Salvaguardias importantes	18
Piezas necesarias para el ensamblado	19
Ensamblado de la limpiadora en profundidad	19-20
Descripción de la limpiadora en profundidad	20
Funcionamiento general	20-22
Llenado del tanque para el agua limpia	21
Vaciado del tanque de recuperación	22
Selector de velocidad de la escobilla	21
Apagado automático	21
Cómo usar la limpiadora en profundidad	
Antes de empezar	22
Después de haberla usado	23
Limpieza de alfombras	23
Limpieza de pisos expuestos	24
Uso de los accesorios	24
Limpieza de escaleras alfombradas	25
Limpieza de tapices	26
Si tiene un problema	26-27
Lubricación	26
Servicio	27
Almacenamiento	26
Garantía	27



Anote y guarde

Anote los números COMPLETOS de modelo y serie en los espacios provistos y guárdelos.

Los números de modelo y de serie se encuentran en la parte de atrás de la aspiradora.

No. de modelo _____

No. de serie _____

Consejo: Adjunte su recibo de compra a este manual del propietario.

Para obtener el servicio de garantía de su producto HOOVER puede requerirse la verificación de la fecha de compra.

¡Salvaguardias importantes!

Al usar un aparato eléctrico, observe siempre las precauciones básicas, incluyendo las siguientes:

LEA TODAS LAS INSTRUCCIONES ANTES DE USAR EL ARTEFACTO.

ADVERTENCIA: Para reducir el riesgo de incendios, choques eléctricos o lesiones:

- Úselo sólo en el interior.
- Úselo solamente en superficies humedecidas por el proceso de limpieza. No lo sumerja.
- Conéctelo solamente a una toma de corriente eléctrica con adecuada conexión a tierra. Vea las instrucciones para conexión a tierra.
- No limpie sobre tomas de corriente eléctricas que estén en los pisos.
- No lo use sin que los tanques estén en su sitio.
- No llene con agua a más de 60°C (140°F).
- Tenga especial cuidado al limpiar escaleras. No coloque la limpiadora en profundidad sobre los escalones.
- Use la limpiadora en profundidad solamente para lo que ha sido diseñada según se describe en las instrucciones.
- Use solamente los accesorios recomendados por Hoover; el uso de otros accesorios puede ser peligroso.
- No se recomienda el uso de cordones de extensión. Si es absolutamente indispensable usar un cordón de extensión, debe tener por lo menos 3 alambres de grosor 16 con enchufe de tres patillas con conexión a tierra y un receptáculo de 3 orificios que acepte el enchufe del artefacto.
- Desenchufe la limpiadora en profundidad cuando no esté en uso. Antes de desenchufarla, apague todos los controles.
- Desenchúfela antes de conectar el accesorio de mano turboaccionado.
- Desconecte siempre el cordón de la toma de corriente eléctrica antes de prestar servicio a la limpiadora en profundidad.
- No la desenchufe tirando del cordón. Para desenchufarla, sujete el enchufe y no el cordón.
- Nunca toque el enchufe ni el artefacto con las manos mojadas.
- No tire del cordón, no lo jale, ni tampoco lo use como mango, no cierre la puerta sobre el cordón ni tire del mismo alrededor de los bordes agudos ni las esquinas. No pase el artefacto sobre el cordón. Mantenga el cordón alejado de las superficies calientes.
- No use el artefacto si el cordón o el enchufe está dañado. Si el artefacto no está funcionando apropiadamente, se ha dejado caer, ha sido dañado, se ha dejado a la intemperie o se ha dejado caer en agua, llévelo a un Centro de ventas y de servicio de Hoover o al Concesionario autorizado de servicio de garantía de Hoover.
- Es necesaria una supervisión estricta cuando cualquier artefacto es utilizado por los niños o cerca de ellos. No permita que la limpiadora en profundidad se utilice como un juguete ni que funcione sin atención en ningún momento.
- No apunte los accesorios hacia personas o animales.
- Use solamente los limpiadores para SteamVac™ de Hoover que hay en el comercio y que se hayan diseñado para ser aplicados con máquinas. No use ningún tipo de cera con la limpiadora en profundidad.
- Cuando use productos químicos recomendados con esta máquina, cerciúrese de que el área esté bien ventilada.
- Mantenga los detergentes y otros limpiadores fuera del alcance de los niños.
- No lo use para recoger líquidos inflamables o combustibles, como gasolina, ni en áreas donde pueda haber dichos líquidos.
- No lo use para recoger lejía, líquidos para las tuberías, gasolina ni ningún otro material tóxico.
- No aspire nada que se esté quemando o echando humo, como cigarrillos, fósforos o cenizas calientes.
- Evite recoger objetos duros o afilados con la limpiadora en profundidad. Podrían dañar la limpiadora.
- Mantenga el cabello, la ropa holgada, los dedos, los pies y todas las partes del cuerpo alejados de las aberturas y las piezas en movimiento.
- No coloque ningún objeto en las aberturas. No lo use con ninguna abertura bloqueada; manténgala libre de polvo, pelusa, cabello o cualquier cosa que pueda reducir el flujo de aire.
- Evite el contacto con las alfombras hasta que estén secas, para evitar que queden opacas y se vuelvan a ensuciar. Mantenga a los niños y a los animales alejados de las alfombras hasta que estén completamente secas.
- Guárdelo en un lugar seco. No exponga la máquina a temperaturas de congelación.

¡Guarde estas instrucciones!

Use estas instrucciones en español junto con las figuras paso-a-paso provistas en el manual de inglés.

Gracias por haber elegido un producto HOOVER.

Si necesita cualquier asistencia:

Visite nuestro sitio de Internet www.hoover.com. Pulse el botón "Service" para encontrar el centro de servicio más cercano a usted O

llame al **1-800-944-9200** para obtener una referencia automatizada de las ubicaciones de los centros de servicio (solamente en EE.UU.) O

llame al 1-330-499-9499 para hablar con un representante en nuestro Centro de Respuesta al Cliente.

POR FAVOR NO DEVUELVA ESTE PRODUCTO A LA TIENDA.

Instrucciones para conexión a tierra

Este artefacto debe tener conexión a tierra. Si llegara a funcionar mal o a descomponerse, la conexión a tierra da un camino de menor resistencia a la corriente eléctrica para reducir el riesgo de choque eléctrico. Este artefacto está equipado con un cordón que tiene un conductor (C) para conectar a tierra el equipo y un enchufe con conexión a tierra (A). El enchufe se debe conectar a una toma de corriente eléctrica adecuada (B) que esté instalada y conectada a tierra de acuerdo a los códigos y dispositivos locales.

PELIGRO

La conexión inadecuada del conductor para conectar a tierra el equipo puede dar como resultado que haya riesgo de un choque eléctrico. Consulte con un electricista calificado o una persona de servicio si tiene dudas sobre si la toma de corriente eléctrica está conectada adecuadamente. No modifique el enchufe que viene con el artefacto; si no se adapta a la toma de corriente eléctrica haga que un electricista calificado instale una toma de corriente adecuada. Este artefacto es para usarse en un circuito de 120 voltios y tiene un enchufe de conexión a tierra que tiene el aspecto que se ilustra en el diagrama (A).

Si no se dispone de una toma de corriente adecuadamente conectada a tierra, se puede usar temporalmente un adaptador (D) para conectar este enchufe a una toma de corriente eléctrica de 2 polos (E). El adaptador temporal se debe usar solamente hasta que un electricista calificado pueda

instalar una toma de corriente eléctrica adecuadamente conectada a tierra (B). La orejuela verde y rígida, la extensión o el dispositivo similar (F) que sale del adaptador se debe conectar a una conexión a tierra permanente (G) como puede ser la placa adecuadamente conectada a tierra de la toma de corriente eléctrica. Cuando se use el adaptador, se lo debe fijar con un tornillo de metal.

NOTA: El Código de electricidad de Canadá no permite el uso de adaptadores temporales.

1. Ensamblado

1-1

Piezas necesarias para el ensamblado

Accesorios - varían según el modelo

- A. Limpiadora en profundidad
 - B. Mango superior
 - C. Pernos y tuercas del mango (en la bolsa con la manguera)
 - D. Gancho para la manguera/cordón
 - E. Manguera
 - F. Gancho para la manguera/accesorios
 - G. Detergente para alfombras y tapices
 - H. Solución de limpieza para pisos de superficie dura
 - I. Limpiador rociador para manchas
 - J. Accesorio para pisos expuestos
 - K. Accesorio de mano SpinScrub™
 - L. Accesorio utilitario
 - M. Boquilla para escaleras y tapices
- Los accesorios no incluidos con su modelo se pueden comprar por separado usando el formulario de pedido ubicado en el centro de este manual.**

No todos los accesorios están incluidos con todos los modelos.

La limpiadora ya ensamblada debe tener un aspecto semejante al del diagrama. Modelo con accesorio de mano SpinScrub™ ilustrado. (Refiérase a la página 4)

1-2

Instale el mango superior

Saque el tanque para el agua limpia (tanque superior) de la limpiadora en profundidad.

1-3

NOTA: Si el protector del cordón (A) se sale de su sitio durante el desempaque, asegúrese de que vuelva a ser colocado de la manera apropiada antes de continuar el ensamblado de la limpiadora en profundidad. Con la flecha (B) del protector del cordón apuntando hacia abajo, presione la acanaladura (C) del protector del cordón dentro de la ranura del mango inferior.

1-4

Con el gancho para el cordón (D) orientado hacia la parte trasera de la limpiadora en profundidad, empuje el mango superior hacia abajo dentro del mango inferior.

1-5

Empuje los pernos en los orificios de la parte delantera del mango. Si los pernos no atraviesan los orificios con facilidad, se debe a que el mango no ha sido empujado completamente hacia abajo. Coloque las tuercas en las depresiones que están en la parte de atrás del mango. Sostenga cada tuerca en su lugar mientras aprieta bien cada perno (desde la parte delantera del mango) con un destornillador Phillips. Solamente se necesitan dos tuercas para este modelo. La tuerca adicional no es necesaria pero se incluye para su conveniencia.

1-6

Reemplace el tanque para el agua limpia (tanque superior) colocando primero la parte inferior. Oprima el tanque para ponerlo en su lugar.

1-7

Instale el gancho para la manguera/cordón

Introduzca las lengüetas del gancho en las ranuras que están en la parte de atrás de la limpiadora. Encaje el gancho en la limpiadora.

Instale el portamanguera/porta-accesorios

El portamanguera/portaaccesorios ha sido diseñado para usarse, ya sea en la limpiadora para tener fácil acceso a los accesorios y la manguera o, si éstos no se van a utilizar, para que se pueda

retirar y colgar para guardarlo.

Si no lo desea instalar en la limpiadora por ahora, continúe con la figura 1-10 para ver cómo colocar adecuadamente la manguera en el portaaccesorios.

1-8

Deslice las lengüetas (E) del portaaccesorios en las ranuras (F) que están en la parte de atrás de la limpiadora.

1-9

Gire la parte superior del portaaccesorios hacia el mango de la limpiadora. Deslice el portaaccesorios hacia abajo de manera que la muesca (G) del portaaccesorios descansa en el gancho (H) de la limpiadora.

1-10

Identifique las piezas de la manguera antes de guardarla.

I. Extremo con conector para la boquilla

J. Tubo de solución

1-11

Para guardar la manguera y los accesorios

Presione la manguera, a unas pocas pulgadas del extremo con conector para la boquilla (I), dentro del portaaccesorios. Mueva la manguera hacia arriba y por encima del portaaccesorios.

1-12

Presione la manguera dentro del lado opuesto del portaaccesorios. Haga un bucle con la manguera en la parte inferior de la limpiadora y presione dentro de la parte superior del gancho (K).

1-13

Haga un bucle con la manguera de nuevo por encima del portaaccesorios.

Deslice la pinza para la manguera (L) hacia el extremo de la manguera.

Encaje la lengüeta (M) del conector para la manguera en el clip para la manguera.

1-14

Repita en el otro extremo de la manguera. Oprima el tubo de solución (J) en el lado opuesto del clip.

1-15

Inserte la parte superior del accesorio para pisos expuestos (disponible a un costo adicional si no se incluye con su limpiadora) a través del "bucle" en el portaaccesorios. Deslice el accesorio hacia abajo para que quede en su lugar.

1-16

Encaje la boquilla para escaleras y tapices en el portaaccesorios.

1-17

Accesorio de mano SpinScrub™

(no se incluye con todos los modelos)

El accesorio de mano SpinScrub™ viene embalado en una bolsa de plástico para protegerlo. Para sacar la bolsa antes de usar el accesorio, abra la puerta de los accesorios.

1-18

Jale el accesorio hacia abajo y hacia el exterior.

Para volver a colocarlo, siga este procedimiento al revés.

1-19

Como volver a colocar la cubierta de accesorios

La cubierta de accesorios está diseñada para que se separe y quede suelta si se abre demasiado.

Para volver a colocarla, alinee las bisagras de la cubierta con los orificios en los costados del área de guardar los accesorios.

Encaje la puerta en su lugar.

2. Cómo usar la limpiadora en profundidad

2-1

Descripción de la limpiadora en profundidad

La limpiadora en profundidad ensamblada debe tener un aspecto semejante al del diagrama.

Modelo con accesorio de mano SpinScrub™ ilustrado.

1. **Asidero**
2. **Gatillo para la solución:** se oprime para dispensar la solución limpiadora.
3. **Interruptor de encendido y apagado (ON/OFF)**
4. **Interruptor de lavado/enjuague**
5. **Accesorio de mano SpinScrub™** (No se incluye con todos los modelos)
6. **Mango para transportar**
7. **Mango del tanque para el agua limpia**
8. **Tanque para el agua limpia**
9. **Recipiente de detergente**
10. **Asa del tanque de recuperación**
11. **Tanque de recuperación:** guarda la solución usada
12. **Trabas del tanque de recuperación**
13. **Selector de posición de la escobilla**
14. **Orificio de conexión del tubo de solución**
15. **Boquilla**
16. **Orificio de conexión de la manguera**
17. **Gancho para el cordón:** gira para soltar el cordón con rapidez
18. **Manguera**
19. **Portamanguera/portaaccesorios**
20. **Boquilla para escaleras y tapices**
21. **Accesorio para pisos expuestos** (se puede obtener a un costo adicional si no se incluye con su modelo)
22. **Gancho para el cordón/manguera**
23. **Pedal para destrabar el mango**

Esta limpiadora en profundidad está diseñada para uso en el hogar.

Haga funcionar la limpiadora en profundidad solamente al voltaje especificado en la placa con datos que está en la parte posterior de la limpiadora. Enchufe la limpiadora en profundidad en una toma de corriente eléctrica con conexión a tierra adecuada.

2-2

Interruptor de encendido y apagado (ON/OFF)

Para encender la limpiadora (ON), empuje el interruptor hacia abajo.

Para apagar la limpiadora (OFF), empuje el interruptor hacia arriba.

2-3

Pedal para destrabar el mango

Pise el pedal (A) para bajar el mango a la posición de operación. El mango no se queda fijo en una sola posición sino que "flota" para permitir una operación cómoda.

2-4

Para transportarla

Para mover su limpiadora en profundidad de una habitación a otra, coloque el mango en la posición vertical trabada, incline la limpiadora hacia atrás sobre las ruedas y empujela hacia adelante.

2-5

Mango para transportar

La limpiadora en profundidad también se puede levantar colocando una mano encima del asa de la parte superior del tanque para la solución limpiadora como se muestra.

2-6

Apagado automático

Cuando el tanque de recuperación (tanque inferior) esté lleno, el mecanismo de apagado automático apagará la succión de la limpiadora en profundidad (la succión se reducirá en forma notable).

En ese momento, el disco flotante amarillo subirá a la parte superior de la tapa del tanque de recuperación (B). La limpiadora en profundidad ya no recogerá más la solución sucia y el sonido del motor será notablemente más agudo.

Cuando esto suceda, apague la limpiadora y vacíe el tanque de recuperación antes de seguir usándola.

También inspeccione el tanque para el agua limpia; puede ser necesario volver a llenarlo.

No lo use sin que estén en su lugar el flotador y el retén del flotador. Si está roto o fuera de lugar, llévelo a un centro de servicio autorizado de Hoover o al distribuidor para que lo reparen.

2-7

Selector de velocidad de la escobilla

Su limpiadora en profundidad "SteamVac" tiene dos graduaciones para las escobillas del agitador.

ON – para limpieza normal de alfombras y pisos expuestos

OFF – para limpieza de alfombras y pisos expuestos cuando no se desea refregar.

Antes de limpiar, ponga el botón selector en la graduación que desee.

2-8

Interruptor de lavado/enjuague

Este interruptor le permite cambiar con facilidad de la limpieza de alfombras o pisos con una mezcla de detergente/agua a enjuagar con agua solamente.

Coloque el interruptor en **WASH** (lavado) para limpiar la alfombra o piso con detergente y agua.

Coloque el interruptor en **RINSE** (enjuague) para usar agua solamente.

Vea la sección "Cómo limpiar" para más detalles.

2-9

Los tanques

Tanque para el agua limpia (tanque superior)

El tanque de agua limpia (C) contiene el agua que se mezclará con detergente para limpiar alfombras o pisos, o bien el

agua que se usará para enjuagar alfombras o pisos.

El contenedor de detergente (D) está permanentemente adjunto al tanque de agua.

2-10

Cómo llenar

Desenchufe la limpiadora en profundidad de la toma de corriente eléctrica.

Coloque el mango de la limpiadora en profundidad en la posición vertical para que quede fijo.

Para sacar el tanque presione hacia abajo el asa del tanque y jale hacia delante.

2-11

Lleve el tanque a un fregadero.

Gire el tanque en sentido contrario a las agujas del reloj y retire la tapa.

2-12

Llene el tanque (E) (3.78 L/1 galón) con agua caliente del grifo.

PRECAUCIÓN: No llene con agua a más de 60°C (140°F).

Vuelva a colocar la tapa del tanque y apriétela.

2-13

Para llenar el contenedor de detergente (F), gire la tapa en sentido contrario a las agujas del reloj y retírela.

No saque el recipiente para el detergente del tanque.

2-14

Llene el recipiente (473 ml/16 onzas) con el detergente para alfombras y tapicería de HOOVER o la solución de limpieza para pisos de superficie dura de HOOVER.

No use el limpiador para pisos expuestos en alfombras o tapices. **No use ningún tipo de cera con su limpiadora en profundidad "SteamVac".**

Para obtener los resultados adecuados, **use solamente detergente HOOVER.**

Vuelva a colocar la tapa del contenedor y apriétela.

NOTA: Use solamente detergentes HOOVER. Sus fórmulas son especiales para usarse con su limpiadora en profundidad "SteamVac".

PRECAUCIÓN: Los detergentes contienen surfactantes aniónicos y no iónicos. Evite el contacto con los ojos y la piel. En caso de contacto con los ojos, lávelos con agua fría por 15 minutos. En caso de contacto con la piel, lávela con agua. Si persiste la irritación, llame a un médico. Si desea información médica, (EE.UU.), llame al 1-800-752-7869.

2-15

ADVERTENCIA: Ciertos limpiadores oxigenados o similares, como OxiClean* y TuffOxi** dañarán el recipiente de detergente (A), el tanque de agua limpia (B) o el tanque de recuperación (C) de su SteamVac™.

*OxiClean es una marca comercial registrada de Orange Glo International, Inc.

**TuffOxi es una marca comercial de Tuff Products for Pets

2-16

Coloque la parte inferior del tanque sobre la limpiadora usando una mano en cada lado del tanque para centrarlo sobre la limpiadora.

NOTA: El tanque gira hacia la parte posterior de la limpiadora.

2-17

Empuje la parte superior del tanque y el mango del tanque mientras sujeta la parte posterior de la limpiadora con la otra mano.

2-18

Empuje el mango hacia arriba una vez que el tanque esté colocado, para trabarlo a la limpiadora.

2-19

Revise el tanque para asegurarse de que está bien trabado.

2-20

NOTA: Es posible que haya una pequeña cantidad de agua (indicada con flechas) en la base cuando el tanque se saca de la limpiadora. Esto es normal.

Tanque de recuperación (tanque inferior)

El tanque de recuperación contiene la solución sucia que se ha recogido de la superficie que se está limpiando.

Al llenarse el tanque, el mecanismo de apagado automático funcionará, la succión se detendrá (vea la página 7) y se lo debe vaciar.

Cómo vaciar

Apague la limpiadora en profundidad y desenchúfela de la toma de corriente eléctrica.

Para evitar la posibilidad de fuga, saque el tanque para el agua limpia (Figura 2-10) presionando hacia abajo el mango del tanque y jalándolo hacia delante; ponga el tanque aparte (**no lo ponga sobre los muebles**).

Pise en el pedal para soltar el mango, (Figura 2-3) y baje el mango hasta que descanse sobre el suelo.

2-21

Gire las trabas (G) del tanque de recuperación hacia el exterior (una en cada lado del tanque).

Levante el mango (H) y saque el tanque de la limpiadora.

Lleve el tanque a un fregadero o desagüe.

2-22

Baje el mango hacia la parte posterior del tanque para destrabar la tapa. Levante la tapa del tanque.

Vacíe el tanque y vuelva a colocar la tapa.

Para obtener una succión completa, es importante que la tapa del tanque de recuperación esté bien asegurada antes de limpiar.

Levante el mango del tanque a la posición de transporte y colóquelo en la limpiadora en profundidad. Baje el mango a la parte delantera del tanque.

Gire las trabas (una en cada lado del tanque) hacia el interior para trabar el tanque en su lugar.

Ponga el asa de la limpiadora en profundidad en posición vertical y vuelva a colocar el tanque superior para el agua limpia.

3. Cómo limpiar

Antes de empezar la limpieza

a. Aspire bien — Para obtener los mejores resultados en las alfombras, use una aspiradora HOOVER con agitador. Aspire los tapices con una aspiradora con accesorios de limpieza. Use un accesorio para hendiduras para llegar a las borlas y los pliegues. **No use la limpiadora en profundidad “SteamVac” como si fuera una aspiradora en seco.**

b. Para los tapices vea el código de limpieza — Use solamente su limpiadora en profundidad “SteamVac” de HOOVER para los tapices de tela que estén marcados con una “W” (que significa para lavado húmedo) o “S/W” (para limpieza con solvente en seco o húmeda). **No limpie las telas marcadas con una “S” (únicamente para limpieza con solvente en seco).** Si su tapiz no tiene un código, busque la ayuda de un profesional.

c. Haga una prueba para ver si destiñe el color — Humedezca una tela blanca absorbente con el detergente. En un área pequeña y escondida, frote suavemente la superficie con la tela humedecida. Espere diez minutos y vea si se ha desteñido o se ha corrido el color pasando una toalla de papel o una tela blanca. Si la superficie tiene más de un color, examine todos los colores.

d. Cuando limpie todo el piso, saque los muebles del área que se va a limpiar (puede no ser necesario si solamente se van a limpiar las zonas de mucho tráfico). Si los muebles son demasiado pesados para moverlos, coloque papel de aluminio o papel encerado debajo de las patas. Esto evitará que el acabado de la madera tiña la alfombra. Levante con alfileres los faldones de los muebles y las cortinas.

e. Trate previamente las manchas y las zonas de mucho tráfico con el limpiador rociador para manchas* de HOOVER® — Pruebe primero el limpiador rociador para manchas rociándolo sobre los colores de un área escondida; espere diez minutos y seque con una tela o toallas de papel de color blanco.

Si no es visible un cambio de color, rocíe el limpiador rociador para manchas en las manchas y áreas de tráfico. Espere por lo menos diez minutos. Use su limpiadora en profundidad “SteamVac” para recoger el limpiador rociador para manchas y la mancha. Repita hasta que salga la mancha; refriegue con cuidado con un cepillo de uso en el hogar si es necesario.

No sature la alfombra ni los tapices con el limpiador rociador para manchas.

Ninguna solución limpiadora saca todas las manchas de todas las alfombras. La eliminación de manchas varía con el tipo de derrame, el tiempo que ha transcurrido antes de que se saque, y el material y tipo de la alfombra.

f. Para evitar manchar, use plástico o papel de aluminio para proteger las superficies de madera o metal de un posible rociado con agua.

g. Para evitar humedecer y posiblemente dañar los pisos de madera debajo de las alfombras de área o de pared a pared, mueva las alfombras a un piso expuesto que no sea de madera o protéjalas, colocando materiales a prueba de agua (por ejemplo, plástico) debajo de las alfombras antes de limpiarlas.

Puede ver las instrucciones sobre distintas tareas de limpieza en las páginas 22 a 25.

*Se puede obtener a un costo adicional si no está incluido con su modelo.

Después de la limpieza

a. Deje que seque la alfombra o el tapiz. Para evitar que la alfombra quede opaca o se vuelva a ensuciar, mantenga a los niños y animales alejados de la superficie hasta que **esté completamente seca**. Si es necesario **caminar sobre la alfombra húmeda**, coloque toallas o telas blancas en las zonas de tráfico.

Si absolutamente se deben volver a colocar los muebles antes de que la alfombra esté seca, coloque plástico o papel de aluminio debajo de las patas de los muebles de modo que los deslizadores de metal o los acabados de la madera no vayan a teñir la alfombra.

b. Vacíe los tanques, enjuague con agua limpia y deje secar al aire. Enjuague la tapa del tanque de recuperación y deje secar al aire libre. Cualquier detergente no usado se puede dejar en el contenedor de detergente para usarse más tarde.

3-1

c. Elimine las pelusas de la malla de filtración que está dentro del tanque de recuperación.

3-2

d. Elimine la pelusa de la malla de filtración que está en la parte de abajo de la limpiadora de la siguiente manera.

Nota: Cuando parezca que las escobillas giran lentamente, desconecte la limpiadora en profundidad de la toma de corriente eléctrica y examine y limpie la malla.

Saque ambos tanques como se describe en las figuras 2-10 y 2-21. Incline la limpiadora hacia atrás para que el mango descansa en el piso.

Apriete el marco del filtro, levántelo y sáquelo. Limpie la malla y ponga el marco de nuevo en su lugar.

Vuelva a poner la limpiadora en posición vertical.

e. Si desea, aspire bien después que la alfombra se haya secado completamente. Esto ayudará a reducir cualquier sombreado que hayan podido dejar las escobillas de la limpiadora en profundidad.

3-3

Para limpiar la boquilla

Si hay pelusa u otros restos atrapados en la boquilla, ésta se puede sacar para su limpieza.

Desenchufe la limpiadora en profundidad de la toma de corriente eléctrica.

Saque ambos tanques como se describe en las figuras 2-10 y 2-21. Con el mango en la posición vertical, incline la limpiadora hacia atrás de modo que el mango descansa en el piso.

Levante el borde posterior de la boquilla. Deslice la boquilla hacia arriba y sáquela de la limpiadora.

3-4

Para volver a colocar la boquilla, alinee las lengüetas (A) de la boquilla con los orificios (B).

Deslice la boquilla completamente en la limpiadora. Presione la boquilla para asegurarla en su lugar.

Vuelva a colocar el tanque de recuperación (figuras 2-21 y 2-22).

La boquilla debe estar en la posición correcta para que el tanque de recuperación encaje adecuadamente.

Levante la limpiadora a la posición vertical y vuelva a colocar el tanque para el agua limpia (figuras 2-16 a 2-19).

3-5

Limpieza de alfombras

Lea las instrucciones “Antes de comenzar la limpieza” en la página 21.

1. Llene el tanque para el agua limpia de acuerdo con las instrucciones para las figuras de 2-9 a 2-12.

2. Llene el contenedor de detergente con detergente para alfombras y tapices de HOOVER de acuerdo con las instrucciones para las figuras de 2-13 a 2-14.

3. Apague y encienda las escobillas como desee.

4. Séquese las manos y enchufe el cordón en una toma de corriente eléctrica **debidamente conectada a tierra**.

No limpie sobre tomas de corriente eléctricas que estén en los pisos.

5. Para evitar caminar sobre alfombras húmedas comience en el extremo de la habitación más alejado de la puerta o del camino al fregadero donde se vaciarán y llenarán los tanques.

Pise el pedal para soltar el mango y baje el mango a la posición de operación.

6. Coloque el interruptor de lavado/enjuague en **WASH** (lavado). Encienda la limpiadora (figura 3-5).

3-6

7. Apriete el gatillo para dispensar la solución limpiadora y **lentamente** empuje la limpiadora en profundidad hacia delante (equivalente a un pase húmedo).

8. Continúe apretando el gatillo y jale **lentamente** la limpiadora en profundidad hacia usted (segundo pase húmedo). Suelte el gatillo y empuje lentamente la limpiadora en profundidad hacia el área que acaba de rociar con la solución (pase seco). Entonces, **lentamente** jale la limpiadora en profundidad de regreso hacia usted sin apretar el gatillo (pase seco). Continúe dando pasadas secas hasta que se vea poca agua pasando por la tapa del tanque de recuperación.

9. Sobreponga los pases por 1 pulgada para evitar que queden disparejos.

Mantenga la boquilla plana contra el piso tanto para los pases hacia delante como para los pases hacia atrás.

10. Si desea enjuagar la alfombra, coloque el interruptor de lavado/enjuague en **RINSE** (enjuague) (figura. 3-7). Repita los pasos 7 a 9.

El enjuague no es necesario, pero ayudará a eliminar el residuo de detergente y ayudará a que su alfombra parezca más nueva.

3-7

11. Para zonas muy sucias, repita los pasos 6 a 9. Evite saturar la alfombra, como se indica a continuación.

Nota: Para evitar saturar la alfombra no use más de 4 pases húmedos sobre un área. Siempre termine con pases secos.

Es mejor alternar los pases húmedos y los secos como se ha descrito anteriormente.

Para obtener los mejores resultados de limpieza y ayudar a que la alfombra se seque más rápido, termine con más pases secos. (Continúe dando pasadas secas hasta que se vea poca agua pasando por la tapa del tanque de recuperación).

12. Vacíe el tanque de recuperación cuando el sonido del motor sea demasiado agudo y haya una pérdida de succión (vea "Apagado automático", figura 2-6).

Cuando termine de limpiar, siga las instrucciones "Después de la limpieza" de la página 21.

Limpieza de pisos expuestos

Cómo instalar el accesorio para pisos expuestos

(Se puede obtener a un costo adicional si no se incluye con su limpiadora).

Desenchufe la limpiadora en profundidad de la toma de corriente eléctrica.

Para evitar la posibilidad de fugas, saque el tanque para el agua limpia (figura 2-10) y el tanque de recuperación (figura 2-21) antes de colocar el accesorio para pisos expuestos.

Ponga los tanques aparte (no los ponga sobre los muebles).

1. Con el mango en la posición vertical, incline la limpiadora hacia atrás de modo que el mango descansa en el piso.

3-8

2. Con la tira de espuma (C) (ubicada debajo de la malla) en la posición que se muestra, coloque el accesorio en la parte delantera de la boquilla (D).

Asegúrese de que la flecha en el extremo del accesorio apunte en la dirección que se muestra.

3-9

3. Empuje el accesorio contra la boquilla mientras lo hace girar hacia abajo hasta que ambos extremos encajen en su sitio.

(Nota: Se puede necesitar un poco de fuerza para hacer girar y encajar el accesorio en su lugar).

4. Vuelva a poner la limpiadora en profundidad en posición vertical. Baje el mango y vuelva a colocar el tanque de recuperación.

5. Levante el mango a la posición vertical y vuelva a colocar el tanque para el agua limpia.

Para limpiar el piso

Lea las instrucciones "Antes de comenzar la limpieza" en la página 21.

No use la limpiadora en profundidad en pisos de madera.

1. Llene el tanque para el agua limpia de acuerdo con las instrucciones para las figuras de 2-9 a 2-12.

2. Llene el recipiente de detergente con la solución de limpieza para pisos de superficie dura de HOOVER de acuerdo con las instrucciones para las figuras de 2-13 a 2-14.

3. Encienda las escobillas para refregar o apáguelas si no desea refregar.

4. Séquese las manos y **enchufe la limpiadora en profundidad en una toma de corriente eléctrica con conexión a tierra adecuada.**

5. Pise el pedal para soltar el mango y baje el mango a la posición de operación.

6. Coloque el interruptor de lavado/enjuague en **WASH** (lavado). Encienda la limpiadora.

7. Para dispensar la solución, oprima el gatillo. Mueva la limpiadora en profundidad lentamente hacia delante y hacia atrás sobre el área que va a limpiar.

8. Para recoger la solución sucia, suelte el gatillo y mueva lentamente la limpiadora en profundidad sobre el área donde acaba de dispersar la solución. Use pases hacia delante y hacia atrás.

9. Desea enjuagar el piso, coloque el interruptor de lavado/enjuague en **RINSE** (enjuague). Repita los pasos 7 y 8.

El enjuague no es necesario, pero ayudará a eliminar el residuo de detergente del piso.

10. Vacíe el tanque de recuperación cuando el sonido del motor sea demasiado agudo y haya una pérdida de succión (vea "Apagado automático", figura 2-6).

11. Cuando termine de limpiar, siga las instrucciones "Después de la limpieza" de las páginas 21 y 22.

Desconecte la limpiadora en profundidad de la toma de corriente eléctrica y saque el accesorio de la boquilla. Enjuáguelo con agua limpia. **No saque la malla de plástico ni la espuma del accesorio.**

Uso de los accesorios

Coloque la manguera

Desenchufe la limpiadora de la toma de corriente eléctrica.

3-10

Abra el orificio de conexión de la manguera (E).

3-11

Inserte el extremo corto de la manguera, haciendo que las lengüetas de la manguera coincidan con las ranuras del mismo tamaño en el orificio. Empuje la manguera dentro del orificio de entrada y trábela en su lugar.

3-12

Conecte el tubo de solución (F) firmemente en el orificio de conexión para la solución (G).

3-13

Para sacar la manguera

Apriete las trabas (H) en las partes superior e inferior de la manguera. Saque la manguera del orificio de entrada. Cierra la puerta.

Saque el tubo de solución (F) del orificio de conexión para la solución.

Seleccione el accesorio

Su modelo incluye alguna combinación de los siguientes accesorios, pero **puede no incluir todos.**

3-14

I. El accesorio de mano SpinScrub™

tiene escobillas giratorias para una acción adicional de refregado en alfombras pequeñas, escaleras alfombradas y tapices. En algunos modelos, las escobillas se pueden sacar para convertir al módulo de refregado.

J. La boquilla para escalera y tapices tiene incorporada una escobilla que ayuda a refregar algunas manchas que se van a limpiar.

K. El módulo de refregado con almohadilla de refregar separable se instala en la base del accesorio de

mano SpinScrub™ (en vez del módulo de refregado). Se puede usar para refregar áreas con manchas resistentes como las marcas producidas por arrastrar los pies, derrames que se han secado y en áreas difíciles de alcanzar sobre superficies duras.

3-15

Cómo conectar los accesorios

Desenchufe la limpiadora en profundidad de la toma de corriente eléctrica.

1. Coloque el mango en la posición vertical y saque la manguera del soporte. Todos los accesorios se conectan a la manguera del mismo modo.

2. Conecte el accesorio a la manguera deslizándolo en el conector hasta que la lengüeta (L) encaje con seguridad.

Con el pulgar, **empuje la traba (M) hacia delante y arriba** para sacar el accesorio.

Después de usar el accesorio

Haga salir el agua de la manguera de succión encendiendo la limpiadora en profundidad y sosteniendo la boquilla hacia arriba por varios minutos. **No oprima el gatillo.**

Desenchufe la limpiadora en profundidad de la toma de corriente eléctrica.

Desconecte la manguera y el tubo de solución de la limpiadora en profundidad.

3-16

Vacíe el tubo de solución colocando el extremo redondo en el fregadero y levantando la boquilla por encima de la altura de su cabeza. Apriete el gatillo.

3-17

El portaaccesorios se puede quitar y colgar de una percha para guardarlo.

3-18

Instalación del módulo de refregar

Se puede obtener a un costo adicional si no se incluye con su limpiadora.

1. Abra la puerta de accesorios y saque el accesorio de mano SpinScrub™.
2. Sostenga los costados del módulo de escobillas y levántelo de la base (N).

3. Encaje el módulo de refregar en la base.

Nota: Puede ser necesario rotar ligeramente el módulo de refregar (O) para alinearlo adecuadamente con la base.

3-19

Uso del accesorio para refregar

Con un poco de solución, pruebe el accesorio para refregar en un área escondida antes de usarlo en la superficie deseada. Si no se aprecia ningún cambio en la superficie, continúe usándolo como se describe a continuación.

1. Conecte la manguera y el tubo de solución de acuerdo con las instrucciones de las figuras de 3-10 a 3-12.
2. Coloque el mango en posición vertical.
3. Llene el tanque para el agua limpia de acuerdo con las instrucciones para las figuras de 2-9 a 2-12.
4. Llene el contenedor de detergente con solución de limpieza para pisos de superficie dura de HOOVER de acuerdo con las instrucciones para las figuras de 2-13 a 2-14.
5. Coloque el accesorio en el extremo de la manguera.
6. Sostenga el accesorio para refregar sobre el área que se va a limpiar y oprima el gatillo para surtir la solución.
7. Suelte el gatillo y refriegue el área con el accesorio. Recoja la solución sucia con un rodillo de secado como se muestra.

Después de usar el accesorio para refregar

Para limpiar la almohadilla de refregar, sáquela del módulo.

Lávala en agua con detergente suave. Enjuague y deje secar al aire libre. La almohadilla debe estar completamente seca antes de volver a colocarla en el módulo.

También pueden comprarse almohadillas de reemplazo. Pida la **pieza HOOVER No. 40308001.**

Limpieza de escaleras alfombradas

Lea las instrucciones “Antes de comenzar la limpieza” en la página 21.

1. Conecte la manguera y el tubo de solución de acuerdo con las instrucciones de las figuras de 3-10 a 3-12.
2. Coloque el mango en posición vertical. **Las escobillas del agitador no**

girarán mientras el mango esté vertical.

3. Llene el tanque para el agua limpia de acuerdo con las instrucciones para las figuras de 2-9 a 2-12.
 4. Llene el contenedor de detergente con detergente para alfombras y tapices de HOOVER de acuerdo con las instrucciones para las figuras de 2-13 a 2-14.
 5. Coloque el accesorio en el extremo de la manguera.
 6. La longitud de la manguera puede requerir que la máquina se coloque en la parte superior de las escaleras para limpiar la mitad superior de la escalera y al otro extremo de la escalera para limpiar la mitad inferior.
- Para evitar que se caiga la máquina, tenga mucho cuidado cuando limpie escaleras.**
- No coloque la limpiadora en profundidad sobre los escalones. No apunte los accesorios hacia personas o animales.**
7. Séquese las manos y enchufe la limpiadora en profundidad **en una toma de corriente eléctrica con conexión a tierra adecuada.**
 8. Coloque el interruptor de lavado/enjuague en **WASH** (lavado). Encienda la limpiadora.

3-20

9. Haga un rociado preliminar de la escalera alfombrada sosteniendo el accesorio (A) o (B) o aproximadamente 2.5 cm (1 pulgada) por encima de la alfombra y empújelo hacia delante mientras oprime el gatillo (equivalente a un pase húmedo).
10. Coloque el accesorio contra la parte vertical del escalón y presione ligeramente las fibras de la alfombra. Oprima el gatillo y jale el accesorio **lentamente** sobre la alfombra (segundo pase húmedo). Suelte el gatillo al final del pase.

3-21

11. Levante el accesorio y colóquelo contra la parte vertical del escalón. Jale el accesorio **lentamente** sobre la alfombra sin oprimir el gatillo (pase seco).
12. Sobreponga los pases 1.26cm (1/2 pulgada) para evitar que queden disparesos.

Es mejor alternar los pases húmedos y los secos como se ha descrito anteriormente. Termine con más pases secos para que la alfombra se seque más rápido.

Para evitar saturar la alfombra no use más de 4 pases húmedos sobre un área. Siempre termine con pases secos.

Si se necesita una limpieza adicional, espere hasta que la alfombra esté completamente seca antes de usar el accesorio nuevamente.

13. Vacíe el tanque de recuperación cuando el sonido del motor sea demasiado agudo y haya una pérdida de succión (vea “Apagado automático”, figura 2-6).

Cuando termine de limpiar, siga las instrucciones “Después de la limpieza” en la página 21 y “Después de usar el accesorio” en la página 24.

Limpieza de tapices

Lea las instrucciones “Antes de comenzar la limpieza” en la página 21.

No deje de verificar el código de limpieza de su tapiz. **Use su limpiadora en profundidad en tapices marcados “W” o “W/S”.**

1. Conecte la manguera y el tubo de solución de acuerdo con las instrucciones de las figuras de 3-10 a 3-12.

2. Coloque el mango en posición vertical. **Las escobillas del agitador no girarán mientras el mango esté vertical.**

3. Llene el tanque para el agua limpia de acuerdo con las instrucciones para las figuras de 2-9 a 2-12.

4. Llene el contenedor de detergente con detergente para alfombras y tapices de HOOVER de acuerdo con las instrucciones para las figuras de 2-13 a 2-14.

5. Coloque el accesorio en el extremo de la manguera.

No apunte los accesorios hacia personas o animales.

6. Séquese las manos y enchufe la limpiadora en profundidad **en una toma de corriente eléctrica con conexión a tierra adecuada.**

7. Coloque el interruptor de lavado/enjuague en **WASH** (lavado). Encienda la limpiadora.

3-22

8. Presione el accesorio suavemente sobre la tela. Oprima el gatillo y haga retroceder la boquilla lentamente sobre la tela.

9. Sobreponga los pases 1.26 cm (1/2 pulgada) para evitar que queden dispares.

Haga pases adicionales sin presionar el

gatillo para eliminar más humedad.

10. Para limpiar las esquinas y rendijas, levante el accesorio a media pulgada de la tela y apriete el gatillo para dispensar la solución.

11. Aspire la solución con el accesorio sin apretar el gatillo.

12. En las zonas muy sucias puede ser necesario repetir el proceso de limpieza. Haga pases que crucen el diseño original; sobreponga cada pase (figura 3-23).

3-23

No haga más de dos pases con la solución o enjuague sobre un área para evitar mojar demasiado la tela lo que podría dañarla.

Si se necesita una limpieza adicional, espere hasta que el tapiz esté completamente seco antes de usar nuevamente el accesorio.

13. Vacíe el tanque de recuperación cuando el sonido del motor sea demasiado agudo y haya una pérdida de succión (vea “Apagado automático”, figura 2-6).

Cuando termine de limpiar, siga las instrucciones “Después de la limpieza” en la página 21 y 22 “Después de usar el accesorio” en la página 23-24.

4. Mantenimiento

Escobillas removibles

La limpiadora en profundidad está equipada con escobillas removibles para facilitar su limpieza.

Para sacar las escobillas
Desenchufe la limpiadora de la toma de corriente eléctrica.

Para evitar la posibilidad de fuga, saque el tanque para el agua limpia y el tanque de recuperación. Coloque los tanques a un lado.

4-1

Con el mango en la posición vertical, incline la limpiadora hacia atrás hasta que el mango descansa en el piso.

4-2

Sujete el conjunto de las escobillas y tire firmemente.

Las escobillas pueden limpiarse bajo un chorro de agua.

4-3

Para volver a colocar las escobillas

Alinee los salientes (A) en ambos extremos del conjunto de escobillas con las ranuras (B) del marco de la limpiadora.

Cerciórese de que el saliente cuadrado (C) se alinee también con el orificio cuadrado (D). Gire las escobillas ligeramente hasta que el saliente se adapte con facilidad en el orificio.

Presione el conjunto de escobillas firmemente para encajarlo en su lugar.

Almacenamiento

Antes de guardar:

- Vacíe el tanque para el agua limpia y déjelo secar al aire. Vuelva a colocarlo en la limpiadora en profundidad.
- El detergente no usado se puede guardar en el contenedor de detergente.
- Vacíe el tanque de recuperación, enjuague el tanque y la tapa a fondo con agua limpia y deje secar

Deje que las escobillas y la parte de abajo de la limpiadora en profundidad se sequen al aire completamente antes de guardar la limpiadora sobre una superficie alfombrada o de madera.

No guarde la limpiadora en profundidad con el tanque para el agua limpia lleno.

Lubricación

El motor tiene cojinetes que cuentan con suficiente lubricación para la duración del motor. La adición de lubricantes podría causar daños. **Por lo tanto, no añada lubricante a los cojinetes del motor.**

5. Si tiene un problema

Si ocurre un problema menor, generalmente puede resolverse con bastante facilidad cuando se halla la causa, usando esta lista de verificación.

Problema: La máquina no funciona

Causa posible

Solución posible

- **No está bien enchufada**
- *Enchúfela bien*
- **No hay voltaje en la toma de**

- corriente eléctrica de la pared
- *Inspeccione el fusible y el interruptor*
- **Fusible quemado o se desconectó el interruptor**
- *Cambie el fusible o reconecte el interruptor*

Problema: Aspiración baja de la solución

Causa posible

Solución posible

- **El tanque de recuperación está lleno y se ha activado el apagado automático**
- *Saque y vacíe el tanque de recuperación*
- **Hay un bloqueo en el accesorio al extremo de la manguera**
- *Saque el accesorio y limpie el bloqueo*
- **La tapa del tanque de recuperación no está bien puesta**
- *Verifique que la tapa esté bien ajustada*
- **Tanque de agua vacío, pero queda detergente**
- *Llene el tanque de agua*

Problema: La máquina no dispensa el agua limpia

Causa posible

Solución posible

- **El tanque para el agua limpia no está bien colocado**
- *Verifique que el tanque esté bien asegurado en su sitio*
- **Tanque para el agua limpia vacío o contenedor para el detergente vacío**
- *Llene el contenedor de acuerdo con las instrucciones para la superficie que se va a limpiar*
- **La tapa del tanque de recuperación no está bien puesta**
- *Verifique que la tapa esté bien ajustada*
- **La bomba necesita ser “preparada” (cuando se va usar un accesorio)**
- *Vea la sección “Antes de usar el accesorio” en la página 23*

Problema: La máquina no dispensa el detergente

Causa posible

Solución posible

- **Tapa de la válvula obstruida**
- *Saque y limpie la tapa de la válvula (vea las instrucciones siguientes)*

1. Saque el tanque de agua limpia.
2. Gire la tapa de la válvula (A) en sentido contrario a las agujas del reloj y sáquela. (Fig. 5-1) Ponga en remojo la tapa de la válvula en agua tibia por lo menos durante 15 minutos. Seque la tapa con un paño.
3. Alinee las ranuras (B) de la tapa con las lengüetas (C) de la abertura. (Fig. 5-2) Gire la tapa en el sentido de las agujas del reloj para apretarla.

Problema: Las escobillas no giran durante la limpieza del piso

Causa posible

Solución posible

- **La malla de filtración en la parte de debajo de la limpiadora está sucia**
- *Limpie la malla como se muestra en la figura 3-2*
- **El selector de posición está en OFF (apagado)**
- *Mueva el selector de posición a ON (encendido)*

Servicio

Para obtener el servicio autorizado HOOVER y piezas genuinas HOOVER, localice el **centro de ventas y de servicio de Hoover o el concesionario autorizado de servicio de garantía de Hoover (depósito)** más cercano:

- consultando la sección de Servicio de Hoover en el Internet en www.hoover.com, O
- buscando en la lista de centros de ventas y de servicio que viene con esta limpiadora, O
- buscando en las páginas amarillas de la guía de teléfonos, bajo “Vacuum Cleaners - Household” (“Aspiradoras - artículos del hogar”), O
- llamando al **1-800-944-9200** para obtener una referencia automatizada de las ubicaciones de los centros de servicio autorizados (solamente en EE.UU.).

No envíe su limpiadora a Hoover en Newton, Iowa para obtener servicio; esto sólo resultará en demoras.

Si necesita asistencia adicional, comuníquese con Hoover Consumer Response Center, Teléfono: 330-499-9499.

En Canadá, comuníquese con Hoover Canada, Burlington, Ontario L7R 4A8. Teléfono: 1-800-263-6376.

Al solicitar información o pedir piezas, identifique siempre su limpiadora por el número **completo** de modelo. (El número de modelo aparece en la parte inferior de la limpiadora).

Garantía completa de un año

(Para uso doméstico)

Su artefacto HOOVER® está garantizado en caso de uso doméstico normal, según el Manual del Propietario, contra defectos originales en el material y la fabricación por el período de un año completo a contar de la fecha de compra. La presente garantía cubre gratuitamente la mano de obra y las piezas necesarias para dejar este artefacto en buen estado de funcionamiento durante el período de garantía. Esta garantía es válida si el artefacto fue comprado en los Estados Unidos, en sus territorios y posesiones o en Canadá o en una tienda situada en una base militar de los EE.UU. Los artefactos comprados en otros lugares están cubiertos por una garantía limitada de un año que cubre solamente el costo de las piezas. Esta garantía no es válida si el artefacto es utilizado para uso comercial o de alquiler.

Esta garantía solamente es válida cuando el producto se usa en el país o territorio en el cual fue comprado.

El servicio bajo la garantía se puede obtener solamente al presentar el artefacto en uno de los centros autorizados de servicio de garantía indicados a continuación. Se requerirá la presentación de un comprobante de compra antes de efectuar el servicio.

1. Centros de Ventas y de Servicio de Hoover.
2. Concesionarios autorizados de servicio de garantías de Hoover (Depósitos)

Para obtener una referencia automatizada de la ubicación de los sitios autorizados para servicio de productos en los Estados Unidos, llame al 1-800-944-9200, O visite Hoover en el Internet en www.hoover.com

Esta garantía no cubre la recogida, la entrega, ni las visitas a domicilio; sin embargo, si envía su artefacto a un Centro de Ventas y de Servicio de Hoover para un servicio de garantía, el transporte se pagará en una sola dirección.

Si bien esta garantía le otorga derechos específicos, usted puede tener otros derechos que varían de estado a estado.

Si necesita más ayuda, o si tiene preguntas sobre esta garantía o la disponibilidad de centros de servicio bajo garantía, llame al Centro de Respuesta al Cliente de Hoover, Teléfono: 1-330-499-9499.

En Canadá, comuníquese con Hoover Canada, Burlington, Ontario L7R 4A8. Teléfono: 1-800-263-6376.

HOOVER®

Shampouineuse SteamVac^{MC} Dual V^{MC}

La shampouineuse facile à utiliser

La shampouineuse
SteamVac^{MC} Dual V^{MC} nettoie
en profondeur les fibres de
tapis avec de l'eau chaude
du robinet et une solution
nettoyante.

Guide de l'utilisateur

FRANÇAIS → p. 28-37

Table des matières

Consignes de sécurité importantes	28
Pièces nécessaires pour l'assemblage	29
Assemblage de la shampouineuse	29-30
Description de la shampouineuse	30
Utilisation générale	30-32
Remplissage du réservoir d'eau propre	31
Vidage du réservoir de récupération	32
Sélecteur de vitesse de la brosse	31
Arrêt automatique	31
Utilisation	
Avant de commencer	32
Après le nettoyage	32-33
Nettoyage de tapis	33
Nettoyage de planchers à surface dure	33-34
Utilisation d'accessoires	34-35
Nettoyage d'escaliers avec tapis	35
Nettoyage des meubles capitonnés	35-36
Dépannage	36-37
Lubrification	36
Service	37
Rangement	36
Garantie	37



Remplir et conserver

Veillez inscrire les numéros de modèle et de série COMPLETS dans les espaces fournis à cet effet et conserver.

Les numéros de modèle et de série sont inscrits sous votre aspirateur.

Modèle n° _____

N° de série _____

Conseil : Il est recommandé de joindre votre reçu de caisse au guide de l'utilisateur, car une vérification de la date d'achat peut être effectuée avant toute réparation couverte par la garantie de votre produit Hoover.

Consignes de sécurité importantes !

Durant l'utilisation d'un appareil électrique, toujours respecter les précautions élémentaires, y compris les consignes suivantes :

LIRE TOUTES LES INSTRUCTIONS AVANT D'UTILISER CET APPAREIL.

Avertissement : Afin de réduire au minimum les risques d'incendie, de choc électrique ou de blessures :

- N'utiliser qu'à l'intérieur.
- N'utiliser que sur des surfaces déjà rendues humides par le procédé de nettoyage. Ne pas immerger l'appareil.
- Ne brancher qu'à une prise de courant correctement mise à la terre. Consulter la section « Instructions de mise à la terre ».
- Ne pas passer l'appareil sur des prises de courant au sol.
- Ne pas utiliser l'appareil si les réservoirs ne sont pas en place.
- Ne pas remplir avec de l'eau à plus de 60°C (140°F).
- Faire preuve d'une grande prudence pendant l'utilisation dans des escaliers. Ne pas placer l'appareil sur les marches de l'escalier.
- N'utiliser cette shampouineuse que conformément à son usage prévu, tel que décrit dans le présent guide.
- N'utiliser que les accessoires recommandés par Hoover ; d'autres accessoires pourraient s'avérer dangereux.
- L'utilisation d'une rallonge n'est pas recommandée. Si elle est absolument nécessaire, employer une rallonge de calibre 16 à 3 fils munie d'une fiche à 3 broches et d'une prise de courant à 3 trous compatible avec la fiche de l'appareil.
- Débrancher l'appareil s'il n'est pas utilisé. Éteindre toutes les commandes avant de débrancher l'appareil.
- Débrancher l'appareil avant de raccorder l'accessoire portatif à turbine.
- Toujours débrancher la shampouineuse avant d'en faire l'entretien.
- Ne pas tirer sur le cordon d'alimentation pour débrancher l'appareil. Saisir la fiche et non le cordon.
- Ne jamais manipuler la fiche ou l'appareil avec les mains mouillées.
- Ne pas tirer l'appareil par le cordon d'alimentation, utiliser le cordon pour transporter ou soulever l'appareil, coincer, écraser ou tirer le cordon autour de coins ou d'arêtes vives. Ne pas faire passer l'appareil sur le cordon. Garder le cordon loin de toute surface chauffée.
- Ne pas utiliser si la fiche ou le cordon sont endommagés. Si l'appareil fonctionne mal, s'il est tombé par terre ou dans l'eau, s'il est endommagé ou a été laissé à l'extérieur, il doit être apporté à un Centre de vente et de service Hoover ou chez un détaillant de service garanti autorisé Hoover.
- Faire preuve d'une grande prudence lorsque l'appareil est utilisé par des enfants ou près de ceux-ci. Ne pas utiliser la shampouineuse comme jouet ni le laisser sans surveillance.
- Ne pas pointer les accessoires en direction des personnes ou des animaux.
- N'utiliser qu'avec des nettoyants Hoover SteamVac^{MC} de commerce conçus pour des machines. N'utiliser aucun type de cire avec la shampouineuse.
- Lors de l'utilisation de produits chimiques recommandés pour cette machine, s'assurer que la zone est bien ventilée.
- Garder les détergents et autres produits nettoyants hors de la portée des enfants.
- Ne pas ramasser de liquides inflammables ou combustibles comme de l'essence et ne pas utiliser l'appareil dans des endroits où de tels composés sont présents.
- Ne pas utiliser cet appareil pour ramasser des produits de blanchiment au chlore, des nettoyeurs de tuyaux d'écoulement, de l'essence ou toute autre matière toxique.
- Ne pas utiliser la shampouineuse pour ramasser des matières qui dégagent de la fumée ou qui brûlent, comme des cigarettes, des allumettes ou des cendres encore chaudes.
- Éviter d'aspirer des objets durs et acérés. Ils pourraient endommager l'appareil.
- Garder les cheveux, vêtements, doigts, pieds ou toute autre partie du corps à bonne distance des ouvertures et des pièces mobiles.
- Ne pas introduire d'objets dans les ouvertures. S'assurer qu'aucune ouverture n'est obstruée; garder celles-ci exemptes de poussière, de mousse, de cheveux et de toute autre matière qui pourrait réduire le débit d'air.
- Afin d'empêcher l'enchevêtrement et les salissures, éviter de marcher sur les tapis avant qu'ils ne soient secs. Garder les enfants et les animaux éloignés des tapis avant qu'ils ne soient complètement secs.
- Ranger dans un endroit sec. Ne pas exposer l'appareil à des températures inférieures au point de congélation.

Rangez et conservez ces instructions !

Utiliser les instructions numérotées de cette section française avec les illustrations numérotées correspondantes de la section anglaise de ce guide.

Merci d'avoir choisi un produit HOOVER.

Si vous avez besoin d'aide:

Visitez notre site Web au www.hoover.com. Cliquez sur le bouton « Service » pour connaître l'adresse du Centre de service le plus près de chez vous, OU

Appelez le **1-800-944-9200** pour écouter un message vous indiquant les adresses des Centres de service (É-U. seulement), OU

Appelez le 1 (330) 499-9499 pour parler à un représentant du Centre d'aide à la clientèle.

NE PAS RETOURNER CE PRODUIT AU DÉTAILLANT.

Instructions de mise à la terre

Cet appareil doit être mis à la terre. En cas de défectuosité ou de bris de l'appareil, la mise à la terre assure une autre voie de circulation au courant électrique, ce qui réduit considérablement le risque de choc électrique. Cet appareil comporte un conducteur de mise à la terre (C) et une fiche avec mise à la terre (A). Cette fiche doit être branchée dans une prise de courant conforme (B), installée et mise à la terre conformément aux codes et règlements locaux.

DANGER

Un mauvais branchement de la fiche peut augmenter le risque de choc électrique. En cas de doute quant à la bonne mise à la terre de l'installation, consulter un électricien qualifié ou du personnel de service. Ne pas modifier la fiche fournie avec l'appareil. Si elle n'est pas compatible avec la prise de courant, demander à un électricien qualifié de changer la prise. Cet appareil a été conçu pour une tension de 120 volts et est équipé d'une fiche semblable à celle illustrée à la figure (A). Si une prise de courant avec mise à la terre n'est pas disponible, un adaptateur temporaire (D) peut être utilisé pour brancher l'appareil à une prise à deux trous (E). Cet adaptateur ne doit être utilisé que sur une base temporaire, soit jusqu'à l'installation d'une prise appropriée (B) par un électricien qualifié. La patte rigide verte (F) ou la pièce semblable qui dépasse de l'adaptateur doit être raccordée en permanence à un dispositif de mise à la terre (G), tel que le couvercle d'une

boîte de sortie. Si l'adaptateur est utilisé, il doit toujours être maintenu en place par une vis métallique. **REMARQUE** : au Canada, le Code national de l'électricité interdit l'utilisation d'adaptateurs temporaires.

1. Assemblage

1-1

Pièces nécessaires pour l'assemblage

- A. Shampouineuse
- B. Poignée supérieure
- C. Boulons et écrous du manche (dans un sac avec le tuyau)
- D. Crochet à tuyau/à cordon
- E. Tuyau
- F. Plateau de rangement pour tuyau/accessoire
- G. Détergent à tapis/meubles capitonnés
- H. Solution de nettoyage pour planchers à surface dure
- I. Nettoyant aérosol pour taches
- J. Accessoire pour surfaces dures
- K. Accessoire portatif SpinScrub^{MC}
- L. Embout tout-usage
- M. Embout pour escaliers/meubles

Tous les accessoires ne sont pas inclus avec chaque modèle.

Les accessoires qui ne sont pas inclus avec votre modèle peuvent être achetés séparément à l'aide du bon de commande qui se trouve au centre de ce manuel.

La figure ci-contre illustre l'appareil une fois assemblé (voir page 4). Le modèle avec accessoire portatif SpinScrub^{MC} est illustré.

1-2

Fixer la section supérieure du manche

Enlever le réservoir d'eau propre (réservoir supérieur) de la shampouineuse.

1-3

REMARQUE : Si le protecteur de cordon (A) se détache pendant le déballage, **s'assurer de le remettre en place avant de continuer l'assemblage** de votre shampouineuse. Avec la flèche (B) du protecteur de cordon orientée vers le bas, enfoncer la languette (C) du protecteur de cordon dans la fente à la

base du manche.

1-4

Avec le crochet pour cordon (D) à l'arrière de la shampouineuse, pousser la section supérieure du manche dans la section inférieure.

1-5

Insérer **les boulons** dans les trous à l'avant du manche. **Si les boulons n'entrent pas dans les trous, le manche n'est pas suffisamment enfoncé.** Placer **les écrous** dans la zone en retrait à l'arrière du manche. Visser chaque boulon avec un tournevis Phillips tout en maintenant son écrou en place (à partir de l'avant de l'appareil).

Ce modèle ne requiert que deux écrous. Les écrous supplémentaires ne sont fournis que par souci de commodité.

1-6

Replacer le réservoir d'eau propre (réservoir supérieur) en commençant par sa partie inférieure. Appuyer sur le réservoir pour le mettre en place.

1-7

Fixer le crochet à tuyau/à cordon

Insérer les pattes du crochet dans les fentes situées à l'arrière de la shampouineuse. Enclencher le crochet dans l'appareil.

Fixer le plateau de rangement pour tuyau/accessoire

Le plateau de rangement pour tuyau/accessoire est conçu pour être placé sur la shampouineuse et permettre ainsi un accès facile aux accessoires et au tuyau, ou pour être enlevé et suspendu s'ils ne sont pas utilisés.

Si le plateau de rangement n'est pas fixé à la shampouineuse pour l'instant, consulter la figure 1-10 pour voir comment placer correctement le tuyau sur le plateau.

1-8

Insérer les pattes (E) du plateau de rangement dans les fentes (F) situées à l'arrière de la shampouineuse.

1-9

Faire tourner la partie supérieure du plateau de rangement vers le manche de la shampouineuse.

Faire glisser le plateau de rangement de manière à ce que l'encoche (G) du plateau repose contre le crochet (H) de la shampouineuse.

1-10

Identifier les différentes parties du tuyau avant de le ranger.

- I. Connecteur d'embout**
- J. Tube à solution**

1-11

Rangement du tuyau et des accessoires

Enfoncer le tuyau, à quelques centimètres du connecteur d'embout (I), dans le plateau de rangement. Faire passer le tuyau par-dessus le plateau de rangement.

1-12

Enfoncer le tuyau dans l'autre côté du plateau de rangement. Faire passer le tuyau à la base de la shampouineuse et l'enfoncer dans la partie supérieure du crochet (K).

1-13

Faire passer encore une fois le tuyau par-dessus le plateau.

Faire glisser la pince du tuyau (L) vers l'extrémité du tuyau.

Enclencher la patte (M) du connecteur de tuyau sur la pince à tuyau.

1-14

Refaire cette procédure pour l'autre extrémité du tuyau. Enfoncer le tuyau à solution (J) dans l'autre côté de la pince.

1-15

Insérer la partie supérieure de l'accessoire pour surfaces dures (vendu séparément s'il n'est pas inclus avec votre shampouineuse) dans la « boucle » du plateau de rangement. Faire glisser l'accessoire en place.

1-16

Enclencher l'embout pour capitonnage/escalier dans le plateau de rangement.

1-17

Accessoire portatif SpinScrub^{MC}

(n'est pas inclus avec tous les modèles)

L'accessoire portatif à turbine est expédié dans un sac de plastique protecteur. Pour enlever le sac avant d'utiliser l'accessoire, ouvrir la porte à accessoires.

1-18

Sortir l'accessoire en le tirant vers le bas.

Pour replacer l'accessoire, faire l'opération inverse.

1-19

Comment replacer le couvercle du compartiment à accessoires

Le couvercle du compartiment à accessoires est pourvu d'un dispositif de protection, qui lui permet de se détacher s'il est ouvert de façon exagérée.

Pour le remettre en place, il suffit d'aligner ses charnières avec les trous situés sur les côtés du support à accessoires.

Enclencher la porte en place.

2. Utilisation

2-1

Description de la shampouineuse

La figure ci-contre illustre la shampouineuse une fois assemblée. Le modèle avec accessoire portatif SpinScrub^{MC} est illustré.

- 1. Poignée**
- 2. Gâchette d'application de solution :** appuyer sur la gâchette pour libérer de la solution nettoyante.
- 3. Interrupteur Marche/Arrêt**
- 4. Interrupteur lavage/rinçage (Wash/Rinse)**
- 5. Accessoire portatif SpinScrub^{MC}** (N'est pas inclus avec tous les modèles)

- 6. Poignée de transport**
- 7. Poignée du réservoir d'eau propre**
- 8. Réservoir d'eau propre**
- 9. Récipient à détergent**
- 10. Poignée du réservoir de récupération**
- 11. Réservoir de récupération :** contient la solution utilisée
- 12. Loquets du réservoir de récupération**
- 13. Sélecteur de réglage de la brosse**
- 14. Port de connexion du tube à solution**
- 15. Buse**
- 16. Port de connexion du tuyau**
- 17. Crochet à tuyau :** tourne pour faciliter le dégagement du cordon
- 18. Tuyau**
- 19. Plateau de rangement pour tuyau et accessoire**
- 20. Embout pour escaliers/meubles**
- 21. Pédale de déblocage du manche** (vendu séparément si non inclus avec votre modèle)
- 22. Crochet à tuyau/à cordon**
- 23. Embout pour plancher surface à dure**

Cette shampouineuse est destinée à une utilisation domestique seulement.

N'utiliser la shampouineuse qu'à la tension spécifiée sur la plaque signalétique à l'arrière de l'appareil. Brancher la shampouineuse dans une prise de courant correctement mise à la terre.

2-2

Interrupteur Marche/Arrêt (ON/OFF)

Pour mettre l'appareil en marche (ON), pousser l'interrupteur vers le bas.

Pour arrêter l'appareil (OFF), pousser l'interrupteur vers le haut.

2-3

Pédale de déblocage du manche

Appuyer sur la pédale (A) pour abaisser le manche à sa position de fonctionnement. Le manche ne se verrouille pas dans une seule position, afin de permettre une utilisation plus souple.

2-4

Transport de l'appareil

Pour déplacer la shampouineuse d'une

pièce à l'autre, verrouiller le manche à la position verticale, incliner l'appareil vers l'arrière sur ses roulettes et le pousser.

2-5

Poignée de transport

Il est également possible de soulever la shampooineuse en plaçant une main au-dessus la poignée du réservoir supérieur à solution propre tel qu'illustré.

2-6

Arrêt automatique

Lorsque le réservoir de récupération (réservoir inférieur) est plein, le mécanisme d'arrêt automatique de la succion est enclenché (**la succion est significativement réduite**).

Le disque flotteur jaune s'élève alors jusqu'en haut du couvercle du réservoir de récupération (B). L'appareil ne ramasse plus la solution utilisée et **le bruit du moteur devient sensiblement plus aigu**.

Dans ce cas, éteindre la shampooineuse et vider le réservoir de récupération avant de continuer à utiliser l'appareil.

Vérifier également le réservoir d'eau propre qui pourrait avoir besoin d'être rempli.

Ne pas utiliser l'appareil sans son disque flotteur et son dispositif de retenue. S'ils sont brisés ou déplacés, apporter l'appareil à un Centre de service ou chez un détaillant Hoover autorisé pour qu'ils soient réparés.

2-7

Sélecteur de vitesse de la brosse

Votre shampooineuse « SteamVac » comporte deux réglages pour les rouleaux-brosses.

ON – pour le nettoyage normal des tapis et des planchers à surface dure

OFF – pour le nettoyage des tapis et des planchers à surface dure sans l'action des rouleaux-brosses.

Faire glisser le bouton de sélection au réglage désiré avant de commencer le nettoyage.

2-8

Interrupteur lavage/rinçage

Cet interrupteur permet de passer facilement du nettoyage avec une solution de détergent et d'eau au rinçage avec de l'eau seulement.

Régler l'interrupteur à lavage (**WASH**) pour nettoyer les tapis ou les planchers à surface dure avec du détergent et de l'eau.

Régler l'interrupteur à rinçage (**RINSE**) pour rincer les tapis ou les planchers à surface dure avec de l'eau seulement.

Voir la section « Nettoyage » pour obtenir plus de détails.

2-9

Les réservoirs

Réservoir d'eau propre (réservoir supérieur)

Le réservoir d'eau propre (C) contient de l'eau qui sera soit mélangée avec du détergent pour nettoyer les tapis ou les planchers à surface dure, qui sera soit mélangée utilisée seule pour les rincer.

Le récipient à détergent (D) est fixé en permanence au réservoir d'eau propre. Il contient du détergent qui sera mélangé avec l'eau.

2-10

Remplissage du réservoir

Débrancher la shampooineuse de la prise de courant.

Placer le manche de la shampooineuse à la verticale, en position verrouillée.

Pour enlever le réservoir, pousser la poignée du réservoir vers le bas et tirer vers l'avant.

2-11

Placer le réservoir dans un évier.

Faire tourner le capuchon du réservoir dans le sens antihoraire et l'enlever.

2-12

Remplir le réservoir (E) (3,78 l/1 gal) avec de l'eau chaude du robinet.

ATTENTION : Ne pas remplir avec de l'eau à plus de 60°C (140°F).

Replacer le capuchon du réservoir et le resserrer.

2-13

Pour remplir le récipient à détergent (F), faire tourner le capuchon dans le sens antihoraire et l'enlever.

Ne pas enlever le récipient à détergent du réservoir.

2-14

Remplir le récipient (473 ml/16 oz) avec le détergent à tapis/meubles capitonnés HOOVER ou la solution de nettoyage pour planchers à surface dure HOOVER.

Ne pas utiliser de nettoyant pour planchers à surface dure sur les tapis ou sur les meubles capitonnés.

N'utiliser aucun type de cire avec la shampooineuse « SteamVac ».

Afin d'assurer de bons résultats, **n'utiliser que des détergents HOOVER.**

Replacer le capuchon du récipient et le resserrer.

REMARQUE : N'utiliser que des détergents HOOVER. Ils sont spécialement conçus pour la shampooineuse « SteamVac ».

AVERTISSEMENT : Les détergents contiennent des surfactifs ioniques et non ioniques. Éviter tout contact avec les yeux et la peau. En cas de contact avec les yeux, rincer à l'eau froide pendant 15 minutes. En cas de contact avec la peau, laver avec de l'eau. Si l'irritation persiste, appeler un médecin. Pour obtenir des renseignements médicaux (aux États-Unis), composer le 1 800 752-7869.

2-15

AVERTISSEMENT : Certains nettoyants oxygénés, comme OxiClean* et TuffOxi, peuvent endommager le récipient à détergent (A), le réservoir d'eau propre (B) ou le réservoir de récupération (C) de votre shampooineuse SteamVac^{MC}.**

*OxiClean est une marque de commerce déposée de Orange Glo International, Inc.

**TuffOxi est une marque de commerce déposée de Tuff Products for Pets.

2-16

Placer la base du réservoir dans l'appareil, en plaçant une main de chaque côté du réservoir pour bien le centrer. **REMARQUE : Le réservoir pivote vers l'arrière de l'appareil.**

2-17

Pousser le haut du réservoir **et la poignée du réservoir** tout en soutenant l'arrière de l'appareil de l'autre main.

2-18

Une fois le réservoir en place, soulever la poignée pour le verrouiller dans l'appareil.

2-19

Vérifier que le réservoir est bien verrouillé en place.

2-20

REMARQUE : Il est possible qu'il reste un peu d'eau (indiquée par les flèches) au fond du réservoir lorsqu'il est enlevé de l'appareil. Ceci est normal.

Réservoir de récupération (réservoir inférieur)

Le réservoir de récupération contient la solution utilisée qui est aspirée de la surface en train d'être nettoyée.

Lorsque le réservoir de récupération est plein, le mécanisme d'arrêt automatique s'enclenche, il n'y a plus de succion (voir Fig. 2-6) et le réservoir doit être vidé.

Vidage du réservoir

Éteindre l'appareil et le débrancher de la prise de courant.

Pour éviter les fuites, enlever le réservoir d'eau propre (Fig. 2-10) en poussant la poignée du réservoir vers le bas et en tirant vers l'avant. Mettre le réservoir de côté (**ne pas le placer sur un meuble**).

Appuyer sur la pédale de déclenchement du manche (Fig. 2-3) et abaisser le manche jusqu'à ce qu'il repose sur le sol.

2-21

Tourner les loquets du réservoir de récupération (G) vers l'extérieur (un de chaque côté du réservoir).

Relever la poignée (H) et soulever le réservoir pour le retirer de la shampooineuse.

Placer le réservoir dans un évier ou au-dessus d'un drain.

2-22

Abaisser la poignée vers l'arrière du réservoir pour déverrouiller le couvercle. Enlever le couvercle du réservoir. Vider le réservoir et remettre le couvercle en place.

Pour obtenir une succion maximale, il est important que le couvercle du réservoir de récupération soit bien resserré avant de commencer à nettoyer.

Soulever la poignée du réservoir à la position de transport et le placer dans la shampooineuse. Abaisser la poignée à l'avant du réservoir.

Tourner les loquets (un de chaque côté du réservoir) vers l'intérieur pour verrouiller le réservoir en place.

Soulever le manche de la shampooineuse à sa position verticale et remettre en place le réservoir d'eau propre (réservoir supérieur).

3. Nettoyage

Avant de commencer le nettoyage

a. Passer méticuleusement l'aspirateur – Pour obtenir de meilleurs résultats avec les tapis, utiliser un aspirateur HOOVER muni d'agitateurs. Passer l'aspirateur sur les meubles capitonnés à l'aide des accessoires. Utiliser un bec suceur pour nettoyer les capitons et les replis. **Ne pas utiliser la shampooineuse « SteamVac » comme aspirateur pour le ramassage à sec.**

b. Pour les meubles capitonnés, vérifier le code de nettoyage des tissus – Utiliser uniquement la shampooineuse « SteamVac » de HOOVER si le tissu du capitonnage est classé « lavable » (« W » pour « wet clean ») ou « lavable aux solvants/à sec » (« S/W » pour « solvent/dry » ou « wet clean »). **Ne pas nettoyer les tissus classés « lavable aux solvants/à sec » seulement (« S » pour « solvent/dry »).** Si le capitonnage ne comporte pas d'étiquette de code, demander les conseils d'un expert.

c. Effectuer un test de solidité de la couleur – Imbiber un chiffon blanc absorbant de détergent. Sur une petite surface cachée, frotter doucement avec le chiffon imbibé. Attendre dix minutes et vérifier la solidité des couleurs ou assécher avec une serviette blanche en papier ou en tissu. Si la surface comporte plusieurs couleurs, vérifier toutes les couleurs.

d. Si toute une pièce doit être nettoyée, déplacer les meubles hors de cette pièce (cette étape n'est pas nécessaire si l'on ne procède qu'au nettoyage des endroits très passants). Pour les meubles trop lourds pour être déplacés, placer une feuille d'aluminium ou de papier ciré sous les pattes. Cela empêchera le fini du bois de tacher le tapis. Relever les volants des meubles et les draperies.

e. Prétraiter les taches et les endroits très passants avec le nettoyant aérosol pour taches* HOOVER® - Effectuer un test de solidité de la couleur en vaporisant le **nettoyant aérosol pour taches** sur une petite surface cachée. Attendre dix minutes et assécher avec une serviette blanche en papier ou en tissu.

Si aucun changement de couleur n'est observé, vaporiser le **nettoyant aérosol pour taches** sur les taches et les endroits très passants. Attendre au moins dix minutes. Utiliser votre shampooineuse « SteamVac » pour enlever le pré-nettoyant et les taches. Répéter l'opération jusqu'à ce que la tache soit partie; frotter délicatement avec une brosse au besoin.

Ne pas saturer le tapis ou le tissu avec le nettoyant aérosol pour taches.

Aucune solution nettoyante ne peut enlever toutes les taches de tous les types de tapis. L'efficacité du détachage dépend du type de tache, du temps écoulé, des matériaux utilisés dans la fabrication du tapis et du type de tapis.

f. Pour éviter les taches, utiliser des feuilles de plastique ou d'aluminium pour protéger les surfaces en bois ou en métal des jets d'eau.

g. Pour éviter de mouiller et d'endommager le plancher en bois qui se trouve sous la moquette ou le tapis, placer les moquettes ou les tapis sur une autre surface ou placer un matériau imperméable (comme une pellicule plastique) en dessous avant de les nettoyer.

Voir les pages 32 à 36 pour obtenir les instructions sur les différentes tâches de nettoyage.

*Vendu séparément si non inclus avec votre modèle.

Après le nettoyage

a. Laisser sécher le tapis ou le tissu. Afin d'empêcher l'enchevêtrement et les salissures, tenir les enfants et les animaux loin des tapis jusqu'à ce qu'ils soient **complètement secs**. **S'il est nécessaire de marcher sur les tapis humides**, placer des serviettes ou des chiffons blancs sur les endroits passants.

Si les meubles doivent être remis en place avant que le tapis soit sec, placer des feuilles de plastique ou d'aluminium sous les pattes des meubles pour éviter que le métal ou le fini du bois ne tache le tapis.

b. Vider les réservoirs, les rincer à l'eau claire et les laisser sécher à l'air. Rincer le couvercle du réservoir de récupération et le laisser sécher à l'air. Le détergent inutilisé peut être laissé dans le récipient à détergent pour un usage futur.

3-1

c. Enlever la mousse accumulée sur la grille filtrante située à l'intérieur du réservoir de récupération.

3-2

d. Enlever la mousse accumulée sur la grille filtrante située à la base de la shampooineuse, tel qu'indiqué ci-dessous.

Remarque : Lorsque les brosses semblent tourner lentement, débrancher la shampooineuse de la prise de courant, vérifier cette grille et la nettoyer si besoin est.

Enlever les deux réservoirs, tel que décrit à les figures 2-10 et 2-21. Incliner la shampooineuse pour que le manche repose sur le sol.

Pincer le cadre du filtre, le soulever et l'enlever. Essuyer la grille et remettre le cadre en place.

Remettre la shampooineuse en position verticale.

e. Si désiré, passer l'aspirateur méticuleusement lorsque les tapis seront complètement secs. Cela aidera à réduire le miroitement laissé par les brosses de la shampooineuse.

3-3

Nettoyage de l'embout

L'embout s'enlève pour le nettoyer si de la mousse ou d'autres débris s'y sont accumulés.

Débrancher la shampooineuse de la prise de courant.

Enlever le réservoir de récupération, tel que décrit à les figures 2-10 et 2-21. Avec le manche en position verticale, incliner la shampooineuse pour que le manche repose sur le sol.

Soulever le rebord arrière de l'embout. Faire glisser l'embout vers le haut et l'enlever de la shampooineuse.

3-4

Pour replacer l'embout, aligner les pattes (A) de l'embout avec les trous (B). Faire glisser les pattes dans les trous. Enfoncer complètement l'embout dans la shampooineuse. Appuyer sur l'embout pour le fixer en place.

Remettre en place le réservoir de récupération (Figs. 2-21 et 2-22).

L'embout doit être bien positionné pour que le réservoir de récupération puisse entrer correctement.

Placer l'appareil à sa position verticale et remettre en place le réservoir d'eau propre (Figs. 2-16 à 2-19).

Nettoyage de tapis

3-5

Lire les instructions de la section « Avant de commencer le nettoyage », à la page 32.

1. Remplir le réservoir d'eau propre en suivant les instructions données aux figures 2-9 à 2-12.
 2. Remplir le récipient à détergent avec du détergent à tapis/meubles capitonés Hoover en suivant les instructions données aux figures 2-13 et 2-14.
 3. **Mettre les balais en marche (ON) ou les éteindre (OFF), au besoin.**
 4. Se sécher les mains et brancher le cordon dans une prise de courant **correctement mise à la terre.**
- Ne pas passer l'appareil sur des prises de courant au sol.**

5. Pour éviter de marcher sur le tapis mouillé, commencer le nettoyage à l'extrémité de la pièce la plus éloignée de la porte ou de l'évier où les réservoirs seront vidés et remplis.

Appuyer sur le levier de dégagement du manche pour l'abaisser en position de fonctionnement.

6. Régler l'interrupteur lavage/rinçage à lavage (**WASH**). Allumer la shampooineuse (Fig. 3-5).

3-6

7. Appuyer sur la gâchette pour libérer la solution nettoyante et pousser **lentement** la shampooineuse vers l'avant (égal à un passage humide).

8. Continuer d'appuyer sur la gâchette et tirer **lentement** la shampooineuse vers soi (deuxième passage humide). Cesser d'appuyer sur la gâchette et pousser **lentement** la shampooineuse vers l'avant, sur la zone qui vient d'être vaporisée avec la solution (passage à sec). Puis tirer lentement la shampooineuse vers soi sans appuyer sur la gâchette (passage à sec). Continuer à faire des passages à sec jusqu'à ce que très peu d'eau passe par le couvercle du réservoir de récupération.

9. Chevaucher les passages sur 2,5 cm afin d'éviter tout effet marquage.

Garder l'embout bien à plat sur le sol pour les passages en poussant et en tirant.

10. Si un rinçage est souhaitable, régler l'interrupteur lavage/rinçage à **rinçage (RINSE)** (Fig. 3-7). Répéter les étapes 7 à 9.

Il n'est pas nécessaire de rincer, mais cela aide à enlever les résidus de détergent et donne un aspect plus frais au tapis.

3-7

11. Pour les endroits très sales, refaire les étapes 6 à 9. Éviter de saturer le tapis, tel que mentionné plus bas.

Remarque : Pour éviter de saturer le tapis, ne pas effectuer plus de quatre (4) passages humides dans un même endroit. Toujours terminer avec des passages à sec.

Il est préférable d'alterner les passages à sec et les passages humides, tel que suggéré plus haut.

Pour obtenir de meilleurs résultats et accélérer le séchage du tapis, terminer avec plusieurs passages à sec.

(Continuer à faire des passages à sec jusqu'à ce que très peu d'eau passe par le couvercle du réservoir de récupération.)

12. Vider le réservoir de recouvrement lorsque le bruit du moteur devient nettement plus aigu et qu'il y a perte de succion (voir la section « Arrêt automatique » à la figure 2-6).

Lorsque le nettoyage est terminé, suivre les instructions de la section « Après le nettoyage » aux pages 32 et 33.

Nettoyage de planchers à surface dure

Comment fixer l'accessoire à plancher

(Vendu séparément si non inclus avec votre modèle.)

Débrancher la shampouineuse de la prise de courant.

Pour éviter les fuites, enlever le réservoir d'eau propre (Fig. 2-10) et le réservoir de récupération (Fig. 2-21) avant de fixer l'accessoire à plancher. Mettre les réservoirs de côté (ne pas les déposer sur des meubles).

1. Avec le manche en position verticale, incliner la shampouineuse pour que le manche repose sur le sol.

3-8

2. Avec la bande de mousse (C) (située sous le grillage) placée tel qu'illustré, fixer l'accessoire devant l'embout (D).

S'assurer que la flèche à l'extrémité de l'accessoire pointe dans la direction illustrée.

3-9

3. Pousser l'accessoire contre l'embout tout en le faisant tourner vers le bas jusqu'à ce que les deux extrémités s'enclenchent en place.

(Remarque : Il peut s'avérer nécessaire d'appliquer une certaine force pour faire tourner et s'enclencher l'accessoire en place.)

4. Remettre la shampouineuse en position verticale. Abaisser le manche et remettre en place le réservoir de récupération.

5. Soulever le manche à sa position verticale et remettre en place le réservoir d'eau propre.

Nettoyage de plancher

Lire les instructions de la section

« Avant de commencer le nettoyage », à la page 32.

Ne pas placer l'appareil sur des sols en bois dur.

1. Remplir le réservoir d'eau propre en suivant les instructions données aux figures 2-9 à 2-12.

2. Remplir le récipient à détergent avec la solution de nettoyage pour plancher à surface dure HOOVER en suivant les instructions données aux figures 2-13 à 2-14.

3. Mettre les balais en marche (ON) pour obtenir une action de frottage ou les éteindre (OFF) pour un nettoyage sans l'action des brosses.

4. Se sécher les mains et **brancher la shampouineuse dans une prise de courant correctement mise à la terre.**

5. Appuyer sur le levier de dégagement du manche pour l'abaisser en position de fonctionnement.

6. Régler l'interrupteur lavage/rinçage à lavage (**WASH**). Allumer la

shampouineuse.

7. Pour appliquer de la solution, appuyer sur la gâchette. Déplacer lentement la shampouineuse d'avant en arrière sur la zone à nettoyer.

8. Pour ramasser la solution utilisée, cesser d'appuyer sur la gâchette et déplacer lentement la shampouineuse sur la zone où la solution vient d'être appliquée. Effectuer des passages vers l'avant et vers l'arrière.

9. Si un rinçage du plancher est souhaitable, régler l'interrupteur lavage/rinçage à **rinçage (RINSE)**. Répéter les étapes 7 et 8.

Il n'est pas nécessaire de rincer, mais cela aide à enlever les résidus de détergent.

10. Vider le réservoir de récupération lorsque le bruit du moteur devient nettement plus aigu et qu'il y a perte de succion (voir la section « Arrêt automatique » à la figure 2-6).

11. Lorsque le nettoyage est terminé, suivre les instructions de la section « Après le nettoyage » aux pages 32 et 33.

Débrancher la shampouineuse de la prise de courant et enlever l'accessoire de l'embout. Le rincer à l'eau claire. **Ne pas enlever le grillage en plastique ni la bande de mousse de l'accessoire.**

Utilisation d'accessoires

Fixer le tuyau

Débrancher la shampouineuse de la prise de courant.

3-10

Ouvrir le port de connexion du tuyau (E).

3-11

Insérer la petite extrémité du tuyau, en alignant les pattes du tuyau avec les fentes du port de même taille. Enfoncer le tuyau dans le port et le verrouiller en place.

3-12

Connecter le tube à solution (F) fermement dans le port de connexion du tube à solution (G).

3-13

Pour enlever le tuyau : Appuyer sur les loquets (H) qui se trouvent sur le dessus et le dessous du tuyau. Retirer le tuyau du port. Refermer la porte.

Enlever le tube à solution (F) de son port de connexion.

3-14

Choix d'accessoires

Votre modèle peut inclure une combinaison des accessoires suivants, mais peut **ne pas les inclure tous**.

I. L'accessoire portatif SpinScrub^{MC}

comporte des brosses rotatives pour une action de frottage supplémentaire sur de petites surfaces sur le tapis, les escaliers avec tapis et les meubles capitonnés. Sur certains modèles, les brosses peuvent être enlevées pour convertir l'accessoire en module de frottage.

J. L'embout pour capitonnage/escalier

comporte une brosse intégrée qui fournit une action de frottage pour aider à éliminer certaines taches.

K Le module de frottage avec tampon de récurage amovible

se fixe à la base de l'accessoire portatif SpinScrub^{MC} (à la place du module de brossage). Peut être utilisé pour frotter les taches tenaces comme les marques de talon, les liquides séchés et les endroits difficiles à atteindre sur des surfaces dures.

3-15

Comment fixer les accessoires

Débrancher la shampouineuse de la prise de courant.

1. Placer le manche en position verticale et enlever le tuyau du support.

Tous les accessoires s'installent sur le tuyau de la même manière :

2. Fixer l'accessoire au tuyau en le faisant glisser dans le connecteur jusqu'à ce que la languette (L) se verrouille en place.

À l'aide de votre pouce, **pousser le loquet (M) vers l'avant et le haut** pour enlever l'accessoire.

Après l'utilisation de l'accessoire

Drainer le tuyau de succion en allumant la shampouineuse et en tenant l'embout vers le haut pendant quelques minutes.

Ne pas appuyer sur la gâchette.

Débrancher la shampouineuse de la prise de courant.

Déconnecter le tuyau et le tube à solution de la shampouineuse.

3-16

Drainer le tube à solution en plaçant l'extrémité ronde dans un évier et en soulevant l'embout au-dessus de votre

tête. Appuyer sur la gâchette.

3-17

Le plateau de rangement peut être enlevé et suspendu sur un cintre pour remisage.

3-18

Fixation du module de frottage

Vendu séparément si non inclus avec votre shampoineuse.

1. Ouvrir la porte à accessoires et enlever l'accessoire portatif SpinScrub^{MC}.
2. Saisir les côtés le module de broissage et le soulever de la base (N).
3. Enclencher le module de frottage dans la base.

Remarque : Il peut être nécessaire de faire pivoter légèrement le module de frottage (O) pour qu'il soit correctement aligné avec la base.

3-19

Utilisation l'accessoire de frottage

Effectuer un test avec l'accessoire de frottage et un peu de solution sur une surface cachée avant de l'utiliser. Si aucune altération n'est visible, continuer à l'utiliser tel que décrit plus bas.

1. Fixer le tuyau et le tube à solution tel qu'indiqué aux figures 3-10 à 3-12.
2. Placer le manche à la position verticale.
3. Remplir le réservoir d'eau propre en suivant les instructions données aux figures 2-9 à 2-12.
4. Remplir le récipient à détergent avec la solution de nettoyage pour planchers à surface dure HOOVER en suivant les instructions données aux figures 2-13 à 2-14.
5. Fixer l'accessoire à l'extrémité du tuyau.
6. Tenir l'accessoire de frottage au-dessus de la zone à nettoyer et appuyer sur la gâchette pour libérer la solution.
7. Relâcher la gâchette et frotter la zone avec l'accessoire. Enlever la solution sale avec la raclette, tel qu'illustré.

Après l'utilisation de l'accessoire de frottage

Pour nettoyer le tampon de récurage, le retirer du module. Le laver avec de l'eau et un détergent doux. Le rincer et

le laisser sécher à l'air. Le tampon doit être complètement sec avant de le remettre sur le module.

Des tampons de rechange peuvent également être achetés. Demander la **pièce HOOVER no 40308001.**

Nettoyage d'escaliers avec tapis

Lire les instructions de la section « Avant de commencer le nettoyage », à la page 32.

1. Fixer le tuyau et le tube à solution tel qu'indiqué aux figures 3-10 à 3-12.
2. Placer le manche à la position verticale. **Les rouleaux-brosses cessent de tourner lorsque le manche est en position verticale.**
3. Remplir le réservoir d'eau propre en suivant les instructions données aux figures 2-9 à 2-12.
4. Remplir le récipient à détergent avec du détergent à tapis/meubles capitonnés HOOVER en suivant les instructions données aux figures 2-13 à 2-14.
5. Fixer l'accessoire à l'extrémité du tuyau.
6. Il peut s'avérer nécessaire de placer l'appareil en haut de l'escalier pour nettoyer les marches du haut et en bas de l'escalier pour nettoyer les marches du bas.

Faire preuve de beaucoup de prudence lors du nettoyage des escaliers pour éviter que l'appareil ne tombe.

Ne pas placer l'appareil sur les marches de l'escalier.

Ne pas pointer les accessoires en direction des personnes ou des animaux.

7. Se sécher les mains et brancher la shampoineuse dans une prise de courant **correctement mise à la terre.**
8. Régler l'interrupteur lavage/rinçage à lavage (**WASH**). Allumer la shampoineuse.

3-20

9. Pré-vaporiser le tapis de l'escalier en tenant l'accessoire (A) ou (B) à environ 25 mm (1 po) du tapis et le pousser tout en appuyant sur la gâchette (égale à un passage humide).
10. Placer l'accessoire contre la contremarche et appuyer légèrement dans les poils du tapis. Appuyer sur la gâchette et tirer l'accessoire **lentement** sur le tapis (deuxième passage humide). Cesser d'appuyer sur la gâchette à la fin du deuxième passage.

3-21

11. Soulever l'accessoire et le placer contre la contremarche. Tirer l'accessoire **lentement** sur le tapis sans appuyer sur la gâchette (passage à sec).

12. Chevaucher les passages sur 12 mm afin d'éviter tout effet marquage.

Il est préférable d'alterner les passages à sec et les passages humides, tel que suggéré plus haut. Terminer avec plusieurs passages à sec pour accélérer le séchage du tapis.

Pour éviter de saturer le tapis, ne pas effectuer plus de quatre (4) passages humides dans un même endroit. Toujours terminer avec des passages à sec.

Si un nettoyage supplémentaire est nécessaire, attendre que le tapis soit complètement sec avant d'utiliser l'accessoire de nouveau.

13. Vider le réservoir de recouvrement lorsque le bruit du moteur devient nettement plus aigu et qu'il y a perte de succion (voir la section « Arrêt automatique » à la figure 2-6).

Lorsque le nettoyage est terminé, suivre les instructions de la section « Après le nettoyage » aux pages 32 et 33 et de la section « Après l'utilisation de l'accessoire » à la page 34.

Nettoyage des meubles capitonnés

Lire les instructions de la section « Avant de commencer le nettoyage », à la page 32.

Toujours vérifier le code de nettoyage de vos meubles capitonnés. **N'utiliser la shampoineuse qu'avec les meubles comportant les codes « lavable » (W) ou « lavable aux solvants/lavable » (SW).**

1. Fixer le tuyau et le tube à solution tel qu'indiqué aux figures 3-10 à 3-12.
2. Placer le manche à la position verticale. **Les rouleaux-brosses continuent de tourner lorsque le manche est en position verticale.**
3. Remplir le réservoir d'eau propre en suivant les instructions données aux figures 2-9 à 2-12.
4. Remplir le récipient à détergent avec du détergent à tapis/meubles capitonnés HOOVER en suivant les instructions données aux figures 2-13 à 2-14.
5. Fixer l'accessoire à l'extrémité du tuyau.

Ne pas pointer les accessoires en direction des personnes ou des animaux.

6. Se sécher les mains et brancher la shampooineuse dans une prise de courant **correctement mise à la terre.**

7. Régler l'interrupteur lavage/rinçage à lavage (**WASH**). Allumer la shampooineuse.

3-22

8. Appuyer doucement l'accessoire contre le tissu. Appuyer sur la gâchette et tirer lentement l'embout sur le tissu.

9. Chevaucher les passages sur 12 mm afin d'éviter tout effet de marquage.

Effectuer des passages supplémentaires sans appuyer sur la gâchette pour enlever le plus d'humidité possible.

10. Pour nettoyer les coins ou les plis, soulever l'accessoire d'un centimètre et appuyer sur la gâchette pour libérer la solution.

11. Ramasser la solution avec l'accessoire sans appuyer sur la gâchette.

12. Pour les endroits très sales, il peut s'avérer nécessaire de refaire le processus de nettoyage. Effectuer des passages entrecroisés en superposant les passages (Fig. 3-23).

3-23

Ne pas effectuer plus de deux passages humides ou rinçages sur une même zone afin d'éviter de saturer le tissu et de l'endommager.

Si un nettoyage supplémentaire est nécessaire, attendre que le tissu soit complètement sec avant d'utiliser l'accessoire de nouveau.

13. Vider le réservoir de recouvrement lorsque le bruit du moteur devient nettement plus aigu et qu'il y a perte de succion (voir la section « Arrêt automatique » à la figure 2-6).

Lorsque le nettoyage est terminé, suivre les instructions de la section « Après le nettoyage » aux pages 32 et 33 et de la section « Après l'utilisation de l'accessoire » à la page 34.

4. Entretien

Balais amovibles

Votre shampooineuse est équipée de brosses amovibles pour faciliter le nettoyage.

Pour enlever les brosses :

Débrancher la shampooineuse de la prise de courant.

Pour éviter les fuites, enlever le réservoir d'eau propre et le réservoir de récupération. Mettre les réservoirs de côté.

4-1

Avec le manche en position verticale, incliner la shampooineuse jusqu'à ce que le manche repose sur le sol.

4-2

Saisir l'ensemble de la brosse et tirer fermement.

Les brosses peuvent être nettoyer à l'eau courante.

4-3

Pour remplacer les brosses

Aligner les protubérances (A) aux deux extrémités de l'ensemble de la brosse avec les encoches (B) dans le boîtier de la shampooineuse.

S'assurer également que la protubérance carrée (C) est alignée avec le trou carré (D). Tourner légèrement les balais jusqu'à ce que le poteau entre facilement dans le trou.

Enfoncer fermement les balais pour les fixer en place.

Rangement

Avant de ranger l'appareil :

- Vider le réservoir d'eau propre et le laisser sécher à l'air. Le replacer sur la shampooineuse.
- Le détergent inutilisé peut être laissé dans le récipient à détergent.
- Vider le réservoir de récupération, rincer le réservoir et son couvercle à fond avec de l'eau propre et laisser sécher à l'air.

Laisser les brosses et le dessous de la shampooineuse sécher complètement à l'air avant de la ranger sur une surface en bois ou sur du tapis.

Ne pas ranger la shampooineuse avec son réservoir d'eau propre plein.

Lubrification

Le moteur est pourvu de deux paliers suffisamment lubrifiés pour toute la durée de vie du moteur. Toute lubrification supplémentaire pourrait causer des dommages. **Ne pas ajouter de lubrifiant aux paliers du moteur.**

5. Dépannage

Si un problème d'ordre mineur survient, il peut habituellement être résolu très facilement. Il suffit de consulter la liste ci-dessous pour en trouver la cause.

Problème : L'aspirateur refuse de fonctionner

Cause possible

Solution possible

- **Appareil mal branché**
- *Bien enfoncer la fiche dans la prise de courant*
- **Prise de courant ne fournissant aucune tension**
- *Vérifier le fusible ou le disjoncteur*
- **Fusible grillé/disjoncteur déclenché.**
- *Remplacer le fusible/réenclencher le disjoncteur*

Problème : Faible ramassage de la solution

Cause possible

Solution possible

- **Réservoir de récupération plein/fermeture automatique engagée**
- *Retirer puis vider le réservoir de récupération*
- **Blocage dans l'accessoire à l'extrémité du tuyau**
- *Enlever l'accessoire et dégager l'obstruction*
- **Couvercle du réservoir de récupération mal fermé**
- *S'assurer que le couvercle est bien fermé*
- **Le réservoir d'eau est vide, mais il reste encore du détergent**
- *Remplir le réservoir d'eau*

Problème : L'appareil n'applique pas l'eau propre

Cause possible

Solution possible

- **Réservoir d'eau propre mal fixé**
- *S'assurer que le réservoir est bien fixé*
- **Le réservoir d'eau propre ou le récipient à détergent vide**
- *Remplir le récipient en suivant les instructions correspondant à la surface à nettoyer*
- **Couvercle du réservoir de récupération mal fermé**
- *S'assurer que le couvercle est bien fermé*

- La pompe doit être amorcée (lors d'utilisation d'accessoire)
- Voir la section « Avant d'utiliser l'accessoire », p. 12

Problème : L'appareil n'applique le détergent

Cause possible

Solution possible

- **Capuchon de valve obstrué**
 - Enlever le capuchon de valve et le nettoyer (voir les instructions ci-dessous)
1. Enlever le réservoir d'eau propre.
 2. Faire tourner le capuchon de valve (A) dans le sens antihoraire et l'enlever. (Fig. 5-1) Faire tremper le capuchon de valve dans de l'eau chaude pendant au moins 15 minutes. Essuyer le capuchon.
 3. Aligner les fentes (B) du capuchon avec les languettes (C) de l'ouverture. (Fig. 5-2) Faire tourner le capuchon dans le sens horaire pour le serrer.

Problème : Les balais refusent de tourner pendant le nettoyage sur plancher

Cause possible

Solution possible

- **Grille filtrante sale à la base de l'appareil**
- Nettoyer la grille, tel qu'illustré à la figure 3-2
- **Sélecteur de réglage à « OFF »**
- Placer le sélecteur de réglage à la position « ON »

Service

Pour obtenir le service autorisé HOOVER ou des pièces d'origine HOOVER, il vous faut l'adresse du **Centre de vente et de service en usine Hoover ou de l'atelier de service garanti autorisé (dépôt) le plus près de chez vous.**

Pour l'obtenir, vous pouvez :

- consulter la section Vente et de Service de Hoover sur Internet à **www.hoover.com** OU
- vérifier la liste des Centres de vente et de service fournie avec cet appareil OU
- consulter les Pages Jaunes sous la rubrique « Aspirateurs domestiques - Vente & Service », OU
- composer le **1 800 944-9200** pour accéder à un service d'aide automatique qui vous indiquera les adresses des Centres de service autorisés (É.-U. seulement).

Prière de ne **pas** envoyer votre appareil à l'adresse de Newton, Iowa pour qu'il soit réparé. Il n'en résulterait que des délais supplémentaires.

Si d'autres renseignements sont requis, communiquer avec le Centre d'aide à la clientèle Hoover,

Téléphone : (330) 499-9499.

Au Canada, s'adresser à Hoover Canada, Burlington, Ontario L7R 4A8, Téléphone : 1 800 463-3923 (Montréal).

Au moment de demander des renseignements ou de commander des pièces, toujours identifier l'appareil par son numéro de modèle **complet**. (Le numéro se trouve au bas de l'aspirateur.)

Garantie complète de un an

(Usage domestique)

Votre appareil HOOVER^{MD} est garanti pour des conditions d'usage domestique, tel que stipulé dans le guide de l'utilisateur, contre les défauts de matériaux et de fabrication pour une période de un (1) an après la date d'achat original. Cette garantie vous offre, sans frais supplémentaires, les pièces et la main-d'œuvre nécessaires à la remise de l'appareil en bon état de fonctionnement au cours de la période garantie. La présente garantie s'applique si l'appareil a été acheté aux États-Unis, ce qui comprend ses territoires et possessions, au Canada ou par l'intermédiaire du programme d'échanges militaires américain. Les appareils achetés ailleurs sont couverts par une garantie limitée de un an qui couvre le coût des pièces seulement. La présente garantie ne s'applique pas si l'appareil est utilisé à des fins commerciales ou de location.

Cette garantie ne s'applique que si l'appareil est utilisé dans le pays ou le territoire où il a été acheté.

Le service couvert par la garantie ne peut être obtenu qu'en envoyant l'appareil à l'un des points de service autorisés ci-dessous. Une preuve d'achat est exigée avant toute réparation couverte par la garantie.

1. Centres de vente et de service Hoover
2. Ateliers de service garanti autorisé Hoover (dépôts)

Pour accéder à un service d'aide automatique qui vous donnera la liste des centres de service autorisés Hoover aux États-Unis, composer le 1 800 944-9200

visiter Hoover sur Internet à www.hoover.com

Cette garantie ne couvre ni l'enlèvement de l'appareil, ni sa livraison, ni les réparations à domicile. Toutefois, si vous envoyez votre appareil par la poste à un Centre de service en usine pour une réparation sous la garantie, son renvoi sera payé.

Cette garantie vous confère des droits légaux spécifiques. Il se peut que vous bénéficiiez d'autres droits, lesquels varieront selon la juridiction.

Pour de plus amples informations ou pour des questions sur la présente garantie ou sur l'emplacement des différents Centres de service, composer le numéro indiqué : The Consumer Response Center, Téléphone : (330) 499-9499.

Au Canada, s'adresser à Hoover Canada, Burlington, Ontario L7R 4A8. Téléphone : 1 800 463-3923 (Montréal).

HOOVER y  son marcas registradas

HOOVER et  sont des marques déposées

HOOVER and  are registered trademarks