

# *Cub Cadet*<sup>®</sup>

## OPERATOR'S MANUAL

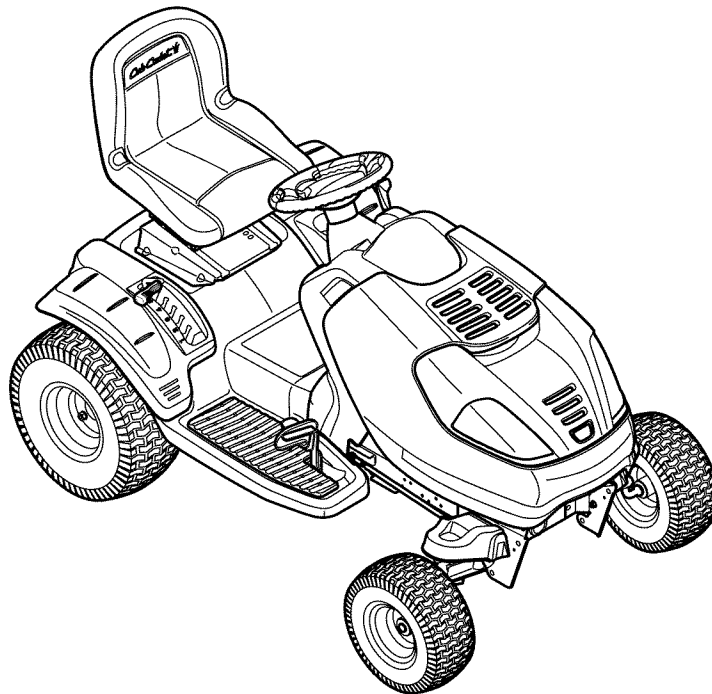

### Zero Turn Riding Mower Time Saver Models

**i1046**

**i1050**

---

#### IMPORTANT

#### READ SAFETY RULES AND INSTRUCTIONS CAREFULLY BEFORE OPERATION

**Warning:** This unit is equipped with an internal combustion engine and should not be used on or near any unimproved forest-covered, brush-covered or grass-covered land unless the engine's exhaust system is equipped with a spark arrester meeting applicable local or state laws (if any). If a spark arrester is used, it should be maintained in effective working order by the operator. In the State of California the above is required by law (Section 4442 of the California Public Resources Code). Other states may have similar laws. Federal laws apply on federal lands. A spark arrester for the muffler is available through your nearest engine authorized service dealer or contact the service department, P.O. Box 361131 Cleveland, Ohio 44136-0019.

---

**CUB CADET LLC, P.O. BOX 361131 CLEVELAND, OHIO 44136-0019**

This Operator's Manual is an important part of your new lawn mower. It will help you assemble, prepare, and maintain the unit for best performance. Please read and understand what it says.

## Table of Contents

Slope Gauge.....	3	Off-Season Storage .....	29
Safe Operation Practices .....	4	Optional Attachments .....	29
Setup and Adjustment .....	8	Safety Labels .....	30
Operating Your Lawn Mower.....	10	Troubleshooting .....	31
Making Adjustments .....	17	Replacement Parts .....	33
Maintaining Your Lawn Mower.....	20	Warranties .....	34

## Recording Model Serial Number

BEFORE OPERATING YOUR NEW EQUIPMENT, please locate the tractor model plate and engine model plate on the equipment and copy the information to the sample model plates provided to the below. You can locate the tractor model plate either beneath the seat pivot plate, or on the front/right side of the frame. The engine identification is located on a decal (or decals) affixed to the engine shrouding. This information will be necessary to use the manufacturer's web site, to obtain assistance from the Customer Support Department, or when contacting an authorized service dealer.

<u>Model Number</u>	<u>Serial Number</u>
<i>Cub Cadet</i> www.cubcadet.com DEALER LOCATOR PHONE NUMBER: 877-282-8684	CUB CADET LLC P. O. BOX 361131 CLEVELAND, OH 44136

<b>KOHLER</b>
IMPORTANT ENGINE INFORMATION THIS ENGINE MEETS U.S. EPA AND CA 2005 AND LATER AND EC STAGE II (SN:4) EMISSION REGS FOR SI SMALL OFF-ROAD ENGINES
FAMILY
TYPE APP
DISPL. (CC)
MODEL NO.
SPEC. NO.
SERIAL NO.
BUILD DATE
OEM PROD. NO.
EMISSION COMPLIANCE PERIOD:
EPA: CARB:
CERTIFIED ON:
REFER TO OWNER'S MANUAL FOR HP RATING, SAFETY, MAINTENANCE AND ADJUSTMENTS
1-800-544-2444 www.kohlerengines.com
KOHLER CO. KOHLER, WISCONSIN USA

## Customer Support

If you have difficulty operating this product or have any questions regarding the controls, operation, or maintenance of this unit, you can contact the dealer you purchased the unit from or choose from the options below:

1. Visit [www.cubcadet.com](http://www.cubcadet.com) for many useful suggestions. Click on Customer Service or the Service Locator to find the nearest Cub Cadet service dealer in your area.
2. To reach the Customer Dealer Referral Line, please call **1-877-282-8684**.
3. The **engine manufacturer** is responsible for all engine-related issues with regards to performance, power-rating, specifications, warranty and service. Please refer to the engine Owner's/Operator's Manual for more information.

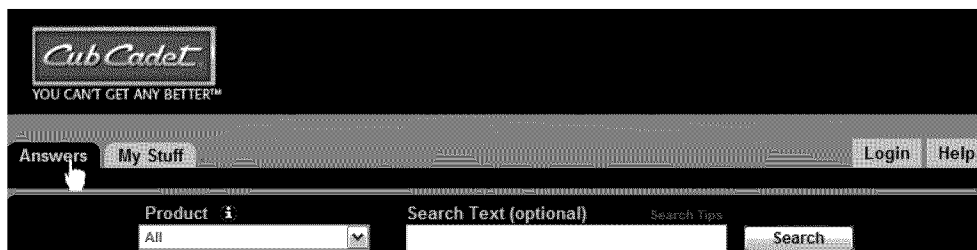

Use this page as a guide to determine slopes where you may not operate safely. **Do not operate** your lawn mower on such slopes.

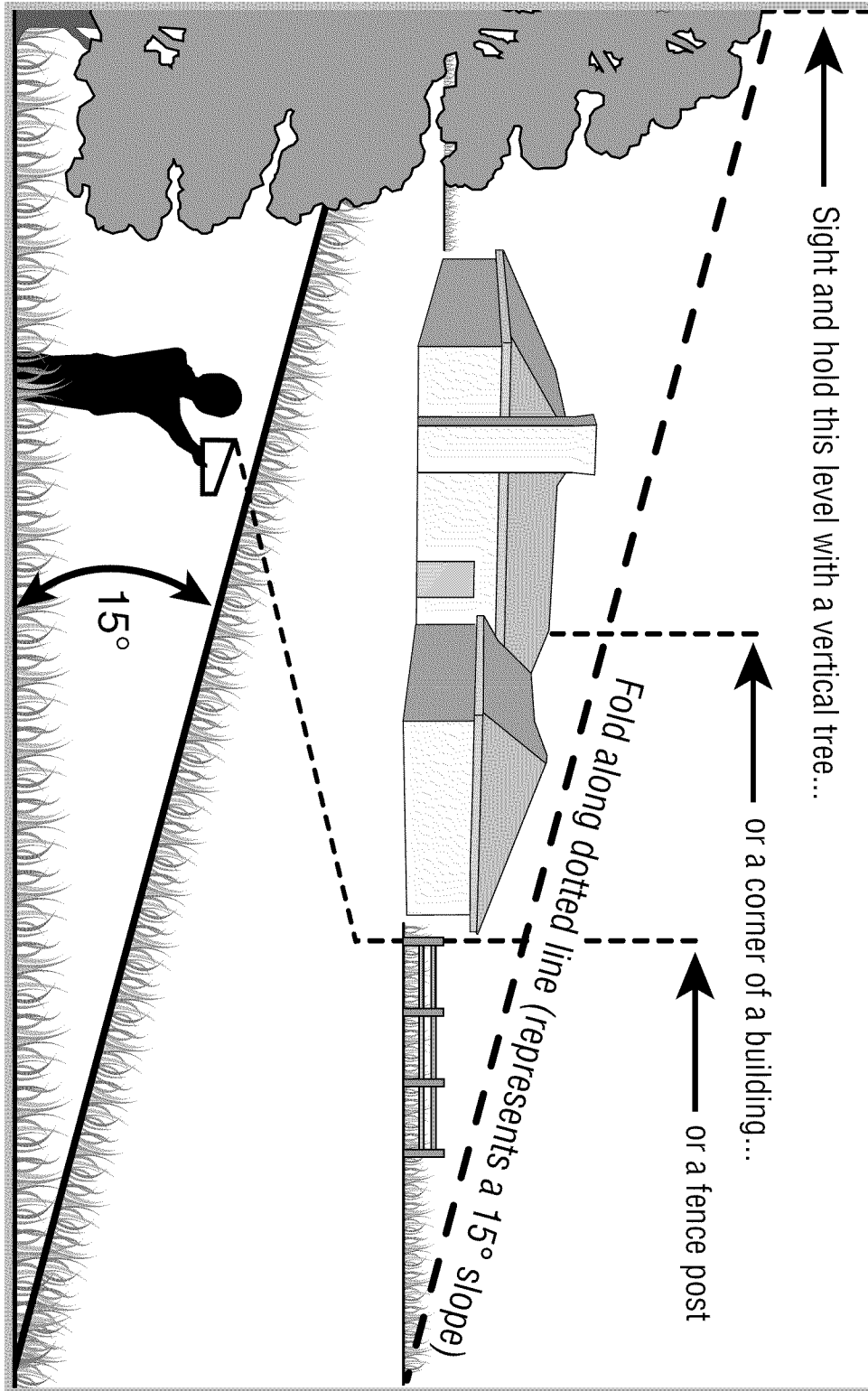

# 1

## Slope Gauge



### WARNING

Do not mow on inclines with a slope in excess of 15 degrees (a rise of approximately 2-1/2 feet every 10 feet). A riding mower could overturn and cause serious injury. If operating a walk-behind mower on such a slope, it is extremely difficult to maintain your footing and you could slip, resulting in serious injury.

Operate RIDING mowers up and down slopes, never across the face of slopes.

Operate WALK-BEHIND mowers across the face of slopes, never up and down slopes.

# 2

## Safe Operation Practices



### WARNING

This symbol points out important safety instructions which, if not followed, could endanger the personal safety and/or property of yourself and others. Read and follow all instructions in this manual before attempting to operate this machine. Failure to comply with these instructions may result in personal injury. When you see this symbol.

#### HEED ITS WARNING

### Your Responsibility

Restrict the use of this power machine to persons who read, understand and follow the warnings and instructions in this manual



**WARNING:** Engine Exhaust, some of its constituents, and certain vehicle components contain or emit chemicals known to State of California to cause cancer and birth defects or other reproductive harm.

**DANGER:** This machine was built to be operated according to the rules for safe operation in this manual. As with any type of power equipment, carelessness or error on the part of the operator can result in serious injury. This machine is capable of amputating hands and feet and throwing objects. Failure to observe the following safety instructions could result in serious injury or death.

### Children

1. Tragic accidents can occur if the operator is not alert to the presence of children. Children are often attracted to the machine and the mowing activity. They do not understand the dangers. Never assume that children will remain where you last saw them.
  - a. Keep children out of the mowing area and in watchful care of a responsible adult other than the operator.
  - b. Be alert and turn machine off if a child enters the area.
  - c. Before and while backing, look behind and down for small children.
  - d. Never carry children, even with the blade(s) shut off. They may fall off and be seriously injured or interfere with safe machine operation.
  - e. Use extreme care when approaching blind corners, doorways, shrubs, trees or other objects that may block your vision of a child who may run into the machine.
  - f. **To avoid back-over accidents, always disengage the cutting blade(s) before shifting into Reverse. If equipped, the "Reverse Caution Mode" should not be used when children or others are around.**
  - g. Keep children away from hot or running engines. They can suffer burns from a hot muffler.
  - h. Remove key when machine is unattended to prevent unauthorized operation.
2. Never allow children under 14 years old to operate the machine. Children 14 years old and over should read and understand the operation instructions and safety rules in this manual and should be trained and supervised by a parent.

### Operation

#### Safe Handling of Gasoline:

1. **To avoid personal injury or property damage use extreme care in handling gasoline. Gasoline is extremely flammable and the vapors are explosive.** Serious personal injury can occur when gasoline is spilled on yourself or your clothes which can ignite. Wash your skin and change clothes immediately.
  - a. Use only an approved gasoline container.
  - b. Never fill containers inside a vehicle or on a truck or trailer bed with a plastic liner. Always place containers on the ground away from your vehicle before filling.
  - c. When practical, remove gas-powered equipment from the truck or trailer and refuel it on the ground. If this is not possible, then refuel such equipment on a trailer with a portable container, rather than from a gasoline dispenser nozzle.
  - d. Keep the nozzle in contact with the rim of the fuel tank or container opening at all times until fueling is complete. Do not use a nozzle lock-open device.
  - e. Extinguish all cigarettes, cigars, pipes and other sources of ignition.
  - f. Never fuel machine indoors.
  - g. Never remove gas cap or add fuel while the engine is hot or running. Allow engine to cool at least two minutes before refueling.
  - h. Never over fill fuel tank. Fill tank to no more than ½ inch below bottom of filler neck to allow space for fuel expansion.
  - i. Replace gasoline cap and tighten securely.
  - j. If gasoline is spilled, wipe it off the engine and equipment. Move unit to another area. Wait 5 minutes before starting the engine.
  - k. To reduce fire hazards, keep machine free of grass, leaves, or other debris build-up. Clean up oil or fuel spillage and remove any fuel soaked debris.
  - l. Never store the machine or fuel container inside where there is an open flame, spark or pilot light as on a water heater, space heater, furnace, clothes dryer or other gas appliances.
  - m. Allow a machine to cool at least five minutes before storing.

## General Operation:

1. Read, understand, and follow all instructions on the machine and in the manual(s) before attempting to assemble and operate. Keep this manual in a safe place for future and regular reference and for ordering replacement parts.
2. Be familiar with all controls and their proper operation. Know how to stop the machine and disengage them quickly.
3. Never allow children under 14 years old to operate this machine. Children 14 years old and over should read and understand the operation instructions and safety rules in this manual and should be trained and supervised by a parent.
4. Never allow adults to operate this machine without proper instruction.
5. To help avoid blade contact or a thrown object injury, keep bystanders, helpers, children and pets at least 75 feet from the machine while it is in operation. Stop machine if anyone enters the area.
6. Thoroughly inspect the area where the equipment is to be used. Remove all stones, sticks, wire, bones, toys, and other foreign objects which could be picked up and thrown by the blade(s). Thrown objects can cause serious personal injury.
7. Plan your mowing pattern to avoid discharge of material toward roads, sidewalks, bystanders and the like. Also, avoid discharging material against a wall or obstruction which may cause discharged material to ricochet back toward the operator.
8. Always wear safety glasses or safety goggles during operation and while performing an adjustment or repair to protect your eyes. Thrown objects which ricochet can cause serious injury to the eyes.
9. Wear sturdy, rough-soled work shoes and close-fitting slacks and shirts. Loose fitting clothes and jewelry can be caught in movable parts. Never operate this machine in bare feet or sandals.
10. Be aware of the mower and attachment discharge direction and do not point it at anyone. Do not operate the mower without the discharge cover or entire grass catcher in its proper place.
11. Do not put hands or feet near rotating parts or under the cutting deck. Contact with the blade(s) can amputate hands and feet.
12. A missing or damaged discharge cover can cause blade contact or thrown object injuries.
13. Stop the blade(s) when crossing gravel drives, walks, or roads and while not cutting grass.
14. Watch for traffic when operating near or crossing roadways. This machine is not intended for use on any public roadway.
15. Do not operate the machine while under the influence of alcohol or drugs.
16. Mow only in daylight or good artificial light.
17. Never carry passengers.
18. Disengage blade(s) before shifting into reverse. Back up slowly. Always look down and behind before and while backing to avoid a back-over accident.
19. Slow down before turning. Operate the machine smoothly. Avoid erratic operation and excessive speed.
20. Disengage blade(s), set parking brake, stop engine and wait until the blade(s) come to a complete stop before removing grass catcher, emptying grass, unclogging chute, removing any grass or debris, or making any adjustments.
21. Never leave a running machine unattended. Always turn off blade(s), place transmission in neutral, set parking brake, stop engine and remove key before dismounting.
22. Use extra care when loading or unloading the machine into a trailer or truck. This unit should not be driven up or down ramp(s), because the unit could tip over, causing serious personal injury. The unit must be pushed manually on ramp(s) to load or unload properly.
23. Muffler and engine become hot and can cause a burn. Do not touch.
24. Check overhead clearances carefully before driving under low hanging tree branches, wires, door openings etc., where the operator may be struck or pulled from the unit, which could result in serious injury.
25. Disengage all attachment clutches, depress the brake pedal completely and shift into neutral before attempting to start engine.
26. Your machine is designed to cut normal residential grass of a height no more than 10". Do not attempt to mow through unusually tall, dry grass (e.g., pasture) or piles of dry leaves. Dry grass or leaves may contact the engine exhaust and/or build up on the mower deck presenting a potential fire hazard.
27. Use only accessories and attachments approved for this machine by the machine manufacturer. Read, understand and follow all instructions provided with the approved accessory or attachment.
28. Data indicates that operators, age 60 years and above, are involved in a large percentage of riding mower-related injuries. These operators should evaluate their ability to operate the riding mower safely enough to protect themselves and others from serious injury.
29. If situations occur which are not covered in this manual, use care and good judgment. Contact your customer service representative for assistance.

# 2

## Safe Operation Practices



### WARNING

This symbol points out important safety instructions which, if not followed, could endanger the personal safety and/or property of yourself and others. Read and follow all instructions in this manual before attempting to operate this machine. Failure to comply with these instructions may result in personal injury. When you see this symbol.

### HEED ITS WARNING

### Your Responsibility

Restrict the use of this power machine to persons who read, understand and follow the warnings and instructions in this manual

# 2

## Safe Operation Practices



This symbol points out important safety instructions which, if not followed, could endanger the personal safety and/or property of yourself and others. Read and follow all instructions in this manual before attempting to operate this machine. Failure to comply with these instructions may result in personal injury. When you see this symbol.

**HEED ITS WARNING**

### Your Responsibility

Restrict the use of this power machine to persons who read, understand and follow the warnings and instructions in this manual

### Slope Operation:

Slopes are a major factor related to loss of control and tip-over accidents which can result in severe injury or death. All slopes require extra caution. If you cannot back up the slope or if you feel uneasy on it, do not mow it.

For your safety, use the slope gauge included as part of this manual to measure slopes before operating this unit on a sloped or hilly area. If the slope is greater than 15 degrees as shown on the slope gauge, do not operate this unit on that area or serious injury could result.

#### Do:

1. Mow up and down slopes, not across. Exercise extreme caution when changing direction on slopes.
2. Watch for holes, ruts, bumps, rocks, or other hidden objects. Uneven terrain could overturn the machine. Tall grass can hide obstacles.
3. Use slow speed. Choose a low enough speed setting so that you will not have to stop or shift while on the slope. Tires may lose traction on slopes even though the brakes are functioning properly. Always keep machine in gear when going down slopes to take advantage of engine braking action.
4. Follow the manufacturer's recommendations for wheel weights or counterweights to improve stability.
5. Use extra care with grass catchers or other attachments. These can change the stability of the machine.
6. Keep all movement on the slopes slow and gradual. Do not make sudden changes in speed or direction. Rapid engagement or braking could cause the front of the machine to lift and rapidly flip over backwards which could cause serious injury.
7. Avoid starting or stopping on a slope. If tires lose traction, disengage the blade(s) and proceed slowly straight down the slope.

### Do Not:

1. Do not turn on slopes unless necessary; then, turn slowly and gradually downhill, if possible.
2. Do not mow near drop-offs, ditches or embankments. The mower could suddenly turn over if a wheel is over the edge of a cliff, ditch, or if an edge caves in.
3. Do not try to stabilize the machine by putting your foot on the ground.
4. Do not use a grass catcher on steep slopes.
5. Do not mow on wet grass. Reduced traction could cause sliding.
6. Do not shift to neutral and coast downhill. Over-speeding may cause the operator to lose control of the machine resulting in serious injury or death.
7. Do not tow heavy pull behind attachments (e.g. loaded dump cart, lawn roller, etc.) on slopes greater than 5 degrees. When going down hill, the extra weight tends to push the tractor and may cause you to lose control. (e.g. tractor may speed up, braking and steering ability are reduced, attachment may jack-knife and cause tractor to overturn).

### Towing:

1. Tow only with a machine that has a hitch designed for towing. Do not attach towed equipment except at the hitch point.
2. Follow the manufacturer's recommendation for weight limits for towed equipment and towing on slopes.
3. Never allow children or others in or on towed equipment.
4. On slopes, the weight of the towed equipment may cause loss of traction and loss of control.
5. Travel slowly and allow extra distance to stop.
6. Do not shift to neutral and coast downhill.

## Service

1. Never run an engine indoors or in a poorly ventilated area. Engine exhaust contains carbon monoxide, an odorless, and deadly gas.
2. Before cleaning, repairing, or inspecting, make certain the blade(s) and all moving parts have stopped. Disconnect the spark plug wire and ground against the engine to prevent unintended starting.
3. Periodically check to make sure the blades come to complete stop within approximately (5) five seconds after operating the blade disengagement control. If the blades do not stop within the this time frame, your unit should be serviced professionally by an authorized MTD Service Dealer.
4. Check brake operation frequently as it is subjected to wear during normal operation. Adjust and service as required.
5. Check the blade(s) and engine mounting bolts at frequent intervals for proper tightness. Also, visually inspect blade(s) for damage (e.g., excessive wear, bent, cracked). Replace the blade(s) with the original equipment manufacturer's (O.E.M.) blade(s) only, listed in this manual. "Use of parts which do not meet the original equipment specifications may lead to improper performance and compromise safety!"
6. Mower blades are sharp. Wrap the blade or wear gloves, and use extra caution when servicing them.
7. Keep all nuts, bolts, and screws tight to be sure the equipment is in safe working condition.
8. Never tamper with the safety interlock system or other safety devices. Check their proper operation regularly.
9. After striking a foreign object, stop the engine, disconnect the spark plug wire(s) and ground against the engine. Thoroughly inspect the machine for any damage. Repair the damage before starting and operating.
10. Never attempt to make adjustments or repairs to the machine while the engine is running.
11. Grass catcher components and the discharge cover are subject to wear and damage which could expose moving parts or allow objects to be thrown. For safety protection, frequently check components and replace immediately with original equipment manufacturer's (O.E.M.) parts only, listed in this manual. "Use of parts which do not meet the original equipment specifications may lead to improper performance and compromise safety!"
12. Do not change the engine governor settings or over-speed the engine. The governor controls the maximum safe operating speed of the engine.
13. Maintain or replace safety and instruction labels, as necessary.
14. Observe proper disposal laws and regulations for gas, oil, etc. to protect the environment.

# 2

## Safe Operation Practices



This symbol points out important safety instructions which, if not followed, could endanger the personal safety and/or property of yourself and others. Read and follow all instructions in this manual before attempting to operate this machine. Failure to comply with these instructions may result in personal injury. When you see this symbol.

**HEED ITS WARNING**

### Your Responsibility

Restrict the use of this power machine to persons who read, understand and follow the warnings and instructions in this manual

# 3

## Setting Up Your Lawn Tractor



### WARNING

Use extreme care when handling gasoline. Gasoline is extremely flammable and the vapors are explosive. Never fuel machine indoors or while the engine is hot or running. Extinguish cigarettes, cigars, pipes, and other sources of ignition. Make sure the riding mower's engine is off, remove the ignition key, and set the parking brake before removing the shipping brace.

The deck chute shipping brace, used for shipping purposes only, must be removed and discarded before operating your riding mower.

### Opening the Tractor Hood

To attach the negative battery cable and check the engine oil level the hood must be open. Locate the hood lift notch (Refer to Figure 4 on page 10) at the front/center of the dash panel. Grasping the hood at the notch, lift and pivot the hood forward to open.

### Attaching the Battery Cables

The tractor is shipped with an activated sealed battery. The positive battery cable is factory connected. The negative cable must be connected. The positive battery terminal is marked Pos. (+). The negative battery terminal is marked Neg. (-).

**IMPORTANT:** Make sure the ignition switch is in the "OFF" position before attaching the battery cables.

- From the center notch at the front of the dash panel, lift the tractor hood and pivot forward to open.
- Remove the hex shoulder bolt and wing nut from the negative (black) cable.

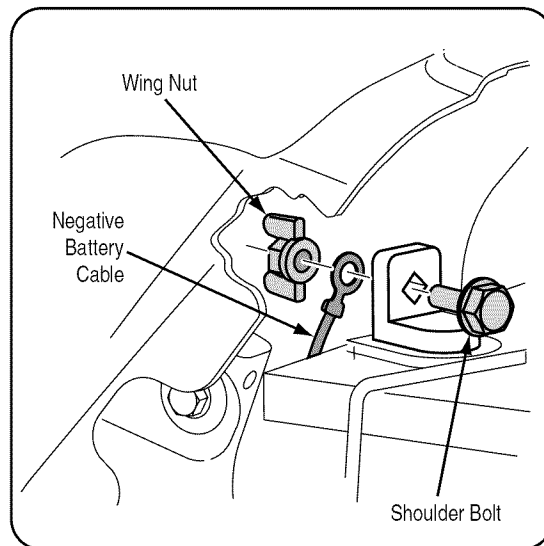

Figure 1

- Pull the protective cap, if present, off the negative battery terminal. Attach the negative cable (heavy black wire) to the negative battery terminal (-) with the bolt and wing nut. See Figure 1.
- The positive cable (red cable) is secured to the positive battery terminal (+) with a carriage bolt and hex nuts at the factory. Make certain that the rubber boot covers the positive battery terminal.

**NOTE:** If the battery is put into service after the date shown on top of battery, charge the battery as instructed on page 24 of this manual prior to operating the tractor.

### Gas and Oil Fill-up



**WARNING:** Use extreme care when handling gasoline. Gasoline is extremely flammable and the vapors are explosive. Never fuel machine indoors or while the engine is hot or running. Extinguish cigarettes, cigars, pipes, and other sources of ignition.

**NOTE:** Purchase gasoline in small quantities. Do not use gasoline left over from the previous season, to minimize gum deposits in the fuel system.

- This engine is certified to operate on unleaded gasoline. For best results, fill the fuel tank with only clean, fresh, unleaded gasoline with a pump sticker octane rating of 87 or higher. In countries using the Research method, it should be 90 octane minimum.
- Unleaded gasoline is recommended because it leaves less combustion chamber deposits and reduces harmful exhaust emissions. Leaded gasoline is not recommended and must not be used where exhaust emissions are regulated.
- Gasohol (up to 10% ethyl alcohol, 90% unleaded gasoline by volume) is an approved fuel. Other gasoline/alcohol blends are not approved.
- Methyl Tertiary Butyl Ether (MTBE) and unleaded gasoline blends (up to a maximum of 15% MTBE by volume) are approved fuels. Other gasoline/ether blends are not approved.

The gasoline tank is under the rear fender, with the fuel fill cap located in the center of the rear fender. The fuel cap is tethered to the tractor to prevent its loss. Do not attempt to remove the cap from the tractor.

**IMPORTANT:** Your tractor is shipped with motor oil in the engine. However, you **MUST** check the oil level before operating. Refer to 'checking the oil level in the Maintaining your Tractor - Section 6 of this manual. Be careful not to overfill.

### Mulching Plug and Shipping Brace Removal



**WARNING:** Make sure the riding mower's engine is off, remove the ignition key, and set the parking brake before removing the shipping brace.



**WARNING:** The shipping brace, used for packaging purposes only, must be removed and discarded before operating your riding mower.





**WARNING:** The mowing deck is capable of throwing objects. Never operate the mower deck without the chute deflector in its down position, even with the mulching plug installed. Failure to do so could result in serious personal injury and/or property damage.

### Removing Mulching Plug and Shipping Brace From 46" Decks ONLY

- Remove the wing nut and carriage bolt securing the mulching plug in the deck discharge opening, and pull the mulching plug from the deck. See Figure 2.

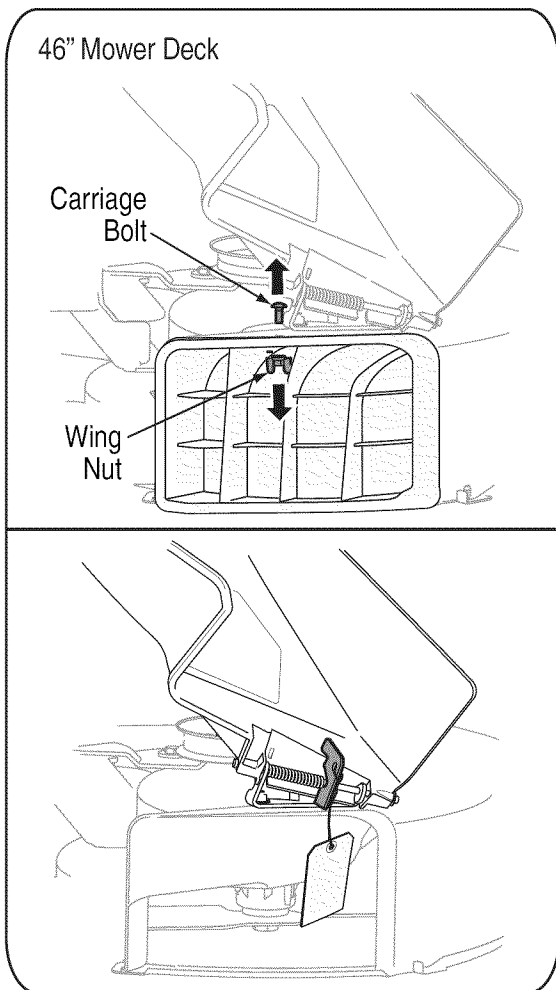
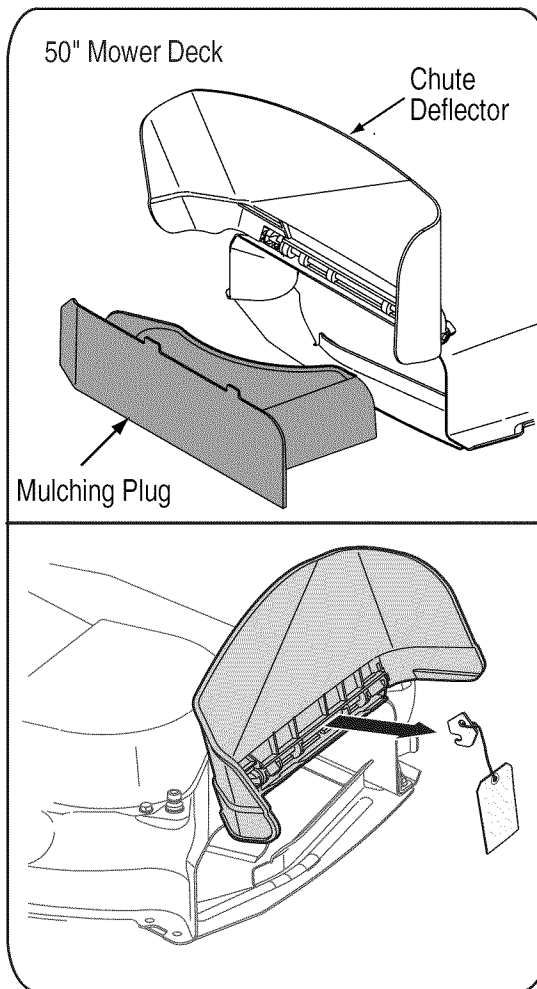

**Figure 2**

- Locate the shipping brace and tag, if present, between the chute deflector and the cutting deck. Holding the chute deflector fully upward, remove the shipping brace by grasping it and rotating it clockwise. Lower the chute deflector. Refer to Figure 2.

### Removing Mulching Plug and Shipping Brace From 50" Decks ONLY

- Fully raise and hold the chute deflector; then slide the mulching plug out of the deck discharge opening. Lower the chute deflector.



**Figure 3**

- Locate the shipping brace and tag, if present, between the chute deflector and the cutting deck. Holding the chute deflector fully upward, remove the shipping brace by grasping it and rotating it. Lower the chute deflector. Refer to Figure 2.

Store the mulching plug for future use. Refer to "Mulching" in Section 4 : Operation for instructions on installing and using the mulching feature.

### Tire Pressure



**WARNING:** Maximum tire pressure under any circumstances is 25 psi. Equal tire pressure should be maintained at all times.

The tires on your unit may be over-inflated for shipping purposes. Reduce the tire pressure before operating the tractor. Recommended operating tire pressure is approximately 10 p.s.i for the rear tires & 14 p.s.i. for the front tires. Check sidewall of tire for maximum p.s.i.

# 3

## Setting Up Your Lawn Tractor



### WARNING

The mowing deck is capable of throwing objects. Failure to operate the riding mower without the chute deflector in the down operating position could result in serious personal injury and/or property damage.

Maximum tire pressure under any circumstances is 25 psi. The recommended tire pressure should be maintained at all times.

# 4

## Operation

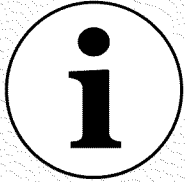

**NOTE:**

Any reference in this manual to the RIGHT or LEFT side of the tractor is observed from operator's position.

### KNOW THE CONTROLS

Read this owner's manual and safety rules before operating your lawn mower. Compare the figure below with your lawn tractor to learn about the location and purpose of various controls and adjustments. Save this manual for future reference. It is very important to follow the instructions and operate the controls properly.

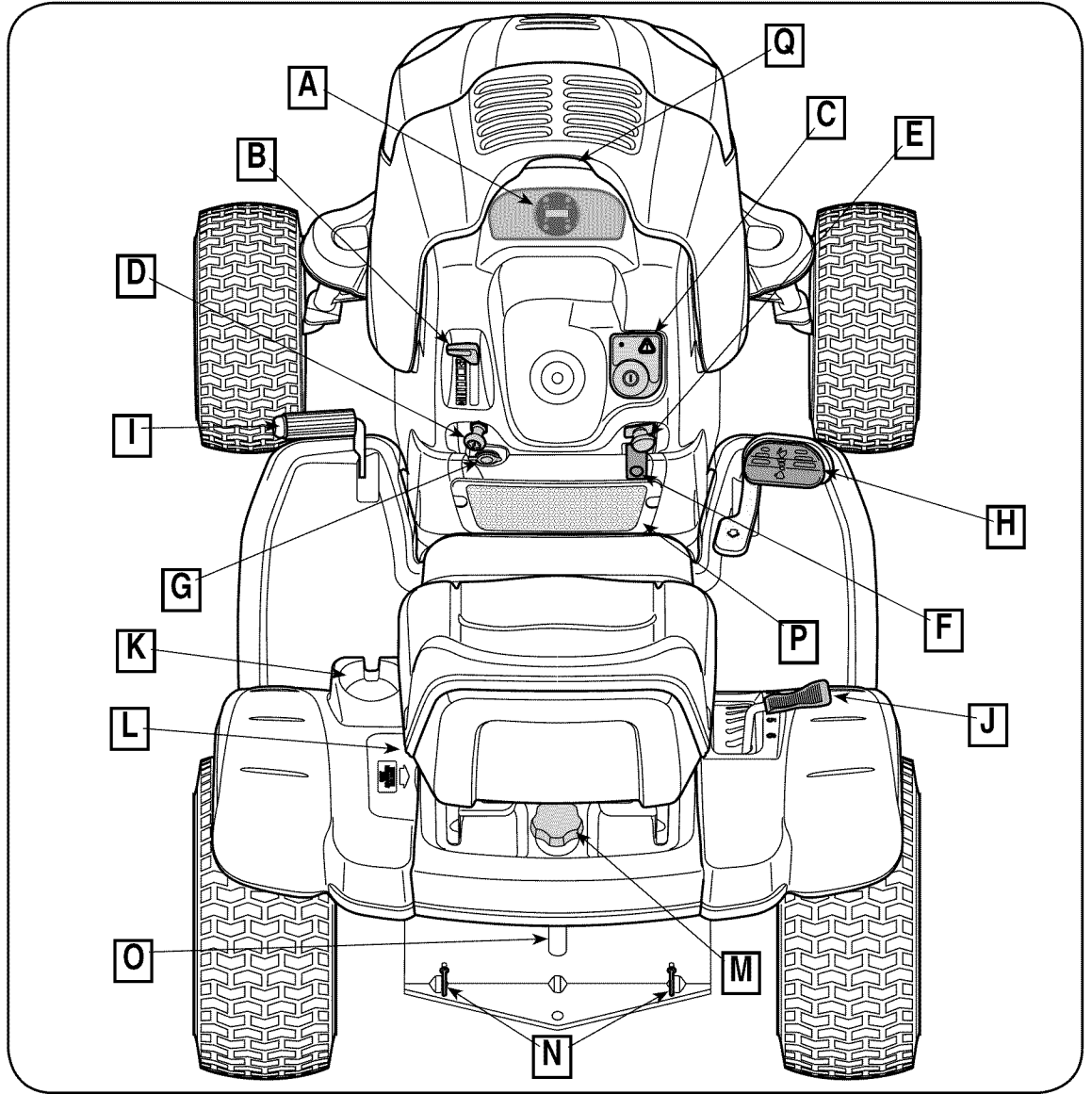

Figure 4

A	Systems Indicator Monitor/ Hour Meter	J	Deck Lift Lever
B	Throttle Control Lever	K	Cup Holder
C	Key Switch Module	L	Seat Adjustment Lever
D	Choke Control Knob	M	Fuel Fill Cap
E	PTO (Blade Engage) Control Switch	N	Hydro Transmission Bypass Rods
F	Parking Brake Lever	O	Fuel Level Window
G	12 volt Power Outlet	P	Cargo Net
H	Drive Pedal	Q	Hood Lift Notch
I	Brake Pedal		

**NOTE:** Any reference in this manual to the RIGHT or LEFT side of the tractor is observed from operator's position.

## Throttle Control Lever

The throttle control lever controls the speed of the engine. When set in a given position, the throttle will maintain a uniform engine speed.

**IMPORTANT:** When operating the tractor with the cutting deck engaged, throttle control lever must always be in the FAST (rabbit) position.

## Choke Control

The choke control knob is located on the lower left side of the dash panel and is activated by pulling outward. Activating the choke control closes the choke plate on the carburetor and aids in starting the engine.

## Brake Pedal

The brake pedal is located at the front of the right running board and is used for quick stops, or setting the parking brake. This pedal must be FULLY depressed to activate the safety interlock switch when starting the tractor.

## Parking Brake Lever

**NOTE:** The parking brake must be set if the operator leaves the seat with the engine running; otherwise the engine will automatically shut off.

- To set the parking brake, fully depress the brake pedal and push the bottom of parking brake lever inward. See the image to the right for parking brake identification. Hold the lever in while removing your foot from the brake pedal. Both parking brake lever and brake pedal will stay depressed.
- To release the parking brake, depress the brake pedal slightly. The parking brake lever will then return to its original position.



**IMPORTANT:** Always set the parking brake when leaving the tractor unattended.

## Drive Pedal

The drive pedal is located on the right side of the tractor, along the running board. Depress the upper portion of the drive pedal forward to cause the tractor to travel forward. Depress the lower portion of the drive pedal with the ball of your right foot (NOT your heel) to cause the tractor to travel in reverse. Ground speed is also controlled with the drive pedal. The further forward or rearward that the pedal is pivoted, the faster the tractor will travel. The tractor will slow and the pedal will return to its original position when the pedal is not depressed.

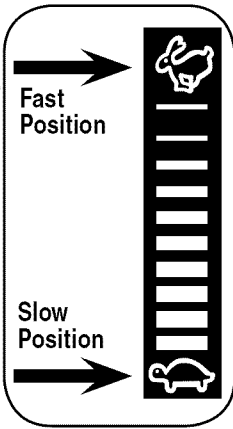

## PTO (Blade Engage) Control Switch

To engage the electric PTO and provide power to the cutting deck, pull outward on the PTO control switch knob. Push the switch knob inward to disengage the PTO and stop the cutting deck.

**NOTE:** The PTO Control Switch must be in the disengaged (OFF) position when starting the engine.

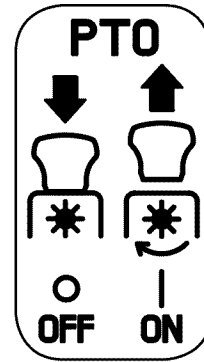

## Key Switch Module

The key switch module is used to start and stop the engine. It is also used to activate the REVERSE CAUTION MODE. Insert key into the key switch module and turn clockwise to the START position. Release the key into the NORMAL MOWING position once engine has started.

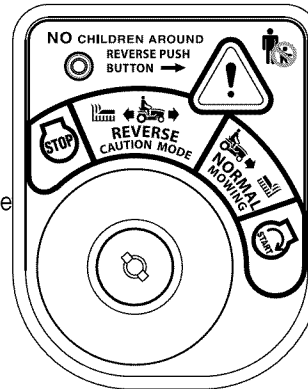

To stop the engine, turn the ignition key counterclockwise to the STOP position.



**WARNING:** Never leave a running machine unattended. Always disengage PTO, move shift lever into neutral position, set parking brake, stop engine and remove key to prevent unintended starting.

**IMPORTANT:** Prior to operating the tractor, refer to both Safety Interlock Switches on page 13 and Starting The Engine on page 14 of this manual for detailed instructions regarding the Ignition Switch Module and operating the tractor in REVERSE CAUTION MODE.



**WARNING:** Never move the key into the Start position while the engine is running. Doing so may cause damage to your engine's starter.

## 12V Power Outlet

The 12V power outlet is located below the choke control on the left side of the dash panel. It is used for the convenience of plugging in accessories that require a power source with a maximum load of 5 amps at 12 volts.

# 4

## Operation



## WARNING

Never leave a running machine unattended. Always disengage PTO, set parking brake, stop engine and remove key to prevent unintended starting.

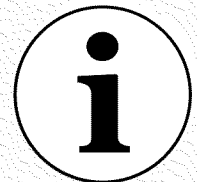

## IMPORTANT

When operating the tractor with the cutting deck engaged, throttle control lever must always be in the FAST (rabbit) position. Always set the parking brake when leaving the tractor unattended. Prior to operating the tractor, refer to both Safety Interlock Switches on page 13 and Starting The Engine on page 14 of this manual for detailed instructions regarding the Key Switch Module and operating the tractor in REVERSE CAUTION MODE.

# 4

## Operation



### WARNING

Never move the key into the Start position while the engine is running. Doing so may cause damage to your engine's starter.

### Systems Indicator Monitor/Hour Meter

Your tractor is equipped with a Systems Indicator Monitor as shown in Figure 5. The monitor records the accumulated hours of tractor operation, and displays the information on the LCD hour meter display (tenths of an hour - right most digit). The monitor also has four indicator lights that show the status of various functions of the tractor.

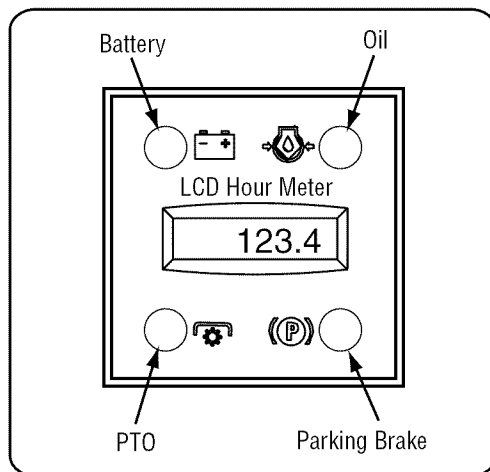

Figure 5

The system indicator monitor features are as follows:

#### LCD Hour Meter Display

The hour meter display is activated when the key switch is turned to either the "NORMAL MOWING" or the "REVERSE CAUTION MODE" switch positions. When the key switch is turned to an on position, the battery indicator light briefly illuminates and the battery voltage is briefly displayed. The display then changes to the accumulated hours.

**NOTE:** A record of the actual hours of operation should be kept to assure maintenance procedures are completed according to the schedule in this manual.

The Indicator Monitor will also remind the operator of maintenance intervals for changing the engine oil. The LCD will alternately flash the recorded hours, "CHG" and "OIL" for five minutes, after every 50 hours of recorded operation elapse. The maintenance interval lasts for two hours (from 50-52, 100-102, 150-152, etc.). The LCD will flash as described for five minutes every time the tractor's engine is started during this maintenance interval. Follow the oil change intervals provided in the engine manual this the *Maintaining your Tractor* section of this Manual.

#### Battery Indicator Light

Illuminates when the ignition switch is turned to an ON position and the engine is not started.

Illuminates to indicate the battery voltage has dropped below 11.5 (+0.5/-1.0) DC volts (the battery voltage is also displayed on the hour meter). If this indicator and display come on during operation, check the battery and charging system for possible causes and/or contact your Cub Cadet dealer.

### Oil Pressure Indicator Light

This warning lamp indicates low engine oil pressure. If this indicator illuminates, stop the tractor immediately and check the engine oil level. If the oil level is within the operating range, but the light remains on, contact your Cub Cadet dealer. **NOTE:** The oil pressure indicator may illuminate when the key switch is turned to an on position, but should turn off when the engine is started.

### PTO Engaged Indicator Light

This indicator illuminates when the key switch is turned to the "START" position while the PTO switch is in the "ENGAGED" position. Check this indicator if the engine will not crank with the key switch in the "START" position. Move the PTO switch to the "DISENGAGED" position.

### Brake Engaged Indicator

This indicator illuminates when the key switch is turned to the "START" position and the brake pedal is not fully depressed. Check this indicator if the engine will not crank with the key switch in the "START" position. If necessary, fully depress the brake pedal. . .

### Seat Adjustment Lever

The seat adjustment lever is on the left side of the seat. Use this lever to adjust the seat forward or rearward to a comfortable operating position. See the *Making Adjustments* section later in this manual for instructions.

### Deck Lift Lever

The deck lift lever is located in the right fender and is used to change the cutting height of the mower deck. The cutting heights range from 1-1/2" to 4" for the 46" mower deck and 1-1/2" to 3-1/2" for the 50" mower deck. Each of the six index notches represent an approximately 1/2" adjustment to the deck height. To use, grasp the lift lever handle and pull slightly upward (rearward) while pivoting the lever inward and out of its index notch. Move the lift lever as necessary to place in the notch best suited for your application.

After changing the cutting height of the deck, you must check the position of the deck front gauge wheels and rear rollers. They should be approximately 1/2-inch above the ground when the tractor is on a smooth, flat surface such as a driveway. Refer to "Adjusting Deck Gauge Wheels and Rollers" in the *Making Adjustments* section later in this manual

### Cup Holder

The tractor's cup holder is located on the fender to the left of the seat.

### Fuel Fill Cap and Fuel Level Window

The fuel fill cap is located in the center of the rear fender. Pivot the seat forward to fully access the fuel fill cap and fill the fuel tank.

Turn the fill cap approximately 1/4 turn and pull upward to remove. Push the cap downward on the fuel tank fill neck and turn 1/4 turn clockwise to tighten.

The level of fuel in the fuel tank can be viewed through the fuel level window in the rear hitch plate.

## Cargo Net

Conveniently located on the tractor's dash panel, the cargo net can be used to store personal items while operating the lawn tractor.

## Hydro Transmission Bypass Rods

The hydro transmission bypass rods are located at the back of the tractor above the rear hitch plate. When engaged, these levers open a hydro pump bypass valve in each transmission which allows the tractor to be pushed short distances manually. See "Moving the Tractor Manually" later in this section.

## Headlights

The tractor headlights are turned on whenever the ignition switch is turned to either of the run positions.

## Safety Interlock System

The safety interlock system is designed for safe operation of the tractor. If this system should ever malfunction, do not operate the tractor, immediately contact your Cub Cadet dealer.

- The safety interlock system prevents the engine from starting unless the parking brake is engaged and the PTO switch is in the disengaged (OFF) position.
- The safety interlock system will automatically shut off the engine if the operator leaves the seat before engaging the parking brake.
- The safety interlock system will automatically shut off the engine if the operator leaves the tractor's seat with the PTO (Blade Engage) switch engaged, regardless of whether the parking brake is engaged.
- With the ignition key in the NORMAL MOWING position, the electric PTO clutch will automatically shut off if the PTO switch is in the engaged (ON) position and the drive pedal is depressed for Reverse travel.



## WARNING

### AVOID SERIOUS INJURY OR DEATH

- GO UP AND DOWN SLOPES, NOT ACROSS.
- AVOID SUDDEN TURNS.
- DO NOT OPERATE THE UNIT WHERE IT COULD SLIP OR TIP.
- IF MACHINE STOPS GOING UPHILL, STOP BLADE(S) AND BACK DOWNHILL SLOWLY.
- DO NOT MOW WHEN CHILDREN OR OTHERS ARE AROUND.
- NEVER CARRY CHILDREN, EVEN WITH BLADES OFF.
- LOOK DOWN AND BEHIND BEFORE AND WHILE BACKING.
- KEEP SAFETY DEVICES (GUARDS, SHIELDS, AND SWITCHES) IN PLACE AND WORKING.
- REMOVE OBJECTS THAT COULD BE THROWN BY THE BLADE(S).
- KNOW LOCATION AND FUNCTION OF ALL CONTROLS.
- BE SURE BLADE(S) AND ENGINE ARE STOPPED BEFORE PLACING HANDS OR FEET NEAR BLADE(S).
- BEFORE LEAVING OPERATOR'S POSITION, DISENGAGE BLADE(S), PLACE THE SHIFT LEVER IN NEUTRAL, ENGAGE BRAKE LOCK, SHUT ENGINE OFF AND REMOVE KEY.

**READ OPERATOR'S MANUAL**



**WARNING:** Tampering with or attempting to bypass the Safety Interlock Switches in any way will void your tractor's warranty. Do not operate the tractor if the interlock system is malfunctioning.

## Reverse Caution Mode



**WARNING:** Use extreme caution while operating the tractor in the REVERSE CAUTION MODE. Always look down and behind before and while backing. Do not operate the tractor when children or others are around. Stop the tractor immediately if someone enters the area. The REVERSE CAUTION MODE

position of the key switch module allows the tractor to be operated in reverse with the blades (PTO) engaged.

**IMPORTANT:** Mowing in reverse is not recommended.

**To use the REVERSE CAUTION MODE:**

**IMPORTANT:** The operator MUST be seated in the tractor seat.

1. Start engine as instructed earlier in this manual section.
2. Turn the key from the NORMAL MOWING (Green) position to the REVERSE CAUTION MODE (Yellow) position of the key switch module. See Figure 6.
3. Depress the REVERSE PUSH BUTTON (Orange,

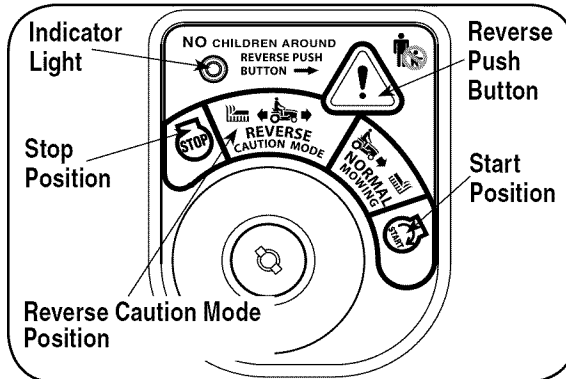

Figure 6

Triangular Button) at the top, right corner of the key switch module. The red indicator light at the top, left corner of the key switch module will be ON while activated. See Figure 6.

4. Once activated (indicator light ON), the tractor can be driven in reverse with the cutting blades (PTO) engaged.
5. Always look down and behind before and while backing to make sure no children are around.
6. After resuming forward motion, return the key to the NORMAL MOWING position.

**IMPORTANT:** The REVERSE CAUTION MODE will remain activated until:

- a. The key is placed in either the NORMAL MOWING position or STOP position.
- b. The operator leaves the seat. Follow the previous instructions to re-activate.

# 4

## Operation



## WARNING

Tampering with or attempting to bypass the Safety Interlock Switches in any way will void your tractor's warranty. Do not operate the tractor if the interlock system is malfunctioning. Use extreme caution while operating the tractor in the REVERSE CAUTION MODE. Always look down and behind before and while backing. Do not operate the tractor when children or others are around. Stop the tractor immediately if someone enters the area.

# 4

## Operation



### WARNING

If you strike a foreign object, stop the engine, disconnect the spark plug wire(s) and ground against the engine. Thoroughly inspect the machine for any damage. Repair damage before restarting.

Do not leave the seat of the tractor without first placing the PTO lever in the disengaged (Blade Stop) position, depressing the brake pedal and engaging the parking brake. If leaving the tractor unattended, also turn the ignition key off and remove the key.

### Starting the Engine

**NOTE:** Refer to the TRACTOR SET-UP on page 8 of this manual for gasoline and oil fill-up instructions.

1. Insert the tractor key into the key switch module.
2. Disengage the PTO (Blade Engage) lever/knob.
3. Engage the tractor's parking brake.
4. Pull the choke control knob outward into the full choke position (a warm engine may not require choking).
5. Move the throttle control lever to midway between the SLOW and FAST positions.
5. Turn the ignition key clockwise to the START position. After the engine starts, release the key. It will return to the NORMAL MOWING position.

**IMPORTANT:** Do not hold the key in the START position for longer than ten seconds at a time. Doing so may cause damage to your engine's electric starter.

6. After the engine starts, gradually push the choke knob fully inward as the engine warms up.

**NOTE:** Do not use the choke control to enrich the fuel mixture, except as necessary to start and warm up the engine.

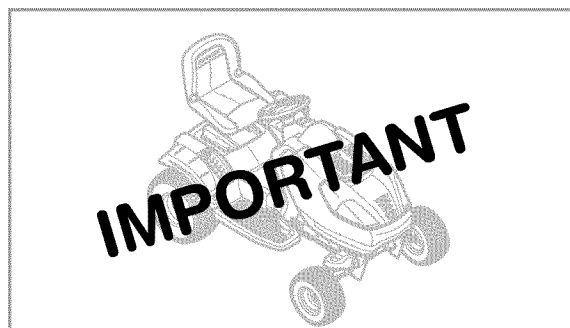

Do not leave the seat of the tractor without

1. Disengaging PTO lever
2. Depressing brake pedal
3. Engaging parking brake

If leaving the tractor unattended, also turn the ignition key off and remove the key.

Avoid sudden starts, excessive speed and sudden stops while driving the tractor.

Do not mow on slope in excess of 15 degrees (a rise of approximately 2-1/2 feet every 10 feet).

Keep hands and feet away from the opening of the cutting deck.

Plan your mowing pattern to avoid discharge of materials toward roads, sidewalks, bystanders and the like. Also, avoid discharging material against a wall or obstruction which may cause discharged material to ricochet back toward the operator.

### Stopping the Engine



**WARNING:** If you strike a foreign object, stop the engine and disconnect the spark plug wire(s). Thoroughly inspect the machine for any damage. Repair damage before restarting.

1. If the blades are engaged, disengage the PTO.
2. Move the throttle control lever to midway between the half and full throttle. Then turn the ignition key counter-clockwise to the OFF position.
3. Remove the key from the ignition switch to prevent unintended starting.

### Driving The Tractor

**IMPORTANT:** Avoid sudden starts, excessive speed and sudden stops.

- Briefly depress the brake pedal to release the parking brake. Move the throttle lever into the FAST (rabbit) position.
- To travel forward: Slowly depress the upper portion of the drive pedal forward until the desired speed is achieved. See Figure 7.
- To travel in reverse: Check that the area behind is clear, then slowly depress the lower portion of the drive pedal with the ball of your foot (not your heel) until the desired speed is achieved. See Figure 7.
- Release the drive pedal and depress the brake pedal to stop the tractor.

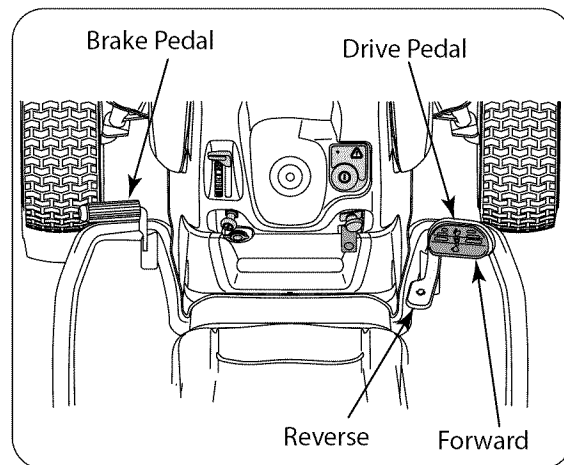

Figure 7

**IMPORTANT:** Do not use the drive pedal to change the direction of travel when the tractor is in motion. Always bring the tractor to a complete stop before pivoting the drive pedal from forward to reverse or vice versa.



**WARNING:** Do not leave the seat of the tractor without first placing the PTO knob in the disengaged (Blade Stop) position, depressing the brake pedal and engaging the parking brake. If leaving the tractor unattended, also turn the ignition key off and remove the key.

## Steering the Tractor

Your i1000 series tractor is equipped with an innovative steering design which is somewhat different from that of the traditional steering wheel type lawn tractor. Turning the steering wheel not only turns the front wheels, but also controls the drive linkage of the two hydro transmissions that drive the tractor. This feature allows you to vary the radius of turns from a normal wide turn down to a zero turn. Some practice may be required to become accustomed to the steering of your tractor. The steering works as follows:

- The steering wheel turns approximately two turns stop to stop. With the center position being the straight ahead position.
- Minor turns of the steering wheel from the center position (up to approx. 10°) will turn only the front axles and result in wider turns.
- Increasing the turn of the steering wheel (beyond 10°) results in increasingly tighter turns. As the steering mechanism turns the front wheels, it also changes the position of the transmission drive linkage to slow down the inner rear wheel in the turn and adjust the speed of the outer wheel as necessary to complete the desired turn. Turn the steering wheel back to the center position as the turn is completed.

**NOTE:** It is not necessary to release the drive pedal when making a turn. The change to the transmission linkage occurs regardless of how far the drive pedal is depressed. When the steering wheel is straightened, the tractor will return to the speed set by the drive pedal.

- Turning the steering wheel fully to its stop in either direction will fully turn the front wheels, reverse the direction of the inner wheel and adjust the outer wheel speed to execute a zero turn in the chosen direction. Turn the steering wheel back to the center position as the turn is completed.

**NOTE:** As the steering wheel is turned further toward its stop, the effort needed to turn the steering wheel increases.

**IMPORTANT:** Making tight or zero turns on grass will greatly increase the potential for defacement of the turf.

## Driving On Slopes

**IMPORTANT:** Refer to the SLOPE GAUGE on page 3 to help determine slopes where you may operate the tractor safely.

- Mow up and down slopes, never across.
- Watch for holes, ruts, bumps, rocks, or other hidden objects. Uneven terrain could overturn the machine. Tall grass can hide obstacles.
- Avoid turns when driving on a slope. If a turn must be made, turn downhill on the slope. Turning uphill increases the possibility of a tractor rollover.
- Avoid stopping when driving up a slope. If it is necessary to stop while driving up a slope, start up smoothly and carefully to reduce the possibility of flipping the tractor over backward.

## Moving the Tractor Manually

If for any reason the tractor will not drive or you wish to move the tractor, engage the two hydro transmission bypass rods to manually move the tractor short distances.

**IMPORTANT:** Never tow or drag the tractor with the rear wheels on the ground. Even with the bypass rods engaged. Doing so will damage the transmissions.

To engage a bypass rod, pull the rod rearward through the slot until the offset form the rod is outside the hitch plate. Then turn the rod in either direction and release so that the offset is locked against the hitch plate. Engage both bypass rods to manually move the tractor. See Figure 8.

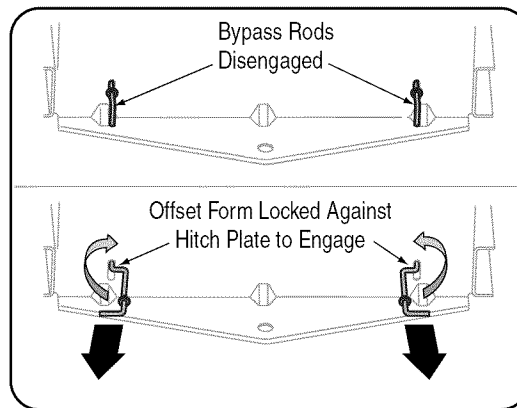

Figure 8

To disengage, turn the rod to align with the slot and release the rod back through the hitch plate.

**NOTE:** The transmission will NOT engage when the hydrostatic bypass rod is pulled out. Return the rod to its normal position prior to operating the tractor.

## Mowing



**WARNING:** To help avoid blade contact or a thrown object injury, keep bystanders, helpers, children and pets at least 75 feet from the machine while it is in operation. Stop machine if anyone enters the area.

This tractor is equipped with one of Cub Cadet's high quality cutting decks. The following information will be helpful when using the cutting deck with your tractor.

- Do not mow at high ground speed, especially if a mulch kit or grass collector is installed.
- For best results it is recommended that the first two laps be cut with the discharge thrown towards the center. After the first two laps, reverse the direction to throw the discharge to the outside for the balance of cutting. This will give a better appearance to the lawn.
- Do not cut the grass too short. Short grass invites weed growth and yellows quickly in dry weather.
- Mowing should always be done with the engine at full throttle.

# 4

## Operation



### WARNING

To help avoid blade contact or a thrown object injury, keep bystanders, helpers, children and pets at least 75 feet from the machine while it is in operation. Stop machine if anyone enters the area.

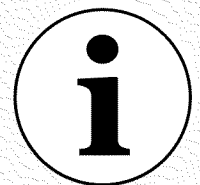

### IMPORTANT

Refer to the SLOPE GAUGE on page 3 to help determine slopes where you may operate the tractor safely. Never attempt to move the tractor manually without first engaging the relief valve. Doing so may damage the tractor's transmission.

# 4

## Operation



### WARNING

The mowing deck is capable of throwing objects. Never operate the mower deck without the chute deflector in the down position. Failure to do so could result in serious personal injury and/or property damage.

- Under heavier conditions it may be necessary to go back over the cut area a second time to get a clean cut.
- Do not attempt to mow heavy brush and weeds and extremely tall grass. Your tractor is designed to mow lawns, not clear brush.
- Keep the blades sharp and replace the blades when worn. Refer to Cutting Blades on page 25 of this manual for proper blade sharpening instructions.

**IMPORTANT:** When stopping the tractor for any reason while on a grass surface, always

- \* Place the shift lever in neutral,
- Engage the parking brake,
- Shut engine off and remove the key.

Doing so will minimize the possibility of having your lawn "browned" by hot exhaust from your tractor's running engine.

### Mulching

The i1000 series tractor decks are equipped with a mulching kit. The mulch kit which incorporates special blades, already on your tractor, in a process of recirculating grass clippings repeatedly beneath the cutting deck. The ultra-fine clippings are then forced back into the lawn where they act as a natural fertilizer.

Observe the following points for best results when mulching:

- Never attempt to mulch if the lawn is damp. Wet grass tends to stick to the underside of the cutting deck preventing proper mulching of the clippings.
- Do not attempt to mulch more than 1/3 the total height of the grass or approximately 1-1/2 inches. Doing so will cause the clippings to clump up beneath the deck and not be mulched effectively.
- Maintain a slow ground speed to allow the grass clippings more time to effectively be mulched.
- Always position throttle control lever in the FAST (rabbit) position and allow it to remain there while mowing. Failing to keep the engine at full throttle places strain on the tractor's engine and does not allow the blades to properly mulch grass.

**NOTE:** It is not necessary to remove the chute deflector to operate the mower with the mulch plug installed.

- The mulch plug installed at the factory was removed earlier in the "Setting up your Lawn Tractor" section. To reinstall the mulching plug, proceed as follows:

### Installing Mulching Plug on 46" Decks ONLY

- Raise and hold the chute deflector in up position.
- Locate the 1/4 inch hole in the top of the mulching plug. With the hole facing upward insert the mulching plug fully into the discharge opening of the deck.
- Align the mulching plug hole with the hole in the top of the deck discharge. Insert the carriage bolt through the top of the deck and the mulching plug and secure with the wing nut. Refer to Figure 2 on page 9

### Installing Mulching Plug on 50" Decks ONLY

- Pivot the chute deflector up to access the deck discharge opening.
- Locate two notches in the chute deflector hinge bracket above the deck discharge opening.
- Insert the mulch plug into the deck discharge opening. Make sure the two tabs on the top of the plug are in the notches of the hinge bracket. Lightly tap on the plug with your hand to assure that the tabs fit snugly into the notches.
- While holding the mulching plug in position, fully lower the chute deflector.



**WARNING:** The mowing deck is capable of throwing objects. Never operate the mower deck without the chute deflector in its down position, even with the mulching plug installed. Failure to do so could result in serious personal injury and/or property damage.



## Making Adjustments



**WARNING:** Never attempt to make any adjustments while the engine is running, except where specified in the operator's manual. Disconnect spark plug wire(s) before performing any adjustments, repairs or maintenance.

### Steering and Transmission Linkage

The steering tie rod and drag links and the related transmission linkage are set at the factory and should not require further adjustment. Because of the complex adjustment procedure, the steering and transmission linkage should only be serviced or adjusted by a qualified mechanic. If you experience problems with steering, or with the hydro drive transmissions, contact your nearest Cub Cadet dealer to have the tractor inspected.

### Adjusting the Seat



**WARNING:** After adjusting the seat or before driving the tractor, make sure that the seat adjustment lever is engaged in the seat index plate and that the seat will not move. Do not adjust the seat while the tractor is being driven. Adjusting the seat while the tractor is moving could cause the operator to lose control of the tractor.

1. While sitting in the seat, grasp the seat adjustment lever on the left side of the seat and pull it upward to disengage from the seat index plate. See Figure 9.
2. Slide the seat to the desired position. See Figure 9.

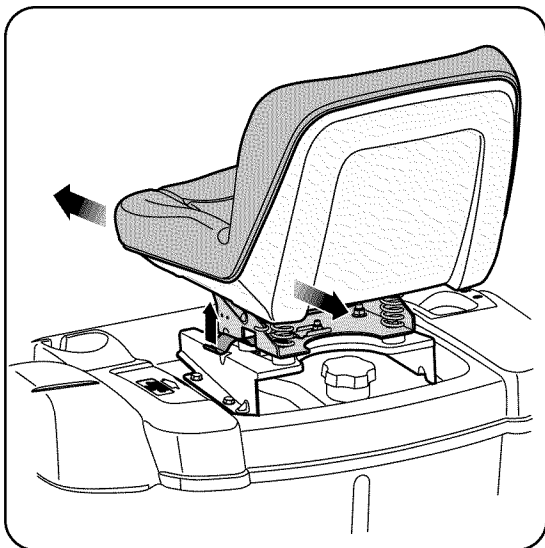

Figure 9

3. Once the desired position is reached, release the seat lever. Slide the seat slightly fore and aft as necessary to engage the seat lever into one of the eight adjustment positions in the index plate. Make certain the seat is locked in position.

### Leveling the Deck

**NOTE:** Check the tractor's tire pressure before performing any deck leveling adjustments. Refer to Tires later in this section for further information regarding tire pressure.

#### Side to Side Leveling

If the cutting deck appears to be mowing unevenly, a side to side adjustment can be performed. Adjust if necessary as follows:

1. With the tractor parked on a firm, level surface, move the deck to the mid height position (third or fourth notch) using the deck lift lever. Rotate both blades so that they are perpendicular with the tractor frame.
2. Measure the distance from the outside of the left blade tip to the ground and the distance from the outside of the right blade tip to the ground. Both measurements taken should be equal. If they're not, note whether the left side of the deck is lower or higher and proceed to the next step.
3. Working from the left side of the tractor, loosen, but do not remove, the hex cap screw on the left deck hanger bracket. See Figure 11.

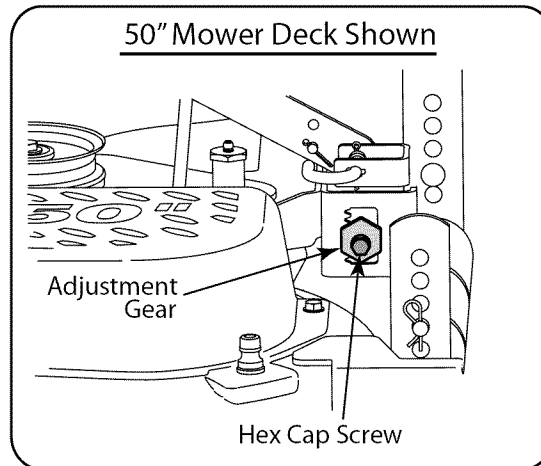

Figure 10

4. To even the deck turn the adjustment gear, located immediately behind the hex cap screw, clockwise (rearward) to raise the left side of the deck. Turn the gear counter-clockwise (toward front) to lower the left side of the deck. See Figure 11.
5. The deck is properly leveled when both blade tip measurements, as described earlier, are equal.
6. Retighten the hex cap screw on the left deck hanger bracket when proper adjustment is achieved.

# 5

## Making Adjustments



### WARNING

Never attempt to make any adjustments while the engine is running, except where specified in the operator's manual. Stop the engine before performing any adjustments.

Before operating this machine, make sure the seat is engaged in the seat stop. While sitting in the seat before you start the tractor, check that the seat will not slide fore or aft.

# 5

## Making Adjustments



### WARNING

Never attempt to make any adjustments while the engine is running, except where specified in the operator's manual. Stop the engine before performing any adjustments.

### Front To Rear Leveling

The front of the cutting deck is supported by an adjustable front deck hanger rod. This rod can be adjusted to set the front to rear pitch of the deck. The front of the deck should be between 1/4-inch and 3/8-inch lower than the rear of the deck. Adjust if necessary as follows:

1. With the tractor parked on a firm, level surface, move the deck to the mid height position (third or fourth notch) using the deck lift lever. Rotate the blade nearest the discharge chute so that it is parallel with the tractor frame.
2. Measure the distance from the front of the blade tip to the ground and the rear of the blade tip to the ground. The front measurement taken should be between 1/4" and 3/8" less than the rear measurement. Determine the approximate distance necessary for proper adjustment and proceed, if necessary, to the next step.
3. Working at the front of the tractor, loosen the two hex lock nuts at the front of the deck hanger rod. Thread the lock nuts away from the hex nuts behind them. See Figure 11.

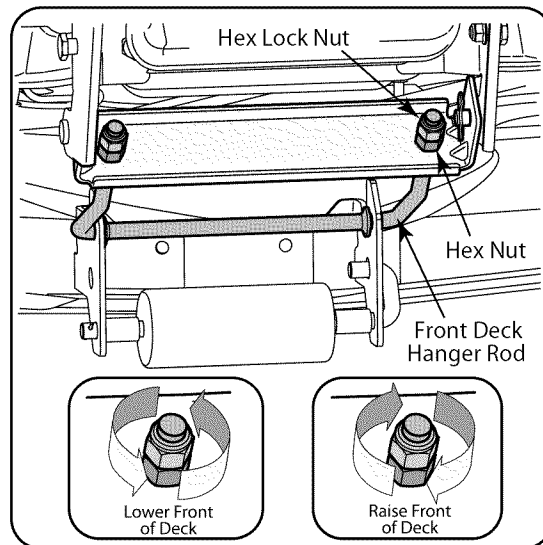

Figure 11

4. Using a wrench, turn the inner hex nuts clockwise to raise the front of the deck, or counterclockwise to lower the front of the deck. Adjust the hex nuts evenly so that the deck hanger rod is at the front of both slots in the hanger bracket on the front of the deck. See Figure 11.
5. Retighten the two hex lock nuts when properly adjusted.

### Deck Gauge Wheel Adjustment

**NOTE:** The deck gauge wheels are an anti-scalp feature of the deck and are not designed to support the weight of the cutting deck.

The deck gauge wheels should neither contact the ground, nor be high off the ground, when the deck is moved to the desired height setting. If you change your cutting height during the mowing season, the gauge wheels should be checked and adjusted as necessary.

Adjust the gauge wheels as follows:

- Place the tractor on a smooth, flat surface and move the deck to the desired mowing height using the deck lift lever.
- Check gauge wheels distance from the flat surface below. If the gauge wheels contact the ground, they must be raised. If the gauge wheels are higher than 1/2" above the ground, they should be lowered.
- Remove the shoulder bolt securing one of the front ball wheels to the front index bracket. Reposition the ball wheel to align with the one of four index holes that places the wheel 1/4" to 1/2" above the ground. Secure the ball wheel to the index bracket with the shoulder bolt. Note the index hole used and secure the other ball wheel in the same position. See Figure 12.

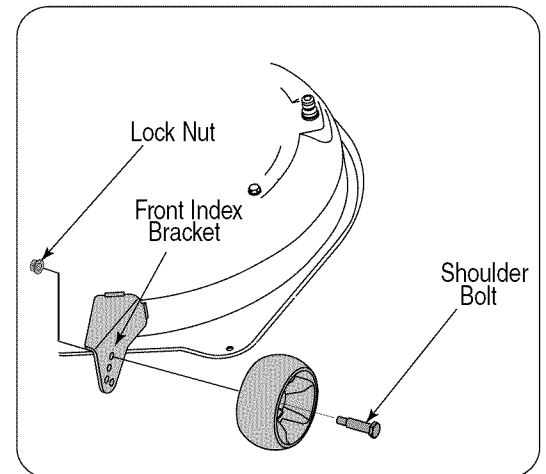

Figure 12

## Deck Rear Roller Adjustment

The rear rollers on the mower deck are not designed to carry the weight of the deck. The rear rollers should be adjusted to approximately 1/4" to 1/2" above the ground when the deck is moved to the desired cutting height.

Place the tractor on a smooth, flat surface, move the deck to the desired cutting height, and check the height of the rear rollers. If contacting the ground, or above 1/2" from the ground, adjust the rear rollers as follows:

### 46" Deck ONLY

The 46" deck roller assembly index bracket has three adjustment positions using either the bottom two holes, middle two holes, or top two holes.

- Support the roller assembly and remove the two self tapping screws from both the left and right roller index brackets.
- Position the roller assembly so that the rollers are approximately 1/4" to 1/2" above the flat surface below. Align the nearest two index bracket holes with holes in the deck mounting brackets. See Figure 13.
- Secure the roller assembly with the four self tapping screws. See Figure 13.

**NOTE:** The self tapping screws should be in the corresponding holes of both the left and right roller index brackets.

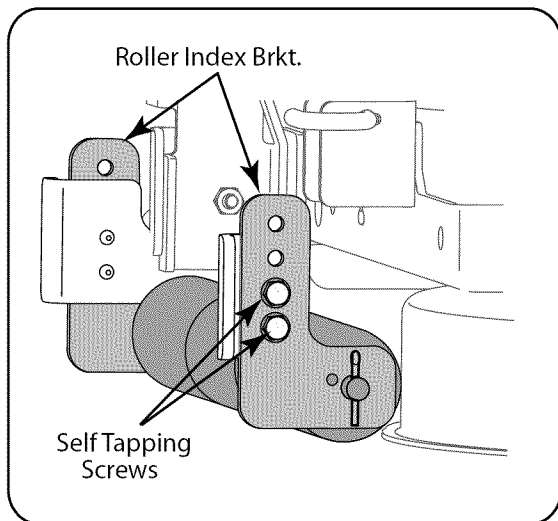

Figure 13

### 50" Deck ONLY

The 50" deck roller assembly index bracket has five adjustment positions holes.

- While supporting the roller assembly, remove click pin and withdraw the clevis pin from both the left and right roller index brackets. See Figure 14.

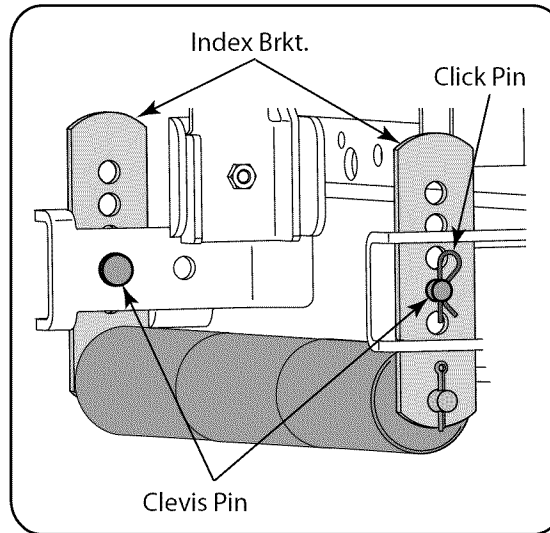

Figure 14

- Position the roller assembly so that the rollers are approximately 1/4" to 1/2" above the flat surface below.
- Align the nearest index bracket holes with the holes in the deck mounting brackets. Insert the clevis pins through the deck brackets and the index brackets and secure with the click pins. See Figure 14.

**NOTE:** The clevis pins should be in the corresponding holes of both the left and right roller index brackets.

# 5

## Making Adjustments



### WARNING

Never attempt to make any adjustments while the engine is running, except where specified in the operator's manual. Stop the engine before performing any adjustments.

# 6

## Maintaining Your Tractor



### WARNING

Before performing any maintenance or repairs, disengage PTO, move shift lever into neutral position, set parking brake, stop engine and remove key to prevent unintended starting.

Before lubricating, repairing, or inspecting, always disengage PTO, set parking brake, stop engine and remove key to prevent unintended starting.

## Maintaining Your Lawn Tractor



**WARNING:** Before performing any maintenance procedures, inspections, or repairs, disengage PTO, set parking brake, stop engine and remove key to prevent unintended starting.

### Checking Engine Oil Level

Check engine oil level before each use as follows:

- Place the tractor on a flat surface and stop the engine. Allow the engine to cool long enough for the oil to drain into the engine sump.
- Clean the area around the oil dipstick/fill cap, unscrew the dipstick/fill cap from the fill tube on the engine. Remove the dipstick and wipe the oil off. Reinsert the dipstick into the tube and rest the cap on the tube. Do not screw the cap onto the tube. See Figure 15.

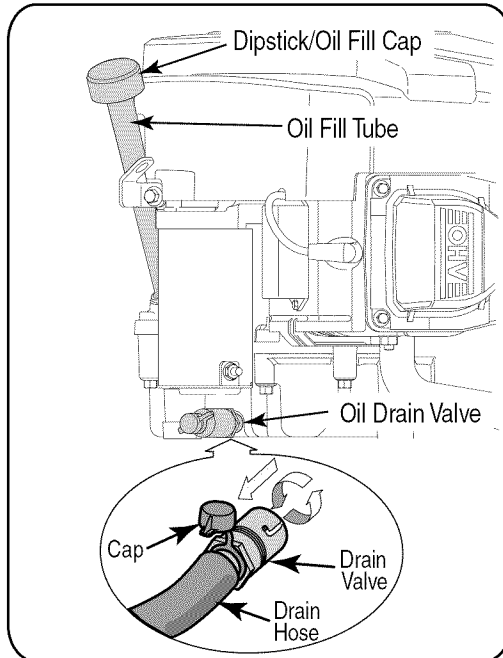

Figure 15

- Pull the dipstick out and check the oil level. The oil level should be up to, but not over, the "FULL" or "F" mark on the dipstick. See Figure 16.

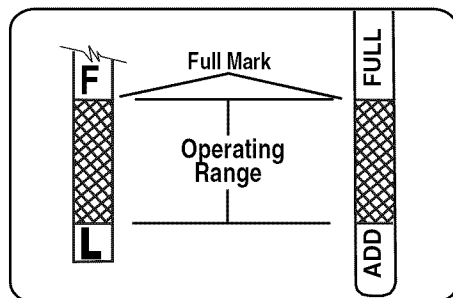

Figure 16

- If the level is low, add oil of the proper type (See following Viscosity Chart), up to the "FULL" or "F" mark on the dipstick. Always check the level with the dipstick before adding more oil. Do not over fill the crankcase.

Recommended Viscosity Grades							
				10W30			
				5W20, 5W30			
			32°				
(°F)	-20°	0°	20°	40°	60°	80°	100°
(°C)	-30°	-20°	-10°	0°	10°	20°	30°

**IMPORTANT:** Never operate the engine with the oil level below the "ADD" or "L" mark, or above the "FULL" or "F" mark, on the dipstick.

### Changing Engine Oil & Filter

Change the engine oil and oil filter after every 100 hours of operation.

- Run the engine for a short time to warm the engine oil. The oil will flow more freely and carry away more impurities.
- Locate the oil drain valve on the right side of the engine, beneath the starter motor. Refer to Figure 15.
- Pop open the protective cap on the end of the oil drain valve to expose the drain port. Push the oil drain hose (packed with this manual) onto the oil drain port. Route the opposite end of the hose into an appropriate oil collection container with a capacity great enough to collect the used oil.
- Remove the oil fill cap/dipstick from the oil fill tube. Push the drain valve in slightly and turn counterclockwise until it stop, then pull the valve fully outward to open the valve and drain the oil. Refer to Figure 15.
- After the oil has finished draining, push the oil drain valve back in, rotate it clockwise to lock the valve closed. Remove the drain hose and re-cap the end of the oil drain valve to keep debris from entering.
- From the left side of the engine, remove the oil filter using an automotive type oil filter wrench (See Figure 17). Wipe the filter adapter with a clean cloth.

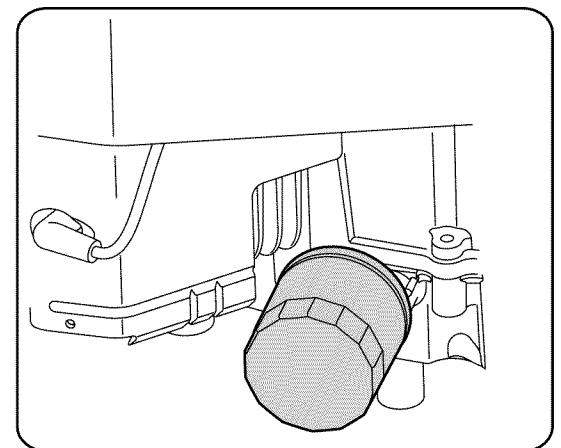

Figure 17

- Place the new oil filter in a shallow pan with open end up. Pour new oil, of the proper type, into the center

threaded hole. Stop pouring when the oil reaches the bottom of the threads. Allow a few minutes for the oil to be absorbed by the filter material.

- Apply a thin coat or new oil on the rubber gasket of the new oil filter.
- Install the new oil filter on the filter adapter. Hand tighten until the filter gasket contacts the adapter, then tighten the filter an additional 3/4-1 turn.
- Refill the engine with the proper type oil. The engine oil capacity is approximately 1.7-1.9 quarts (1.6 -1.8 L).

## Air Cleaner

Check the air cleaner before each use. Check for a buildup of dirt or debris around the air cleaner system. Keep the area clean. Keep this area clean. Also check for loose or damaged components. Replace all bent or damaged air cleaner components.



**WARNING:** Operating the engine with loose or damaged air cleaner components could allow unfiltered air into the engine causing premature wear and failure.

## Servicing the Precleaner

Wash and reoil the precleaner every 25 hours of operation (more often under extremely dusty or dirty conditions). Replace the precleaner annually or every 100 hours.

1. Open the door on the blower housing to access the air cleaner element and precleaner.
2. Unhook the latch and remove the precleaner from the air filter element. See Figure 18.

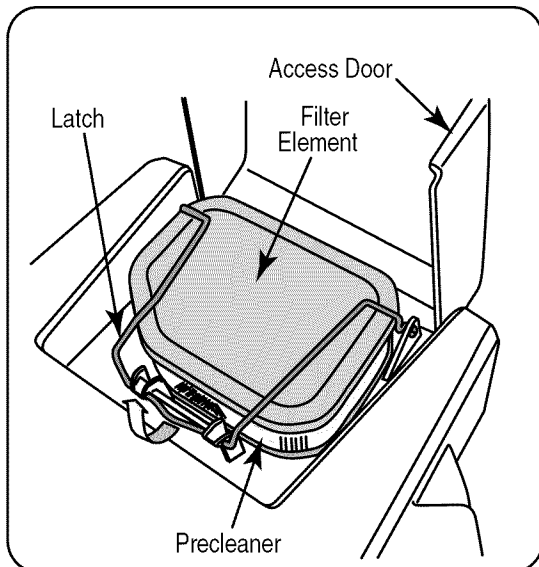

Figure 18

**NOTE:** The air filter element/precleaner assembly can be removed and the precleaner then removed from the filter element. Make sure the base and the sealing area is clean before reinstalling the air filter element/precleaner assembly.

3. Wash the precleaner in warm water with detergent. Rinse the precleaner thoroughly until all traces of detergent are eliminated. Squeeze out excess water (do not wring). Allow the precleaner to air dry.
4. Saturate the precleaner with new engine oil. Squeeze out all excess oil.
5. Reinstall the precleaner over the paper element and secure with the latch.

**NOTE:** Reinstall the air filter element/precleaner if removed.

6. Pivot the latch over the filter assembly and press the latch downward to rehook. See Figure 18.

**IMPORTANT:** Make certain the latch is secured in the locked position. Failure to properly hook the latch will allow unfiltered air into the engine causing damage to the engine.

7. Close the access door

## Servicing Paper Element

Check the paper element every 50 hours of operation (more often if operated under extremely dusty or dirty conditions). Clean or replace the element as necessary. Replace the air cleaner element annually, or every 100 hours of operation.

- Open the access door, unhook the latch, and remove the air filter assembly as described in the previous sub-section.
- Remove the precleaner from the filter element.
- Gently tap the paper element to dislodge dirt. Do not wash the paper element or use pressurized air, as this will damage the element. Replace a dirty, bent, or damaged element. Do not use if the sealing surfaces are bent or damaged.
- Clean the air cleaner base and check its condition.
- Reinstall the precleaner over the paper air cleaner element and install on base. Secure with the latch and close the access door.

## Spark Plug(s)

Every 100 hours of operation, remove the spark plugs. Check their condition and reset the gap, or replace with new plugs.

- Before removing the spark plug, clean the area around the base of the plug to keep dirt and debris out of the engine.
- Remove the plug and check its condition. Replace the plug if worn or reuse is questionable.

**NOTE:** Do not clean the spark plug in a machine using abrasive grit. Some grit could remain in the spark plug and enter the engine causing extensive wear and damage.

# 6

## Maintaining Your Tractor



### WARNING

Change the engine oil after every 100 hours of operation. Failure to do so will cause premature wear or failure of the engine.

Operating the engine with loose or damaged air cleaner components could allow unfiltered air into the engine causing premature wear and failure.

# 6

## Maintaining Your Tractor



### WARNING

This symbol points out important safety instructions which, if not followed, could endanger the personal safety and/or property of yourself and others. Read and follow all instructions in this manual before attempting to operate this machine. Failure to comply with these instructions may result in personal injury. When you see this symbol.

**HEED ITS WARNING**

### Your Responsibility

Restrict the use of this power machine to persons who read, understand and follow the warnings and instructions in this manual

- Check the gap using a wire feeler gauge. Adjust the gap to .030 in. (0.76mm) by carefully bending the ground electrode. See Figure 19.

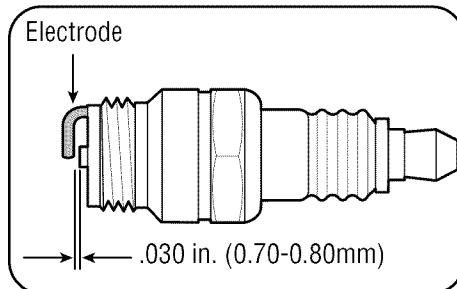

Figure 19

- Reinstall the spark plug into the cylinder head. Torque the spark plug to 18-22 ft. lbs. (24.4-29.8N·m).

### Engine Cooling

To ensure proper cooling, make sure the grass screen, cooling fins, and other external surfaces of the engine are kept clean at all times.

Every 100 hours of operation (more often under extremely dusty, dirty conditions), remove the blower housing and other cooling shrouds. Clean the cooling fins and external surfaces as necessary. Make sure the cooling shrouds are properly reinstalled.

### Carburetor

In compliance with government emission standards, the carburetor is calibrated to deliver the correct fuel-to-air mixture to the engine under all operating conditions. The high speed mixture is set at the factory and cannot be adjusted.

If engine troubles are experienced that appear to be fuel system related, check the following areas:

- Make sure the fuel tank is filled with clean, fresh gasoline. Make sure the fuel tank vent is not blocked.
- Make sure the in-line fuel filter is clean and unobstructed. Replace the filter if necessary.
- Make sure the air cleaner element is clean and all air cleaner element components are fastened securely.

If after checking the above items the engine is hard to start, runs roughly, stalls, or lacks power, contact your Cub Cadet dealer to have the carburetor and fuel pump inspected.

### Fuel Line

Change the fuel line filter after every 100 hours of operation. The fuel filter is located on the left side of the engine in the fuel line. Note the orientation of the filter to install the new filter correctly.

- Place a container below the filter to catch any spilled gasoline and carefully clamp the fuel lines.
- Loosen the hose clamps to remove and replace the filter.

## Steering Maintenance

### Steering Lubrication

The steering arms, pivot shafts, and axles must be lubricated if ever the steering effort increases, or after every 25 hour of operation. Lubricate using a pressure grease gun and Cub Cadet 251H EP grease, or an equivalent No. 2 multipurpose lithium grease.

- Apply grease through the lube fitting on the RH and LH steering arms which are located at rearward end of the two steering drag links. See Figure 20.

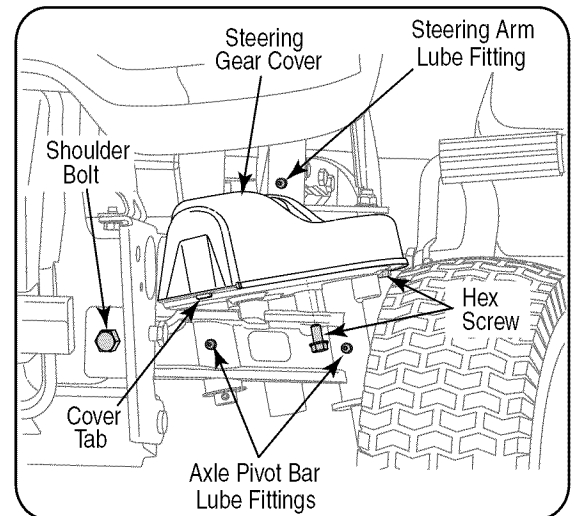

Figure 20

- Locate the lube fittings for the pivot shaft and axle on the front of one end of the axle pivot bar. Apply grease through the two lube fittings, then repeat to lubricate the other end of the pivot bar. See Figure 20.

### Cleaning Steering Gears

Once a year, or if a tight spot is experienced when turning the steering wheel, remove the steering gear cover on each end of the pivot bar and clean the two steering gears.

- From beneath the cover base plate on each end of the pivot bar, remove the three hex screws securing the steering gear cover. Remove the covers and clean the gears. It is not necessary to lubricate the gears. Refer to Figure 20.
- Insert the tab of the LH steering gear cover into the square hole in the LH base plate, position the cover, and secure with the three hex screws. Do not over tighten. Repeat to install the cover on the RH side.

### Pivot Bar adjustment

If excessive play is experienced in the steering wheel, check the pivot bar for forward/rearward movement.

1. Raise the front of the tractor and set it on jack stands, so the front wheels are suspended above the ground.
2. Grasping the ends of the pivot bar, attempt to move each end of the axle forward and rearward to check for side play. There should be minimal or no side play.

3. If there is no side play, lower the tractor to the ground and have the steering linkage inspected by your Cub Cadet dealer. If there is side play, tighten the pivot bar as follows:

- Support the pivot bar, then remove the hex lock nuts securing the two shoulder bolts that pass through the pivot bar bracket, the pivot bar, and frame. Refer to Figure 20.
- Slide a half inch flat washer, with a maximum thickness of .030 inch, onto each shoulder bolt. Reinstall the shoulder bolts w/washers and fasten with the two hex lock nuts.
- Gradually and evenly tighten the hex lock nut while continuing to check the forward/rearward movement of the pivot bar. Tighten the lock nuts until minimum play, without binding the pivot bar's up and down movement, is achieved.

## Lubrication

### Front Wheel Bearings

Lubricate the front wheel bearings with Cub Cadet 251H EP grease after every 25 hours of operation. The lube fittings are located in the rim hub inside each front wheel.

### Deck Spindles

Lubricate the deck spindle with Cub Cadet 251H EP grease after every 10 hours of operation.

- The deck spindle lube fittings are in the spindle housings, and can only be accessed from the underside of the deck. Use a pressure grease gun to lubricate the spindles.
- **50" Deck ONLY** - Lubricate the deck idler bracket every 10 hours of operation. The idler bracket lube fitting is in the shoulder bolt that secures the bracket to the deck.

### Pivot Points & Linkage

Lubricate all the pivot points on the drive system, parking brake and lift linkage at least once a season with light oil.

### Rear Wheels

The rear wheels should be removed from the axles once a season. Lubricate the axles and the rims well with an all-purpose grease before re-installing them.

## Cleaning the Tractor and Deck

Any fuel or oil spilled on the machine should be wiped off promptly. Do NOT allow debris to accumulate around the deck pulleys or any other part of the machine.

Periodically remove the belt covers and remove any accumulated grass clippings from around the spindle pulleys and the deck belt.

**IMPORTANT:** The use of a pressure washer to clean your tractor is NOT recommended. It may cause damage to electrical components, spindles, pulleys, bearings or the engine.

## Deck Wash System™

Your tractor's deck is equipped with water nozzles on its surface as part of its deck wash system.

Use the Deck Wash System™ to rinse grass clippings from the deck's underside and prevent the buildup of corrosive chemicals. Complete the following steps AFTER EACH MOWING:

1. Drive the tractor to a level, clear spot on your lawn, near enough to a water sillcock (spigot) for your garden hose to reach.
- IMPORTANT:** Make certain the tractor's discharge chute is directed AWAY from your house, garage, parked cars, etc.
2. Disengage the PTO (Blade Engage), set the parking brake, and stop the engine.
  3. Thread the nozzle adapter (packaged with your tractor's Operator's Manual) onto the end of your garden hose.
  4. Pull back the lock collar of the nozzle adapter and push the adapter onto the deck wash nozzle at the left end of the mower deck. Release the lock collar to lock the adapter on the nozzle. See Figure 21.

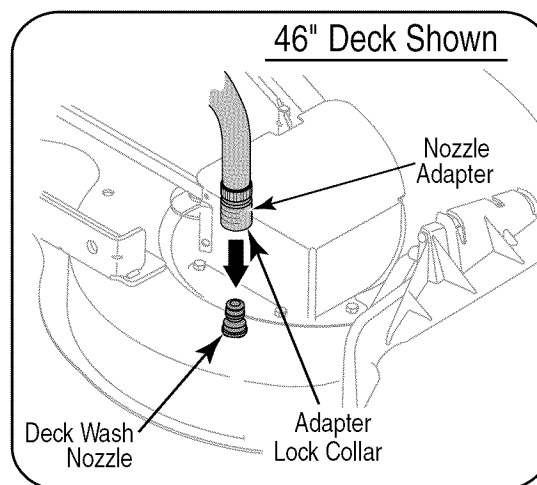

Figure 21

5. Turn the water on.
6. While sitting in the operator's position on the tractor, re-start the engine and place the throttle lever in the FAST (rabbit) position.
7. Move the tractor's PTO (Blade Engage) into the ON position. **Remain in the operator's position** with the cutting deck engaged for a minimum of two minutes, allowing the underside of the cutting deck to thoroughly rinse.
8. Move the tractor's PTO (Blade Engage) into the OFF position. Turn the ignition key to the STOP position to turn the tractor's engine off.
9. Pull back the lock collar of the nozzle adapter to disconnect the adapter from the nozzle.
10. Repeat the previous steps 4 thru 9 to clean the deck using the nozzle at the other end of the deck.

# 6

## Maintaining Your Tractor



### WARNING

This symbol points out important safety instructions which, if not followed, could endanger the personal safety and/or property of yourself and others. Read and follow all instructions in this manual before attempting to operate this machine. Failure to comply with these instructions may result in personal injury. When you see this symbol.

### HEED ITS WARNING

### Your Responsibility

Restrict the use of this power machine to persons who read, understand and follow the warnings and instructions in this manual

# 6

## Maintaining Your Tractor



### WARNING

Batteries give off an explosive gas while charging. Charge the battery in a well ventilated area and keep away from an open flame or pilot light as on a water heater, space heater, furnace, clothes dryer or other gas appliances.

Be sure to shut the engine off, remove ignition key, and disconnect the spark plug wire(s) to prevent unintended starting before removing the mower deck.

### Tires



**WARNING:** Never exceed the maximum inflation pressure shown on the sidewall of tire.

The recommended operating tire pressure is:

- Approximately 10 psi for the rear tires
- Approximately 14 psi for the front tires

**IMPORTANT:** Refer to the tire sidewall for exact tire manufacturer's recommended or maximum psi. Do not overinflate. Uneven tire pressure could cause the cutting deck to mow unevenly.

### Battery

The battery is sealed and is maintenance-free. Acid levels cannot be checked.

- Always keep the battery cables and terminals clean and free of corrosive build-up.
- After cleaning the battery and terminals, apply a light coat of petroleum jelly or grease to both terminals.
- Always keep the rubber boot positioned over the positive terminal to prevent shorting.

**IMPORTANT:** If removing the battery for any reason, disconnect the NEGATIVE (Black) wire from its terminal FIRST, followed by the POSITIVE (Red) wire. When re-installing the battery, always connect the POSITIVE (Red) wire its terminal first, followed by the NEGATIVE (Black) wire. Be certain that the wires are connected to the correct terminals; reversing them could change the polarity and result in damage to your engine's alternating system.

### Charging

If the tractor has not been put into use for an extended period of time, charge the battery with an automotive-type 12-volt charger for a minimum of **one hour at six amps**.



**WARNING:** Batteries give off an explosive gas while charging. Charge battery in a well ventilated area and keep away from an open flame or pilot light as on a water heater, space heater, furnace, clothes dryer or other gas appliances.

### Jump Starting



**WARNING:** When removing or installing the battery, follow these instructions to prevent the screwdriver from shorting against the frame.

**IMPORTANT:** Never jump your tractor's dead battery with the battery of a running vehicle.

1. Connect end of one jumper cable to the positive terminal of the good battery, then the other end to the positive terminal of the dead battery.

2. Connect the other jumper cable to the negative terminal of the good battery, then to the **frame of the unit with the dead battery**.



**WARNING:** Failure to use this procedure could cause sparking, and the gas in either battery could explode.

### Cleaning the Battery

Clean the battery by removing it from the tractor and washing with a baking soda and water solution. If necessary, scrape the battery terminals with a wire brush to remove deposits. Coat terminals and exposed wiring with grease or petroleum jelly to prevent corrosion.

### Battery Failures

Some common causes for battery failure are:

- incorrect initial activation
- undercharging
- overcharging
- corroded connections
- freezing

**These failures are NOT covered by your tractor's warranty.**

### Cutting Deck Removal

To remove the cutting deck, proceed as follows:

1. Disengage the PTO (Blade Engage) and engage the parking brake.
2. Place the deck gauge wheels in their highest setting (lowest deck setting).
3. Lower the deck by moving the deck lift lever into the bottom notch on the right fender.
4. Looking at the cutting deck from the left side of the tractor, locate the deck support pin on the rear left side of the deck. See Figure 22.

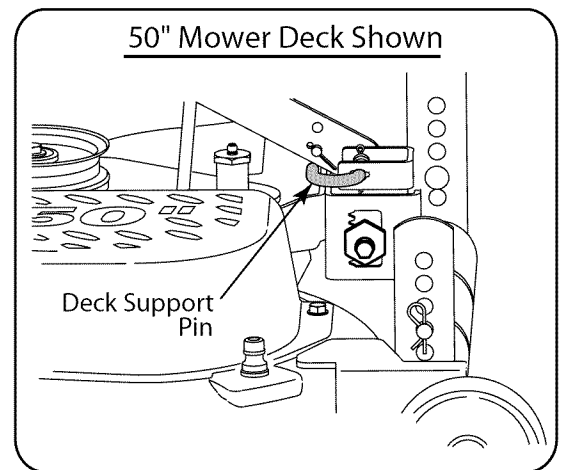

Figure 22

5. Pull the deck support pin outward to release the deck from the deck lift arm.
6. Move to the right side of the tractor and pull the deck support pin outward to release the deck from the RH lift arm.



7. Move the deck lift lever into the top notch on the right fender to raise deck lift arms up and out of the way.
8. Carefully slide the cutting deck forward and remove the deck belt from around the tractor's PTO pulley on the bottom of the engine.
9. Continue to roll the deck toward the front of the tractor until the front deck hanger rod can be removed from the slots of the hanger bracket at the front of the deck.
10. While holding the front deck hanger rod upward until it clears the hanger bracket on the front of the deck, carefully slide the deck out from the right side of the tractor.

## Cutting Blades



**WARNING:** Be sure to shut the engine off, remove ignition key, disconnect the spark plug wire(s) to prevent unintended starting before removing the cutting blade(s) for sharpening or replacement. Protect your hands by using heavy gloves or a rag to grasp the cutting blade.



**WARNING:** Periodically inspect the blade spindles for cracks or damage, especially if you strike a foreign object. Replace immediately if damaged.

The blades may be removed as follows.

- Remove the deck from beneath the tractor, (refer to Cutting Deck Removal on page 24) then gently flip the deck over to expose its underside.
- A block of wood may be placed between the deck housing and the cutting edge of the blade to help in breaking loose the hex nut securing the blade. See Figure 23.

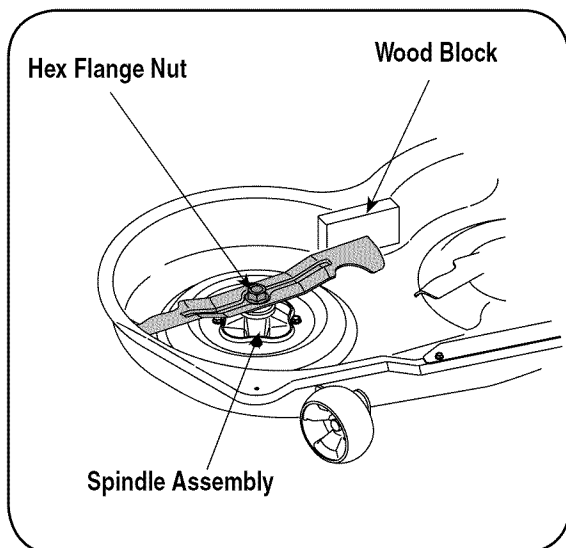

Figure 23

- Use a wrench to loosen the hex flange nut that secures the blade to the spindle. Holding the blade onto the star hub of the spindle, or using a second wrench to hold the nut at the top of the spindle, secure the spindle and remove the flange nut and cutting blade. Repeat to remove the other three blades.
- To properly sharpen the cutting blades, remove equal amounts of metal from both ends of the blades along the cutting edges, parallel to the trailing edge, at a 25° to 30° angle.

**IMPORTANT:** If the cutting edge of the blade has already been sharpened to within 1 5/8" from the edge, or if any metal separation is present, replace the blades with new ones. See Figure 24.

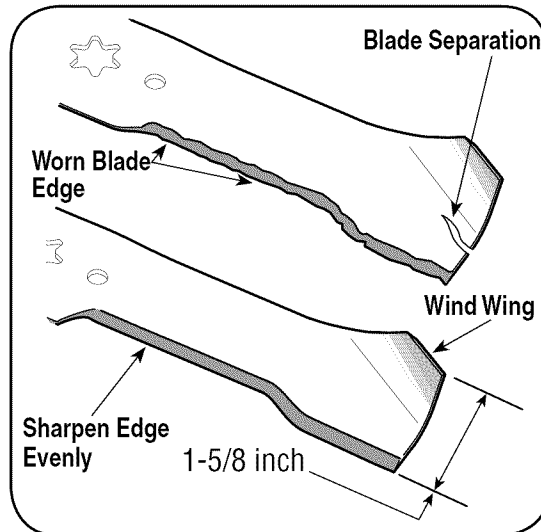

Figure 24

- It is important that each cutting blade edge be ground equally to maintain proper blade balance.
- A poorly balanced blade will cause excessive vibration and may cause damage to the tractor and result in personal injury. The blade can be tested by balancing it on a round shaft screwdriver. Grind metal from the heavy side until it balances evenly.
- When replacing the blade, be sure to install the blade with the side of the blade marked "Bottom" (or with a part number stamped in it) facing the ground when the mower is in the operating position.

**IMPORTANT:** Use a torque wrench to tighten the blade spindle hex flange nut to between 70 foot-pounds and 90 foot-pounds.

# 6

## Maintaining Your Tractor



### WARNING

Use caution when handling the cutting blades. The sharpened edges could cause severe cuts to your hands.

Shut tractor engine off, remove ignition key, and disconnect the spark plug wire(s) before proceeding with job. Protect your hands by using heavy gloves or a rag to grasp the cutting blade

# 6

## Maintaining Your Tractor

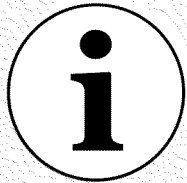

### IMPORTANT

**IMPORTANT:** Always use a fuse with the same amperage capacity for replacement.

### Fuses

- A 20 amp fuse is installed in your tractor's wiring harness to protect the tractor's electrical system from damage caused by excessive amperage.
- If the electrical system does not function, or your tractor's engine will not crank, first check to be certain that the fuse has not blown.
- The fuse can be found inside of the dash panel behind the battery tray. You may need to remove the battery to gain access to the fuse.
- A five amp fuse can also be found inside the dash panel. This fuse is for the 12 volt power outlet.

**Always use a fuse with the same amperage capacity for replacement.**

### Changing Transmission Drive Belt

**NOTE:** Several components must be removed, including transmission steering linkage which will have to be readjusted, in order to change the tractor's transmission drive belt. Contact your Cub Cadet dealer to have your transmission drive belt replaced.

### Hydrostatic Transmission

Keep the area around the transmission cooling fan free of grass and debris at all times. The hydrostatic transmission is sealed at the factory and is maintenance free. The fluid level cannot be checked and cannot be changed.

### Changing the Deck Belt



**WARNING:** Be sure to shut the engine off, remove ignition key, disconnect the spark plug wire(s) to prevent unintended starting before removing the belt(s).



**WARNING:** Avoid the possibility of a pinching injury. Do not place your fingers on the idler spring or between the belt and a pulley while removing the belt.

All belts on your tractor are subject to wear and should be replaced if any signs of wear are present.

**IMPORTANT:** Do not use substitute belts. The V-belt found on your tractor is specially designed for optimal performance and service life for your deck application. Use only OEM original replacement belts.

To change or replace the deck belt on your tractor, proceed as follows:

- Remove the deck from beneath the tractor (refer to Cutting Deck Removal on page 24)

- Remove the spindle covers by removing the self-tapping screws that fasten them to the deck. Refer to Figure 25.
- **46" Mower Deck ONLY** - Remove the old belt from the deck. Install the new belt around the spindle and idler pulleys as shown in Figure 26.
- **50" Mower Deck ONLY**
  1. Loosen the hex screw fastening the idler pulley to the idler arm as necessary to slide the belt from between the idler pulley and idler arm. See Figure 25.

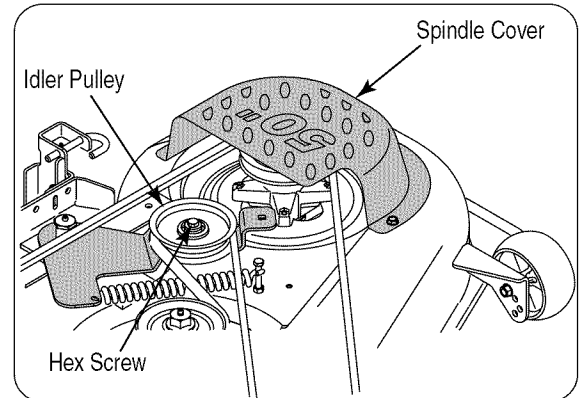

**Figure 25**

2. Place the new belt between the idler pulley and idler arm. The backside of the 'V' belt should be against the idler pulley. Tighten the hex screw to secure the idler pulley.
  3. Route the deck belt around the spindle pulleys and idler pulleys as shown in Figure 27.
- Reinstall the spindle covers on the deck using the self-tapping screws. Do not overtighten the screws.

### Reinstalling the Cutting Deck

There are two methods for reinstalling the mower deck on the tractor. One method involves rotating the deck idler arm to relieve enough belt tension to allow the belt to be placed in either the PTO pulley or the deck idler pulley. Because that method is difficult, we recommend using the second method of rolling the belt onto the PTO pulley.

Install the cutting deck as follows:

- From the right side of the tractor, slide the deck under the tractor and align the rear deck hanger bracket with the deck lift arms.
- Slide the deck forward and place the deck front hanger rod into the slots of the deck front hanger bracket. Then slide the deck rearward so that the hanger rod is at the front of the slots.
- Using the deck lift lever, lower the deck lift arms. From either side of the tractor, pull the support pin in the deck rear hanger bracket outward, align the deck lift arm hole with the deck support pin and release the pin so that it goes through the deck lift arm. Repeat on the other side of the tractor to secure the deck.

# 6

## Maintaining Your Tractor

- After first making sure the deck belt is properly engaged in all of the deck pulleys, route the deck belt forward through the center of the front deck hanger rod and toward the PTO pulley on the bottom of the engine.
- Using the deck lift handle, raise the deck to the position that gives you the most horizontal run of the belt between the deck pulleys and the PTO pulley on the bottom of the engine.
- Sitting in front of the tractor, facing rearward, make certain the belt is not twisted; then reach beneath the tractor to grasp the belt and pull it toward the PTO pulley.

**NOTE:** References to left and right are from the front of the tractor in the following instructions.

- Pull the right side of the belt forward and place the narrow V side of the belt into the PTO pulley.
- While holding the belt and pulley together, rotate the pulley to the left. Continue holding and rotating the pulley and belt until the belt is fully rolled into the PTO pulley.



**WARNING:** Use caution to prevent pinching your fingers when rolling the belt onto the PTO pulley.

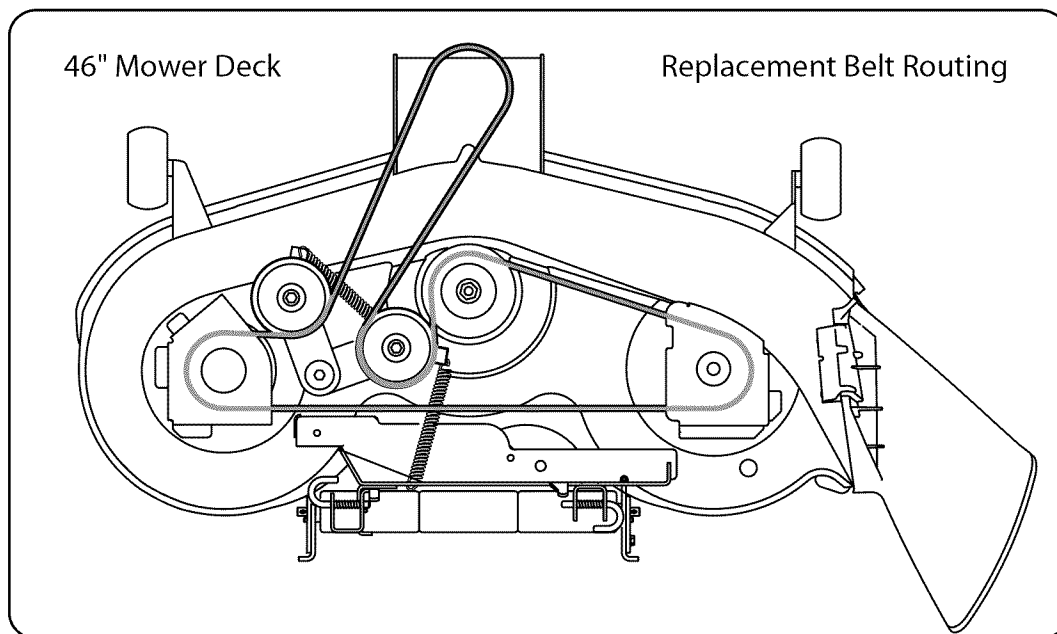

Figure 26 Replacement Belt Routing 46" Mower Deck

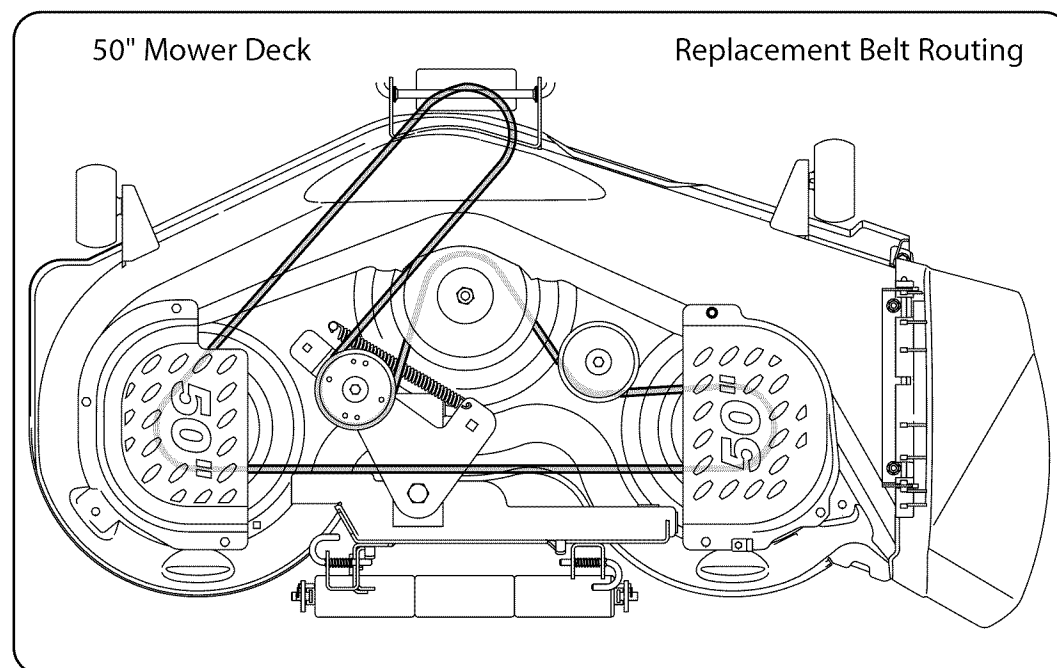

Figure 27 Replacement Belt Routing 50" Mower Deck

# 6

## Maintaining Your Tractor



### IMPORTANT

**IMPORTANT:** Failure to perform the scheduled maintenance may void your warranty.

### MAINTENANCE SCHEDULE

	Before Each Use	Every 10 Hours	Every 25 Hours	Every 50 Hours	Every 100 Hours	Prior to Storing
Check Engine Oil Level	✓					
Check Air Cleaner	✓					
Check Engine Air Intake Areas & Clean as Needed	✓					✓
Clean and Re-oil Air Filter's Foam Precleaner			✓			
Check Air Cleaner Paper Element & Clean as Needed				✓		
Replace Air Cleaner Paper Element & Precleaner					✓	
Change Engine Oil & Filter					✓	
Check Spark Plugs					✓	
Clean Engine Cooling Fins					✓	
Change Fuel Filter					✓	
Lube Mid Steering Arms, Pivot Shafts, and Axles			✓			✓
Lube Front Wheel Bearings			✓			✓
Lube Deck Spindles		✓				✓
Lube Deck Idler Arm - 50" Deck ONLY		✓				✓
Lube Deck Front Ball Wheels				✓		✓
Use Deck Wash System to Clean Underside of Deck	✓					
Lubricate All Pedal and Lift Pivot Points With Light Oil						✓
Clean Battery Terminals						✓
Clean Hood Louvers						✓

**IMPORTANT:** Check air cleaner components more often if operating in extremely dirty, dusty conditions, and service as necessary.

If the machine is to be inoperative for a period longer than 30 days, the following procedures are recommended:



**WARNING: Never store the machine or fuel container indoors where there is an open flame, spark or pilot light such as on water heater, furnace, clothes dryer or other gas appliance.**

**IMPORTANT:** Fuel left in the fuel tank during warm weather deteriorates and will cause serious starting problems. To prevent gum deposits from forming inside the engine's carburetor and causing possible malfunction of the engine, the fuel system must be either completely emptied, or the gasoline must be treated with a stabilizer to prevent deterioration.

1. If using a fuel stabilizer:
  - Read the product manufacturer's instructions and recommendations.
  - Add to clean, fresh gasoline the correct amount of stabilizer for the capacity of the fuel system.
  - Fill the fuel tank with treated fuel and run engine for 2-3 minutes to get stabilized fuel into the carburetor.
2. If emptying the fuel system:
  - Do not drain fuel when the engine is hot. Allow the engine adequate time to cool. Drain fuel into an approved container outdoors, away from open flame.

- Drain any large volume of fuel from the tank by disconnecting the fuel line from the in-line fuel filter near the engine.
- Reconnect the fuel line and run the engine until it starts to falter, then use the choke to keep the engine running until all fuel in the carburetor has been exhausted.
- Again disconnect the fuel line and drain any remaining gasoline from the system.



**WARNING: Drain fuel only into an approved container outdoors, away from an open flame. Allow engine to cool. Extinguish cigarettes, cigars, pipes, and other sources of ignition prior to draining fuel.**

Remove the spark plug and pour one (1) ounce of engine oil through the spark plug hole into the cylinder. Crank the engine several times to distribute the oil. Replace the spark plug.

Clean and lubricate the tractor as instructed in **Section 6: MAINTAINING YOUR LAWN TRACTOR** of this manual before storing for an extended period.

## Attachments & Accessories

The following attachments and accessories are available for the Model i1046 and/or i1050 Lawn Tractors. See the retailer from which you purchased your tractor, or an authorized Cub Cadet Dealer for information regarding price and availability.

MODEL	DESCRIPTION
19A-100-100	Twin Rear Bagger Grass Collector for 46" Deck
19A-101-100	Twin Rear Bagger Grass Collector for 50" Deck
190-833-000	46" Dozer Blade
19A-102-100	18 Cubic Foot Steel Cart
19A-106-100	10 Cubic Foot Poly Cart
19A-105-100	48" Broadcast Spreader
19A-103-100	42" Sweeper
19A-194-100	25 Gallon Sprayer
19A-107-100	48" Dethatcher
19A-113-100	48" Poly Roller
19A-108-100	48" Plug Aerator
19A-109-100	48" Spike Aerator
190-658-000	20" x 8" Tire Chains
190-215-100	Wheel Weights

# 7

## Off-Season Storage/ Attachments



### WARNING

Drain fuel only into an approved container outdoors, away from an open flame. Allow engine to cool. Extinguish cigarettes, cigars, pipes, and other sources of ignition prior to draining fuel.

Never store the machine or fuel container indoors where there is an open flame, spark or pilot light such as on water heater, furnace, clothes dryer or other gas appliance.

# 8

## Safety Labels



### WARNING

This symbol points out important safety instructions which, if not followed, could endanger the personal safety and/or property of yourself and others. Read and follow all instructions in this manual before attempting to operate this machine. Failure to comply with these instructions may result in personal injury. When you see this symbol.

#### HEED ITS WARNING!

#### Your Responsibility

Restrict the use of this power machine to persons who read, understand and follow the warnings and instructions in this manual and on the machine.

### Warning/Instruction Label - On Center of Fender Running Board

**DANGER**  
ROTATING BLADES CAUSE SERIOUS INJURY OR DEATH

- DO NOT MOW WHEN CHILDREN OR OTHERS ARE AROUND
- NEVER CARRY CHILDREN EVEN WITH BLADE(S) OFF.
- LOOK DOWN AND BEHIND BEFORE AND WHILE BACKING.
- MOWING IN REVERSE IS NOT RECOMMENDED.

**WARNING**  
TO AVOID SERIOUS INJURY OR DEATH

- GO UP AND DOWN SLOPES, NOT ACROSS.
- AVOID SUDDEN TURNS.
- DO NOT OPERATE THE UNIT WHERE IT COULD SLIP OR TIP.
- IF MACHINE STOPS GOING UPHILL, STOP BLADE(S) AND BACK DOWNHILL SLOWLY.
- KEEP SAFETY DEVICES (GUARDS, SHIELDS, AND SWITCHES, ETC.) IN PLACE AND WORKING.
- REMOVE OBJECTS THAT COULD BE THROWN BY THE BLADE(S).
- KNOW LOCATION AND FUNCTION OF ALL CONTROLS.
- BE SURE BLADE(S) AND ENGINE ARE STOPPED BEFORE PLACING HANDS OR FEET NEAR BLADE(S).
- BEFORE LEAVING OPERATOR'S POSITION, DISENGAGE BLADE(S), ENGAGE PARKING BRAKE, SHUT OFF AND REMOVE KEY. READ OPERATOR'S MANUAL.

**TO START**

- DISENGAGE BLADES/PTO, (POWER TAKE OFF)
- ENGAGE THE TRACTOR'S PARKING BRAKE.
- SET THROTTLE TO FAST "RABBIT" POSITION AND PULL CHOKE KNOB OUT.
- TURN KEY TO START ENGINE, AFTER START RELEASE KEY & DEACTIVATE CHOKE.

**OPERATING MODES**

**NORMAL MOWING**  
YOU MUST DISENGAGE BLADES/PTO, (POWER TAKE OFF) BEFORE TRAVELING IN REVERSE.

**REVERSE CAUTION MODE**

- TURN KEY TO REVERSE CAUTION MODE POSITION.
- DEPRESS REVERSE PUSH BUTTON, (RED INDICATOR LIGHT "ON") WHEN RED LIGHT IS "ON" MACHINE CAN BE OPERATED IN REVERSE WITH MOWER BLADES ENGAGED. IMPORTANT: MOWING IN REVERSE IS NOT RECOMMENDED.
- AFTER RESUMING FORWARD OPERATION, RETURN KEY TO "NORMAL MOWING" POSITION.

**NOTE:** IN BOTH MODES, WHEN OPERATOR LEAVES SEAT, ENGINE WILL STOP UNLESS PARKING BRAKE IS SET AND BLADES ARE DISENGAGED.

**HOW TO OPERATE**

BRAKE/CLUTCH PEDAL

DIRECTION/SPEED CONTROL PEDAL

SEAT ADJUSTMENT

PULL HANDLE UP TO MOVE SEAT FORWARD

**OPTIONAL ATTACHMENTS**

- Grass Collection Bagging System
- 42" Snow Thrower
- 42" Lawn Sweeper
- 10 & 17 Cu. Ft. Dump Carts
- Tire Chains
- Wheel Weight
- 46" Dozer Blade
- Tractor Trunk Tool Box

### Warning - On Steering Gears



### Danger - On Deck Chute Deflector



### 46" Deck ONLY Danger - On Left Side of Deck



### Warning - On Hitch Plate



### Danger - On Right Side of Deck



### 50" Deck ONLY Danger - On Left Side of Deck



Problem	Cause	Remedy
Engine fails to start	<ol style="list-style-type: none"> <li>1. PTO engaged.</li> <li>2. Spark plug wire(s) disconnected.</li> <li>3. Fuel tank empty or stale fuel.</li> <li>4. Choke not activated.</li> <li>5. Faulty spark plug.</li> <li>6. Blocked fuel line.</li> <li>7. Engine flooded.</li> <li>8. Parking brake not engaged.</li> <li>9. Throttle control lever not in correct starting position.</li> </ol>	<ol style="list-style-type: none"> <li>1. Place PTO knob in disengaged (OFF) position.</li> <li>2. Connect wire(s) to spark plug(s).</li> <li>3. Fill tank with clean, fresh gasoline.</li> <li>4. Pull out the CHOKE control (if so equipped) or place the throttle control in CHOKE position.</li> <li>5. Clean, adjust gap, or replace.</li> <li>6. Clean fuel line or replace fuel filter, if so equipped.</li> <li>7. Crank engine with throttle in FAST position.</li> <li>8. Engage parking brake.</li> <li>9. Place throttle lever to FAST position.</li> </ol>
Engine runs erratic	<ol style="list-style-type: none"> <li>1. Unit running with CHOKE applied.</li> <li>2. Spark plug wire(s) loose.</li> <li>3. Blocked fuel line or stale fuel.</li> <li>4. Vent in gas cap plugged.</li> <li>5. Water or dirt in fuel system.</li> <li>6. Dirty air cleaner.</li> </ol>	<ol style="list-style-type: none"> <li>1. Push CHOKE control in.</li> <li>2. Connect and tighten spark plug wire(s).</li> <li>3. Clean fuel line; fill tank with clean, fresh (less than 30 days old) gasoline. Replace fuel filter, if so equipped.</li> <li>4. Clear vent or replace if damaged.</li> <li>5. Drain fuel tank. Refill with fresh fuel.</li> <li>6. Replace air cleaner cartridge/element or clean pre-cleaner, if so equipped.</li> </ol>
Engine overheats	<ol style="list-style-type: none"> <li>1. Engine oil level low.</li> <li>2. Air flow restricted.</li> </ol>	<ol style="list-style-type: none"> <li>1. Fill crankcase with proper oil.</li> <li>2. Clean grass clippings and debris from around the engine's cooling fins and blower housing.</li> </ol>
Engine hesitates at high RPM	<ol style="list-style-type: none"> <li>1. Spark plug(s) gap too close.</li> </ol>	<ol style="list-style-type: none"> <li>1. Remove spark plug(s) and reset the gap.</li> </ol>
Engine Idles poorly	<ol style="list-style-type: none"> <li>1. Spark plug(s) fouled, faulty or gap too wide.</li> <li>2. Dirty air cleaner.</li> </ol>	<ol style="list-style-type: none"> <li>1. Replace spark plug(s). Set plug(s) gap.</li> <li>2. Replace air cleaner cartridge/element or clean pre-cleaner, if so equipped.</li> </ol>

# 9

## Trouble Shooting

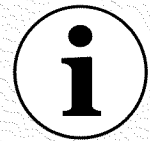

***For repairs beyond the minor adjustments listed here, contact an authorized service dealer.***

# 9

## Trouble Shooting



*For repairs beyond the minor adjustments listed here, contact an authorized service dealer.*

<b>Problem</b>	<b>Cause</b>	<b>Remedy</b>
Steering effort increases	<ol style="list-style-type: none"> <li>1. Lack of Lubrication.</li> <li>2. Debris in steering gears.</li> </ol>	<ol style="list-style-type: none"> <li>1. Apply grease through six lube fittings on axle pivot bar and steering arms.</li> <li>2. Remove steering gear covers and clean gears.</li> </ol>
Tight spot in steering or steering jams	<ol style="list-style-type: none"> <li>1. Debris in steering gears.</li> </ol>	<ol style="list-style-type: none"> <li>1. Remove steering gear covers and clean gears.</li> </ol>
Excessive play when turning steering wheel	<ol style="list-style-type: none"> <li>1. Side play between axle pivot bar and pivot bar bracket/frame.</li> <li>2. Wear in drag link ball joints, steering arm, or other steering components.</li> </ol>	<ol style="list-style-type: none"> <li>1. Shim shoulder bolt and retighten to reduce side play.</li> <li>2. Contact your Cub Cadet dealer for steering inspection.</li> </ol>
Excessive Vibration	<ol style="list-style-type: none"> <li>1. Cutting blade loose or unbalanced.</li> <li>2. Damaged or bent cutting blade.</li> </ol>	<ol style="list-style-type: none"> <li>1. Tighten blade and spindle. Balance blade.</li> <li>2. Replace blade.</li> </ol>
Mower will not mulch grass (If Equipped)	<ol style="list-style-type: none"> <li>1. Engine speed too low.</li> <li>2. Wet grass.</li> <li>3. Excessively high grass.</li> <li>4. Dull blade.</li> </ol>	<ol style="list-style-type: none"> <li>1. Place throttle control in FAST (rabbit) position.</li> <li>2. Do not mow when grass is wet; wait until later to cut.</li> <li>3. Mow once at a high cutting height, then mow again at desired height or make a narrower cutting path.</li> <li>4. Sharpen or replace blade.</li> </ol>
Uneven cut	<ol style="list-style-type: none"> <li>1. Deck not balanced properly.</li> <li>2. Dull blade.</li> <li>3. Uneven tire pressure.</li> </ol>	<ol style="list-style-type: none"> <li>1. Perform side-to-side deck adjustment.</li> <li>2. Sharpen or replace blade.</li> <li>3. Check tire pressure in all four tires.</li> </ol>



**NOTE:** Contact your Cub Cadet dealer to order replacement parts. If you do not have a dealer, call the Customer Dealer Referral Line at 1-877-282-8684 or visit [www.cubcadet.com](http://www.cubcadet.com) to find the nearest Cub Cadet dealer in your area.

Time Saver™ Lawn Tractor		
Description	Model i1046	Model i1050
Lower Drive Belt - Contact Dealer	954-04134	954-04134
Engine to Deck/ Deck Spindle Belt	954-04118	954-04077
Deck Blades - 46" Deck	942-04124 (Qty. 1)	942-04053A (Qty. 3)
	942-04125 (Qty. 2)	
Deck Spindle	618-0660 (Qty. 3)	618-04126 (Qty. 3)
Deck Front Ball Wheels	734-04155 (Qty. 2)	734-04155 (Qty. 2)
Deck Rear Gauge Wheels		734-0973 (Qty. 2)
Deck Rollers	731-3005 (Qty. 3)	731-3005 (Qty. 4)
Battery	925-1707D	925-1707D
Starter Solenoid	725-04439	725-04439
Ignition Keys	725-2054	725-2054
Engine Oil Filter	KH-52-050-02	KH-52-050-02
Engine Oil (Capacity 57.6 ounces)	737-3030A (1qt.)	737-3030A (1qt.)
Engine Air Filter Element	KH-32-083-03-S	KH-32-083-03-S
Engine Air Filter Foam Precleaner Element	KH-32-083-05-S	KH-32-083-05-S
Fuel Filter	KH-25-050-22-S	KH-25-050-22-S
Spark Plug	759-3336	759-3336
Deck Discharge Chute Assembly	931-1032B	631-04070A

**WARNING:** If a safety feature is not functioning properly, do *not* use the tractor. Contact you *Cub Cadet Dealer* or call (800) 965-4CUB.

# 10

## Replacement Parts

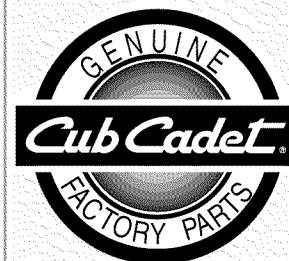

To order replacement parts, call the Customer Dealer Referral Line at 1-877-282-8684, or visit [www.cubcadet.com](http://www.cubcadet.com) to find the nearest Cub Cadet service dealer in your area.

**KOHLER CO.  
FEDERAL AND CALIFORNIA EMISSION CONTROL SYSTEMS  
LIMITED WARRANTY  
UTILITY AND LAWN AND GARDEN ENGINES**

The U.S. Environmental Protection Agency (EPA), the California Air Resources Board (CARB), and Kohler Co. are pleased to explain the Federal and California Emission Control Systems Warranty on your small off-road equipment engine. For California, engines produced in 1995 and later must be designed, built and equipped to meet the state's stringent anti-smog standards. In other states, 1997 and later model year engines must be designed, built and equipped, to meet the U.S. EPA regulations for small non-road engines. The engine must be free from defects in materials and workmanship which cause it to fail to conform with U.S. EPA standards for the first two years of engine use from the date of sale to the ultimate purchaser. Kohler Co. must warrant the emission control system on the engine for the period of time listed above, provided there has been no abuse, neglect or improper maintenance.

The emission control system may include parts such as the carburetor or fuel injection system, the ignition system, and catalytic converter. Also included are the hoses, belts and connectors and other emission related assemblies.

Where a warrantable condition exists, Kohler Co. will repair the engine at no cost, including diagnosis (if the diagnostic work is performed at an authorized dealer), parts and labor.

#### **MANUFACTURER'S WARRANTY COVERAGE**

Engines produced in 1995 or later are warranted for two years in California. In other states, 1997 and later model year engines are warranted for two years. If any emission related part on the engine is defective, the part will be repaired or replaced by Kohler Co. free of charge.

#### **OWNER'S WARRANTY RESPONSIBILITIES**

- (a) The engine owner is responsible for the performance of the required maintenance listed in the owner's manual. Kohler Co. recommends that you retain all receipts covering maintenance on the engine. But Kohler Co. cannot deny warranty solely for the lack of receipts or for your failure to assure that all scheduled maintenance was performed.
- (b) Be aware, however, that Kohler Co. may deny warranty coverage if the engine or a part has failed due to abuse, neglect, improper maintenance or unapproved modifications.
- (c) For warranty repairs, the engine must be presented to a Kohler Co. service center as soon as a problem exists. Call 1-800-544-2444, or access our web site at: [www.kohlerengines.com](http://www.kohlerengines.com), for the names of the nearest service centers. The warranty repairs should be completed in a reasonable amount of time, not to exceed 30 days.

If you have any questions regarding warranty rights and responsibilities, you should contact Kohler Co. at 1-920-457-4441 and ask for an Engine Service representative.

#### **COVERAGE**

Kohler Co. warrants to the ultimate purchaser and each subsequent purchaser that the engine will be designed, built and equipped, at the time of sale, to meet all applicable regulations. Kohler Co. also warrants to the initial purchaser and each subsequent purchaser, that the engine is free from defects in material and workmanship which cause the engine to fail to conform with applicable regulations for a period of two years.

Engines produced in 1995 or later are warranted for two years in California. For 1997 and later model years, EPA requires manufacturers to warrant engines for two years in all other states. These warranty periods will begin on the date the engine is purchased by the initial purchaser. If any emission related part on the engine is defective, the part will be replaced by Kohler Co. at no cost to the owner. Kohler Co. is liable for damages to other engine components caused by the failure of a warranted part still under warranty.

Kohler Co. shall remedy warranty defects at any authorized Kohler Co. engine dealer or warranty station. Warranty repair work done at an authorized dealer or warranty station shall be free of charge to the owner if such work determines that a warranted part is defective.

Listed below are the parts covered by the Federal and California Emission Control Systems Warranty. Some parts listed below may require scheduled maintenance and are warranted up to the first scheduled replacement point for that part. The warranted parts are:

- Oxygen sensor (if equipped)
- Intake manifold (if equipped)
- Exhaust manifold (if equipped)
- Catalytic muffler (if equipped)
- Fuel metering valve (if equipped)
- Spark advance module (if equipped)
- Ignition module(s) with high tension lead
- Gaseous fuel regulator (if equipped)
- Electronic control unit (if equipped)
- Carburetor or fuel injection system
- Fuel lines (if equipped)
- Air filter, fuel filter, and spark plugs (only to first scheduled replacement point)

#### **LIMITATIONS**

This Emission Control System Warranty shall not cover any of the following:

- (a) repair or replacement required because of misuse or neglect, improper maintenance, repairs improperly performed or replacements not conforming to Kohler Co. specifications that adversely affect performance and/or durability and alterations or modifications not recommended or approved in writing by Kohler Co.,
- (b) replacement of parts and other services and adjustments necessary for required maintenance at and after the first scheduled replacement point,
- (c) consequential damages such as loss of time, inconvenience, loss of use of the engine or equipment, etc.,
- (d) diagnosis and inspection fees that do not result in eligible warranty service being performed, and (e) any add-on or modified part, or malfunction of authorized parts due to the use of add-on or modified parts.

#### **MAINTENANCE AND REPAIRS REQUIREMENTS**

The owner is responsible for the proper use and maintenance of the engine. Kohler Co. recommends that all receipts and records covering the performance of regular maintenance be retained in case questions arise. If the engine is resold during the warranty period, the maintenance records should be transferred to each subsequent owner. Kohler Co. reserves the right to deny warranty coverage if the engine has not been properly maintained; however, Kohler Co. may not deny warranty repairs solely because of the lack of repair maintenance or failure to keep maintenance records.

Normal maintenance, replacement or repair of emission control devices and systems may be performed by any repair establishment or individual; however, warranty repair must be performed by a Kohler authorized service center. Any replacement part or service that is equivalent in performance and durability may be used in non-warranty maintenance or repairs, and shall not reduce the warranty obligations of the engine manufacturer.

**CALIFORNIA EMISSION CONTROL WARRANTY STATEMENT  
YOUR WARRANTY RIGHTS AND OBLIGATIONS**

The California Air Resources Board and MTD Consumer Group Inc are pleased to explain the evaporative emission control system warranty on your 2007 lawn mower. In California, new lawn mower must be designed, built and equipped to meet the State's stringent anti-smog standards. MTD Consumer Group Inc must warrant the EECS on your lawn mower for the period of time listed below provided there has been no abuse, neglect or improper maintenance of your lawn mower.

Your EECS may include parts such as the carburetor, fuel-injection system, the ignition system, catalytic converter, fuel tanks, fuel lines, fuel caps, valves, canisters, filters, vapor hoses, clamps, connectors, and other associated emission-related components.

**Where a warrantable condition exists, MTD Consumer Group Inc will repair your lawn mower at no cost to you including diagnosis, parts and labor.**

**MANUFACTURER'S WARRANTY COVERAGE:**

This evaporative emission control system is warranted for two years. If any evaporative emission-related part on your equipment is defective, the part will be repaired or replaced by MTD Consumer Group Inc.

**OWNER'S WARRANTY RESPONSIBILITIES:**

As the lawn mower owner, you are responsible for performance of the required maintenance listed in your owner's manual. MTD Consumer Group Inc recommends that you retain all receipts covering maintenance on your lawn mower, but MTD Consumer Group Inc cannot deny warranty solely for the lack of receipts.

As the lawn mower owner, you should however be aware that MTD Consumer Group Inc may deny you warranty coverage if your lawn mower or a part has failed due to abuse, neglect, or improper maintenance or unapproved modifications.

You are responsible for presenting your lawn mower to MTD Consumer Group Inc's distribution center or service center as soon as the problem exists. The warranty repairs should be completed in a reasonable amount of time, not to exceed 30 days. If you have a question regarding your warranty coverage, you should contact the MTD Consumer Group Inc Service Department at 1-800-800-7310.

**GENERAL EMISSIONS WARRANTY COVERAGE:**

MTD Consumer Group Inc warrants to the ultimate purchaser and each subsequent purchaser that the lawn mower is: Designed, built and equipped so as to conform with all applicable regulations; and free from defects in materials and workmanship that cause the failure of a warranted part to be identical in all material respects to that part as described in MTD Consumer Group Inc's application for certification.

The warranty period begins on the date the lawn mower is delivered to an ultimate purchaser or first placed into service. The warranty period is two years.

Subject to certain conditions and exclusions as stated below, the warranty on emission-related parts is as follows:

1. Any warranted part that is not scheduled for replacement as required maintenance in the written instructions supplied, is warranted for the warranty period stated above. If the part fails during the period of warranty coverage, the part will be repaired or replaced by MTD Consumer Group Inc according to subsection (4) below. Any such part repaired or replaced under warranty will be warranted for the remainder of the period.
2. Any warranted part that is scheduled only for regular inspection in the written instructions supplied is warranted for the warranty period stated above. Any such part repaired or replaced under warranty will be warranted for the remaining warranty period.
3. Any warranted part that is scheduled for replacement as required maintenance in the written instructions supplied is warranted for the period of time before the first scheduled replacement date for that part. If the part fails before the first scheduled replacement, the part will be repaired or replaced by MTD Consumer Group Inc according to subsection (4) below. Any such part repaired or replaced under warranty will be warranted for the remainder of the period prior to the first scheduled replacement point for the part.
4. Repair or replacement of any warranted part under the warranty provisions herein must be performed at a warranty station at no charge to the owner.
5. Notwithstanding the provisions herein, warranty services or repairs will be provided at all of our distribution centers that are franchised to service the subject engines or equipment.
6. The lawn mower owner will not be charged for diagnostic labor that is directly associated with diagnosis of a defective, emission-related warranted part, provided that such diagnostic work is performed at a warranty station.
7. MTD Consumer Group Inc is liable for damages to other engine or equipment components proximately caused by a failure under warranty of any warranted part.
8. Throughout the lawn mower warranty period stated above, MTD Consumer Group Inc will maintain a supply of warranted parts sufficient to meet the expected demand for such parts.
9. Any replacement part may be used in the performance of any warranty maintenance or repairs and must be provided without charge to the owner. Such use will not reduce the warranty obligations of MTD Consumer Group Inc.
10. Add-on or modified parts that are not exempted by the Air Resources Board may not be used. The use of any non-exempted add-on or modified parts by the ultimate purchaser will be grounds for disallowing a warranty claims. MTD Consumer Group Inc will not be liable to warrant failures of warranted parts caused by the use of a non-exempted add-on or modified part.

**WARRANTED PARTS:**

The repair or replacement of any warranted part otherwise eligible for warranty coverage may be excluded from such warranty coverage if MTD Consumer Group Inc demonstrates that the lawn mower has been abused, neglected, or improperly maintained, and that such abuse, neglect, or improper maintenance was the direct cause of the need for repair or replacement of the part. That notwithstanding, any adjustment of a component that has a factory installed, and properly operating, adjustment limiting device is still eligible for warranty coverage. The following emission warranty parts list are covered: Fuel Line, Fuel Line Clamps

**CUB CADET LLC**  
**MANUFACTURER'S LIMITED WARRANTY FOR**  
**SERIES 1000 & SERIES 1500 TRACTORS**

**IMPORTANT:** To obtain warranty coverage owner must present an original proof of purchase and applicable maintenance records to the servicing dealer. Please see the operator's manual for information on required maintenance and service intervals.

The limited warranty set forth below is given by Cub Cadet LLC with respect to new merchandise purchased or leased and used in the

United States and/or its territories and possessions, and by MTD Products Limited with respect to new merchandise purchased or leased and used in Canada and/or its territories and possessions (either entity respectively, "Cub Cadet").

Cub Cadet warrants this product (excluding its *Normal Wear Parts, Batteries, and Frame and Front Axle* as described below) against defects in material and workmanship for a period of three (3) years or one hundred twenty (120) operation hours, whichever comes first, commencing on the date of original retail purchase or lease and will, at its option, repair or replace, free of charge, any part found to be defective in materials or workmanship.

*Normal Wear Parts* are warranted to be free from defects in material and workmanship for a period of thirty (30) days from the date of original purchase or lease. Normal wear parts include, but are not limited to items such as: belts, blades, blade adapters, grass bags, rider deck wheels, seats, and tires.

*Batteries* have a one-year prorated limited warranty against defects in material and workmanship, with 100% replacement during the first three months. After three months, the battery replacement credit is based on the months remaining in the twelve (12) month period dating back to the original date of original sale or lease. Any replacement battery will be warranted only for the remainder of the original warranty period.

*Frame and Front Axle* — Cub Cadet warrants the frame, and front cast iron pivot axle against defects in material and workmanship for a period of five (5) years or 500 hours, whichever occurs first, commencing on the date of original purchase or lease.

This limited warranty shall only apply if this product has been operated and maintained in accordance with the Operator's Manual furnished with the product, and has not been subject to misuse, abuse, commercial use, neglect, accident, improper maintenance, alteration, vandalism, theft, fire, water, or damage because of other peril or natural disaster. Damage resulting from the installation or use of any part, accessory or attachment not approved by Cub Cadet for use with the product(s) covered by this manual will void your warranty as to any resulting damage. In addition, Cub Cadet may deny warranty coverage if the hour meter, or any part thereof, is altered, modified, disconnected or otherwise tampered with.

**HOW TO OBTAIN SERVICE:** Warranty service is available, WITH PROOF OF PURCHASE AND APPLICABLE MAINTENANCE RECORDS, through your local authorized service dealer. To locate the dealer in your area:

**In the U.S.A.:**

Check your Yellow Pages, or contact Cub Cadet LLC at P.O. Box 361131, Cleveland, Ohio 44136-0019, call 1-877-282- 8684 or log on to our website at [www.cubcadet.com](http://www.cubcadet.com).

**In Canada:**

Contact MTD Products Limited, Kitchener, ON N2G 4J1, call 1-800-668-1238 or log on to our website at [www.mtdcanada.com](http://www.mtdcanada.com).

Without limiting the foregoing, this limited warranty does not provide coverage in the following cases:

- a. Routine maintenance items such as lubricants, filters, blade sharpening, tune-ups, brake adjustments, clutch adjustments, deck adjustments, and normal deterioration of the exterior finish due to use or exposure.
- b. Service completed by someone other than an authorized service dealer.
- c. Cub Cadet does not extend any warranty for products sold or exported outside of the United States and/or Canada, and their respective possessions and territories, except those sold through Cub Cadet's authorized channels of export distribution.
- d. Replacement parts and/or accessories that are not genuine Cub Cadet parts.
- e. Transportation charges and service calls.
- f. Cub Cadet does not warrant this product for commercial use.

**There are no implied warranties, including without limitation any implied warranty of merchantability or fitness for a particular purpose. No warranties shall apply after the applicable period of express written warranty above. No other express warranties beyond those mentioned above, given by any person or entity, including a dealer or retailer, with respect to any product, shall bind Cub Cadet. The exclusive remedy is repair or replacement of the product as set forth above. The terms of this warranty provide the sole and exclusive remedy arising from the sale and/or lease of the products covered hereby. Cub Cadet shall not be liable for any incidental or consequential loss or damage including, without limitation, expenses incurred for substitute or replacement lawn care services or for rental expenses to temporarily replace a warranted product.**

Some jurisdictions do not allow the exclusion or limitation of incidental or consequential damages, or limitations on how long an implied warranty lasts, so the above exclusions or limitations may not apply to you.

In no event shall recovery of any kind be greater than the amount of the purchase price of the product sold. **Alteration of safety features of the product shall void this warranty.** You assume the risk and liability for loss, damage, or injury to you and your property and/or to others and their property arising out of the misuse or inability to use the product.

This limited warranty shall not extend to anyone other than the original purchaser or to the person for whom it was purchased as a gift.

**HOW LOCAL LAWS RELATE TO THIS WARRANTY:** This limited warranty gives you specific legal rights, and you may also have other rights that vary in different jurisdictions.

# *Cub Cadet*<sup>®</sup>

## MANUAL DEL OPERADOR

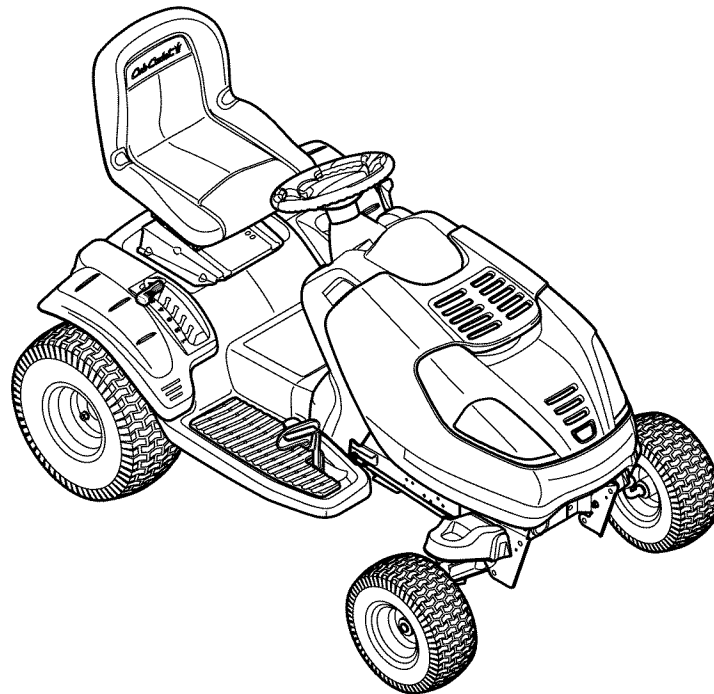

**Tractor corta césped con radio de giro cero**

**Modelos Time Saver**

**i1046**

**i1050**

### IMPORTANTE

#### **LEA CON ATENCIÓN LAS REGLAS DE SEGURIDAD E INSTRUCCIONES ANTES DEL FUNCIONAMIENTO**

**Advertencia:** Esta unidad está equipada con un motor de combustión interna y no debe utilizarse en o cerca de un terreno agreste cubierto de bosque, malezas o pasto a menos que el sistema de escape del motor venga equipado con un amortiguador de chispas que cumpla con las leyes locales o estatales vigentes (en caso de existir). Si se utiliza un amortiguador de chispas el operador lo debe mantener en condiciones de uso adecuadas. En el Estado de California, las medidas anteriormente mencionadas son exigidas por ley (Artículo 4442 del Código de Recursos Públicos de California). Es posible que existan leyes similares en otros estados. Las leyes federales se aplican en territorios federales. Puede conseguir el amortiguador de chispas para el silenciador a través de su distribuidor autorizado de motores o poniéndose en contacto con el departamento de servicios, P.O. Box 361131 Cleveland, Ohio 44136-0019.

**CUB CADET LLC, P.O. BOX 361131 CLEVELAND, OHIO 44136-0019**

Este Manual del Operador es una parte importante de su nueva cortadora de césped. Le ayudará a montar, preparar y mantener la unidad para obtener los mejores resultados.

Por favor, lea y comprenda el contenido del manual.

## Índice

Indicador de pendiente .....	3	Almacenamiento fuera de temporada .....	29
Medidas de seguridad .....	4	Accesorios opcionales .....	29
Montaje y Ajuste .....	8	Etiquetas de seguridad .....	30
Funcionamiento de la cortadora de césped .....	10	Solución de problemas .....	31
Realización de ajustes .....	17	Piezas de reemplazo .....	33
Mantenimiento de la cortadora de césped .....	20	Garantías .....	34

## Registro del modelo y número de serie

ANTES DE OPERAR EL EQUIPO NUEVO, por favor localice la placa de modelo del tractor y la placa de modelo del motor en el equipo y copie la información en las placas de modelo de muestra que aparecen a continuación. Puede localizar la placa de modelo del tractor ya sea debajo de la placa de pivote del asiento, o en el lado frontal/derecho del bastidor. La identificación del motor se encuentra en una etiqueta (o etiquetas) autoadhesivas adheridas al compartimiento del motor. Esta información será necesaria para usar el sitio web del fabricante, para ser asistido por el Departamento de Asistencia al Cliente, o al comunicarse con el distribuidor de servicio autorizado.

<u>Model Number</u>	<u>Serial Number</u>
	<b>CUB CADET LLC</b>
<a href="http://www.cubcadet.com">www.cubcadet.com</a>	P. O. BOX 361131
DEALER LOCATOR PHONE NUMBER: 877-282-8684	CLEVELAND, OH 44136

<b>KOHLER</b>
<small>IMPORTANT ENGINE INFORMATION THIS ENGINE MEETS U.S. EPA AND CA 2005 AND LATER AND EC STAGE II (SN:4) EMISSION REQS FOR SI SMALL OFF-ROAD ENGINES</small>
<b>FAMILY</b>
<b>TYPE APP</b>
<b>DISPL. (CC)</b>
<b>MODEL NO.</b>
<b>SPEC. NO.</b>
<b>SERIAL NO.</b>
<b>BUILD DATE</b>
<b>OEM PROD. NO.</b>
<small>EMISSION COMPLIANCE PERIOD: EPA: CARB:</small>
<small>CERTIFIED ON: REFER TO OWNER'S MANUAL FOR HP RATING, SAFETY, MAINTENANCE AND ADJUSTMENTS 1-800-544-2444 www.kohlerengines.com</small>
<small>KOHLER CO. KOHLER, WISCONSIN USA</small>

## Asistencia al Cliente

En caso de tener problemas para operar este producto o de tener dudas con respecto a los controles, funcionamiento o mantenimiento del mismo, puede ponerse en contacto con el distribuidor que le vendió la unidad o elegir una de las opciones siguientes:

1. Visite [www.cubcadet.com](http://www.cubcadet.com) para obtener numerosas sugerencias útiles. Haga clic en Asistencia al Cliente o en el Localizador de Servicio para encontrar el distribuidor de servicio Cub Cadet más cercano en su área.
2. Para comunicarse con la Línea de Asistencia al Cliente de Distribuidores, llame al número **1-877-282-8684**.
3. El **fabricante del motor** es responsable de todos los problemas relacionados con el motor relativos al rendimiento, potencia de salida, especificaciones, garantía y servicio. Por favor consulte el manual del propietario/operador del motor para más información.



Use esta página como guía para determinar en qué pendientes no puede operar el tractor de manera segura. **No opere** la cortadora de césped en estas pendientes.

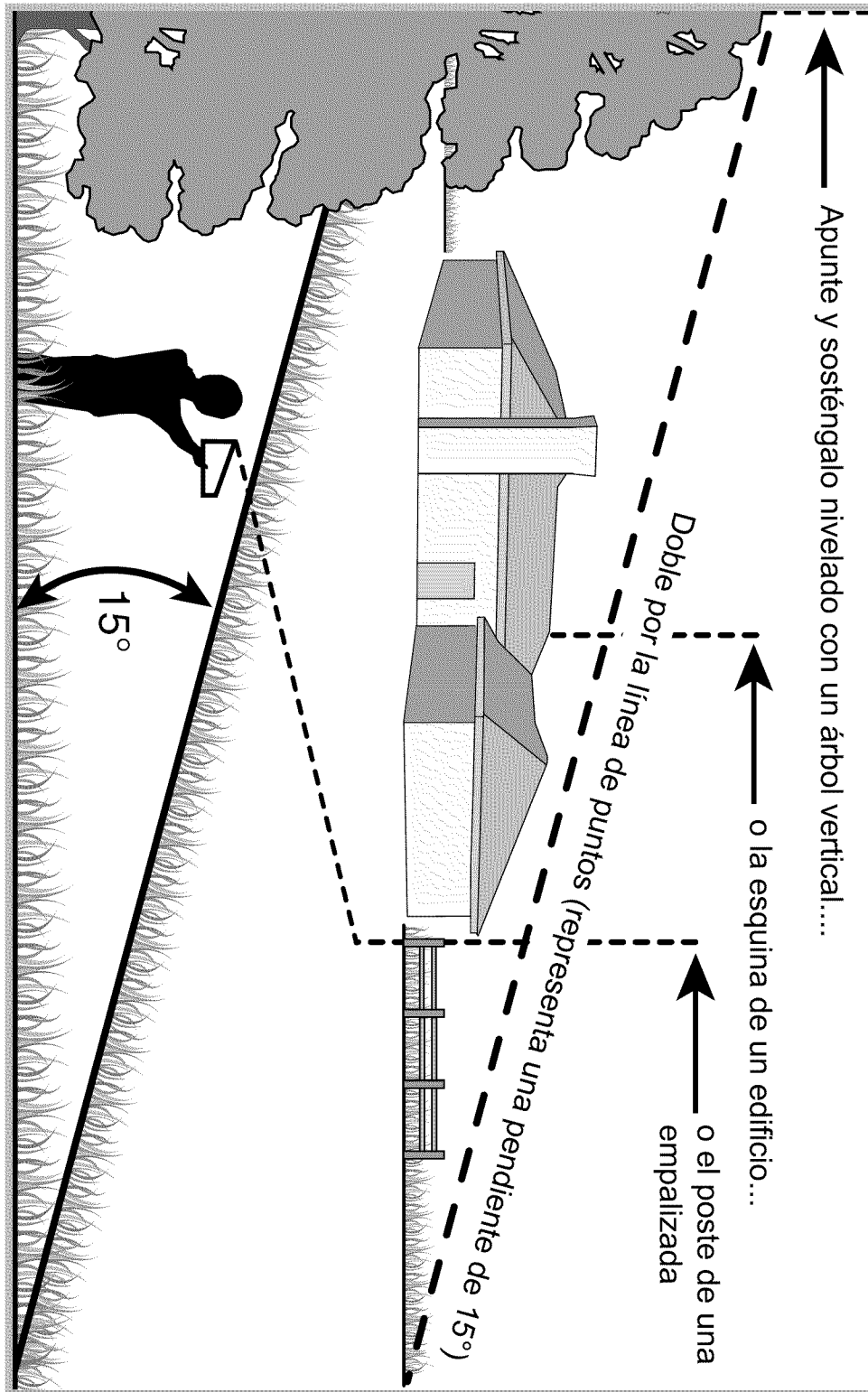

# 1

## Indicador de pendiente



### ADVERTENCIA

No corte el césped en inclinaciones mayores a 15 grados (elevación aproximada de 2-1/2 pies por cada 10 pies). Un tractor corta césped podría voltearse y causar lesiones severas. Si opera una cortadora de arrastre en una de esas pendientes, es sumamente difícil mantener el equilibrio y usted se puede resbalar y ocasionar lesiones graves.

Opere los **TRACTORES** corta césped hacia arriba y hacia abajo de las pendientes, nunca en forma transversal.

Opere las cortadoras **DE ARRASTRE** en forma transversal, nunca hacia arriba y hacia abajo de las pendientes.

# 2

## Medidas de seguridad



### ADVERTENCIA

La presencia de este símbolo indica que se trata de instrucciones de seguridad importantes que deben respetarse para no arriesgar su seguridad personal y/o material y la de otras personas. Lea y siga todas las instrucciones de este manual antes de iniciar la operación de esta máquina. En caso de no seguir estas instrucciones podría provocar lesiones personales. Cuando vea este símbolo.

#### TENGA EN CUENTA LAS ADVERTENCIAS

#### Su

### Responsabilidad

Sólo permita que usen esta máquina eléctrica las personas que lean, comprendan y respeten las advertencias y las instrucciones que aparecen en este manual.



**ADVERTENCIA:** El escape del motor de este producto, algunos de sus componentes y algunos componentes del vehículo contienen o liberan sustancias químicas que el estado de California considera que pueden producir cáncer, defectos de nacimiento u otros problemas reproductivos.

**PELIGRO:** Esta máquina fue construida para ser operada de acuerdo con las reglas de seguridad contenidas en este manual. Al igual que con cualquier tipo de equipo motorizado, un descuido o error por parte del operador puede producir lesiones graves. Esta máquina es capaz de amputar manos y pies y de arrojar objetos con gran fuerza. De no respetar las instrucciones de seguridad siguientes se pueden producir lesiones graves o la muerte.

### Los niños

1. Pueden ocurrir accidentes trágicos si el operador no está atento a la presencia de niños. Por lo general, los niños se sienten atraídos por este tipo de máquinas y su funcionamiento. No entienden los riesgos ni el peligro. Nunca asuma que los niños permanecerán en el mismo lugar donde los vio por última vez.
  - a. Mantenga a los niños fuera del área de trabajo y bajo estricta vigilancia de un adulto responsable además del propio operador.
  - b. Esté alerta y apague la máquina si un niño ingresa al área.
  - c. Antes y mientras está retrocediendo, mire hacia atrás y cuide que no haya niños.
  - d. Nunca transporte niños, aún con las cuchillas apagadas. Podrían caerse y resultar severamente heridos o interferir con la operación segura de la máquina.
  - e. Tenga extrema precaución cuando se aproxime a esquinas ciegas, portales, arbustos, árboles u otros objetos que puedan impedirle ver a un niño que pueda chocar con la máquina.
  - f. **Para evitar accidentes al retroceder, desenganche las cuchillas antes de pasar a marcha atrás. Si está instalado, el “Modo Precaución Marcha Atrás” no debe utilizarse cuando hay niños u otras personas presentes.**
  - g. Mantenga a los niños alejados de los motores en marcha o calientes. Pueden sufrir quemaduras con un silenciador caliente.
  - h. Retire la llave cuando deje la máquina sin vigilancia, para impedir que una persona sin autorización la maneje.
2. Nunca permita que los niños menores de 14 años operen esta máquina. Los niños de 14 años y mayores deben leer y comprender las instrucciones de operación y las reglas de seguridad contenidas en este manual, y también deben ser capacitados y estar supervisados por uno de los padres.

### Operación

Manejo seguro de la gasolina:

1. **Sea sumamente cuidadoso al manipular la gasolina. La gasolina es altamente inflamable y sus vapores pueden causar explosiones.** Se puede lesionar gravemente si derrama gasolina

sobre usted o sobre la ropa, ya que ésta se puede incendiar. Lávese la piel y cámbiese de ropa de inmediato.

- a. Utilice sólo recipientes para gasolina autorizados.
- b. Nunca llene los recipientes en el interior de un vehículo o camión o caja de remolque con recubrimientos plásticos. Coloque siempre los recipientes en el piso y lejos del vehículo antes de llenarlos.
- c. Cuando sea práctico, retire el equipo a gasolina del camión o remolque y llénelo en el piso. Si esto no es posible, llene el equipo en un remolque con contenedor portátil, en vez de desde una boquilla dispensadora de gasolina.
- d. Mantenga la boquilla de llenado en contacto con el borde del depósito de combustible o con la abertura del recipiente en todo momento, hasta terminar la carga. No utilice un dispositivo para abrir/cerrar la boquilla.
- e. Apague todos los cigarrillos, cigarros, pipas y otras fuentes de combustión.
- f. Nunca cargue combustible en la máquina en un espacio cerrado.
- g. Nunca saque la tapa del combustible ni agregue combustible mientras el motor está caliente o en marcha. Deje que el motor se enfríe por lo menos dos minutos antes de volver a cargar combustible.
- h. Nunca llene en exceso el depósito de combustible. Llene el tanque no más de ½ pulgada por debajo de la base del cuello del tapón de carga, para dejar espacio para la expansión del combustible.
- i. Vuelva a colocar la tapa de la gasolina y ajústela bien.
- j. Limpie el combustible que se haya derramado sobre el motor y el equipo. Traslade la máquina a otra zona. Espere 5 minutos antes de encender el motor.
- k. Para reducir el riesgo de incendio, mantenga la máquina limpia de pasto, hojas y de acumulación de otros residuos. Limpie los derrames de aceite o combustible y saque todos los residuos embebidos de combustible.
- l. Nunca guarde la máquina o el recipiente de combustible en un espacio cerrado donde haya fuego, chispas o luz piloto, como por ejemplo de calentadores de agua, calefactores de ambientes, hornos, secadores de ropa u otros aparatos a gas.
- m. Deje que la máquina se enfríe cinco minutos por lo menos antes de guardarla.



## Funcionamiento general:

1. Lea, comprenda y respete todas las instrucciones que figuran en la máquina o en este(os) manual(es) antes de proceder al ensamblado y operación del equipo. Guarde este manual en un lugar seguro para consultas futuras y regulares, así como para solicitar repuestos.
2. Familiarícese con todos los controles y con el uso adecuado de los mismos. Sepa cómo detener la máquina y cómo desconectar los controles rápidamente.
3. Nunca permita que los niños menores de 14 años operen esta máquina. Los niños de 14 años y mayores deben leer y comprender las instrucciones de operación y las reglas de seguridad contenidas en este manual, y también deben ser capacitados y estar supervisados por uno de los padres.
4. Nunca permita que adultos sin los conocimientos adecuados acerca de la máquina la operen.
5. Para ayudar a evitar el contacto con las cuchillas o una lesión por algún objeto que sea arrojado, mantenga a las personas que lo observan, a los ayudantes, niños y mascotas alejados al menos 25 metros de la máquina mientras está en funcionamiento. Detenga la máquina si alguien entra en la zona.
6. Revise minuciosamente la zona donde se utilizará el equipo. Retire todas las piedras, palos, llantas, huesos, juguetes y otros objetos extraños que podrían ser recogidos y arrojados por la acción de las cuchillas. Los objetos arrojados por la máquina pueden producir lesiones graves.
7. Planifique el patrón de corte para evitar que la descarga de material se realice hacia los caminos, las veredas, los observadores, etc. Evite además descargar material contra las paredes y obstrucciones que podrían provocar que el material descargado rebote contra el operador.
8. Para protegerse los ojos, utilice siempre gafas o lentes de seguridad mientras opera la máquina o mientras la ajusta o repara. Los objetos arrojados que rebotan pueden producir lesiones oculares graves.
9. Utilice zapatos de trabajo resistentes, de suela fuerte, y pantalones y camisas ajustados. Las prendas sueltas o las alhajas pueden quedar atrapadas en las piezas móviles. Nunca opere esta máquina estando descalzo o con sandalias.
10. Esté atento a la cortadora de césped y a la dirección de la descarga de los aditamentos y no apunte a nadie. Nunca opere la cortadora de césped sin que estén en su lugar apropiado la cubierta de descarga o el colector de recortes de césped.
11. No ponga las manos ni los pies cerca de las piezas rotatorias ni debajo de la plataforma de corte. El contacto con las cuchillas puede producir la amputación de manos y pies.
12. Una cubierta de descarga que falte o esté dañada puede provocar lesiones por contacto con la cuchilla o por objetos arrojados.
13. Detenga las cuchillas cuando cruce caminos de gravilla, senderos o calles y cuando no esté cortando el césped.
14. Vigile el tránsito vehicular cuando esté operando cerca de o en cruces de caminos. Esta máquina no debe utilizarse en la vía pública.
15. No opere esta máquina estando bajo los efectos del alcohol o de drogas.
16. Corte el césped solamente con luz de día o con una buena luz artificial.
17. Nunca transporte pasajeros.
18. Desenganche las cuchillas antes de pasar a marcha atrás. Retroceda lentamente. Siempre mire hacia abajo y hacia atrás antes y mientras retrocede, para evitar accidentes.
19. Reduzca la velocidad antes de girar. Opere la máquina suavemente. Evite la operación irregular y la velocidad excesiva.
20. Desenganche las cuchillas, coloque el freno de mano, detenga el motor y espere hasta que las cuchillas se detengan por completo antes de retirar el colector de recortes de césped, vaciar los recortes, desbloquear la tolva, retirar cualquier residuo o desecho, o realizar cualquier ajuste.
21. Nunca deje una máquina en funcionamiento sin vigilancia. Apague siempre las cuchillas, coloque la transmisión en neutral, coloque el freno de mano, detenga el motor y retire la llave antes de bajarse del vehículo.
22. Tenga cuidado al cargar o descargar la máquina en un remolque o camión. Esta unidad no debe conducirse subiendo o bajando rampas, porque podría ladearse y provocar lesiones personales graves. En las rampas la unidad se debe empujar manualmente para cargarla o descargarla correctamente.
23. El silenciador y el motor se calientan y pueden producir quemaduras. No los toque.
24. Revise el espacio libre sobre su cabeza antes de conducir bajo las ramas bajas de los árboles, cables, cerramientos de puertas, etc. en los cuales el operador podría atorarse o ser desalojado de la unidad, lo que podría resultar en lesiones graves.
25. Desenganche todos los embragues de los accesorios, presione totalmente el pedal del freno y cambie a neutral antes de intentar arrancar el motor.
26. Su máquina fue diseñada para cortar césped residencial normal, con una altura no mayor a 10". No intente cortar césped demasiado crecido, seco (por ej., pastura) ni pilas de hojas secas. El césped y las hojas secas pueden entrar en contacto con el escape del motor y/o acumularse en la plataforma de la cortadora de césped, convirtiéndose en un peligro de incendio.
27. Utilice solamente accesorios y aditamentos aprobados para esta máquina por el fabricante original. Lea, comprenda y siga todas las instrucciones proporcionadas con los accesorios o aditamentos aprobados.
28. Las estadísticas indican que los operadores mayores de 60 años se ven envueltos en un alto porcentaje de lesiones relacionadas con la conducción de tractores corta césped. Estos operadores deben evaluar su capacidad para manejar el tractor corta césped de manera suficientemente segura para protegerse a ellos mismos y a los demás contra lesiones graves.
29. Si se presentan situaciones que no están previstas en este manual, sea cuidadoso y use el sentido común. Si necesita ayuda, póngase en contacto con su representante de asistencia al cliente.

# 2

## Medidas de seguridad



### ADVERTENCIA

La presencia de este símbolo indica que se trata de instrucciones de seguridad importantes que deben respetarse para no arriesgar su seguridad personal y/o material y la de otras personas. Lea y siga todas las instrucciones de este manual antes de iniciar la operación de esta máquina. En caso de no seguir estas instrucciones podría provocar lesiones personales. Cuando vea este símbolo.

### TENGA EN CUENTA LAS ADVERTENCIAS

### Su

### Responsabilidad

Sólo permita que usen esta máquina eléctrica las personas que lean, comprendan y respeten las advertencias y las instrucciones que aparecen en este manual.

# 2

## Medidas de seguridad



La presencia de este símbolo indica que se trata de instrucciones de seguridad importantes que deben respetarse para no arriesgar su seguridad personal y/o material y la de otras personas. Lea y siga todas las instrucciones de este manual antes de iniciar la operación de esta máquina. En caso de no seguir estas instrucciones podría provocar lesiones personales. Cuando vea este símbolo.

**TENGA EN CUENTA LAS ADVERTENCIAS**

**Su**

**Responsabilidad**

Sólo permita que usen esta máquina eléctrica las personas que lean, comprendan y respeten las advertencias y las instrucciones que aparecen en este manual.

### Funcionamiento en pendientes:

Las pendientes son un factor importante relacionado con accidentes por derrape y vuelcos que pueden producir lesiones graves e incluso la muerte. Todas las pendientes exigen mucha precaución. Si no puede retroceder en la pendiente o si no se siente seguro, no corte el césped allí.

Para su seguridad, use el medidor de pendientes que se incluye como parte de este manual para medir la pendiente antes de operar la unidad en una zona inclinada. Si la pendiente es mayor de 15 grados según el medidor, no opere esta unidad en ese sector, pues podría causar lesiones graves.

### Haga lo siguiente:

1. Corte hacia arriba y hacia abajo de las pendientes, no en forma transversal. Tenga cuidado cuando cambie de dirección al operar en pendiente.
2. Esté atento a los hoyos, surcos, baches, rocas, y otros objetos ocultos. El terreno desnivelado puede voltear la máquina. El césped alto puede ocultar obstáculos.
3. Vaya a baja velocidad. Elija una velocidad lo suficientemente baja para no tener que detenerse o hacer cambios mientras está sobre la pendiente. Las llantas pueden perder tracción sobre las pendientes aún cuando los frenos funcione correctamente. Siempre mantenga la máquina en cambio mientras desciende las pendientes, para poder frenar con el motor.
4. Siga las recomendaciones del fabricante sobre los pesos y contrapesos de las ruedas, para mejorar la estabilidad.
5. Tenga especial cuidado con los colectores de recorte de césped y otros accesorios. Pueden modificar la estabilidad de la máquina.
6. Haga que todos los movimientos en las pendientes sean lentos y graduales. No cambie repentinamente la velocidad ni la dirección. Un frenado o cambio de velocidad repentinos pueden causar que el frente de la máquina se levante y dé una voltereta hacia atrás, lo que podría producir lesiones graves.
7. Evite arrancar y detenerse en una pendiente. Si los neumáticos pierden la tracción, desenganche las cuchillas y descienda lentamente la pendiente.

### No haga lo siguiente:

1. No gire sobre las pendientes a menos que sea necesario. En tal caso, gire lenta y gradualmente cuesta abajo, si es posible.
2. No corte el césped cerca de declives, zanjas o terraplenes. La cortadora de césped puede volcarse repentinamente si una de las ruedas está sobre el borde de un acantilado, zanja o si un borde se desmorona.
3. No intente estabilizar la máquina poniendo el pie en el suelo.
4. No utilice un colector de recortes de césped en pendientes empinadas.
5. No corte el césped húmedo. Una poca tracción puede causar derrapes.
6. No cambie a neutral para rodar cuesta abajo. El exceso de velocidad puede hacer que el operador pierda el control de la máquina, ocasionando lesiones graves e incluso la muerte.
7. No remolque accesorios con cargas pesadas (carrito de basura cargado, rodillo de césped, etc.) en pendientes de más de 5 grados. Cuando se desciende, el peso adicional tiende a empujar el tractor y puede hacer que se pierda el control. (por ejemplo, el tractor puede acelerarse, se reduce la capacidad de frenar y maniobrar, los accesorios pueden plegarse como un cortaplumas y hacer que el tractor vuelque).

### Remolques:

1. Remolque únicamente con una máquina que cuente con un enganche diseñado para remolcar. No acople equipo remolcado excepto en el punto de enganche.
2. Siga las recomendaciones del fabricante en lo que respecta a los límites de peso de los equipos a remolcar y al remolque en pendientes.
3. Nunca permita la presencia de niños u otras personas dentro o sobre los equipos remolcados.
4. En las pendientes, el peso del equipo remolcado puede ocasionar pérdida de tracción y pérdida de control de la máquina.
5. Desplácese lentamente y deje distancia adicional para frenar.
6. No cambie a neutral para rodar cuesta abajo.

## Servicio

1. Nunca encienda el motor en espacios cerrados o en una zona con poca ventilación. El escape del motor contiene monóxido de carbono, un gas inodoro y letal.
2. Antes de limpiar, reparar o inspeccionar la máquina, compruebe que las cuchillas y todas las piezas móviles se hayan detenido. Desconecte el cable de la bujía y póngalo de manera que haga masa contra el motor para evitar que se encienda de manera accidental.
3. Revise periódicamente, para asegurarse de que las cuchillas se detengan por completo en un espacio de aproximadamente cinco (5) segundos después de accionar el control de desenganche. Si las cuchillas no se detienen dentro de este lapso de tiempo, su unidad deberá ser reparada por su distribuidor de servicio autorizado MTD.
4. Revise con frecuencia el funcionamiento de los frenos, ya que están sujetos a desgaste durante la operación normal. Ajuste y realice reparaciones en caso de ser necesario.
5. Revise los pernos de montaje de las cuchillas y del motor a intervalos frecuentes, para verificar que estén bien ajustados. Además, inspeccione visualmente las cuchillas en busca de daños (desgaste excesivo, dobladas, rajadas, etc.). Reemplace las cuchillas sólo con piezas de los fabricantes del equipo original enumeradas en este manual. "¡El uso de piezas que no cumplen con las especificaciones del equipo original puede resultar en rendimiento inadecuado además de poner en riesgo la seguridad!"
6. Las cuchillas de las cortadoras de césped son afiladas. Envuelva la cuchilla o utilice guantes y extreme las precauciones cuando efectúe mantenimiento.
7. Mantenga todas las tuercas, pernos y tornillos bien ajustados para asegurarse de que la máquina se encuentra en condiciones de funcionamiento seguras.
8. Nunca intente violar el sistema de bloqueo de seguridad u otros mecanismos de seguridad. Verifique regularmente su funcionamiento correcto.
9. Después de golpear contra algún objeto extraño, detenga el motor, desconecte el cable de las bujías y haga masa contra el motor. Inspeccione minuciosamente la máquina para ver si está dañada. Repare el daño antes de arrancar y operar.
10. Nunca intente hacer ajustes o reparaciones a la máquina mientras el motor está en marcha.
11. Los componentes del colector de recortes de césped y la cubierta de descarga están sujetos a desgaste y daños que podrían dejar expuestas piezas que se mueven o permitir que se arrojen objetos. Para proteger su seguridad, inspeccione frecuentemente todos los componentes y reemplácelos inmediatamente únicamente con piezas de los fabricantes del equipo original, enumeradas en este manual. "¡El uso de piezas que no cumplen con las especificaciones del equipo original puede resultar en rendimiento inadecuado además de poner en riesgo la seguridad!"
12. No cambie los parámetros del regulador del motor ni embale el motor. El regulador controla la velocidad de operación segura máxima del motor.
13. Mantenga o reemplace las etiquetas e instrucciones de seguridad según sea necesario.
14. Respete las leyes y reglamentaciones referentes a la eliminación correcta de combustible, aceite, etc. para proteger el medio ambiente.

# 2

## Medidas de seguridad



La presencia de este símbolo indica que se trata de instrucciones de seguridad importantes que deben respetarse para no arriesgar su seguridad personal y/o material y la de otras personas. Lea y siga todas las instrucciones de este manual antes de iniciar la operación de esta máquina. En caso de no seguir estas instrucciones podría provocar lesiones personales. Cuando vea este símbolo.

**TENGA EN CUENTA LAS ADVERTENCIAS**

### Su Responsabilidad

Sólo permita que usen esta máquina eléctrica las personas que lean, comprendan y respeten las advertencias y las instrucciones que aparecen en este manual.

# 3

## Montaje de su tractor corta césped



### ADVERTENCIA

Sea sumamente cuidadoso al manipular gasolina. La gasolina es altamente inflamable y sus vapores pueden causar explosiones. Nunca cargue combustible en la máquina en un espacio cerrado o cuando el motor está caliente o en marcha. Apague cigarrillos, cigarros, pipas y otras fuentes de combustión.

Asegúrese de que el motor de la cortadora de césped esté apagado, quite la llave de encendido y coloque el freno de mano antes de extraer la traba de seguridad utilizada en el envío.

La traba de seguridad del canal de la plataforma utilizada en el envío sólo a los efectos de un correcto embalaje, se debe retirar y desechar antes de operar su cortadora de césped.

### Apertura del capó del tractor

Para unir el cable negativo de la batería e inspeccionar el nivel de aceite del motor, el capó debe estar abierto. Localice la muesca de elevación del capó (Consulte la Figura 4 de la página 10) en el frente/centro del panel de instrumentos. Sujete el capó por la muesca y levante y pivote el capó hacia adelante para abrirlo.

### Instalación de los cables de la batería

El tractor se envía con una batería sellada activada. El cable positivo de la batería viene conectado de fábrica. El cable negativo debe conectarse. El borne positivo de la batería está marcado como Pos (+). El borne negativo de la batería está marcado como Neg (-).

**IMPORTANTE:** Asegúrese de que el interruptor de encendido está en la posición "OFF" (apagado) antes de unir los cables de la batería.

- Levante el capó del tractor desde la muesca central del frente del panel de instrumentos y pivótelo hacia adelante para abrirlo.
- Retire el perno con reborde hexagonal y la tuerca de mariposa del cable (negro) negativo.



Figura 1

- Extraiga el tapón protector, si hubiere, del borne negativo de la batería. Una el cable negativo (pesado y de color negro) al borne negativo de la batería (-) utilizando el perno y la tuerca de mariposa. Vea la Figura 1.
- El cable positivo (de color rojo) está sujeto al borne positivo de la batería (+) por medio del perno del carro y una tuerca hexagonal, según configuración de fábrica. Asegúrese de que el borne positivo de la batería esté cubierto con el capuchón de goma.

**NOTA:** Si la batería se pone en funcionamiento después de la fecha indicada en su parte superior, cargue la batería siguiendo las instrucciones de la página 24 de este manual antes de operar el tractor.

### Llenado de gasolina y aceite

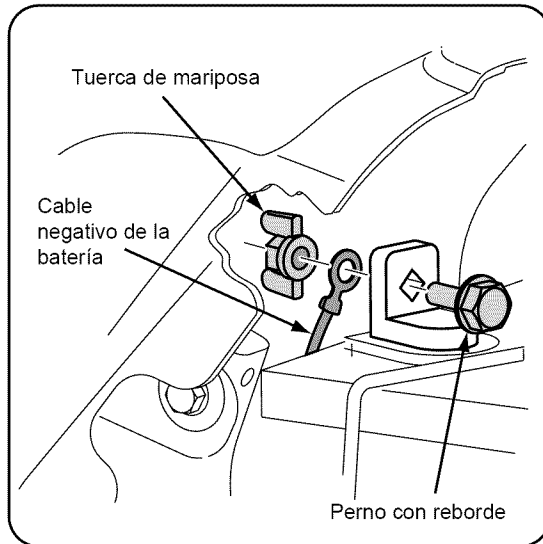

**ADVERTENCIA:** Sea sumamente cuidadoso al manipular la gasolina. La gasolina es altamente inflamable y sus vapores pueden causar explosiones. Nunca cargue combustible en la máquina en un espacio cerrado o cuando el motor está caliente o en marcha. Apague cigarrillos, cigarros, pipas y otras fuentes de combustión.

**NOTA:** Compre gasolina en pequeñas cantidades. No utilice gasolina sobrante de la temporada anterior, para minimizar los depósitos de goma en el sistema de combustible.

- Este motor está habilitado para funcionar con gasolina sin plomo. Para obtener los mejores resultados, llene el tanque de combustible sólo con gasolina limpia, nueva y sin plomo de un surtidor marcado con un índice de octano de 87. En países que utilizan el método de investigación, debería ser un mínimo de 90 octanos.
- Se recomienda la gasolina sin plomo porque deja menos residuos en la cámara de combustión y reduce las emisiones dañinas del escape. No se recomienda la gasolina con plomo y no se la debe usar en los lugares donde las emisiones del escape están reglamentadas.
- El gasohol (hasta 10% de alcohol etílico y 90% de gasolina sin plomo por volumen) es uno de los combustibles aprobados. Otras mezclas de gasolina y alcohol no están aprobadas.
- Las mezclas de éter metílico terciario-butílico (MTBE) con gasolina sin plomo (hasta un máximo de 15% de MTBE por volumen) son combustibles aprobados. Otras mezclas de gasolina y éter no están aprobadas.

El tanque de gasolina está debajo del guardabarros trasero, y el tapón de llenado de combustible se encuentra en el centro del guardabarros trasero. El tapón del combustible está amarrado al tractor para impedir que se pierda. No intente retirar el tapón del tractor.

**IMPORTANTE:** Su tractor se envía con aceite en el motor. Sin embargo, usted DEBE controlar el nivel de aceite antes de operar el tractor. Consulte la 'verificación del nivel de aceite' en la Sección 6 - Mantenimiento del tractor de este manual. Tenga cuidado de no llenar en exceso.

### Extracción de la clavija de abono y la traba de seguridad utilizada en el envío



**ADVERTENCIA:** Asegúrese de que el motor de la cortadora de césped esté apagado, quite la llave de encendido y coloque el freno de mano antes de extraer la traba de seguridad utilizada en el envío.



**ADVERTENCIA:** La traba de seguridad utilizada en el envío sólo a efectos de un correcto embalaje, se debe retirar y desechar antes de operar su cortadora de césped.



**ADVERTENCIA:** La plataforma de la cortadora de césped puede arrojar objetos. Nunca opere la plataforma de corte si el canal deflector no se encuentra hacia abajo, aunque la clavija de abono esté instalada. En caso de hacerlo podrían producirse graves lesiones personales y/o daños materiales.

#### Extracción de la clavija de abono y la traba de seguridad utilizada en el envío de las plataformas de 46" únicamente

- Retire la tuerca de mariposa y el perno del carro que sujetan la clavija de abono a la abertura de descarga de la plataforma, y extraiga la clavija de abono de la plataforma. Vea la Figura 2.

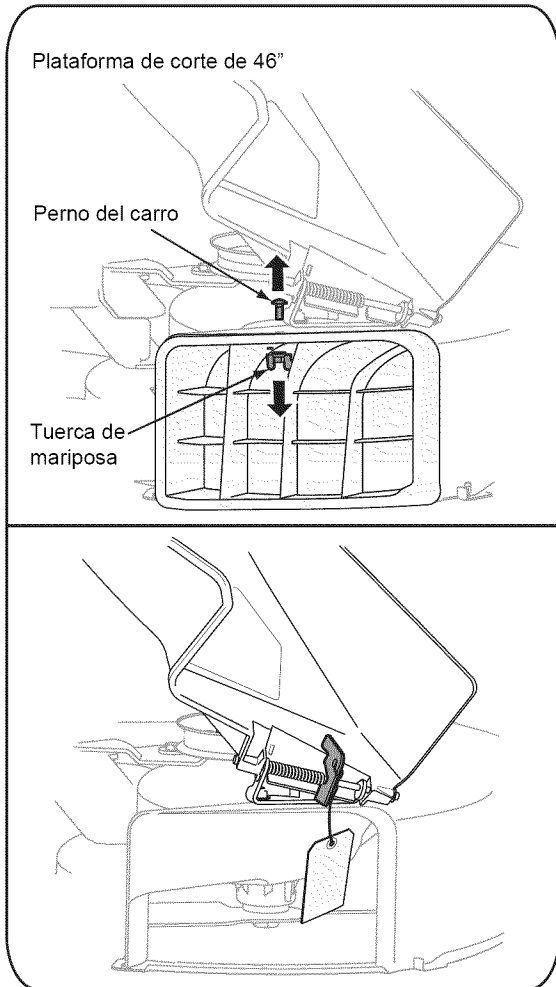

**Figura 2**

- Localice la traba de seguridad, si hubiere, entre el canal deflector y la plataforma de corte. Sosteniendo el canal deflector totalmente hacia arriba, extraiga la traba de seguridad sujetándola y rotándola en el sentido de las agujas del reloj. Baje el canal deflector. Consulte la Figura 2.

#### Extracción de la clavija de abono y la traba de seguridad utilizada en el envío de las plataformas de 50" únicamente

Plataforma de corte de 50"

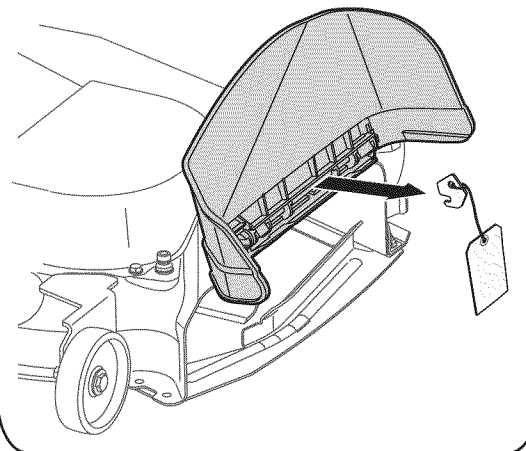
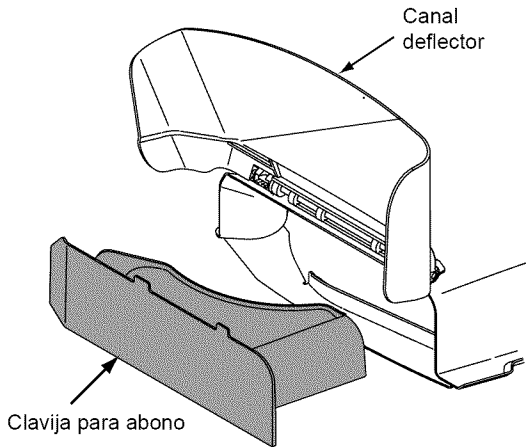

**Figura 3**

- Levante totalmente y sostenga el canal deflector, luego quite la clavija de abono de la abertura de descarga de la plataforma. Baje el canal deflector.
- Localice la traba de seguridad, si hubiere, entre el canal deflector y la plataforma de corte. Sosteniendo el canal deflector totalmente hacia arriba, extraiga la traba de seguridad sujetándola y rotándola. Baje el canal deflector. Consulte la Figura 2.

Guarde la clavija de abono para usar en el futuro. Consulte "Abono" en la Sección 4 : Operación para obtener instrucciones sobre la instalación y uso de la función de abono.

#### Presión de los neumáticos



**ADVERTENCIA:** La presión máxima de los neumáticos en cualquier circunstancia es de 25 psi. Se debe mantener una presión uniforme para todas las ruedas en todo momento.

Tal vez los neumáticos de la unidad hayan sido inflados en exceso para el envío del producto. Reduzca la presión de los neumáticos antes de operar el tractor. La presión de neumáticos recomendada para el funcionamiento del tractor es de aproximadamente 10 p.s.i. para los neumáticos traseros y de 14 p.s.i. para los neumáticos delanteros. Consulte en los laterales de los neumáticos la presión máxima en p.s.i.

3

## Montaje de su tractor corta césped



### ADVERTENCIA

La plataforma de la cortadora de césped puede arrojar objetos. En caso de operar la cortadora de césped sin colocar el canal deflector en la posición adecuada para el funcionamiento, podrían producirse graves lesiones personales y/o daños materiales.

La presión máxima de los neumáticos en cualquier circunstancia es de 25 psi. Se debe mantener la presión de los neumáticos recomendada en todo momento.

# 4

## Operación

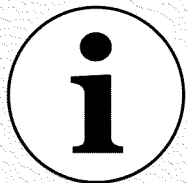

**NOTA:**

Cualquier referencia hecha en este manual al lado DERECHO o IZQUIERDO del tractor debe entenderse tal como se observa desde la posición del operador.

## CONOZCA LOS CONTROLES

Lea este manual del propietario y las normas de seguridad antes de operar la cortadora de césped. Compare la siguiente figura con su tractor corta césped para conocer la ubicación y finalidad de los distintos controles y ajustes. Guarde este manual para consultas futuras. Es muy importante seguir las instrucciones y operar los controles correctamente.



Figura 4

A	Monitor indicador de sistemas/ medidor horario	J	Palanca de elevación de la plataforma
B	Palanca de control del regulador	K	Portacubeta
C	Módulo del interruptor de llave	L	Palanca de ajuste del asiento
D	Perilla de control del cebador	M	Tapón de llenado de combustible
E	Interruptor de la potencia de arranque (enganche de cuchilla)	N	Varillas de derivación de transmisión hidrostática
F	Palanca de freno de mano	O	Visor del nivel de combustible
G	Salida de potencia de 12 voltios	P	Red de carga
H	Pedal de la transmisión	Q	Muesca de elevación del capó
I	Pedal de freno		

**NOTA:** Cualquier referencia hecha en este manual al lado DERECHO o IZQUIERDO del tractor debe entenderse tal como se observa desde la posición del operador.

## Palanca de control del regulador

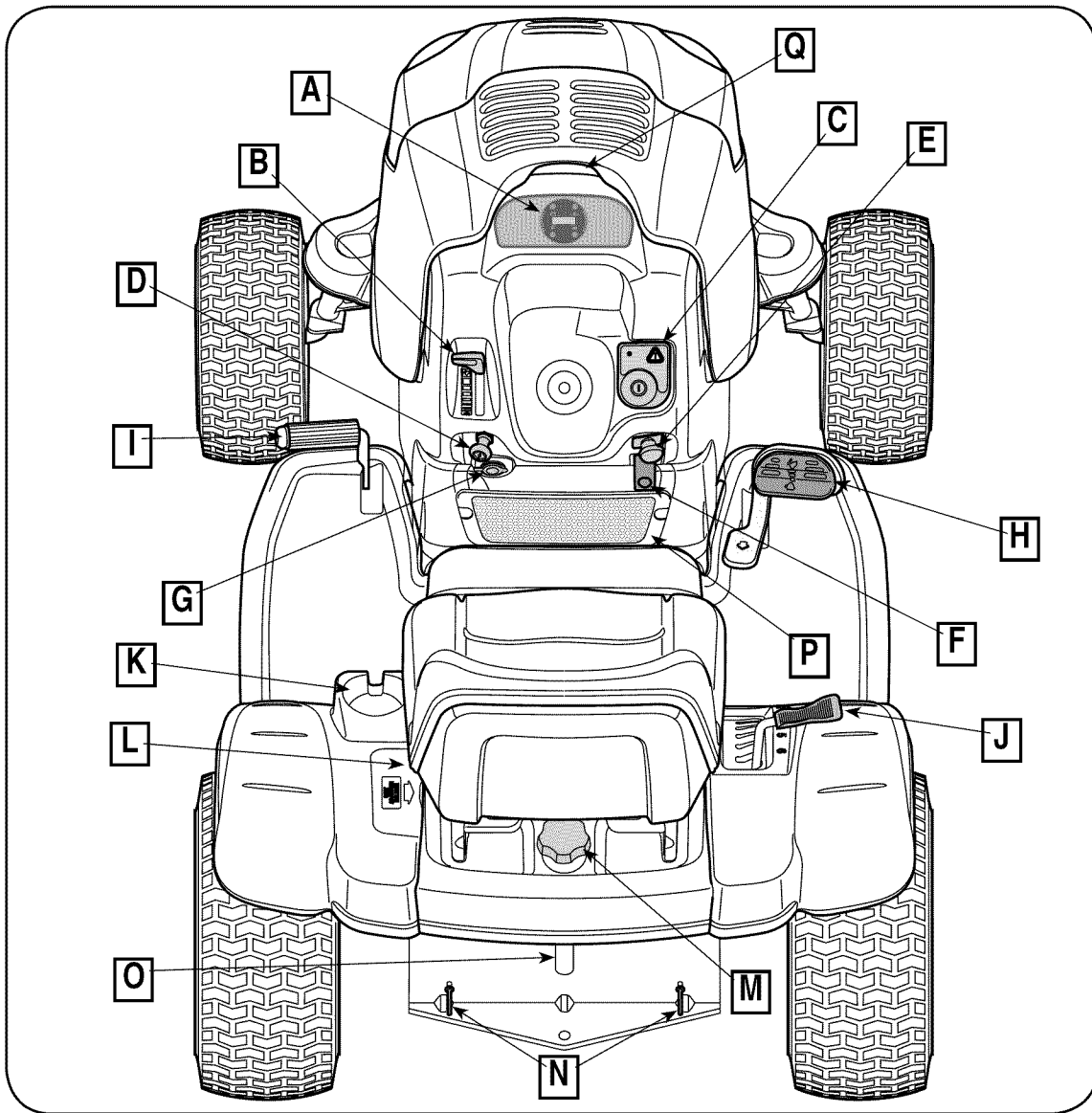
Esta palanca controla la velocidad del motor. Cuando se lo coloca en una posición determinada, el regulador mantiene una velocidad de motor uniforme.

**IMPORTANTE:** Cuando opere el tractor con la plataforma de corte colocada, asegúrese de que la palanca del regulador esté siempre en la posición FAST (VELOCIDAD RÁPIDA, representada por una liebre).



## Control del cebador

La perilla de control del cebador se encuentra del lado izquierdo del panel de instrumentos, y se activa tirando hacia afuera. Al activar el control, se cierra la placa del cebador del carburador y esto contribuye a encender el motor.

## Pedal de freno

El pedal de freno está ubicado en la parte delantera del estribo derecho y se usa para detenerse rápidamente o para poner el freno de mano. Se debe presionar TOTALMENTE el pedal del freno para activar el interruptor de bloqueo de seguridad al encender el tractor.

## Palanca de freno de mano

**NOTA:** Si el operador abandona el asiento y deja el motor funcionando, deberá colocar el freno de mano, o el motor se apagará de forma automática.

- Para colocar el freno de mano, presione por completo el pedal de freno y empuje la parte inferior de la palanca del freno de mano hacia adentro. Vea en la imagen de la derecha las identificaciones del freno de mano. Mantenga la palanca hacia adentro mientras saca el pie del pedal de freno. Tanto la palanca del freno como el pedal quedarán presionados.



- Para soltar el freno de mano, presione ligeramente el pedal del freno. La palanca del freno de mano volverá a su posición original.

**IMPORTANTE:** Coloque siempre el freno de mano cuando deje el tractor sin vigilancia.

## Pedal de la transmisión

El pedal de la transmisión está ubicado a la derecha del tractor, sobre el estribo. Presione la parte superior del pedal de transmisión hacia adelante para que el tractor avance. Presione la parte inferior del pedal de transmisión con la parte anterior del pie derecho (NO el talón) para hacer que el tractor dé marcha atrás. La velocidad absoluta también se controla con el pedal de la transmisión. Cuanto más se presione el pedal hacia adelante o atrás, más rápido se moverá el tractor. Cuando el pedal no se presiona, el tractor pierde velocidad y el pedal vuelve a su posición original.



## Interruptor de la potencia de arranque (enganche de cuchilla)

Para conectar la potencia de arranque eléctrica y suministrar energía a la plataforma de corte, tire hacia afuera de la perilla del interruptor. Presione la perilla del interruptor hacia adentro para desconectar la potencia de arranque (PTO) y detener la plataforma de corte.

**NOTA:** Al encender el motor, el interruptor de control de la potencia de arranque (PTO) debe encontrarse en la posición de desconexión (OFF).

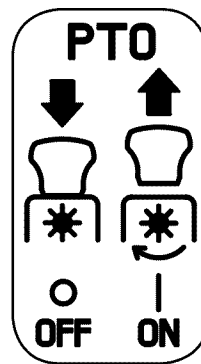

## Módulo del interruptor de llave

El módulo del interruptor de llave se usa para encender y apagar el motor. También se usa para activar el MODO PRECAUCIÓN MARCHA ATRÁS. Inserte la llave en el módulo del interruptor de llave y gírela en el sentido de las agujas del reloj hacia la posición START (ENCENDIDO).

Libere la llave en la posición CORTE NORMAL una vez que haya arrancado el motor.

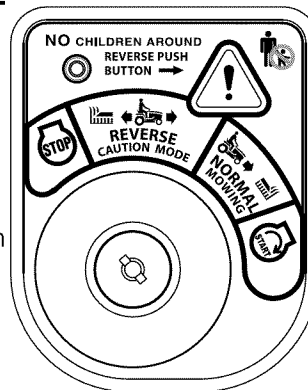

Para detener el motor, gire la llave de encendido en sentido contrario a las agujas del reloj hasta la posición STOP (DETENCIÓN).



**ADVERTENCIA:** Nunca deje la máquina en funcionamiento sin vigilancia. Corte siempre la potencia de arranque (PTO), mueva la palanca de cambios a la posición neutral, coloque el freno de mano, apague el motor y retire la llave, para evitar que alguien encienda accidentalmente el motor.

**IMPORTANTE:** Antes de operar el tractor, consulte las secciones Interruptores de bloqueo de seguridad en la página 13 y Encendido del motor en la página 14 de este manual, para obtener instrucciones detalladas sobre el Módulo del Interruptor de Encendido y para operar el tractor en MODO DE PRECAUCIÓN MARCHA ATRÁS.



**ADVERTENCIA:** Nunca mueva la llave a la posición Start (Encendido) mientras el motor está funcionando. Si lo hace, puede ocasionar daños al arrancador del motor.

## Salida de potencia de 12 voltios

La salida de potencia de 12 voltios se encuentra debajo del cebador, del lado izquierdo del panel de instrumentos. Se usa para poder enchufar accesorios que requieren una fuente de alimentación con una carga máxima de 5 amperios a 12 voltios.

# 4

## Operación



## ADVERTENCIA

Nunca deje la máquina en funcionamiento sin vigilancia. Siempre desconecte la potencia de arranque (PTO), coloque el freno de mano, apague el motor y retire la llave, para evitar que alguien encienda accidentalmente el motor.

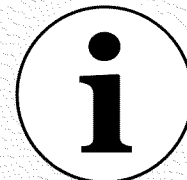

## IMPORTANTE

Cuando opere el tractor con la plataforma de corte colocada, asegúrese de que la palanca del regulador esté siempre en la posición FAST (VELOCIDAD RÁPIDA, representada por una liebre). Coloque siempre el freno de mano cuando deje el tractor sin vigilancia.

Antes de operar el tractor, consulte las secciones Interruptores de bloqueo de seguridad en la página 13 y Encendido del motor en la página 14 de este manual, para obtener instrucciones detalladas sobre el Módulo del Interruptor de Encendido y para operar el tractor en MODO DE PRECAUCIÓN MARCHA ATRÁS.

# 4

## Operación



### ADVERTENCIA

**Nunca mueva la llave a la posición Start (Encendido) mientras el motor está funcionando. Si lo hace, puede ocasionar daños al arrancador del motor.**

### Monitor indicador de sistemas/ medidor horario

Su tractor está equipado con un monitor indicador de sistemas, como muestra la Figura 5. El monitor registra las horas acumuladas de funcionamiento del tractor, y muestra la información en la pantalla LCD del medidor horario (décimas de hora - dígito derecho). El monitor también tiene cuatro luces indicadoras que muestran el estado de diferentes funciones del tractor.



Figura 5

Éstas son las funciones del monitor indicador de sistemas:

#### Pantalla LCD del medidor horario

La pantalla del medidor horario se activa cuando se gira el interruptor de llave a la posición "NORMAL MOWING" (CORTE NORMAL) o a la posición "REVERSE CAUTION MODE" (MODO DE PRECAUCIÓN MARCHA ATRÁS). Cuando el interruptor de llave se gira a la posición encendido, la luz indicadora de la batería se ilumina brevemente y muestra el voltaje de la batería. Luego la pantalla cambia a las horas acumuladas.

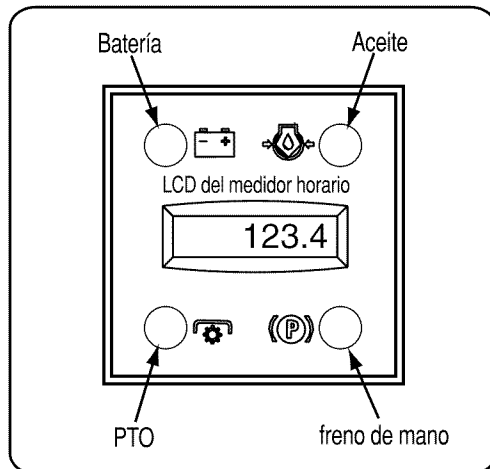
**NOTA:** Se debe guardar un registro de las horas reales de funcionamiento para asegurar que los procedimientos de mantenimiento se completan de acuerdo con el programa de este manual.

El monitor indicador también le recuerda al operador los intervalos de mantenimiento para el cambio de aceite del motor. La pantalla de cristal líquido parpadea alternativamente las horas registradas, "CHG" (CAMBIO) y "OIL" (ACEITE) durante cinco minutos, después de cada 50 horas de operación registrada. El intervalo de mantenimiento dura dos horas (entre 50-52, 100-102, 150-152, etc.) La pantalla de cristal líquido parpadea según se describe durante cinco minutos, cada vez que el motor del tractor se enciende durante el intervalo de mantenimiento. Siga los intervalos de cambio de aceite suministrados por el manual del motor en la sección *Mantenimiento del tractor* de este manual.

#### Luz indicadora de la batería

Se ilumina cuando el interruptor de encendido se gira a la posición ON (ENCENDIDO) pero no se arranca el motor.

Se ilumina para indicar que el voltaje de la batería ha bajado por debajo de 11,5 (+0,5/-1,0) voltios de CC (el voltaje de la batería también se muestra en el medidor horario). Si el indicador y la pantalla se encienden durante la operación, revise la batería y el sistema de carga buscando posibles causas y/o póngase en contacto con su distribuidor Cub Cadet.

#### Luz indicadora de presión de aceite

Esta lámpara de advertencia indica que la presión de aceite del motor está baja. Si este indicador se ilumina, detenga

inmediatamente el tractor y revise el nivel de aceite del motor. Si el nivel de aceite se encuentra dentro del rango operativo pero la luz se mantiene encendida, póngase en contacto con su distribuidor Cub Cadet. **NOTA:** El indicador de presión de aceite puede iluminarse cuando el interruptor de llave se gira a la posición de encendido pero debería apagarse cuando se arranca el motor.

#### Luz indicadora de potencia de arranque conectada

Este indicador se ilumina cuando el interruptor de llave se gira a la posición "START" (ENCENDIDO) mientras el interruptor de la potencia de arranque está en la posición "ENGAGED" (CONECTADO). Inspeccione este indicador si el motor no gira con el interruptor llave en la posición "START". Mueva el interruptor de potencia de arranque a la posición "DISENGAGED" (DESCONECTADO).

#### Indicador de freno engranado

Este indicador se ilumina cuando el interruptor de llave se gira a la posición "START" (ENCENDIDO) y el pedal de freno no está totalmente presionado. Inspeccione este indicador si el motor no gira con el interruptor llave en la posición "START". De ser necesario, presione totalmente el pedal del freno. ..

#### Palanca de ajuste del asiento

La palanca de ajuste del asiento está a la izquierda del asiento. Utilice esta palanca para ajustar el asiento hacia adelante o hacia atrás en una posición de operación cómoda. Vea la sección *Realización de ajustes* más adelante en este manual donde encontrará instrucciones.

#### Palanca de elevación de la plataforma

La palanca de elevación de la plataforma se encuentra en el guardabarros derecho y se usa para cambiar la altura de la plataforma de corte. Las alturas de corte varían desde 1-1/2" a 4" para la plataforma de corte de 46" y de 1-1/2" a 3-1/2" para la plataforma de corte de 50". Cada una de las seis muescas indicadoras representa un ajuste aproximado de 1/2" en la altura de la plataforma. Para usarla, tome la manija de la palanca de elevación y tire levemente hacia arriba y atrás mientras pivota la palanca para desalojarla de la muesca. Mueva la palanca de elevación de ser necesario para colocarla en la muesca que mejor se adapte a la aplicación deseada.

Después de cambiar la altura de corte de la plataforma, debe inspeccionar la posición de las ruedas de calibración frontales de la plataforma y de los rodillos traseros. Deberían estar aproximadamente a 1/2 pulgada del suelo cuando el tractor se encuentra sobre una superficie lisa y plana como una entrada para coches. Consulte "Ajuste de las ruedas calibradoras y rodillos de la plataforma" en la sección *Realización de ajustes* más adelante en este manual.

#### Portacubeta

El portacubeta del tractor se encuentra sobre el guardabarros a la izquierda del asiento.

#### Tapón de llenado de combustible y visor del nivel de combustible

El tapón de llenado de combustible se encuentra en el centro del guardabarros trasero. Gire el asiento hacia adelante para acceder completamente al tapón de llenado de combustible y llenar el tanque.

Gire el tapón aproximadamente 1/4 de vuelta y tire hacia arriba para extraerlo. Empuje el tapón hacia abajo sobre el cuello de llenado del tanque de combustible y gire 1/4 de vuelta en sentido de las agujas del reloj para ajustarlo.

Se puede ver el nivel de combustible que hay en el tanque a través del visor del nivel de combustible de la placa de enganche trasera.



## Red de carga

Convenientemente ubicado en el panel de instrumentos del tractor, la red de carga se puede usar para guardar objetos personales mientras se opera el tractor corta césped.

## Varillas de derivación de transmisión hidrostática

Las varillas de derivación de transmisión hidrostática se encuentran en la parte posterior del tractor, sobre la placa de enganche trasera. Cuando están enganchadas, estas palancas abren la válvula de derivación de una hidrobomba en cada transmisión, lo que permite empujar manualmente el tractor en distancias cortas. Vea "Movimiento manual del tractor" más adelante en esta sección

## Faros delanteros

Los faros delanteros del tractor se prenden al girar el interruptor de encendido a cualquiera de las posiciones de encendido.

## Sistema de bloqueo de seguridad

El sistema de bloqueo de seguridad está diseñado para que el tractor funcione con seguridad. Si el sistema fallara en algún momento, no haga funcionar el tractor, póngase en contacto inmediatamente con el distribuidor de Cub Cadet.

- El sistema de bloqueo de seguridad impide que el motor arranque o se encienda a menos que esté colocado el freno de mano, y el interruptor de potencia de arranque (PTO) esté en posición desconectada (OFF).
- Si el operador abandona su asiento antes de colocar el freno de mano, el sistema de bloqueo de seguridad automáticamente apagará el motor.
- Si el operador abandona su asiento con el interruptor de la potencia de arranque (enganche de cuchilla) conectado, el sistema de bloqueo de seguridad automáticamente apagará el motor, sin importar si el freno de mano está enganchado.
- Con la llave de encendido en la posición de CORTE NORMAL, el embrague de la potencia de arranque eléctrica se desconectará automáticamente si el interruptor de la potencia de arranque se encuentra en posición conectada (ON) y el pedal de transmisión se presiona en marcha atrás.



## ADVERTENCIA

### EVITE LESIONES PERSONALES GRAVES O LA MUERTE

- EN LAS PENDIENTES CONDUZCA HACIA ARRIBA Y HACIA ABAJO, NO DE FORMA TRANSVERSAL.
- EVITE MANIOBRAS DE GIRO BRUSCAS.
- NO OPERE LA UNIDAD EN ÁREAS DONDE PUEDE DERRAPAR O TROPEZAR
- SI LA MÁQUINA DEJA DE SUBIR LA PENDIENTE, DETENGA LAS CUCHILLAS Y RETROCEDA LENTAMENTE BAJANDO LA PENDIENTE
- NO CORTE EL CÉSPED CUANDO HAYA NIÑOS U OTRAS PERSONAS CERCA
- NUNCA TRANSPORTE NIÑOS, AUN CON LAS CUCHILLAS DESCONECTADAS.
- MIRE HACIA ABAJO Y HACIA ATRÁS ANTES Y MIENTRAS OPERA EN MARCHA ATRÁS.
- MANTENGA TODOS LOS DISPOSITIVOS DE SEGURIDAD (PROTECCIONES, ESCUDOS E INTERRUPTORES) EN SU LUGAR Y EN CORRECTO FUNCIONAMIENTO.
- RETIRE LOS OBJETOS QUE PUEDAN SER ARROJADOS POR LA(S) CUCHILLA(S) EN CUALQUIER DIRECCIÓN.
- CONOZCA LA UBICACIÓN Y FUNCIÓN DE TODOS LOS CONTROLES.
- ASEGÚRESE DE QUE LAS CUCHILLAS Y EL MOTOR SE DETENGAN ANTES DE COLOCAR LAS MANOS O LOS PIES CERCA DE LAS CUCHILLAS.
- ANTES DE ABANDONAR LA POSICIÓN DEL OPERADOR, DESENGANCHE LAS CUCHILLAS, COLOQUE LA PALANCA DE CAMBIOS EN POSICIÓN NEUTRAL, COLOQUE EL FRENO DE MANO, APAGUE EL MOTOR Y RETIRE LA LLAVE.

**LEA EL MANUAL DEL OPERADOR**



**ADVERTENCIA:** Forzar o intentar evitar los Interruptores de bloqueo de seguridad de cualquier manera anulará la garantía de su tractor. No opere el tractor si el sistema de bloqueo funciona mal.

## Modo de precaución en marcha atrás



**ADVERTENCIA:** Tenga mucho cuidado cuando opere el tractor en MODO DE PRECAUCIÓN EN MARCHA ATRÁS. Mire siempre hacia abajo y hacia atrás antes y mientras opera marcha atrás. No opere el tractor cuando haya niños u otras personas en el lugar. Detenga el tractor inmediatamente si alguien ingresa en la zona.

La posición MODO DE PRECAUCIÓN EN

MARCHA ATRÁS del módulo del interruptor de llave permite operar el tractor en marcha atrás con las cuchillas enganchadas. **IMPORTANTE:** No se recomienda cortar el césped en marcha atrás.

### Para utilizar el MODO DE PRECAUCIÓN EN MARCHA ATRÁS:

**IMPORTANTE:** El operador DEBE estar sentado en el asiento del tractor.

1. Arranque el motor como se indica anteriormente en esta sección del manual.
2. Gire la llave desde la posición de CORTE NORMAL (verde) hasta la posición de MODO DE PRECAUCIÓN EN MARCHA ATRÁS (amarillo) del módulo del interruptor de llave. Vea la Figura 6.



Figura 6

3. Presione el BOTÓN DE MARCHA ATRÁS (botón triangular de color naranja) en la esquina superior derecha del módulo del interruptor de llave. La luz indicadora roja en la esquina superior izquierda del módulo del interruptor de llave se mantiene encendida (ON) mientras esté activado. Vea la Figura 6.
4. Una vez activado el Modo de Precaución en Marcha Atrás (con la luz indicadora encendida (ON)), el tractor podrá conducirse en marcha atrás con las cuchillas de corte (PTO) enganchadas.
5. Siempre mire hacia abajo y hacia atrás antes y mientras opera en marcha atrás, para asegurarse que no haya niños en el área.
6. Una vez retomado el movimiento hacia adelante, vuelva a colocar la llave en la posición CORTE NORMAL.

### IMPORTANTE: El MODO DE PRECAUCIÓN EN MARCHA ATRÁS permanecerá activado hasta que:

- a. Se coloca la llave en la posición CORTE NORMAL o en la posición STOP (detención).
- b. El operador abandona el asiento. Siga las instrucciones anteriores para volver a activar.

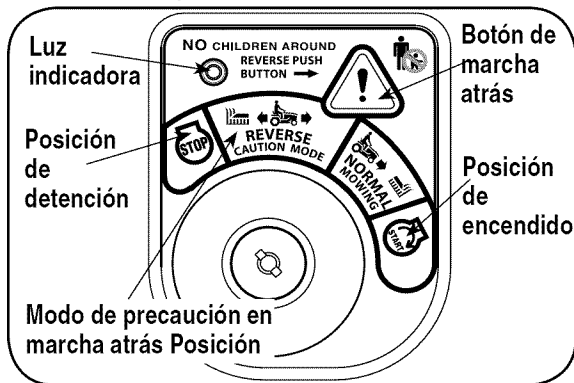
# 4

## Operación



## ADVERTENCIA

Forzar o intentar evitar los Interruptores de bloqueo de seguridad de cualquier manera anulará la garantía de su tractor. No opere el tractor si el sistema de bloqueo funciona mal. Tenga mucho cuidado cuando opere el tractor en MODO DE PRECAUCIÓN EN MARCHA ATRÁS. Mire siempre hacia abajo y hacia atrás antes y mientras opera marcha atrás. No opere el tractor cuando haya niños u otras personas en el lugar. Detenga el tractor inmediatamente si alguien ingresa en la zona.

# 4

## Operación



### ADVERTENCIA

Si golpea contra algún objeto extraño, detenga el motor, desconecte el cable de la bujía y conecte el motor a masa. Inspeccione minuciosamente la máquina para ver si está dañada. Repare el daño antes de volver a encender el motor.

No abandone el asiento del tractor sin colocar primero la palanca de potencia de arranque en posición desconectada (detención cuchilla), presionando el pedal del freno y colocando el freno de mano. Si deja el tractor sin vigilancia, apague el motor y retire la llave de encendido.

### Encendido del motor

**NOTA:** Consulte la sección MONTAJE DEL TRACTOR en la página 7 de este manual para obtener instrucciones sobre el llenado de aceite y gasolina.

1. Inserte la llave del tractor en el módulo del interruptor de llave.
2. Desconecte la palanca/perilla de potencia de arranque (enganche de cuchilla).
3. Coloque el freno de mano del tractor.
4. Tire de la perilla de control del cebador hasta la posición de cebado completo (el motor caliente puede no necesitar cebado).
5. Mueva la palanca de control del regulador al medio, entre las posiciones DESPACIO y RÁPIDO.
6. Gire la llave de encendido en sentido de las agujas del reloj hasta la posición START (ENCENDIDO). Una vez que arranque el motor, suelte la llave. Volverá a la posición de CORTE NORMAL.

**IMPORTANTE:** No sostenga la llave en la posición START (ENCENDIDO) durante más de diez segundos por vez. Si lo hace, puede ocasionar daños al arrancador eléctrico del motor.

**NOTA:** No utilice el cebador para enriquecer la mezcla de combustible, excepto cuando sea necesario para arrancar y calentar el motor.

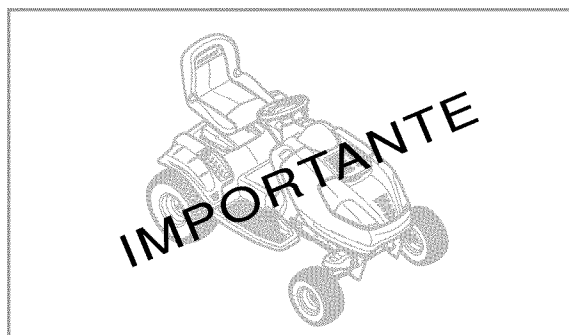

- No abandone el asiento del tractor sin antes
1. Desconectar la palanca de potencia de arranque (PTO)
  2. Presionar el pedal del freno
  3. Colocar el freno de mano

Si deja el tractor sin vigilancia, apague el motor y retire la llave de encendido.

Evite arrancar súbitamente, desarrollar excesiva velocidad y detenerse bruscamente.

No corte el césped en pendientes de más de 15 grados (elevación aproximada de 2-1/2 pies por cada 10 pies).

Mantenga sus manos y pies alejados de la abertura de la plataforma de corte.

Planifique el patrón de corte, para evitar que la descarga de materiales se realice hacia los caminos, las veredas, los observadores, etc. Evite además descargar material contra las paredes y obstrucciones que podrían provocar que el material descargado rebote contra el operador.

### Detención del motor



**ADVERTENCIA:** Si golpea contra algún objeto extraño, detenga el motor y desconecte los cables de las bujías. Inspeccione minuciosamente la máquina para ver si está dañada. Repare el daño antes de volver a encender el motor.

1. Si las cuchillas están enganchadas, desconecte la potencia de arranque.
2. Mueva la palanca de control del regulador al medio de las posiciones mitad y completo del regulador. Luego gire la llave de encendido en sentido contrario a las agujas del reloj a la posición OFF (apagado).
3. Retire la llave del interruptor de encendido para evitar que alguien encienda accidentalmente el motor.

### Conducción del tractor

**IMPORTANTE:** Evite arrancar súbitamente, desarrollar excesiva velocidad y detenerse bruscamente.

- Presione brevemente el pedal del freno para liberar el freno de mano. Mueva la palanca del regulador a la posición FAST (VELOCIDAD RÁPIDA, representada por una liebre).
- Para conducir hacia adelante: Presione lentamente la porción superior del pedal de transmisión hasta que se alcance la velocidad deseada. Vea la Figura 7.
- Para conducir hacia atrás: Verifique que el área detrás esté despejada. Luego presione lentamente la parte inferior del pedal de transmisión con la parte anterior del pie (NO el talón) hasta que se alcance la velocidad deseada. Vea la Figura 7.
- Suelte el pedal de transmisión y presione el pedal del freno para detener el tractor.



Figura 7

**IMPORTANTE:** No usar el pedal de transmision para cambiar la dirección de desplazamiento cuando el tractor está en movimiento. Siempre lleve el tractor a una parada completa antes de girar el pedal de transmision desde la posición de avance a la de marcha atrás y viceversa.

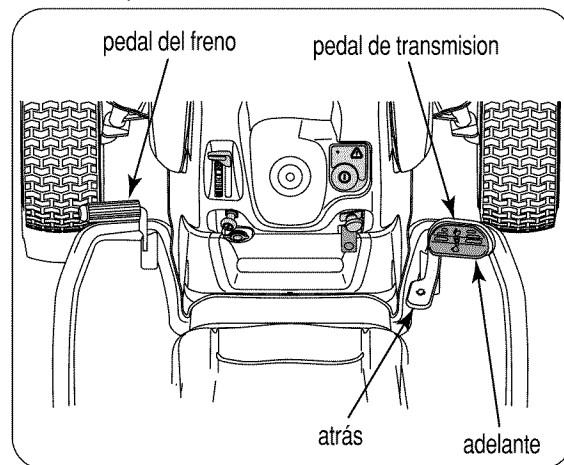

**ADVERTENCIA:** No abandone el asiento del tractor sin colocar primero la perilla de potencia de arranque (PTO) en posición desconectada (detención cuchilla), presionando el pedal del freno y colocando el freno de mano. Si deja el tractor sin vigilancia, también apague el motor y retire la llave de encendido.

## Dirección del tractor

Su tractor serie i1000 está equipado con una dirección de novedoso diseño que es un tanto distinta de las de los tradicionales tractores corta césped con volante. Al girar el volante no sólo giran las ruedas delanteras, sino también se controla el varillaje de transmisión de las dos transmisiones hidrostáticas que impulsan el tractor. Esta característica le permite variar el radio de giro desde un giro amplio normal a un giro cero. Es posible que necesite practicar un poco para acostumbrarse a la dirección de su tractor. La dirección funciona de la siguiente manera:

- El volante gira aproximadamente dos vueltas de un tope a otro. La posición central es la posición recta hacia adelante.
- Pequeños movimientos del volante desde la posición central (hasta aprox. 10°) harán girar sólo los ejes delanteros y producirán curvas más amplias.
- Al aumentar el giro del volante (más de 10°) se cierra el ángulo de las curvas. Mientras el mecanismo de dirección hace girar las ruedas delanteras, también cambia la posición del varillaje de la transmisión para decelerar el interior de la rueda trasera durante las curvas y ajustar la velocidad del exterior de la rueda si fuera necesario para completar la curva deseada. Vuelva el volante a la posición central después de completar la curva.

**NOTA:** No hace falta soltar el pedal de transmisión durante las curvas. El cambio en el varillaje de transmisión ocurre sin importar cuánto se está presionando el pedal de transmisión. Al enderezar el volante, el tractor vuelve a la velocidad indicada por el pedal de transmisión.

- Al girar el volante hasta el tope en cualquier dirección, las ruedas delanteras giran completamente, se invierte la dirección de la rueda interna y se ajusta la velocidad de la rueda externa para ejecutar un giro a cero en la dirección elegida. Vuelva el volante a la posición central después de completar la curva.

**NOTA:** A medida que se dobla el volante hacia el tope, aumenta el esfuerzo necesario para hacer girar el volante.

**IMPORTANTE:** Las curvas cerradas sobre el césped aumentan considerablemente las posibilidades de estropear la hierba.

## Operación en pendientes

**IMPORTANTE:** Consulte la sección INDICADOR DE PENDIENTE en la página 3 para determinar en qué pendientes puede operar el tractor de manera segura.

- Corte hacia arriba y hacia abajo de las pendientes, nunca en forma transversal.
- Esté atento a los hoyos, surcos, baches, rocas, u otros objetos ocultos. El terreno desnivelado puede voltear la máquina. El césped alto puede ocultar obstáculos.
- Evite realizar giros cuando opere en una pendiente. Si debe realizar un giro, gire cuesta abajo. Girar cuesta arriba aumenta las posibilidades de volcar el tractor.
- Evite detenerse cuando sube una pendiente. Si fuese necesario detenerse mientras sube una pendiente, arranque suave y cuidadosamente para reducir la posibilidad de que el tractor dé una voltereta hacia atrás.

## Movimiento manual del tractor

Si por algún motivo el tractor no se puede conducir o desea moverlo, enganche las dos varillas de derivación de transmisión hidrostática para mover el tractor manualmente distancias cortas.

**IMPORTANTE:** Nunca remolque o arrastre el motor con las ruedas traseras tocando el suelo. NI aun con las varillas de derivación enganchadas. Hacerlo dañará la transmisión.

Para enganchar una varilla de derivación, tire de la varilla hacia atrás por la ranura hasta que la forma acodada de la varilla quede fuera de la placa de enganche. Gire entonces la varilla en cualquier dirección y suéltela para que el codo se inmovilice contra la placa de enganche. Enganche ambas varillas de



Figura 8

derivación para mover el tractor manualmente. Vea la Figura 8. Para desengancharla, gire la varilla hasta alinearla con la ranura y déjala pasar de vuelta a través de la placa de enganche.

**NOTA:** La transmisión NO se engancha cuando la varilla de derivación hidrostática se tira hacia fuera. Regrese la varilla a su posición normal antes de operar el tractor.

## Corte de césped

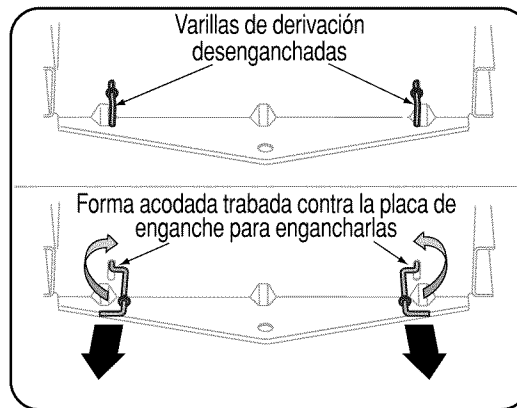

**ADVERTENCIA:** Para ayudar a evitar el contacto con las cuchillas o una lesión por algún objeto que sea arrojado, mantenga a las personas que lo observan, a los ayudantes, niños y mascotas alejados al menos 25 metros de la máquina mientras está en funcionamiento. Detenga la máquina si alguien entra en la zona.

Este tractor está equipado con una de las plataformas de corte de alta calidad de Cub Cadet. La siguiente información será de utilidad cuando use la plataforma de corte con su tractor.

- No corte a alta velocidad absoluta, especialmente si se ha instalado un kit de abono o un colector de césped.
- Para obtener los mejores resultados, se recomienda realizar las dos primeras vueltas de césped arrojando la descarga hacia el centro. Después de las dos primeras vueltas, cambie la dirección para arrojar la descarga hacia afuera, para equilibrar el corte. Esto otorgará un mejor aspecto al césped.
- No corte el césped demasiado corto. El césped corto es propicio para el crecimiento de malezas, y se pone amarillo rápidamente cuando escasea la lluvia.
- El césped siempre se debe cortar con el regulador del motor al máximo.

# 4

## Operación



### ADVERTENCIA

Para ayudar a evitar el contacto con las cuchillas o una lesión por algún objeto que sea arrojado, mantenga a las personas que lo observan, a los ayudantes, niños y mascotas alejados al menos 25 metros de la máquina mientras está en funcionamiento. Detenga la máquina si alguien entra en la zona.

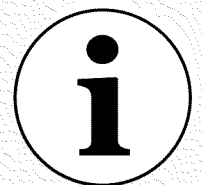

### IMPORTANTE

Consulte la sección INDICADOR DE PENDIENTE en la página 3 para determinar en qué pendientes puede operar el tractor de manera segura. Nunca intente mover el tractor manualmente sin primero conectar la válvula de descarga. Hacerlo puede dañar la transmisión del tractor.

# 4

## Operación



### ADVERTENCIA

La plataforma de la cortadora de césped puede arrojar objetos. Nunca opere la plataforma de corte si el canal deflector no se encuentra hacia abajo. De no proceder, así se pueden ocasionar lesiones personales graves y/o daños a la propiedad.

- En terrenos difíciles, puede resultar necesario pasar por segunda vez sobre el área ya cortada, para obtener un corte más prolijo.
- No intente cortar malezas frondosas o césped extremadamente alto. El tractor fue diseñado para cortar el césped, no para podar malezas.
- Mantenga las cuchillas afiladas, y reemplácelas cuando se desgasten. Consulte la sección Cuchillas de corte en la página 25 de este manual para obtener instrucciones sobre cómo afilar correctamente las cuchillas.

**IMPORTANTE:** Cuando detenga el tractor por cualquier motivo sobre el césped, siempre

- \* Coloque la palanca de cambios en posición neutral,
- Coloque el freno de mano,
- Apague el motor y retire la llave.

Hacerlo minimiza la posibilidad de “tostar” el césped con el escape caliente del motor encendido de su tractor.

### Abono

Las plataformas de los tractores serie i1000 están equipadas con un kit de abono. El kit de abono incluye cuchillas especiales, incorporadas al tractor, para la recirculación de recortes de césped repetidas veces por debajo de la plataforma de corte. Los recortes muy finos luego son depositados nuevamente sobre el césped para que actúen como fertilizante natural.

Observe los siguientes puntos para obtener los mejores resultados al realizar el abono:

- Nunca intente realizar el abono si el césped está húmedo. El césped húmedo tiende a adherirse al lado inferior de la plataforma de corte y no permite la adecuada incorporación del recorte de césped como abono.
- No intente cubrir el césped con los recortes más de 1/3 de la altura total de césped, o aproximadamente 1-1/2 pulgadas. De lo contrario los recortes de césped se amontonarán formando terrones debajo de la plataforma y no se distribuirán eficazmente como abono.
- Mantenga una velocidad absoluta lenta para permitir que los recortes de césped se distribuyan eficazmente como abono.
- Siempre coloque la palanca de control del regulador en la posición FAST (VELOCIDAD RÁPIDA, representada por una liebre) y déjela allí mientras corta el césped. Si el motor no se mantiene con el regulador a pleno se somete al motor del tractor a un esfuerzo mayor que no permite que las cuchillas desintegren adecuadamente los recortes de césped que se distribuyen como abono.

**NOTA:** No es necesario retirar el canal deflector para operar la cortadora de césped con la clavija de abono instalada.

- La clavija de abono instalada en la fábrica se extrajo anteriormente en la sección “Montaje del tractor corta césped”. Para reinstalar la clavija de abono, proceda de la siguiente manera:

### Instalación de clavija de abono en plataformas de 46” ÚNICAMENTE

- Levante y sos tenga el canal deflector en posición alzada.
- Localice el orificio de 1/4 pulgada en la parte superior de la clavija de abono. Con el orificio hacia arriba, inserte la clavija de abono completamente en la abertura de descarga de la plataforma.
- Alinee el orificio de la clavija de abono con el orificio de la parte superior de la descarga de la plataforma. Inserte el pemo del carro a través de la parte superior de la plataforma y la clavija de abono y fíjelos con la tuerca de mariposa. Consulte la Figura 2 en la página 9

### Instalación de clavija de abono en plataformas de 50” ÚNICAMENTE

- Haga girar el canal deflector hasta tener acceso a la abertura de descarga de la plataforma.
- Localice dos muescas en la ménsula articulada del canal deflector encima de la abertura de descarga de la plataforma.
- Inserte la clavija de abono en la abertura de descarga de la plataforma. Asegúrese de que las dos aletas de la parte superior de la clavija están en las muescas de la ménsula articulada. Golpee ligeramente sobre la clavija con la mano para asegurarse de que las aletas encajan perfectamente en las muescas.
- Sosteniendo la clavija de abono en posición, baje completamente el canal deflector.



**ADVERTENCIA:** La plataforma de la cortadora de césped puede arrojar objetos. Nunca opere la plataforma de corte si el canal deflector no se encuentra hacia abajo, aunque la clavija de abono esté instalada. En caso de hacerlo podrían producirse graves lesiones personales y/o daños materiales.

## Realización de ajustes



**ADVERTENCIA:** Nunca intente hacer ajustes mientras el motor está en marcha, excepto cuando así lo especifica el manual del operador. Desconecte los cables de las bujías antes de realizar cualquier ajuste, reparación o mantenimiento.

### Varillaje de dirección y transmisión

Las barras de acoplamiento de las ruedas motrices y el varillaje de transmisión asociado se instalan en fábrica y no debería requerir ajustes adicionales. Debido al complejo procedimiento de ajuste, el varillaje de dirección y transmisión debe ser revisado o ajustado únicamente por un mecánico calificado. Si tiene problemas con la dirección o con la transmisión hidrostática, póngase en contacto con su distribuidor Cub Cadet más cercano para que inspeccione el tractor.

### Ajuste del asiento



**ADVERTENCIA:** Después de ajustar el asiento o antes de conducir el tractor, asegúrese de que la palanca de ajuste del asiento está enganchada en la placa divisora del asiento y que el asiento no se moverá. No ajuste el asiento mientras el tractor está en movimiento. Ajustar el asiento mientras el tractor está en movimiento puede hacer que el operador pierda el control del tractor.

1. Siéntese en el asiento, tome la palanca de ajuste que está del lado izquierdo del asiento y tire hacia arriba para desengancharla de la placa divisora del asiento. Vea la Figura 9.



Figura 9

2. Deslice el asiento a la posición deseada. Vea la Figura 9.
3. Una vez alcanzada la posición deseada, suelte la palanca. Deslice el asiento levemente hacia atrás y adelante si es necesario para enganchar la palanca del asiento en una de las ocho posiciones de ajuste de la placa divisora. Asegúrese de que el asiento se encuentra inmovilizado en su posición.

### Nivelación de la plataforma

**NOTA:** Controle la presión de neumáticos del tractor antes de realizar cualquier nivelación de la plataforma. Consulte Neumáticos más adelante en esta sección para obtener más información sobre la presión de los neumáticos.

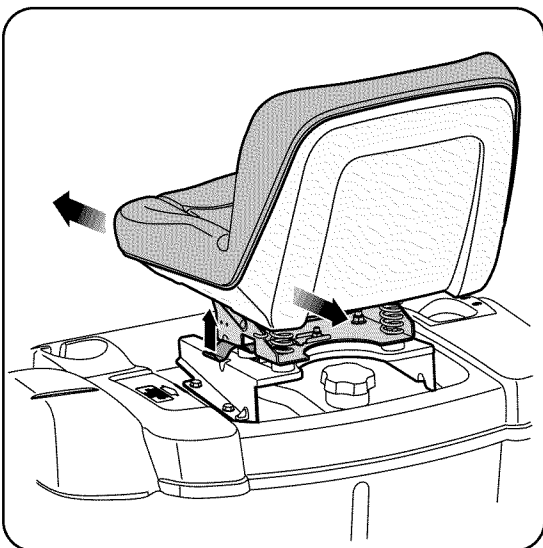
### Nivelación lado a lado

Si pareciera que la plataforma de corte estuviera cortando el césped de forma despareja, puede realizarse un ajuste lado a lado. De ser necesario, realice un ajuste de la siguiente manera:

1. Con el tractor aparcado en una superficie firme y plana, mueva la plataforma a la posición de media altura (tercera o cuarta muesca) usando la palanca de elevación de la plataforma. Rote ambas cuchillas para que queden perpendiculares al bastidor del tractor.
2. Mida la distancia desde la parte externa de la punta de la cuchilla izquierda hasta el piso, y desde la parte externa de la punta de la cuchilla derecha hasta el piso. Las dos mediciones obtenidas deben ser iguales. Si no lo son, observe si el lado izquierdo de la plataforma está más alta o más baja y pase al siguiente paso.
3. Desde el lado izquierdo del tractor, afloje sin quitar,



Figura 10

- el tornillo hexagonal de la ménsula de suspensión izquierda de la plataforma. Vea la Figura 11.
4. Para nivelar la plataforma gire el mecanismo de ajuste, ubicado inmediatamente detrás del tornillo hexagonal, en sentido de las agujas del reloj (hacia atrás) para elevar el lado izquierdo de la plataforma. Gire el mecanismo en sentido contrario a las agujas del reloj (hacia adelante) para bajar el lado izquierdo de la plataforma. Vea la Figura 11.
5. La plataforma se encuentra correctamente equilibrada cuando las dos mediciones de las puntas de las cuchillas, como se explicó anteriormente, son iguales.
6. Una vez logrado el ajuste adecuado, vuelva a ajustar el tornillo hexagonal de la ménsula de suspensión izquierda de la plataforma.

5

## Realización de ajustes

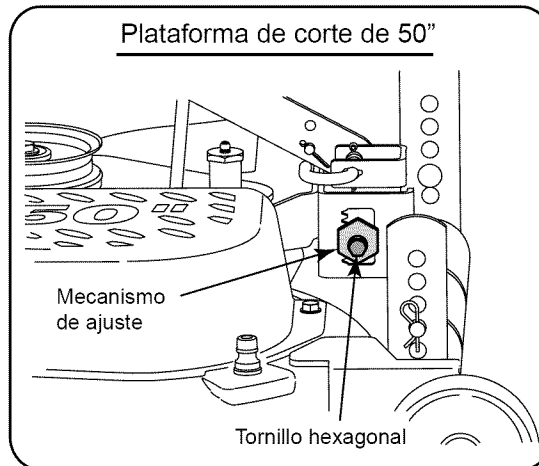

### ADVERTENCIA

**Nunca intente hacer ajustes mientras el motor está en marcha, excepto cuando así lo especifica el manual del operador. Apague el motor antes de realizar cualquier ajuste.**

**Antes de operar esta máquina, asegúrese de que el asiento está enganchado en el tope del asiento. Sentado en el asiento antes de encender el tractor, verifique que el asiento no se deslizará para atrás ni para adelante.**

# 5

## Realización de ajustes



### ADVERTENCIA

Nunca intente hacer ajustes mientras el motor está en marcha, excepto cuando así lo especifica el manual del operador. Apague el motor antes de realizar cualquier ajuste.

### Nivelación frontal-posterior

El frente de la plataforma de corte se apoya en una varilla de suspensión frontal de plataforma. Esta varilla se puede ajustar para fijar la inclinación frontal-posterior de la plataforma. La parte frontal de la plataforma debe estar entre  $\frac{1}{4}$  y  $\frac{3}{8}$  de pulgadas más abajo que la parte posterior. De ser necesario, realice un ajuste de la siguiente manera:

1. Con el tractor aparcado en una superficie firme y plana, mueva la plataforma a la posición de media altura (tercera o cuarta muesca) usando la palanca de elevación de la plataforma. Rote la cuchilla lo más cerca posible del canal de descarga de manera que esté en paralelo con el bastidor del tractor.
2. Mida la distancia desde la parte delantera de la punta de la cuchilla hasta el piso, y desde la parte posterior de la punta de la cuchilla hasta el piso. La medida tomada en el frente debería ser entre  $\frac{1}{4}$  and  $\frac{3}{8}$  menor que la medida posterior. Determine la distancia aproximada necesaria para un ajuste adecuado y, de ser necesario, siga al paso siguiente.



Figura 11

3. Desde el frente del tractor, afloje las dos tuercas de seguridad hexagonales de la parte delantera de la varilla de suspensión frontal de la plataforma. Rosque las tuercas de seguridad alejándolas de las tuercas hexagonales que están detrás. Vea la Figura 11.
4. Con ayuda de una llave, gire las tuercas hexagonales internas en sentido de las agujas del reloj para levantar el frente de la plataforma, o en sentido contrario a las agujas del reloj para bajar el frente de la plataforma. Ajuste las tuercas de forma pareja para que la varilla de suspensión de la plataforma se encuentre delante de ambas ranuras en la ménsula de suspensión del frente de la plataforma. Vea la Figura 11.
5. Vuelva a afirmar las dos tuercas de seguridad hexagonales cuando haya ajustado correctamente.

### Ajuste de las ruedas calibradoras de la plataforma

**NOTA:** Las ruedas calibradoras de la plataforma tienen una función anti-desbroce y no están diseñadas para soportar el peso de la plataforma de corte.

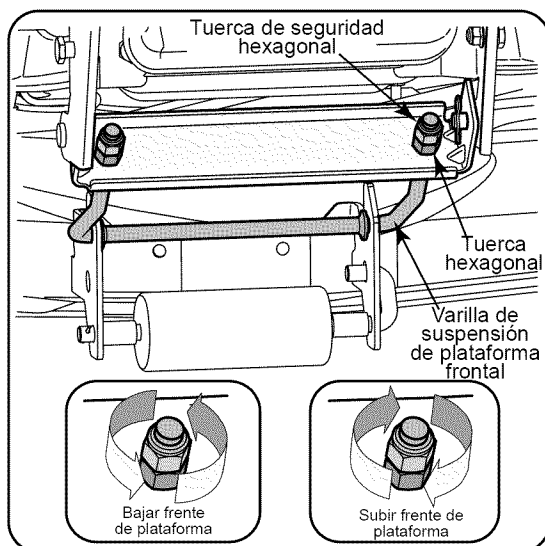
Las ruedas calibradoras de la plataforma no deberían estar en contacto con el suelo ni demasiado lejos del suelo, cuando se coloca la plataforma a la altura deseada. Si cambia de altura de corte durante la temporada, se deben revisar las ruedas calibradoras y ajustarlas si es necesario.

Ajuste las ruedas calibradoras de la siguiente manera:

- Coloque el tractor en una superficie lisa y plana y mueva la plataforma a la altura de corte deseada usando la palanca de suspensión de la plataforma,
- Inspeccione la distancia de las ruedas calibradoras a la superficie plana del suelo. Si las ruedas calibradoras tocan el suelo, se las debe levantar. Si las ruedas calibradoras están a más de  $\frac{1}{2}$ " sobre el suelo, se las debe bajar.
- En las plataformas de 46" y 50", extraiga el perno con reborde que sujeta una de las ruedas esféricas a la ménsula divisora del frente. Reposicione la rueda esférica para alinearla con uno de cuatro orificios de posicionamiento que colocan a la rueda  $\frac{1}{4}$ " a



Figura 12

- $\frac{1}{2}$ " por sobre el suelo. Sujete la rueda esférica a la ménsula divisora con el perno con reborde. Tome nota del orificio de posicionamiento utilizado y sujete la otra rueda esférica en la misma posición. Vea la Figura 12.
- Únicamente en las plataformas de 50", extraiga los pernos con borde que sujetan una rueda calibradora trasera a la ménsula divisora posterior. Reposicione la rueda para alinearla con uno de cuatro orificios de posicionamiento que colocan a la rueda  $\frac{1}{4}$ " a  $\frac{1}{2}$ " por sobre el suelo. Sujete la rueda con el perno con reborde. Ajuste la otra rueda calibradora trasera en la misma posición de la otra ménsula divisora trasera. Vea la Figura 12.

## Ajuste de rodillos traseros de la plataforma

Los rodillos traseros de la plataforma de corte no han sido diseñados para soportar el peso de la plataforma. Los rodillos traseros se debe ajusta aproximadamente de 1/4" a 1/2" sobre el suelo cuando la plataforma se coloca a la altura de corte deseada.

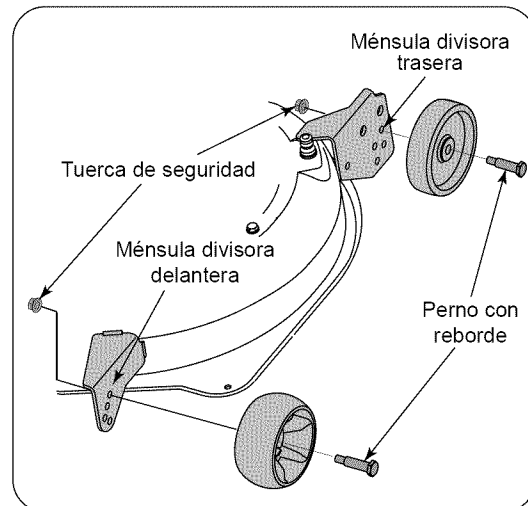
Coloque el tractor sobre una superficie lisa y plana, mueva la plataforma a la altura de corte deseada y revise la altura de los rodillos traseros. Si hacen contacto con el suelo o están a más de 1/2" del suelo, ajuste los rodillos de la siguiente manera:

### Plataforma de corte de 46" ÚNICAMENTE

La ménsula divisora del montaje de los rodillos de la plataforma de 46" tiene tres posiciones de ajuste que usan ya sea los dos orificios inferiores, los dos orificios del medio o los dos orificios superiores.

- Sostenga el montaje de los rodillos y retire los dos tornillos autorroscados de la ménsula divisora tanto derecha como izquierda.
- Posicione el montaje de rodillos para que los rodillos se encuentren aproximadamente entre 1/4" y 1/2" sobre la superficie plana del suelo. Alinee dos de los orificios más cercanos de la ménsula divisora con los orificios de las ménsulas de montaje de la plataforma. Vea la Figura 13.
- Sujete el montaje de rodillos con los cuatro tornillos autorroscados. Vea la Figura 13.

**NOTA:** Los tornillos autorroscados deben estar en los orificios correspondientes de la ménsula divisora tanto derecha como izquierda.



Figura 13

### Plataforma de corte de 50" ÚNICAMENTE

La ménsula divisora del montaje de los rodillos de la plataforma de 50" tiene cinco posiciones de ajuste.

- Mientras sostiene el montaje de los rodillos, extraiga el trinquete y retire el pasador de horquilla de la ménsula divisora tanto derecha como izquierda. Vea la Figura 14.

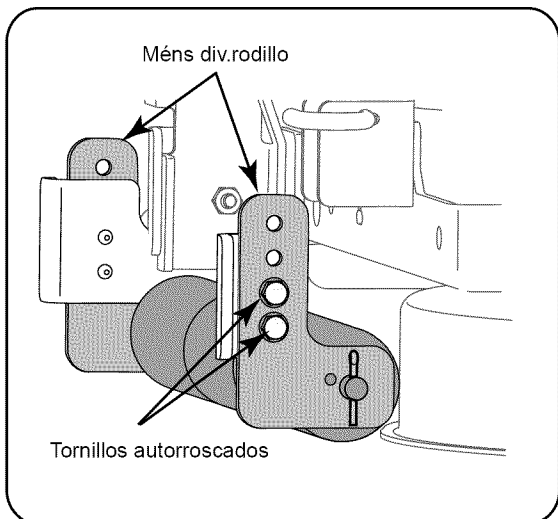

Figura 14

- Posicione el montaje de rodillos para que los rodillos se encuentren aproximadamente entre 1/4" y 1/2" sobre la superficie plana del suelo.
- Alinee los orificios más cercanos de la ménsula divisora con los orificios de las ménsulas de montaje de la plataforma. Inserte el pasador de horquilla por las ménsulas de la plataforma y las ménsulas divisoras y sujételas con los trinquetes. Vea la Figura 14.

**NOTA:** Los pasadores de horquilla deben estar en los orificios correspondientes de la ménsula divisora tanto derecha como izquierda.

# 5

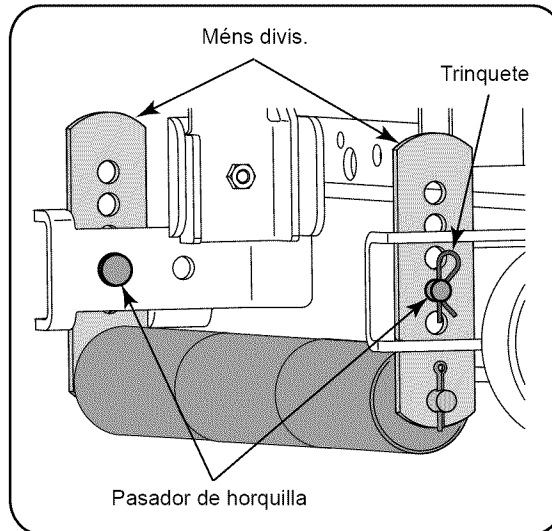
## Realización de ajustes



### ADVERTENCIA

**Nunca intente hacer ajustes mientras el motor está en marcha, excepto cuando así lo especifica el manual del operador. Apague el motor antes de realizar cualquier ajuste.**

# 6

## Mantenimiento de su tractor



### ADVERTENCIA

Antes de realizar tareas de mantenimiento o reparaciones, desconecte la potencia de arranque (PTO), mueva la palanca de cambios a la posición neutral, coloque el freno de mano, apague el motor y retire la llave, para evitar el encendido accidental del motor.

Antes de realizar tareas de mantenimiento, reparaciones o inspecciones, desconecte la potencia de arranque (PTO), coloque el freno de mano, apague el motor y retire la llave, para evitar el encendido accidental del motor.

## Mantenimiento del tractor corta césped



**ADVERTENCIA:** Antes de realizar tareas de mantenimiento, inspecciones o reparaciones, desconecte la potencia de arranque (PTO), coloque el freno de mano, apague el motor y retire la llave, para evitar el encendido accidental del motor.

### Inspección del nivel de aceite del motor

Verifique el nivel de aceite del motor antes de cada uso como se indica a continuación:

- Coloque el tractor sobre una superficie plana y detenga el motor. Deje que el motor se enfríe y permita que el aceite drene dentro del cárter.
- Limpie el área alrededor de la varilla de medición de nivel/tapón de llenado de aceite. Destornille la varilla de medición de nivel/tapón de llenado de aceite del tubo de llenado sobre el motor. Retire la varilla de medición de nivel de aceite y límpiela. Vuelva a colocar la varilla de medición de nivel de aceite en el tubo y coloque el tapón sobre el tubo. No atornille el tapón al tubo. Vea la Figura 15.



Figura 15

- Retire la varilla para inspeccionar el nivel de aceite. El nivel de aceite debería llegar, pero no sobrepasar la marca de LLENO en la varilla de medición. Vea la Figura 16.

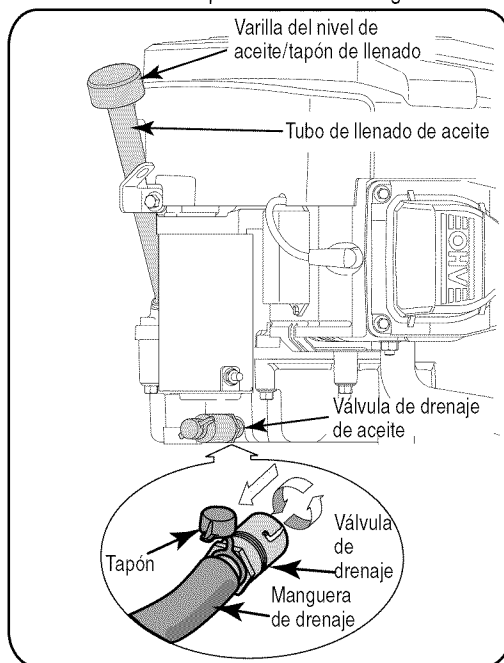

Figura 16

- Si el nivel está bajo, agregue aceite del tipo adecuado (Vea la siguiente tabla de viscosidad), hasta la marca de LLENO en la varilla de medición. Siempre controle el nivel de aceite con la varilla antes de agregar más. No llene en exceso el cárter.

Grados de viscosidad recomendados						
(°F)	-20°	0°	20°	40°	60°	80° 100°
(°C)	-30°	-20°	-10°	0°	10°	20° 30° 40°

**IMPORTANTE:** Nunca haga funcionar el motor con el nivel de aceite por debajo de la marca de AGREGAR, o por encima de la marca de LLENO de la varilla de medición de nivel de aceite.

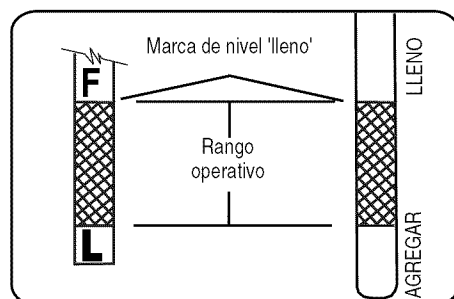
### Cambio de aceite y de filtro

Cambie el aceite del motor y el filtro de aceite después de cada 100 horas de funcionamiento.

- Haga funcionar el motor por un período corto para que el aceite del motor se caliente. El aceite fluirá mejor y limpiará las impurezas.
- Localice la válvula de drenaje del lado derecho del motor, debajo del motor de arranque. Consulte la Figura 15.
- Abra el tapón protector en el extremo de la válvula de drenaje de aceite para dejar expuesto el orificio de drenaje. Inserte la manguera de drenaje de aceite (embalada con este manual) dentro del orificio de drenaje de aceite. Coloque el extremo opuesto de la manguera en un depósito de recolección de aceite que posea capacidad suficiente para recoger el aceite usado.
- Retire el tapón de llenado de aceite /la varilla de nivel de aceite del tubo de llenado. Empuje ligeramente hacia adentro la válvula de drenaje y gírela en sentido contrario de las agujas del reloj hasta que se detenga, luego tire la válvula totalmente hacia afuera para abrirla y drenar el aceite. Consulte la Figura 15.
- Después de que haya terminado de drenar el aceite, vuelva a empujar la válvula de drenaje de aceite hacia adentro, rótelas en sentido de las agujas del reloj para trabar y cerrar la válvula. Retire la manguera de drenaje y vuelva a tapar el extremo de la válvula de drenaje de aceite para evitar que ingresen residuos.
- Desde el lado izquierdo del motor, retire el filtro de aceite usando una llave para filtro de aceite de automóviles (Vea la Figura 17). Limpie el adaptador del filtro con un paño limpio.



Figura 17

- Coloque el filtro de aceite nuevo en un recipiente poco profundo con la abertura hacia arriba. Vierta aceite nuevo, del tipo adecuado, en el centro del orificio

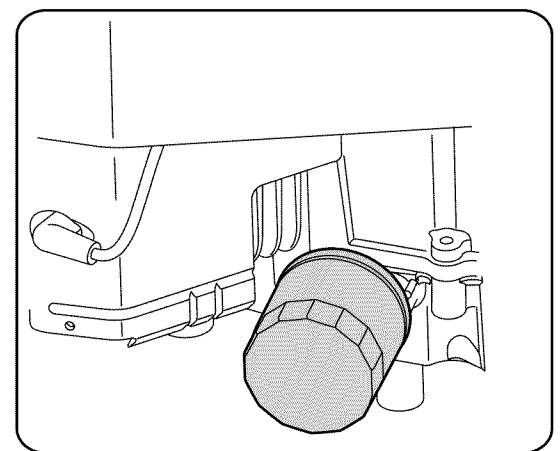

roscado. Deje de verter cuando el aceite llegue a la parte inferior de las roscas. Espere unos minutos para que el material del filtro absorba el aceite.

- Aplique una capa delgada de aceite nuevo a la junta de goma del filtro de aceite nuevo.
- Instale el filtro de aceite nuevo en el adaptador del filtro. Ajuste manualmente hasta que la junta de goma del filtro haga contacto con el adaptador, luego ajuste el filtro 3/4 a una vuelta adicional.
- Vuelva a llenar el motor con el tipo de aceite adecuado. La capacidad de aceite del motor es aproximadamente de 1,7 a 1,9 cuartos de galón (1,6 a 1,8 litros).

## Depurador de aire

Inspeccione el depurador de aire antes de cada uso. Inspeccione buscando acumulación de suciedad y residuos alrededor del sistema depurador de aire. Mantenga el área limpia. Mantenga el área limpia. Asimismo, inspeccione en busca de componentes sueltos o dañados. Reemplace todos los componentes doblados o dañados del depurador de aire.



**ADVERTENCIA:** Hacer funcionar el motor con los componentes del depurador de aire sueltos o dañados podría permitir el ingreso de aire sin filtrar dentro del motor resultando en desgaste prematuro y falla del motor.

## Mantenimiento del depurador

Lave y vuelva a lubricar el depurador cada 25 horas de funcionamiento (con mayor frecuencia en presencia de mucho polvo y suciedad). Reemplace el depurador una vez al año o cada 100 horas.

1. Abra la puerta del alojamiento del soplador para acceder al elemento depurador de aire y al prefiltro.
2. Desenganche el sujetador y retire el prefiltro del elemento del filtro de aire. Vea la Figura 18.



Figura 18

**NOTA:** Se puede extraer la unidad del elemento del filtro de aire/prefiltro y luego extraer el prefiltro del elemento del filtro. Asegúrese que la base y el área de sellado están limpias antes de reinstalar la unidad del elemento del filtro de aire/prefiltro.

3. Lave el prefiltro en agua caliente con detergente. Enjuáguelo a fondo hasta que se hayan eliminado todos los restos de detergente. Exprima el exceso de agua sin retorcer. Deje que el prefiltro se seque al aire.
4. Sature el prefiltro con aceite de motor nuevo. Exprima todo el exceso de aceite.
5. Reinstale el prefiltro sobre el elemento de papel y asegure con el sujetador.

**NOTA:** Si extrajo el elemento del filtro de aire/prefiltro, vuelva a instalarlo.

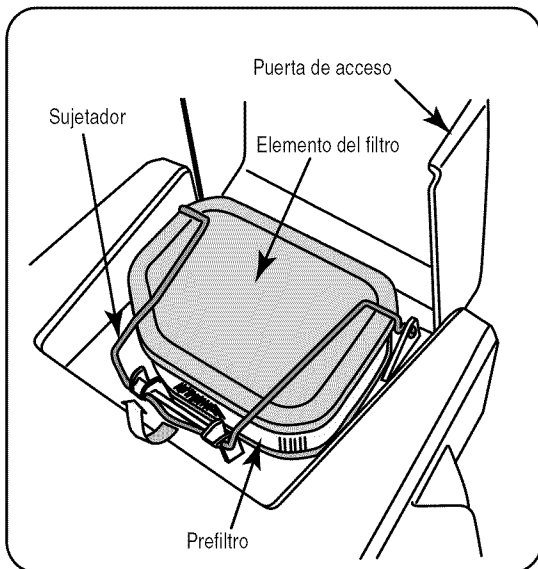
6. Gire el sujetador sobre la unidad de filtro y presione el sujetador hacia abajo para reengancharlo. Vea la Figura 18.

**IMPORTANTE:** Asegúrese de que el sujetador esté asegurado en la posición fija. En caso de no enganchar correctamente el sujetador se permitirá el ingreso de aire sin filtrar dentro del motor resultando en daños al mismo.

7. Cierre la puerta de acceso

## Mantenimiento del elemento de papel

Verifique el elemento de papel cada 50 horas de funcionamiento (más frecuentemente si funciona en presencia de mucha suciedad y residuos). Limpie o reemplace el elemento de ser necesario. Reemplace el elemento depurador de aire una vez al año o cada 100 horas de funcionamiento.

- Abra la puerta de acceso, desenganche el sujetador y retire la unidad del filtro de aire como se describe en la subsección anterior.
- Extraiga el prefiltro del elemento del filtro.
- Golpee suavemente el elemento de papel para desalojar la suciedad. No lave el elemento de papel o utilice aire presurizado, dado que esto dañará al elemento. Reemplace cualquier elemento sucio, doblado o dañado. No utilice si las superficies de sellado están dobladas o dañadas.
- Limpie la base del depurador de aire e inspeccione su condición.
- Vuelva a instalar el prefiltro sobre el elemento depurador de aire de papel e instálelo sobre la base. Asegúrelo con el sujetador y cierre la puerta de acceso.

## Bujía(s)

Cada 100 horas de funcionamiento, retire las bujías. Inspeccione la condición de las mismas y reajuste la separación, o reemplace por bujías nuevas.

- Antes de quitar la bujía, limpie el área alrededor de la base de la bujía para mantener la suciedad y los residuos fuera del motor.
- Extraiga la bujía e inspeccione su condición. Reemplace la bujía si está gastada o no es aconsejable volver a usarla.

**NOTA:** No limpie las bujías en una máquina que usa polvo abrasivo. Puede quedar algo de polvo en la bujía e ingresar al motor causando desgaste y daños de gran alcance.

# 6

## Mantenimiento de su tractor



## ADVERTENCIA

**Cambie el aceite del motor cada 100 horas de funcionamiento. De no proceder así podría resultar en desgaste prematuro y falla del motor.**

**Hacer funcionar el motor con componentes del depurador de aire sueltos o dañados podría permitir el ingreso de aire sin filtrar dentro del motor resultando en desgaste prematuro y falla del motor.**

# 6

## Mantenimiento de su tractor



### ADVERTENCIA

La presencia de este símbolo indica que se trata de instrucciones de seguridad importantes que se deben respetar para evitar poner en peligro su seguridad personal y/o material y la de otras personas. Lea y siga todas las instrucciones de este manual antes de poner en funcionamiento esta máquina. Si no respeta estas instrucciones puede provocar lesiones personales. Cuando vea este símbolo.

### TENGA EN CUENTA LAS ADVERTENCIAS

#### Su

#### responsabilidad

Restrinja el uso de esta máquina motorizada a las personas que lean, comprendan y respeten las advertencias e instrucciones que figuran en este manual

- Inspeccione la separación utilizando un calibrador de separación de alambre. Ajuste la separación a 0,030" (0,76mm) doblando con mucho cuidado el electrodo con conexión a tierra. Vea la Figura 19.



Figura 19

- Vuelva a instalar la bujía dentro del cabezal del cilindro. Aplique torsión a la bujía en 18-22 pie-libra. (24,4-29,8N·m).

### Refrigeración del motor

Para garantizar la refrigeración adecuada, asegúrese que el filtro de césped, las aletas de refrigeración y otras superficies externas del motor se mantienen limpias en todo momento.

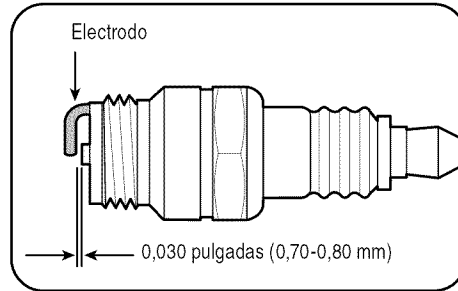
Cada 100 horas de funcionamiento (más frecuentemente en presencia de mucha suciedad y residuos), extraiga el alojamiento del soplador y otras cubiertas de refrigeración. Limpie las aletas de refrigeración y superficies externas de ser necesario. Asegúrese de que las cubiertas de refrigeración se han reinstalado correctamente.

### Carburador

De acuerdo con las normas de emisión del gobierno, el carburador está calibrado para enviar la mezcla correcta de aceite-combustible al motor en todas las condiciones operativas. La mezcla para alta velocidad se fija en fábrica y no se puede cambiar.

Si el motor presenta problemas que parecen estar relacionados con el sistema de combustible, inspeccione las siguientes áreas:

- Asegúrese de que el depósito de combustible esté lleno de gasolina limpia y nueva. Asegúrese de que la ventilación del depósito de combustible no esté bloqueada.
- Asegúrese de que el filtro de combustible en línea esté limpio y sin obstrucciones. Reemplace el filtro cuando sea necesario.
- Asegúrese de que el elemento depurador de aire esté limpio y de que todos los componentes del elemento del depurador de aire estén bien ajustados.

Si después de inspeccionar los ítems enumerados más arriba le cuesta encender el motor, o funciona irregularmente, o se para o le falta potencia, póngase en contacto con su distribuidor Cub Cadet para que inspeccionen el carburador y la bomba de combustible.

### Línea de combustible

Cambie el filtro de la línea de combustible cada 100 horas de funcionamiento. El filtro de combustible está localizado en el lado izquierdo del motor en la línea de combustible. Observe la orientación del filtro para instalar correctamente el filtro nuevo.

- Coloque un contenedor debajo del filtro para recolectar la gasolina que se derrame y sujete con cuidado las líneas de combustible.
- Afloje las abrazaderas de las mangueras para extraer y reemplazar el filtro.

## Mantenimiento de la dirección

### Lubricación de la dirección

Se deben lubricar los brazos de mando, ejes de pivote y ejes si aumenta el esfuerzo de la dirección, o cada 25 horas de funcionamiento. Lubrique con una pistola de engrase a presión y grasa Cub Cadet 251H EP, o una grasa equivalente de litio multiuso No. 2.

- Aplique grasa a través del accesorio lubricante de los brazos de mando derecho e izquierdo que se encuentran en el extremo posterior de las dos barras de acoplamiento del volante. Vea la Figura 20.



Figura 20

- Localice los accesorios de lubricación del eje de pivote y el eje al frente de uno de los extremos de la barra de pivote del eje. Aplique grasa a través de los dos accesorios de lubricación, luego repita para lubricar el otro extremo de la barra. Vea la Figura 20.

### Limpieza de los engranajes de la dirección

Una vez al año, o si siente un punto ajustado al girar el volante, retire la cubierta del engranaje de la dirección a cada extremo de la barra de pivote y limpie los dos engranajes de la dirección.

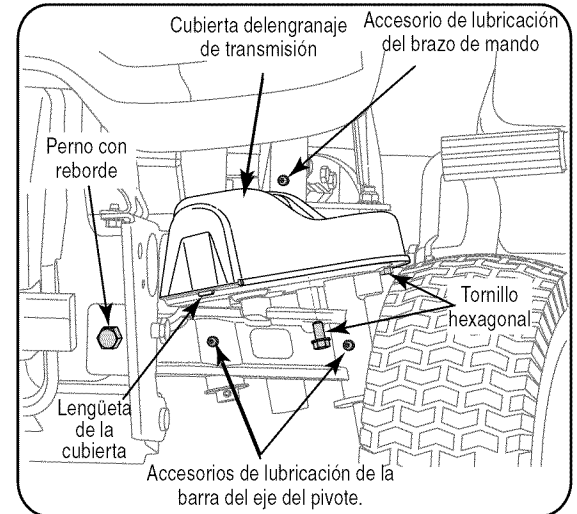
- Desde abajo de la placa de apoyo de la cubierta a cada extremo de la barra de pivote, retire los tres tornillos hexagonales que sujetan la cubierta del engranaje de la dirección. Retire las cubiertas y limpie los engranajes. No es necesario lubricar los engranajes. Consulte la Figura 20.
- Inserte la lengüeta de la cubierta del engranaje de la dirección del lado izquierdo en la placa de apoyo izquierda, coloque la cubierta, y asegure los tres tornillos hexagonales. No ajuste demasiado. Repita para instalar la cubierta del lado derecho.

### Ajuste de la barra de pivote

Si el volante tiene demasiado juego, inspeccione el movimiento hacia adelante y hacia atrás de la barra de pivote.

1. Levante el frente del tractor y póngalo sobre gatos, para que las ruedas delanteras queden suspendidas en el aire.
2. Tomando los extremos de la barra de pivote, intente mover cada extremo del eje hacia adelante y hacia atrás para verificar el juego lateral. El juego lateral debe ser mínimo o ninguno.

3. Si no hay juego lateral, baje el tractor al suelo y haga que su distribuidor Cub Cadet inspeccione el varillaje de la transmisión de dirección. Si hay juego lateral, ajuste la barra de pivote de la siguiente manera:
  - Apoye la barra de pivote, luego extraiga las tuercas de seguridad hexagonales que sostienen los dos pernos con reborde que pasan a través de la ménsula de la barra de pivote, la barra de pivote, y el bastidor. Consulte la Figura 20.
  - Deslice una arandela plana de media pulgada, con un grosor máximo de 0,030 pulgada, en cada perno con reborde. Reinstale los pernos con reborde y las arandelas y ajuste con las dos tuercas de seguridad hexagonales.
  - Ajuste la tuerca de seguridad hexagonal en forma gradual y pareja mientras continúa controlando el movimiento hacia atrás y adelante de la barra de pivote. Ajuste las tuercas de seguridad hasta lograr que el juego sea mínimo, sin comprometer el movimiento hacia arriba y abajo de la barra de pivote.

## Lubricación

### Rodamientos de las ruedas delanteras

Lubrique los rodamientos de las ruedas delanteras con grasa Cub Cadet 251H EP cada 25 horas de operación. Los accesorios de lubricación se encuentran en la llanta dentro de cada rueda delantera.

### Husillos de plataforma

Lubrique los husillos de plataforma con grasa Cub Cadet 251H EP cada 10 horas de operación.

- Los accesorios de lubricación de los husillos de plataforma están en los alojamientos de los husillos, y sólo se puede acceder a ellos por debajo de la plataforma. Use una pistola de engrase a presión para lubricar los husillos.
- **Plataforma de 50" ÚNICAMENTE** - Lubrique la ménsula intermedia de la plataforma cada 10 horas de operación. El accesorio de lubricación de la ménsula intermedia está en el perno con reborde que sujeta la ménsula a la plataforma.

### Puntos de pivote y varillaje

Lubrique todos los puntos de pivote del sistema de impulsión, el freno de mano y el varillaje de elevación al menos una vez por temporada con aceite ligero.

### Ruedas traseras

Las ruedas traseras se deben retirar de los ejes una vez por temporada. Lubrique los ejes y las llantas adecuadamente con grasa multiuso antes de volver a instalarlos.

## Limpeza del tractor y de la plataforma

Si se derrama combustible o aceite sobre la máquina, debe limpiarse de inmediato. NO permita que se acumulen residuos alrededor de las poleas de la plataforma ni en ninguna otra parte de la máquina.

Periódicamente retire las cubiertas de la correa y retire los recortes de césped que se hayan acumulado alrededor de las poleas del husillo y de la correa de la plataforma.

**IMPORTANTE:** NO se recomienda el uso de una lavadora de presión para limpiar el tractor. Puede producir daños a los componentes eléctricos, husillos, poleas, rodamientos o al motor.

## Deck Wash System™

La plataforma de su tractor viene equipada con picos de agua en la superficie como parte del sistema de lavado de la plataforma.

Utilice el Deck Wash System™ (Sistema de lavado de la plataforma) para lavar la parte inferior de la plataforma quitando los recortes de césped e impidiendo la acumulación de químicos corrosivos. Realice los siguientes pasos **DESPUÉS DE CADA CORTE DE CÉSPED:**

1. Dirija el tractor a una zona nivelada y despejada del césped, que se encuentre suficientemente cerca de una espiga de agua al alcance de la manguera del jardín.

**IMPORTANTE:** Asegúrese de que el canal de descarga del tractor **NO ESTÉ ORIENTADO** en la dirección en que se encuentran la casa, el garaje, los vehículos estacionados, etc.

2. Desconecte la potencia de arranque (enganche de cuchilla), coloque el freno de mano y detenga el motor.
3. Enrosque el adaptador del pico (embalado con el Manual del Operador de su tractor) en el extremo de la manguera de jardín.
4. Tire hacia atrás el collarín de ajuste del adaptador del pico y empuje el adaptador hacia el pico de lavado de la plataforma en el extremo izquierdo de la plataforma de corte. Suelte el collarín de ajuste para trabar el adaptador en el pico. Vea la Figura 21.



Figura 21

5. Abra el suministro de agua.
6. Mientras está sentado en la posición del operador del tractor, vuelva a arrancar el motor y coloque la palanca del regulador en la posición VELOCIDAD RÁPIDA (FAST, representada por una liebre).
7. Mueva la potencia de arranque (enganche de cuchilla) del tractor a la posición ON (conectada). **Permanezca en la posición del operador** con la plataforma de corte enganchada durante dos minutos como mínimo, permitiendo que el lado inferior de la plataforma de corte se lave a fondo.
8. Mueva la potencia de arranque (enganche de cuchilla) del tractor a la posición OFF (desconectada). Gire la llave de encendido a la posición STOP (detención) para apagar el motor del tractor.
9. Tire hacia atrás el collarín de ajuste del adaptador del pico para desconectar el adaptador del pico.
10. Repita los pasos 4 a 9 anteriores para limpiar la plataforma usando el pico del otro extremo de la plataforma

# 6

## Mantenimiento de su tractor

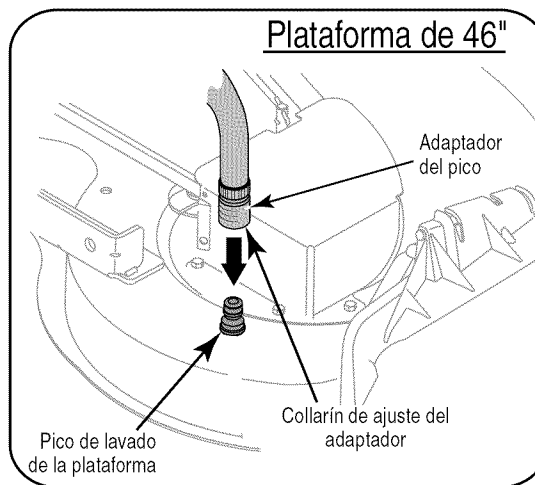

### ADVERTENCIA

La presencia de este símbolo indica que se trata de instrucciones de seguridad importantes que se deben respetar para evitar poner en peligro su seguridad personal y/o material y la de otras personas. Lea y siga todas las instrucciones de este manual antes de poner en funcionamiento esta máquina. Si no respeta estas instrucciones puede provocar lesiones personales. Cuando vea este símbolo.

### TENGA EN CUENTAS LAS ADVERTENCIAS

### Su responsabilidad

Restrinja el uso de esta máquina motorizada a las personas que lean, comprendan y respeten las advertencias e instrucciones que figuran en este manual

# 6

## Mantenimiento de su tractor



### ADVERTENCIA

Al cargarse, las baterías emiten un gas que puede causar explosiones. Cargue la batería en un área bien ventilada, y aléjela de cualquier llama expuesta o luz piloto, como por ejemplo calentadores de agua, calefactores de ambiente, hornos, secadores de ropa u otros aparatos a gas.

Asegúrese de apagar el motor, retirar la llave de encendido y desconectar los cables de las bujías para evitar el encendido accidental del motor antes de extraer la plataforma de corte.

### Neumáticos



**ADVERTENCIA:** Nunca exceda la presión máxima de inflado que se indica en los laterales de los neumáticos.

La presión operativa recomendada para los neumáticos es:

- Aproximadamente 10 psi para los neumáticos traseros
- Aproximadamente 14 psi para los neumáticos delanteros

**IMPORTANTE:** Consulte los laterales de los neumáticos para conocer con exactitud la presión máxima en psi recomendada por el fabricante. No los infle en exceso. La presión de neumáticos desigual podría hacer que la plataforma corte el césped en forma despareja.

### Batería

La batería está sellada y no necesita mantenimiento. Los niveles de ácido no se pueden controlar.

- Siempre mantenga limpios y libres de acumulación de elementos corrosivos los cables y los bornes de la batería.
- Después de limpiar la batería y los bornes, aplique una capa delgada de vaselina o grasa a ambos bornes.
- Siempre mantenga los capuchones de goma colocados sobre el borne positivo para prevenir un cortocircuito.

**IMPORTANTE:** Si por alguna razón extrae la batería, desconecte PRIMERO el cable NEGATIVO (negro) de su terminal y a continuación el cable POSITIVO (rojo). Cuando vuelva a instalar la batería, conecte siempre primero el cable POSITIVO (rojo) a su borne, y a continuación el cable NEGATIVO (negro). Asegúrese de que los cables estén conectados a los terminales correctos, ya que si los cambia se podría invertir la polaridad y dañar el sistema alternador del motor.

### Carga de la batería

Si no se ha utilizado el tractor por un largo periodo de tiempo, cargue la batería con un cargador de 12 voltios del tipo de los utilizados en los automóviles, por un mínimo de una hora, a seis amperes.



**ADVERTENCIA:** Al cargarse, las baterías emiten un gas que puede causar explosiones. Cargue la batería en un área bien ventilada, y aléjela de cualquier llama expuesta o luz piloto, como por ejemplo calentadores de agua, calefactores de ambiente, hornos, secadores de ropa u otros aparatos a gas.

### Arranque por medio de conexión en puente



**ADVERTENCIA:** Al extraer o instalar la batería, siga estas instrucciones para evitar que el destornillador haga corto contra el bastidor.

**IMPORTANTE:** Nunca haga arrancar la batería descargada de su tractor con la batería de un vehículo en marcha.

1. Conecte el extremo de un cable de puente al borne positivo de la batería en buen estado, luego el otro extremo al borne positivo de la batería agotada.

2. Conecte el otro cable de puente al borne negativo de la batería en buen estado, luego al **bastidor de la unidad con la batería agotada.**



**ADVERTENCIA:** Si no se utiliza este procedimiento se pueden producir chispas y podría explotar el gas de cualquiera de las baterías.

### Limpieza de la batería

Limpie la batería retirándola del tractor y lavándola con una solución de agua y bicarbonato. Si es necesario, raspe los bornes de la batería con un cepillo de alambre para quitar los depósitos. Recubra los bornes y los cables expuestos con grasa o vaselina para prevenir la corrosión.

### Desperfectos de la batería

A continuación se mencionan algunas causas comunes de defectos en las baterías:

- activación inicial incorrecta
- carga insuficiente
- sobrecarga
- corrosión en las conexiones
- congelación

**Estas fallas NO están cubiertas por la garantía del tractor.**

### Extracción de la plataforma de corte

Para extraer la plataforma de corte, proceda de la siguiente manera:

1. Desconecte la potencia de arranque (enganche de cuchilla) y coloque el freno de mano.
2. Coloque las ruedas de calibración de la plataforma en su posición más alta (punto más bajo de la plataforma).
3. Baje la plataforma moviendo la palanca de elevación de la plataforma dentro la muesca inferior del guardabarros derecho.
4. Mirando la plataforma de corte desde el lado izquierdo del tractor, localice el pasador de soporte de la plataforma ubicado en el lado posterior izquierdo de la plataforma. Vea la Figura 22.



Figura 22

5. Tire hacia afuera el pasador de soporte de la plataforma para separar la misma del brazo de elevación de la plataforma.
6. Córrase al lado derecho del tractor y tire hacia afuera el pasador de soporte de la plataforma para separar la misma del brazo de elevación derecho de la plataforma.

7. Mueva la palanca de elevación de la plataforma dentro de la muesca superior del guardabarros derecho para levantar los brazos de elevación de la plataforma y retirarlos del paso.
8. Deslice la plataforma de corte con cuidado hacia adelante y retire la correa de la plataforma de alrededor de la polea de potencia de arranque (PTO) en la parte inferior del motor.
9. Continúe haciendo rodar la plataforma hacia el frente del tractor hasta que pueda retirar la varilla de suspensión frontal de la plataforma de las ranuras de la ménsula de suspensión frontal de la plataforma.
10. Mientras sostiene la varilla de suspensión frontal de la plataforma hacia arriba hasta que pasa la ménsula de suspensión frontal de la plataforma, deslice la plataforma con cuidado hacia afuera por el lado derecho del tractor.

- Utilice una llave para aflojar la tuerca de brida hexagonal que sujeta la cuchilla al husillo. Sosteniendo la cuchilla contra el cubo en estrella del husillo, o usando una segunda llave para sostener la tuerca de la parte superior del husillo, asegure el husillo y extraiga la tuerca de brida y la cuchilla de corte. Repita para extraer las otras tres cuchillas.
- Para afilar las cuchillas de corte de forma adecuada, extraiga cantidades iguales de metal de ambos extremos de las cuchillas a lo largo de los bordes cortantes, de forma paralela al borde de caída, a un ángulo de 25° a 30°.

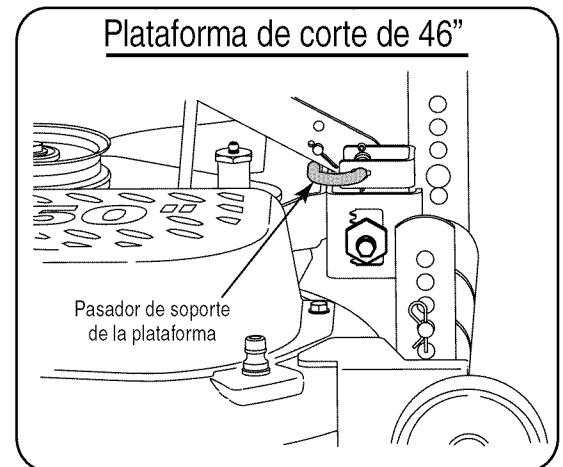
**IMPORTANTE:** Si el borde de corte de la cuchilla ya ha sido afilado hasta 1 5/8" del borde, o si existe una separación de metal, reemplace las cuchillas por otras nuevas. Vea la Figura 24.

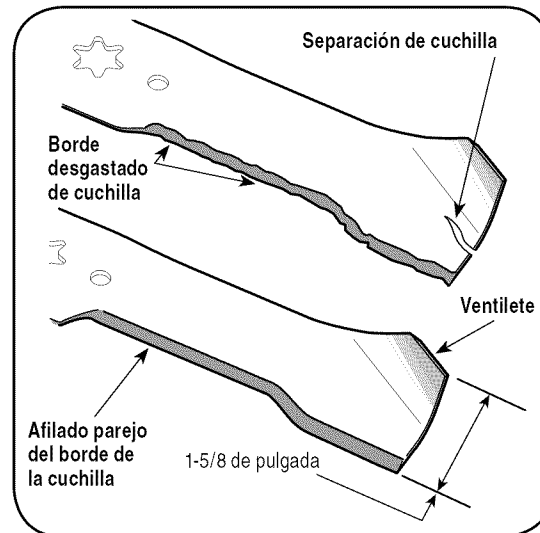

**Figura 24**

- Es importante que cada borde de la cuchilla de corte sea pulido por igual para mantener el equilibrio adecuado de la cuchilla.
- Una cuchilla desequilibrada causará vibración excesiva, y puede ocasionar daños materiales al tractor y lesiones personales. Se puede probar la cuchilla balanceándola sobre un destornillador de eje circular. Afíle el metal del lado pesado hasta que quede bien equilibrada.
- Cuando reemplace la cuchilla, asegúrese de instalarla con el lado marcado "Bottom" (inferior) (o con el lado que posee un número de pieza estampado) hacia abajo cuando la cortadora de césped está en posición de operación.

**IMPORTANTE:** Utilice una llave de torsión para ajustar la tuerca de brida hexagonal del husillo de la cuchilla entre 70 pies-libras y 90 pies-libras.

## Cuchillas de corte



**ADVERTENCIA:** Antes de extraer las cuchillas de corte para afilarlas o reemplazarlas asegúrese de apagar el motor, retirar la llave de encendido y desconectar los cables de las bujías para evitar el encendido accidental del motor. Protéjase las manos usando guantes gruesos o un trapo para agarrar la cuchilla de corte.



**ADVERTENCIA:** Inspeccione periódicamente los adaptadores de las cuchillas en busca de rajaduras o daños, especialmente cuando golpee un objeto extraño. Reemplácelos de inmediato si están dañados.

Las cuchillas se pueden extraer de la siguiente manera.

- Extraiga la plataforma de la parte inferior del tractor, (consulte la sección Extracción de la plataforma de corte en la página 24); luego voltee con cuidado la plataforma para dejar al descubierto su parte inferior.
- Se puede colocar un bloque de madera entre el alojamiento de la plataforma y el borde de corte de la cuchilla para ayudar a aflojar la tuerca hexagonal que fija la cuchilla. Vea la Figura 23.

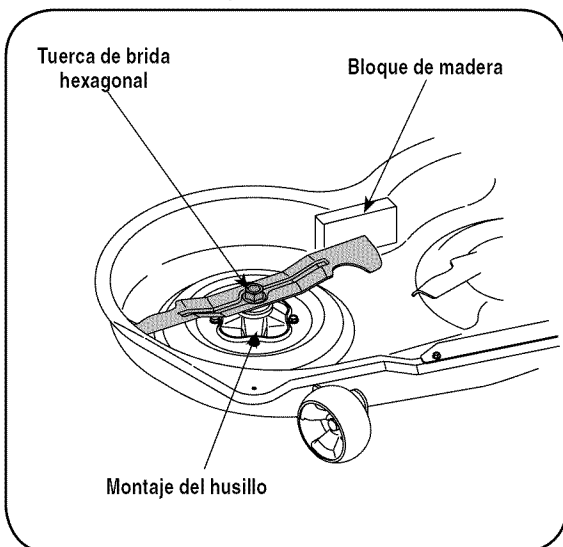

**Figura 23**

# 6

## Mantenimiento de su tractor



### ADVERTENCIA

Tenga cuidado al manipular las cuchillas de corte. Los bordes afilados pueden causar cortes graves a las manos.

Apague el motor del tractor, retire la llave de encendido y desconecte los cables de las bujías antes de proseguir con la tarea. Proteja sus manos utilizando guantes gruesos o un trapo para asir la cuchilla de corte

# 6

## Mantenimiento de su tractor

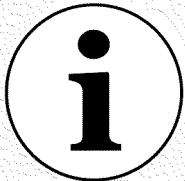

### IMPORTANTE

#### IMPORTANTE:

Para el reemplazo utilice siempre un fusible que posea la misma capacidad de amperaje.

### Fusibles

- En el mazo de cables de su tractor está instalado un fusible de 20 amperes, para proteger el sistema eléctrico del tractor de los daños causados por exceso de amperaje.
- Si el sistema eléctrico no funciona, o el motor de su tractor no arranca, verifique primero que el fusible no se haya quemado.
- El fusible se encuentra dentro del panel de instrumentos detrás de la bandeja de la batería. Es posible que deba extraer la batería para tener acceso al fusible.
- También hay un fusible de cinco amperios dentro del panel de instrumentos. Este fusible es para la salida de potencia de 12 voltios.

Para el reemplazo utilice siempre un fusible que posea la misma capacidad de amperaje.

### Cambio de la correa de transmisión

**NOTA:** Para cambiar la correa de transmisión del tractor, se deben retirar varios componentes, incluido el varillaje de la transmisión de dirección. Solicite a su distribuidor de Cub Cadet que le realice el reemplazo de la correa.

### Transmisión hidrostática

Mantenga el área alrededor del ventilador de enfriamiento de la transmisión libre de pasto y residuos en todo momento. La transmisión hidrostática viene sellada de fábrica y no tiene mantenimiento alguno. No se puede controlar ni se puede cambiar el nivel del fluido

### Cambio de la correa de la plataforma



**ADVERTENCIA:** Asegúrese de apagar el motor, retirar la llave de encendido y desconectar los cables de las bujías para evitar el encendido accidental del motor antes de extraer las correas.



**ADVERTENCIA:** Evite la posibilidad de lesiones por compresión. Al extraer la correa, cuide de no colocar los dedos en el resorte intermedio o entre la correa y una polea.

Todas las correas del tractor están sujetas a desgaste, y se las debe cambiar si se presentan signos de desgaste.

**IMPORTANTE:** No utilice correas sustitutas. La correa en V del tractor está diseñada especialmente para óptimo rendimiento y vida útil de la aplicación de su plataforma. Utilice únicamente correas de reemplazo del fabricante del equipo original.

Para cambiar o reemplazar la correa de la plataforma de su tractor, proceda de la siguiente manera:

- Extraiga la plataforma de la parte inferior del tractor, (consulte la sección Extracción de la plataforma de corte en la página 24).
- Extraiga las cubiertas del husillo retirando los tornillos autorroscantes que las sujetan a la plataforma. Consulte la Figura 25.

- **46" Plataforma de corte de 46 ÚNICAMENTE** - Retire la correa usada de la plataforma. Instale la correa nueva alrededor del husillo y las poleas locas como se muestra en la Figura 26.
- **Plataforma de corte de 50" ÚNICAMENTE**
  1. Afloje el tornillo hexagonal que sujeta la polea loca al brazo secundario libre tanto como sea necesario para sacar la correa de entre la polea loca y el brazo secundario. Vea la Figura 25.
  2. Coloque la nueva correa entre la polea loca y el brazo secundario libre. La parte posterior de la correa en V debe estar contra la polea loca. Ajuste el tornillo hexagonal para asegurar la polea loca.



Figura 25

3. Coloque la correa de la plataforma alrededor de las poleas del husillo y las poleas locas como se muestra en la Figura 27.
- Vuelva a instalar las cubiertas del husillo sobre la plataforma usando los tornillos autorroscantes. No ajuste demasiado los tornillos.

### Reinstalación de la plataforma de corte

Hay dos métodos para volver a instalar la plataforma de corte en el tractor. Uno de los métodos implica rotar el brazo secundario libre de la plataforma y aflojar suficientemente la tensión de la correa para permitir colocar la correa ya sea en la polea de la potencia de arranque o la polea loca de la plataforma. Ya que ese método es difícil, recomendamos usar el segundo método de hacer rodar la correa hasta la polea de la potencia de arranque (PTO).

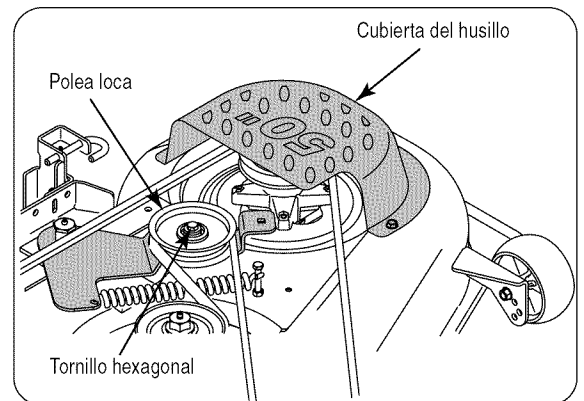
Instale la plataforma de corte de la siguiente manera:

- Desde el lado derecho del tractor, deslice la plataforma debajo del tractor alineando la ménsula de suspensión trasera con los brazos de elevación de la plataforma.
- Deslice la plataforma hacia adelante y coloque la varilla de suspensión frontal de la plataforma en las ranuras de la ménsula de suspensión frontal de la plataforma. Ahora deslice la plataforma hacia atrás para que la varilla de suspensión quede delante de las ranuras.
- Usando la palanca de elevación de la plataforma, baje los brazos de elevación de la plataforma. Desde cualquiera de los lados del tractor, tire hacia afuera el pasador del soporte posterior de la plataforma, alineando el orificio del brazo de elevación de la plataforma con el pasador y suelte el pasador para que pase a través del brazo de elevación de la plataforma. Repita desde el otro lado del tractor para sujetar la plataforma.

# 6

## Mantenimiento de su tractor

- Luego de asegurarse de que la correa de la plataforma está correctamente engranada en todas las poleas de la plataforma, coloque la correa pasando por el centro de la varilla de suspensión frontal de la plataforma y hacia la polea de la potencia de arranque en la parte inferior del motor.
- Usando la manija de elevación de la plataforma, levante la plataforma a la posición que le ofrece mayor recorrido horizontal de la correa entre las poleas de la plataforma y la polea de la potencia de arranque en la parte inferior del motor.
- Siéntese delante del tractor y, mirando hacia atrás, asegúrese de que la correa no esté doblada; luego alcance debajo del tractor, tome la correa y tire hacia la polea de la potencia de arranque (PTO).

**NOTA:** En las siguientes instrucciones, las referencias a la izquierda y la derecha son desde el frente del tractor.

- Tire el lado derecho de la correa hacia adelante y coloque el lado en V angosto de la correa en la polea de la potencia de arranque (PTO).
- Sosteniendo la correa y la polea juntas, rote la polea hacia la izquierda. Siga sosteniendo y rotando la polea y la correa hasta que la correa se enrolle totalmente en la polea de la potencia de arranque (PTO).



**ADVERTENCIA:** Tenga cuidado de no pellizcarse los dedos mientras enrolla la correa en la polea de la potencia de arranque.

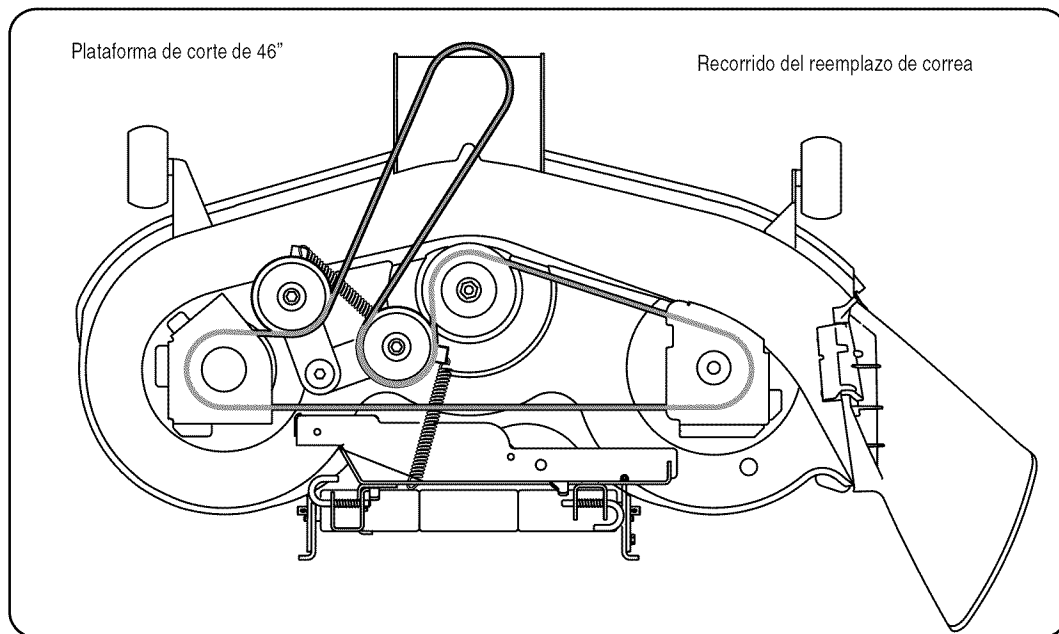

**Figure 26** Recorrido del reemplazo de correa en Plataforma de corte de 46"

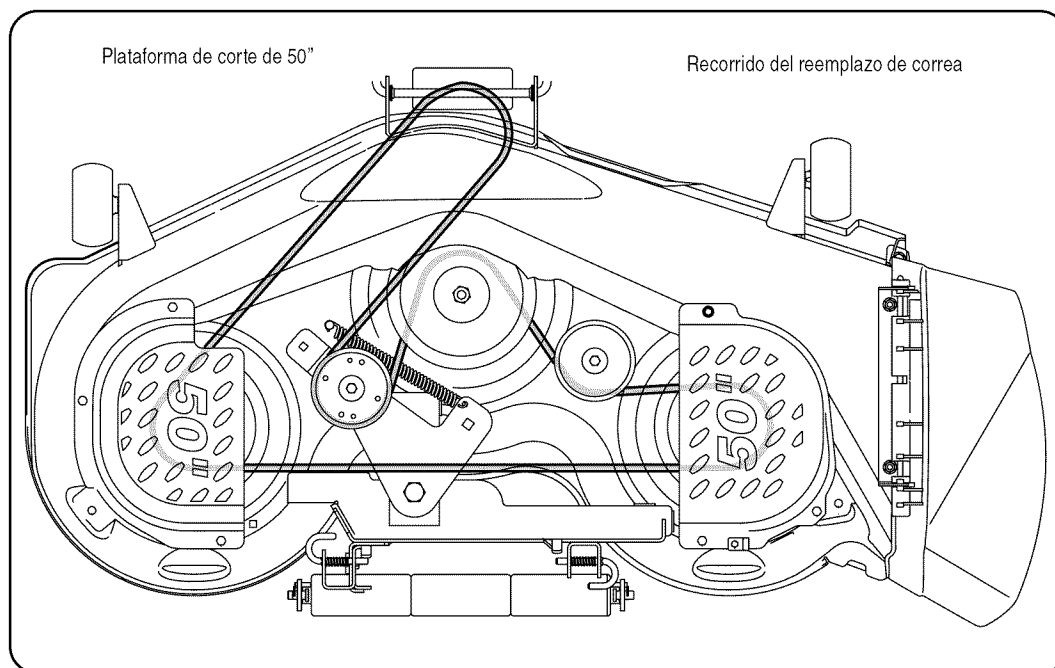

**Figure 27** Recorrido del reemplazo de correa en Plataforma de corte de 50"

# 6

## Mantenimiento de su tractor

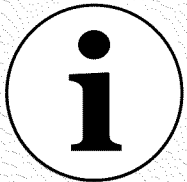

### IMPORTANTE

**IMPORTANTE:** En caso de no realizarse el mantenimiento programado se puede anular la garantía.

### PROGRAMA DE MANTENIMIENTO

	Antes de cada uso	Cada 10 horas	Cada 25 horas	Cada 50 horas	Cada 100 horas	Antes de almacenar
Inspeccione el nivel de aceite del motor	✓					
Inspeccione el depurador de aire	✓					
Inspeccione las áreas de entrada de aire y limpie donde sea necesario	✓					✓
Limpie y vuelva a lubricar el depurador de espuma del filtro de aire			✓			
Inspeccione el elemento de papel del depurador de aire y limpie donde sea necesario				✓		
Reemplace el elemento de papel del depurador de aire y el depurador					✓	
Cambio de aceite y de filtro					✓	
Inspecciones las bujías de encendido					✓	
Limpie las aletas de refrigeración del motor					✓	
Cambie el filtro de combustible					✓	
Lubrique los brazos de mando intermedios, ejes del pivote y ejes			✓			✓
Lubrique los rodamientos de las ruedas delanteras			✓			✓
Lubrique los husillos de la plataforma		✓				✓
Lubrique el brazo secundario libre - Plataforma de 50" ÚNICAMENTE		✓				✓
Lubrique las ruedas esféricas delanteras de la plataforma				✓		✓
Utilice el sistema de lavado de plataformas para lavar la parte de abajo de la plataforma	✓					
Lubrique todos los pedales y puntos de pivote de elevación con aceite ligero						✓
Limpie los bornes de la batería						✓
Limpie los respiraderos del capó						✓

**IMPORTANTE:** Inspeccione más frecuentemente los componentes del purificador de aire si funciona en condiciones con presencia de mucha suciedad y residuos, y realice el mantenimiento cuando sea necesario.



Si la máquina va a estar inactiva por más de 30 días, se recomiendan los siguientes procedimientos:



**ADVERTENCIA:** Nunca almacene la máquina o el recipiente de combustible en un espacio cerrado donde haya llamas expuestas, chispas o una luz piloto como por ejemplo, de calentadores de agua, hornos, secadores de ropa u otros aparatos a gas.

**IMPORTANTE:** El combustible que queda en el tanque cuando hace calor se deteriora y ocasiona graves problemas de encendido. Para evitar que se formen depósitos de goma dentro del carburador del motor y posibles desperfectos en el motor, el sistema de combustible debe ser vaciado completamente, o se debe tratar la gasolina con un estabilizador para evitar el deterioro.

- Si utiliza un estabilizador de combustible:
  - Lea las instrucciones y recomendaciones del fabricante del producto.
  - Agregue a gasolina limpia y nueva la cantidad correcta de estabilizador para la capacidad del sistema de combustible.
  - Llene el depósito de combustible con combustible tratado y haga funcionar el motor 2-3 minutos para estabilizar el combustible dentro del carburador.
- Cuando vacíe el sistema de combustible:
  - No drene el combustible mientras el motor está caliente. Permita que el motor se enfríe bien. Drene el combustible dentro de un recipiente aprobado y al aire libre, lejos de cualquier llama expuesta.

- Drene un gran volumen de combustible desde el tanque, desconectando la línea de combustible del filtro de combustible en línea que se encuentra cerca del motor.
- Vuelva a conectar la línea de combustible y haga funcionar el motor hasta que comience a fallar, use entonces el cebador para mantener el motor en marcha hasta agotar todo el combustible del carburador.
- Vuelva a desconectar la línea de combustible y drene el resto de la gasolina en el sistema.



**ADVERTENCIA:** Drene el combustible únicamente dentro de un recipiente aprobado y al aire libre, lejos de cualquier llama expuesta. Deje que el motor se enfríe. Antes de drenar el combustible, apague cigarrillos, cigarros, pipas y otras fuentes de combustión.

Extraiga la bujía y vierta una (1) onza de aceite para motor por el orificio de la bujía y dentro del cilindro. Haga girar el motor varias veces para distribuir el aceite. Vuelva a colocar la bujía.

Limpie y lubrique el tractor tal como se indica en la **Sección 6: MANTENIMIENTO DE SU TRACTOR CORTA CÉSPED** de este manual antes de almacenar la unidad por un período prolongado.

## Aditamentos y accesorios

Los siguientes aditamentos y accesorios están disponibles para los modelos i1046 y/o i1050 de los tractores corta césped. Consulte con el representante al cual le compró el tractor o con un distribuidor Cub Cadet autorizado para obtener información con respecto a precios y disponibilidad.

MODELO	DESCRIPCIÓN
19A-100-100	Colector de césped con sistema de embolsado trasero doble para plataformas de 46"
19A-101-100	Colector de césped con sistema de embolsado trasero doble para plataformas de 50"
190-833-000	Cuchilla de 46" para oruga
19A-102-100	Carro de acero de 18 pies cúbicos
19A-106-100	Carro Poly de 10 pies cúbicos
19A-105-100	Distribuidor al voleo de 48"
19A-103-100	Aspiradora 42"
19A-194-100	Rociador de 25 galones
19A-107-100	Rasqueta de 48"
19A-113-100	Rodillo Poly de 48"
19A-108-100	Aireador de clavija de 48"
19A-109-100	Aireador de espiga de 48"
190-658-000	Cadenas para neumáticos de 20" x 8"
190-215-100	Pesos para ruedas

# 7

## Almacenamiento fuera de temporada/ Aditamentos



### ADVERTENCIA

Drene el combustible únicamente dentro de un recipiente aprobado y en un lugar al aire libre, lejos de cualquier llama expuesta. Deje que el motor se enfríe. Antes de drenar el combustible, apague cigarrillos, cigarros, pipas y otras fuentes de combustión.

Nunca almacene la máquina o el recipiente de combustible en un espacio cerrado donde haya llamas expuestas, chispas o una luz piloto como por ejemplo, de calentadores de agua, hornos, secadores de ropa u otros aparatos a gas.

# 8

## Etiquetas de Seguridad



### ADVERTENCIA

La presencia de este símbolo indica que se trata de instrucciones importantes de seguridad que debe respetar para evitar poner en riesgo su seguridad personal y/o material y la de otras personas. Lea y siga todas las instrucciones en este manual antes de iniciar la operación de esta máquina. En caso de no seguir estas instrucciones podría provocar lesiones personales. Cuando vea este símbolo.

### ¡TENGA EN CUENTA LAS ADVERTENCIAS! Su Responsabilidad

Sólo permita que usen esta máquina eléctrica las personas que lean, comprendan y respeten las advertencias y las instrucciones que aparecen en este manual y en la máquina.

### Warning/Instruction Label - On Center of Fender Running Board

**⚠ DANGER**  
ROTATING BLADES CAUSE SERIOUS INJURY OR DEATH

- DO NOT MOW WHEN CHILDREN OR OTHERS ARE AROUND.
- NEVER CARRY CHILDREN EVEN WITH BLADES OFF.
- LOOK DOWN AND BEHIND BEFORE AND WHILE BACKING.
- MOWING IN REVERSE IS NOT RECOMMENDED.

**⚠ WARNING**  
TO AVOID SERIOUS INJURY OR DEATH

- GO UP AND DOWN SLOPES, NOT ACROSS.
- AVOID SUDDEN TURNS.
- DO NOT OPERATE THE UNIT WHERE IT COULD SLIP OR TIP.
- IF MACHINE STOPS GOING UPHILL, STOP BLADE(S) AND BACK DOWNHILL SLOWLY.
- KEEP SAFETY DEVICES (GUARDS, SHIELDS, AND SWITCHES, ETC.) IN PLACE AND WORKING.
- REMOVE OBJECTS THAT COULD BE THROWN BY THE BLADE(S).
- KNOW LOCATION AND FUNCTION OF ALL CONTROLS.
- BE SURE BLADE(S) AND ENGINE ARE STOPPED BEFORE PLACING HANDS OR FEET NEAR BLADE(S).
- BEFORE LEAVING OPERATOR'S POSITION, DISengage BLADE(S), EngAGE PARKING BRAKE, SHUT OFF AND REMOVE KEY.

**READ OPERATOR'S MANUAL**

**TO START**

- DISengage BLADE(S) (POWER TAKE OFF)
- EngAGE THE TRACTOR'S PARKING BRAKE.
- SET THROTTLE TO FAST "RABBIT" POSITION AND PULL CHOKE KNOB OUT.
- TURN KEY TO START ENGINE, AFTER START RELEASE KEY & DEACTIVATE CHOKE.

**OPERATING MODES**

**NORMAL MOWING**  
YOU MUST DISengage BLADE(S) (POWER TAKE OFF) BEFORE TRAVELING IN REVERSE.

**REVERSE CAUTION MODE**

- TURN KEY TO REVERSE CAUTION MODE POSITION.
- DEPRESS REVERSE PUSH BUTTON. (RED INDICATOR LIGHT "ON")

WHEN RED LIGHT IS "ON" MACHINE CAN BE OPERATED IN REVERSE WITH MOWER BLADES EngAGED. IMPORTANT: MOWING IN REVERSE IS NOT RECOMMENDED.

- AFTER RESUMING FORWARD OPERATION, RETURN KEY TO "NORMAL MOWING" POSITION.

**NOTE:** IN BOTH MODES, WHEN OPERATOR LEAVES SEAT, ENGINE WILL STOP UNLESS PARKING BRAKE IS SET AND BLADES ARE DISengageD.

**HOW TO OPERATE**

BRAKE/CLUTCH PEDAL (Labeled on Operator Left)

OBJECT/ENGINEER CONTROL PEDAL

REVERSE (Labeled on Operator Right)

PULL HANDLE UP TO MOVE SEAT FORWARD

**OPTIONAL ATTACHMENT**

Grass Collection Bagging System	Tire Chains
42" Snow Thrower	Wheel Weight
42" Lawn Sweeper	46" Dozer Blade
10 & 17 Cu. Ft. Dump Carts	Tractor Trunk Tool Box

### Warning - On Steering Gears



### Danger - On Deck Chute Deflector



### 46" Deck ONLY Danger - On Left Side of Deck



### Warning - On Hitch Plate



### Danger - On Right Side of Deck



### 50" Deck ONLY Danger - On Left Side of Deck



Problema	Causa	Solución
El motor no arranca	<ol style="list-style-type: none"> <li>Potencia de arranque (PTO) enganchada.</li> <li>Se ha desconectado el cable de las bujías.</li> <li>El depósito de combustible está vacío o el combustible se ha echado a perder.</li> <li>No se ha activado el cebador.</li> <li>La bujía no funciona correctamente.</li> <li>La línea del combustible está bloqueada.</li> <li>Motor ahogado.</li> <li>No está colocado el freno de mano.</li> <li>La palanca de control del regulador no está en la posición de arranque correcta.</li> </ol>	<ol style="list-style-type: none"> <li>Coloque la perilla en la posición de desconexión (OFF).</li> <li>Conecte el cable a las bujías.</li> <li>Llene el depósito de combustible con gasolina limpia y nueva.</li> <li>Tire del control del cebador (si está equipado) o coloque el control del regulador en la posición CHOKE (CEBADOR).</li> <li>Limpie, ajuste la separación, o cambie la bujía.</li> <li>Limpie la línea de combustible o reemplace el filtro de combustible, si está equipado.</li> <li>Arranque el motor con el regulador en posición FAST (rápido)</li> <li>Coloque el freno de mano.</li> <li>Mueva la palanca del regulador a la posición FAST (velocidad rápida).</li> </ol>
El motor funciona de manera errática	<ol style="list-style-type: none"> <li>La unidad está funcionando con el CEBADOR activado.</li> <li>Se ha desconectado el o los cables de las bujías.</li> <li>La línea del combustible está bloqueada o el combustible se ha echado a perder.</li> <li>La ventilación de la tapa del combustible está obstruida.</li> <li>Agua o suciedad en el sistema de combustible.</li> <li>El depurador de aire está sucio.</li> </ol>	<ol style="list-style-type: none"> <li>Presione el control del cebador.</li> <li>Conecte y ajuste los cables de las bujías.</li> <li>Limpie la línea del combustible; llene el depósito con gasolina limpia y nueva (que tenga menos de 30 días). Reemplace el filtro de combustible, si está instalado.</li> <li>Destape la ventilación o reemplace la tapa si está dañada.</li> <li>Vacíe el depósito de combustible. Cargue combustible nuevo en el depósito.</li> <li>Cambie el cartucho/elemento del filtro de aire o limpie el prefiltro, si está instalado.</li> </ol>
El motor recalienta	<ol style="list-style-type: none"> <li>El nivel de aceite del motor está bajo.</li> <li>Flujo de aire restringido.</li> </ol>	<ol style="list-style-type: none"> <li>Llene el cárter del motor con aceite adecuado.</li> <li>Limpie los recortes de pasto y suciedad acumulados alrededor de las aletas de refrigeración del motor y del alojamiento del soplador.</li> </ol>
El motor vacila a altas revoluciones	<ol style="list-style-type: none"> <li>La separación de las bujías es muy pequeña.</li> </ol>	<ol style="list-style-type: none"> <li>Retire la o las bujías y reajuste la separación.</li> </ol>
El motor funciona mal en marcha lenta	<ol style="list-style-type: none"> <li>Bujías sucias, averiadas o exceso de separación.</li> <li>El depurador de aire está sucio.</li> </ol>	<ol style="list-style-type: none"> <li>Cambie la o las bujías. Configure la separación de las bujías.</li> <li>Cambie el cartucho/elemento del filtro de aire o limpie el prefiltro, si está instalado.</li> </ol>

# 9

## Solución de problemas

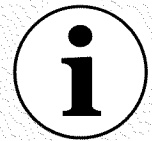

***Si es necesario realizar reparaciones que exceden un simple ajuste como los que aquí se incluyen, póngase en contacto con un distribuidor autorizado de servicios de mantenimiento.***

# 9

## Solución de problemas



*Si es necesario realizar reparaciones que exceden un simple ajuste como los que aquí se incluyen, póngase en contacto con un distribuidor autorizado de servicios de mantenimiento.*

Problema	Causa	Solución
Aumenta el esfuerzo de la dirección	<ol style="list-style-type: none"> <li>1. Falta de lubricación.</li> <li>2. Residuos en los engranajes de la dirección.</li> </ol>	<ol style="list-style-type: none"> <li>1. Aplique grasa a través de los seis accesorios de lubricación en la barra de pivote del eje y los brazos de mando.</li> <li>2. Retire las cubiertas de los engranajes de la dirección y limpie los engranajes.</li> </ol>
Punto ajustado o agarrotado en la dirección	<ol style="list-style-type: none"> <li>1. Residuos en los engranajes de la dirección.</li> </ol>	<ol style="list-style-type: none"> <li>1. Retire las cubiertas de los engranajes de la dirección y limpie los engranajes.</li> </ol>
Demasiado juego al girar el volante	<ol style="list-style-type: none"> <li>1. Juego lateral entre la barra de pivote del eje y la ménsula de la barra de pivote o el bastidor.</li> <li>2. Desgaste de las rótulas de las barras de acoplamiento, brazo de mando, u otros componentes de la dirección.</li> </ol>	<ol style="list-style-type: none"> <li>1. Acuñe el perno con reborde y vuelva a ajustar para reducir el juego lateral.</li> <li>2. Póngase en contacto con su distribuidor Cub Cadet para que inspeccione la dirección.</li> </ol>
Excesiva vibración	<ol style="list-style-type: none"> <li>1. Cuchilla de corte floja o desbalanceada.</li> <li>2. Cuchilla dañada o doblada.</li> </ol>	<ol style="list-style-type: none"> <li>1. Ajuste la cuchilla y el husillo. Balancee la cuchilla.</li> <li>2. Reemplace la cuchilla.</li> </ol>
La cortadora de césped no incorpora los recortes de césped como abono (si está equipada).	<ol style="list-style-type: none"> <li>1. La velocidad del motor es demasiado lenta.</li> <li>2. Césped húmedo.</li> <li>3. Césped excesivamente alto.</li> <li>4. La cuchilla de la cortadora no está afilada.</li> </ol>	<ol style="list-style-type: none"> <li>1. Coloque el control del regulador en la posición FAST (velocidad rápida, representada por una liebre).</li> <li>2. No corte el césped cuando esté mojado, espere hasta que sea más tarde para hacerlo.</li> <li>3. Corte una vez a altura de corte elevada, luego vuelva a cortar a la altura deseada o haga un sendero de corte más angosto.</li> <li>4. Afile o cambie la cuchilla.</li> </ol>
Corte desigual	<ol style="list-style-type: none"> <li>1. La plataforma no se encuentra correctamente balanceada.</li> <li>2. La cuchilla de la cortadora no está afilada.</li> <li>3. Presión desigual de neumáticos.</li> </ol>	<ol style="list-style-type: none"> <li>1. Realice el ajuste lado a lado.</li> <li>2. Afile o cambie la cuchilla.</li> <li>3. Verifique la presión de los cuatro neumáticos.</li> </ol>

# 10

## Piezas de reemplazo

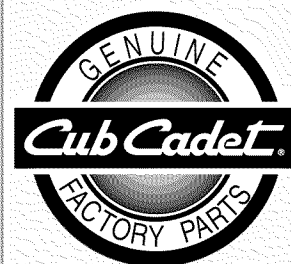

Para solicitar piezas de reemplazo, llame a la Línea de Asistencia al Cliente de Distribuidores en el 1-877-282-8684 o visite [www.cubcadet.com](http://www.cubcadet.com) para encontrar el distribuidor de servicio Cub Cadet más cercano en su área.

**NOTA:** Póngase en contacto con su distribuidor de Cub Cadet para solicitar piezas de reemplazo. Si usted no tiene un distribuidor, llame a la Línea de Asistencia al Cliente de Distribuidores en el 1-877-282-8684 o visite [www.cubcadet.com](http://www.cubcadet.com) para encontrar el distribuidor de Cub Cadet más cercano en su área.

Tractor corta césped <sup>Time Saver</sup> ™ TM		
Descripción	Modelo i1046	Modelo i1050
Correa de transmisión inferior - póngase en contacto con el distribuidor	954-04134	954-04134
Motor a plataforma/ Correa del husillo de la plataforma	954-04118	954-04077
Cuchillas de plataforma - Plataforma de 46"	942-04124 (Cantidad 1)	942-04053A (Cantidad 3)
	942-04125 (Cantidad 2)	
Husillo de plataforma	618-0660 (Cantidad 3)	618-04126 (Cantidad 3)
Ruedas esféricas delanteras de la plataforma	734-04155 (Cantidad 2)	734-04155 (Cantidad 2)
Ruedas de calibración traseras de la plataforma		734-0973 (Cantidad 2)
Rodillos de la plataforma	731-3005 (Cantidad 3)	731-3005 (Cantidad 4)
Batería	925-1707D	925-1707D
Solenoide de arranque	725-04439	725-04439
Llaves de encendido	725-2054	725-2054
Filtro de aceite del motor	KH-52-050-02	KH-52-050-02
Aceite del motor (capacidad 57,6 onzas)	737-3030A (1ct.)	737-3030A (1ct.)
Elemento del filtro de aire	KH-32-083-03-S	KH-32-083-03-S
Elemento depurador de espuma del filtro de aire del motor	KH-32-083-05-S	KH-32-083-05-S
Filtro de combustible	KH-25-050-22-S	KH-25-050-22-S
Bujía de encendido	759-3336	759-3336

**KOHLER CO.**  
**SISTEMAS DE CONTROL DE EMISIONES FEDERALES Y DE CALIFORNIA**  
**GARANTÍA LIMITADA MOTORES DE USO GENERAL, CÉSPED Y JARDÍN**

La Agencia de Protección Ambiental de los Estados Unidos (EPA), la Administración de los Recursos del Aire de California (CARB) y Kohler Co. se complacen en explicar la Garantía de los Sistemas de Control de Emisiones Federales y de California de su nuevo motor pequeño para equipo todo terreno. En California, los motores fabricados en 1995 y años subsiguientes deben estar diseñados, construidos y equipados para cumplir con las rigurosas normas contra la contaminación del estado. En otros estados, el modelo 1997 y los modelos de motores de los años subsiguientes deben estar diseñados, construidos y equipados de manera que cumplan con las reglamentaciones de la Agencia de Protección Ambiental de los Estados Unidos (EPA) para los motores pequeños todo terreno. El motor debe estar libre de defectos en los materiales y en la mano de obra que causan fallas en el mismo para cumplir con las normas de la EPA durante los dos primeros años de vida útil del motor desde la fecha de venta hasta el último comprador. Kohler Co. debe garantizar el sistema de control de emisiones del motor por el período de tiempo indicado más arriba, siempre y cuando no haya existido uso incorrecto, negligencia o mantenimiento inadecuado.

El sistema de control de emisiones puede incluir piezas tales como el carburador o el sistema de inyección a combustible, el sistema de encendido y el convertidor catalítico. También puede incluir mangueras, correas y conectores y otras unidades relacionadas con las emisiones.

Siempre que existe una condición cubierta por la garantía, Kohler Co. reparará el motor sin costo alguno, incluyendo diagnóstico (si el trabajo de diagnóstico es realizado en un centro de distribución autorizado), piezas y mano de obra.

### **COBERTURA DE LA GARANTÍA DEL FABRICANTE**

Los motores fabricados en 1995 o años subsiguientes están cubiertos por una garantía de dos años en California. En otros estados, el modelo 1997 y los motores de años subsiguientes están cubiertos por una garantía de dos años. Si alguna pieza del motor relacionada con emisiones es defectuosa, la misma será reparada o reemplazada por Kohler Co. sin cargo alguno.

### **RESPONSABILIDADES DEL PROPIETARIO SEGÚN LA GARANTÍA**

- (a) El propietario del motor es responsable de realizar el mantenimiento requerido según las instrucciones del manual del propietario. Kohler Co. recomienda que conserve todos los recibos que cubren el mantenimiento del motor. Pero Kohler Co. no puede denegar la garantía únicamente por la falta de recibos o si usted no asegura que se ha realizado todo el mantenimiento programado.
- (b) Sin embargo, tenga en cuenta que Kohler Co. puede negar la cobertura de garantía si el motor o una pieza del mismo ha fallado debido a uso incorrecto, negligencia, mantenimiento inadecuado o modificaciones no aprobadas.
- (c) Para las reparaciones cubiertas por la garantía, el motor debe ser enviado al centro de servicio técnico de Kohler Co., ni bien aparezca el problema. Llame al 1-800-544-2444, o visite nuestro sitio web en: [www.kohlerengines.com](http://www.kohlerengines.com), para encontrar los nombres de los centros de servicio técnico más cercanos. Las reparaciones cubiertas por la garantía se deben llevar a cabo en un lapso razonable que no exceda de 30 días.

Si desea realizar alguna consulta con respecto a los derechos y responsabilidades inherentes a la garantía, debe ponerse en contacto con Kohler Co. al número 1-920-457-4441 y solicitar la asistencia de un representante del servicio técnico de motores.

### **COBERTURA**

Kohler Co. garantiza hasta el último comprador y cada comprador subsiguiente que el motor será diseñado, fabricado y equipado, al momento de la venta, para cumplir con todas las regulaciones vigentes. Kohler Co. también garantiza al comprador inicial y a cada comprador subsiguiente, que el motor se encuentra libre de defectos en los materiales y en la mano de obra que puedan hacer fallar al motor en cumplimiento con las regulaciones aplicables por un período de dos años.

Los motores fabricados en 1995 o años subsiguientes están cubiertos por una garantía de dos años en California. Para los modelos de 1997 y de años subsiguientes, EPA exige que los fabricantes garanticen los motores por dos años en todos los estados. Estos períodos de garantía comenzarán en la fecha de compra del motor por el comprador inicial. Si una pieza del motor relacionada con emisiones es defectuosa, la misma será reemplazada por Kohler Co. sin costo alguno para el propietario. Kohler Co. es responsable de daños a los componentes del motor causados por la falla de una pieza bajo garantía.

Kohler Co. reparará los defectos de piezas bajo garantía en un centro de servicio técnico o distribuidor de motores autorizado de Kohler Co. Las reparaciones de piezas bajo garantía realizadas en un distribuidor o centro de servicio técnico autorizado no tendrán ningún costo para el propietario si dicho trabajo determina que una pieza cubierta por la garantía es defectuosa.

A continuación aparece una lista de las piezas cubiertas por la Garantía del Sistema de Control de Emisiones Federal y de California. Algunas piezas enumeradas a continuación pueden requerir un mantenimiento programado y están bajo garantía hasta el primer reemplazo programado de las mismas. Las piezas cubiertas por la garantía son:

- Sensor de oxígeno (si está instalado)
- Colector de entrada (si está instalado)
- Colector de escape (si está instalado)
- Silenciador catalítico (si está instalado)
- Válvula de medición de combustible (si está instalada)
- Módulo de avance del encendido (si está instalado)
- Módulos de encendido con conductor de alta tensión
- Regulador de combustible gaseoso (si está instalado)
- Unidad de control electrónica (si está instalada)
- Carburador o sistema de inyección a combustible
- Líneas de combustible (si están instaladas)
  - Filtro de aire, filtro de combustible, y bujías de encendido (sólo hasta el primer reemplazo programado)

### **LIMITACIONES**

La Garantía del Sistema de Control de Emisiones no cubrirá lo siguiente:

- (a) reparación o reemplazo requerido debido a uso incorrecto o negligencia, mantenimiento inadecuado, reparaciones o reemplazos inadecuados que no estén de acuerdo con las especificaciones de Kohler Co. que afecten de manera adversa el funcionamiento y/o la durabilidad y alteraciones o modificaciones no recomendadas o aprobadas por escrito por Kohler Co.,
- (b) reemplazo de piezas y otros servicios y ajustes necesarios para el mantenimiento requerido durante y después del primer reemplazo programado,
- (c) daños resultantes tales como pérdida de tiempo, inconvenientes, pérdida de uso del motor o equipos, etc.,
- (d) cargos por diagnóstico e inspección que no resultan en un servicio realizado bajo garantía, y (e) piezas adicionales o modificadas, o funcionamiento defectuoso de piezas aprobadas debido al uso de piezas adicionales o alteradas.

### **REQUERIMIENTOS DE MANTENIMIENTO Y REPARACIONES**

El propietario es responsable del uso y mantenimiento correctos del motor. Kohler Co. recomienda que conserve todos los recibos que cubren la realización de mantenimiento regular en caso de que surjan dudas. Si el motor es revendido durante el período de garantía, los registros de mantenimiento deben transferirse a casa propietario subsiguiente. Kohler Co. se reserva el derecho a rechazar la cobertura de la garantía si el motor no ha sido mantenido de manera adecuada. Sin embargo, Kohler Co. no puede rechazar llevar a cabo reparaciones bajo garantía por el solo hecho de que no existan registros o que no se hayan conservado registros de reparaciones y mantenimiento del motor.

Cualquier centro de reparaciones o personal calificado puede llevar a cabo el mantenimiento normal, reemplazo o reparación de dispositivos y sistemas de emisión. Sin embargo, las reparaciones cubiertas por la garantía deben ser llevadas a cabo por un centro de servicio técnico autorizado de Kohler. Cualquier pieza de reemplazo o servicio que sea equivalente en rendimiento y durabilidad puede utilizarse en mantenimientos y reparaciones no cubiertos por la garantía y no reducirá las obligaciones del fabricante del motor con respecto a la garantía.

## **DECLARACIÓN DE GARANTÍA DEL CONTROL DE LAS EMISIONES DE CALIFORNIA DERECHOS Y OBLIGACIONES DE SU GARANTÍA**

El Departamento de los Recursos de Aire de California y MTD Consumer Group Inc, se complacen en explicar la garantía del sistema de control de emisiones por evaporación de su cortadora de césped 2007. En California, las nuevas máquinas para cortar césped se deben diseñar, construir y equipar de modo de cumplir con las rigurosas normas del estado contra la contaminación. MTD Consumer Group Inc debe garantizar el sistema de control de emisiones por evaporación (EECS) de su cortadora de césped por el período de tiempo indicado más abajo, siempre y cuando no exista uso incorrecto, negligencia o mantenimiento inadecuado de dicha máquina.

El sistema EECS puede incluir piezas tales como el carburador, el sistema de inyección a combustible, el sistema de encendido, el convertidor catalítico, los depósitos de combustible, las líneas de combustible, los tapones de combustible, las válvulas, contenedores, filtros, mangueras de vapor, abrazaderas, conectores y otros componentes afines relacionados con las emisiones.

Donde exista una condición cubierta por la garantía, MTD Consumer Group Inc reparará su cortadora de césped sin costo alguno incluyendo el diagnóstico, las piezas y la mano de obra.

### **COBERTURA DE LA GARANTÍA DEL FABRICANTE:**

Este sistema de control de emisiones por evaporación se garantiza por el término de dos años. Si alguna pieza de su equipo relacionada con las emisiones por evaporación es defectuosa, MTD Consumer Group Inc reparará o sustituirá dicha parte.

### **RESPONSABILIDADES DEL PROPIETARIO SEGÚN LA GARANTÍA**

En su carácter de propietario de la cortadora de césped, usted es responsable del mantenimiento requerido que se especifica en el manual del propietario. MTD Consumer Group Inc le recomienda que conserve todos los recibos que cubren el mantenimiento de su cortadora de césped, no obstante lo cual MTD Consumer Group Inc no podrá denegar el cumplimiento de la garantía únicamente por la falta de los recibos.

Como propietario de la cortadora de césped, usted debe saber que MTD Consumer Group Inc puede denegar la cobertura de la garantía si su cortadora de césped o una pieza de la misma fallan debido a uso incorrecto, negligencia, mantenimiento indebido o a modificaciones no aprobadas.

Usted es responsable de presentar la cortadora de césped al centro de distribución o de mantenimiento de MTD Consumer Group Inc tan pronto como apareciera el problema. Las reparaciones cubiertas por la garantía se deben llevar a cabo en un lapso razonable que no exceda de 30 días. Si desea realizar alguna consulta con respecto a la cobertura de la garantía, debe ponerse en contacto con el departamento de servicios de MTD Consumer Group Inc en el 1-800-800-7310.

### **COBERTURA DE LA GARANTÍA DE EMISIONES GENERALES:**

MTD Consumer Group Inc garantiza al comprador final y a cada comprador subsiguiente que la cortadora de césped: Está diseñada, construida y equipada de modo de cumplir con todas las regulaciones aplicables y que se encuentra libre de defectos de materiales y de fabricación que pudieren causar la falla de una pieza garantizada idéntica en todos los aspectos materiales a la pieza descrita en la solicitud de certificación de MTD Consumer Group Inc.

El período de garantía comienza en la fecha de entrega de la cortadora al comprador final o en la fecha en que la máquina se pone en funcionamiento por primera vez. El período de garantía es de dos años.

Sujeto a ciertas condiciones y exclusiones que se indican a continuación, la garantía de las piezas relacionadas con las emisiones es la siguiente:

1. Cualquier pieza garantizada que no esté programada para ser reemplazada como parte del mantenimiento requerido en las instrucciones escritas suministradas se garantiza por el período de garantía arriba mencionado. Si la pieza falla durante el período de cobertura de la garantía, la misma será reparada o reemplazada por MTD Consumer Group Inc de acuerdo con el párrafo (4) a continuación. Cualquier pieza reparada o reemplazada según la garantía se garantizará por el resto del período de garantía.
2. Cualquier pieza garantizada que esté programada solamente para inspección regular en las instrucciones escritas suministradas se garantiza por el período de garantía arriba mencionado. Cualquier pieza reparada o reemplazada según la garantía se garantizará por el resto del período.
3. Cualquier pieza garantizada que esté programada para reemplazo según el mantenimiento requerido de conformidad con las instrucciones escritas suministradas, se garantiza por el período de tiempo anterior a la primera fecha de reemplazo programada para esa pieza. Si la pieza falla antes del primer reemplazo programado, la misma será reparada o reemplazada por MTD Consumer Group Inc de acuerdo con el párrafo (4) más abajo. Cualquier pieza reparada o reemplazada bajo garantía se garantizará por el resto del período anterior al primer reemplazo programado puntual para esa pieza.
4. La reparación o el reemplazo de cualquier pieza garantizada de conformidad con las disposiciones de la garantía que aquí se estipula se debe realizar en un centro de servicio técnico sin costo alguno para el propietario.
5. No obstante las disposiciones que aquí se estipulan, los servicios o reparaciones bajo garantía se suministrarán en todos nuestros centros de distribución bajo franquicia de mantenimiento para los motores o equipo en cuestión.
6. El propietario de la cortadora de césped no deberá pagar el trabajo de diagnóstico directamente asociado con una pieza garantizada defectuosa en relación con las emisiones, siempre y cuando dicho trabajo de diagnóstico se realice en un centro cubierto por la garantía.
7. MTD Consumer Group Inc es responsable por daños causados a otros componentes de motores o equipo derivados de la falla bajo garantía de cualquier pieza garantizada.
8. Durante la totalidad del período de garantía arriba mencionado, MTD Consumer Group Inc mantendrá un suministro de piezas bajo garantía suficiente para satisfacer la demanda esperada de tales piezas.
9. Cualquier pieza de reemplazo se podrá usar para el cumplimiento del mantenimiento o las reparaciones bajo garantía y se suministrarán sin cargo para el propietario. Dicho uso no reducirá las obligaciones de garantía de MTD Consumer Group Inc.
10. No se podrán usar piezas adicionales ni modificadas que no estén exentas de acuerdo con el Departamento de los Recursos del Aire (Air Resources Board). El uso de cualquier pieza adicional o modificada no exenta por el comprador final será causal de invalidez de los reclamos bajo garantía. MTD Consumer Group Inc no tendrá responsabilidad por la garantía de fallas de piezas garantizadas que fueren causadas por el uso de una pieza no exenta adicional o modificada.

### **PIEZAS GARANTIZADAS:**

La reparación o el reemplazo de cualquier pieza garantizada que de otro modo pudiese estar cubierta por la garantía podrá ser excluida de tal cobertura de garantía si MTD Consumer Group Inc demuestra que la cortadora de césped es objeto de uso incorrecto, negligencia o mantenimiento inadecuado, y que tal uso incorrecto, negligencia o mantenimiento inadecuado fue causa directa de la necesidad de reparación o reemplazo de dicha pieza. No obstante lo antedicho, cualquier ajuste de un componente con un dispositivo de limitación de ajuste instalado en fábrica y que funcione adecuadamente, podrá ser cubierto por la garantía. La siguiente lista de piezas es cubierta por la garantía de emisiones: Línea de combustible, abrazaderas de la línea de combustible

# CUB CADET LLC

## GARANTÍA LIMITADA DEL FABRICANTE PARA TRACTORES DE SERIE 1000 Y SERIE 1500

**IMPORTANTE:** Para obtener cobertura de garantía, el propietario debe presentar una evidencia original de la compra y los registros de mantenimiento correspondientes al centro de servicio técnico autorizado del distribuidor. Consulte el manual del operador para obtener información sobre los intervalos de mantenimiento y servicio requeridos.

La siguiente garantía limitada es otorgada por Cub Cadet LLC con respecto a nuevos productos adquiridos o arrendados y utilizados en

los Estados Unidos y/o sus territorios y posesiones, y por MTD Products Limited con respecto a nuevos productos adquiridos o arrendados y utilizados en Canadá y/o sus territorios y posesiones (cualquiera de las entidades respectivamente "Cub Cadet").

Cub Cadet garantiza este producto (excluyendo las *piezas de desgaste normal, baterías, y bastidor y eje frontal* según se describe a continuación) contra defectos en los materiales y mano de obra por un período de tres (3) años o ciento veinte (120) horas de operación, lo que suceda primero, a partir de la fecha de compra minorista original o arrendamiento y, a su opción, reparará o reemplazará, sin costo alguno, cualquier pieza que presente defectos en los materiales o mano de obra.

Se garantiza que *las piezas con desgaste normal* están libres de defectos en los materiales y mano de obra por un período de treinta (30) días a partir de la fecha de compra original o arrendamiento. Las piezas o componentes sujetos a desgaste normal incluyen pero no se limitan a: correas, cuchillas, adaptadores de cuchilla, bolsas recolectoras de pasto, ruedas de plataforma, asientos y neumáticos.

*Las baterías* tienen una garantía limitada prorrateada de un año contra defectos en los materiales y mano de obra, con 100% de reemplazo durante los tres primeros meses. Después de los tres meses, el crédito por reemplazo de batería se basará en los meses remanentes del período de doce (12) meses desde la fecha original de compra o arrendamiento. Todo reemplazo de batería será garantizado únicamente por el plazo restante del período original de la garantía.

*Bastidor y eje frontal* — Cub Cadet garantiza el bastidor, y eje de pivote de hierro fundido frontal contra defectos en los materiales y mano de obra por un período de cinco (5) años o 500 horas, lo que suceda primero, a partir de la fecha original de compra o arrendamiento.

Esta garantía limitada sólo se aplicará si el producto ha sido operado y mantenido de acuerdo con las instrucciones del Manual del Operador que se proporciona con el producto y no ha sido sujeto a uso inapropiado, abuso, uso comercial, abandono, accidente, mantenimiento incorrecto, alteración, vandalismo, robo, incendio, inundación o algún daño debido a otro peligro o desastre natural. El daño resultante por la instalación o el uso de piezas, accesorios o uniones no aprobados por Cub Cadet para su uso con el(los) producto(s) incluido(s) en este manual anulará la garantía en lo que respecta a esos daños. Además, Cub Cadet puede rechazar la cobertura de la garantía si el medidor horario o cualquier parte del mismo, es alterado, modificado, desconectado o de alguna otra forma forzado.

**CÓMO SOLICITAR Y OBTENER SERVICIO TÉCNICO:** El servicio de la garantía está disponible, CON PRUEBA DE COMPRA Y REGISTROS DE MANTENIMIENTO CORRESPONDIENTES a través de su distribuidor local autorizado para el mantenimiento. Para localizar el distribuidor en su área:

### En Estados Unidos de América:

Consulte sus páginas amarillas, o póngase en contacto con Cub Cadet LLC en P.O. Box 361131, Cleveland, Ohio 44136-0019, llame al 1-877-282-8684, o visite nuestro sitio web en [www.cubcadet.com](http://www.cubcadet.com).

### En Canadá:

Contacte MTD Products Limited, Kitchener, ON N2G 4J1, llame al 1-800-668-1238 o visite nuestro sitio web en [www.mtdcanada.com](http://www.mtdcanada.com).

Sin limitación de lo anteriormente dicho, esta garantía limitada no ofrece cobertura en los siguientes casos:

- Los artículos necesarios para el mantenimiento de rutina como por ejemplo lubricantes, filtros, afiladores de cuchillas, sincronización del motor, los ajustes de los frenos, del embrague o de la plataforma y el deterioro normal del acabado exterior debido al uso o exposición.
- Servicio realizado por otra persona distinta al distribuidor autorizado para el mantenimiento.
- Cub Cadet no extiende ninguna garantía para los productos vendidos o exportados fuera de los Estados Unidos de América, sus posesiones y territorios, excepto para aquellos vendidos a través de los canales autorizados de distribución de exportaciones de Cub Cadet.
- Piezas de reemplazo y/o accesorios que no son piezas originales de Cub Cadet.
- Gastos de transporte y llamadas por servicios técnicos.
- Cub Cadet no garantiza este producto para uso comercial.

**No existen garantías implícitas, incluyendo sin limitación cualquier garantía implícita de comerciabilidad o adaptabilidad para un propósito en particular. No se aplicará ninguna garantía después del período aplicable de la garantía expresa y por escrito anterior. Ninguna otra garantía expresa más allá de las mencionadas anteriormente, extendida por personas o personas jurídicas, incluidos los distribuidores o los minoristas con respecto a los productos, obligará a Cub Cadet. El recurso exclusivo es reparar o reemplazar el producto según lo anteriormente establecido. Los términos de esta garantía cubren las reparaciones únicas y exclusivas que surgen de la venta y/o arrendamiento de los productos cubiertos por la presente. Cub Cadet no será responsable de las pérdidas o los daños incidentales o resultantes, incluyendo sin limitación, los gastos incurridos para los servicios de mantenimiento del pasto, o los gastos de arrendamiento para reemplazar de manera transitoria un producto bajo garantía.**

Algunas jurisdicciones no permiten la exclusión o limitación de los daños y perjuicios incidentales o resultantes, o las limitaciones sobre la duración de las garantías implícitas, por lo que las exclusiones o limitaciones mencionadas anteriormente pueden no ser de aplicación.

En ningún caso se obtendrá una compensación mayor al monto del precio de compra del producto vendido. **La alteración de las características de seguridad del producto anulará esta garantía.** Usted asume el riesgo y la responsabilidad de las pérdidas, daños o lesiones que sufran usted y sus bienes y / u otras personas y sus bienes como resultado del uso incorrecto o de la falta de capacidad para usar este producto.

Esta garantía limitada alcanza solamente al comprador original, o a la persona que recibió el producto de regalo.

**CÓMO SE RELACIONA LA LEGISLACIÓN LOCAL CON ESTA GARANTÍA:** Esta garantía limitada le otorga derechos legales específicos y usted también puede tener otros derechos que varían de una jurisdicción a otra.

**Cub Cadet LLC, P.O. BOX 361131 CLEVELAND, OHIO 44136-0019, teléfono: 1-877-282-8684**  
**MTD Products Limited, Kitchener, ON N2G 4J1, teléfono: 1-800-668-1238**