



# ProZoom

## Owner/Operator Manual

---

### Models

- 992807 - ProZoom 2760S
- 992808 - ProZoom 3166S

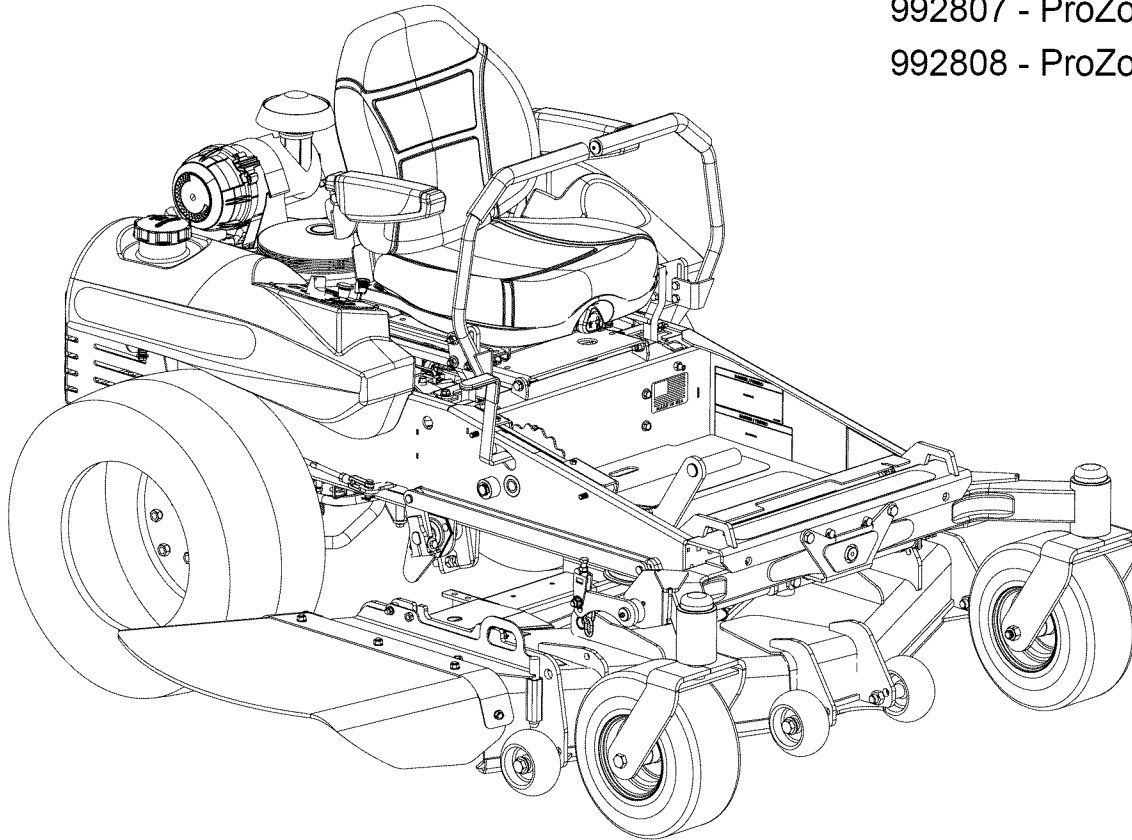

- GB ENGLISH
- F FRENCH

03851900 3/09  
Printed in USA

# TABLE OF CONTENTS

Safety .....	3	Storage .....	29
Assembly .....	9	Accessories.....	33
Controls and Features .....	11	Service Parts.....	33
Operation .....	12	Specifications .....	34
Maintenance Schedule .....	17	Warranty .....	36
Service and Adjustments .....	19		

## INTRODUCTION

### NON-ENGLISH MANUALS

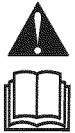

Manuals in languages other than English may be obtained from your Dealer. Visit your dealer or [www.ariens.com](http://www.ariens.com) for a list of languages available for your equipment. Manuals printed in languages other than English are also available as a free download on our website:

<http://www.ariens.com>

### MANUALES EN IDIOMAS DIFERENTES DEL INGLES



Puede obtener manuales en idiomas diferentes del inglés en su distribuidor. Visite a su distribuidor o vaya a [www.ariens.com](http://www.ariens.com) para obtener una lista de idiomas disponibles para su equipo. También puede imprimir manuales en idiomas diferentes del inglés descargándolos gratuitamente de nuestra página Web:

<http://www.ariens.com>

### MANUELS NON ANGLAIS



Des manuels dans différentes langues sont disponibles chez votre revendeur. Rendez-vous chez votre revendeur ou allez sur le site [www.ariens.com](http://www.ariens.com) pour consulter la liste des langues disponibles pour votre équipement. Les manuels imprimés dans des langues différentes de l'anglais sont également disponibles en téléchargement gratuit sur notre site Web:

<http://www.ariens.com>

### THE MANUAL

Before operation of unit, carefully and completely read your manuals. The contents will provide you with an understanding of safety instructions and controls during normal operation and maintenance.

All reference to left, right, front, or rear are given from operator sitting in the operation position and facing the direction of forward travel.

### SERVICE AND REPLACEMENT PARTS

When ordering publications, replacement parts, or making service inquiries, know the Model and Serial numbers of your unit and engine.

Numbers are located on the product registration form in the literature package. They are printed on a serial number label, located on the frame of your unit (Figure 1).

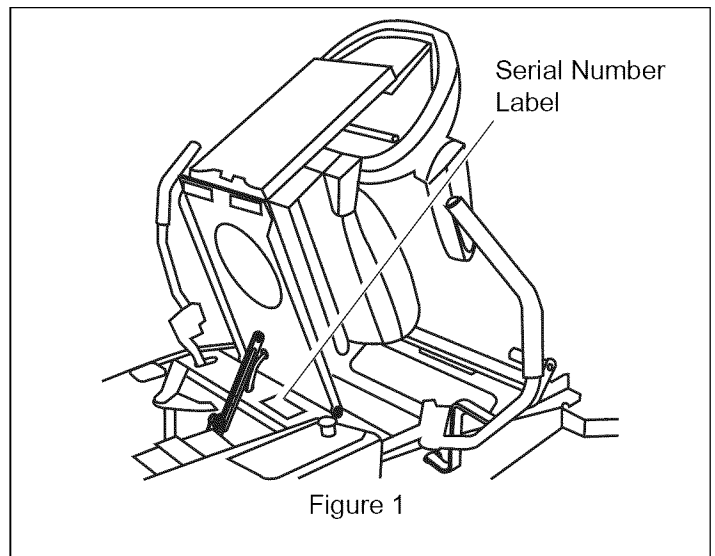

Figure 1

- Record Unit Model and Serial numbers here.

- Record Engine Model and Serial numbers here.

### PRODUCT REGISTRATION

The Ariens dealer must register the product at the time of purchase. Registering the product will help the company process warranty claims or contact you with the latest service information. All claims meeting requirements during the limited warranty period will be honored, whether or not the product registration card is returned. Keep a proof of purchase if you do not register your unit.

**Customer Note:** If the Dealer does not register your product, please fill out, sign and return the product registration card to Ariens or go to [www.ariens.com](http://www.ariens.com) on the internet.

## UNAUTHORIZED REPLACEMENT PARTS

Use only Ariens replacement parts. The replacement of any part on this equipment with anything other than an Ariens authorized replacement part may adversely affect the performance, durability, and safety of this unit and may void the warranty. Ariens disclaims liability for any claims or damages, whether regarding warranty, property damage, personal injury or death arising out of the use of unauthorized replacement parts.

**NOTE:** To locate your nearest Ariens Dealer, go to [www.ariens.com](http://www.ariens.com).

## DISCLAIMER

Ariens reserves the right to discontinue, change, and improve its products at any time without public notice or obligation to the purchaser. The descriptions and specifications contained in this manual were in effect at printing. Equipment described within this manual may be optional. Some illustrations may not be applicable to your unit.

## DEALER DELIVERY

Dealer should:

1. Test brakes after unit is assembled to be sure adjustment has not been disturbed in shipment (see *Parking Brakes on page 13.*) Brake is properly adjusted at factory.
2. Check the safety interlock system to make sure that it is functioning properly. With operator on seat, unit must not start unless steering levers are in neutral (N) and Power Takeoff (PTO) is disengaged (Off). Engine must stop if operator leaves seat when steering levers are in any drive position or PTO is engaged (On). See *Safety Interlock System* on page 12.
3. Fill out Original Purchaser Registration Card and return the card to Ariens.
4. Explain Limited Warranty Policy.
5. Explain recommended lubrication and maintenance. Advise customer on adjustments. Instruct customer on controls and operation of unit. Discuss and emphasize the Safety Precautions. Give customer Owner/Operator, Parts, and Engine Manuals. Advise customer to thoroughly read and understand them.

## SAFETY



**WARNING:** This cutting machine is capable of amputating hands and feet and throwing objects. Failure to observe the safety instructions in the manuals and on decals could result in serious injury or death.

Slopes are a major factor related to loss-of-control and tip-over accidents. Operation on all slopes requires extra caution.

Tragic accidents can occur if the operator is not alert to the presence of children. Never assume that children will remain where you last saw them.

Gasoline is extremely flammable and the vapors are explosive, handle with care.

Disengage attachment, stop unit and engine, remove key, engage parking brake, and allow moving parts to stop before leaving operator's position.

## SIGNAL WORDS

The safety alert symbols above and signal words below are used on decals and in this manual.

Read and understand all safety messages.



**DANGER: IMMINENTLY HAZARDOUS SITUATION!** If not avoided, WILL RESULT in death or serious injury.



**WARNING: POTENTIALLY HAZARDOUS SITUATION!** If not avoided, COULD RESULT in death or serious injury.



**CAUTION: POTENTIALLY HAZARDOUS SITUATION!** If not avoided, MAY RESULT in minor or moderate injury. It may also be used to alert against unsafe practices.

## NOTATIONS

**NOTE:** General reference information for proper operation and maintenance practices.

**IMPORTANT:** Specific procedures or information required to prevent damage to unit or attachment.

## SAFETY ALERT SYMBOL

These are safety alert symbols. They mean:

- ATTENTION!
- PERSONAL SAFETY IS INVOLVED!

When you see this symbol:

- BECOME ALERT!
- OBEY THE MESSAGE!



OL1253



OL3900

## PRACTICES AND LAWS

Practice usual and customary safe working precautions, for the benefit of yourself and others. Understand and follow all safety messages. Be alert to unsafe conditions and the possibility of minor, moderate, or serious injury or death. Learn applicable rules and laws in your area, including those that may restrict the age of the operator.

## REQUIRED OPERATOR TRAINING

If unit is to be used by someone other than original purchaser (loaned, rented or sold), ALWAYS provide this manual and any needed safety training before operation.

## SAFETY DECALS AND LOCATIONS

ALWAYS replace missing or damaged Safety Decals. Refer to Figure 2 for Safety Decal locations.

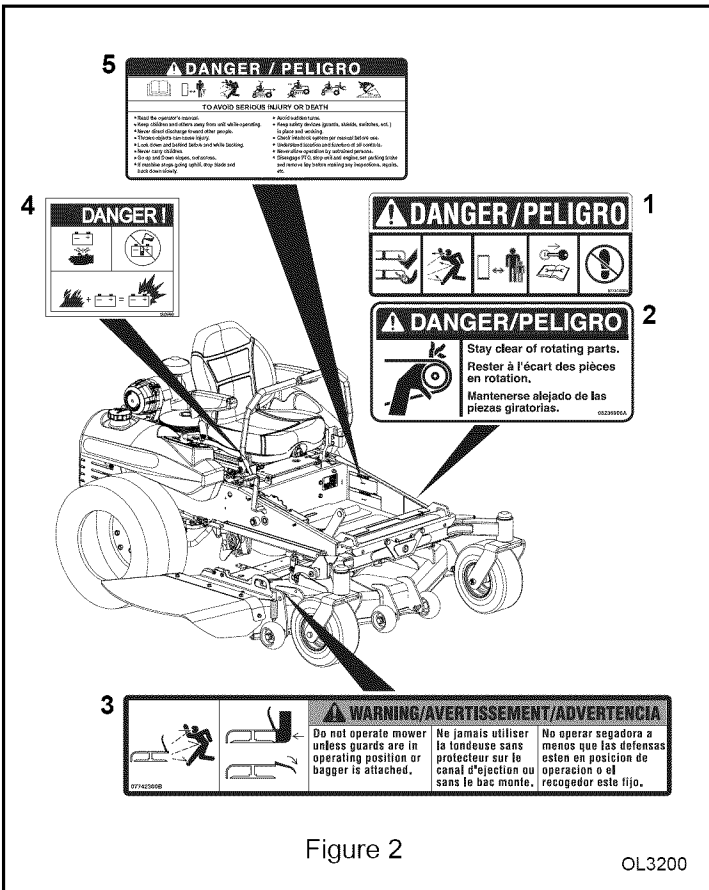

Figure 2

OL3200

### 1. Danger!



Always keep feet and hands away from rotating parts.



Always stand clear of discharge area. Do not direct discharge toward other people.



Keep people away from unit while operating.



Shut off engine, remove key, and read manual before you adjust or repair unit.



NO STEP! Always keep feet away from rotating parts.

### 2. Danger!



Avoid injury - Stay clear of rotating parts.

### 3. Warning!



Always stand clear of discharge area.

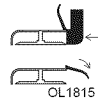

Do not operate mower unless bagger is attached or guards are in operating position.

### 4. Danger!



Poisonous battery fluid contains sulfuric acid and its contact with skin, eyes or clothing can cause severe chemical burns.



Maintenance-Free Battery. Do not add water or electrolyte.

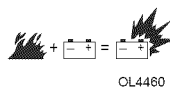

NO flames, NO sparks, NO smoking near battery. Explosive Gases from battery can cause death or serious injury.



## 5. Danger! To Avoid Serious Injury or Death



Read the operator's manual.

OL1801



Keep children and others away from unit while operating.

OL1802



Never direct discharge toward other people. Thrown objects can cause injury.

OL1803



Look down and behind before and while backing.

OL1804



Never carry children.

OL1805



Go up and down slopes, not across.

OL1806



DO NOT operate on slopes over 15°.

OL1808

- If machine stops going uphill, stop blade and back down slowly.
- Avoid sudden turns.
- Keep safety devices (guards, shields, switches, etc.) in place and working.
- Check interlock system per manual before use.
- Understand location and function of all controls.
- Never allow operation by untrained persons.
- Disengage PTO, stop unit and engine, set parking brake and remove key before making any inspections, repairs, etc.

## SAFETY RULES

### Training

Read the Operator's Manual and other training material. If the operator(s) or mechanic(s) cannot read English, it is the owner's responsibility to explain this material to them.

Become familiar with the safe operation of the equipment, operator controls, and safety signs.

All operators and mechanics should be trained. The owner is responsible for training the users.

Never let children or untrained people operate or service the equipment. Local regulations may restrict the age of the operator.

The owner/user can prevent and is responsible for accidents or injuries occurring to themselves, other people or property.

## Preparation

Evaluate the terrain to determine what accessories and attachments are needed to properly and safely perform the job. Only use accessories and attachments approved by the manufacturer.

Wear appropriate clothing including hard hat, safety glasses and ear protection. Long hair, loose clothing or jewelry may become tangled in moving parts.

Inspect the area where the equipment is to be used and remove all objects such as rocks, toys and wire, which can be thrown by the machine.

Use extra care when handling gasoline and other fuels. They are flammable and vapors are explosive.

- a. Use only an approved container.
- b. Never remove gas cap or add fuel with engine running. Allow engine to cool before refueling. Do not smoke.
- c. Never refuel or drain the machine indoors.

Check that operator's presence controls, safety switches and shields are attached and functioning properly. Do not operate unless they are functioning properly.

## Operation

Never run an engine in an enclosed area.

Only operate in good light, keeping away from holes and hidden hazards.

Be sure all drives are in neutral and parking brake is engaged before starting the engine. Only start engine from the operator's position.

Slow down and use extra care on hillsides. Be sure to travel in the recommended direction on hillsides. Turf conditions can affect the machine's stability. Use caution while operating near drop-offs.

Slow down and use caution when making turns and when changing directions on slopes.

Never raise deck with the blades running.

Never operate with the PTO shield, or other guards not securely in place. Be sure all interlocks are attached, adjusted properly, and functioning properly.

Never operate with the discharge shield raised, removed or altered, unless using a grass catcher.

Do not change the engine governor setting or over speed the engine.

Stop on level ground, lower implements, disengage drives, engage parking brake, shut off engine before leaving the operator's position for any reason including emptying the catchers or unclogging the chute.

Stop equipment and inspect blades after striking objects or if an abnormal vibration occurs. Make necessary repairs before resuming operations.

Keep hands and feet away from the cutting units.

Look behind and down before backing up to be sure of a clear path.

Never carry passengers and keep pets and bystanders away.

Slow down and use caution when crossing roads and sidewalks.

Stop blades if not mowing.

Be aware of the mower discharge direction and do not point it at anyone.

Do not operate the mower under the influence of alcohol or drugs.

Use care when loading or unloading the machine into a trailer or truck.

Use care when approaching blind corners, shrubs, trees, or other objects that may obscure vision.

## MAINTENANCE AND STORAGE

Disengage drives, lower implement, set parking brake, stop engine and remove key or disconnect spark plug wire. Wait for all movement to stop before adjusting, cleaning or repairing.

Clean grass and debris from cutting units, drives, mufflers, and engine to help prevent fires. Clean up oil or fuel spillage.

Let engine cool before storing and do not store near flame.

Do not store fuel near flames or drain indoors.

Park the machine on level ground. Never allow untrained personnel to service machine.

Use jack stands to support components when required.

Carefully release pressure from components with stored energy.



**WARNING:** HYDRAULIC FLUID can result in severe burns. Fluid in hydraulic system can penetrate skin and result in serious injury or death.

Be sure to stop the engine before doing any work on hydraulic parts.

Keep body and hands away from pin holes or nozzles which expel hydraulic fluid when under pressure. Use paper or cardboard, not hands, to search for leaks.

Ensure all hydraulic fluid connections are tight and all hydraulic hoses and lines are in good condition before applying pressure to system.

FOREIGN FLUID INJECTED INTO BODY can result in gangrene. Fluid must be surgically removed within a few hours by a doctor familiar with this form of injury.

Disconnect battery or remove spark plug wire before making any repairs. Disconnect the negative terminal first and the positive last. Reconnect positive first and negative last.

Use care when checking blades. Wrap the blade(s) or wear gloves, and use caution when servicing them. Only replace blades. Never straighten or weld them.

Keep hands and feet away from moving parts. If possible, do not make adjustments with the engine running.

Charge batteries in an open well-ventilated area, away from spark and flames. Unplug charger before connecting or disconnecting from battery. Wear protective clothing and use insulated tools.

Keep all parts in good working condition and all hardware tightened. Replace all worn or damaged decals.

## MOWER SAFETY

This product is capable of amputating hands and feet and throwing objects. Always follow all safety instructions to avoid serious injury or death.

Read and understand all precautions found in the operator's manual before operating the Ariens mower. This equipment must only be operated by those who have been trained in its safe use.

In order to provide a better view, certain photographs or illustrations in this manual may show an assembly with a safety shield removed. However, a machine should never be operated without the safety shields installed. Keep all shields in place. If shield removal becomes necessary for repairs, replace shield prior to machine operation.



**WARNING:** DO NOT remove or obscure DANGER, WARNING, CAUTION or Instruction Decals. Replace any decals that are not readable or are missing. Replacement decals are available from your dealer. The location of these Safety Decals is illustrated in figure 2.

## GENERAL SAFETY RULES

This manual must be made available to the operator of the Ariens mower at all times.

Read this manual carefully and learn how to use the machine correctly. Become familiar with all machine controls and how to stop the machine and the implements or attachments quickly.

Beware of bystanders, particularly children!

Always look around to make sure that it is safe to start the engine or move the power unit. This is particularly important with higher noise levels as you may not hear people shouting.

### Keep Off

Only allow the operator on the machine. Do not carry passengers. This mower is designed for one (1) person, the driver.

Riders on the machine could be struck by foreign objects or thrown off the machine causing serious injury.

Riders obstruct the operator's view which results in the machine being operated in a manner which is unsafe.

DO NOT carry passengers anywhere on the power unit or on any implement or attachment connected to, or installed on the power unit.

### Before Operation

Pay special attention to the warning, caution and danger labels on the machine.

Do not use starting fluid. Use of starting fluid could damage engine components.

Check the brakes and other mechanical parts for correct adjustment and wear. Replace worn or damaged parts promptly. Check the torque on all hardware regularly.

Do not wear headphones or listen to music while operating the deck. Operating the machinery safely requires your undivided attention.

Keep the power unit and attachments clean. Accumulation of dirt, grease, or grass can lead to fires or personal injury.

Do not modify the power unit or any of its attachments.

Unauthorized modification of the machinery may affect its functionality, which could lead to personal injury.

Do not wear loose-fitting clothing which could get caught in moving parts. Do not operate this machine while wearing shorts. Always be sure to wear adequate protective clothing. Wearing safety glasses and safety shoes is advisable.

Operator hearing protection is recommended. Extended exposure to loud noise could lead to hearing loss.

A fire extinguisher and first aid box should be carried with the power unit or be kept readily available at all times.

Keep emergency numbers for immediate access.

### **During Operation**

Do not bypass the starting circuit by shorting across the terminals of the starter motor to start the engine. This may cause the power unit to move suddenly.

Periodically check the starting circuit to make sure all system components operate correctly.

If the starting system does not work, consult your Ariens Dealer immediately.

Operate the mower only in daylight or when the area to be mowed is lit well by artificial light.

Never remove the discharge shield from the mower because the discharge shield directs material down toward the turf. If the shield is damaged, be sure to replace it immediately.

Never try to clear the discharge area or the mower blades unless you have moved the steering control levers to the park position, put the PTO switch in the "Off" position, switched the ignition key to the "Off" position, removed the ignition key and disconnected the negative battery cable.

Do not operate the power unit in a confined or non-ventilated area. Carbon monoxide gas is colorless, odorless, and can be fatal.

Do not turn sharply when driving at high speeds.

Park the mower on a firm level surface with the steering control levers in the park position.

When backing, be sure to turn around and look to the rear. Do not mow in reverse unless it is absolutely necessary.

When working in groups, use caution and watch out for others.

Always be aware of mower discharge direction. Make sure it does not point at anyone.

Be sure the engine and rotating blades have stopped before putting hands or feet near the blade.

Disengage the blade drive when transporting the machine across drives, sidewalks, etc. Never raise the mower deck while the blades are turning.

Do not put hands or feet under or into the mower when it is running.

Do not touch the engine or muffler when the engine is running or immediately after the engine has stopped. These areas may be hot enough to cause serious burns.

Do not drive the machine on streets or highways. Watch for traffic when crossing streets or while mowing close to roads.

Always inspect the mower for damage after striking a foreign object. Always repair or replace damaged parts before restarting the mower deck.

Do not operate the power unit without the mower deck attached.

Make sure the machine and all attachments come to a complete stop before dismounting.

Before dismounting, disengage the PTO, lower all attachments, place the steering control levers in the park position, turn off the engine, and remove the key.

### **Operating On Slopes**

Avoid starting or stopping when going up or down a slope. Keep all movements on a slope gradual and slow. Do not make sudden changes in speed or direction.

If tires lose traction while on a slope, disengage the mower blades and back slowly and gradually down the slope.

Do not turn on slopes unless necessary, and then turn slowly and gradually downhill if possible.

Use extra caution when mowing on slopes. If you are unable to back up on the slope, or if you do not feel comfortable on it, then do not mow it. Do not operate the machine on slopes that exceed 15°.

Mow across slopes, not up and down, to avoid machine tip-over. Do not mow slopes or hills that are too steep for safe operation.

Do not try to stabilize the machine by putting your foot on the ground.

### **MAINTENANCE**

Only qualified, trained adults should service the machine.

Before maintenance is performed, make sure the mower is parked on a firm flat surface. Remove the key to prevent an accidental start up.

Never attempt to disconnect any safety devices.

Frequently check for worn or deteriorating components that could create a hazard.

Use only genuine Ariens replacement parts. Substitute parts could cause product malfunction or possible injury to the operator or bystanders.

If it is necessary to have the engine running while making maintenance adjustments, keep hands, feet, and clothing away from all moving parts.

When making adjustments while the engine is running such as carburetor and motion control linkage adjustments, stand to either side of the tractor and mower and keep clear of moving or rotating components.

Allow the Ariens mower time to cool before touching the engine, muffler, or any other part which may be hot.

Always stop the power unit, turn off PTO and allow unit to cool before refueling.

Keep the engine free of grass, leaves, grease and other debris which could catch fire.

Keep all hardware tight to ensure the machine is in a safe working condition. Check the blade mounting nuts often to make sure they are tight.

Perform only maintenance instructions described in this manual. Unauthorized maintenance operations or machine modifications may result in unsafe operating conditions.

For engine maintenance, follow the engine manufacturer's recommendations as noted in the engine manual.

### **Fuel System**

Handle gasoline with care. Gasoline is extremely flammable and its vapors can be explosive.

Use an approved fuel container.

Never add fuel to the mower while the engine is running or while it is hot. Allow the engine to cool for several minutes before adding fuel.

Keep matches, cigarettes, cigars, pipes, open flames, or sparks away from the fuel tank and fuel container.

Always fill the fuel tanks outside using caution. Fill the tank until the fuel is about one inch from the top of the tank. Use a funnel or spout to prevent spilling. When refueling at a gas pump, always ensure the nozzle contacts the neck of the tank while filling.

Replace the machine and container caps and clean up any spilled fuel before starting the engine.

Keep the mower and all fuel containers in a safe locked place to keep children from tampering with them.

Fuel system components rely upon clean fuel for lubrication and optimum performance. Extreme care must be taken to prevent ingress of dirt and moisture to prevent damage.

Use only nonmetal portable fuel containers approved by the Underwriter's Laboratory (U.L.) or the American Society for Testing and Materials (ASTM). If using a funnel, make sure it is plastic.

When practical, do not fuel the equipment on truck beds or on trailers. Remove them and fuel on the ground. If this is not possible, use a portable nonmetal fuel container to fill the equipment.

### **Hydraulic System**

Make sure all hydraulic fluid, hoses, and lines are in good condition and all lines and fittings are tight before applying pressure to the hydraulic system.

Check hydraulic connections frequently. They can leak as a result of damage, as a result of vibration or because they have worked loose.

Relieve all pressures before disconnecting hoses or lines. Escaping oil under pressure can cause serious injury.

Escaping hydraulic fluid under pressure can have sufficient force to penetrate the skin, causing serious injury. Before applying pressure to the system, make sure all connections are tightened, and lines, pipes and hoses are not damaged. Fluid escaping from pinholes may be invisible. Do not use your hands to search for suspected leaks. Instead, use a piece of cardboard and wear protective eye wear such as safety goggles.

If injured by escaping fluid, see a medical doctor at once. Serious infection or reaction will result if proper medical treatment is not administered immediately. This fluid can produce gangrene or severe allergic reaction.

### **Battery Maintenance**

Use caution when charging the battery or performing maintenance on the battery and electrical system.

Use a voltmeter to check the state of the charge.

If using a battery charger make sure it is unplugged before connecting or disconnecting the cables to the battery.

Batteries contain sulfuric acid electrolyte. Always wear protective clothing and eye protection when servicing.

In case of electrolyte contact, rinse area with plenty of water and seek medical attention.

Make sure the battery is charged in a well-ventilated location so hydrogen gases that are produced while it is charging can dissipate. Halt charging if battery exceeds 52°C (125°F).

Keep sparks, flames, and smoking material away from the battery at all times. To avoid sparks, use care when removing battery cables from their posts.

Disconnect the battery's ground cable before working on or near any electrical parts.

### **Tire Maintenance**



**CAUTION:** Separation of a tire and rim can cause an explosion that could cause serious injury or death.

Check the tires for low pressure, cuts, bubbles, damaged rims, or missing lug bolts and nuts.

Always use a clip-on chuck with an extension long enough to allow you to stand on one side of the wheel while inflating the tires. Do not stand directly in front of the tire while inflating.

Never weld or heat a tire and wheel assembly. The heat can cause the air inside of the tire to expand and result in a tire explosion. Welding also can structurally weaken or deform the wheel.

Always ensure the tires are inflated to the correct pressure. Do not inflate the tires above the recommended pressure.

Make sure all hardware, especially the wheel nuts and bolts have been tightened to the correct torque.

When removing a tire from the power unit, it is necessary to support it with blocks or stands, not a hydraulic jack.

Do not attempt to service a tire unless you have the proper equipment and experience to perform the job. If you are not qualified to make the repairs, take the unit to your Ariens dealer or a qualified repair service.

When seating tire beads on the rims, never exceed 2, 4 bar (35 p.s.i.) or the maximum inflation specified on your tires. Inflation beyond this maximum pressure may break the bead, or even the rim, with dangerous explosive force.

## Replacement Parts

Where replacement parts are necessary for periodic maintenance and servicing, genuine Ariens replacements must be used.

Ariens does not claim responsibility for installation of unapproved parts and/or accessories or damages as a result of their use.

# ASSEMBLY



**WARNING: AVOID INJURY!** Read and understand entire *Safety* Section before proceeding.

## UNPACK UNIT

Remove all packing materials and hardware and literature packages. Discard J hook used with strapping as it is not needed for mower operation.

## SETUP INSTRUCTIONS

Ariens mowers are shipped partially assembled. After uncrating the power unit and mower deck, initial setup is required.

**IMPORTANT:** During the unpacking of the crate all goods should be matched against the packing list and all shortages or damages should be noted and reported to the carrier immediately.

### Steering Controls

1. The steering control levers may have been loosened and moved forward for shipping. Remove the loose 3/8-16 x 1.75" bolts from the handles and reinstall them in the location shown. Adjust the handles to fit your comfort area.

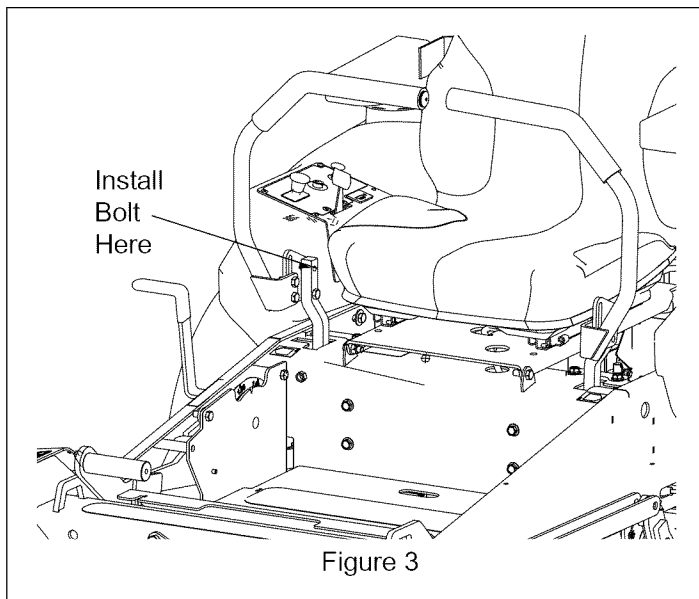
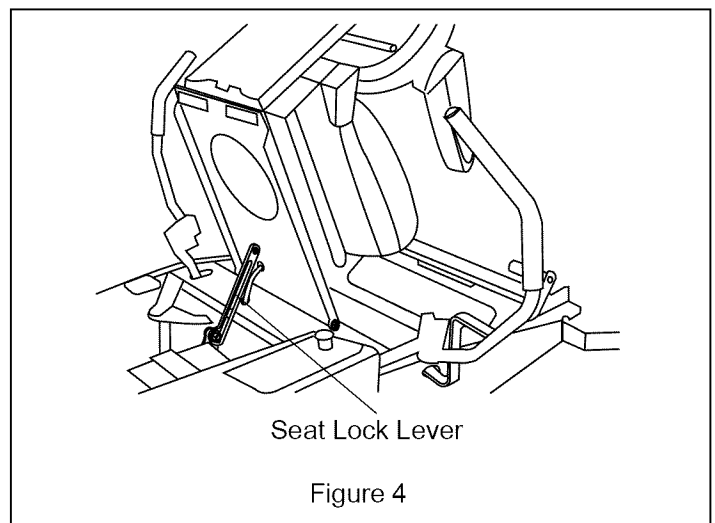

Figure 3

### Seat Setup

1. Remove the loose 3/8" clevis pin, flat washers and rue ring from the manual pack.
2. Carefully rotate the seat back far enough to install the seat lock lever in the location shown in figure 3.
3. Connect the seat lock lever, figure 4, to the seat plate using the 3/8" clevis pin, two 3/8" flat steel washers and the rue ring.



### Battery

The battery supplied with the mower is sealed, it will not be necessary to activate it.

1. Connect the red positive cable to the positive (+) side of battery. Use 1/4 x 5/8" bolt and 1/4" locknut. Cover terminal with rubber boot.
2. Connect the black negative cable to Negative (-) side of battery. Use 1/4 x 5/8" bolt and 1/4" locknut.

If the engine does not turn over by turning the ignition switch, it may be necessary to charge the battery. (See *Charging the Battery* on page 22.)

### Deck

1. Remove knob from discharge shield.
2. Remove discharge assembly from Transport position.
3. Install discharge assembly in Operating position.
4. Reinstall knob in discharge assembly and tighten.

## Tires

See *Specifications on page 34.*



**CAUTION:** Avoid injury! Explosive separation of tire and rim parts is possible when they are serviced incorrectly:

- Do not attempt to mount a tire without the proper equipment and experience to perform the job.
- Do not inflate the tires above the recommended pressure.
- Do not weld or heat a wheel and tire assembly. Heat can cause an increase in air pressure resulting in an explosion. Welding can structurally weaken or deform the wheel.
- Do not stand in front or over the tire assembly when inflating. Use a clip-on chuck and extension hose long enough to allow you to stand to one side.

## Hardware

Check for loose hardware.

## Check Safety Interlock System

Check to see that the interlock system operates correctly. (See *Check Safety Interlock System on page 10.*)



**WARNING:** FAILURE OF INTERLOCK together with improper operation can result in severe personal injury.

## Lubrication

Lubricate all fittings per maintenance label under seat and check hydraulic oil level. (See *Lubrication and Maintenance on page 19.*)

## Hydraulic Oil Service

The power unit is shipped with hydraulic oil in the system. If the tracking is erratic, purge the system. (See *Hydraulic System Maintenance on page 20.*) If the oil level is below the edge of the baffle in the oil reservoir, fill with SAE 20W-50 motor oil.

## Engine

Engine has been filled with a break in oil. Change oil and filter after first 8 hours of use. (See *Lubrication and Maintenance on page 19.*)

## Check Function of All Controls

Ensure unit runs and performs properly.



**WARNING:** FAILURE OF CONTROLS could result in death or serious injury.

# CONTROLS AND FEATURES

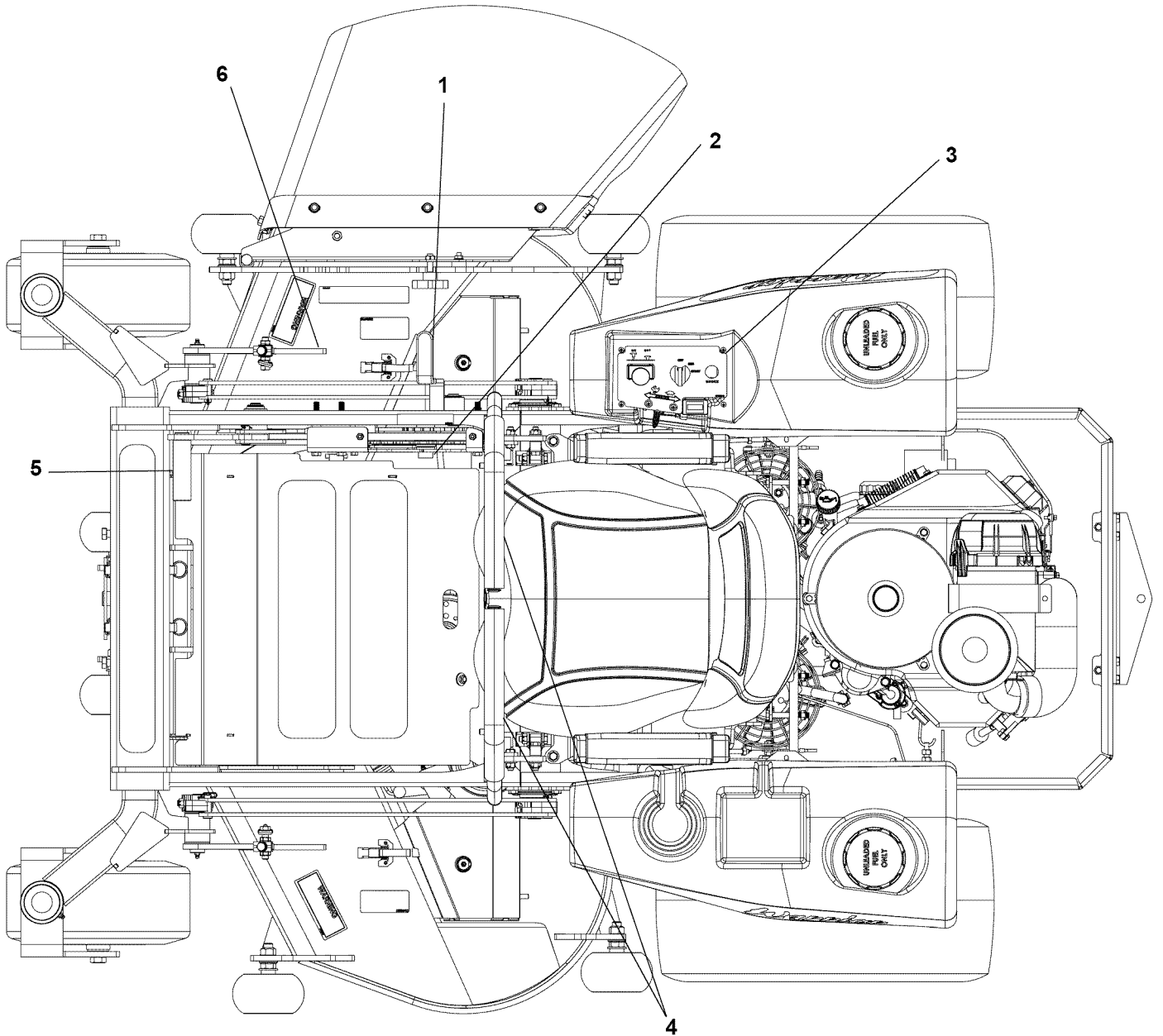

Figure 5

OE3241

1. Deck Transport Lock Lever
2. Deck Height Adjustment Dial
3. Control Panel
4. Steering Control Levers
5. Deck Lift Lever
6. Deck Level Adjust

# OPERATION



**WARNING: AVOID INJURY!** Read and understand entire *Safety* Section before proceeding.

## CONTROLS AND FEATURES

See figure 5 on page 11 for Controls and Features locations.

### Safety Interlock System



**WARNING:** Safety interlock system failure and improper operation of unit can result in death or serious injury. Test this system each time the unit is operated. If this system does not function as described, do not operate unit repairs are made.

Perform the following tests to ensure the safety interlock system is working properly. If the unit does not perform as stated, contact your Dealer for repairs.

1. Try to start the power unit when the operator is in the seat, the mower PTO is off, and the left hand steering control lever is not in the park position. Try to start the power unit after switching the RH arm out of the park position and putting the LH steering control lever into the park position. Try starting the power unit after taking both levers out of the park position. The starter must not crank in any of these instances.
2. Try to start the power unit when the operator is in the seat, the mower PTO is on, and the steering control levers are in the park position. The starter must not crank in this situation.
3. Try to start the power unit when the operator is not in the seat and the steering control levers are in the park position. The starter must not crank in this situation.

### Checking the Engine Shut-Off Circuits

Check the engine shut-off circuits daily.

1. Run engine at 1/3 throttle, engage the mower PTO and lift off of the seat. The engine should stop within 3 seconds.
2. Run engine at 1/3 throttle, engage the mower PTO, move a steering control lever out of the neutral lock and lift off of the seat. The engine should again stop within 3 seconds. Repeat for the opposite steering control lever.

**NOTE:** If the machine does not pass this test, DO NOT OPERATE. Take it to your Ariens Dealer.

3. Move the steering lever rearward and release the steering lever. This steering lever should return to a position where the steering lever can be swung outward and lock in the neutral outward position.

### Steering Control Levers

The steering levers control the speed and direction of the unit. In addition, they will stop the unit.

After starting the power unit, pull the steering control levers back together out of the lock position and into the neutral position.

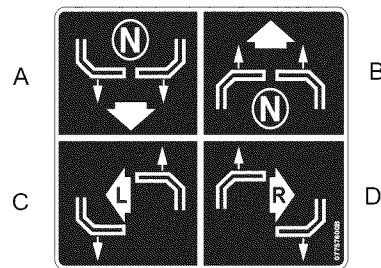

Figure 6

- A. For reverse travel, pull both steering control levers backward.
- B. For straight forward travel, push both steering control levers forward.
- C. To turn left, pull the left back or push the right steering control lever forward or a combination of both.
- D. To turn right, pull the left back or push the left steering control lever forward or a combination of both.



**CAUTION:** Use caution when making turns. Slow the machine down to a manageable speed before making sharp turns. This mower can spin very rapidly when pushing forward on one lever and pulling back on the other.

**NOTE:** Aggressive turning can scuff or damage lawns. ALWAYS keep both wheels rotating when making sharp turns. DO NOT make turns with inside wheel completely stopped. To obtain minimum turning radius, slowly reverse inside wheel while moving the outside wheel slowly forward.

## CONTROL PANEL

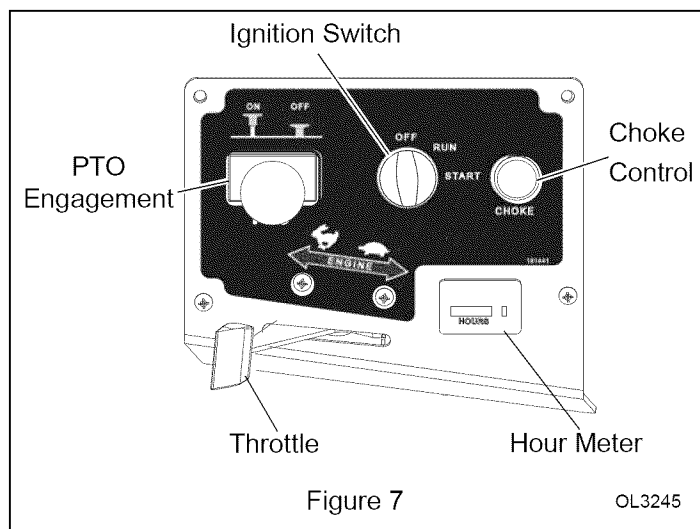

Figure 7

OL3245



## Ignition Switch

Operate the ignition switch with the removable key. The switch has three positions: Off (1), On (2) and Start (3). To start the engine, turn the key to Start, and then release to On. To stop the engine, turn the key to Off.

**NOTE:** DO NOT operate starter more than 10 seconds at a time. If the engine does not start after 10 seconds allow the starter to rest 30 seconds before trying again. If engine will not start, see *Troubleshooting on page 30* or refer to Engine Manual.

## Choke Control

Pull the choke lever out to start a cold engine. Push the choke lever in once the engine starts and warms.

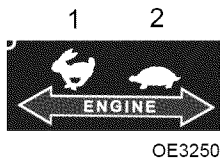

## Throttle Lever

The throttle lever changes the engine speed. Move the throttle lever forward to Fast (1) to increase engine speed. Move the lever rearward to Slow (2) to decrease engine speed.

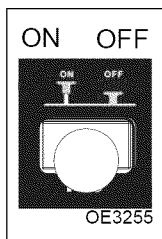

## Power Take Off (PTO) Switch

Power take off (PTO) switch engages and disengages the mower blades.

Pull the power take off (PTO) switch to "On" position to engage mower blades.

Push the power take off (PTO) switch to "Off" position to disengage mower blades.

**NOTE:** The engine will not start unless the steering control levers are in the neutral position, the PTO switch is in the "Off" position and parking brake is set.

## Parking Brakes



Place the steering control levers in the neutral position and push them out into the slots to engage the parking brake for each side.

Move the steering control levers in towards the center to release the parking brakes.

## Deck Lift Lever

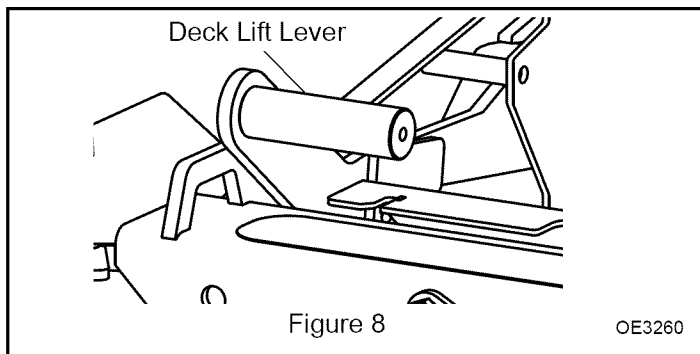

Deck lift lever raises and lowers mower deck for mowing or transport.

Transport:

Push deck lift lever all the way forward until lift lock engages.

To release the lock, push the pedal forward, pull back on the transport lock handle, and slowly release the lift lever.



**DANGER:** Before raising the deck to the transport position, insure the PTO is disengaged and the steering control levers are in the park position.

## Cutting Height

To change the cutting height, raise the mower deck into the transport position. Turn the Deck Height Adjust Dial until the desired cutting height is shown and then lower the deck to the cutting position.

The mower can be adjusted to mow from 1– 6 inches (25 - 152 mm) height of cut. Grass mowing height should be determined by encountered conditions and personal preferences.

The following recommendations are provided as a guide for cutting height selection.

Lawns = 1–3" (38-76 mm)

Field Cutting = 3–6" (76-152 mm)

## Seat Adjustments



**WARNING:** Make all seat adjustments with unit stationary, parking brake on and engine shut off.

The seat is designed for one person. Do not allow any passengers to ride on this machine.

To adjust seat forward or backward:

1. While seated, pull seat adjustment lever outward and slide seat into desired position.
2. Release lever and slide seat forward or back to lock seat into position.

To adjust the cushion spring for the weight of the operator:

1. Turn the knob clockwise for a heavier operator.
2. Turn the knob counterclockwise for a lighter operator.

## Hour Meter

Records total number of hours the engine has been in operation.

**IMPORTANT:** Keep a record of Hour Meter readings for recommended Lubrication and Maintenance intervals.

**NOTE:** For accurate readings be sure Ignition Switch is "OFF" when unit is not in operation.

## Front Axle Lock

The mower is shipped with the front axle in the floating position. To lock the front axle so it cannot float, remove the two 5/8 x 5" pins from the locations shown and insert them into the outer hole locations on the frame as shown.

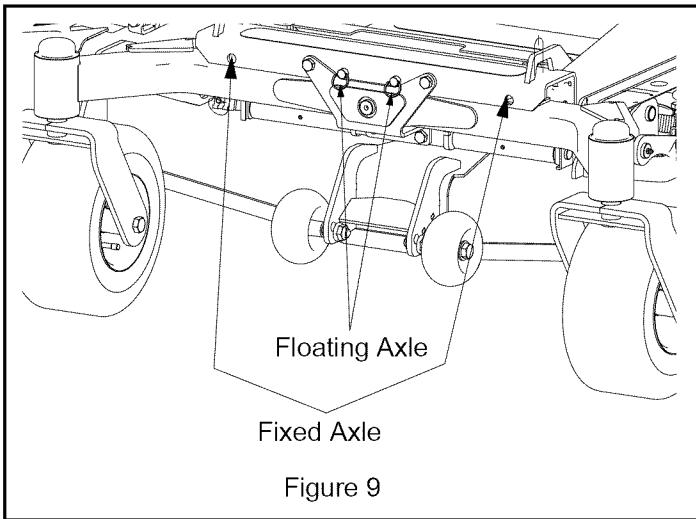

## OPERATION

### Break-in Period

- Operation of the mower within the first fifty hours can be a major factor in determining the performance and life of the engine and power unit.
- The engine may be operated at full RPM, but excessive load should be avoided. If engine begins to slow, due to excessive load, operate at a slower ground speed while maintaining the engine speed.
- Check engine, pumps, and motors frequently during break-in period. Watch for evidence of leakage of fluids. Replenish levels as required and repair any leaks that may have formed.
- Locate any nuts, bolts or screws that may have loosened and tighten them as necessary. This is especially true of the wheel retaining nuts.
- During break-in period observe control arm and parking brake adjustments. Parking brake adjustments may be necessary after the first few hours of operation.
- Keep area around the fuel tank filler clean and make sure the gasoline is of correct octane and free of contamination.
- Initial oil and oil filter change is after the first 8 hours of use and every 100 hours after.



**CAUTION:** Proper maintenance practices are required for safe operation. (See *Maintenance Schedule* on page 17.)

## Fuel



**WARNING:** AVOID INJURY.

Read and understand entire *Safety* section before proceeding.

Add fuel to the Fuel Tank as needed. See your engine manual for correct type and grade of fuel.

### To add fuel to the fuel tank:

1. Place unit in an open, well-ventilated area.
2. Stop engine and allow it to cool.
3. Clean the fuel cap and area around the fuel cap to prevent dirt from entering the tank. Remove the cap from the fuel tank.
4. Fill the fuel tank to within 1 in. (25mm) below bottom of filler neck. Do not overfill.
5. Replace fuel cap and tighten.
6. Clean up any spilled fuel.

### Mounting and Dismounting Safely

DO NOT step on either side of the mower deck when mounting or dismounting the power unit. Step over the deck when mounting or dismounting.

## PRE-START INSPECTION



**CAUTION:** Make sure all hardware is tight, all safety devices are in place and all adjustments are made correctly.

Safe operation is the responsibility of the operator. The operator **MUST** be familiar with the mower and power unit controls, how they work, and all safety precautions **BEFORE** starting operation.

**IMPORTANT:** Inspect the mowing blade bolts daily, or whenever a blade has been removed. Torque is 110 – 130 lbf-ft. (150 – 177 N•m).

- Make sure all safety shields are in place and secured properly.
- Make sure the operator is instructed on correct and safe operation of the power unit and related attachments and implements.
- Check engine and hydraulic reservoir oil and fill as necessary.
- Check the pump belt and drive belt tension and adjust as necessary.
- Ensure air intake screens are clear of debris to provide maximum engine cooling.
- Inspect tires, tire pressure and wheel bolt torque. Look for external signs of leakage and correct before operating the mower. Check steering control levers for looseness and correct position.
- Check for adequate fuel supply. It is recommended that the fuel tank be filled following each day's use to reduce condensation and provide a full tank for next use.

## STARTING AND SHUT OFF



**CAUTION:** Read entire Owner/Operator Manual and Engine Manual first. **DO NOT** attempt to start the engine at this time.



**CAUTION:** Always start and operate the engine in a well-ventilated area. If in an enclosed area, vent the exhaust outside.

To start the engine:

1. Sit properly in the seat, make sure the steering controls are in the park position and the PTO is off.
2. If the engine is cold, move the choke to the On position. If the engine is warm, do not use choke.
3. Move the throttle to the 3/4 fast position. See Engine manual for detailed instructions.
4. Put the key in the ignition switch and turn it to the Start position. As soon as the engine starts, release the key.
5. Move the choke control to the Off position. Adjust the choke to keep the engine running smoothly.
6. Allow the engine to warm for about five minutes before operating the unit.

**NOTE:** Warming time will vary depending on the ambient temperature. For temperatures below 32° F (0° C), allow ten or more minutes for the unit to warm.

7. Use the throttle to increase or decrease engine speed. Set the throttle to the fast position to cut grass.

To stop the engine:

1. Bring the steering levers to the neutral position and disengage the PTO.
2. Move the throttle to the Slow position.
3. Turn the ignition key to the Off position.

### Cold Weather Starting

**NOTE:** When starting in cold weather (below -5° C (23° F)), do not run the starter more than 10 seconds at a time. If the engine does not start after 10 seconds allow the starter to rest 30 seconds before trying again.

### Stopping The Engine

Move the control levers to the park position, idle the engine a few moments and turn the ignition switch to the "Off" position. Remove the key.



**CAUTION:** ALWAYS remove the ignition key when the unit is not in use.

## MOWING



**WARNING:** To avoid damage to the mower, re-torque all fastening hardware, including blade and spindle pulley retaining nuts, after the first hour of mowing operation.

Operate the unit only when seated in the operator's position.

1. Start the engine. Let the engine idle until it is running smoothly.
2. Bring the steering control levers to the neutral position.
3. Set the throttle to the 3/4 fast position.
4. Turn on the PTO to engage the mower.

**IMPORTANT:** Never engage the PTO when the mower is plugged with grass or other material. This may damage the clutch.

5. Move the throttle to the fast position.
6. Move the steering levers forward to obtain a slow ground speed.
7. To disengage the mower, move the PTO switch to the OFF position.
8. When you know how to operate the unit, select a speed appropriate to your mowing conditions.

### Anti-Scalp Wheels

1. Raise the mower by pushing down on the deck lift lever and lock into transport position.
2. Place the steering control levers in the park position.
3. Set the anti-scalp adjustment to desired height of cut.
4. To adjust the anti-scalp rollers, remove the 1/2-13 x 5" bolts and reinstall the bolts in the appropriate hole for the desired height of cut (see figure 10).
5. Depress the deck lift lever and pull back on the deck transport lock lever and lower the deck into the cut position.

**NOTE:** The anti-scalp wheels should always be at least 1/4–1/2" (6mm - 13mm) off the ground. They are designed to keep the deck from scalping the ground in uneven terrain, they are not to contact the ground all of the time.

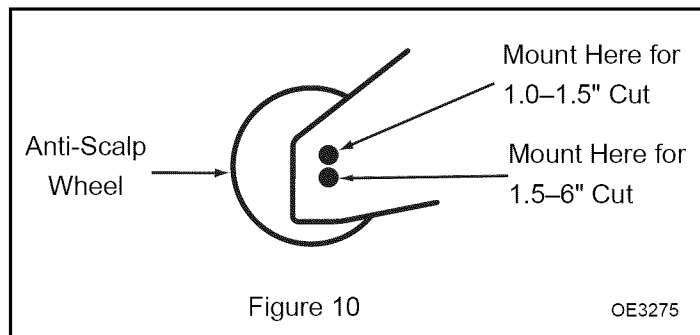

## Side-Discharge Mowers



**DANGER:** Without the discharge shield or a complete grass collector installed, you and others are exposed to rotating mower blades and thrown debris. Contact with the mower blades or flying debris could cause severe injury or death.

The discharge deflector routes material down toward the ground. Never remove the discharge shield or operate the mower with a damaged discharge deflector.

Never put your hands or feet under the mower.

Do not try to clear the mower discharge area or mower blades without first turning the mower PTO to off, turning the ignition key to off, removing the key and disconnecting the battery cable.

The mower has a pinned discharge shield that discharges the clippings out of the side of the deck and onto the ground.

### Uneven Terrain



**WARNING:** To avoid the loss of control and to prevent overturning the mower, always mow across slopes, never up and down.

Pass diagonally through sharp dips. Avoid sharp drop offs completely to prevent the mower from becoming hung up.

Keep the power unit steering control levers forward when going downhill.

Pre-plan mowing over uneven terrain so the grass will be dry, minimizing wheel slippage and spinning, which will damage the turf.

Before mowing, check the area to determine the best procedure. Consider the grass type and height, and the type of uneven terrain on which the mowing is to take place.

Avoid sudden starts and stops while traveling up or down incline, and slow the ground speed while turning.

### Grass Discharge



**WARNING:** NEVER operate the mower with the discharge shield in the raised position.

The mower deck has been designed to provide maximum air flow for an even discharge of grass clippings. When mowing tall, or lush grasses, select a lower mower ground speed, or reduce the width of cut, for the best discharge efficiency.

For the best lawn appearance, do not mow when the grass is wet or heavy with dew. Wet grass could plug the discharge area of the mower, create an unnatural load on the blades and spindles, and damage the mower deck belt. Wet grass will also leave unsightly clumps on the lawn.

If the mower deck becomes clogged, back the unit out of the uncut grass. If the mower will not clear itself, raise the deck, shut off the engine, set the brake, remove the ignition key and clean the bottom of the deck.

In medium and heavy cutting conditions, mow so the discharged clippings will be AWAY from the uncut grass. In light cutting, discharged clippings can be directed onto the uncut grass, allowing them to be recut finer.

### Tips For Efficient Mowing



**CAUTION:** Clear the area of people, pets, and all visible debris before beginning mowing operations.

Mowing blades should be checked regularly and kept sharp to ensure the best lawn appearance.

Best results occur normally when the grass is maintained at a height of 2–3 inches (50–80mm). It is best to cut the grass often and not too short. To keep a healthy green lawn, do not cut more than 1/3 of the overall grass blade height.

Mower engine speed while mowing should be at the maximum rated RPM. This will ensure proper blade speed for effective cutting and discharge of grass clippings.

Travel speed greatly affects mowing performance. Always use a lower ground speed for slower mowing, rather than lowering the engine RPM.

Mow often. Do not wait for the grass to get too tall. Short grass clippings will disperse better and deteriorate faster.

Mowing areas with tall grass or weeds may require cutting at maximum height of cut. After mowing once, recut the entire area with the mower reset to the desired final height of cut.

### PARKING

To park the unit:

1. Bring the steering levers to neutral and then push them out to the park position.
2. Turn off the PTO, stop the engine, lower the deck to the ground and remove the ignition key.

**IMPORTANT:** When parking on any slope, be sure to chock the wheels on the downhill side to prevent the unit from sliding.

## Moving the Unit with the Engine Off

If the mower engine stalls and will not restart, the unit can be pushed or towed for short distances with the pump bypass valves open. Do not exceed 5 m.p.h. (8 km/h) when towing.

**IMPORTANT:** The bypass valves must be opened two full turns (maximum) before the unit is moved (see figure 11). Be sure the bypass valves are closed before running the mower again. Failure to fully close the bypass valves before operation could result in hydraulic system damage.

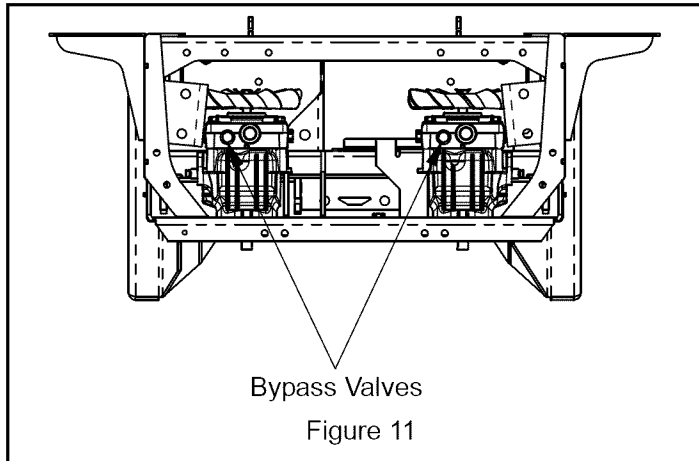

## TOWING



**WARNING:** Exercise care when turning the mower while towing. The mower will turn more sharply than the towed object.

**IMPORTANT:** Attempting to tow more than 300 pounds (137 kg) with the Ariens mower will lead to premature parts failure and void the warranty.

The mower is designed for towing in light duty applications only. Do not attempt to tow more than 300 lbs. (137 kg). Tongue weight is not to exceed 30 lbs (13.61 kg).

## LOADING THE MOWER



**WARNING:** Exercise extreme caution when loading and unloading the unit from a ramp.

Use only a single, full width ramp. If individual ramps are necessary, use several to simulate a single full width ramp. Use enough ramps to create an unbroken ramp surface wider than the unit.

Never exceed a 15 degree angle between the ramps and the truck or trailer when loading the mower.

Avoid sudden acceleration and deceleration of the unit when loading and unloading the unit to avoid the mower from tipping backward.

The loading ramp should be long enough that the angles between the truck or trailer do not exceed 15 degrees. A steeper angle may cause the mower deck components to get hung up when moving the mower from ramp to truck or trailer. If loading on or near a slope, position the truck or trailer on the down side of the slope and the ramps should extend up the slope. This will minimize the ramp angle. The trailer or truck should be parked as level as possible to facilitate smooth loading of the mower.

## TRANSPORTING THE MOWER



**WARNING:** When transporting the mower, make sure the steering control levers are in the park position, the wheels have been blocked, the machine has been securely fastened by cables, chains or ropes, and the trailer has been secured to the towing vehicle with safety chains.

Use a heavy duty trailer or truck to transport the mower. Make sure the trailer or truck has all of the necessary lighting and markings as required by law.

## MAINTENANCE SCHEDULE



**WARNING: AVOID INJURY.** Read and understand entire *Safety* section before proceeding.

Ariens Dealers will provide any service, parts or adjustments which may be required to keep your unit operating at peak efficiency. Should engine require service, contact an Ariens or an authorized engine manufacturer's service center.

## MAINTENANCE SCHEDULE

**IMPORTANT:** Some working conditions (heavy loads, high ambient temperatures, dusty conditions, or airborne debris) may require more frequent service.

See engine manual for further maintenance and troubleshooting information.

**NOTE:** To have full access to the engine, the seat must be tipped forward (see *Tipping Seat Forward on page 19*) and the hood opened.

Interval	Task	Action
Each Use	Check Safety Interlock System	 <b>WARNING:</b> Safety interlock system failure and improper operation of unit can result in death or serious injury. Test this system each time the unit is operated. If this system does not function as described, do not operate until repairs are made (see <i>Safety Interlock System</i> on page 12).
	All Controls, Switches	Inspect regularly and repair when necessary.
	All Fasteners, hardware	Inspect regularly and tighten when necessary.
	Hoses, fan belt, wiring	Inspect regularly and repair when necessary.
	Engine Oil Level	Check regularly and replenish when necessary (see <i>Engine Oil Level</i> on page 19).
	Hydraulic Oil Level	Check regularly and replenish when necessary (see <i>Hydraulic System Maintenance</i> on page 20).
	Air Screens	Clean off debris regularly.
	Air Cleaner Unloader Valve	Clean regularly.
	Air Cleaner Elements	Inspect regularly and clean or replace when necessary.
	Fuel Tank Levels	Check regularly and replenish when necessary.
	Fuel Filter	Inspect regularly and replace when necessary.
	Steering Lever Adjustment Balance	Check regularly and adjust when necessary.
	Check Parking Brake	Engage parking brake and engage transmission bypass lever (see <i>Moving the Unit with the Engine Off</i> on page 17). Push unit. If unit rolls, contact your Ariens Dealer.
	Clean Unit	Clean engine, battery, seat, mower deck, etc. of all dirt and debris. Do not use solvents, high-pressure sprayer, hard cleaners or abrasives. <b>NOTE:</b> Protect painted surfaces with automotive type wax.
	Check Tire Pressure and Conditions	See <i>Specifications on page 34</i> for correct tire pressure.
	Wheel Bolt Torque	Check regularly and tighten when necessary.
	Steering Free-Play	Check regularly and repair when necessary.
	Grass Build Up	Remove after each use.
	Inspect Mower Blades	Check mower blades for wear. Sharpen or replace as needed (see <i>Blade Maintenance</i> on page 27).
	Follow Engine Manual Maintenance Schedule	Perform scheduled engine maintenance. Refer to Engine Manual for detailed instructions. <b>NOTE:</b> To drain the oil, use the oil drain petcock supplied with unit, not the drain plug that is shown in the Engine Manual.
25 Hours or Every Season	Check Battery	Keep battery and battery terminals clean (see <i>Cleaning the Battery</i> on page 22).
	Air Cleaner Elements	Inspect and clear away debris, replace if necessary.
	Lubricate Unit	Apply grease to fitting on each front wheel
50 Hours or Every Season	Check Fasteners	Check mower blade mounting hardware and all other fasteners. Replace fasteners that are missing or damaged. Tighten all nuts and bolts to the correct torque value.
	Grease Fittings	Lubricate as necessary.
100 Hours or Every Season	Hydraulic Oil & Filter	Replace.
	Battery	Check and clean as necessary (see <i>Battery Maintenance</i> on page 21).
	Check All Belts	Replace worn or deteriorated belts (see <i>Belts on page 28</i> ). <ul style="list-style-type: none"> <li>• Check drive belt.</li> <li>• Check deck belt.</li> </ul>
	Inspect Hydraulic Hoses	Inspect regularly and repair when necessary (see <i>Checking The Hydraulic Hoses</i> on page 21).
	Clean engine cooling system	Check and clean the cooling fins and inside the engine shrouds to remove grass, chaff or dirt clogging the cooling system and causing overheating.

# SERVICE AND ADJUSTMENTS



**WARNING: AVOID INJURY.** Read and understand entire *Safety* section before proceeding.

## SERVICE ACCESS



**CAUTION:** Shut off the engine before servicing the mower.

Make sure the seat is fully raised and locked before performing any maintenance on the mower.

The seat can come down very quickly once the seat lock lever is released. Lower the seat slowly making sure to pay close attention that everything is clear.

Raise the seat to access the battery and the hydraulic reservoir. Use caution while lifting and make sure the seat is locked in the upright position before beginning service on the mower.

### Tipping Seat Forward

To lower the seat back down, push forward on the seat slightly and pull the lift lever rearward out of the lock position. Lower the seat slowly back into contact with the frame.

**NOTE:** If unit is equipped with ROPS, the seat latch must be engaged. Lift on seat to make sure it is latched once lowered back into position.

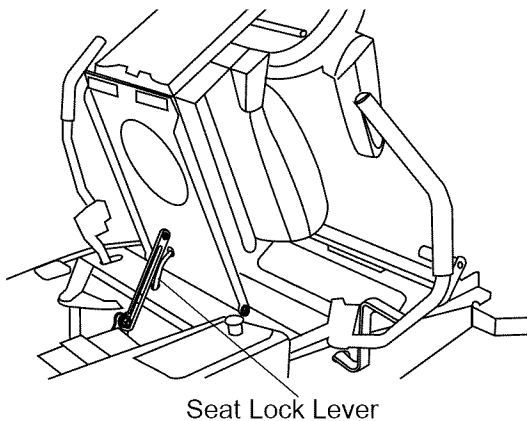

Figure 12

## LUBRICATION AND MAINTENANCE

### Engine Oil Level

**IMPORTANT:** Failure to check the engine oil level regularly could lead to serious engine problems if oil is too low.

1. Park the unit on level ground and shut off the engine.
2. Clean the area around the engine dipstick before removing it.
3. Remove the dipstick and wipe it off.

4. Momentarily reinstall the dipstick in the engine (without turning it) and check that the oil level is between the upper and lower limit on the dipstick.
5. Add oil as necessary to achieve required level. DO NOT overfill.
6. Reinstall and tighten the dipstick.
7. Clean any spilled oil.

**IMPORTANT:** Use only the oil specified for use in the engine manual.

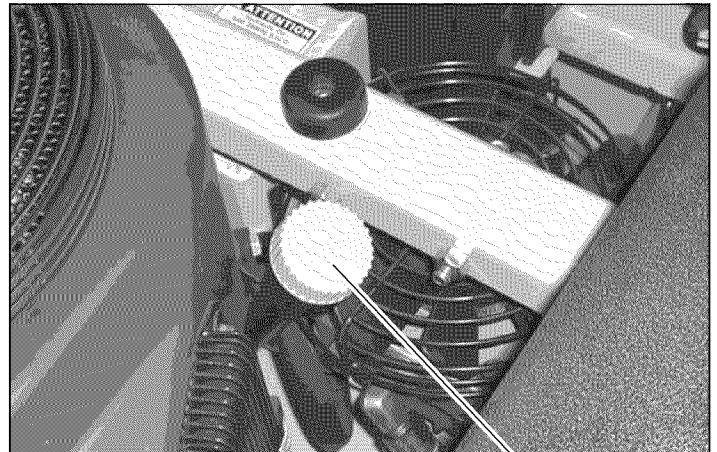

Figure 13

OE3281

### Oil Filter Change

Change the engine oil filter initially after the first 8 hours of use. Change the engine oil filter every 100 hours of operation after the initial change.

1. Start the engine and run it for five minutes to warm the engine oil.
2. Drain the engine oil into a suitable container.



**CAUTION:** Before removing the oil filter, place a suitable pan under the filter connection.

3. Clean the area around the oil filter to keep dirt and debris from the engine and rotate the oil filter counterclockwise to remove it. Wipe off the surface where the filter mounts.
4. Coat a film of clean engine oil on the seal of the new filter, see figure 14.
5. Install a new filter rotating it clockwise until the seal contacts the mounting surface. Rotate the filter an additional 3/4 of a turn by hand.
6. Reinstall drain plug and tighten.
7. Refill with engine oil as specified.
8. Run the engine for about 3 minutes, stop engine, and check for leaks around filter.

## HYDRAULIC SYSTEM MAINTENANCE



**CAUTION:** Be sure the engine has been stopped, the steering control levers are in the park position, and the key has been removed before changing or checking the hydraulic oil in the mower.

Allow the hydraulic fluid to cool. The oil may be hot and could cause serious burns.

**IMPORTANT:** Avoid damage to hydraulic components as a result of contamination. Be sure to wipe around the filler neck and cap before removal of the hydraulic oil reservoir cap. Do not open the oil reservoir cap when hot unless it is absolutely necessary.

Check the reservoir daily for the proper fluid level.

The pump and motor units require fluid changes yearly or every 250 hours whichever occurs first. The system filter should be changed initially after the first 50 hours of operation. The fluid and filter must be changed and the system cleaned if the fluid would become contaminated with dirt, water, etc.

**NOTE:** The integrated pump/motor units are equipped with bypass valves. (See *Moving the Unit with the Engine Off* on page 17.)

### Changing Hydraulic Fluid



**CAUTION:** Be sure the engine has been stopped, the steering control levers are in the park position, and the key has been removed before changing or checking the hydraulic oil in the mower.

**CAUTION:** Allow the hydraulic fluid to cool. The oil may be hot and could cause serious burns.

1. Park the machine on a level surface, stop the engine, put the steering control levers in the park position and remove the key.
2. Clean the area around the reservoir filler cap and remove the filler cap from the reservoir.
3. To drain the hydraulic fluid, place a suitable container under the hydraulic filter and remove it.
4. Place a thin coat of hydraulic oil on the gasket on the oil filter. Before reinstalling, make sure mount area is clean of debris.
5. Install the hydraulic oil filter onto the filter adapter.
6. Refill the hydraulic reservoir to the recommended level. Reinstall the oil reservoir filler cap.
7. Clean up any fluid which may have spilled.

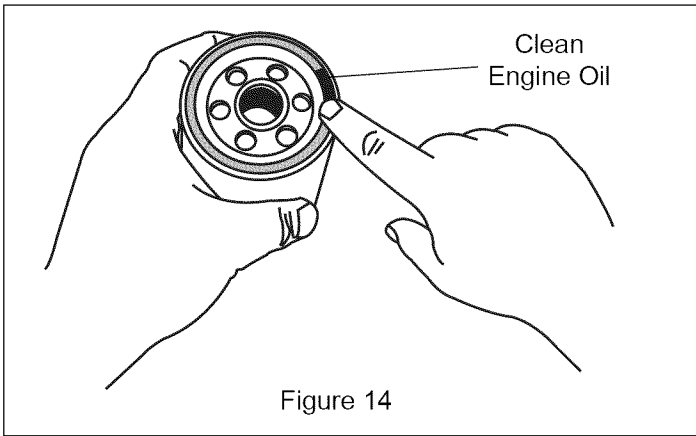

Figure 14

### Engine Oil Change



**WARNING:** Engine oil is a toxic substance. Dispose of used oil properly. Contact your local authorities for approved disposal methods or possible recycling.

Change the engine oil and filter after the first 8 hours of operation. Change the oil each subsequent 100 hours of operation after the initial change.

1. Run the engine to warm the oil.
2. Park the mower on level ground.
3. Stop the engine, put the steering control levers in the park position and remove the key.
4. Remove the oil drain screw, see figure 15, and drain the oil into a suitable container while the engine is still warm.



**WARNING:** Hot engine oil can cause severe burns. Allow engine oil temperature to drop from hot to warm before attempting to drain and handle the oil.

5. Install the oil drain screw.
6. Remove the dipstick and refill with fresh oil.
7. Check the oil level.

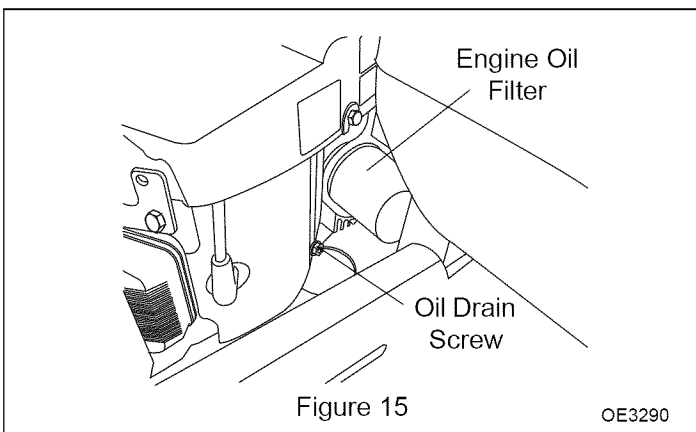

Figure 15

OE3290



## Bleeding/Purging the Hydraulic System

**IMPORTANT:** Air in the hydraulic system is the primary cause of hydraulic pump failures. Following hydraulic system service or repair, the hydraulic system **MUST** be correctly purged of trapped air before placing the mower back in operation.

1. To bleed the system make sure the oil tank is full, the oil must barely cover the fill baffle inside of the tank.
2. Raise the rear unit tires off the floor and place it on suitable jack stands.
3. Open both pump bypass valves, one on each pump, two full turns maximum.
4. Sitting in the operator's seat, start the engine and run it at idle.
5. Slowly cycle the steering control levers full forward and full reverse for 10 seconds in each direction, 5 or 6 times.

**NOTE:** The rear tires should rotate, but they'll not be under load.

6. Shut off the engine, check and add hydraulic oil as necessary.
7. Close the bypass valves on both pumps. Do not over tighten.
8. Sitting in the operator's seat, start the engine and run it at idle.
9. Slowly cycle the steering control levers full forward and full reverse, 5 or 6 times.

**NOTE:** It may be necessary to repeat purging procedures until all air is vented out of the hydraulic system. When the Pump moves forward and reverse at normal speed and the reservoir oil remains at a constant level, purging is complete.

**IMPORTANT:** The rear tires are now rotating under power. Do not touch or contact them. If they do not rotate after 2-3 cycles, stop immediately. There may still be air in the system. Let the pumps cool and try purging again from Step 1.

10. Shut off the engine, lower the unit back to the floor and check and add hydraulic oil as necessary.

## Checking The Hydraulic Hoses

Inspect the hydraulic hoses every 250 hours to ensure they are in good working order.

Check both the hoses and hose clamps to ensure there is no wear or damage. If either is found worn or damaged, repair or replace them at once.

## BATTERY MAINTENANCE

### Battery



**WARNING:** AVOID INJURY. Read and understand entire *Safety* section before proceeding.



**WARNING:** Battery posts, terminals and related accessories contain lead and lead compounds, chemicals known to the State of California to cause cancer and reproductive harm. Wash hands after handling.

Unit comes equipped from the factory with a maintenance-free battery that requires no regular maintenance except cleaning the terminals.

### Removing the Battery



**WARNING:** The battery terminals or metal tools could short against the metal components of the mower causing a spark that could ignite explosive battery gases. When removing the battery from the mower, do not allow the battery terminals to touch any part of the machine. Do not allow metal tools to touch metal parts of the machine while in contact with the battery terminals.

Incorrect battery cable routing could damage the mower or cause a spark that could result in explosive battery gases being ignited.

Always disconnect the black (negative) battery cable before disconnecting the red (positive) battery cable. Always reconnect the red (positive) battery cable first before reconnecting the black (negative) battery cable.

1. Disengage the mower PTO switch, put the steering control levers in the park position, turn the ignition key to "Off" and remove the key.
2. Raise the seat and lock it in the upright position.
3. Disconnect the negative battery cable from the battery terminal.
4. Slide the red boot off of the positive battery terminal and remove the positive battery cable.
5. Slide the rubber strap out from the battery tray. Carefully release the strap and slide the opposite end out of the hooks on the battery tray.
6. Carefully remove the battery. Avoid touching the terminal posts on any metal parts.

### Installing the Battery

1. Insert the battery (1) in the tray with the battery posts facing to the left.

2. Install the positive battery cable to the positive post on the battery.
3. Install the negative battery cable to the negative post on the battery.
4. Secure the cables by inserting a 1/4-20 x 5/8" carriage bolt through the battery post and through the battery cable. Secure it with a 1/4-20" whiz locknut.
5. Install the red terminal boot over both the positive post and the positive cable.
6. Secure the battery in place by inserting one end of the hook band into the battery tray and running the other end over the top of the battery into the slot on the opposite end of the battery tray.

## Cleaning the Battery

Keep battery and its terminals clean. Inspect every 100 operating hours or monthly for best performance.

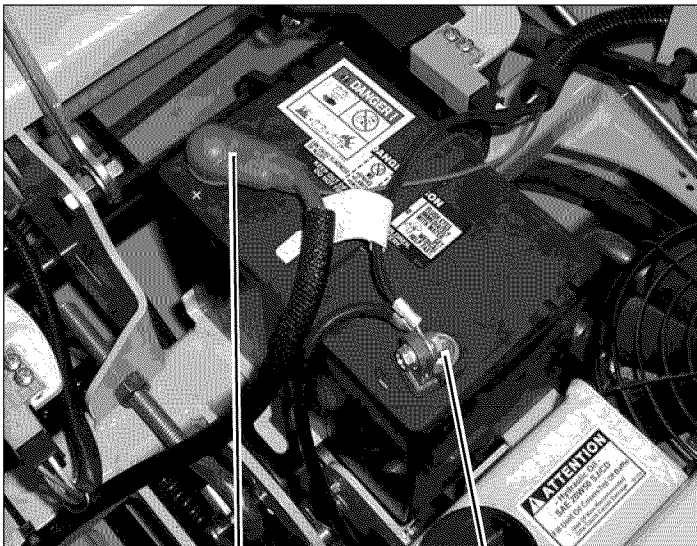

1. Positive terminal

2. Negative terminal

Figure 16

OM4316

1. Remove battery from unit. See *Removing the Battery* on page 21.
2. Clean terminals and battery cable ends with wire brush.
3. Coat terminals with dielectric grease or petroleum jelly.
4. Replace battery. (See *Installing the Battery* on page 21.)

## CHARGING THE BATTERY

### Battery Electrolyte First Aid

Follow First Aid directions for contact with battery fluid.

- External Contact: Flush with water.
- Eyes: Flush with water for at least 15 minutes and get medical attention immediately!
- Internal Contact: Drink large quantities of water. Follow with Milk of Magnesia, beaten egg or vegetable oil. Get medical attention immediately!

In case of internal contact, DO NOT induce vomiting!

**IMPORTANT:** DO NOT fast charge. Charging at a higher rate will damage or destroy battery. ONLY use an automatic charger designed for use with your battery.

ALWAYS follow information provided on battery by battery manufacturer. Contact battery manufacturer for extensive instructions to charge battery.

1. Remove battery from unit. (See *Removing the Battery* on page 21.)
2. Place battery on bench or other well-ventilated place.
3. Connect positive (+) lead of charger to positive (+) terminal, and negative (-) lead to negative (-) terminal.
4. Charge battery according to charger and battery manufacturer's instructions.
5. Replace battery. (See *Installing the Battery* on page 21.)

## Jump-Starting

Ariens does not recommend jump-starting your unit. Jump-starting can damage engine and electrical system components. See your engine manual for more detailed information.

## Replacing Fuses

**IMPORTANT:** Avoid damage to the electrical circuit. Use only the same size fuse as was originally installed.

There are two fuses on your Ariens mower. They are located on the frame on the inside. One is close to the front of the fuel tank. The second is located to the rear of the tank. Both are 20 amp fuses.

1. Remove the defective fuse from the socket.
2. Check the metal clip in the fuse window and discard the fuse if it is broken.
3. Install the new fuse in its socket.

## CASTERS

### Servicing the Caster Wheel Roller Bearings

1. Park the unit on a level service, put the steering control levers in the park position, turn off the engine and remove the key.
2. Raise the front of the power unit and support it with jack stands.
3. Remove the lock nut, bolt and wheel assembly from the wheel fork assembly.
4. Remove the bushing caps, bearings and the spacer tube from the wheel assembly.
5. Clean and inspect the bearings and pack with clean grease. Replace bearings as needed.
6. Install the spacer tube, bearings, and new bushing caps.
7. Install the wheel assembly using the bolt and lock nut removed in step 3.

### Servicing the Caster Pivot Bearings

1. Park the unit on a level surface, put the steering control levers in the park position, turn off the engine and remove the key.

2. Raise the front of the power unit and support it with jack stands.
3. Remove the cap (2), the 3/4" locknut (24), the three 3/4" belleville washers (15), and the front wheel weldment (9), see figure 17.

**NOTE:** It is not necessary to remove the bearing cup unless the bearings need to be replaced.

4. Remove the lower seal (6) and the lower bearing (5).
5. Remove the upper bearing (5).
6. Clean and inspect the bearings and pack with clean grease. Replace the bearings if needed.
7. Reinstall the lower bearing and a new seal.
8. Reinstall the upper bearing.
9. Reinstall belleville washers opposite of each other to allow them to compress. Tighten nut until all the washers are flat. Then back off 1/2 turn to properly preload bearings.
10. Apply grease to the grease fitting until grease appears at the top bearing. Reinstall the cap.

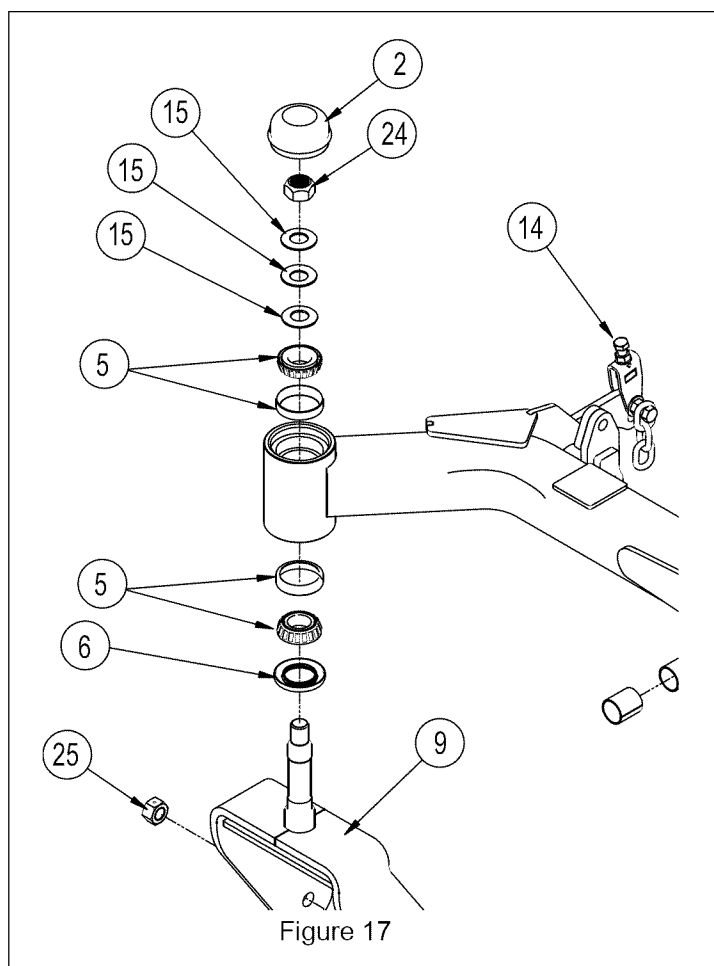

## LIFT ASSIST SPRING



**CAUTION:** The lift assist spring can be under extreme pressure. Use extreme caution when adjusting or replacing this spring.

The deck lift assist spring is installed to help maximize deck performance and minimize driver fatigue.

To adjust the lift assist spring, lower the mower deck to the lowest position. Adjust the spring by torquing the nut until the deck begins to raise off of the ground and then back the nut off one turn.

## NEUTRAL ADJUSTMENT

Before making any adjustments, be sure to check the tire air pressure. Incorrect air pressure can cause the unit to pull to one side. The correct air pressure is 20 p.s.i. in the front wheels and 12 p.s.i. in the rear.

1. Stop the engine and remove the ignition key.
2. Tilt the seat forward.
3. Move the control lever rearward and release the control lever. This control lever should return to a position where the control lever can be swung outward and lock in the neutral outward position.
4. If adjustment is needed, move the control lever back to the inward position and begin to pull rearward. At this beginning rearward motion the clevis pin should begin to contact the end of the slot and start putting pressure on the spring.
5. If adjustment is needed, loosen the nut against the yoke and while applying slight rearward pressure on the motion control lever, turn the head of the adjustment bolt in the appropriate direction until the lever is centered.
6. Move the control lever reward and release the control lever. This control lever should return to a position where the control lever can be swung outward and lock in the neutral outward position.

## STEERING CONTROL LEVER ADJUSTMENT

When the unit is in motion and one steering lever is more forward than the other when driving in a straight line, the steering control levers are out of adjustment. While traveling, turn the tracking knob to the left or the right to increase or decrease the tractor wheel speed and make the steering control levers equal.

**NOTE:** The steering control levers need to be even in both neutral or park.

## LEVELING THE DECK



**CAUTION:** Stop the engine, put the steering control levers in the park position and remove the key from the ignition before performing any maintenance or repairs on this unit.

1. Set the front tire pressure to 20 p.s.i. and the rear tire pressure to 12 p.s.i.
2. Place the mower on a level surface.
3. Raise the mower deck to the transport lock position and adjust the cut height to 3 inches.
4. Lower the deck back to cut position.

- Set both of the outside blades to be perpendicular to the mower as shown in figure 18.

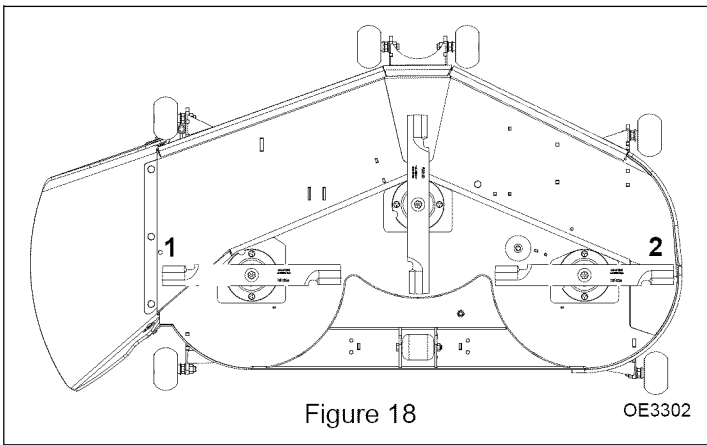

- Measure the height of the blade tips on both 1 and 2 and adjust the front adjustment bolts (see figure 17, item 14) and the rear U-bolts to ensure the deck is level from left to right.
- Rotate the mower blades 90° so they are parallel to the mower deck. Use the rear adjustment bolts to adjust the deck so that the rear blade tip is 1/8" higher than the front blade tip on the same blade.

Measure the blade heights to make sure they match what is shown on the height of cut dial. The height is measured as the distance between the ground and the bottom of the blade. If the blade height does not match the dial height, see *Synchronizing Height Of Cut (Figure 20)* below.

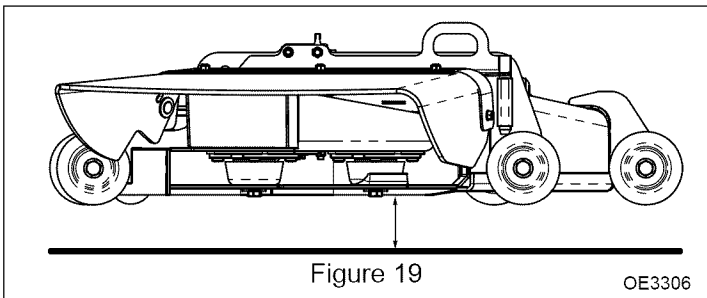

### Synchronizing Height Of Cut (Figure 20)



**CAUTION:** Stop the engine, put the steering control levers in the park position and remove the key from the ignition before performing any maintenance or repairs on this unit.

**NOTE:** Make sure the deck is level before synchronizing the height of cut dial with the deck blade height.

- Raise the mower deck to the transport position. Take the weight off of the deck lift linkage by inserting wood blocks under each corner of the deck and slowly lowering it until it is resting on the blocks.

- Loosen the 1/2-13" hex nut (1). If the blade height is lower than the height of cut knob, loosen the 1/2-13 x 1.75" (2) bolt which runs through the height of cut rotation adjustment weldment (3). If the blade height is higher than the height of cut knob, tighten the 1/2-13 x 1.75" bolt which runs through the height of cut rotation adjustment weldment.

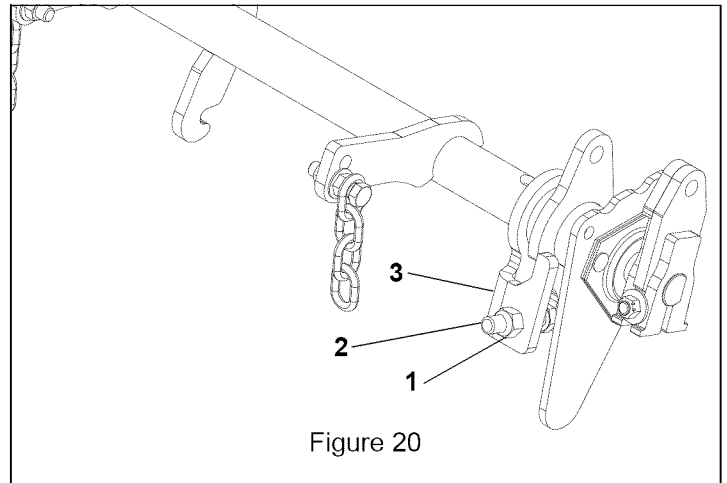

- Tighten the 1/2-13" hex nut back down to lock it into position.
- Raise the deck back to the transport height and remove the blocks from below the deck. Measure the blade height again to ensure it now matches the height on the dial. If not, repeat until the two heights are synchronized.

## DRIVE ADJUSTMENTS



**CAUTION:** Stop the engine, put the steering control levers in the park position and remove the key from the ignition before performing any maintenance or repairs on this unit.

Steering and motion controls should be uniform during forward and reverse motions. The steering control levers should always return to neutral when released from the reverse position.

## AIR CLEANER SERVICE (FIGURE 21)



**CAUTION:** Touching hot surfaces can burn skin. The engine and components will be hot after the unit has been running. Allow the engine and components to cool before servicing the unit.

**IMPORTANT:** To prevent excessive engine wear, do not run the engine without the air cleaner installed.

**IMPORTANT:** The engine is air cooled and requires a large amount of air intake when running. Reduced air intake can cause overheating. Always keep air intake screen and cooling fins clean. Always keep the covers and screens in place.

## FUEL SYSTEM SERVICE

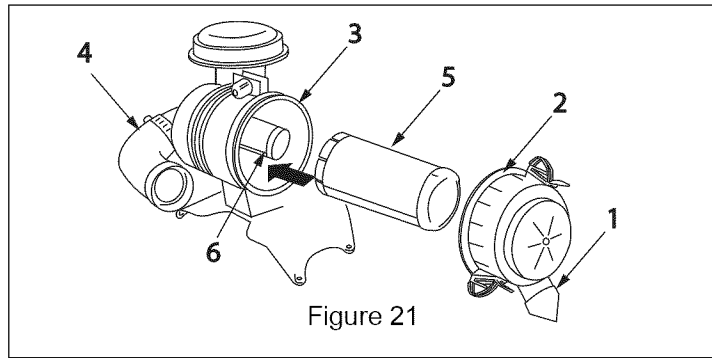

Figure 21

The Unloader Valve (1) will allow for the removal of fine dirt and dust from the canister body (3) without disassembly. While in operation, this valve will suck closed at 1/3 to 1/2 throttle.

- With the engine shut off, squeeze the valve by hand to release dust and debris.
- In very dusty operating conditions, the valve may have to be opened every 2 to 3 hours.

Remove the air cleaner cover and make a general inspection of the entire assembly. If it is unusually dirty or if dirt build-up is easily visible on the inside of the canister body, the entire assembly, including the inlet hose, must be removed from the carburetor and engine.

With the air cleaner removed from the engine, and with the cartridges and gaskets removed, wash the hard parts with cleaning solvent and blow them dry with compressed air. DO NOT wash the air cleaner cartridges.

**NOTE:** If canister gaskets are broken or missing, BOTH air cleaner elements MUST be replaced.

Inspect and clean the primary air cleaner cartridge (5) assembly every 25 hours. Replace the paper element yearly or every 250 hours, whichever comes first.

The outer cartridge is cleaned by rolling and “tapping” it on a hard surface. If the paper pleats are punctured or torn, the element must be replaced.

Replace the inner cartridge (6) yearly or every 250 hours whichever comes first.

**IMPORTANT:** DO NOT attempt to clean the secondary element. This filter element must be replaced if it is unusually dirty or damaged.

**NOTE:** Operation in dusty conditions may require more frequent maintenance of the primary and secondary air cleaner cartridges.



**CAUTION:** Do not use pressurized air to clean paper element.



**CAUTION:** Fuel vapors are explosive and flammable. Do not smoke while handling fuel. Keep fuel away from flames or sparks. Shut off engine before servicing. Always work in a well-ventilated area. Clean up spilled fuel immediately.

Be sure the engine is stopped, the steering control levers are in the park position and the key is removed before making these repairs.

Be sure to inspect the fuel lines periodically. The lines are subject to deterioration and wear. Fuel could leak out onto a running engine and cause a fire.

**WARNING:** Improper use of solvents can result in fire or explosion. Do not use gasoline or low flash point solvents to clean the fuel filter and/or the fuel pump. Clean only in a well-ventilated area away from sources of sparks or flame, including any appliances with a pilot light.

**IMPORTANT:** Special care should be taken when the fuel lines are removed for maintenance or repair. Close both ends of the fuel line with a piece of paper or a clean cloth to prevent dust or dirt particles from contaminating the fuel. Even a small amount of dust or dirt can cause premature wear or failure of fuel components.

The fuel line connections are composed of rubber and they will age regardless of the service period. If there is any deterioration of the fuel lines or clamps, replace them.

Check the fuel filter regularly. If it is clogged by debris or contaminated with water, replace it.

The fuel filter cannot be disassembled. If the fuel filter becomes clogged, replace it with a new one.

1. Park the machine safely in a well-ventilated area.
2. Allow to cool.
3. Compress hose with clamp between tank and filter. Use care not to damage or puncture hose.
4. Disconnect the hose clamps (1) from the fuel filter (see figure 22).
5. Slide the fuel line off of both ends of the fuel filter (2).
6. Install the new fuel filter paying close attention to the flow direction (3) noted on the fuel filter.
7. Remove clamp.

The fuel pump can not be disassembled. If the fuel pump fails, replace it with a new one.

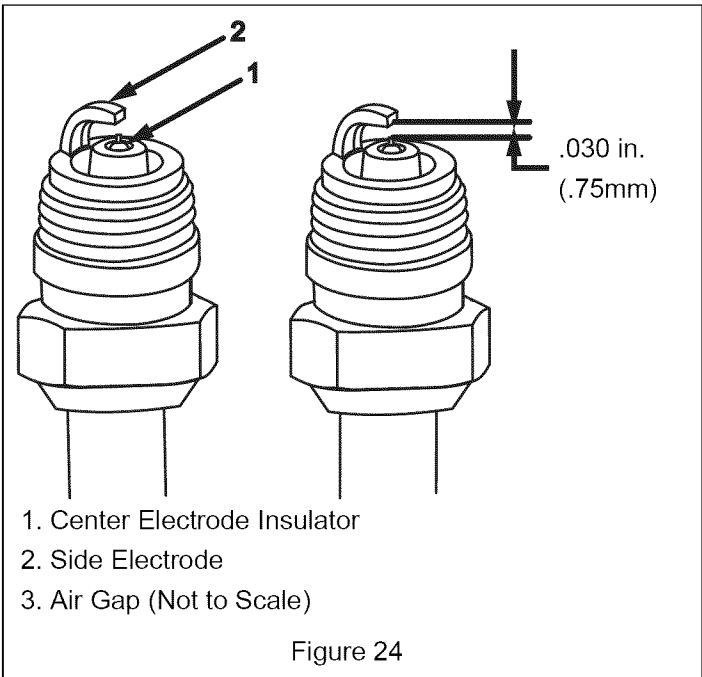
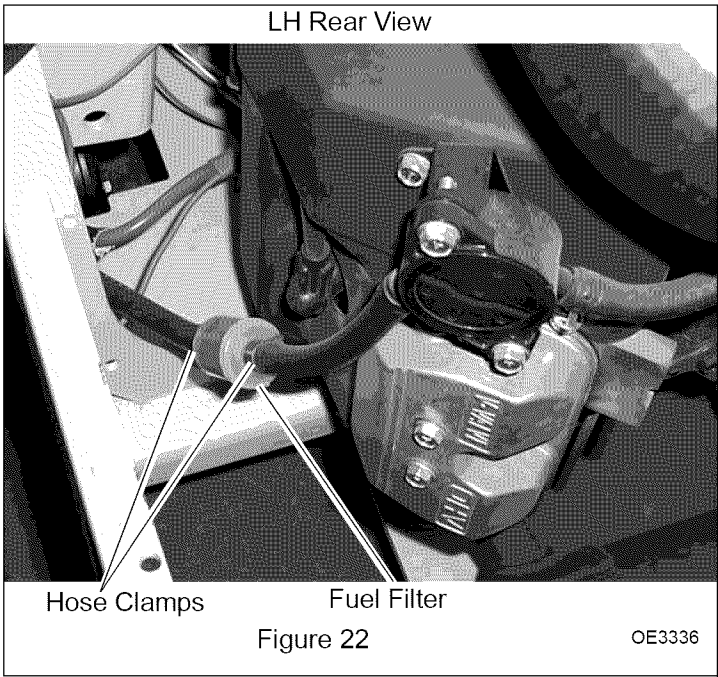

**SPARK PLUG SERVICE**

**WARNING:** Hot engine components can cause severe burns. Stop engine and allow it to cool before checking the spark plug.

Clean or replace the spark plug and reset the gap every 100 hours of operation.

1. Disconnect the spark plug wire lead and remove the spark plug.

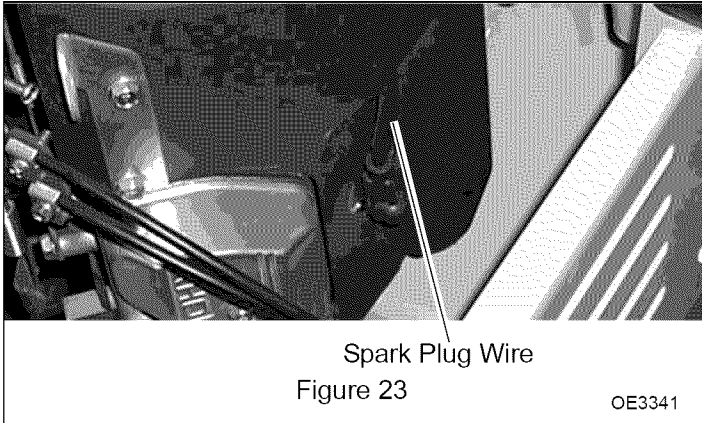

2. Clean the electrodes by scraping with a wire brush to remove carbon deposits.
3. Inspect for cracked porcelain or other wear and damage. If any wear or damage is evident, replace with a new spark plug.
4. Check the spark plug gap and reset if necessary. The correct gap should be .030 inches (.75 mm). To change the gap, bend only the side electrode using a spark plug tool.

5. Install and tighten the spark plug to 22 N·m (16 ft. lbs.). Reconnect the spark plug wire lead.

See the engine operator's manual for the recommended spark plug.

**COOLING SYSTEM CLEANING**

Before each use check to make sure the air intake screen is free from grass and debris and clean if necessary.

Every 100 hours of operation, check and clean the cooling fins and inside the engine shrouds to remove grass, chaff or dirt clogging the cooling system and causing overheating.

**CAUTION:** Do not run the engine before all cooling system parts are reinstalled to keep the cooling and carburetion as intended.

## TIRE AND WHEEL SERVICE



**CAUTION:** Separation of a tire and rim can cause an explosion that could cause serious injury or death.

Check the tires for low pressure, cuts, bubbles, damaged rims, or missing lug bolts and nuts.

Always use a clip-on chuck with an extension long enough to allow you to stand on one side of the wheel while inflating the tires. Do not stand directly in front of the tire while inflating.

Never weld or heat a tire and wheel assembly. The heat can cause the air inside of the tire to expand and result in a tire explosion. Welding also can structurally weaken or deform the wheel.

Visually inspect the tires before each use. Do not run the tires under- or over-inflated which can cause tire damage. The correct tire pressure for the front tires is 20 p.s.i. (82.7 kpa) and rear wheels is 12 p.s.i. (137.9 kpa) (see figure 25).

When reinstalling the wheel after service, be sure to torque the nuts to 75 ft. lbs. (101 N•m). Drive 200-250 yards and then re-torque.

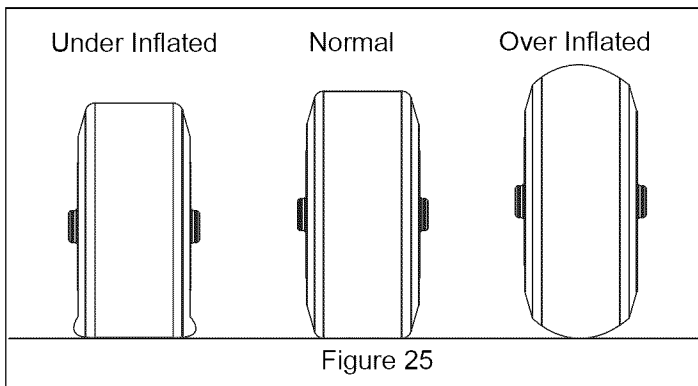

Figure 25

## BLADE MAINTENANCE



**CAUTION:** Before removing the blades, be sure the engine has stopped and the key has been removed. The blades may be sharp. Wear gloves or wrap them in a towel before handling them.

Inspect the blades daily for straightness, sharpness, and balance. Replace the blades if they are cracked, worn, bent or out of balance.

**NOTE:** Keep blades sharp. Mowing with dull blades will cause poor cut performance. It will also put additional strain on the engine by slowing the mower cutting speed.



**CAUTION:** Never try to straighten a blade which has been bent or try to weld a blade that is cracked. Always replace with a new blade to ensure safety.

To sharpen the blades, remove the blades by inserting a block of wood and turning the blade bolt counter clockwise (see figure 26).

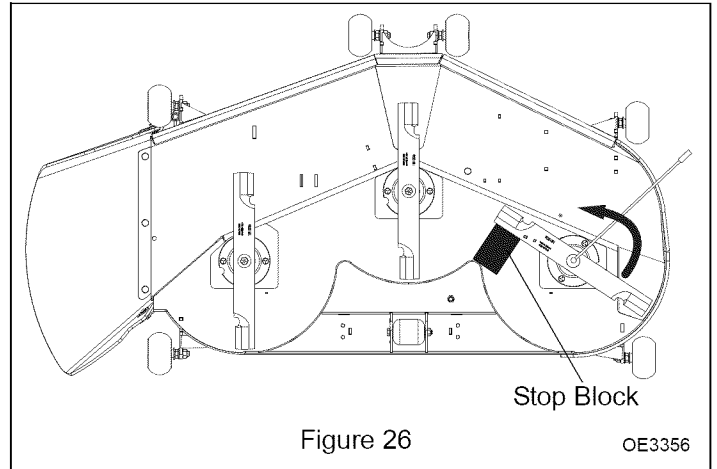

Figure 26

OE3356



**CAUTION:** Always wear safety eye protection when sharpening the blades.

Be sure to wear a thick glove or wrap the blade in a towel to protect your hands from being cut. Insert the blades in a vise and use a mill file or grinder. File the blade along the original angle until the blade tip is at a 30° angle again.

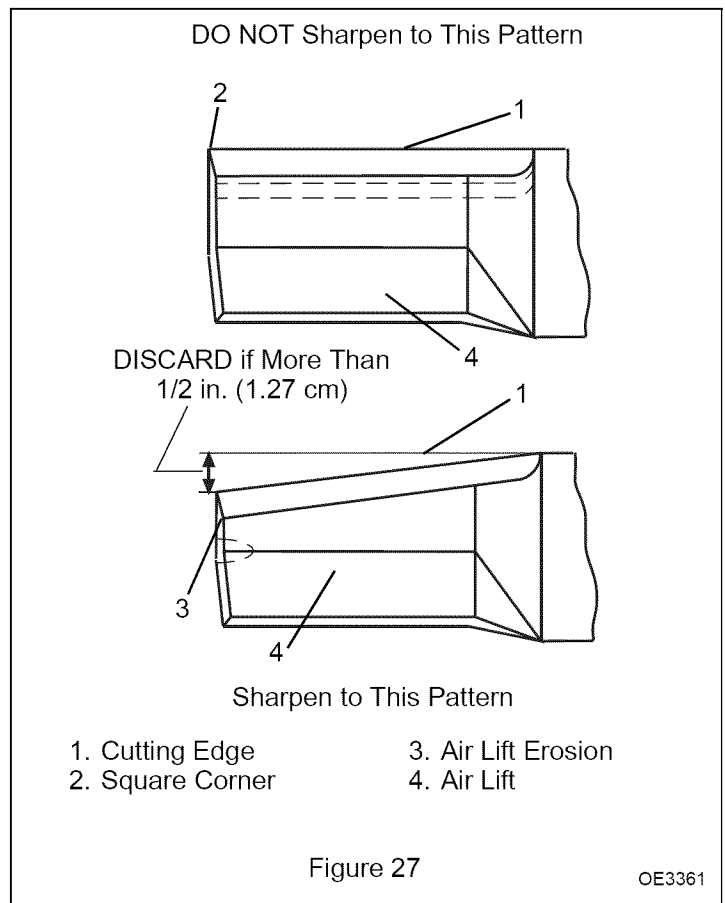

Figure 27

OE3361

**IMPORTANT:** When sharpening blades, be sure to grind the same amount on each side. Unbalanced blades will cause excessive vibration and could cause the spindles to wear prematurely.

Check the blade balance by inserting a horizontal rod through the center hole of the blade. The heavy side of the blade will drop down. Sharpen the heavy side of the blade until the blade is balanced, see figure 28.

After sharpening, install the blades back onto the mower deck. Make sure the wings are facing up. Reinstall the blade bolt and lockwasher.

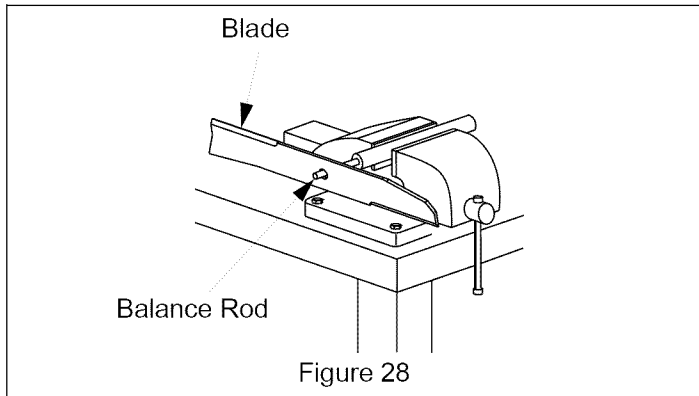

## CLEANING GRASS BUILDUP FROM DECK



**CAUTION:** Before cleaning grass buildup, be sure the engine has stopped and the key has been removed.

Cleaning the underside of the deck regularly will help maintain deck cutting efficiency. Clean the underside of the deck as often as possible.

To gain access to the underside of the deck, depress the deck lift foot pedal and lock it in the transport position. Move the deck cut height adjustment to the highest setting. Raise the front of the power unit and support it with jackstands.

Clean out any grass buildup from under the deck and discharge shield. **DO NOT** use high pressure washers or sprayers.

## BELTS

Inspect the belt pulley grooves and flanges for wear. A new belt, or one in good condition, should not contact the bottom of the pulley groove. Replace the belt when the belt touches the bottom of the groove otherwise the belt will slip excessively.

Always use caution when changing a belt. Never pry a belt on to a pulley.

Always keep oil and grease away from the belts and never use belt dressings.

Belts should be checked regularly, and replaced at approximately 250 hour intervals. Belts should also be replaced any time the belt(s) show evidence of cracking, missing pieces, friction burns from slipping, or other extreme damage. Small cracks or fabric polishing are normal.

Small branches and other similar debris can get onto the top of the deck, into the pulleys, which may cause the belt(s) to break or come off the pulleys. Make sure the area to be mowed is cleared of this debris, and make sure all belt guards are in place, before mowing.

To guarantee long belt life, always use genuine Ariens belts.

## Drive Belt Removal and Installation



**WARNING:** Most service work requires the engine to be shut OFF. To prevent injury while working on the mower, remove the ignition key and disconnect the negative (-) cable from the battery.

1. With the deck in the transport position, raise the floor pan. To disengage the drive belt, latch the tension arm in its deck bracket. Roll the drive belt off the idler pulley.
2. Install a new drive belt, making sure it is routed according to the decal on the bottom of the floor pan, see figure 29. Unlock the belt tension arm so the belt is tensioned and ready for operation.
3. Lower the floor pan.

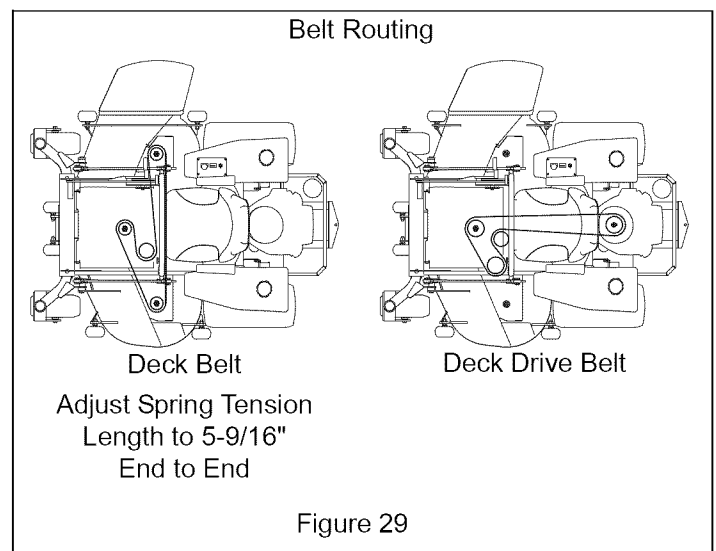

## Deck Belt Removal and Installation

1. Disconnect the drive belt according to *Drive Belt Removal and Installation* instructions.
2. Remove the 3/8-16 x 2-1/2" bolt and 3/8-16" locknut from under the pulley standoff arm. Remove the arm, making sure the pivot bushings do not fall out.
3. Release tension on the deck belt by backing off and releasing the belt tension rod.
4. Remove both belt shields and remove the deck belt.
5. Install a new deck belt, routed according to instructions found on the decal on the bottom of the floor plate.
6. Reconnect the deck belt tension rod and tighten the 3/8-16" nut until the tension spring measures 5-9/16" from hook end-to-hook end. Tighten the other nut against the rod bracket to lock. Install both deck belt shields.



7. Reinstall the drive belt idler pulley standoff arm, ensuring the rod end is inserted in its bracket near the clutch. Lightly lubricate the pivot bushings with MP Lithium grease, install and retain with the removed 3/8-16" fasteners.
8. Reinstall or reconnect the drive belt according to *Drive Belt Removal and Installation* instructions.

### Pump Belt Removal and Installation

1. Make sure the mower is on a firm level surface, the PTO switch is off, the engine is shut off, the steering control levers are in the park position, the negative battery cable is removed, and the lift control lever is unlocked.
2. Place the deck in the highest position.
3. Release the deck belt tension by disengaging the deck tension arm. Remove the belt from the electric clutch. It is not necessary to remove the belt from any other pulleys.
4. Release the tension from the pump belt by loosening the outside jam nut on the threaded rod bolt. Then back off inside nut to remove tension. Pull back on the tension arm and pull the belt out from behind the pulley.
5. Slide the belt off of the engine pulley. Slide the belt above the engine pulley to allow the belt to be removed from the other pulleys.
6. Slide the belt off of the pump pulleys.

7. Install the new belt by sliding it above the engine pulley. Route the belt as shown in figure 30.
8. First tighten nut on outside of frame fully first to set the proper tension. Then tighten inside nut to lock the position of the threaded rod.

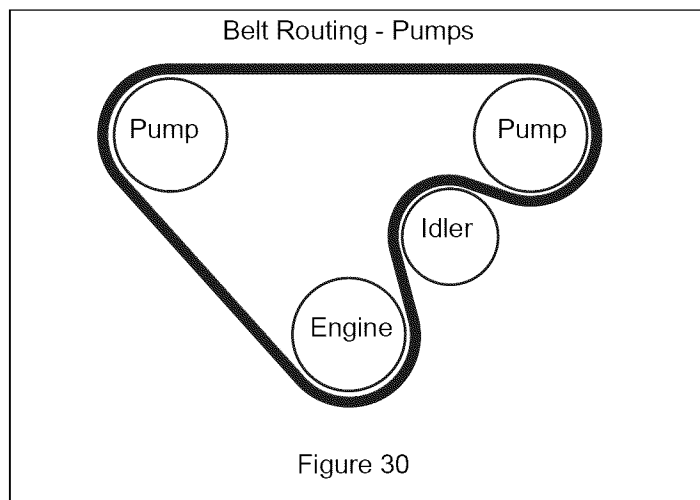

9. Reinstall the deck belt drive on the clutch and make sure it is routed properly on all pulleys.
10. Engage the deck tension by returning the deck tension arm back to the slot. (See *Deck Belt Removal and Installation on page 28.*)
11. Reattach the negative battery cable.

## STORAGE



**WARNING:** AVOID INJURY. Read and understand entire *Safety* section before proceeding.

### SHORT TERM

NEVER spray unit with high-pressure water or store unit outdoors.

Inspect unit for visible signs of wear, breakage or damage.

Keep all nuts, bolts and screws properly tightened and know unit is in safe working condition.

Store unit in a cool, dry protected area.

### LONG TERM

Clean unit thoroughly with mild soap and low-pressure water and lubricate. (See *Maintenance Schedule on page 17.*)

Touch up all scratched painted surfaces.

Remove weight from wheels by putting blocks under frame or axle.

Clean and charge the battery. Charge battery every three to four weeks when storing unit.

### Fuel System

Gasoline left in the fuel system for extended periods without a stabilizer will deteriorate, resulting in gum deposits in the system. These deposits can damage the carburetor and the fuel hoses, filter and tank. Prevent deposits from forming in the fuel system during storage by adding a quality fuel stabilizer to the fuel. Follow the recommended mix ratio found on the fuel stabilizer container.

To treat the fuel system for storage:

1. Add fuel stabilizer according to manufacturers' instructions.
2. Run engine for at least 10 minutes after adding stabilizer to allow it to reach the carburetor.

NEVER store the engine with fuel in the fuel tank inside of a building with potential sources of ignition.

### TO TAKE THE UNIT OUT OF STORAGE

1. Refer to the engine service manual to prepare the engine for service.
2. Put fresh, clean fuel in the fuel tank.
3. Begin the maintenance schedule.
4. Charge the battery.

## TROUBLESHOOTING

PROBLEM	PROBABLE CAUSE	CORRECTION
Excessive Vibration	<ol style="list-style-type: none"> <li>1. Loose spindle/blade fasteners.</li> <li>2. Blade interference with grass buildup in deck.</li> <li>3. Blades out of balance.</li> <li>4. Blade(s) broken or worn badly.</li> <li>5. Engine mounting bolts are loose.</li> <li>6. Engine/Idler/Blade pulley loose.</li> <li>7. Engine pulley damaged.</li> <li>8. Failed spindle bearing.</li> </ol>	<ol style="list-style-type: none"> <li>1. Retorque or replace as necessary.</li> <li>2. Clean the underside of the deck.</li> <li>3. Balance blades. See <i>Blade Maintenance on page 27</i>.</li> <li>4. Replace blades in set of three.</li> <li>5. Tighten the engine mounting bolts.</li> <li>6. Tighten the pulley.</li> <li>7. Contact Dealer.</li> <li>8. Contact Dealer.</li> </ol>
Uneven Cutting Height	<ol style="list-style-type: none"> <li>1. Blades dull.</li> <li>2. Cutting blades bent.</li> <li>3. Deck not level.</li> <li>4. Anti-scalp not set correctly.</li> <li>5. Grass buildup under deck.</li> <li>6. Incorrect tire pressure.</li> <li>7. Blade spindle bent.</li> <li>8. Ground speed too fast.</li> </ol>	<ol style="list-style-type: none"> <li>1. Sharpen or replace blades.</li> <li>2. Install new blades.</li> <li>3. Level deck.</li> <li>4. Adjust height of anti-scalp wheel.</li> <li>5. Clean underside of deck.</li> <li>6. Adjust psi to 12 psi rear and 20 psi front.</li> <li>7. Contact Dealer.</li> <li>8. Lower ground speed.</li> </ol>
Blades Wear Too Fast	<ol style="list-style-type: none"> <li>1. Cutting in sandy conditions.</li> <li>2. Cutting in rocky conditions.</li> <li>3. Heat treat has been removed by sharpening with grinder.</li> </ol>	<ol style="list-style-type: none"> <li>1. Increase deck mowing height.</li> <li>2. Increase deck mowing height.</li> <li>3. Replace blades in sets of three.</li> </ol>
Not Cutting Clean	<ol style="list-style-type: none"> <li>1. Blades dull.</li> <li>2. Blades installed upside down.</li> <li>3. Blade RPM too slow.</li> <li>4. Mower deck not level.</li> <li>5. Mower tires mashing grass.</li> <li>6. Ground speed too fast.</li> <li>7. Excessive grass buildup under deck.</li> </ol>	<ol style="list-style-type: none"> <li>1. Sharpen or replace blades.</li> <li>2. Install blades correctly.</li> <li>3. Use full throttle position.</li> <li>4. Tires under inflated. See <i>Tire and Wheel Service on page 27</i>.</li> <li>5. Too wet or lush to mow. Reverse directions an re-mow area.</li> <li>6. Reduce ground speed.</li> <li>7. Clean underside of deck.</li> </ol>
Streaking or Windrow Conditions in Cutting Swath	<ol style="list-style-type: none"> <li>1. Blades dull.</li> <li>2. Blades installed upside down.</li> <li>3. Conditions too wet for mowing.</li> <li>4. Excessive grass buildup under deck.</li> <li>5. Ground speed to fast for conditions.</li> </ol>	<ol style="list-style-type: none"> <li>1. Sharpen or replace blades.</li> <li>2. Install blades correctly.</li> <li>3. Allow grass to dry before mowing.</li> <li>4. Clean underside of deck.</li> <li>5. Reduce ground speed.</li> </ol>
Blades Won't Rotate	<ol style="list-style-type: none"> <li>1. Deck belt worn, loose or broken.</li> <li>2. Deck belt off pulley.</li> <li>3. Clutch failed.</li> </ol>	<ol style="list-style-type: none"> <li>1. Replace deck belt.</li> <li>2. Reinstall deck belt.</li> <li>3. Contact dealer.</li> </ol>
Mower Places Load on Tractor	<ol style="list-style-type: none"> <li>1. Engine RPM too low.</li> <li>2. Ground speed too fast.</li> <li>3. Excessive grass buildup under deck.</li> </ol>	<ol style="list-style-type: none"> <li>1. Use full-throttle position.</li> <li>2. Reduce ground speed.</li> <li>3. Clean underside of deck.</li> </ol>
Excessive Mower Deck Noise	<ol style="list-style-type: none"> <li>1. Excessive grass buildup under deck.</li> </ol>	<ol style="list-style-type: none"> <li>1. Clean underside of deck.</li> </ol>

## TROUBLESHOOTING

PROBLEM	PROBABLE CAUSE	CORRECTION
Engine Idling Poorly	<ol style="list-style-type: none"> <li>1. Carburetor incorrectly adjusted.</li> <li>2. Improper spark plug gap.</li> </ol>	<ol style="list-style-type: none"> <li>1. Contact Dealer.</li> <li>2. Check and regap spark plugs.</li> </ol>
Engine Backfires	<ol style="list-style-type: none"> <li>1. Carburetor adjusted incorrectly.</li> </ol>	<ol style="list-style-type: none"> <li>1. Contact Dealer.</li> </ol>
Engine Runs But Unit Won't Move	<ol style="list-style-type: none"> <li>1. Drive belt loose or broken.</li> <li>2. Hydraulic reservoir oil low.</li> <li>3. Pump bypass valve open.</li> <li>4. Hydraulic oil filter plugged.</li> <li>5. Bad pump or motor.</li> </ol>	<ol style="list-style-type: none"> <li>1. Tighten or replace drive belt.</li> <li>2. Refill reservoir.</li> <li>3. Close bypass valve.</li> <li>4. Replace hydraulic oil filter.</li> <li>5. Contact Dealer.</li> </ol>
Unit Loses Power or Hydraulic System Overheats	<ol style="list-style-type: none"> <li>1. Hydraulic oil reserve too low.</li> <li>2. Hydraulic oil reservoir out of cap.</li> </ol>	<ol style="list-style-type: none"> <li>1. Refill reservoir.</li> <li>2. Overfill or water contaminated.</li> </ol>
Loss of Power or System Will Not Operate in Either Direction	<ol style="list-style-type: none"> <li>1. Restrictions in air cleaner.</li> <li>2. Poor compression.</li> <li>3. Steering linkage needs adjustment.</li> <li>4. Hydraulic bypass valve open.</li> <li>5. Pump belt broken or worn.</li> <li>6. Pump belt off of pulley.</li> </ol>	<ol style="list-style-type: none"> <li>1. Service air cleaner.</li> <li>2. Contact Dealer.</li> <li>3. Contact Dealer.</li> <li>4. Close bypass valve.</li> <li>5. Replace belt.</li> <li>6. Reinstall belt on pulley.</li> </ol>
Engine Overheats	<ol style="list-style-type: none"> <li>1. Air intake screen clogged.</li> <li>2. Cooling fins clogged.</li> </ol>	<ol style="list-style-type: none"> <li>1. Service air intake screen.</li> <li>2. Clean fins.</li> </ol>
Engine Stalling While Blades Engaged	<ol style="list-style-type: none"> <li>1. Operator not in seat.</li> <li>2. Faulty safety system.</li> <li>3. Spindle bearing failure.</li> <li>4. Blades locked by foreign matter.</li> </ol>	<ol style="list-style-type: none"> <li>1. Sit on seat.</li> <li>2. Contact Dealer.</li> <li>3. Contact Dealer.</li> <li>4. Clean underside of deck.</li> </ol>
Low Engine Oil Pressure	<ol style="list-style-type: none"> <li>1. Low oil level.</li> <li>2. Oil diluted or too light.</li> </ol>	<ol style="list-style-type: none"> <li>1. Add oil.</li> <li>2. Change oil and locate source of contamination.</li> </ol>
High Oil Consumption	<ol style="list-style-type: none"> <li>1. Numerous possibilities.</li> </ol>	<ol style="list-style-type: none"> <li>1. Contact Dealer.</li> </ol>
Engine Will Not Turn Over	<ol style="list-style-type: none"> <li>1. Dead Battery.</li> <li>2. Bad ground connection.</li> <li>3. Poor terminal connection at battery.</li> <li>4. Poor wiring harness connections.</li> <li>5. Bad parking brake switch.</li> <li>6. Bad PTO switch.</li> <li>7. Steering control levers not in park position.</li> <li>8. PTO switch engaged.</li> <li>9. Operator not in seat.</li> <li>10. Blown fuse.</li> </ol>	<ol style="list-style-type: none"> <li>1. Charge battery. See <i>Battery Maintenance on page 21</i>.</li> <li>2. Correct the connection.</li> <li>3. Correct the connection.</li> <li>4. Correct the connection.</li> <li>5. Contact Dealer.</li> <li>6. Contact Dealer.</li> <li>7. Place steering control levers in park position.</li> <li>8. Disengage switch.</li> <li>9. Sit in seat.</li> <li>10. Replace fuse.</li> </ol>
Engine Turns Over But Doesn't Start – There Is Spark at Spark Plug.	<ol style="list-style-type: none"> <li>1. No fuel or line plugged.</li> <li>2. Bad fuel solenoid.</li> <li>3. Dirt in fuel filter.</li> <li>4. Dirt or water in fuel or stale fuel.</li> <li>5. Incorrect fuel in fuel system.</li> <li>6. Choke is not on.</li> </ol>	<ol style="list-style-type: none"> <li>1. Fill tank or replace line.</li> <li>2. Contact Dealer.</li> <li>3. Replace fuel filter.</li> <li>4. Contact Dealer.</li> <li>5. Drain tanks and replace with proper fuel.</li> <li>6. Move choke lever to on position.</li> </ol>

## TROUBLESHOOTING

PROBLEM	PROBABLE CAUSE	CORRECTION
Engine Turns Over But Doesn't Start – There Is No Spark at Spark Plug.	<ol style="list-style-type: none"> <li>1. PTO switch is on.</li> <li>2. Steering levers are not in park position.</li> <li>3. No operator in seat.</li> <li>4. Bad seat switch.</li> <li>5. Bad parking brake switch.</li> </ol>	<ol style="list-style-type: none"> <li>1. Turn off PTO switch.</li> <li>2. Return levers to park position.</li> <li>3. Sit in seat.</li> <li>4. Contact Dealer.</li> <li>5. Contact Dealer.</li> </ol>
Tractor Jerky When Starting, or Operates in One Direction Only.	<ol style="list-style-type: none"> <li>1. Steering control levers need adjustment.</li> <li>2. Hydraulic pump failure.</li> <li>3. Wheel motor failure.</li> <li>4. Bypass valve open.</li> </ol>	<ol style="list-style-type: none"> <li>1. Contact Dealer.</li> <li>2. Contact Dealer.</li> <li>3. Contact Dealer.</li> <li>4. Close bypass valve.</li> </ol>
Tractor Creeps When Steering Levers Are in Neutral Position.	<ol style="list-style-type: none"> <li>1. Steering control levers need adjustment.</li> </ol>	<ol style="list-style-type: none"> <li>1. Contact Dealer.</li> </ol>
Tractor Circles or Veers.	<ol style="list-style-type: none"> <li>1. Steering control levers need adjustment.</li> <li>2. Hydraulic pump failure.</li> <li>3. Wheel motor failure.</li> <li>4. Tires improperly inflated.</li> </ol>	<ol style="list-style-type: none"> <li>1. Contact Dealer.</li> <li>2. Contact Dealer.</li> <li>3. Contact Dealer.</li> <li>4. Adjust tire pressure.</li> </ol>
Abnormal Vibration	<ol style="list-style-type: none"> <li>1. Engine mounting bolts loose.</li> <li>2. Loose engine pulley.</li> <li>3. Engine pulley damaged.</li> </ol>	<ol style="list-style-type: none"> <li>1. Torque engine bolts.</li> <li>2. Tighten pulley.</li> <li>3. Contact Dealer.</li> </ol>

**ACCESSORIES**

Part Number	Description
89240500	Folding ROPS Kit

**SERVICE PARTS – MOWER**

Part Number	Qty	Description
112616	1	Belt, 60" Deck
181711	1	Belt, 66" Deck
181026	3	Blade, 60" Deck
181940	3	Blade, 66" Deck
03843000	1	Discharge Shield
03799259	1	Shield, LH Deck Belt, 60" Deck
03821959	1	Shield, LH Deck Belt, 66" Deck
03799159	1	Shield, RH Deck Belt, 60" Decks
03822059	1	Shield, RH Deck Belt, 66" Deck
181910	1	Spindle Assembly, Center
181917	2	Spindle Assembly, Outer
03876800	1	Spindle Bearing Kit
104657	1	Spring, Extension – Deck to Clutch Belt Tension
162801	1	Spring, Extension - Deck Spindles
1662801	1	Deck Spindle Tension
162701	1	Wheel, Gauge – 5.0"

**SERVICE PARTS – TRACTOR**

Part Number	Qty	Description
21545400	1	Air Filter – Outer
21545300	1	Air Filter – Inner
181715	1	Belt, Clutch To Deck
180273	1	Choke Cable
03858700	1	Throttle Cable
180231	1	Dampener, Steering Control
21535800	1	Engine Oil Filter
21538400	1	Fuel Filter
181251	1	Fuel Tank Cap
180909	1	Hydraulic Oil Filter
181210	1	Hydraulic Oil Reservoir Cap
09287000	1	Ignition Key
00464000	1	Ignition Switch with Key
180993	1	Pump Cooler Fan
136574	1	PTO Engagement Switch

## SPECIFICATIONS

<b>Model Number</b>	992807	992808
<b>Model</b>	ProZoom 2760S	ProZoom 3166S
<b>Engine</b>	Kawasaki	
<b>Engine Model Number</b>	FX751V	F850V
<b>Engine Displacement - Cu. In. (cc)</b>	52 (852)	
<b>Maximum Recommended RPM</b>	3600	
<b>Liquid or Air Cooled</b>	Air	
<b>Speed</b>		
<b>Forward Maximum – MPH (k/h)</b>	9 (14.5)	
<b>Reverse Maximum – MPH (k/h)</b>	3.5 (5.6)	
<b>Turning Radius</b>	Zero	
<b>Brakes</b>		
<b>Electrical</b>		
<b>Starter</b>	Electric	
<b>Battery</b>	12 Volt DC 400 CCA	
<b>Power Take-Off</b>	Electric PTO Clutch/Brake	
<b>Fuel</b>		
<b>Fuel Type</b>	Unleaded Min. 87 Octane	
<b>Fuel Tank Capacity – Gal. (L)</b>	11.8 (44.8)	
<b>Transmission</b>		
<b>Type</b>	Hydrostatic Drive	
<b>Transmission Oil</b>	Use 20W-50 engine oil with an SL API classification	
<b>Hydraulic Oil Filter</b>	Yes	
<b>Size and Weight</b>		
<b>Length – in. (cm)</b>	80.5 (204.5)	
<b>Width (With Chute Up) –</b>	61.1 (155.2)	67.4 (171.2)
<b>Height – in. (cm)</b>	49 (124.5)	
<b>Weight – lb. (kg)</b>	1182 (526)	1207 (528)
<b>Tires</b>		
<b>Front Tire Size – in. (cm)</b>	13 x 6.50-6 Caster	
<b>Rear Tire Size –in. (cm)</b>	24 x 12-12, 4-Ply	
<b>Front Tire Pressure – psi (kpa)</b>	20 (137.9)	
<b>Rear Tire Pressure – psi (kpa)</b>	12 (82.7)	
<b>Mower Deck</b>		
<b>Mower Deck Lift</b>	Foot Operated Spring Assist	
<b>Cutting Width – in. (cm)</b>	60 (152.4)	66 (167.6)
<b>Cutting Height – in. (cm)</b>	1 – 6 (2.54 – 15.24)	
<b>Cutting Height Increments – in. (cm)</b>	.25 (.6)	





# Two-Year Limited Lawn and Garden Commercial Warranty

Ariens Company (Ariens) warrants to the **original purchaser** that Ariens and Gravely brand products manufactured by Ariens, designated or labeled commercial products by Ariens, and sold after December 31, 2007 will be free from defects in material and workmanship for a period of two years after the date of purchase or 1000 hours of use, whichever comes first. An authorized Ariens dealer (Ariens brand products) or Gravely dealer (Gravely brand products) will repair any defect in material or workmanship, and repair or replace any defective part, subject to the conditions, limitations and exclusions set forth herein. Such repair or replacement will be free of charge to the original purchaser (labor and parts), except as noted below.

## **Limited Lifetime Warranty on Mower Deck Shell**

The deck shell is warranted to the **original purchaser** against any defect in material or workmanship for as long as the original purchaser owns the product. Any defect in material or workmanship of the deck shell will be repaired free of charge (parts and labor) to the original purchaser for two years or 1000 hours of use, whichever comes first. After two years or 1000 hours of use, the parts required to repair a defect in material or workmanship of the deck shell, not the labor, will be provided free of charge for as long as the original purchaser owns the product.

## **Limited Lifetime Warranty on Main Frame**

The main frame is warranted to the **original purchaser** against any defect in material or workmanship for as long as the original purchaser owns the product. Any defect in material or workmanship of the main frame will be repaired free of charge (parts and labor) to the original purchaser for two years or 1000 hours of use, whichever comes first. After two years or 1000 hours of use, the parts required to repair a defect in material or workmanship of the main frame, not the labor, will be provided free of charge for as long as the original purchaser owns the product.

## **Three-Year Limited Warranty on Deck Spindles**

Mower deck spindles are warranted to the **original purchaser** for three years from the date of purchase. Any defect in material or workmanship of the mower deck spindles will be repaired free of charge (parts and labor) to the original purchaser for two years after the date of purchase. After two years, the parts required to repair a defect in material or workmanship of the deck spindles, not the labor, will be provided free of charge.

## **One-Year Limited Warranty on 21-inch Walk-Behind Lawn Mowers**

21-inch walk-behind lawn mowers labeled or designated by Ariens as a Professional/Commercial product put to any business use, agricultural, commercial, or industrial, are warranted to the **original purchaser** to be free from defects in material and workmanship for a period of one year after the date of purchase.

## **90-Day Limited Warranty on Service Parts and Accessories**

Genuine Ariens or Gravely brand service parts and accessories are warranted to be free from defects in material and workmanship for a period of 90 days after the date of purchase. An authorized Ariens or Gravely dealer will repair or replace any such part or accessory free of charge, except for labor, during that period.

If any product is rented or leased, then the duration of these warranties shall be 90 days after the date of purchase.

## **Exceptions, Limitations, Exclusions**

### **Customer Responsibilities**

**Register the product immediately at the time of sale.** If the dealer does not register the product, the customer must complete the product registration card in the literature package and return it to the Ariens Company, or register the unit online at [www.ariens.com](http://www.ariens.com) or [www.gravely.com](http://www.gravely.com).

To obtain warranty service, the **original purchaser** must:

- Perform the maintenance and minor adjustments explained in the owner's manual.
- Promptly notify Ariens or an authorized Ariens or Gravely service representative of the need for warranty service.
- Transport the product to and from the place of warranty service.
- Have the warranty service performed by an authorized Ariens or Gravely service representative.



To find an Ariens or Gravely authorized service representative, contact Ariens at:

655 W. Ryan Street  
Brillion, WI 54110  
(920) 756 - 2141  
www.ariens.com  
www.gravely.com

### **Limitations**

- Batteries are warranted only for a period of 12 months after date of purchase, on a prorated basis. For the first 90 days of the warranty period, a defective battery will be replaced free of charge. If the applicable warranty period is more than 90 days, Ariens will cover the prorated cost of any defective battery, for up to 12 months after the date of purchase.

### **Exclusions – Items Not Covered by This Warranty**

- Engines and engine accessories are covered only by the engine manufacturer's warranty and are not covered by this warranty.
- Eye-Q™ and Scan-Mate™ units are covered by their own warranty and are not covered by this warranty.
- Parts that are not genuine Ariens or Gravely service parts are not covered by this warranty.
- The following maintenance, service and replacement items are not covered by this warranty unless they are noted in the Limitations section above: lubricants, spark plugs, oil, oil filters, air filters, fuel filters, brake linings, brake arms, shoes, runners, scraper blades, shear bolts, mower blades, mower vanes, headlights, light bulbs, knives, cutters.
- Mufflers, belts and tires on Ariens and Gravely commercial lawn and garden products are not covered by this warranty.
- Any misuse, alteration, improper assembly, improper adjustment, neglect, or accident which requires repair is not covered by this warranty.
- This warranty applies only to products purchased in the United States (including Puerto Rico) and Canada. In all other countries, contact place of purchase for warranty information.

### **Disclaimer**

Ariens may from time to time change the design of its products. Nothing contained in this warranty shall be construed as obligating Ariens to incorporate such design changes into previously manufactured products, nor shall such changes be construed as an admission that previous designs were defective.

### **LIMITATION OF REMEDY AND DAMAGES**

Ariens Company's liability under this warranty, and under any implied warranty that may exist, is limited to repair of any defect in workmanship, and repair or replacement of any defective part. Ariens shall not be liable for incidental, special, or consequential damages (including lost profits). Some states do not allow the exclusion of incidental or consequential damages, so the above limitation or exclusion may not apply to you.

### **DISCLAIMER OF FURTHER WARRANTY**

**Ariens Company makes no warranty, express or implied, other than what is expressly made in this warranty. If the law of your state provides that an implied warranty of merchantability, or an implied warranty of fitness for particular purpose, or any other implied warranty, applies to Ariens Company, then any such implied warranty is limited to the duration of this warranty. Some states do not allow limitations on how long an implied warranty lasts, so the above limitation may not apply to you.**

*This warranty gives you specific legal rights, and you may also have other rights which vary from state to state.*

# TABLE DES MATIÈRES

Sécurité .....	4	Remisage.....	32
Montage .....	10	Accessoires.....	36
Commandes et caractéristiques .....	12	Pièces de rechange .....	36
Fonctionnement .....	13	Caractéristiques .....	37
Périodicité de l'entretien .....	19	Garantie .....	36
Entretien et réglages .....	21		

## INTRODUCTION

### NON-ENGLISH MANUALS



Manuals in languages other than English may be obtained from your Dealer. Visit your dealer or [www.ariens.com](http://www.ariens.com) for a list of languages available for your equipment. Manuals printed in languages other than English are also available as a free download on our website:

<http://www.ariens.com>

### MANUALES EN IDIOMAS DIFERENTES DEL INGLES



Puede obtener manuales en idiomas diferentes del inglés en su distribuidor. Visite a su distribuidor o vaya a [www.ariens.com](http://www.ariens.com) para obtener una lista de idiomas disponibles para su equipo. También puede imprimir manuales en idiomas diferentes del inglés descargándolos gratuitamente de nuestra página Web:

<http://www.ariens.com>

### MANUELS NON ANGLAIS



Des manuels dans différentes langues sont disponibles chez votre revendeur. Rendez-vous chez votre revendeur ou allez sur le site [www.ariens.com](http://www.ariens.com) pour consulter la liste des langues disponibles pour votre équipement. Les manuels imprimés dans des langues différentes de l'anglais sont également disponibles en téléchargement gratuit sur notre site Web:

<http://www.ariens.com>

### LE MANUEL

Avant d'utiliser la machine, lire complètement les manuels pour comprendre les consignes de sécurité et la fonction des commandes en cours de fonctionnement et d'entretien normaux.

Les indications de côté droit, gauche, avant et arrière s'entendent par rapport à l'opérateur assis en position de travail et au sens de la marche avant.

### ENTRETIEN ET PIÈCES DE RECHANGE

Lors de la commande de pièces de rechange ou au cours de la recherche de renseignements sur l'entretien, fournir le nom du modèle et les numéros de série du modèle et du moteur.

Ces numéros se trouvent sur le formulaire d'enregistrement du produit accompagnant les documents. Ils sont inscrits sur l'autocollant du numéro de série, situé sur le châssis de la machine (Figure 1).

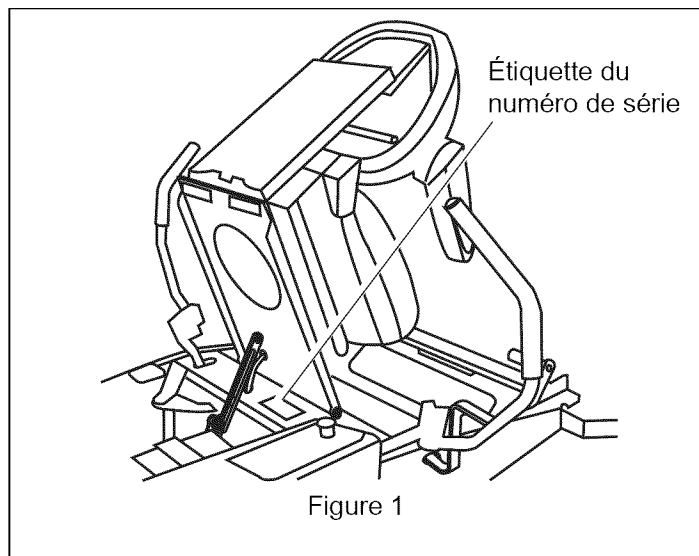

Figure 1

- Noter ci-dessous les numéros du modèle et de série de la machine.

- Noter ci-dessous les numéros de modèle et de série du moteur.

## ENREGISTREMENT DE PRODUIT

Le concessionnaire Ariens doit enregistrer ce produit lors de l'achat. L'enregistrement du produit nous permettra de traiter plus facilement les réclamations dans le cadre de la garantie ou de vous communiquer des informations relatives à l'entretien. Toutes les réclamations satisfaisant aux critères d'application de la garantie pendant la période de garantie limitée seront traitées que la carte d'enregistrement du produit ait été retournée ou pas. Conserver une preuve d'achat si le produit n'a pas été enregistré.

**Note pour le client:** Si le concessionnaire n'enregistre pas le produit, remplir, signer et renvoyer la carte d'enregistrement du produit à Ariens ou visiter [www.ariens.com](http://www.ariens.com) sur Internet.

## PIÈCES DE RECHANGE NON HOMOLOGUÉES

N'utilisez que des pièces de rechange Ariens. Le remplacement de toute pièce sur cette machine par une pièce autre que les pièces de rechange autorisées par Ariens pourrait affecter les performances, la durée de vie ou la sécurité de cette machine et annuler la garantie. Ariens se dégage de toute responsabilité pour toute réclamation ou demande de dommages et intérêts relative à la garantie, à des dommages matériels, des blessures graves, voire mortelles, résultant de l'utilisation de pièces de rechange non homologuées.

**REMARQUE :** Pour trouver le concessionnaire Ariens le plus proche, visiter le site [www.ariens.com](http://www.ariens.com).

## DÉNI DE RESPONSABILITÉ

Ariens se réserve le droit d'interrompre la fabrication, d'apporter des modifications ou des améliorations à ses produits à tout moment et ce sans aucune obligation de notification. Les descriptions et les caractéristiques contenues dans ce manuel sont en vigueur à la date d'impression. L'équipement décrit dans ce manuel pourrait être en option. Certaines illustrations pourraient ne pas s'appliquer à votre tondeuse.

## À LA LIVRAISON

Le concessionnaire doit :

1. Tester les freins après avoir assemblé la machine pour s'assurer que le réglage n'a pas été affecté lors du transport (voir *Freins de stationnement à la page 14*). Les freins ont été réglés en usine.
2. Vérifier le fonctionnement du système de verrouillage de sécurité. Quand l'opérateur est installé sur le siège, la tondeuse ne doit pas pouvoir démarrer sauf si les leviers sont au point mort (N) et si la prise de force (PdF) est désenclenchée (Off). Le moteur doit s'arrêter si l'opérateur quitte son siège quand les leviers de direction sont en position de fonctionnement ou quand la PdF est engagée (On). Voir *Système de verrouillage de sécurité* à la page 13.
3. Remplir la carte d'enregistrement d'achat original et la retourner à Ariens.
4. Expliquer la police de garantie limitée.
5. Expliquer les recommandations de lubrification et d'entretien. Expliquer les bons réglages au client ainsi que les commandes et le fonctionnement de la tondeuse. Discuter et insister sur les mesures de sécurité. Donner au client les manuels de fonctionnement, des pièces de rechange et du moteur. Conseiller au client de les lire attentivement pour bien les comprendre.



**AVERTISSEMENT :** Cette tondeuse présente un risque d'amputation des mains et des pieds et de projections d'objets. Le fait de ne pas observer les instructions de sécurité des manuels et des étiquettes peut entraîner des blessures graves, voire mortelles.

Le fonctionnement en pente est le principal facteur de perte de contrôle et d'accidents de renversement. Utiliser la tondeuse en pente nécessite une plus grande attention.

Des accidents tragiques peuvent se produire si l'opérateur n'est pas conscient de la présence d'enfants. Ne jamais penser que les enfants restent à l'endroit où on les a aperçus la dernière fois.

L'essence est extrêmement inflammable et les vapeurs sont explosives, manipuler avec précaution.

Désenclencher la PdF, arrêter la machine et le moteur, retirer la clé de contact, serrer le frein de stationnement et attendre l'arrêt de toutes les pièces en mouvement avant de quitter le siège de l'opérateur.

## NOTATIONS

**REMARQUE :** Renseignements généraux pour assurer le bon fonctionnement et l'entretien régulier de l'unité.

**IMPORTANT :** Procédures ou renseignements spécifiques nécessaires pour ne pas endommager l'unité ou un outil.

## CONSIGNES DE SÉCURITÉ ET RÉGLEMENTATION

Respectez les précautions d'usage habituelles pour votre sécurité et celle des autres. Comprendre et respecter tous les messages de sécurité. Être conscient des circonstances comportant un danger et un risque de blessures légères, moyennes, graves voire mortelles. Se familiariser avec toutes les réglementations et lois locales y compris les limitations potentielles d'âge de l'opérateur.

## FORMATION OBLIGATOIRE DE L'OPÉRATEUR

Si cette machine est utilisée par une tierce personne, ou si elle est prêtée, louée ou vendue, TOUJOURS fournir le manuel ainsi que la formation sur la sécurité nécessaire avant l'utilisation.

## AUTOCOLLANTS DE SÉCURITÉ ET EMPLACEMENTS

TOUJOURS remplacer les autocollants de sécurité manquants ou abîmés. Voir Figure 2 pour les emplacements des autocollants.

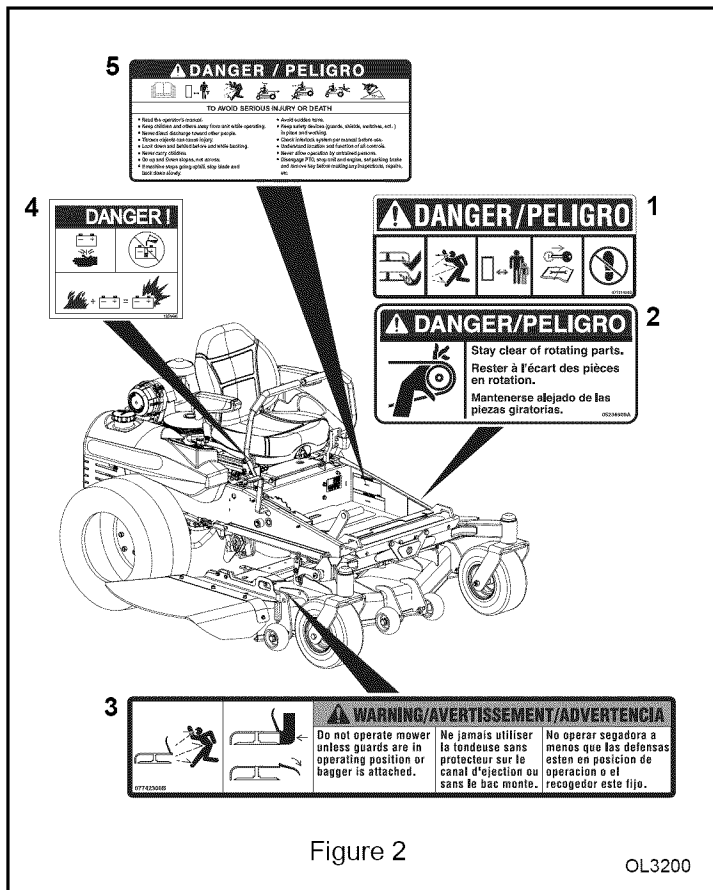

Figure 2

OL3200



OL1253

## SYMBOLE DE SÉCURITÉ

Ce sont des symboles de sécurité. Ils signifient:

• **ATTENTION!**

• **LA SÉCURITÉ PERSONNELLE EST EN JEU !**

Lorsque ce symbole est visible :

• **FAIRE PREUVE DE PRUDENCE !**

• **OBÉIR AU MESSAGE !**



OL3900

## MOTS D'ALERTE

Les symboles de sécurité ci-dessus et les termes de mise en garde ci-dessous sont utilisés sur les autocollants et tout au long de ce manuel.

Lire et veiller à bien comprendre tous les messages de sécurité.



**DANGER : SITUATION EXTREMEMENT DANGEREUSE!** Si le danger n'est pas écarté, la mort ou de graves blessures EN RÉSULTERONT.



**AVERTISSEMENT : SITUATION POTENTIELLEMENT DANGEREUSE !** Si le danger n'est pas écarté, la mort ou de graves blessures POURRAIENT EN RÉSULTER.



**PRUDENCE : SITUATION POTENTIELLEMENT DANGEREUSE !** Si le danger n'est pas écarté, IL Y A UN RISQUE de blessures légères ou moyennement graves. Peut également signaler des gestes dangereux.

## 1. Danger !



Ne jamais approcher les mains des pièces en rotation.



Ne pas se trouver dans l'aire d'évacuation.  
Ne pas orienter l'éjection vers des personnes.



Ne laisser personne s'approcher de la machine pendant son fonctionnement.



Arrêter le moteur, retirer la clé et lire le manuel d'entretien avant de régler ou de réparer l'unité.



**NE PAS APPROCHER LES PIEDS.** Toujours tenir les mains et les pieds à l'écart des pièces en rotation.

## 2. Danger!



Risque de blessure - Ne pas s'approcher des pièces en rotation.

## 3. Avertissement



Ne pas s'approcher de l'aire d'évacuation.



Ne pas utiliser la tondeuse en l'absence de garants ou d'ensacheuse.

## 4. Danger !



L'électrolyte est toxique et contient de l'acide sulfurique. Son contact avec la peau, les yeux ou les vêtements peut provoquer des brûlures graves.



Batterie sans entretien. Ne pas ajouter d'eau ou d'électrolyte.

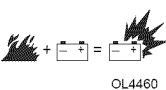

Interdiction d'approcher des flammes, de produire des étincelles ou de fumer à proximité de la batterie.

## 5. Danger ! Pour éviter des blessures graves ou mortelles



Lire le manuel de l'opérateur.



Éloigner les enfants et les personnes lors de l'utilisation de la machine.



Ne pas orienter l'éjection vers des personnes. Les objets projetés peuvent provoquer des blessures.



Regarder en bas et en arrière, avant et pendant toute manœuvre de recul.



Ne jamais transporter d'enfant.



Sur une pente se déplacer de haut en bas et de bas en haut, jamais en travers de la pente.



**NE PAS** utiliser sur des pentes de plus de 15°.

- Si la machine s'arrête en montée, arrêter la lame et reculer lentement.
- Éviter les virages brusques.
- Maintenir les dispositifs de sécurité (garants, protections, boutons de commandes, etc.) en place et en bon état de fonctionnement.
- Vérifier le système de sécurité suivant les indications du manuel avant toute utilisation.
- Apprendre l'emplacement et le fonctionnement de toutes les commandes.
- Ne jamais permettre l'utilisation par des personnes n'ayant pas reçu la formation nécessaire.
- Désenclencher la PdF, arrêter la machine et le moteur, serrer le frein de stationnement et retirer la clé de contact avant toute inspection, réparation, etc.

## CONSIGNES DE SÉCURITÉ

### Formation

Lire le manuel d'utilisation et le matériel de formation disponible. Si l'/les opérateur/s ou le/les mécanicien/s ne connaît/connaittent pas la langue, il incombe au propriétaire de lui/leur expliquer le contenu de la documentation.

Se familiariser avec le fonctionnement de l'équipement, les commandes et les signaux de sécurité.

Tous les opérateurs et mécaniciens devraient avoir suivi une formation. Le propriétaire est responsable de la formation des utilisateurs.

Ne jamais laisser des enfants ou des personnes non expérimentées utiliser la machine ou s'occuper de son entretien. Des réglementations locales pourraient limiter l'âge de l'opérateur.

Le propriétaire/l'utilisateur peut prévenir les accidents ou les blessures survenant sur soi ou sur les autres, ou les dommages matériels et il en est responsable.

## **Préparation**

Évaluer le terrain pour déterminer quels accessoires et outils sont nécessaires afin de travailler correctement et en toute sécurité. Utiliser uniquement des accessoires et des outils homologués par le fabricant.

Porter des vêtements appropriés comprenant un couvre-chef dur, des lunettes de sécurité et des protections pour les oreilles. Les cheveux longs, les vêtements amples et les bijoux pourraient se prendre dans les parties en mouvement.

Inspecter la zone de travail et retirer tous les objets tels que les cailloux, les jouets et les câbles pouvant être projetés par la machine.

Faire preuve d'extrême prudence en manipulant de l'essence et d'autres carburants. Ils sont inflammables et les vapeurs sont explosives.

- a. Utiliser uniquement un bidon homologué.
- b. Ne jamais déposer le bouchon du réservoir du d'essence ou faire l'appoint lorsque le moteur tourne. Laisser le moteur se refroidir avant de faire l'appoint. Ne pas fumer.
- c. Ne jamais faire le plein ou vidanger dans un espace clos.

Vérifier que le contacteur de présence opérateur, les commandes de sécurité et les garants soient fixés et fonctionnent correctement. Ne pas utiliser la machine s'ils ne fonctionnent pas correctement.

## **Fonctionnement**

Ne jamais faire tourner le moteur à l'intérieur d'une pièce ou d'un bâtiment.

Travailler uniquement avec une bonne lumière, s'éloigner des trous et des dangers cachés.

Veiller à ce que tous les entraînements soient au point mort et à ce que le frein de stationnement soit tiré avant de mettre le moteur en marche. Mettre le moteur en marche uniquement une fois installé en position de conduite.

Ralentir et redoubler de prudence sur les pentes. Veiller à se déplacer dans la direction conseillée sur les pentes. L'état du gazon peut affecter la stabilité de la machine. Redoubler de prudence à proximité de pentes raides.

Ralentir et prendre garde dans les virages ou lors des changements de direction sur les pentes.

Ne jamais relever le carter de coupe lorsque les lames tournent.

Ne jamais travailler lorsque le garant de Pdf, ou d'autres protections, ne sont pas solidement fixés. Veiller à ce que tous les systèmes de verrouillages soient fixés, bien réglés et fonctionnant correctement.

Ne jamais travailler lorsque le garant d'évacuation est levé, déposé ou altéré à moins d'utiliser le bac de ramassage.

Ne pas modifier le réglage du moteur ni le faire fonctionner à un régime trop élevé.

S'arrêter sur une surface plane, abaisser les outils, désenclencher les entraînements, tirer le frein de stationnement et couper le moteur avant de quitter le poste de conduite pour un quelconque raison y compris le vidage du bac de ramassage ou le désengorgement de la goulotte.

Arrêter l'équipement et inspecter les lames après avoir heurté des objets ou en cas de vibration anormale. Effectuer les réparations nécessaires avant de repartir.

Ne pas approcher les mains et les pieds des groupes de coupe.

Regarder derrière soi et vers le bas avant d'effectuer une marche arrière pour être certain que la voie est libre.

Ne jamais transporter de passagers et éloigner les animaux domestiques et les observateurs.

Ralentir et se montrer prudent pour traverser des routes et des trottoirs.

Arrêter les lames en cas d'immobilisation.

S'assurer que la décharge s'effectue dans la bonne direction; ne jamais diriger l'évacuation vers une personne.

Ne pas utiliser la tondeuse sous l'effet de drogues ou d'alcool.

Faire preuve de prudence lors du chargement de la tondeuse sur un camion ou sur une remorque, ou du déchargement.

Prendre garde à l'approche de tournants sans visibilité, de buissons, d'arbres ou autres obstacles réduisant la visibilité.

## **ENTRETIEN ET REMISAGE**

Désenclencher les entraînements, abaisser les outils, serrer le frein de stationnement, arrêter le moteur et retirer la clé ou débrancher le fil de la bougie. Attendre l'arrêt de tous les mouvements avant d'entreprendre le réglage, le nettoyage ou les réparations.

Nettoyer l'herbe et les débris sur les groupes de coupe, les entraînements, les échappements et le moteur comme prévention contre les incendies. Nettoyer les éclaboussures d'huile ou de carburant.

Laisser le moteur se refroidir avant le remisage et ne pas garer à proximité d'une flamme.

Ne pas stocker du carburant à proximité de flammes ou transvaser à l'intérieur.

Stationner la machine sur un terrain plat. Ne jamais faire réviser la machine par du personnel non formé.

Utiliser un cric pour soutenir les composants quand nécessaire.

Dissiper avec prudence la pression des composants qui accumulent de l'énergie.



**AVERTISSEMENT : LE LIQUIDE HYDRAULIQUE** peut provoquer de graves brûlures. L'huile du système hydraulique peut provoquer de graves lésions, voire la mort. S'assurer que le moteur est arrêté avant d'entreprendre tout travail sur une pièce du circuit hydraulique.

N'approcher ni le corps, ni les mains des orifices ou des gicleurs d'où le liquide sous pression peut jaillir. Utiliser du papier ou du carton, pas les mains, pour rechercher les fuites.

S'assurer que tous les raccords hydrauliques sont serrés et que toutes les conduites sont en bon état avant de mettre le circuit sous pression.

**TOUT LIQUIDE AYANT PÉNÉTRÉ SOUS LA PEAU** peut entraîner de la gangrène. Ce fluide doit être extrait chirurgicalement dans les heures qui suivent par un médecin spécialiste de ce type de blessures pour éviter la gangrène.



**AVERTISSEMENT : NE PAS** retirer ou cacher les autocollants de DANGER, PRUDENCE ou d'instructions. Remplacer les autocollants illisibles ou manquants. Ils sont disponibles chez votre concessionnaire. L'emplacement des autocollants de sécurité figure en figure 2.

## CONSIGNES DE SÉCURITÉ GÉNÉRALE

Ce manuel doit être à la disposition de l'opérateur de la tondeuse Ariens à tout moment.

Lire ce manuel avec attention et apprendre à utiliser correctement la machine. Se familiariser avec toutes les commandes de la machine et savoir comment arrêter rapidement la machine et ses outils.

Prendre garde aux observateurs notamment les enfants !  
Toujours contrôler en regardant autour de soi que la situation permet de mettre la machine en marche ou de la déplacer. Ceci est particulièrement important lorsque le bruit est fort car vous ne pouvez entendre les cris des personnes.

### Eviter

Seul l'opérateur est autorisé à monter sur la machine. Ne pas transporter de passagers. Cette tondeuse est conçue pour une (1) personne, le conducteur.

Des passagers se trouvant sur la machine pourraient être frappés par des objets ou projetés hors de la machine en provoquant des accidents graves.

Les passagers entravent la vue de l'opérateur qui ne conduit pas la machine de façon sûre.

**NE TRANSPORTER** de passagers nulle part sur la machine, ni sur l'outil, ni sur les équipements auxiliaires, ni sur le groupe moteur.

### Avant l'utilisation

Faire particulièrement attention aux autocollants d'avertissement, de prudence et de danger placés sur la machine.

Ne pas utiliser de fluide de démarrage. L'utilisation de fluide de démarrage pourrait endommager les composants du moteur.

Vérifier si les freins et autres pièces mécaniques sont bien réglés ou s'ils sont usagés. Remplacer les pièces usagées et endommagées sans attendre. Vérifier régulièrement le couple de serrage de toute la visserie.

Ne mettez pas de casque ni écoutez de la musique pendant l'utilisation de la tondeuse. L'utilisation en toute sécurité requiert toute votre attention.

Le groupe moteur et les outils doivent toujours être propres. L'accumulation de poussière, de graisse ou d'herbe peut provoquer des incendies ou des blessures aux personnes.

Ne modifier ni le groupe moteur ni aucun de ses outils.

Une modification non autorisée de la machine pourrait altérer sa fonctionnalité en provoquant éventuellement des blessures aux personnes.

Débrancher la batterie ou déposer le fil de la bougie avant d'entreprendre toute réparation. Débrancher d'abord la borne négative puis celle positive. Rebrancher d'abord la borne positive puis celle négative.

Prendre garde lors du contrôle des lames. Emballer la/les lame/s ou porter des gants et prendre garde pendant l'entretien. Les lames doivent être uniquement remplacées. Ne jamais les redresser ou les souder.

Eloigner les mains et les pieds des parties en mouvement. Si possible, éviter de faire des réglages lorsque le moteur tourne.

Charger les batteries dans un local ouvert et bien ventilé, loin des étincelles et des flammes. Débrancher le chargeur avant de brancher ou débrancher la batterie. Porter des vêtements de protection et utiliser des outils isolants.

Maintenir toutes les parties en bon état et toute la visserie serrée. Remplacer les autocollants usagés ou endommagés.

## SÉCURITÉ

Cette tondeuse présente un risque d'amputation des mains et des pieds et de projections d'objets. Toujours observer les instructions de sécurité pour éviter des blessures graves, voire mortelles.

Lire et veiller à bien comprendre toutes les consignes se trouvant dans le manuel de l'utilisateur avant d'utiliser la tondeuse Ariens. Cet équipement ne doit être utilisé que par les personnes ayant reçu une formation sur son utilisation en toute sécurité.

Afin de fournir une meilleure vision, certaines photos ou illustrations du manuel présentent un groupe sans garant de sécurité. Toutefois il ne faut jamais utiliser une tondeuse si les garants de sécurité ne sont pas montés. Maintenez-les toujours en place. S'il devenait nécessaire de les déposer pour des réparations, replacer le garant avant d'utiliser la machine.

Ne pas porter de vêtements amples pouvant se coincer dans les parties en mouvement. Ne pas utiliser la machine en short. Veiller à toujours porter des vêtements de travail qui protègent. Il est conseillé de porter des lunettes et des chaussures de sécurité.

Il est conseillé de porter des protections pour les oreilles. L'exposition prolongée au bruit peut provoquer une perte de l'ouïe.

Un extincteur et une trousse de premiers soins devraient se trouver sur le groupe moteur ou être conservés en un endroit facilement accessible à tout moment.

Avoir les numéros d'urgence à portée de main.

### **Pendant l'utilisation**

Ne pas contourner le circuit de démarrage en court-circuitant les bornes du démarreur pour lancer le moteur. Cela peut provoquer un mouvement brusque du groupe moteur.

Contrôler périodiquement le circuit de démarrage pour veiller à ce que tous les composants du système fonctionnent correctement.

Si le circuit de démarrage ne fonctionne pas, contactez votre concessionnaire Ariens immédiatement.

N'utiliser la tondeuse qu'à la lumière du jour ou lorsque la zone à tondre est bien éclairée artificiellement.

Ne jamais déposer le garant d'évacuation de la tondeuse car celui-ci dirige le matériau de coupe vers le bas en direction du terrain, Si le garant est endommagé, veiller à le remplacer immédiatement.

Ne jamais tenter de dégager la zone d'évacuation ou les lames de coupe avant d'avoir placé les leviers de direction en position de stationnement, mis la commande de PdF sur la position "Arrêt", tourné la clé de contact sur la position "Arrêt", retiré la clé de contact et débranché le câble négatif de la batterie.

Ne pas utiliser le groupe moteur dans un local confiné ou sans ventilation. Le monoxyde de carbone n'a ni odeur, ni couleur et peut être mortel.

Ne tournez pas le volant brusquement lorsque vous conduisez à vitesse élevée.

Stationner la tondeuse sur un sol ferme avec les leviers de direction en position de stationnement.

En marche arrière, veiller à se retourner pour vérifier la situation à l'arrière. Ne pas tondre en marche arrière à moins que cela ne soit absolument nécessaire.

Lorsque vous travaillez en groupe, soyez prudent et contrôlez les autres.

Toujours penser à la direction d'évacuation. Ne jamais diriger l'évacuation vers une personne.

Veiller à ce que le moteur et les lames en rotation soient désactivés avant d'approcher vos mains ou vos pieds des lames.

Désenclencher la commande lame avant de conduire la machine sur des allées, trottoirs, etc. Ne jamais relever le carter de coupe si les lames tournent.

Ne pas mettre les mains ou les pieds sous ou à l'intérieur de la tondeuse lorsque le moteur tourne.

Ne pas toucher le moteur ou l'échappement lorsque le moteur tourne ou immédiatement après l'avoir coupé. Ces zones peuvent être brûlantes et provoquer des brûlures graves.

Ne pas conduire la machine sur la route ou l'autoroute. Prendre garde à la circulation lorsque vous traversez la route ou lorsque vous tondez à proximité de la chaussée.

Toujours vérifier si la tondeuse a subi des dommages après avoir heurté un objet. Toujours réparer ou remplacer les parties endommagées avant de redémarrer le carter de coupe.

Ne pas utiliser le groupe moteur si le carter n'est pas monté. Veiller à ce que la machine et tous les outils s'arrêtent complètement avant de descendre.

Avant de descendre, désenclencher la PdF, abaisser tous les outils, positionner les leviers de direction en position de stationnement, couper le moteur et retirer la clé.

### **Utilisation de la machine sur des pentes**

Eviter de démarrer ou d'arrêter la machine sur une pente. Effectuer tout mouvement graduellement et lentement. Ne pas changer brusquement de vitesse ou de direction.

Si les pneus perdent de l'adhérence, désenclencher les lames de la tondeuse et descendre la pente lentement et graduellement.

Ne pas tourner sur les pentes à moins que cela ne soit indispensable. Dans ce cas tourner lentement et graduellement vers le bas de la pente si possible.

Redoublez de prudence pendant la tonte sur une pente. Si vous n'êtes pas en mesure d'aller en marche arrière sur la pente ou si vous n'êtes pas à l'aise, ne tondez pas. N'utilisez pas la machine sur des pentes de plus de 15°.

Tondez en travers de la pente, non pas de haut en bas, pour prévenir le renversement de la machine. N'effectuez pas la tonte sur des pentes ou des collines trop raides pour travailler en toute sécurité.

Ne pas essayer de stabiliser la machine en posant un pied sur le sol.

### **ENTRETIEN**

Seuls des adultes formés peuvent réviser la machine.

Avant d'effectuer l'entretien, veiller à ce que la tondeuse soit stationnée sur une surface plane et ferme. Retirer la clé pour prévenir un démarrage accidentel.

Ne jamais tenter de désactiver un dispositif de sécurité.

Vérifier fréquemment l'état des composants pour voir s'ils sont usagés ou détériorés, cela pouvant créer un accident.

N'utiliser que des pièces de rechange Ariens. Des pièces de substitution pourraient provoquer des dysfonctionnements du produit voire des blessures à l'opérateur ou aux observateurs.

S'il est nécessaire que le moteur tourne pendant les réglages, éloigner les mains, les pieds et les vêtements des parties en mouvement.

Pendant les réglages avec moteur en marche, tels que les réglages du carburateur et de la tringlerie de commande du mouvement, se tenir debout d'un côté ou de l'autre du groupe moteur et loin des composants en mouvement.



Faire refroidir la tondeuse Ariens avant d'intervenir sur le moteur, l'échappement ou toute autre partie pouvant être brûlante.

Toujours arrêter le groupe moteur, tourner la PdF et faire refroidir la machine avant de faire l'appoint de carburant.

Éliminer l'herbe, les feuilles, la graisse et les autres débris de la machine car ils pourraient prendre feu.

La visserie doit être bien serrée pour assurer un fonctionnement sûr de la machine. Vérifier souvent les boulons de fixation de la lame et veiller à ce qu'ils soient serrés.

N'effectuer que les opérations d'entretien décrites dans ce manuel. Des opérations d'entretien non autorisées ou des modifications de la machine peuvent générer des conditions de fonctionnement dangereuses.

Pour l'entretien du moteur, suivre les instructions du fabricant du moteur comme indiqué dans le manuel du moteur.

### **Alimentation à essence**

Manipuler l'essence avec prudence. L'essence est très inflammable et ses vapeurs peuvent provoquer des explosions.

Utiliser un récipient de carburant homologué.

Ne jamais faire l'appoint de carburant si le moteur tourne ou lorsqu'il est très chaud. Faire refroidir le moteur pendant quelques minutes avant de faire l'appoint de carburant.

Éloigner les allumettes, cigarettes, cigares, pipes, flammes sans protection ou étincelles du réservoir de carburant et du jerrycan contenant le carburant.

Toujours remplir le réservoir à l'extérieur en étant prudent. Remplir le réservoir jusqu'à environ un pouce du haut du réservoir. Utiliser un entonnoir ou un bec verseur pour éviter de renverser du carburant. Lorsqu'une pompe à essence est utilisée pour faire l'appoint, veiller à ce que le bec reste en contact avec le col du réservoir pendant l'opération.

Revisser les bouchons de la machine et du jerrycan et nettoyer le carburant renversé avant de mettre le moteur en marche.

Ranger la tondeuse et tous les jerrycans de carburant dans un endroit sûr et verrouillé pour que les enfants n'y touchent pas.

Les composants du circuit d'alimentation dépendent de carburant propre pour la lubrification et une performance optimale. Il faut exercer beaucoup de soin pour prévenir l'entrée de saletés et d'humidité et éviter les dommages.

N'utiliser que des jerrycans non métalliques, portables, homologués par Underwriter's Laboratory (U.L.) ou l'organisme américain pour les tests et matériaux (ASTM). En cas d'utilisation d'un entonnoir, celui-ci doit être en plastique.

Si cela est possible, éviter de faire l'appoint sur une benne de camion ou sur des remorques. Les éloigner et faire l'appoint au sol. Si cela n'est pas possible, utiliser un jerrycan non métallique portable pour faire l'appoint de la machine.

### **Circuit hydraulique**

Veiller à ce que tous les tuyaux et tubes pour fluides hydrauliques soient en bon état et que les tuyaux et accessoires est serrés avant de mettre sous pression le circuit hydraulique.

Vérifier fréquemment les raccords hydrauliques. Ils pourraient perdre à la suite d'un dommage, d'une vibration ou parce qu'ils ont travaillé avec du jeu.

Dissiper complètement la pression avant de débrancher un tuyau. L'échappement d'huile sous pression peut provoquer des blessures graves.

L'échappement de fluide hydraulique sous pression peut être assez puissant pour pénétrer dans la peau en provoquant des blessures graves. Avant de mettre le système sous pression, veiller à ce que tous les raccords soient serrés et que les tuyaux, tubes et conduits ne soient pas endommagés. Un fluide s'écoulant d'un trou d'épingle peut être invisible. Ne pas chercher les fuites avec la main, mais utiliser un morceau de carton et porter des protections pour les yeux telles que des lunettes.

En cas de blessures provoquées par l'échappement d'un fluide, voir immédiatement un médecin. Des infections ou des réactions peuvent se présenter si aucun traitement médical n'est administré immédiatement. Le fluide peut provoquer la gangrène ou de graves réactions allergiques.

### **Entretien de la batterie**

Agir avec prudence lors du chargement de la batterie ou de l'entretien de la batterie et du système électrique.

Utiliser un voltmètre pour vérifier le niveau de charge.

En cas d'utilisation d'un chargeur, s'assurer qu'il est débranché avant de brancher ou débrancher les câbles de la batterie.

Les batteries contiennent un électrolyte constitué d'acide sulfurique. Toujours porter des vêtements de protection et des protections pour les yeux en cas de manipulation.

En cas de contact avec l'électrolyte, rincer abondamment la zone avec de l'eau et contacter un médecin.

Veiller à ce que le chargement de la batterie se déroule dans un endroit bien ventilé pour que les gaz d'hydrogène produits pendant le chargement puissent s'évaporer. Interrompre le chargement si la température de la batterie dépasse 52°C (125°F).

Ne pas approcher de source d'étincelles ou de flammes ni fumer à proximité de la batterie. Pour prévenir les étincelles, être prudent au moment de retirer les câbles de la batterie des bornes.

Débrancher le câble de mise à la terre de la batterie avant de travailler sur ou à proximité de toute partie électrique.

## Entretien des pneus



**PRUDENCE** : La dépose d'un pneu de la jante peut provoquer une explosion pouvant causer des blessures graves voire mortelles.

Vérifier si la pression des pneus est basse, s'il y a des coupures, des bulles, si la jante est endommagée ou s'il manque des boulons et des écrous.

Toujours utiliser un raccord de gonflage à pince avec une rallonge suffisamment longue pour pouvoir se tenir à côté de la roue pendant le gonflage. Ne pas se tenir directement en face de la roue pendant le gonflage.

Ne pas souder ou chauffer une roue avec pneu. La chaleur peut faire augmenter la pression de l'air et provoquer une explosion. Un soudage peut affaiblir ou déformer structurellement la roue.

Veiller à ce que les pneus soient gonflés à la bonne pression. Ne pas gonfler les pneus à une pression supérieure à celle recommandée.

Veiller à ce que la visserie, notamment les boulons et écrous de roue soient serrés au couple indiqué.

Lors de la dépose d'un pneu du groupe moteur, il faut le soutenir avec des blocs ou des béquilles, mais pas avec un cric hydraulique.

Ne pas effectuer l'entretien d'un pneu à moins d'avoir l'équipement adéquat et l'expérience nécessaire. Si vous n'êtes pas qualifié pour faire des réparations, adressez-vous à votre concessionnaire Ariens ou à un service de réparation agréé.

Lors du montage du talon du pneu sur la jante, ne jamais dépasser 2, 4 bars (35 p.s.i.) ou la pression maximale recommandée sur vos pneus. Une pression supérieure pourrait casser le talon voire la jante, avec une force explosive dangereuse.

## Pièces de rechange

Pour les pièces de rechange nécessaires à l'entretien périodique et à la révision, utiliser des pièces d'origine Ariens.

Ariens ne répond pas du montage de pièces de rechange et/ou d'accessoires non agréés ou des dommages causés par leur utilisation.

## TRANSPORT

Désenclencher l'alimentation vers les outils lors du transport ou lors du remisage.

Ne pas remorquer la machine. Utiliser un camion ou une remorque pour le transport sur la voie publique.

Ne pas utiliser la machine sur la voie publique.

## MONTAGE



**AVERTISSEMENT** : ÉVITER LES BLESSURES ! Lire et comprendre toute la section *Sécurité* avant de poursuivre.

## DÉBALLAGE DE LA MACHINE

Retirer tous les matériaux d'emballage, la visserie et la documentation. Se débarrasser du crochet en J utilisé pour attacher la machine car il n'est pas requis sur la tondeuse.

## INSTRUCTIONS POUR LA MISE EN PLACE

Les tondeuses Ariens sont livrées partiellement assemblées. Une fois que le groupe moteur et le carter de coupe ont été retirés de la caisse, une mise en place initiale est requise.

**IMPORTANT** : Au cours du déballage, vérifier que les produits déballés correspondent à la liste de colisage et noter toute omission ou dommage afin de les signaler immédiatement au transporteur.

## Commandes de direction

1. Les leviers de commande de direction pourraient avoir été desserrés et poussés en avant pour le transport. Déposer les boulons 3/8-16 x 1,75" desserrés des poignées et les remonter comme illustré. Réglez les poignées par rapport à votre confort.

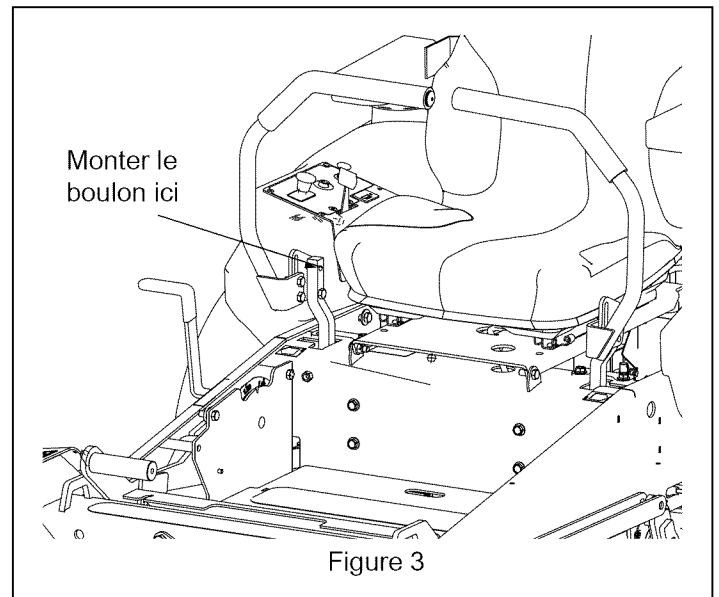

## Mise en place du siège

1. Déposer l'axe de chape 3/8", les rondelles plates et la clavette Rue du colis documentation.
2. Tourner doucement le siège en arrière assez loin pour pouvoir monter le levier de verrouillage du siège comme illustré en figure 3.
3. Monter le levier de verrouillage, figure 4, sur la plaque de siège avec l'axe de chape 3/8", deux rondelles plates en acier 3/8" et la clavette Rue.

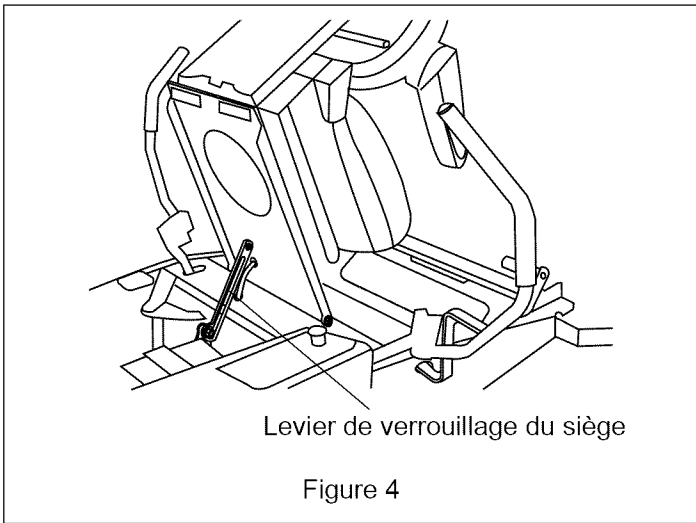

Figure 4

### Batterie

La batterie fournie avec la tondeuse est scellée, il n'est ainsi pas nécessaire de l'activer.

1. Brancher le câble rouge positif à la borne positive (+) de la batterie. Utiliser un boulon 1/4 x 5/8" et un contre-écrou 1/4". Recouvrir la borne avec le capuchon de caoutchouc.
2. Brancher le câble noir négatif à la borne négative (-) de la batterie. Utiliser un boulon 1/4 x 5/8" et un contre-écrou 1/4".

Si le moteur ne s'allume pas lorsque le contacteur d'allumage est tourné, il pourrait être nécessaire de charger la batterie, voir *Charge de la batterie à la page 24*.

### Carter de coupe

1. Déposer le bouton du garant d'évacuation.
2. Déposer le groupe d'évacuation de la position de transport.
3. Mettre le groupe d'évacuation en place.
4. Remonter le bouton du groupe d'évacuation et serrer.

### Pneus

Voir *CARACTÉRISTIQUES à la page 37*.



**PRUDENCE** : Prévenir les accidents ! Il y a un risque d'explosion par séparation du pneu et des pièces de la jante si l'entretien est inadéquat.

- Ne pas essayer de monter un pneu sans un équipement adéquat et l'expérience nécessaire pour effectuer le travail.
- Ne pas gonfler les pneus au-delà de la pression recommandée.
- Ne pas souder ou chauffer une roue avec pneu. La chaleur peut faire augmenter la pression de l'air et provoquer une explosion. Un soudage peut affaiblir ou déformer structurellement la roue.
- Ne pas se tenir devant ou au-dessus du pneu pendant le gonflage. Utiliser un raccord de gonflage et un tuyau suffisamment long pour pouvoir se tenir sur le côté.

### Visserie

S'assurer que la visserie n'est pas desserrée.

### Vérifier le système de verrouillage de sécurité.

Vérifier le bon fonctionnement du système de verrouillage de sécurité. (Voir *Vérifier le système de verrouillage de sécurité. à la page 11*).



**AVERTISSEMENT** : UNE PANNE DU SYSTÈME DE VERROUILLAGE et une utilisation incorrecte peuvent provoquer des blessures graves.

### Graissage

Graisser tous les graisseurs selon les indications figurant sur l'autocollant d'entretien situé sous le siège et vérifier le niveau d'huile hydraulique. (Voir *Graissage et entretien à la page 21*).

### Vidange de l'huile hydraulique

L'huile hydraulique est déjà dans le groupe moteur à la livraison. En cas de trajectoire mal assurée, purger le système. (Voir *Entretien du système hydraulique à la page 22*). Si le niveau de l'huile est situé sous le déflecteur du réservoir d'huile, faire l'appoint avec de l'huile pour moteur SAE 20W-50.

### Moteur

Le moteur a été rempli avec de l'huile de rodage. Vidanger l'huile et changer le filtre après 8 heures d'utilisation (Voir *Graissage et entretien à la page 21*).

### Vérifier le bon fonctionnement de toutes les commandes

S'assurer que la machine tourne et fonctionne correctement.



**AVERTISSEMENT** : UNE PANNE DES COMMANDES peut provoquer des blessures graves, voire mortelles.

# COMMANDES ET CARACTÉRISTIQUES

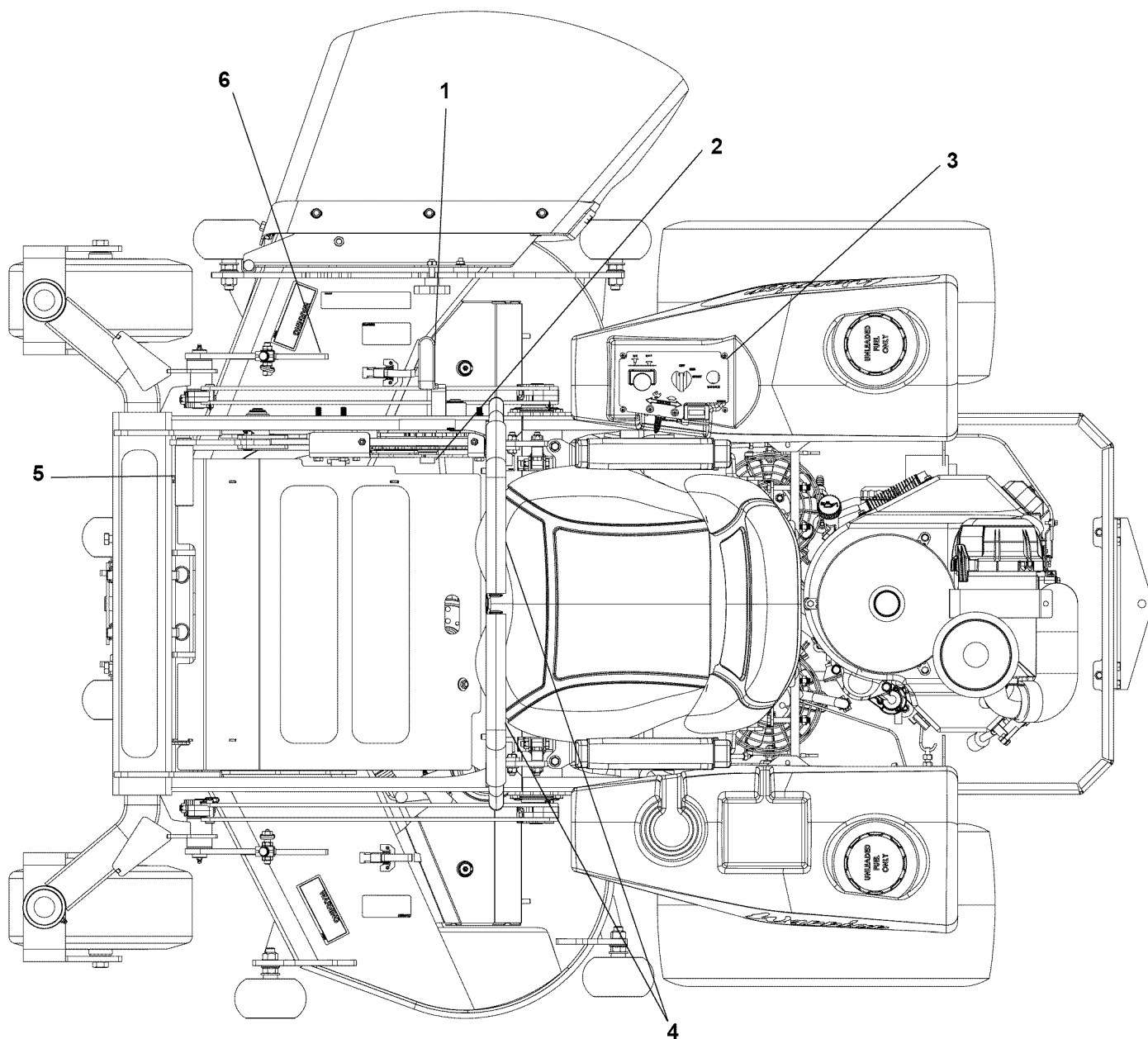

Figure 5

OE3241

1. Levier du verrou de transport carter de coupe
2. Sélecteur de réglage de la hauteur du carter de coupe
3. Tableau de commande
4. Leviers de commande de direction
5. Levier de relevage du carter de coupe
6. Réglage du niveau de carter de coupe



**AVERTISSEMENT : ÉVITER LES BLESSURES !** Lire et comprendre toute la section *Sécurité* avant de poursuivre.

## COMMANDES ET CARACTÉRISTIQUES

Voir les emplacements des commandes et les caractéristiques en figure 5 à la page 12.

### Système de verrouillage de sécurité



**AVERTISSEMENT :** Une défaillance du système de verrouillage de sécurité et un fonctionnement non conforme de la tondeuse peuvent entraîner des blessures graves, voire mortelles. Essayer le système de sécurité chaque fois que l'on utilise la tondeuse. Si le système de sécurité ne fonctionne pas comme prévu, ne pas faire fonctionner la tondeuse tant qu'il n'est pas réparé.

Effectuer les tests suivants pour s'assurer du bon fonctionnement du système de verrouillage de sécurité. Si l'appareil ne fonctionne pas comme prévu, contacter un concessionnaire pour réparation.

1. Essayer de mettre la machine en marche lorsque l'opérateur est installé sur le siège, que la PdF est désactivée et que le levier de commande de direction gauche n'est pas en position de stationnement. Essayer de mettre en marche la machine après avoir mis le levier de direction droit hors de la position de stationnement et le levier de direction gauche en position de stationnement. Essayer de mettre en marche la machine après avoir mis les deux leviers hors de la position de stationnement. Le démarreur ne doit lancer le moteur dans aucun des trois cas.
2. Essayer de mettre en marche la machine lorsque l'opérateur est installé sur le siège, la PdF est activée et les leviers de commande de direction sont en position de stationnement. Le démarreur ne doit pas lancer le moteur dans ce cas.
3. Essayer de mettre en marche la machine lorsque l'opérateur n'est pas installé sur le siège et que les leviers de commande de direction sont en position de stationnement. Le démarreur ne doit pas lancer le moteur dans ce cas.

### Vérifier les circuits d'arrêt du moteur

Vérifier les circuits d'arrêt du moteur tous les jours.

1. Mettre la manette des gaz à 1/3 de sa course, enclencher la PdF et quitter le siège. Le moteur devrait s'arrêter en 3 secondes.

2. Mettre la manette des gaz à 1/3 de sa course, enclencher la PdF, déplacer un levier de commande de direction hors de la position point mort et quitter le siège. Le moteur devrait s'arrêter en 3 secondes. Répéter sur l'autre levier de commande de direction.

**REMARQUE :** Si la machine ne passe pas ce test avec succès, NE PAS L'UTILISER. Contacter le concessionnaire Ariens.

3. Déplacer le levier de direction en arrière et lâcher le levier. Celui-ci devrait revenir sur une position permettant de le pousser vers l'extérieur et de le verrouiller au point mort en position externe.

### Leviers de commande de direction

Les leviers de direction commandent la vitesse et la direction de la machine. Ils arrêtent aussi la tondeuse.

Après la mise en marche de la machine, tirer simultanément les deux leviers de direction en arrière, hors de la position de verrouillage et dans la position de point mort.

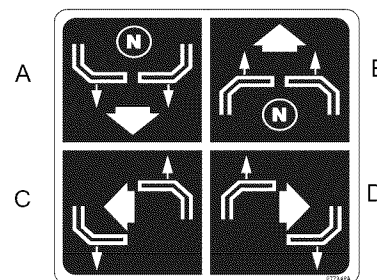

Figure 6

- A. Tirer les deux leviers de direction vers l'arrière pour la marche arrière.
- B. Pousser les deux leviers de direction vers l'avant pour la marche avant.
- C. Pour tourner à gauche, tirer le levier gauche vers l'arrière ou pousser le levier droit vers l'avant ou utiliser une combinaison des deux.
- D. Pour tourner à droite, tirer le levier gauche vers l'arrière ou le pousser vers l'avant ou une combinaison des deux.



**PRUDENCE :** Être prudent en tournant. Ralentir la vitesse de la machine à un niveau contrôlable avant d'effectuer un virage serré. Cette tondeuse peut braquer très rapidement lorsqu'on pousse en avant un levier et qu'on tire l'autre en arrière.

**REMARQUE :** Des virages agressifs peuvent scalper ou endommager les pelouses. Conserver TOUJOURS les roues en mouvement lors de virages serrés. NE PAS tourner en arrêtant complètement la roue intérieure. Pour obtenir le rayon de braquage le plus court, inverser lentement la roue intérieure tout en faisant avancer lentement la roue extérieure.

## TABLEAU DE COMMANDE

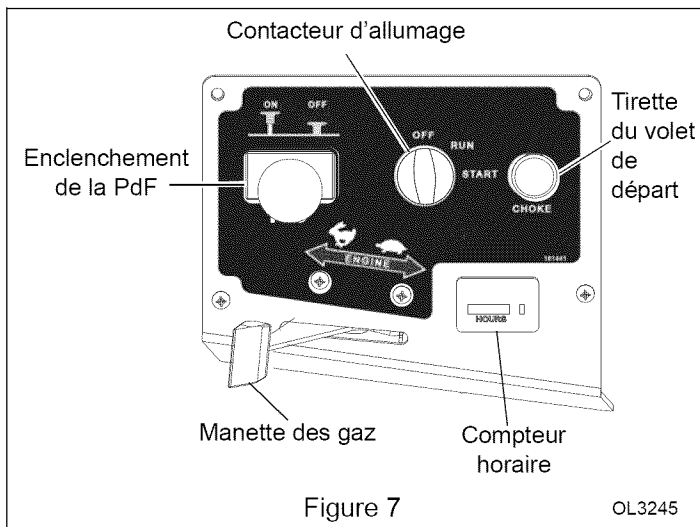

Figure 7

OL3245

### Contacteur d'allumage

Faire fonctionner le contacteur d'allumage avec la clé amovible. Le contacteur a trois positions : Arrêt (1), Marche (2), Démarrage (3). Pour démarrer, tourner la clé sur Démarrage puis relâcher pour aller sur Marche. Pour arrêter le moteur, tourner la clé sur Arrêt.

**REMARQUE :** NE PAS actionner le démarreur pendant plus de 10 secondes à la fois. Si le moteur ne démarre pas après 10 secondes, attendre 30 secondes avant d'essayer de nouveau. Si le moteur ne démarre pas, voir *Dépannage* à la page 33 ou consulter le manuel du moteur.

### Tirette du volet de départ

Tirer le starter pour démarrer un moteur froid. Pousser le starter une fois que le moteur démarre et devient chaud.

### Manette des gaz

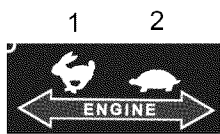

OE3250

La manette des gaz change la vitesse du moteur. Pousser la manette en avant sur Rapide (1) pour augmenter la vitesse du moteur. Tirer la manette en arrière sur Lent (2) pour diminuer la vitesse du moteur.

### Commande de la PdF

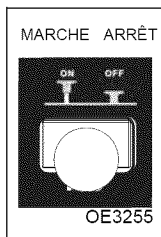

OE3255

La commande de prise de force (PdF) enclenche et désenclenche les lames de la tondeuse.

Mettre la commande de prise de force (PdF) sur "Marche" pour enclencher les lames de la tondeuse.

Mettre la commande de prise de force (PdF) sur "Arrêt" pour désenclencher les lames de la tondeuse.

**REMARQUE :** Le moteur démarre uniquement si les leviers de direction sont au point mort, la commande de PdF sur "Arrêt" et le frein de stationnement serré.

## Freins de stationnement



Mettre les leviers de direction au point mort et les pousser dans les fentes pour serrer le frein de stationnement de chaque côté.

Mettre les leviers de direction au centre pour desserrer les freins de stationnement.

## Levier de relevage du carter de coupe

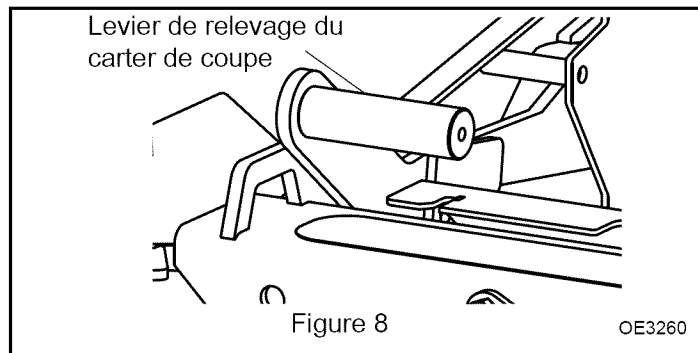

Figure 8

OE3260

Le levier de relevage du carter de coupe relève et abaisse le carter de coupe pour la tonte et le transport.

Transport :

Pousser le levier de relevage du carter de coupe complètement vers l'avant jusqu'à ce que le verrou de relevage s'enclenche.

Pour désenclencher le verrou, pousser la pédale en avant, tirer la poignée du verrou de transport en arrière et relâcher lentement le levier de relevage.



**DANGER :** Avant de relever le carter en position de transport, veiller à ce que la PdF soit désenclenchée et que les leviers de direction soient en position de stationnement.

## Hauteur de coupe

Pour modifier la hauteur de coupe, relever le carter de coupe en position de transport. Tourner le sélecteur de hauteur du carter pour le régler à la hauteur souhaitée, puis abaisser le carter en position de coupe.

Il est possible de régler la tondeuse sur une hauteur allant de 1 à 6 pouces (25 à 152 mm). La hauteur de coupe est déterminée par les conditions objectives et les préférences personnelles.

Les recommandations suivantes figurent comme guide pour la sélection de la hauteur de coupe.

Pelouses = 1–3" (38-76 mm)

Tonte de pré = 3–6" (76-152 mm)

## Réglage du siège



**AVERTISSEMENT :** Régler le siège, la machine et le moteur arrêtés et le frein de stationnement serré.

Le siège est conçu pour une personne. Aucun passager ne peut être autorisé à s'installer sur la machine.

Réglage avant-arrière du siège :

1. S'asseoir puis tirer le levier de réglage vers l'extérieur et glisser le siège sur la position voulue.
2. Relâcher le levier et glisser le siège vers l'avant ou vers l'arrière pour le verrouiller en position.

Pour régler le ressort de coussin en fonction du poids de l'opérateur :

1. Tourner le bouton dans le sens horaire pour un opérateur robuste.
2. Tourner le bouton dans le sens anti-horaire pour un opérateur mince.

### Compteur horaire

Enregistre le nombre total d'heures de fonctionnement du moteur.

**IMPORTANT :** Prendre note des indications du compteur horaire pour effectuer les graissages et l'entretien aux intervalles recommandés.

**REMARQUE :** Pour des résultats précis, veiller à ce que la commande d'allumage soit sur "ARRÊT" lorsque la machine n'est pas utilisée.

### Verrous d'essieu avant

A la livraison, l'essieu avant est flottant. Pour verrouiller l'essieu avant pour qu'il ne soit plus flottant, déposer les deux goupilles 5/8 x 5" de l'emplacement illustré et les introduire dans les trous externes se trouvant sur le châssis comme illustré.

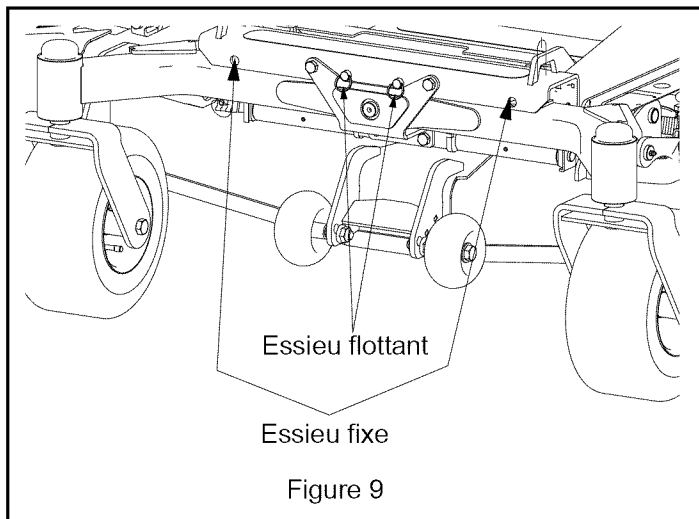

## FONCTIONNEMENT

### Rodage

- Le fonctionnement de la tondeuse pendant les cinquante premières heures peut être un élément fondamental de la performance et durabilité du moteur et du groupe moteur.
- Le moteur peut tourner à plein régime mais il faut éviter une charge excessive. Si le moteur ralentit à cause d'une charge excessive, appliquer une vitesse de déplacement plus faible en maintenant la vitesse du moteur.

- Vérifier fréquemment le moteur, les pompes et les mécanismes pendant le rodage. Observer s'il y a des fuites. Faire les appoints comme requis et réparer toute fuite.
- Localiser tout écrou, boulon ou vis desserré et resserrer-les comme requis. Ceci s'applique spécialement aux boulons des roues.
- Pendant le rodage, observer les réglages du levier de commande et celui du frein de stationnement. Il pourrait être nécessaire de régler le frein de stationnement après les premières heures de fonctionnement.
- La zone autour du bouchon du réservoir de carburant doit être propre. Veiller à ce que l'indice d'octane de l'essence soit correct et que l'essence ne soit pas contaminée.
- Après les premières 8 heures d'utilisation, effectuer la première vidange et changer le filtre à huile, ensuite le faire toutes les 100 heures.



**PRUDENCE :** Suivre des règles d'entretien correctes pour une utilisation en toute sécurité. (Voir *Périodicité de l'entretien* à la page 19).

### Carburant



**AVERTISSEMENT :** PRÉVENIR LES BLESSURES.

Lire et comprendre toute la section *Sécurité* avant de poursuivre.

Ajouter du carburant dans le réservoir de carburant selon les besoins. Voir le type et indice de carburant appropriés dans le manuel de votre moteur.

### Pour ajouter du carburant dans le réservoir :

1. Placer la machine dans un endroit ouvert, bien ventilé.
2. Arrêter le moteur et le laisser refroidir.
3. Nettoyer le bouchon du réservoir et autour du bouchon pour éviter que des saletés ne pénètrent à l'intérieur du réservoir. Déposer le bouchon du réservoir de carburant.
4. Remplir le réservoir jusqu'à 1 in. (25 mm) sous le bas du goulot de remplissage. Ne pas trop remplir.
5. Remettre le bouchon en place et le serrer.
6. Nettoyer le carburant renversé.

### Monter sur la machine et descendre en toute sécurité

NE PAS poser le pied sur l'un ou l'autre des flancs du carter de coupe au moment de monter ou de descendre de la machine, mais enjamber le carter.

## INSPECTION AVANT DE COMMENCER



**PRUDENCE** : S'assurer que la visserie est serrée, les dispositifs de sécurité en place et que les réglages sont corrects.

L'opérateur est responsable de l'utilisation sûre de la machine. L'opérateur DOIT être familiarisé avec la tondeuse et les commandes du groupe moteur, avec leur fonctionnement et avec toutes les consignes de sécurité AVANT de commencer à travailler.

**IMPORTANT** : Inspecter tous les jours les boulons des lames ou dès qu'une lame a été déposée. Le couple de vissage est de 110 – 130 lbf-ft. (150 – 177 N•m).

- Veiller à ce que tous les garants soient en place et bien fixés.
- Veiller à ce que l'opérateur connaisse le fonctionnement correct et sûr du groupe moteur et des outils et accessoires.
- Vérifier le réservoir d'huile moteur et hydraulique et faire l'appoint comme requis.
- Vérifier la tension de la courroie pompe et de la courroie de transmission et les régler comme requis.
- Veiller à ce que les crépines d'admission d'air soient propres pour que le refroidissement du moteur soit adéquat.
- Inspecter les pneus, la pression des pneus et le couple de serrage des boulons. Vérifier si des signes externes de fuites sont visibles et intervenir avant d'utiliser la tondeuse. Vérifier si les leviers de direction sont bien serrés et si leur position est correcte.
- Vérifier la quantité de carburant. Il est conseillé de remplir le réservoir à la fin de chaque journée de travail pour diminuer la condensation et disposer d'un réservoir plein prêt pour la prochaine utilisation.

## MISE EN MARCHÉ ET ARRÊT



**PRUDENCE** : Lire d'abord le manuel du propriétaire/opérateur et celui du moteur intégralement. NE PAS tenter de mettre le moteur en marche pour l'instant.



**PRUDENCE** : Mettre toujours le moteur en marche dans un endroit bien ventilé. Si vous vous trouvez dans un local clos, aérer pour éliminer les gaz d'échappement.

Mettre le moteur en marche :

1. Bien s'asseoir sur le siège, veiller à ce que les leviers de direction soient en position de stationnement et que la PdF soit désenclenchée.
2. Si le moteur est froid, mettre le starter sur Marche. Si le moteur est chaud, ne pas utiliser le starter.
3. Mettre la manette des gaz à 3/4 de sa course, vers Rapide. Voir les instructions détaillées dans le manuel du moteur.
4. Mettre la clé dans le contacteur d'allumage et la tourner en position Démarrage. Dès que le moteur démarre, lâcher la clé.
5. Mettre la manette du starter sur la position Arrêt. Régler le starter pour que le moteur tourne régulièrement.
6. Faire chauffer le moteur pendant environ cinq minutes avant d'utiliser la machine.

**REMARQUE** : Le temps utile dépend de la température ambiante. Pour une température inférieure à 32°F (0°C), faire tourner le moteur pendant 10 minutes ou plus.

7. Tourner la manette des gaz pour augmenter ou diminuer la vitesse du moteur. Pour tondre, régler la manette des gaz sur Rapide.

Pour arrêter le moteur :

1. Mettre les leviers de direction au point mort et désenclencher la PdF.
2. Mettre la manette des gaz sur Lent.
3. Tourner la clé de contact sur Arrêt.

### Mise en marche avec temps froid

**REMARQUE** : En cas de mise en marche avec temps froid (en dessous de -5°C (23°F)), ne pas actionner le démarreur pendant plus de 10 secondes à la fois. Si le moteur ne démarre pas après 10 secondes, attendre 30 secondes avant d'essayer de nouveau.

### Arrêt du moteur

Mettre les leviers de direction en position de stationnement, faire tourner le moteur au ralenti pendant un moment et tourner le contacteur de démarrage sur la position Arrêt. Retirer la clé.



**PRUDENCE** : TOUJOURS retirer la clé de contact lorsque la machine n'est pas utilisée.



## TONTE



**AVERTISSEMENT :** Pour ne pas endommager la tondeuse, resserrer toute la visserie y compris celle des lames et de la poulie de broche après la première heure de tonte.

N'utiliser la machine qu'après s'être assis sur le siège de l'opérateur.

1. Démarrer la machine. Laisser tourner le moteur au ralenti jusqu'à ce qu'il tourne régulièrement.
2. Mettre les leviers de direction au point mort.
3. Mettre la manette des gaz au 3/4 de sa course sur rapide.
4. Mettre la commande de PdF sur MARCHE pour enclencher la tondeuse.

**IMPORTANT :** Ne jamais enclencher la PdF lorsque la tondeuse est obstruée par de l'herbe ou d'autres matériaux car cela pourrait endommager l'embrayage.

5. Mettre la manette des gaz sur Rapide.
6. Pousser les leviers de direction en avant pour avancer lentement.
7. Mettre la commande de PdF sur Arrêt pour désenclencher la tondeuse.
8. Une fois familiarisé avec le fonctionnement de la machine, sélectionner une vitesse appropriée pour les conditions de tonte.

### Roue anti-scalp

1. Relever la tondeuse en poussant sur le levier de relevage du carter et verrouiller en position de transport.
2. Mettre les leviers de direction en position de stationnement.
3. Régler la roue anti-scalp sur la hauteur de coupe souhaitée.
4. Pour régler les rouleaux anti-scalp, déposer les boulons 1/2-13 x 5" et les remettre en place dans le trou correspondant à la hauteur recherchée (voir figure 10).
5. Relâcher le levier de relevage carter et tirer le levier de verrouillage de transport carter, abaisser le carter en position de coupe.

**REMARQUE :** Les rouleaux anti-scalp devraient toujours être au moins 1/4-1/2 de pouce (6 mm – 13 mm) en dessus du sol. Ils sont conçus pour prévenir que le carter ne scalpe le sol d'un terrain inégal, ils ne doivent pas être constamment en contact avec le sol.

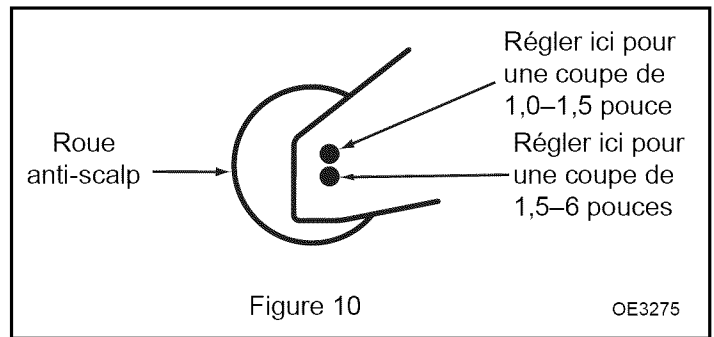

Figure 10

OE3275

### Tondeuses à évacuation latérale



**DANGER :** Sans garant d'évacuation ou ramasseur d'herbe complet monté, vous ainsi que les autres êtes exposés aux lames en rotation et à l'éjection de débris. Cela peut provoquer des blessures graves, voire mortelles.

Le garant d'évacuation dirige les débris vers le bas. Ne jamais déposer le garant d'évacuation ni utiliser la tondeuse si le garant est endommagé.

Ne jamais mettre vos mains et vos pieds sous la tondeuse.

Ne pas tenter pas de nettoyer la zone d'évacuation ou les lames de la tondeuse sans désenclencher auparavant la PdF, tourner la clé de contact sur Arrêt, retirer la clé de contact et débrancher le fil de la batterie.

La tondeuse dispose d'un garant d'évacuation chevillé qui évacue l'herbe coupée du flanc du carter vers le sol.

### Terrains inégaux



**AVERTISSEMENT :** Pour toute perte de contrôle et pour prévenir le renversement de la tondeuse, toujours traverser les pentes en travers, jamais de haut en bas.

Traverser les fortes dénivellations en diagonale. Éviter absolument les fortes déclivités pour prévenir que la machine ne se coince.

Les leviers de direction doivent être poussés en avant pendant la descente d'une pente.

Programmer la tonte d'un terrain inégal de façon à ce que l'herbe soit sèche, en diminuant le risque de glissement et de dérapage des roues qui peut endommager le gazon.

Avant la tonte, examiner le terrain pour définir la meilleure procédure de travail. Examiner le type et la hauteur de l'herbe, le type de terrain inégal sur lequel doit s'effectuer la tonte.

Éviter les démarrages et les arrêts brusques lors de déplacements sur les pentes et diminuer la vitesse de déplacement dans les virages.

## Évacuation de l'herbe



**AVERTISSEMENT :** NE JAMAIS utiliser la tondeuse lorsque le garant d'évacuation est relevé.

Le carter de coupe a été conçu pour permettre un flux d'air maximum pour une évacuation d'herbe coupée régulière. En cas de tonte d'herbe haute ou luxuriante, sélectionner une vitesse de déplacement basse ou diminuer la largeur de coupe pour une meilleure évacuation.

Pour un meilleur résultat, ne pas tondre lorsque l'herbe est mouillée ou couverte de rosée. L'herbe mouillée peut obstruer la zone d'évacuation de la tondeuse, former un poids anormal sur les lames et les broches et endommager la courroie du carter. L'herbe mouillée laisse aussi des touffes disgracieuses sur la pelouse.

Si le carter de coupe est obstrué, éloigner la machine de la zone d'herbe non coupée. Si la tondeuse ne se dégage pas d'elle-même, relever le carter, éteindre le moteur, serrer le frein, retirer la clé de contact et nettoyer le fond du carter.

En situation de coupe moyennement et très difficile, tondre de façon à ce que l'herbe coupée soit évacuée LOIN de l'herbe non coupée. En situation de coupe facile, l'herbe coupée peut être évacuée dans l'herbe non coupée, ceci permettant de la couper encore plus fine.

### Conseils pour une tonte efficace



**PRUDENCE :** Eloigner les personnes et les animaux domestiques et éliminer tous les débris visibles de la zone de tonte avant de commencer à travailler.

Un contrôle régulier des lames est conseillé, celles-ci doivent être affûtées pour une coupe à l'aspect parfait.

Les meilleurs résultats s'obtiennent normalement lorsque vous conservez la hauteur de l'herbe à 2–3 pouces (50–80 mm). Il vaut mieux couper l'herbe souvent et pas trop courte. Pour avoir une pelouse saine et verte, ne pas couper plus d'1/3 de hauteur de lame.

La vitesse de la tondeuse pendant la tonte doit se situer au nombre de tr/min nominal maximum. Cela assure une vitesse de lame correcte pour la coupe et pour l'évacuation de l'herbe coupée.

La vitesse de déplacement affecte considérablement la performance de tonte. Toujours aller à une vitesse au sol inférieure pour une tonte plus lente plutôt que de diminuer les tr/min du moteur.

Tondre souvent. Ne pas attendre que l'herbe pousse trop. L'herbe coupée courte se disperse mieux et se décompose plus rapidement.

Pour les zones constituées d'herbe haute ou de mauvaises herbes, il peut être nécessaire d'utiliser la hauteur de coupe maximale. Après avoir tondue une première fois, retondre toute la pelouse en réglant la tondeuse sur la hauteur de coupe finale souhaitée.

## STATIONNEMENT

Pour garer la machine:

1. Mettre les leviers de direction au point mort, puis les pousser sur la position de stationnement.
2. Désenclencher la PdF, couper le moteur, abaisser le carter au sol et retirer la clé de contact.

**IMPORTANT :** En cas de stationnement sur une pente, veiller à mettre des cales derrière les roues du côté de la descente pour prévenir la descente de la machine.

### Déplacement de la machine avec le moteur à l'arrêt

Si le moteur de la machine cale et ne redémarre pas, il est possible de pousser la machine ou de la remorquer sur de courtes distances avec les soupapes de décharge ouvertes. Ne pas dépasser la vitesse de 5 m.p.h. (8 k/h) en cas de remorquage.

**IMPORTANT :** Les soupapes de décharge doivent être ouvertes de deux tours complets (maximum) avant de déplacer la machine. (voir figure 11). Veiller à ce que les soupapes de décharge soient fermées avant de remettre la tondeuse en marche. Si elles ne sont pas complètement fermées avant l'utilisation, cela pourrait endommager le système hydraulique.

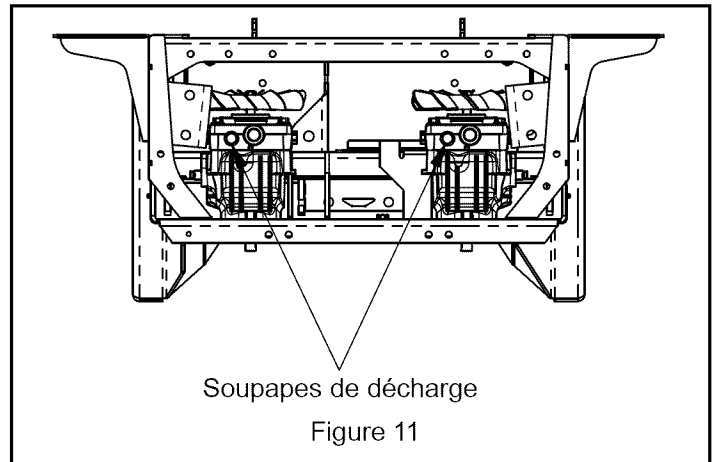

## REMORQUAGE



**AVERTISSEMENT :** En cas de remorquage par la tondeuse, prendre garde dans les virages. La tondeuse tourne plus brusquement que l'outil remorqué.

**IMPORTANT :** Le remorquage d'un poids de plus de 300 livres (137 kg) avec la tondeuse Ariens provoquera des panne prématurées au niveau des pièces et annulera la garantie.

La tondeuse est conçue pour des remorquages légers uniquement. Ne pas remorquer un poids supérieur à 300 lbs. (137 kg). Le poids du bras d'attelage ne peut dépasser 30 lbs (13,61 kg).

## CHARGEMENT DE LA TONDEUSE



**AVERTISSEMENT :** Être très prudent lors du chargement et du déchargement de la machine à l'aide d'une rampe.

N'utiliser qu'une seule rampe de largeur adéquate. Si plusieurs rampes sont nécessaires, en former une rampe unique de largeur adéquate. Utiliser suffisamment de rampes pour créer une surface continue de rampe plus large que la machine.

Ne jamais former un angle de plus de 15° entre la rampe et le camion ou la remorque lors du chargement d'une tondeuse.

Éviter les accélérations et les décélérations soudaines de la machine lors du chargement et du déchargement de la machine pour prévenir son renversement.

La rampe de chargement doit être suffisamment longue pour que l'angle formé avec le camion ou la remorque ne dépasse pas 15°. Une pente supérieure pourrait provoquer le coincement des composants de la tondeuse lorsque celle-ci est déplacée de la rampe au camion ou à la remorque. En cas de chargement sur ou à proximité d'une pente, positionner le camion ou la remorque vers la partie basse de la pente. Cela diminuera l'angle de positionnement de la rampe. La remorque ou le camion devrait être garé à l'horizontale dans la mesure du possible pour faciliter le chargement.

## TRANSPORT DE LA TONDEUSE



**AVERTISSEMENT :** Lors du transport de la tondeuse, veiller à ce que les leviers de direction soient en position de stationnement, que les roues soient bloquées, que la machine soit bien fixée au moyen de câbles, chaînes ou cordes et que la remorque soit fixée au véhicule avec des chaînes de sécurité.

Utiliser une remorque ou un camion pour transport lourd pour transporter la tondeuse. Veiller à ce que tous les feux de la remorque ou du camion ainsi que les marquages soient conformes au code de la route.

## PÉRIODICITÉ DE L'ENTRETIEN



**AVERTISSEMENT :** PRÉVENIR LES BLESSURES. Lire et comprendre toute la section *Sécurité* avant de poursuivre.

Les concessionnaires Ariens fournissent l'entretien et les pièces permettant d'utiliser la machine au maximum de son rendement. Si une réparation est nécessaire, contacter un concessionnaire Ariens ou un centre d'entretien agréé par le fabricant du moteur.

## PÉRIODICITÉ DE L'ENTRETIEN

**IMPORTANT :** Certaines conditions de travail (lourdes charges, température ambiante élevée, poussière ou résidus projetés) peuvent nécessiter un entretien plus fréquent.

Voir le manuel du moteur pour de plus amples informations concernant l'entretien et le dépannage.

**REMARQUE :** Pour avoir plein accès au moteur, le siège doit être basculé vers l'avant (voir *Basculement du siège en avant à la page 21*) et le capot doit être ouvert.

Intervalle	Tâche	Action
À chaque utilisation	Vérification du système de sécurité	 <b>AVERTISSEMENT</b> : Une défaillance du système de verrouillage de sécurité et un fonctionnement non conforme de la tondeuse peuvent entraîner des blessures graves, voire mortelles. Essayer le système de sécurité à chaque utilisation de la tondeuse. Si le système de sécurité ne fonctionne pas comme prévu, ne pas faire fonctionner la tondeuse tant qu'il n'est pas réparé (Voir <i>Système de verrouillage de sécurité</i> à la page 13).
	Toutes les commandes, boutons	Examiner régulièrement et réparer si nécessaire.
	Toutes les fixations, visserie	Examiner régulièrement et serrer si nécessaire.
	Flexibles, courroie du ventilateur, câblage	Examiner régulièrement et réparer si nécessaire.
	Niveau de l'huile	Contrôler régulièrement et faire l'appoint si nécessaire (Voir <i>Niveau de l'huile moteur</i> à la page 21).
	Niveau de l'huile hydraulique	Contrôler régulièrement et faire l'appoint si nécessaire (Voir <i>Entretien du système hydraulique</i> à la page 22).
	Grilles d'admission d'air	Éliminer régulièrement les débris.
	Filtre à air de la soupape de décharge	Nettoyer régulièrement.
	Éléments du filtre à air	Examiner régulièrement et nettoyer ou remplacer le cas échéant.
	Niveaux du réservoir de carburant	Contrôler régulièrement et faire l'appoint si nécessaire.
	Filtre à carburant	Examiner régulièrement et remplacer le cas échéant.
	Équilibrage du réglage des leviers de direction	Contrôler régulièrement et régler le cas échéant.
	Vérifier le frein de stationnement	Serrer le frein de stationnement et engager le levier de neutralisation de la transmission (Voir <i>Déplacement de la machine avec le moteur à l'arrêt</i> à la page 18). Pousser la machine. Si elle avance, contacter le concessionnaire Ariens.
	Nettoyage de la machine	Nettoyer la poussière et tous les débris du moteur, de la batterie, du siège, du carter de coupe, etc. Ne pas utiliser de solvants, de spray haute-pression, de nettoyants agressifs ou d'abrasifs. <b>REMARQUE</b> : Recouvrir les surfaces peintes d'une cire de type automobile.
	Vérifier la pression des pneus et leur état	Voir <i>CARACTÉRISTIQUES</i> à la page 37 pour connaître la pression de gonflage correcte.
	Couple de serrage des boulons de roue	Contrôler régulièrement et serrer le cas échéant.
	Garde de direction	Examiner régulièrement et réparer le cas échéant.
	Accumulation d'herbe	Éliminer après chaque utilisation.
	Examiner les lames de coupe	Vérifier l'usure des lames. Les aiguiser ou les remplacer le cas échéant (Voir <i>Entretien de la lame</i> à la page 29).
	Suivre le calendrier d'entretien du manuel du moteur	Effectuer l'entretien du moteur selon le calendrier. Voir le manuel du moteur pour plus d'instructions. <b>REMARQUE</b> : Pour vidanger l'huile, utiliser le robinet de vidange fourni avec l'unité, pas le bouchon de vidange figurant dans le manuel du moteur.
25 heures ou chaque nouvelle saison	Vérifier la batterie	S'assurer que la batterie et ses bornes sont toujours propres (Voir <i>Nettoyage de la batterie</i> à la page 24).
	Éléments du filtre à air	Examiner et éliminer les débris, remplacer si nécessaire.
	Graisser la machine	Graisser le graisseur de chaque roue avant.
50 heures ou chaque nouvelle saison	Vérification de la visserie	Vérifier la visserie de montage des lames de coupe et toutes les autres vis. Remplacer les vis manquantes ou endommagées. Serrer tous les boulons et les écrous au couple indiqué.
	Graisser les graisseurs.	Lubrifier comme requis.
100 heures ou chaque nouvelle saison	Filtre à huile hydraulique	Remplacer.
	Batterie	Vérifier et nettoyer comme requis (Voir <i>Entretien de la batterie</i> à la page 23).
	Vérifier toutes les courroies	Remplacer les courroies usées ou détériorées (voir <i>Courroies</i> à la page 31). <ul style="list-style-type: none"> <li>• Vérifier la courroie d'entraînement.</li> <li>• Vérifier la courroie de carter.</li> </ul>
	Examiner les flexibles hydrauliques	Examiner régulièrement et réparer le cas échéant (Voir <i>Vérification des flexibles hydrauliques</i> à la page 23).
	Nettoyage du circuit de refroidissement	Vérifier et nettoyer les ailettes de refroidissement et l'intérieur des déflecteurs de ventilation pour éliminer l'herbe, la menue paille et la saleté qui obstruent le système de refroidissement et provoque la surchauffe.



**AVERTISSEMENT** : PRÉVENIR LES BLESSURES. Lire et comprendre toute la section *Sécurité* avant de poursuivre.

## ACCÈS À L'ENTRETIEN



**PRUDENCE** : Arrêter le moteur avant d'effectuer l'entretien.

S'assurer que le siège est complètement relevé et verrouillé avant d'effectuer toute opération d'entretien sur la tondeuse.

Le siège peut redescendre très rapidement lorsque le verrou de siège est ouvert. Abaisser lentement le siège en prenant garde que tout soit en ordre.

Relever le siège pour accéder à la batterie et au réservoir hydraulique. Prendre garde pendant qu'on relève le siège et s'assurer que le siège est verrouillé en position relevée avant de commencer l'entretien de la tondeuse.

### Basculement du siège en avant

Pour baisser le siège, pousser légèrement en avant sur le siège et tirer le levier de levage en arrière hors de la position de verrouillage. Baisser lentement le siège jusqu'à ce qu'il touche le châssis.

**REMARQUE** : Si la machine est équipée d'un arceau de sécurité, le verrou de siège doit être enclenché. Relever le siège pour s'assurer qu'il est bloqué une fois remis dans sa position.

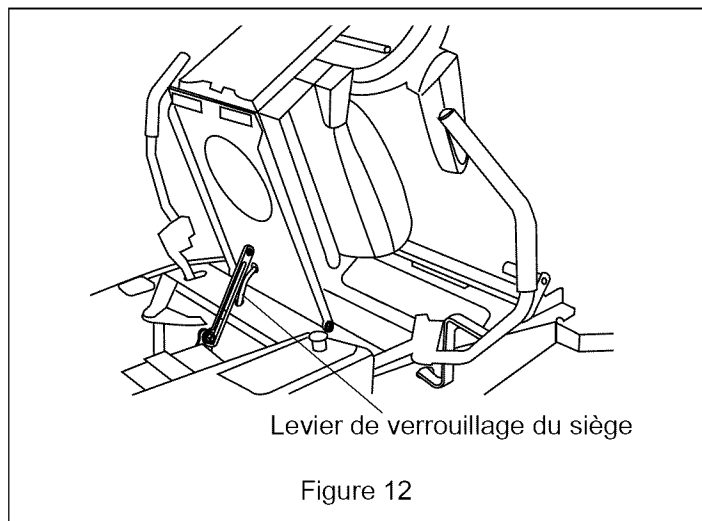

Figure 12

## GRAISSAGE ET ENTRETIEN

### Niveau de l'huile moteur

**IMPORTANT** : L'absence de contrôle régulier du niveau d'huile du moteur peut provoquer des problèmes sérieux au moteur si le niveau d'huile est trop bas.

1. Garer la machine sur une surface plane et couper le moteur.
2. Nettoyer la zone autour de la jauge du moteur avant de la retirer.
3. Retirer la jauge et l'essuyer.
4. Replonger la jauge dans le moteur (sans la tourner) et vérifier que le niveau d'huile se situe entre la limite supérieure et celle inférieure de la jauge.
5. Faire l'appoint si nécessaire pour atteindre le niveau requis. **NE PAS** trop remplir.
6. Réintroduire la jauge et serrer.
7. Nettoyer l'huile renversée.

**IMPORTANT** : N'utiliser que l'huile recommandée par le manuel moteur.

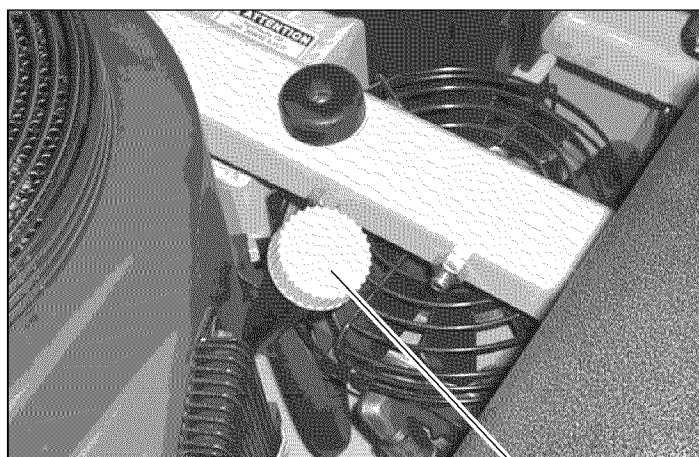

ADD FULL

Jauge du moteur

Figure 13

OE3281

### Changer le filtre à huile

Changer le filtre à huile moteur après 8 heures d'utilisation la première fois. Puis le changer toutes les 100 heures d'utilisation.

1. Démarrer le moteur et le faire tourner pendant cinq minutes pour chauffer l'huile moteur.
2. Vidanger l'huile moteur dans un récipient adéquat.



**PRUDENCE** : Avant de retirer le filtre à huile, placer un récipient adéquat sous le raccord de filtre

3. Nettoyer la zone autour du filtre à huile pour éviter que la saleté et les débris ne pénètrent dans le moteur et tourner le filtre à huile dans le sens antihoraire pour le dévisser. Essuyer la surface de montage.
4. Appliquer une fine couche d'huile moteur propre sur le joint du filtre neuf, voir figure 14.

5. Monter un filtre neuf en le vissant dans le sens horaire jusqu'à ce que le joint soit en contact avec la surface de montage. Tourner le filtre encore 3/4 de tour à la main.
6. Remettre le bouchon de vidange en place et serrer.
7. Remplir avec de l'huile moteur comme indiqué.
8. Faire tourner le moteur pendant environ 3 minutes, couper le moteur et vérifier s'il y a des fuites autour du filtre.

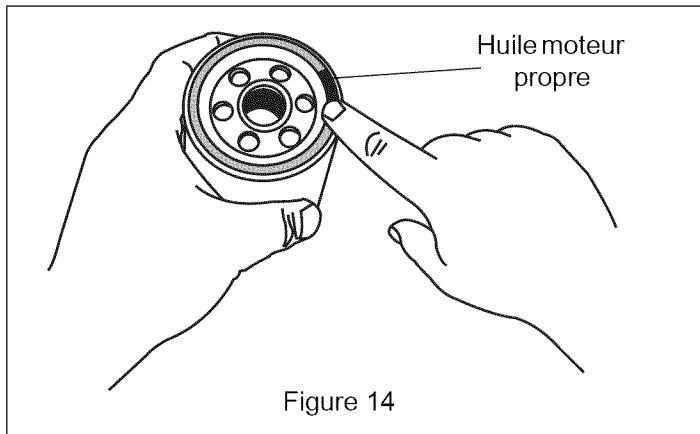

#### Vidange de l'huile moteur



**AVERTISSEMENT :** L'huile moteur est toxique. Eliminer l'huile de façon adéquate. Contacter les autorités locales pour connaître les dispositions d'élimination ou de recyclage.

Vidanger l'huile moteur et changer le filtre après les 8 premières heures d'utilisation puis toutes les 100 heures d'utilisation après le premier changement.

1. Faire tourner le moteur pour chauffer l'huile.
2. Garer la tondeuse sur une surface plane.
3. Couper le moteur, mettre les leviers de direction en position de stationnement et retirer la clé.
4. Déposer la vis de vidange, voir figure 15, et vidanger l'huile dans un récipient adéquat alors que l'huile est encore chaude.



**AVERTISSEMENT :** L'huile moteur brûlante peut provoquer des brûlures graves. Attendre qu'elle refroidisse et passe de brûlante à chaude avant de vidanger et de la manipuler l'huile.

5. Mettre la vis de vidange en place.
6. Retirer la jauge et faire l'appoint avec de l'huile neuve.
7. Vérifier le niveau de l'huile.

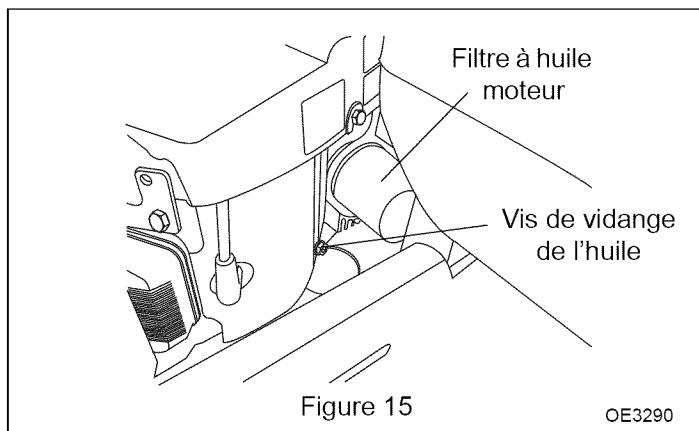

#### ENTRETIEN DU SYSTÈME HYDRAULIQUE



**PRUDENCE :** S'assurer que le moteur est coupé, que les leviers de direction sont en position de stationnement, et que la clé a été retirée avant de vidanger ou de contrôler l'huile hydraulique de la tondeuse.

Attendre que l'huile hydraulique refroidisse. L'huile peut être brûlante et provoquer des brûlures graves.

**IMPORTANT :** Veiller à ne pas endommager les composants hydrauliques par contamination. Veiller à essuyer la zone située autour du goulot et du bouchon de remplissage avant de dévisser le bouchon du réservoir d'huile hydraulique. Ne pas retirer le bouchon du réservoir lorsque l'huile est chaude à moins que cela ne soit absolument nécessaire.

Vérifier tous les jours le niveau de l'huile.

L'huile de la pompe et du groupe moteur doit être changée une fois par année ou toutes les 250 heures, selon l'échéance se présentant en premier. Le filtre doit initialement être changé après 50 heures d'utilisation. Il faut changer l'huile et le filtre et nettoyer le système en cas de contamination de l'huile par de la saleté, de l'eau, etc.

**REMARQUE :** Les groupes pompe/moteur intégrés sont équipés de soupapes de décharge. Voir *Déplacement de la machine avec le moteur à l'arrêt à la page 18*.

#### Vidange du fluide hydraulique



**PRUDENCE :** S'assurer que le moteur est coupé, que les leviers de direction sont en position de stationnement, et que la clé a été retirée avant de vidanger ou de contrôler l'huile hydraulique de la tondeuse.

**PRUDENCE :** Attendre que l'huile hydraulique refroidisse. L'huile peut être brûlante et provoquer des brûlures graves.

1. Garer la machine sur une surface plane, couper le moteur, mettre les leviers de direction en position de stationnement et retirer la clé.
2. Nettoyer la zone autour du bouchon de remplissage du réservoir et retirer le bouchon du réservoir.

3. Pour vidanger l'huile hydraulique, placer un récipient adéquat sous le filtre hydraulique et déposer celui-ci.
4. Appliquer une fine couche d'huile hydraulique sur le joint du filtre à huile. Avant la remise en place, veiller à ce que la zone soit propre.
5. Mettre le filtre à huile hydraulique sur l'adaptateur filtre.
6. Faire l'appoint dans le réservoir hydraulique selon le niveau recommandé. Remettre le bouchon de remplissage du réservoir d'huile en place.
7. Nettoyer toute trace d'huile renversée.

### Purge du système hydraulique

**IMPORTANT** : La présence d'air dans le système hydraulique est la première cause de pannes de la pompe hydraulique. Après l'entretien du système hydraulique ou sa réparation, il FAUT le purger correctement de l'air piégé avant de pouvoir utiliser de nouveau la tondeuse.

1. Pour purger le système, s'assurer que le réservoir d'huile est plein, l'huile doit à peine recouvrir le déflecteur de remplissage à l'intérieur du réservoir.
2. Soulever les roues arrière de la machine au-dessus du sol et placer la machine sur des crics appropriés.
3. Ouvrir les deux soupapes de décharges, une sur chaque pompe, de deux tours complets au maximum.
4. Assis sur le siège de l'opérateur, mettre le moteur en marche et le faire tourner au ralenti.
5. Lentement, déplacer complètement en avant puis complètement en arrière les leviers de direction pendant 10 secondes dans chaque direction, 5 ou 6 fois.

**REMARQUE** : Les roues arrière devraient tourner, mais elles ne sont pas sous charge.

6. Couper le moteur, vérifier et ajouter de l'huile hydraulique comme requis.
7. Fermer les soupapes de décharge des deux pompes. Ne pas trop serrer.
8. Assis sur le siège de l'opérateur, mettre le moteur en marche et le faire tourner au ralenti.
9. Lentement, déplacer complètement en avant puis complètement en arrière les leviers de direction, 5 ou 6 fois.

**REMARQUE** : Il pourrait être nécessaire de répéter la procédure de purge jusqu'à ce que l'air soit complètement évacué du système hydraulique. Lorsque la pompe va en avant et en arrière à vitesse normale et que le réservoir d'huile maintient son niveau, la purge est terminée.

**IMPORTANT** : Les roues arrière tournent maintenant sous charge. Ne pas les toucher. Si elles ne tournent pas après 2-3 cycles, arrêter immédiatement. Il pourrait y avoir encore de l'air dans le système. Faire refroidir les pompes et essayer de nouveau de purger à partir de l'étape 1.

10. Couper le moteur, remettre la machine sur le sol et vérifier le niveau d'huile en faisant l'appoint le cas échéant.

### Vérification des flexibles hydrauliques

Examiner les flexibles hydrauliques toutes les 250 heures pour vérifier qu'ils sont en bon état.

Examiner les flexibles et les colliers de flexibles pour vérifier qu'ils ne sont pas usagés ou endommagés. En cas d'usure ou de dommages, les réparer ou remplacer immédiatement.

## ENTRETIEN DE LA BATTERIE

### Batterie



**AVERTISSEMENT** : PRÉVENIR LES BLESSURES. Lire et comprendre toute la section *Sécurité* avant de poursuivre.



**AVERTISSEMENT** : Les cosses, les bornes et les autres parties de la batterie contiennent du plomb et des composés du plomb. L'état de Californie considère que ces produits sont cancérigènes et affectent les fonctions de reproduction. Se laver les mains après être intervenu sur la batterie.

La machine, à sa sortie d'usine, est équipée d'une batterie sans entretien qui ne nécessite pas d'autre entretien régulier que le nettoyage des bornes.

### Dépose de la batterie



**AVERTISSEMENT** : Les bornes de la batterie ou des outils en métal peuvent se mettre en court-circuit au contact des composants métalliques de la tondeuse en produisant une étincelle pouvant enflammer les gaz de la batterie. Lors de la dépose de la batterie de la tondeuse, éviter que les bornes n'entrent en contact avec une partie quelconque de la tondeuse. Éviter que des outils métalliques ne touchent des parties métalliques de la tondeuse alors que celle-ci est en contact avec les bornes de la batterie.

Un câblage erroné pourrait endommager la tondeuse ou provoquer une étincelle pouvant enflammer les gaz de la batterie.

Toujours débrancher le câble noir (négatif) de la batterie avant de débrancher le câble rouge (positif). Toujours rebrancher le câble rouge (positif) avant de rebrancher le câble noir (négatif) de la batterie.

1. Désenclencher la commande de Pdf, mettre les leviers de direction en position de stationnement, tourner la clé de contact sur Arrêt et retirer la clé.
2. Relever le siège et le verrouiller en position redressée.
3. Débrancher le câble négatif de la batterie de la borne.
4. Faire glisser le capuchon rouge de la borne positive de batterie et retirer le câble de batterie positif.

5. Faire glisser l'attache en caoutchouc du plateau de la batterie. Décrocher prudemment l'attache et faire glisser l'autre extrémité hors du crochet du plateau de la batterie.
6. Déposer prudemment la batterie. Ne pas toucher les bornes ou toute partie métallique.

### Mise en place de la batterie

1. Poser la batterie (1) dans le plateau avec les bornes regardant à gauche.
2. Brancher le câble positif de la batterie à la borne positive se trouvant sur la batterie.
3. Brancher le câble négatif de la batterie à la borne négative se trouvant sur la batterie.
4. Fixer les câbles en introduisant un boulon de carrosserie 1/4-20 x 5/8" dans la borne de batterie et le câble de batterie. Le fixer avec un contre-écrou à embase 1/4-20".
5. Mettre en place le capuchon sur la borne positive et le câble positif.
6. Fixer la batterie en introduisant une extrémité de la bande à crochet dans le plateau de la batterie et l'autre extrémité dans la fente du plateau de la batterie se trouvant de l'autre côté du plateau, en la faisant passer par-dessus la batterie.

### Nettoyage de la batterie

La batterie et ses bornes doivent toujours être propres. Examiner la batterie toutes les 100 heures de fonctionnement ou une fois par mois pour une performance optimale.

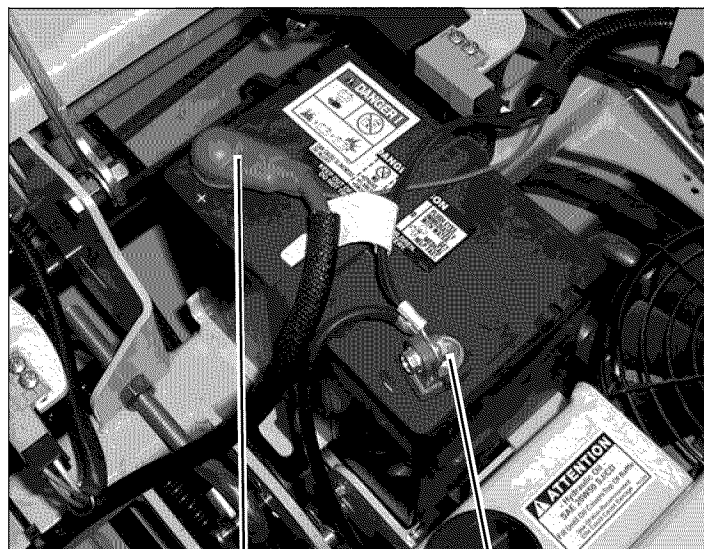

1. Borne positive

2. Borne négative

Figure 16

OM4316

1. Déposer la batterie de la machine. Voir *Dépose de la batterie* à la page 23.
2. Nettoyer les bornes et les extrémités des câbles de batterie avec une brosse métallique.
3. Recouvrir les bornes de graisse diélectrique ou de vaseline.

4. Remettre en place la batterie. Voir *Mise en place de la batterie* à la page 24.

## CHARGE DE LA BATTERIE

### Premiers soins en cas de contact avec l'électrolyte de la batterie

Suivre les instructions de premiers soins en cas de contact avec l'électrolyte.

- Contact externe : rincer à grande eau.
- Yeux : rincer à grande eau pendant au moins 15 minutes et consulter un médecin immédiatement.
- Contact interne : boire de grande quantités d'eau, puis du lait de magnésie, des œufs battus ou de l'huile végétale. Consulter un médecin immédiatement !

En cas d'ingestion, NE PAS faire régurgiter !

**IMPORTANT** : NE PAS effectuer de charge rapide. Un rechargement à un rythme plus rapide peut l'endommager ou la détruire. N'utilisez qu'un chargeur de batteries conçu pour votre batterie.

Suivre TOUJOURS les informations du fabricant accompagnant la batterie et le chargeur. Contacter le fabricant de la batterie et du chargeur pour plus d'informations concernant la recharge.

1. Déposer la batterie de la machine. Voir *Dépose de la batterie* à la page 23.
2. Placer la batterie sur un établi ou à un autre endroit bien ventilé.
3. Brancher le câble positif (+) du chargeur sur la borne positive (+) et le câble négatif (-) sur la borne négative (-).
4. Charger la batterie en respectant les instructions du fabricant de la batterie et du chargeur.
5. Remettre en place la batterie. Voir *Mise en place de la batterie* à la page 24.

### Démarrage par câble

Ariens ne recommande pas de démarrer la machine avec des câbles raccordés à une autre batterie. Cela peut endommager le moteur et des composants du circuit électrique. Voir le manuel du moteur pour plus d'informations.

### Remplacement des fusibles

**IMPORTANT** : Veiller à ne pas endommager le circuit électrique. Toujours utiliser des fusibles de la même taille que ceux installés à l'origine.

Il y a deux fusibles sur votre tondeuse Ariens. Ils se trouvent à l'intérieur du châssis. L'un se trouve à côté de la partie avant du réservoir de carburant. L'autre se trouve à l'arrière du réservoir. Il s'agit de fusibles de 20 A.

1. Déposer le fusible grillé de son support.
2. Vérifier le fil métallique dans la fenêtre de fusible. Éliminer le fusible si le fil est cassé.
3. Mettre le fusible neuf dans le support.



## ROULETTES

### Entretien des paliers à rouleaux des roulettes

1. Garer la machine sur une surface plane, mettre les leviers de direction en position de stationnement, couper le moteur et retirer la clé.
2. Relever l'avant du groupe moteur et le soutenir avec des crics.
3. Déposer les contre-écrous, boulons et groupe roue de la fourche de roue.
4. Déposer les chapeaux de coussinet, les paliers et le tube d'entretoise du groupe roue.
5. Nettoyer et examiner les paliers et appliquer de la graisse neuve. Remettre les paliers en place comme requis.
6. Remettre en place le tube d'entretoise, les paliers et les chapeaux de coussinet neufs.
7. Remettre la roue en place avec le boulon et le contre-écrou déposés à l'étape 3.

### Entretien des paliers de roulettes

1. Garer la machine sur une surface plane, mettre les leviers de direction en position de stationnement, couper le moteur et retirer la clé.
2. Relever l'avant du groupe moteur et le soutenir avec des crics.
3. Déposer le chapeau (2), le contre-écrou 3/4" (24), les trois rondelles Belleville 3/4" (15) et l'ensemble soudé de la roue avant (9), voir figure 17.

**REMARQUE :** Il n'est pas nécessaire de déposer la cuvette de roulement à moins de devoir remplacer les paliers.

4. Déposer le joint inférieur (6) et le palier inférieur (5).
5. Déposer le palier supérieur (5).
6. Nettoyer et examiner le palier, appliquer de la graisse neuve. Remettre les paliers en place le cas échéant.
7. Remettre le palier inférieur en place avec nouveau joint.
8. Remettre le palier supérieur en place.
9. Remettre les rondelles Belleville l'une en face de l'autre pour qu'elles se compriment. Serrer l'écrou jusqu'à ce que toutes les rondelles soient plates. Puis dévisser de 1/2 tour pour précharger les paliers correctement.
10. Appliquer de la graisse sur les graisseurs jusqu'à l'apparition de la graisse en haut du palier. Remettre le chapeau.

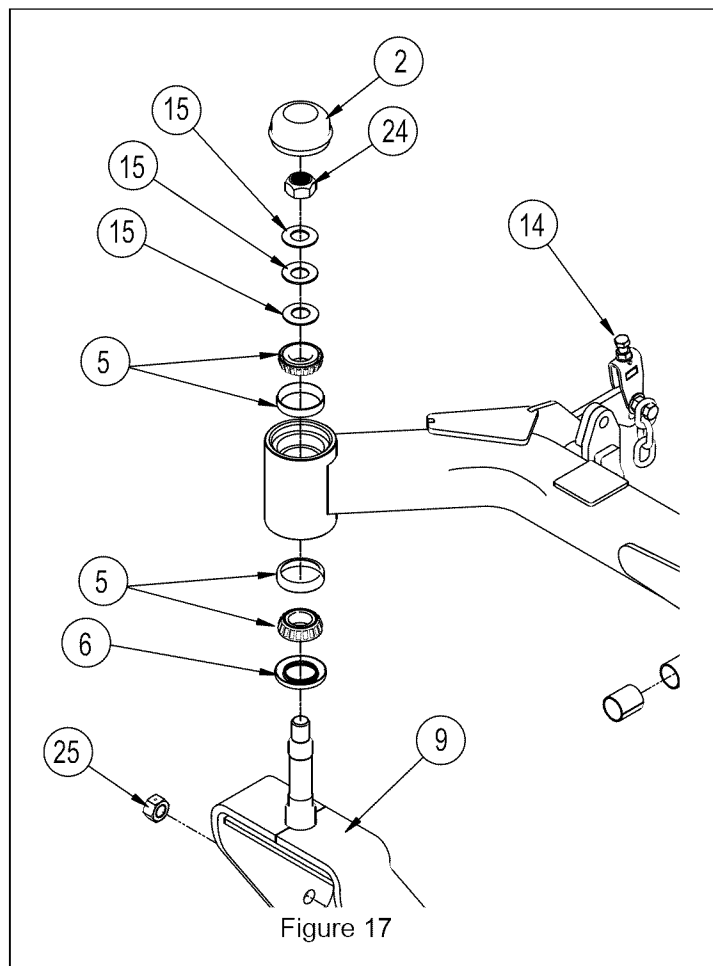

Figure 17

## RESSORT D'AIDE AU LEVAGE



**PRUDENCE :** La tension de l'aide ressort de levage peut être très forte. Être très prudent lors du réglage ou du remplacement de ce ressort.

L'aide ressort de levage carter est conçu pour optimiser la performance du carter et réduire l'effort de l'opérateur.

Pour régler l'aide ressort de levage, abaisser le carter de coupe sur la position la plus basse. Régler le ressort en serrant l'écrou jusqu'à ce que le carter commence à se soulever du sol puis dévisser l'écrou d'un tour.

## RÉGLAGE DU POINT MORT

Avant d'effectuer tout réglage, vérifier la pression des pneus. A cause d'une pression des pneus erronée la machine pourrait « tirer » d'un côté. La pression correcte est de 20 p.s.i. pour les pneus avant et de 12 p.s.i. pour les pneus arrière.

1. Arrêter le moteur et retirer la clé de contact.
2. Basculer le siège vers l'avant.
3. Déplacer le levier de direction vers l'arrière et lâcher le levier. Celui-ci devrait revenir sur une position permettant de le pousser vers l'extérieur et de le verrouiller au point mort en position externe.

4. Si des réglages sont nécessaires, remettre le levier de direction en position intérieure et commencer par tirer vers l'arrière. Dès que ce geste est effectué, l'axe de chape devrait toucher l'extrémité de la fente et entrer en pression sur le ressort.
5. Si des réglages sont nécessaires, desserrer l'écrou contre l'étrier et pendant qu'une légère pression vers l'arrière est appliquée sur le levier de direction, tourner la tête du boulon de réglage dans la direction requise jusqu'à ce que le levier soit centré.
6. Déplacer le levier de direction vers l'arrière et lâcher le levier. Celui-ci devrait revenir sur une position permettant de le pousser vers l'extérieur et de le verrouiller au point mort en position externe.

## RÉGLAGE DES LEVIERS DE COMMANDE DE DIRECTION

Lorsque la tondeuse est en marche et qu'un levier est situé plus en avant que l'autre en ligne droite, cela signifie que les leviers de direction sont déréglés. Pendant le déplacement, tourner le bouton de trajectoire à gauche ou à droite pour augmenter ou diminuer la vitesse des roues et mettre les leviers de direction au même niveau.

**REMARQUE :** Les leviers de direction doivent être au même niveau au point mort et en stationnement.

## RÉGLAGE DE L'ASSIETTE DU CARTER DE COUPE



**PRUDENCE :** Couper le moteur, mettre les leviers de direction en position de stationnement et retirer la clé de l'allumage avant d'effectuer un quelconque entretien ou une quelconque réparation sur la machine.

1. Régler la pression du pneu avant sur 20 p.s.i. et celle du pneu arrière sur 12 p.s.i.
2. Garer la machine sur une surface plane.
3. Relever le carter de coupe en position verrouillée de transport et régler la hauteur de coupe sur 3 pouces.
4. Baisser le carter en position de stationnement.
5. Régler les deux lames externes perpendiculairement à la tondeuse comme illustré en figure 18.

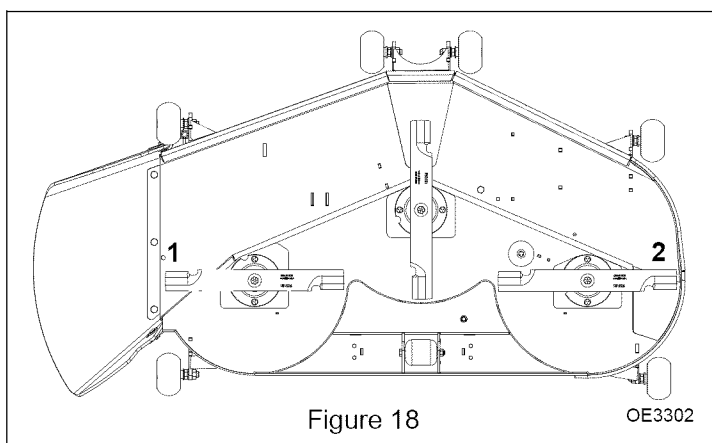

6. Régler la hauteur des extrémités de lame sur 1 et 2 et régler les écrous de réglage avant (voir figure 17, n°14) et les boulons en U arrière pour que le carter soit mis à niveau de gauche à droite.
7. Faire pivoter les lames de coupe de 90° de façon à ce qu'elles soient parallèles au carter de coupe. Se servir des boulons de réglage arrière pour régler le carter de sorte que l'extrémité de lame arrière soit de 1/8 de pouce plus haute que l'extrémité de lame avant pour la même lame.

Mesurer les hauteurs de lame pour s'assurer qu'elles correspondent à la hauteur indiquée par le sélecteur de coupe. La hauteur correspond à la distance entre le sol et le fond de la lame. Si la hauteur de la lame ne correspond pas à la hauteur du sélecteur, voir *Synchronisation de la hauteur de coupe (Figure 20)* ci-après.

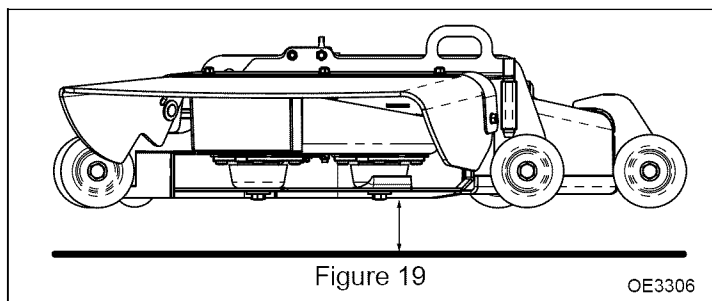

## Synchronisation de la hauteur de coupe (Figure 20)



**PRUDENCE :** Couper le moteur, mettre les leviers de direction en position de stationnement et retirer la clé de l'allumage avant d'effectuer un quelconque entretien ou une quelconque réparation sur la machine.

**REMARQUE :** Veiller à ce que le carter soit à niveau avant de synchroniser la hauteur du sélecteur de coupe avec la hauteur de lame du carter.

1. Relever le carter de coupe en position de transport. Soulager du poids la tringlerie de levage du carter en introduisant des blocs en bois sous chaque coin du carter et l'abaissant lentement jusqu'à ce qu'il repose sur les blocs.
2. Desserrer les écrous hexagonaux 1/2-13" (1). Si la hauteur de la lame est inférieure à celle du bouton de coupe, desserrer le boulon 1/2-13 x 1,75" (2) qui traverse l'ensemble soudé de réglage de la rotation de hauteur de coupe (3). Si la hauteur de lame est supérieure à la hauteur du bouton de coupe, serrer le boulon 1/2-13 x 1,75" qui traverse l'ensemble soudé de réglage de la rotation de hauteur de coupe.

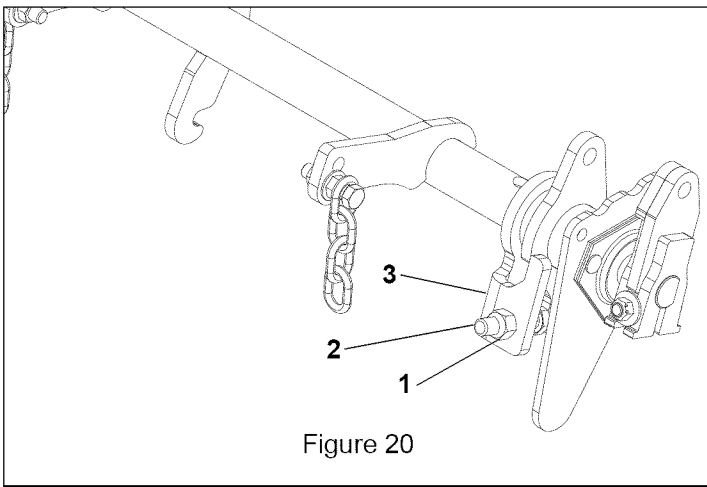

Figure 20

3. Resserrer l'écrou hexagonal 1/2-13" pour le verrouiller en position.
4. Relever le carter de coupe en position de transport et retirer les blocs placés sous le carter. Mesurer de nouveau la hauteur de lame pour s'assurer qu'elle correspond maintenant à la hauteur indiquée par le sélecteur. Sinon, répéter l'opération jusqu'à ce que les deux hauteurs correspondent.

## RÉGLAGE DE L'ENTRAÎNEMENT



**PRUDENCE** : Couper le moteur, mettre les leviers de direction en position de stationnement et retirer la clé de l'allumage avant d'effectuer un quelconque entretien ou une quelconque réparation sur la machine.

Les commandes de direction et de déplacement doivent être uniformes en marche avant et en marche arrière. Les leviers de commande de direction doivent toujours revenir au point mort lorsqu'ils sont lâchés en position de marche arrière.

## ENTRETIEN DU PRÉ-FILTRE À AIR (FIGURE 21)



**PRUDENCE** : Le contact avec des surfaces chaudes peut brûler la peau. Le moteur et les composants sont chauds si le moteur a tourné. Laisser refroidir le moteur avant d'intervenir.

**IMPORTANT** : Pour prévenir l'usure excessive du moteur, ne pas faire tourner le moteur sans filtre à air.

**IMPORTANT** : Le moteur est refroidi à l'air et l'admission d'air est importante lorsque le moteur est en marche. Une admission d'air réduite peut provoquer la surchauffe. La crépine d'admission d'air et les ailettes de refroidissement doivent toujours être propres. Les couvercles et les crépines doivent toujours être en place.

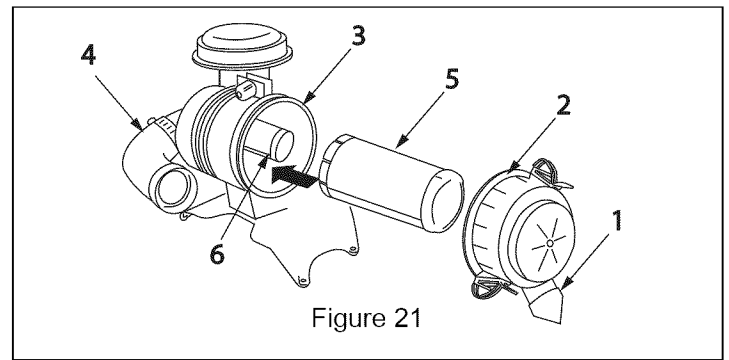

Figure 21

La soupape (1) permet d'éliminer la poussière et la saleté fine de la cartouche (3) sans dépose. Pendant le fonctionnement, cette soupape se ferme à 1/3 - 1/2 de la course de la manette des gaz.

- Lorsque le moteur est éteint, serrer la soupape à la main pour éliminer la poussière et les débris.
- En cas de conditions de travail très poussiéreuses, il pourrait être nécessaire d'ouvrir la soupape toute les 2 ou 3 heures.

Déposer le couvercle du filtre à air et examiner l'ensemble. S'il est inhabituellement sale ou si l'accumulation de saleté est bien visible à l'intérieur de la cartouche, il faut déposer l'ensemble complet, y compris le tube d'entrée, hors du carburateur et du moteur.

Une fois le filtre à air déposé ainsi que les cartouches et les joints, laver les parties dures avec un solvant de nettoyage et sécher à l'air comprimé. NE PAS laver les cartouches des filtres à air.

**REMARQUE** : Si les joints de cartouche sont cassés ou perdus, les DEUX éléments du filtre à air DOIVENT être remplacés.

Examiner et nettoyer la cartouche principale de l'ensemble filtre à air (5) toutes les 25 heures. Remplacer l'élément papier une fois par année ou toutes les 250 heures, selon l'échéance se présentant en premier.

Nettoyer la cartouche externe en la faisant rouler et en la tapotant sur une surface dure. Si les plis en papier sont tachetés ou déchirés, l'élément doit être remplacé.

Remplacer la cartouche interne (6) une fois par année ou toutes les 250 heures, selon l'échéance se présentant en premier.

**IMPORTANT** : NE PAS essayer de nettoyer l'élément secondaire. Cet élément du filtre doit être remplacé s'il est inhabituellement sale ou endommagé.

**REMARQUE** : En cas de conditions de travail poussiéreuses, il pourrait être nécessaire d'effectuer plus fréquemment l'entretien de la cartouche principale et de celle secondaire du filtre à air.



**PRUDENCE** : Ne pas nettoyer le filtre en papier avec de l'air comprimé.

## ENTRETIEN DU SYSTÈME D'ALIMENTATION



**PRUDENCE** : Les vapeurs d'essence sont explosives et inflammables. Ne pas fumer pendant la manipulation de carburant. Eloigner le carburant des flammes ou étincelles. Couper le moteur avant l'entretien. Toujours travailler dans un endroit bien ventilé. Essuyer immédiatement le carburant renversé.

S'assurer que le moteur est coupé, que les leviers de direction sont en position de stationnement et que la clé est retirée avant d'effectuer ces réparations.

Veiller à examiner les tuyaux d'alimentation périodiquement. Les tuyaux sont sujets à usure. Une fuite pourrait se produire sur le moteur allumé et provoquer un incendie.

**AVERTISSEMENT** : Un usage impropre de solvants peut provoquer un incendie ou une explosion. Ne pas utiliser d'essence ou de solvant à point d'inflammabilité bas pour nettoyer le filtre à carburant et/ou la pompe à carburant. Ne nettoyer que dans un endroit bien ventilé et loin de sources de flammes ou d'étincelles, y compris tout appareil disposant de flamme pilote.

**IMPORTANT** : Être particulièrement prudent lors de la dépose des tuyaux d'alimentation pour entretien ou réparation. Fermer les deux extrémités du tuyau avec un morceau de papier ou un chiffon propre pour prévenir l'entrée de poussière ou de saleté et la contamination du carburant. Même une petite quantité de poussière peut provoquer une usure prématurée des composants du système d'alimentation.

Les raccords des tuyaux d'alimentation sont constitués de caoutchouc et ils vieillissent indépendamment de la période d'entretien. Si des signes de détérioration des tuyaux ou colliers sont visibles, les remplacer.

Vérifier régulièrement le filtre à carburant. S'il est obstrué par de la saleté ou qu'il y a de l'eau, le remplacer.

Il est impossible de démonter le filtre à carburant. Si celui-ci est obstrué, le remplacer.

1. Garer la machine en toute sécurité dans un endroit aéré.
2. Faire refroidir.
3. Comprimer le tuyau avec le collier entre le réservoir et le filtre. Veiller à ne pas endommager ou percer le tuyau.
4. Détacher les colliers de tuyau (1) du filtre à carburant, voir figure 22.
5. Détacher le tuyau d'alimentation des deux extrémités du filtre à carburant (2).
6. Mettre le nouveau filtre en place en vérifiant la direction du flux (3) indiquée sur le filtre à carburant.
7. Déposer le collier.

Il est impossible de démonter la pompe à carburant. Si la pompe tombe en panne, la remplacer avec une pompe neuve.

Vue arrière gauche

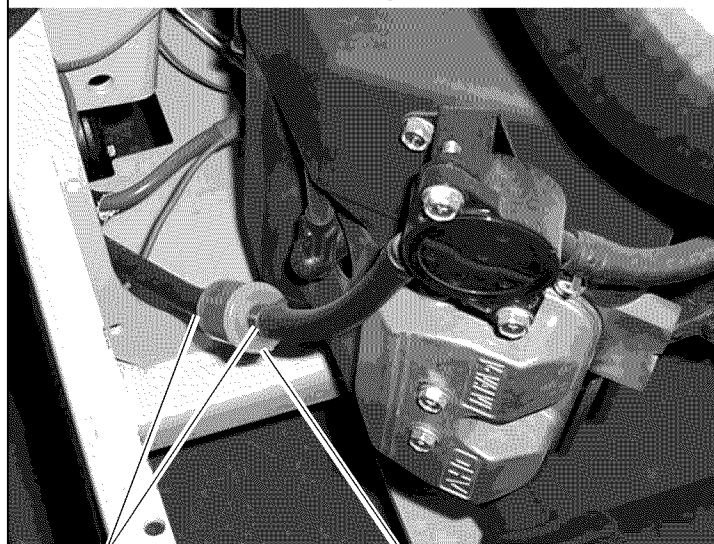

Collier

Filtre à carburant

Figure 22

OE3336

## ENTRETIEN BOUGIE



**AVERTISSEMENT** : Les composants brûlants du moteur peuvent provoquer des brûlures graves. Couper le moteur et le faire refroidir avant de vérifier la bougie.

Nettoyer ou remplacer la bougie et régler l'écartement toutes les 100 heures d'utilisation.

1. Débrancher le fil de la bougie et déposer la bougie.



Fil de bougie

Figure 23

OE3341

2. Nettoyer les électrodes en la frottant avec une brosse métallique pour éliminer les dépôts de charbon.
3. Examiner si la porcelaine de la bougie est craquelée ou autres signes d'usure. Si la bougie a des signes d'usure évidents, la remplacer avec une bougie neuve.
4. Vérifier l'écartement de la bougie et le rétablir le cas échéant. L'écartement correct doit être de 0,75 mm (0,030 in). Pour modifier cet écartement, plier uniquement l'électrode latérale avec un outil à bougie.

## ENTRETIEN DES PNEUS ET DES ROUES



**PRUDENCE :** La dépose d'un pneu de la jante peut provoquer une explosion pouvant causer des blessures graves voire mortelles.

Vérifier si la pression des pneus est basse, s'il y a des coupures, des bulles, si la jante est endommagée ou s'il manque des boulons et des écrous.

Toujours utiliser un raccord de gonflage à pince avec une rallonge suffisamment longue pour pouvoir se tenir à côté de la roue pendant le gonflage. Ne pas se tenir directement en face de la roue pendant le gonflage.

Ne pas souder ou chauffer une roue avec pneu. La chaleur peut faire augmenter la pression de l'air et provoquer une explosion. Un soudage peut affaiblir ou déformer structurellement la roue.

Examiner visuellement les pneus avant toutes utilisations. Les pneus ne doivent être ni trop gonflés ni peu gonflés car cela les endommage. La pression correcte est de 20 p.s.i. (82,7 kpa) pour les pneus avant et de 12 p.s.i. (137,9 kpa) pour les pneus arrière, voir figure 25.

Lors du remontage de la roue après l'entretien, veiller à serrer les écrous à 75 ft. lbs. (101 N•m). Rouler sur 200-250 m et resserrer.

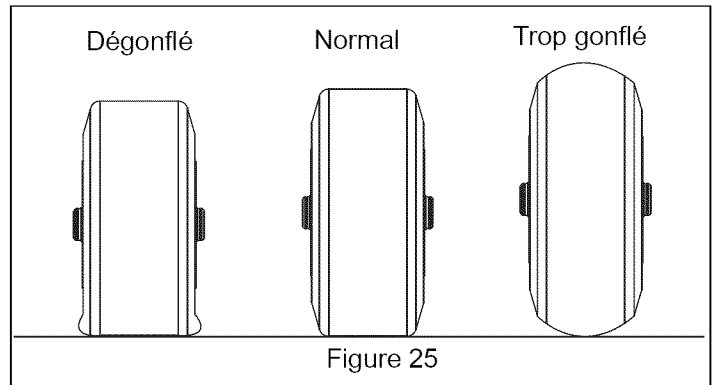

## ENTRETIEN DE LA LAME



**PRUDENCE :** Avant de déposer la lame, veiller à ce que le moteur soit coupé et que la clé soit retirée. Les lames sont affûtées. Porter des gants et emballer les lames dans un tissu avant de les manipuler.

Examiner les lames tous les jours pour vérifier si elles sont droites, aiguisées et équilibrées. Remplacer les lames si elles sont fissurées, usagées, voilées ou déséquilibrées.

**REMARQUE :** Les lames doivent être aiguisées. Si vous tondez avec des lames émoussées, le résultat sera médiocre. De plus cela exige un effort supplémentaire du moteur en ralentissant la vitesse de coupe de la tondeuse.

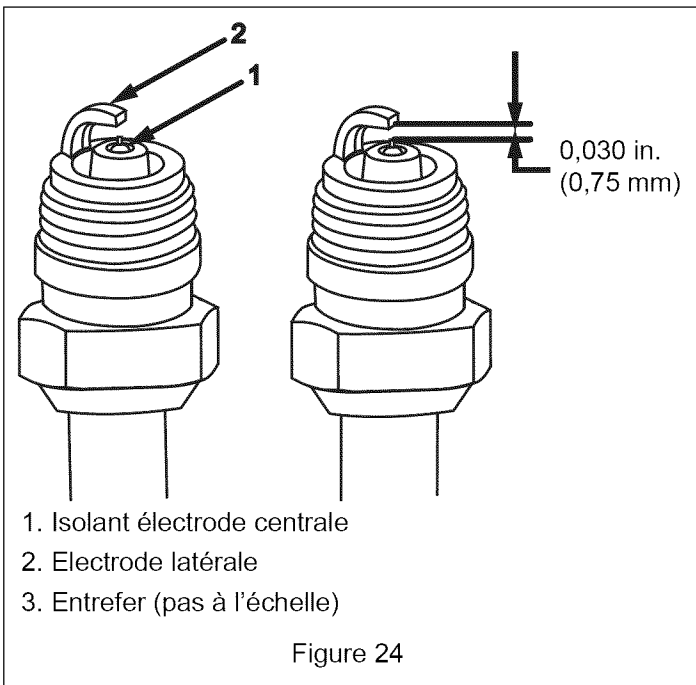

5. Remettre la bougie en place et la serrer à 22 N•m (16 ft. lbs.). Rebrancher le fil de bougie.

Voir le manuel du moteur pour connaître le type de bougie recommandé.

## NETTOYAGE DU CIRCUIT DE REFROIDISSEMENT

Avant toute utilisation, vérifier si la crépine d'admission d'air est bien dépourvue de débris d'herbe et la nettoyer le cas échéant.

Toutes les 100 heures d'utilisation, vérifier et nettoyer les ailettes de refroidissement et l'intérieur des collecteurs d'air du moteur pour éliminer l'herbe, la saleté ou les débris obstruant le système de refroidissement et causant la surchauffe.



**PRUDENCE :** Ne pas mettre le moteur en marche avant la remise en place de tous les éléments du système de refroidissement pour que celui-ci fonctionne comme prévu ainsi que la carburation.



**PRUDENCE :** Ne jamais redresser une lame qui est voilée ou souder une lame qui est fissurée. Toujours la remplacer avec une lame neuve pour votre sécurité.

Pour affûter les lames, les déposer en introduisant un bloc en bois et en tournant le boulon de la lame dans le sens antihoraire, voir figure 26.

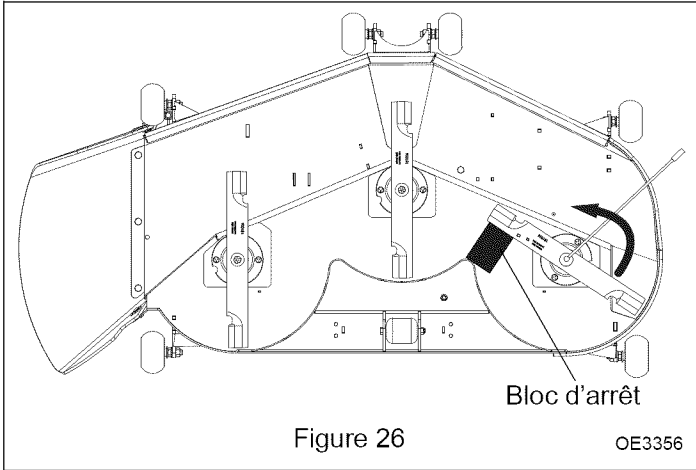

Figure 26

OE3356



**PRUDENCE :** Porter toujours des lunettes de protection pendant l'affûtage des lames.

Porter des gants épais et emballer les lames dans un tissu pour protéger les mains contre les coupures. Introduire les lames dans un étau et utiliser une lime ou un affûteur. Limer la lame selon l'angle d'affûtage d'origine jusqu'à ce que l'extrémité de la lame soit de nouveau à 30°.

NE PAS aiguiser suivant ce modèle

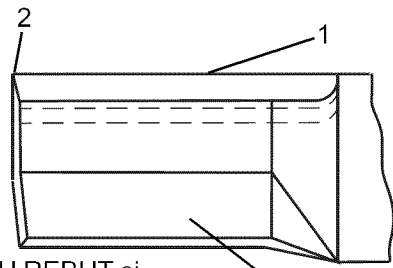

METTRE AU REBUT si plus de 1,27 cm (1/2 in.) a été retiré

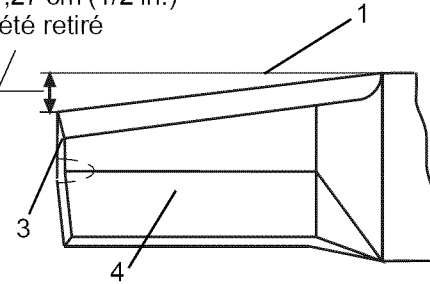

Aiguiser suivant ce modèle

- |   |                             |
|---|-----------------------------|
| 1. Côté tranchant                             | 4. Poussée d'air ascendante |
| 2. Angle droit                                |                             |
| 3. Zone de la poussée d'air ascendante érodée |                             |

Figure 27

OE3361

**IMPORTANT :** Lors de l'affûtage, veiller à limer autant d'un côté que de l'autre. Une lame déséquilibrée vibrera excessivement et pourrait provoquer l'usure prématurée des broches.

Vérifier l'équilibrage de la lame en introduisant une tige horizontale dans le trou central de la lame. La partie lourde de la lame tombera. Affûter la partie lourde de la lame jusqu'à ce que la lame soit équilibrée, voir figure 28.

Après l'affûtage, remettre les lames en place sur la tondeuse. S'assurer que les ailes sont dirigées vers le bas. Reposer le boulon de lame et la rondelle.

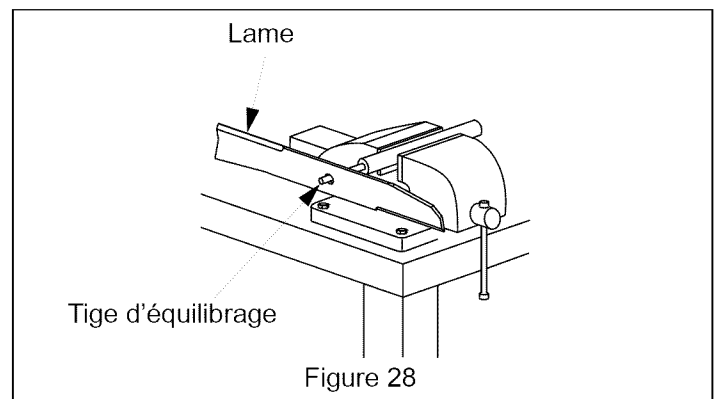

Figure 28

## ÉLIMINER L'ACCUMULATION D'HERBE DU CARTER DE COUPE



**PRUDENCE** : Avant l'éliminer l'herbe, veiller à couper le moteur et à retirer la clé de contact.

Nettoyer régulièrement la face inférieure du carter pour conserver son efficacité de coupe.

Pour accéder à la face inférieure du carter, baisser le levier de la pédale de carter et le verrouiller sur la position de transport. Régler la hauteur de coupe du carter sur la position la plus élevée. Relever l'avant du groupe moteur et le soutenir avec des crics.

Nettoyer toute accumulation d'herbe de dessous le carter et du garant d'évacuation. NE PAS utiliser de l'eau sous pression ou des jets.

### COURROIES

Examiner le niveau d'usure des gorges et des rebords de la poulie de courroie. Une courroie neuve, ou en bon état, ne devrait pas être en contact avec le fond de la gorge de poulie. Remplacer la courroie si celle-ci touche le fond de la gorge sinon la courroie risque de glisser excessivement.

Toujours être prudent au moment de changer une courroie. Ne jamais dégager une courroie à l'aide d'un levier.

Toujours éloigner l'huile et la graisse des courroies et ne pas utiliser d'apprêts pour courroies.

Contrôler régulièrement les courroies et les remplacer toutes les 250 heures environ. Remplacer la courroie dès qu'elle est craquelée, qu'elle a perdu des morceaux, qu'elle porte des signes de brûlure dus au glissement ou autre dommage grave. De petites fissures ou le cirage du tissu sont normaux.

De petites branches ou autre débris de ce genre peuvent pénétrer par le haut du carter dans les poulies et casser la/les courroie/s ou provoquer la sortie de la poulie. Veiller à ce que la zone à tondre soit dépouvue de débris et que les protections de courroie sont en place avant de commencer à tondre.

Pour garantir la durabilité des courroies, toujours utiliser les courroies provenant de chez Ariens.

### Dépose et pose de la courroie d'entraînement



**AVERTISSEMENT** : La plupart des opérations d'entretien se déroulent à moteur éteint (OFF). Pour prévenir les blessures pendant ces opérations, retirer la clé de contact et débrancher le câble négatif (-) de la batterie.

1. Une fois le carter placé en position de transport, relever le plancher. Pour déposer la courroie d'entraînement, verrouiller le bras de tension dans son support de carter. Faire passer la courroie hors de la poulie folle.

2. Mettre une courroie d'entraînement neuve, en veillant à ce que son acheminement corresponde à celui indiqué sur l'autocollant se trouvant sur le plancher, voir figure 29. Déverrouiller le bras de tension de la courroie de sorte que la courroie soit tendue et prête pour l'utilisation.
3. Baisser le plancher.

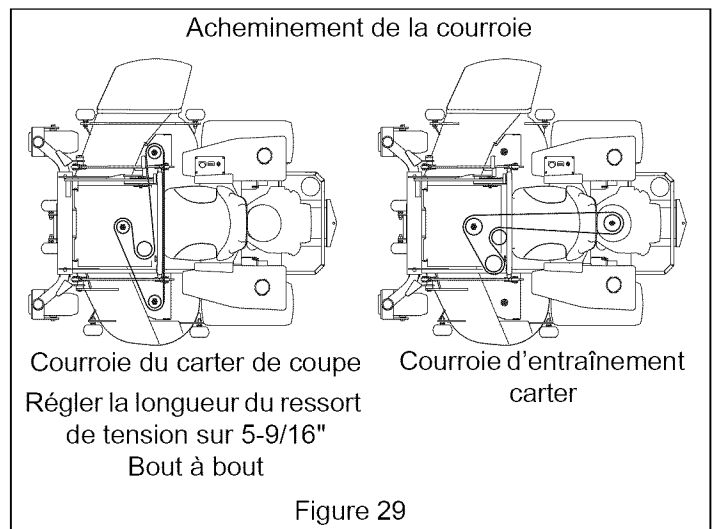

### Dépose et pose de la courroie de carter

1. Décrocher la courroie d'entraînement selon les instructions de *Dépose et pose de la courroie d'entraînement*.
2. Déposer le boulon 3/8-16 x 2-1/2" et le contre-écrou 3/8-16" se trouvant sous le bras douille entretoise de poulie. Déposer le bras, en veillant à ce que les douilles d'axe ne tombent pas.
3. Détendre la courroie de carter en dévissant et en relâchant l'axe de tension de courroie.
4. Déposer les deux protège-courroies et déposer la courroie de carter.
5. Mettre en place la courroie de carter neuve, l'acheminer selon les instructions se trouvant sur l'autocollant du plancher.
6. Reposer l'axe de tension de courroie et serrer l'écrou à 3/8-16" jusqu'à ce que le ressort de tension mesure 5-9/16" de l'extrémité du crochet à l'extrémité du crochet. Serrer l'autre écrou contre le support d'axe pour verrouiller. Remettre les deux protège-courroies en place.
7. Remettre en place le bras douille-entretoise de poulie folle de la courroie d'entraînement en veillant à ce que l'extrémité de l'axe se trouve dans son support près de l'embrayage. Lubrifier légèrement les douilles d'axe avec de la graisse au lithium MP, poser et fixer avec la visserie de 3/8-16" déposée.
8. Remettre en place la courroie d'entraînement selon les instructions de *Dépose et pose de la courroie d'entraînement*.

## Dépose et pose de la courroie de pompe

1. Veiller à ce que la tondeuse se trouve sur une surface plane et ferme, que la PdF soit désenclenchée, que le moteur soit coupé, que les leviers de direction soient en position de stationnement, que le câble négatif de la batterie soit débranché et que le levier de commande de levage soit verrouillé.
2. Mettre le carter sur la position la plus élevée.
3. Détendre la courroie de carter en désenclenchant le levier de tension du carter. Déposer la courroie de l'embrayage électrique. Il n'est pas nécessaire de déposer la courroie des autres poulies.
4. Détendre la courroie de la pompe en desserrant le contre-écrou extérieur de l'axe fileté. Puis dévisser l'écrou intérieur pour détendre. Tirer le bras de tension et tirer la courroie de derrière la poulie.
5. Faire glisser la courroie hors de la poulie moteur. Faire glisser la courroie en dessus de la poulie moteur pour pouvoir la déposer des autres poulies.
6. Faire glisser la courroie hors des poulies de la pompe.
7. Mettre la courroie neuve en place en la faisant glisser en dessus de la poulie moteur. Acheminer la courroie comme illustré dans figure 30.

8. D'abord serrer complètement l'écrou à l'extérieur du châssis pour obtenir la bonne tension. Puis serrer l'écrou à l'intérieur pour verrouiller la position de l'axe fileté.

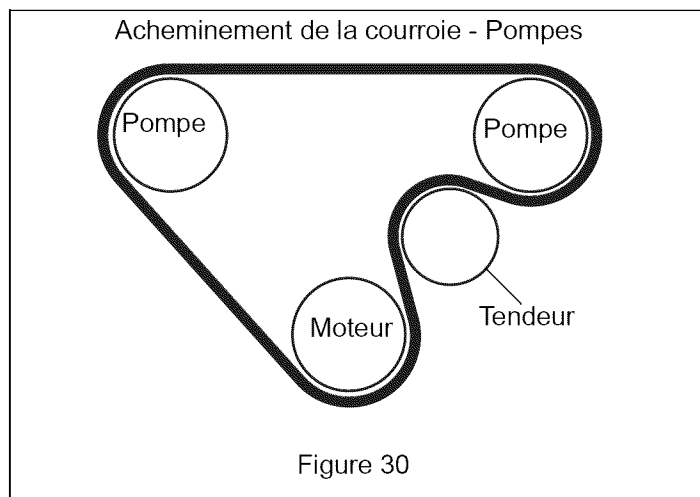

9. Remettre en place l'entraînement de la courroie de carter sur la poulie et veiller à ce que l'acheminement passe sur toutes les poulies.
10. Activer la tension de carter en remettant le bras de tension du carter dans la fente, voir *Dépose et pose de la courroie de carter à la page 31*.
11. Rebrancher le câble négatif de la batterie.

## REMISAGE



**AVERTISSEMENT : PRÉVENIR LES BLESSURES.** Lire et comprendre toute la section *Sécurité* avant de poursuivre.

### COURT TERME

NE JAMAIS asperger la machine avec de l'eau sous haute pression ou la remiser en plein air.

S'assurer de l'absence d'usure, de pièces cassées ou endommagées.

S'assurer que tous les écrous et vis sont bien serrés et que la machine est en bon état de fonctionnement.

Remiser dans un endroit protégé, frais et sec.

### LONG TERME

Nettoyer la machine soigneusement avec un savon doux et de l'eau à basse pression et lubrifier ( Voir *Périodicité de l'entretien à la page 19* ). Retoucher toutes les surfaces peintes égratignées.

Soulager le poids sur les roues en plaçant des cales sous le châssis ou l'essieu.

Nettoyer et charger la batterie. Charger la batterie toutes les trois ou quatre semaines quand la machine est remise.

### Alimentation à essence

De l'essence laissée dans le système d'alimentation pendant une longue période sans stabilisateur se détériore, provoquant des dépôts de gomme dans l'alimentation. Ces dépôts peuvent endommager le carburateur, le filtre et le réservoir. Éviter la formation de ces dépôts en ajoutant un stabilisateur d'essence de qualité. Suivre les rapports de mélange indiqués sur le récipient du stabilisateur.

Pour traiter l'alimentation pour le stockage :

1. Ajouter du stabilisateur de carburant selon les instructions du fabricant.
2. Faire tourner le moteur au moins 10 minutes après avoir ajouté le stabilisateur pour lui permettre d'atteindre le carburateur.

NE JAMAIS stocker le moteur avec de l'essence dans le réservoir à l'intérieur d'un bâtiment contenant des sources d'allumage potentielles.

### REMISE EN SERVICE DE LA MACHINE

1. Consulter le manuel du moteur pour la préparation du moteur à la mise en service.
2. Mettre du carburant frais et propre dans le réservoir.
3. Reprendre les intervalles d'entretien.
4. Charger la batterie.



## DÉPANNAGE

PROBLÈME	CAUSE PROBABLE	SOLUTION
Vibrations excessives	<ol style="list-style-type: none"> <li>1. Visserie broche/lame desserrée.</li> <li>2. Interférence lame à cause d'une accumulation d'herbe dans le carter.</li> <li>3. Lames déséquilibrées.</li> <li>4. Lame/s cassée/s ou très usagée/s.</li> <li>5. Les vis de montage du moteur sont desserrées.</li> <li>6. Poulie moteur/folle/lame desserrée.</li> <li>7. Poulie moteur défectueuse.</li> <li>8. Palier de broche défectueux.</li> </ol>	<ol style="list-style-type: none"> <li>1. Resserrer ou remplacer comme requis.</li> <li>2. Nettoyer la face inférieure du carter.</li> <li>3. Equilibrer les lames. Voir <i>Entretien de la lame à la page 29</i>.</li> <li>4. Remplacer les lames par groupe de trois.</li> <li>5. Serrer les boulons de montage du moteur.</li> <li>6. Serrer la poulie.</li> <li>7. Contacter le concessionnaire.</li> <li>8. Contacter le concessionnaire.</li> </ol>
Hauteur de coupe inégale	<ol style="list-style-type: none"> <li>1. Lames émoussées.</li> <li>2. Lames voilée.</li> <li>3. Carter non horizontal.</li> <li>4. Anti-scalp non monté correctement.</li> <li>5. Accumulation d'herbe sous le carter.</li> <li>6. La pression des pneus est incorrecte.</li> <li>7. Broche de lame voilée.</li> <li>8. Vitesse de déplacement trop rapide.</li> </ol>	<ol style="list-style-type: none"> <li>1. Affûter ou remplacer les lames.</li> <li>2. Monter de nouvelles lames.</li> <li>3. Régler l'assiette.</li> <li>4. Régler la hauteur de la roue anti-scalp.</li> <li>5. Nettoyer la face inférieure du carter de coupe.</li> <li>6. Régler la pression sur 12 psi à l'arrière et 20 psi à l'avant.</li> <li>7. Contacter le concessionnaire.</li> <li>8. Réduire la vitesse de déplacement.</li> </ol>
Usure trop rapide des lames	<ol style="list-style-type: none"> <li>1. Tonte dans un environnement sablonneux.</li> <li>2. Tonte dans un environnement rocailleux.</li> <li>3. Le traitement chaleur a été éliminé en affûtant avec une lime.</li> </ol>	<ol style="list-style-type: none"> <li>1. Augmenter la hauteur de coupe du carter.</li> <li>2. Augmenter la hauteur de coupe du carter.</li> <li>3. Remplacer les lames par groupes de trois.</li> </ol>
Coupe peu nette.	<ol style="list-style-type: none"> <li>1. Lames émoussées.</li> <li>2. Lames montées en sens inverse.</li> <li>3. Tr/min de lame trop lent.</li> <li>4. Le carter de coupe n'est pas à niveau.</li> <li>5. Les pneus de la tondeuse broient l'herbe.</li> <li>6. Vitesse de déplacement trop rapide.</li> <li>7. Accumulation d'herbe excessive sous le carter.</li> </ol>	<ol style="list-style-type: none"> <li>1. Affûter ou remplacer les lames.</li> <li>2. Monter correctement les lames.</li> <li>3. Mettre la manette des gaz à plein régime.</li> <li>4. Voir <i>Entretien des pneus et des roues à la page 29</i>. Pneus peu gonflés.</li> <li>5. L'herbe est trop mouillée ou luxuriante pour la tonte.</li> <li>6. Réduire la vitesse de déplacement.</li> <li>7. Nettoyer la face inférieure du carter de coupe.</li> </ol>
Création de bandes ou d'andains lors de la tonte.	<ol style="list-style-type: none"> <li>1. Lames émoussées.</li> <li>2. Lames montées en sens inverse.</li> <li>3. Herbe trop mouillée pour la tonte.</li> <li>4. Accumulation d'herbe excessive sous le carter.</li> <li>5. Vitesse de déplacement trop rapide par rapport aux conditions du terrain.</li> </ol>	<ol style="list-style-type: none"> <li>1. Affûter ou remplacer les lames.</li> <li>2. Monter correctement les lames.</li> <li>3. Laisser sécher l'herbe avant de tondre.</li> <li>4. Nettoyer la face inférieure du carter de coupe.</li> <li>5. Réduire la vitesse de déplacement.</li> </ol>
Les lames ne tournent pas.	<ol style="list-style-type: none"> <li>1. Courroie de carter usagée, desserrée ou cassée.</li> <li>2. Courroie de carter hors de la poulie.</li> <li>3. Embrayage erroné.</li> </ol>	<ol style="list-style-type: none"> <li>1. Remplacer la courroie de carter.</li> <li>2. Remettre la courroie de carter en place.</li> <li>3. Contacter le concessionnaire.</li> </ol>

## DÉPANNAGE

PROBLÈME	CAUSE PROBABLE	SOLUTION
La tondeuse pèse sur le groupe moteur	<ol style="list-style-type: none"> <li>1. Tr/min du moteur trop lent.</li> <li>2. Vitesse de déplacement trop rapide.</li> <li>3. Accumulation d'herbe excessive sous le carter.</li> </ol>	<ol style="list-style-type: none"> <li>1. Mettre la manette des gaz à plein régime.</li> <li>2. Réduire la vitesse de déplacement.</li> <li>3. Nettoyer la face inférieure du carter de coupe.</li> </ol>
Bruit du carter de coupe excessif	<ol style="list-style-type: none"> <li>1. Accumulation d'herbe excessive sous le carter.</li> </ol>	<ol style="list-style-type: none"> <li>1. Nettoyer la face inférieure du carter de coupe.</li> </ol>
Mauvais ralenti du moteur	<ol style="list-style-type: none"> <li>1. Carburateur mal réglé.</li> <li>2. Ecartement de la bougie inadéquat.</li> </ol>	<ol style="list-style-type: none"> <li>1. Contacter le concessionnaire.</li> <li>2. Vérifier et régler de nouveau l'écartement des bougies.</li> </ol>
Pétarade du moteur	<ol style="list-style-type: none"> <li>1. Carburateur mal réglé.</li> </ol>	<ol style="list-style-type: none"> <li>1. Contacter le concessionnaire.</li> </ol>
Le moteur tourne mais la machine ne se déplace pas.	<ol style="list-style-type: none"> <li>1. Courroie d'entraînement ayant du jeu ou brisée.</li> <li>2. Niveau d'huile hydraulique dans le réservoir bas.</li> <li>3. Soupape de décharge de la pompe ouverte.</li> <li>4. Filtre à huile hydraulique obstrué.</li> <li>5. Dysfonctionnement de la pompe ou du moteur.</li> </ol>	<ol style="list-style-type: none"> <li>1. Tendre ou remplacer la courroie d'entraînement.</li> <li>2. Remplir le réservoir.</li> <li>3. Fermer la soupape de décharge.</li> <li>4. Remplacer le filtre à huile hydraulique.</li> <li>5. Contacter le concessionnaire.</li> </ol>
Perte de puissance de la machine ou le système hydraulique entre en surchauffe.	<ol style="list-style-type: none"> <li>1. Niveau d'huile hydraulique trop bas.</li> <li>2. Bouchon du réservoir d'huile hydraulique manquant.</li> </ol>	<ol style="list-style-type: none"> <li>1. Remplir le réservoir.</li> <li>2. Trop plein ou contenant de l'eau.</li> </ol>
Perte de puissance ou le système ne fonctionne ni dans une direction ni dans l'autre.	<ol style="list-style-type: none"> <li>1. Limitations dans le filtre à air.</li> <li>2. Mauvaise compression.</li> <li>3. Les leviers de direction doivent être réglés.</li> <li>4. Soupape de décharge hydraulique ouverte.</li> <li>5. Courroie de la pompe endommagée ou usée.</li> <li>6. Courroie de la pompe hors de la poulie.</li> </ol>	<ol style="list-style-type: none"> <li>1. Effectuer l'entretien du filtre à air.</li> <li>2. Contacter le concessionnaire.</li> <li>3. Contacter le concessionnaire.</li> <li>4. Fermer la soupape de décharge.</li> <li>5. Remplacer la courroie.</li> <li>6. Remettre la courroie sur la poulie.</li> </ol>
Surchauffe du moteur	<ol style="list-style-type: none"> <li>1. Crépine d'admission d'air obstruée.</li> <li>2. Ailettes de refroidissement obstruées.</li> </ol>	<ol style="list-style-type: none"> <li>1. Effectuer l'entretien de la crépine d'admission d'air.</li> <li>2. Nettoyer les ailettes de refroidissement.</li> </ol>
Le moteur cale lorsque les lames s'enclenchent.	<ol style="list-style-type: none"> <li>1. L'opérateur n'est pas assis sur le siège.</li> <li>2. Panne du système de sécurité.</li> <li>3. Palier de broche défectueux.</li> <li>4. Lames verrouillées pour raison inconnue.</li> </ol>	<ol style="list-style-type: none"> <li>1. S'asseoir sur le siège.</li> <li>2. Contacter le concessionnaire.</li> <li>3. Contacter le concessionnaire.</li> <li>4. Nettoyer la face inférieure du carter de coupe.</li> </ol>
Pression de l'huile moteur basse	<ol style="list-style-type: none"> <li>1. Bas niveau d'huile.</li> <li>2. Huile diluée ou trop légère.</li> </ol>	<ol style="list-style-type: none"> <li>1. Faire l'appoint d'huile.</li> <li>2. vidanger l'huile et localiser la source de contamination.</li> </ol>
Consommation d'huile élevée	<ol style="list-style-type: none"> <li>1. Nombreuses possibilités.</li> </ol>	<ol style="list-style-type: none"> <li>1. Contacter le concessionnaire.</li> </ol>

## DÉPANNAGE

PROBLÈME	CAUSE PROBABLE	SOLUTION
Le moteur ne commence pas à tourner	<ol style="list-style-type: none"> <li>1. La batterie est morte.</li> <li>2. Mauvaise mise à la terre.</li> <li>3. Les branchements des bornes de la batterie sont défectueux.</li> <li>4. Les branchements du câblage sont défectueux.</li> <li>5. Commande de frein de stationnement défectueuse.</li> <li>6. Commande de PdF défectueuse.</li> <li>7. Leviers de commande de direction non en position de stationnement.</li> <li>8. Commande de PdF enclenchée.</li> <li>9. L'opérateur n'est pas assis sur le siège.</li> <li>10. Fusible grillé.</li> </ol>	<ol style="list-style-type: none"> <li>1. Charger la batterie. Voir <i>Entretien de la batterie à la page 23</i>.</li> <li>2. Corriger le branchement.</li> <li>3. Corriger le branchement.</li> <li>4. Corriger le branchement.</li> <li>5. Contacter le concessionnaire.</li> <li>6. Contacter le concessionnaire.</li> <li>7. Mettre les leviers de commande de direction en position de stationnement.</li> <li>8. Désenclencher la commande.</li> <li>9. S'asseoir sur le siège.</li> <li>10. Remplacer le fusible.</li> </ol>
Le moteur commence à tourner mais ne démarre pas – La bougie produit une étincelle.	<ol style="list-style-type: none"> <li>1. Pas de carburant ou tuyau bouché.</li> <li>2. Solénoïde du carburant défectueux.</li> <li>3. Filtre à carburant sale.</li> <li>4. Carburant contenant de l'eau ou sale ou carburant périmé.</li> <li>5. Carburant inadéquat dans le système d'alimentation.</li> <li>6. Starter non activé.</li> </ol>	<ol style="list-style-type: none"> <li>1. Remplir le réservoir ou remplacer le tuyau.</li> <li>2. Contacter le concessionnaire.</li> <li>3. Remplacer le filtre à carburant.</li> <li>4. Contacter le concessionnaire.</li> <li>5. Vidanger le réservoir et remplacer avec un carburant adéquat.</li> <li>6. Mettre la manette des gaz sur la position de marche.</li> </ol>
Le moteur commence à tourner mais ne démarre pas – La bougie ne produit pas d'étincelle.	<ol style="list-style-type: none"> <li>1. La commande de PdF est enclenchée.</li> <li>2. Les leviers de direction ne sont pas en position de stationnement.</li> <li>3. L'opérateur n'est pas assis.</li> <li>4. Contacteur de présence défectueux.</li> <li>5. Commande de frein de stationnement défectueuse.</li> </ol>	<ol style="list-style-type: none"> <li>1. Désenclencher la PdF.</li> <li>2. Remettre les leviers en position de stationnement.</li> <li>3. S'asseoir sur le siège.</li> <li>4. Contacter le concessionnaire.</li> <li>5. Contacter le concessionnaire.</li> </ol>
Le groupe moteur cahote au démarrage ou ne fonctionne que dans une direction.	<ol style="list-style-type: none"> <li>1. Les leviers de direction doivent être réglés.</li> <li>2. Pompe hydraulique défectueuse.</li> <li>3. Moteur-roue défectueux.</li> <li>4. Soupape de décharge ouverte.</li> </ol>	<ol style="list-style-type: none"> <li>1. Contacter le concessionnaire.</li> <li>2. Contacter le concessionnaire.</li> <li>3. Contacter le concessionnaire.</li> <li>4. Fermer la soupape de décharge.</li> </ol>
La machine avance à vitesse lente lorsque les leviers de direction sont au point mort.	<ol style="list-style-type: none"> <li>1. Les leviers de direction doivent être réglés.</li> </ol>	<ol style="list-style-type: none"> <li>1. Contacter le concessionnaire.</li> </ol>
La machine tourne en rond ou vire.	<ol style="list-style-type: none"> <li>1. Les leviers de direction doivent être réglés.</li> <li>2. Pompe hydraulique défectueuse.</li> <li>3. Moteur-roue défectueux.</li> <li>4. Pression des pneus inadéquate.</li> </ol>	<ol style="list-style-type: none"> <li>1. Contacter le concessionnaire.</li> <li>2. Contacter le concessionnaire.</li> <li>3. Contacter le concessionnaire.</li> <li>4. Régler la pression.</li> </ol>
Vibrations anormales	<ol style="list-style-type: none"> <li>1. Vis de montage du moteur desserrées.</li> <li>2. La poulie moteur a du jeu.</li> <li>3. Poulie moteur défectueuse.</li> </ol>	<ol style="list-style-type: none"> <li>1. Serrer les boulons du moteur.</li> <li>2. Serrer la poulie.</li> <li>3. Contacter le concessionnaire.</li> </ol>

**ACCESSOIRES**

Référence	Description
89240500	Kit Arceau de sécurité pliable

**PIÈCES DE RECHANGE - TONDEUSE**

Référence	Qté	Description
112616	1	Courroie, Carter de 60"
181711	1	Courroie, Carter de 66"
181026	3	Lame, Carter de 60"
181940	3	Lame, Carter de 66"
03843000	1	Garant d'évacuation
03799259	1	Garant, Courroie de carter gauche, Carter 60"
03821959	1	Garant, Courroie de carter gauche, Carter 66"
03799159	1	Garant, Courroie de carter droite, Carter 60"
03822059	1	Garant, Courroie de carter droite, Carter 66"
181910	1	Groupe broche, Centre
181917	2	Groupe broche, Extérieur
03876800	1	Kit palier de broche
104657	1	Ressort, Extension – Tension carter vers courroie d'embrayage
162801	1	Ressort, Extension – Broches de carter
1662801	1	Tension broche de carter
162701	1	Roue, Epaisseur – 5.0"

**PIÈCES DE RECHANGE – GROUPE MOTEUR**

Référence	Qté	Description
21545400	1	Filtre à air – Extérieur
21545300	1	Filtre à air – Intérieur
181715	1	Courroie, Embrayage vers carter
180273	1	Câble starter
03858700	1	Câble manette des gaz
180231	1	Amortisseur, Commande de direction
21535800	1	Filtre à huile moteur
21538400	1	Filtre à carburant
181251	1	Bouchon réservoir de carburant
180909	1	Filtre à huile hydraulique
181210	1	Bouchon réservoir d'huile hydraulique
09287000	1	Clé de contact
00464000	1	Contacteur d'allumage avec clé
180993	1	Ventilateur refroidisseur pompe
136574	1	Commande d'enclenchement de PdF

## CARACTÉRISTIQUES

<b>Numéro du modèle</b>	992807	992808
<b>Modèle</b>	ProZoom 2760S	ProZoom 3166S
<b>Moteur</b>	Kawasaki	
<b>Numéro de modèle du moteur</b>	FX751V	F850V
<b>Cylindrée – Cu. In. (cc)</b>	52 (852)	
<b>Tr/min maximum recommandé</b>	3600	
<b>Refroidi par air ou par eau</b>	Air	
<b>Vitesse</b>		
<b>Marche avant maximum – MPH (km/h)</b>	9 (14,5)	
<b>Marche arrière maximum – MPH (km/h)</b>	3,5 (5,6)	
<b>Rayon de braquage</b>	Zéro	
<b>Freins</b>		
<b>Circuit électrique</b>		
<b>Démarrateur</b>	Électrique	
<b>Batterie</b>	12 V CC 400 CCA	
<b>Prise de force</b>	Embrayage/frein de PdF électrique	
<b>Carburant</b>		
<b>Carburant</b>	87 octane min. sans plomb	
<b>Capacité du réservoir de carburant – gal. (L)</b>	11,8 (44,8)	
<b>Transmission</b>		
<b>Type</b>	Transmission hydrostatique	
<b>Huile de transmission</b>	Utiliser de l'huile pour moteur 20W-50 avec classification SL API	
<b>Filtre à huile hydraulique</b>	Oui	
<b>Dimensions et poids</b>		
<b>Longueur – in. (cm)</b>	80,5 (204,5)	
<b>Largeur (avec goulotte relevée)</b>	61,1 (155,2)	67,4 (171,2)
<b>Hauteur – in. (cm)</b>	49 (124,5)	
<b>Poids – lb. (kg)</b>	1182 (526)	1207 (528)
<b>Pneus</b>		
<b>Dimensions pneus avant – in. (cm)</b>	13 x 6,50-6 Roulette	
<b>Dimensions pneus arrière – in. (cm)</b>	24 x 12-12, 4 plis	
<b>Pression des pneus avant – psi (kpa)</b>	20 (137,9)	
<b>Pression des pneus arrière – psi (kpa)</b>	12 (82,7)	
<b>Carter de coupe</b>		
<b>Relevage du carter de coupe</b>	Aide ressort à pied	
<b>Largeur de coupe – in. (cm)</b>	60 (152,4)	66 (167,6)
<b>Hauteur de coupe – in. (cm)</b>	1 – 6 (2,54 – 15,24)	
<b>Incréments de hauteur de coupe – in. (cm)</b>	0,25 (0,6)	



# Garantie commerciale jardinage de deux ans

La société Ariens (Ariens) garantit à **l'acheteur d'origine** que les produits des marques Ariens et Gravely fabriqués par Ariens, désignés ou étiquetés comme produits commerciaux par Ariens et vendus après le 31 décembre 2007, ne présentent pas de défaut de matériau ni de main-d'œuvre pendant une période de deux ans suivant la date initiale d'achat ou 1000 heures d'utilisation, à la première échéance. Un concessionnaire Ariens (produits de la marque Ariens) ou Gravely (produits de la marque Gravely) autorisé réparera tout défaut de matériau ou de main-d'œuvre et réparera ou remplacera toute pièce défectueuse, selon les conditions, limitations et exclusions indiquées ici. Cette réparation ou remplacement se fera sans frais pour l'acheteur d'origine (main-d'œuvre et pièces), sauf pour les exceptions suivantes.

## **Garantie à vie limitée au carter de la tondeuse**

Le carter est garanti à **l'acheteur d'origine** contre tout défaut matériel ou de main-d'œuvre pour toute la durée de possession du produit par l'acheteur d'origine. Tout défaut de matériau ou de main-d'œuvre du carter sera réparé sans frais pour l'acheteur d'origine (main d'œuvre et pièces) pendant les deux ans qui suivent la date d'achat ou 1000 heures d'utilisation, à la première échéance. Après deux ans ou 1000 heures d'utilisation, les pièces nécessaires à la réparation d'un défaut de matériau du carter, mais pas la main-d'œuvre, seront fournies sans frais.

## **Garantie à vie limitée au châssis principal**

Le châssis principal est garanti à **l'acheteur d'origine** contre tout défaut matériel ou de main-d'œuvre pour toute la durée de possession du produit par l'acheteur d'origine. Tout défaut de matériau ou de main-d'œuvre du châssis principal sera réparé sans frais pour l'acheteur d'origine (main d'œuvre et pièces) pendant les deux ans qui suivent la date d'achat ou 1000 heures d'utilisation, à la première échéance. Après deux ans ou 1000 heures d'utilisation, les pièces nécessaires à la réparation d'un défaut de matériau du carter, mais pas la main-d'œuvre, seront fournies sans frais tant que le produit sera la propriété de l'acheteur d'origine.

## **Trois années de garantie limitée aux broches du carter**

Les broches du carter de la tondeuse sont garanties à **l'acheteur d'origine** pendant trois ans suivant la date d'achat. Tout défaut de matériau ou de main-d'œuvre des broches du carter de la tondeuse sera réparé sans frais (pièce et main-d'œuvre) pour l'acheteur d'origine pendant deux ans suivant la date d'achat. Après deux ans, les pièces nécessaires à la réparation d'un défaut de matériau ou de main-d'œuvre des broches du carter seront fournies sans frais, mais pas la main-d'œuvre.

## **Un an de garantie limité aux tondeuses de 21 pouces à conducteur accompagnant**

Les tondeuses de 21 pouces à conducteur accompagnant étiquetées ou désignées par Ariens comme produit professionnel ou commercial utilisé de façon professionnelle, agricole, commerciale ou industrielle, sont garanties à **l'acheteur d'origine** contre tout défaut de matériel ou de main-d'œuvre pendant une période d'un an suivant la date d'achat.

## **90 jours de garantie limitée pour les pièces de rechange et les accessoires**

Les pièces de rechange et accessoires d'origine de la marque Ariens ou Gravely sont garanties contre les défauts de matériau et de main d'œuvre pendant une période de 90 jours suivant la date d'achat. Un concessionnaire Ariens ou Gravely autorisé réparera ou remplacera gratuitement la pièce de rechange ou l'accessoire, à l'exception de la main d'œuvre, pendant cette période.

Si le produit est loué ou mis en leasing, la durée de cette garantie sera fixée à 90 jours après la date d'achat.

## **Exceptions, limitations, exclusions**

### **Responsabilités du client**

**Enregistrer le produit immédiatement au moment de la vente.** Si le concessionnaire n'enregistre pas le produit, le client doit remplir la carte d'enregistrement qui se trouve dans la littérature d'accompagnement et la retourner à la société Ariens, ou enregistrer l'équipement en ligne sur [www.ariens.com](http://www.ariens.com) ou [www.gravely.com](http://www.gravely.com).

Pour bénéficier de la garantie, **l'acheteur initial** devra répondre aux conditions suivantes:

- L'acheteur doit effectuer l'entretien et les réglages mineurs en conformité avec le manuel du propriétaire.
- L'acheteur doit rapidement aviser le représentant Ariens ou Gravely agréé si un service sous garantie est nécessaire.
- L'acheteur doit assurer le transport du produit vers/du lieu où la réparation sous garantie sera effectuée.
- Le service de garantie doit être effectué par un concessionnaire agréé par Ariens ou Gravely.

Pour connaître un représentant de service Ariens ou Gravely autorisé, contacter Ariens à :

655 W. Ryan Street  
Brillion, Wisconsin 54110  
(920) 756 - 2141  
www.ariens.com  
www.gravely.com

### **Limitations**

- Les batteries ne sont garanties, au prorata, que pendant une période de douze (12) mois après la date d'achat. Pendant les premiers (90) jours de la garantie, une batterie défectueuse sera remplacée gratuitement. Si la période de garantie applicable est supérieure à 90 jours, Ariens couvrira le coût au prorata de toute batterie défectueuse, jusqu'à douze (12) mois après la date d'achat.

### **Exclusions – Points non couverts par cette garantie**

- Les moteurs et les accessoires moteur ne sont couverts que par le fabricant du moteur, cette garantie ne les couvre pas.
- Les équipements Eye-Q™ et Scan-Mate™ sont couverts par leur propre garantie et ne sont pas couverts par cette garantie
- Les pièces de rechange qui ne sont pas d'origine Ariens ou Gravely ne sont pas couvertes par cette garantie.
- L'entretien, le service et les pièces de rechange suivantes ne sont pas couverts par cette garantie, aux limitations indiquées plus haut près : lubrifiants, bougies, huile, filtres à huile, filtre à air, filtre à carburant, garnitures de frein, semelles, patins, lames de raclage, boulons à tête cassante, lames de coupe, pales de coupe, phares, ampoules, couteaux, cutters.
- Silencieux, courroies et pneus des produits des marques commerciales Ariens et Gravely ne sont pas couverts par cette garantie.
- Tout défaut résultant d'une mauvaise utilisation, d'altération, d'un montage ou d'un réglage incorrect, d'une négligence ou d'un accident nécessitant une réparation, n'est pas couvert par cette garantie.
- Cette garantie ne s'applique qu'aux produits achetés aux États-Unis (comprenant Porto Rico) et au Canada. Dans les autres pays, contacter le vendeur pour obtenir les informations concernant la garantie.

### **Déni de responsabilité**

Ariens peut, de temps en temps, modifier la conception de ses produits. Rien de cette garantie ne constitue une obligation d'Ariens Company d'apporter ces changements aux produits déjà fabriqués. Ces changements ne signifient en aucun cas que les conceptions précédentes étaient défectueuses.

### **LIMITATIONS DE RECOURS ET DE DOMMAGES**

La responsabilité de la société Ariens au titre de cette garantie, ainsi que de toute garantie implicite qui pourrait exister, est limitée à la réparation de toute défectuosité et à la réparation ou au remplacement de toute pièce défectueuse. Ariens ne saurait être tenu responsable de dommages accessoires, particuliers ou indirects (y compris les pertes de profits). Des états n'autorisent pas l'exclusion de dommages particuliers ou indirects, auquel cas les limitations et exclusions précédentes peuvent ne pas s'appliquer à vous.

### **DÉNI DE RESPONSABILITÉ SUPPLÉMENTAIRE**

**La société Ariens n'assure aucune garantie, implicite ou explicite, autre que celle exprimée dans cette garantie. Si la loi de l'état prescrit qu'une garantie implicite de qualité marchande ou d'adaptation à une utilisation particulière s'applique à Ariens, une telle garantie se limite à la durée de cette garantie explicite. Certains états n'autorisent pas les limitations de durée de garantie implicite, auquel cas les limitations précédentes peuvent ne pas s'appliquer à vous.**

*Cette garantie vous donne des droits légaux spécifiques; d'autres droits peuvent s'appliquer en fonction de votre État de résidence.*



Ariens Company  
655 West Ryan Street  
Brillion, WI 54110-1072  
920-756-2141  
Fax 920-756-2407  
[www.ariens.com](http://www.ariens.com)





# ProZoom

## Manual del Propietario/Operador

---

### Models

992807 - ProZoom 2760S

992808 - ProZoom 3166S

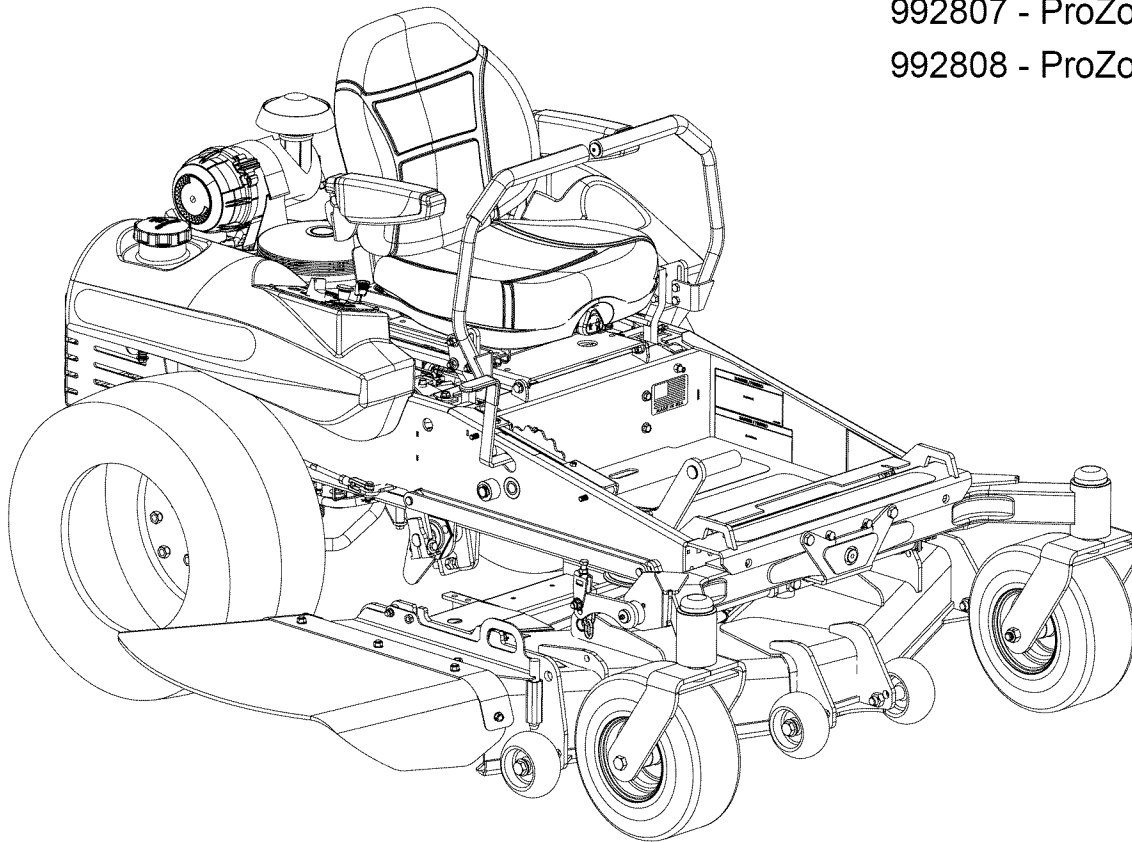

Ⓔ ESPAÑOL

03851902 3/09  
Printed in USA

# ÍNDICE

Seguridad .....	3
Montaje .....	10
Controles y características .....	12
Funcionamiento .....	13
Programa de mantenimiento .....	19
Reparaciones y ajustes .....	21

Almacenamiento .....	32
Accesorios .....	36
Piezas de repuesto .....	36
Especificaciones .....	37
Garantía .....	36

## INTRODUCCIÓN

### NON-ENGLISH MANUALS

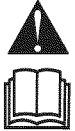

Manuals in languages other than English may be obtained from your Dealer. Visit your dealer or [www.ariens.com](http://www.ariens.com) for a list of languages available for your equipment. Manuals printed in languages other than English are also available as a free download on our website:

<http://www.ariens.com>

### MANUALES EN IDIOMAS DIFERENTES DEL INGLÉS



Puede obtener manuales en idiomas diferentes del inglés en su distribuidor. Visite a su distribuidor o vaya a [www.ariens.com](http://www.ariens.com) para obtener una lista de idiomas disponibles para su equipo. También puede imprimir manuales en idiomas diferentes del inglés descargándolos gratuitamente de nuestra página Web:

<http://www.ariens.com>

### MANUELS NON ANGLAIS



Des manuels dans différentes langues sont disponibles chez votre revendeur. Rendez-vous chez votre revendeur ou allez sur le site [www.ariens.com](http://www.ariens.com) pour consulter la liste des langues disponibles pour votre équipement. Les manuels imprimés dans des langues différentes de l'anglais sont également disponibles en téléchargement gratuit sur notre site Web:

<http://www.ariens.com>

### EL MANUAL

Antes de hacer funcionar la unidad, lea con atención y en su totalidad los manuales. El contenido de los manuales le ayudará a entender las instrucciones y los controles durante el funcionamiento normal y el mantenimiento.

Las referencias a los lados izquierdo, derecho, delantero y trasero se dan desde el asiento del operador en la posición de funcionamiento y orientado en la dirección de desplazamiento hacia adelante.

### MANTENIMIENTO Y PIEZAS DE REPUESTO

Al pedir catálogos, piezas de repuesto o al hacer preguntas sobre mantenimiento, tener a mano los números de modelo y de serie de la unidad y del motor.

Los números están situados en el formulario de registro del producto del paquete de documentación. Se hallan impresos en una etiqueta de número de serie localizada en la estructura de la unidad (Figura 1).

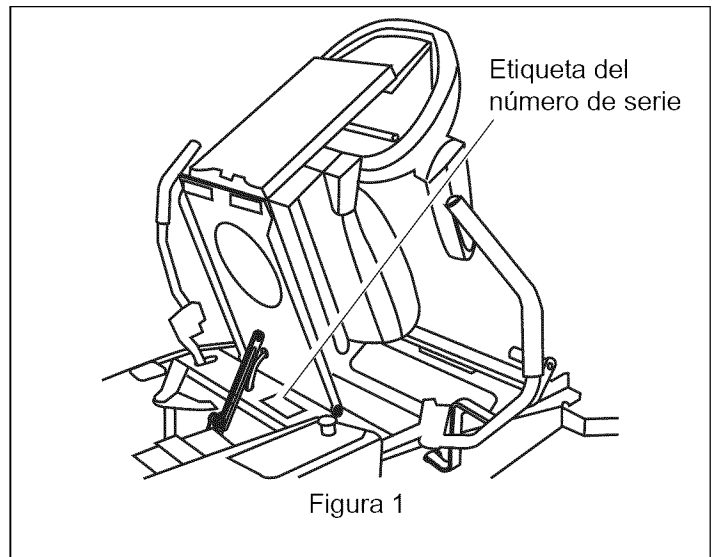

- Anotar aquí el modelo y los números de serie de la unidad.

- Anotar aquí el modelo del motor y los números de serie.

### REGISTRO DEL PRODUCTO

El distribuidor Ariens deberá registrar el producto en el momento de la compra. El registro del producto ayudará a la compañía a procesar las reclamaciones de garantía, así como a ponerse en contacto con usted con la información de mantenimiento más reciente. Todas las reclamaciones que cumplan los requisitos durante el periodo de garantía limitada serán aceptadas, independientemente de si se devuelve o no la tarjeta de registro de producto. Guarde una prueba de su compra si no registra su unidad.

**Nota para el cliente:** Si el concesionario no registra el producto, rellene, firme y devuelva la tarjeta de registro del producto a Ariens o acceda a [www.ariens.com](http://www.ariens.com) en Internet.

## PIEZAS DE REPUESTO NO AUTORIZADAS

Utilice únicamente piezas de repuesto de Ariens. La sustitución de cualquier pieza de este equipo por otra que no sea una pieza de repuesto autorizada por Ariens puede afectar negativamente al rendimiento, durabilidad o seguridad de la unidad, y puede llegar a anular la garantía. Ariens declina toda responsabilidad por daños o reclamaciones, ya sea en relación con la garantía, daños materiales, lesiones o incluso la muerte, provocados por el uso de piezas de repuesto no autorizadas.

**NOTA:** Para localizar su concesionario Ariens más cercano, acceda a [www.ariens.com](http://www.ariens.com).

## EXENCIÓN DE RESPONSABILIDAD

Ariens se reserva el derecho de abandonar la fabricación, realizar cambios y mejorar sus productos en cualquier momento, sin previo aviso u obligación con el comprador. Las descripciones y especificaciones contenidas en este manual eran las vigentes en el momento de su publicación. Algunos equipamientos descritos en este manual pueden ser opcionales. Algunas ilustraciones pueden no aplicar a su unidad.

## ENTREGA DEL CONCESIONARIO

El concesionario debe:

1. Probar los frenos después de montar la unidad para asegurarse de que el envío no ha afectado a su ajuste (consulte *Frenos de estacionamiento en la página 14*). El freno se ajusta correctamente en fábrica.
2. Compruebe que el sistema de interbloqueo de seguridad funcione correctamente. Cuando el operador esté sentado, la unidad sólo debe arrancar si las palancas de dirección están en punto muerto (N) y la toma de fuerza (TDF) está desactivada (Off). El motor debe detenerse si el operador se levanta del asiento cuando las palancas de dirección están en la posición de conducción o la TDF está activada (On). Véase *Sistema de interbloqueo de seguridad* en la página 13.
3. Rellenar la Tarjeta de registro del comprador original y envíela de vuelta a Ariens.
4. Explicar la póliza de la garantía limitada.
5. Explique los procedimientos de lubricación y mantenimiento recomendados. Asesore al cliente sobre los ajustes. Muéstrelle los controles y el funcionamiento de la unidad. Comente y enfatice las precauciones de seguridad. Proporcione los Manuales del propietario/operador, piezas de repuesto y del motor. Aconséjale que los lea atentamente y los entienda.

## SEGURIDAD



**¡ADVERTENCIA!** Esta máquina de corte puede amputar manos y pies y lanzar objetos. Si no observa las instrucciones de seguridad de los manuales y las calcomanías podrían producirse lesiones graves o incluso la muerte.

Las pendientes son uno de los factores principales relacionados con la pérdida de control y los accidentes por vuelco. Preste especial atención cuando haga funcionar la unidad en pendientes.

Se pueden producir accidentes trágicos si el operador no observa la presencia de menores. No asuma nunca que los menores permanecerán en el último sitio en el que los vio.

La gasolina es altamente inflamable y sus vapores son explosivos; manéjela con cuidado.

Desactive el accesorio, detenga la unidad y el motor, saque la llave, active el freno de estacionamiento y deje que todas las partes móviles se detengan antes de abandonar la posición del operador.

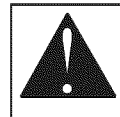

OL1253



OL3900

### SÍMBOLO DE ALERTA DE SEGURIDAD

Estos son símbolos de alerta de seguridad. Su significado es:

- **¡ATENCIÓN!**
- **¡AFECTA A LA SEGURIDAD PERSONAL!**
- Cuando vea este símbolo:
- **¡ESTÉ ALERTA!**
- **¡OBEDEZCA EL MENSAJE!**

### PALABRAS DE SEÑALIZACIÓN

Los símbolos de alerta de seguridad anteriores y las siguientes palabras se usan en calcomanías y en este manual.

Lea y entienda todos los mensajes de seguridad.



**PELIGRO ¡SITUACION DE PELIGRO INMINENTE!** Si no se evita, RESULTARÁ en lesiones graves o la muerte.



**¡ADVERTENCIA! ¡SITUACION POTENCIALMENTE PELIGROSA!** Si no se evita, PUEDE RESULTAR en lesiones graves o la muerte.



**PRECAUCIÓN: ¡SITUACIÓN POTENCIALMENTE PELIGROSA!** Si no se evita, PUEDE RESULTAR en lesiones leves o moderadas. También puede usarse para alertar contra prácticas no seguras.

## ANOTACIONES

**NOTA:** Información de referencia general para el funcionamiento y prácticas de mantenimiento correctos.

**IMPORTANTE:** Procedimientos o información específicos requeridos para evitar daños a la unidad o al accesorio.

## PROCEDIMIENTOS Y LEYES

Lleve a cabo con frecuencia y de manera habitual precauciones de seguridad, por su propio bien y el de otros. Comprenda y obedezca todos los mensajes de seguridad. Esté alerta ante condiciones inseguras y ante la posibilidad de lesiones leves, moderadas o serias, o incluso la muerte. Conozca las normas y leyes de aplicación en su región, incluidas las que limiten la edad del operador.

## CAPACITACIÓN REQUERIDA POR PARTE DEL OPERADOR

Si la unidad va a ser utilizada por un tercero que no sea el comprador original (si se presta, se arrienda o vende), proporcionar SIEMPRE este manual y la capacitación de seguridad necesaria antes de su funcionamiento.

## ETIQUETAS DE SEGURIDAD Y SU EMPLAZAMIENTO

Sustituya SIEMPRE las calcomanías de seguridad dañadas o que se hayan perdido. Consulte Figura 2 para los emplazamientos de las calcomanías de seguridad.



Figura 2

OL3200

### 1. ¡Peligro!

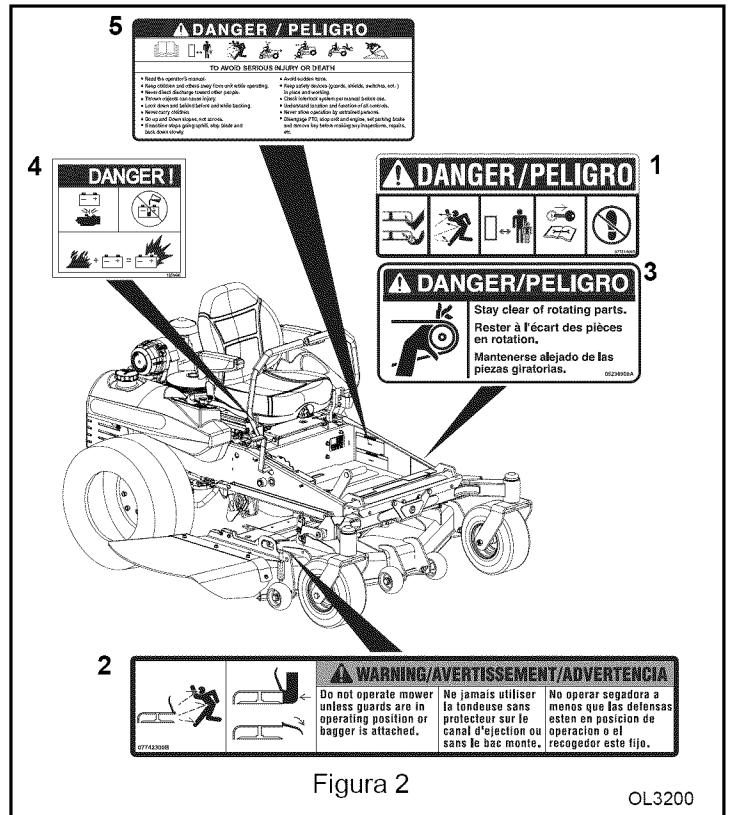

OL1809

Mantener siempre los pies y las manos alejados de las piezas giratorias.



OL1810

Manténgase siempre alejado del área de descarga. No dirija la descarga hacia otras personas.



OL1811

Mantener a terceros alejados de la unidad durante el funcionamiento de la misma.



OL1812

Apagar el motor, quitar la llave y leer el manual antes de ajustar o reparar la unidad.



OL1813

¡PIES FUERA! Mantenga siempre los pies y las manos alejados de las piezas giratorias.

### 3. ¡Advertencia!



OL1814

Manténgase siempre alejado del área de descarga.



OL1815

No operar el cortacésped si la embolsadora no está conectada o si las guardas no están en posición de operación.

## 2. ¡Peligro!



Evite lesiones. Manténgase alejado de las piezas giratorias.

## 4. ¡Peligro!



El líquido venenoso de la batería contiene ácido sulfúrico y su contacto con la piel, los ojos o la ropa puede ocasionar quemaduras químicas graves.



Batería que no necesita mantenimiento. No añada agua ni electrolito.

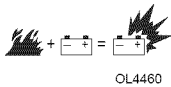

NO acerque llamas, NO provoque chispas, NO fume cerca de la batería. Los gases explosivos producidos por la batería pueden provocar accidentes graves o incluso la muerte.

## 5. ¡Peligro! Para evitar lesiones graves o incluso la muerte



Lea el Manual del operador.



Mantener a niños y terceras personas alejadas de la unidad durante su funcionamiento.



No dirija nunca la descarga hacia otras personas, ya que los objetos lanzados podrían causar daños personales.



Mirar hacia abajo y detrás antes y durante el retroceso.



Nunca llevar niños.



En las pendientes, corte el césped hacia arriba y hacia abajo, no transversalmente.



NO ponga la máquina en funcionamiento en pendientes de más de 15°.

- Si la máquina se para cuesta arriba, detenga la cuchilla y retroceda lentamente.
- Evite los giros bruscos.
- Mantenga los dispositivos de seguridad (guardas, protectores, interruptores, etc.) en su lugar y en buen estado de funcionamiento.
- Antes del uso, revise el sistema de interbloqueo de acuerdo al manual.

- Comprenda y conozca la ubicación y funcionamiento de todos los controles.
- No permita nunca que personas sin formación operen la máquina.
- Antes de efectuar cualquier tipo de inspección, reparaciones, etc., desactive la TDF, detenga la unidad y el motor, active el freno de estacionamiento y saque la llave.

## NORMAS DE SEGURIDAD

### Formación

Lea el manual de instrucciones y otros materiales de formación. Si los operadores o los técnicos no saben inglés, será responsabilidad del propietario explicarles el contenido de este material.

Familiarícese con el funcionamiento seguro del equipo, los controles del operador y las señales de seguridad.

Todos los operadores y técnicos deberán recibir formación. El propietario de la máquina será responsable de proporcionársela.

Nunca permita que los niños o personal no formado hagan funcionar o realicen el mantenimiento del equipo. La normativa local puede restringir la edad mínima del operador.

El propietario u operador puede y es responsable de evitar los accidentes o lesiones a sí mismo, a los demás o los daños a la propiedad.

### Preparación

Evalúe el terreno para determinar los accesorios y elementos de sujeción necesarios para realizar el trabajo de manera adecuada y segura. Utilice solo accesorios y elementos de sujeción homologados por el fabricante.

Lleve puesta ropa adecuada, incluido el casco, gafas de seguridad y protección para los oídos. El pelo largo, la ropa suelta o la joyería pueden engancharse en las piezas móviles.

Examine la zona en la que va a utilizar el equipo y retire todos los elementos presentes que puedan ser arrojados por la máquina, como piedras, juguetes y cables.

Tenga especial precaución al manejar gasolina y otros combustibles. Son inflamables y los vapores son explosivos.

- a. Utilice solo un recipiente homologado.
- b. No quite nunca la tapa del depósito de combustible ni añada combustible con el motor en marcha. Deje que el motor se enfríe antes de repostar. No fume.
- c. No reposte ni purgue la máquina en interiores.

Compruebe que los controles de presencia, interruptores de seguridad y protecciones del operador están instalados y funcionan correctamente. No los accione a menos que funcionen correctamente.

### Funcionamiento

NO ponga nunca en marcha el motor en un área confinada.

Hágalo funcionar solo con buenas condiciones de iluminación, y alejado de barrancos y peligros ocultos.

Asegúrese de que todas las transmisiones están en punto muerto y de que el freno de estacionamiento está accionado antes de arrancar el motor. Arranque el motor solo desde la posición del operador.

Reduzca la velocidad y tenga especial cuidado en pendientes. Avance en la dirección recomendada en pendientes. Las condiciones del césped pueden afectar a la estabilidad de la máquina. Tenga cuidado al operar cerca de barrancos.

Reduzca la velocidad y tenga cuidado al realizar giros y cambiar de dirección en pendientes.

No levante la plataforma mientras las cuchillas estén girando.

No haga funcionar la máquina con la protección del TDF o cualquier otra pantalla no ajustada fijamente en su sitio. Asegúrese de que todas las intertrabas están fijadas, ajustadas y que funcionan correctamente.

No haga funcionar nunca la máquina con el protector de descarga levantado, quitado o alterado, a menos que utilice un recolector de césped.

No cambie los ajustes del regulador del motor ni fuerce la velocidad del motor.

Pare la máquina en terreno horizontal, baje los accesorios, desactive las transmisiones, active el freno de estacionamiento y apague el motor antes de abandonar la posición del operador por cualquier motivo, incluido el vaciado de los recolectores de césped o el desatascado de la tolva.

Detenga el equipo y revise las cuchillas después de golpear objetos o si detecta una vibración anormal. Realice las reparaciones necesarias antes de reanudar el funcionamiento.

Mantenga las manos y los pies alejados de las unidades de corte.

Mire hacia atrás y hacia abajo antes de retroceder para asegurarse de que el camino está despejado.

No lleve nunca pasajeros, y mantenga las mascotas y a los viandantes alejados de la máquina.

Reduzca la velocidad y tenga cuidado cuando cruce calles y carreteras.

Detenga las cuchillas cuando no esté cortando.

Tenga cuidado con la dirección de descarga del cortacésped y no apunte hacia nadie.

No haga funcionar el cortacésped si está bajo los efectos del alcohol o las drogas.

Tenga especial cuidado al cargar o descargar la máquina en un camión o remolque.

Tenga cuidado al aproximarse a esquinas ciegas, arbustos, árboles y otros objetos que puedan impedir la visión.

## MANTENIMIENTO Y ALMACENAMIENTO

Desactive las transmisiones, baje el accesorio, ponga el freno de estacionamiento, detenga el motor y retire la llave o desconecte el cable de la bujía. Espere a que se detenga todo el movimiento antes de realizar ajustes, reparaciones o limpieza.

Limpie el césped y los residuos de las unidades de corte, transmisiones, silenciadores y motor para ayudar a evitar fuegos. Limpie los derrames de aceite o combustible.

Deje que se enfríe el motor antes de almacenarlo, y no lo almacene cerca de llamas.

No guarde combustible cerca de llamas ni drene la máquina en interior.

Aparque la máquina a nivel del suelo. No deje nunca que personal no formado realice el servicio de la máquina.

Utilice un gato para sujetar los componentes cuando se requiera.

Libere con cuidado la presión de los componentes con energía almacenada.



**¡ADVERTENCIA!** El LÍQUIDO HIDRÁULICO puede provocar quemaduras graves. El líquido del sistema hidráulico puede penetrar en la piel y ocasionar lesiones graves o la muerte.

Asegúrese de apagar el motor antes de realizar ningún tipo de trabajo en las piezas hidráulicas.

Mantenga el cuerpo y las manos alejadas de los pequeños orificios o boquillas que arrojan líquido hidráulico cuando están bajo presión. Utilice papel o cartón y no las manos para buscar fugas.

Asegúrese de que todas las conexiones de líquido hidráulico estén apretadas y en buen estado antes de aplicar presión al sistema.

**UN LÍQUIDO EXTRAÑO INYECTADO EN EL CUERPO** puede producir gangrena. Debe ser extraído quirúrgicamente en un periodo de pocas horas por un médico que esté familiarizado con tipo de lesión.

Desconecte la batería o extraiga el cable de la bujía antes de realizar ninguna reparación. Desconecte el borne negativo en primer lugar, seguido del positivo. Al volver a conectarlos, empiece por el borne positivo y luego el negativo.

Revise las cuchillas con cuidado. Envuélvalas o lleve guantes y repárelas con precaución. Sustituya las cuchillas, no las enderece ni las suelde nunca.

Mantenga las manos y pies alejados de las piezas móviles. En la medida de lo posible, no realice ajustes con el motor en marcha.

Cambie las baterías en una zona abierta, bien ventilada, lejos de chispas y llamas. Desenchufe el cargador antes de conectar o desconectar la batería. Lleve ropa protectora y utilice herramientas aisladas.

Mantenga todas las piezas en buenas condiciones de funcionamiento, y toda la tornillería apretada. Sustituya las etiquetas adhesivas desgastadas o dañadas.

## SEGURIDAD DEL CORTACÉSPED

Este producto puede amputarle una mano o un pie y despedir objetos. Respete siempre las instrucciones de seguridad a fin de evitar accidentes graves o incluso la muerte.

Lea atentamente todas las precauciones del manual de instrucciones antes de operar el cortacésped Ariens. Este equipo debe ser manejado sólo por personal entrenado en su uso seguro.

Con el fin de ofrecer más información, algunas fotografías o ilustraciones de este manual pueden mostrar un conjunto con una protección de seguridad desmontada, pero debe saber que no se debe operar nunca una máquina con las protecciones de seguridad desmontadas. Mantenga todas las protecciones en posición. Si se debe desmontar alguna protección para proceder a una reparación, móntela de nuevo antes de operar la máquina.



**¡ADVERTENCIA!** NO quite ni anule ningún adhesivo de PELIGRO, ADVERTENCIA, PRECAUCIÓN o Instrucciones. Cambie los adhesivos que aparezcan ilegibles o que se hayan desprendido. Puede pedir adhesivos de repuesto a su proveedor. La ubicación de estos adhesivos de seguridad se muestra en figura 2.

## **NORMAS DE SEGURIDAD EN GENERAL**

Este manual debe estar disponible para el operador del cortacésped Ariens en todo momento.

Lea atentamente este manual y aprenda a usar la máquina correctamente. Consiga familiarizarse con los mandos y con el mecanismo de parada de la máquina, así como con los accesorios.

¡Tenga cuidado con los viandantes, especialmente con los niños!

Mire siempre a su alrededor para cerciorarse de que es seguro arrancar el motor o mover la unidad de alimentación. Esto es especialmente importante con niveles más altos de ruidos, ya que puede que no oiga las advertencias de la gente.

### **Mantenga alejada a la gente**

Sólo el operario de la máquina puede manejarla. No transporte pasajeros. Este cortacésped ha sido diseñado sólo para una (1) persona, el conductor.

Los pasajeros en la máquina o el accesorio pueden ser golpeados por objetos extraños o expulsados de la máquina, provocándoles lesiones graves.

Los pasajeros pueden además obstruir la visión del operador, lo que aumenta la inseguridad al conducir la máquina.

NO transporte pasajeros en ningún lugar de la unidad de alimentación ni en un accesorio conectado o instalado en la misma.

### **Antes de la operación**

Preste una atención especial a las etiquetas de advertencia, precauciones y peligro de la máquina.

No utilice líquido de arranque. El uso de líquido de arranque puede dañar los componentes del motor.

Revise los frenos y otras piezas mecánicas para ver si están bien ajustadas y para comprobar su desgaste. Cambie las piezas desgastadas o dañadas tan pronto como se detecten. Revise regularmente el apriete de toda la tornillería.

No utilice auriculares ni escuche música mientras opera la plataforma. Para operar la máquina con total seguridad se requiere toda su atención.

Mantenga limpios la unidad de alimentación y los accesorios. La acumulación de suciedad, grasa o hierba puede provocar un incendio o daños personales.

No modifique la unidad de alimentación ni ninguno de sus accesorios.

Una modificación no autorizada de la máquina puede afectar a su funcionalidad, lo que podría provocar daños personales.

No utilice prendas de vestir sueltas que podrían engancharse en las piezas en movimiento. No opere esta máquina con pantalón corto. Utilice siempre prendas de protección adecuadas. Se aconseja utilizar gafas y calzado de seguridad.

Se recomienda utilizar protección auditiva. Una exposición prolongada a ruidos intensos puede provocar pérdida auditiva.

Se debe llevar en la unidad de alimentación un extintor y una caja de primeros auxilios, o tenerlos a mano en todo momento.

Tenga a mano los números de urgencias para poder acceder a ellos inmediatamente.

### **Durante la operación**

No anule el circuito de arranque con los terminales del motor de arranque para arrancar éste, ya que puede provocar el movimiento repentino de la unidad de alimentación.

Compruebe periódicamente el circuito de arranque para asegurarse del buen funcionamiento de todos los componentes del sistema.

Si no funciona el sistema de arranque, consulte inmediatamente con su concesionario Ariens.

Opere el cortacésped sólo durante el día o cuando esté bien iluminada con luz artificial la zona donde se va a cortar.

No quite nunca el protector de descarga porque éste dirige el material cortado hacia el terreno. Si el protector está dañado, cámbielo inmediatamente.

No intente nunca eliminar los residuos de la zona de descarga o de las cuchillas del cortacésped a menos que las palancas de control de la dirección estén en posición de estacionamiento, el interruptor de la TDF apagado, "Off", la llave de contacto en posición "Off", se haya quitado la llave y desconectado el cable negativo de la batería.

No opere la unidad de alimentación en una zona confinada y sin ventilación. El monóxido de carbono es un gas incoloro e inodoro que puede ser letal.

No realice giros bruscos cuando conduzca a velocidades elevadas.

Estacione el cortacésped en una superficie firme y nivelada con las palancas de control de la dirección en posición de estacionamiento.

Cuando se mueva marcha atrás, asegúrese de mirar bien para evitar obstáculos. No haga funcionar la máquina marcha atrás a menos que sea absolutamente necesario.

Cuando trabaje en grupos, tenga cuidado y esté atento a los demás.

Tenga siempre cuidado de la dirección de descarga del cortacésped. Asegúrese de no apuntar hacia nadie.

Verifique que tanto el motor como las cuchillas se hayan parado antes de acercar las manos o los pies a la cuchilla.

Desactive el accionamiento de las cuchillas cuando transporte la máquina por caminos de entrada, aceras, etc. No eleve nunca la plataforma de corte con las cuchillas girando.

No ponga las manos o los pies bajo el cortacésped mientras está funcionando.

No toque el motor ni el silenciador cuando está funcionando o inmediatamente después de haberlo parado. Estas zonas pueden estar muy calientes y causarle serias quemaduras.

No conduzca la máquina por calles o carreteras. Esté atento al tráfico cuando cruce calles o corte en bordes de carreteras.

Inspeccione siempre el cortacésped para ver si se ha dañado tras haber golpeado un objeto extraño. Repare o cambie las piezas dañadas antes de volver a poner en marcha la plataforma de corte.

No opere la unidad sin la plataforma de corte montada.

Asegúrese de que la máquina y los accesorios se paren completamente antes de desmontarlos.

Antes del desmontaje, desactive la TDF, baje todos los accesorios, ponga las palancas de control de la dirección en posición de estacionamiento, apague el motor y quite la llave.

### **Funcionamiento en pendientes**

Evite arrancar o parar cuando suba o baje una pendiente. Mantenga todos los movimientos en una pendiente graduales y lentos. No realice cambios bruscos de dirección ni velocidad.

Si los neumáticos pierden tracción en una pendiente, desenganche las cuchillas del cortacésped y avance lentamente en línea recta hacia abajo.

No gire en una pendiente a menos que sea necesario, y en este caso gire lenta y gradualmente hacia abajo si puede.

Tenga un cuidado especial cuando corte en pendientes. Si no puede retroceder, o si no se siente cómodo y seguro en esta situación, no trabaje en una pendiente. No opere la máquina en pendientes superiores a 15°.

Corte el césped en zigzag en las pendientes, no avance hacia arriba y hacia abajo, para así evitar que vuelque la máquina. Para mayor seguridad, no corte en pendientes o colinas demasiado pronunciadas.

No intente estabilizar la máquina poniendo el pie a tierra.

### **MANTENIMIENTO**

El mantenimiento de la máquina debe ser realizado sólo por personal adulto cualificado y formado.

Antes de realizar el mantenimiento, asegúrese de que el cortacésped esté aparcado sobre una superficie lisa y firme. Quite la llave para evitar un arranque accidental.

No intente nunca desconectar los dispositivos de seguridad.

Revise frecuentemente si hay componentes desgastados o deteriorados que puedan provocar una situación de peligro.

Utilice únicamente repuestos originales Ariens. Las piezas sustitutorias pueden provocar fallos o posibles accidentes con daños al operador o a viandantes.

Si se debe mantener en funcionamiento el motor mientras se realizan ajustes de mantenimiento, mantenga las manos, pies y ropa alejados de las piezas en movimiento.

Cuando realice ajustes con el motor en marcha, como ajustes en el carburador y en el varillaje de control del movimiento, manténgase en uno de los lados del tractor y del cortacésped, bien alejado de los componentes en movimiento.

Deje que se enfríe el cortacésped Ariens antes de tocar el motor, el silenciador u otras piezas que puedan estar calientes.

Pare siempre la unidad de alimentación, desconecte la TDF y deje que se enfríe la unidad antes de repostar.

Mantenga el motor limpio de hierba, hojas, grasa y otra suciedad que pueda incendiarse.

Mantenga bien apretados todos los tornillos de la máquina para garantizar una máxima seguridad durante el trabajo. Revise a menudo las tuercas de montaje de las cuchillas para asegurarse de que estén bien apretadas.

Realice únicamente las instrucciones de mantenimiento descritas en este manual. La realización de operaciones de mantenimiento o modificaciones en la máquina no autorizadas puede provocar una situación de peligro.

Para el mantenimiento del motor, siga las recomendaciones del fabricante que se indican en el manual del motor.

### **Sistema de combustible**

Manipule la gasolina con cuidado. La gasolina es muy inflamable y sus vapores pueden ser explosivos.

Utilice solamente envases para combustible adecuados.

No añada nunca combustible al cortacésped con el motor en marcha o en caliente. Deje que se enfríe durante algunos minutos antes de repostar.

Mantenga alejados del depósito de combustible o del recipiente cerillas, cigarrillos, puros, tuberías, llamas abiertas o chispas.

Llene siempre con mucho cuidado los depósitos de combustible. Llene el depósito hasta que el combustible quede a una pulgada más o menos del borde. Utilice un embudo o una boquilla para evitar derrames. Cuando se reposte en una gasolinera, verifique siempre que la boquilla haga contacto con el borde del depósito durante el llenado.

Vuelva a colocar las tapas del depósito de gasolina y de la máquina y limpie el combustible que se haya derramado antes de arrancar el motor.

Mantenga el cortacésped y todos los depósitos de combustible en un lugar seguro bajo llave para evitar que los niños jueguen con ellos.



Los componentes del sistema de combustible se mantienen limpios usando un combustible limpio para lubricarlos y lograr un rendimiento óptimo. Se debe tener un cuidado extremo para evitar que penetre suciedad y humedad que pueden dañarlos.

Utilice solo recipientes portátiles no metálicos para combustible homologados por Underwriter's Laboratory (U.L.) o la Sociedad americana de pruebas y materiales (ASTM). Si utiliza un embudo, éste debe ser de plástico.

Siempre que pueda, evite repostar el equipo sobre la plataforma de un camión o en un remolque. Sáquelos y reposte sobre el suelo. Si no fuera posible, utilice un recipiente portátil no metálico para llenar el equipo.

### **Sistema hidráulico**

Verifique que todo el fluido hidráulico, las mangueras y los tubos estén en buen estado y que todas las tuberías y piezas de acople estén bien apretadas antes de aplicar presión al sistema hidráulico.

Revise frecuentemente las conexiones hidráulicas. Pueden tener fugas por estar dañadas como resultado de la vibración o porque se hayan aflojado.

Libere toda la presión antes de desconectar las mangueras o tuberías. El escape de aceite sometido a presión puede provocar accidentes graves.

El fluido hidráulico sometido a presión puede tener una fuerza suficiente para penetrar la piel, provocando heridas muy graves. Antes de aplicar presión al sistema, verifique que todas las conexiones estén bien apretadas, y que las tuberías, tubos y mangueras no estén dañados. El escape de líquido por agujeros del tamaño de la punta de un alfiler puede ser invisible. No utilice las manos para buscar posibles fugas, utilice un trozo de cartón y lleve protección ocular, como gafas de seguridad.

Si sufre un accidente por el escape de líquido, consulte inmediatamente con un médico. Si no se administra un tratamiento médico inmediato se producirá una grave infección o una reacción. Este líquido puede producir gangrena o una grave reacción alérgica.

### **Mantenimiento de la batería**

Tenga cuidado cuando cargue la batería o cuando realice una operación de mantenimiento en la misma y en el sistema eléctrico.

Utilice un voltímetro para comprobar el estado de la carga.

Si utiliza un cargador, asegúrese de que esté desenchufado antes de conectar o desconectar los cables a la batería.

Las baterías contienen electrolito de ácido sulfúrico. Utilice siempre ropa de protección y protección ocular cuando realice el servicio.

En caso de contacto con el electrolito, lave la zona afectada con abundante agua y solicite atención médica.

La batería debe cargarse en un área bien ventilada para que los gases de hidrógeno que se producen durante la carga puedan disiparse. Interrumpa la carga si la batería excede los 52°C (125°F).

Mantenga chispas, llamas y material combustible alejados de la batería. Tenga cuidado cuando retire los cables de la batería de sus posiciones para evitar la aparición de chispas.

Desconecte el cable de tierra de la batería antes de trabajar en piezas eléctricas o cerca de ellas.

### **Mantenimiento de los neumáticos**



**PRECAUCIÓN:** La separación de un neumático y la llanta pueden provocar una explosión con resultados de accidentes graves o incluso la muerte.

Compruebe los neumáticos para ver si la presión está baja, si tienen cortes, burbujas, llantas dañadas o faltan pernos y tuercas.

Utilice siempre una mordaza con una extensión lo suficientemente larga como para permitirle quedarse a un lado del neumático cuando se inflan. No se coloque frente los neumáticos al inflarlos.

No suelde nunca ni caliente un neumático. El calor puede hacer que se expanda el aire del interior del mismo y explotar. Las operaciones de soldado pueden también debilitar o deformar estructuralmente la rueda.

Verifique que los neumáticos se inflan siempre a la presión correcta. No los infle por encima de la presión recomendada.

Verifique que toda la tornillería, especialmente las tuercas y pernos de las ruedas, esté apretada al par correcto.

Cuando se desmonte una rueda de la unidad de alimentación, se debe sujetar con bloques o calzos, no con un gato hidráulico.

No intente reparar un neumático a menos que tenga el equipo y la experiencia adecuados para realizar esta tarea. Si no está cualificado para ello, lleve la unidad a su concesionario Ariens o a un servicio de reparación cualificado.

Cuando se monten talones de la cubierta en las llantas, no exceda nunca los 2,4 bar (35 p.s.i.) o el inflado máximo especificado en sus neumáticos. Si se pasa esta presión máxima puede romperse el talón, o incluso la llanta, con una peligrosa fuerza explosiva.

### **Piezas de repuesto**

Cuando se necesiten repuestos para el servicio y el mantenimiento periódico, se deben utilizar repuestos originales Ariens.

Ariens no se hace responsable de la instalación de piezas y/o accesorios no aprobados ni de los daños que puedan resultar como consecuencia de su uso.

### **TRANSPORTE**

Cuando se transporte o no se utilice, desconecte la corriente de los accesorios.

No remolque esta máquina. Utilice un camión o un remolque para transportarla por carreteras públicas.

No utilice esta máquina por carreteras públicas.



**¡ADVERTENCIA! ¡EVITE LAS LESIONES!**  
Antes de proceder, lea y comprenda toda la sección de *Seguridad*.

## DESEMBALAJE DE LA UNIDAD

Retire todo el material de embalaje, los paquetes con la tornillería y la documentación. Deseche el gancho J utilizado con las correas, no lo necesitará para el funcionamiento del cortacésped.

## INSTRUCCIONES PARA SU MONTAJE

Los cortacésped Ariens se expiden parcialmente montados. Una vez retirada la unidad de alimentación y la plataforma de corte del cajón, se requiere un montaje inicial.

**IMPORTANTE:** Durante el desembalaje del cajón se debe revisar cada una de las piezas que contiene comparándolo con la lista de embalaje, y anotar si falta alguna o está dañada para informar inmediatamente al transportista.

### Controles de la dirección

1. Las palancas de control de la dirección pueden haberse aflojado y movido durante el transporte. Retire los pernos sueltos de 3/8-16 x 1,75" de los manillares y vuelva a montarlos en los puntos mostrados. Ajuste los manillares a su comodidad.



Figura 3

### Montaje del asiento

1. Quite el pasador de horquilla flojo de 3/8", las arandelas planas y el aro del paquete manual.
2. Gire con cuidado el asiento hacia atrás lo suficiente para colocar la palanca de bloqueo en la posición mostrada en figura 3.
3. Conecte la palanca de bloqueo del asiento, figura 4, a la placa del asiento utilizando el pasador de horquilla de 3/8", dos arandelas planas de acero de 3/8" y el aro.

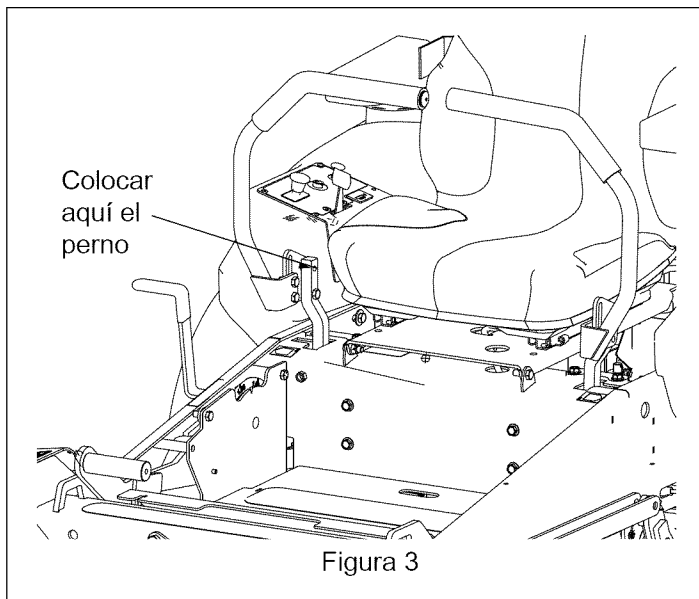
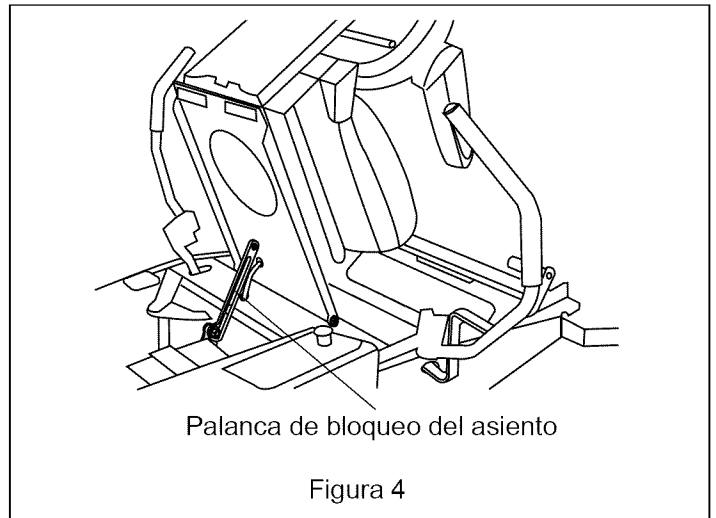

### Batería

La batería que se suministra con el cortacésped está sellada, no será necesario activarla.

1. Conecte el cable positivo rojo en el lado positivo (+) de la batería. Utilice un perno de 1/4 x 5/8" y una contratuerca de 1/4". Cubra el terminal con la cubierta de goma.
2. Conecte el cable negativo negro en el lado negativo (-) de la batería. Utilice un perno de 1/4 x 5/8" y una contratuerca de 1/4".

Si el motor no se enciende cuando se gira la llave de contacto, puede que haya que cargar la batería, consulte *Carga de la batería en la página 24*.

### Plataforma

1. Quite la perilla del protector de descarga.
2. Quite el conjunto de descarga de la posición de transporte.
3. Monte el conjunto de descarga en la posición de funcionamiento.
4. Vuelva a montar la perilla en el conjunto de descarga y apriete.

### Neumáticos

Consulte *ESPECIFICACIONES en la página 37*.



**PRECAUCIÓN:** ¡Evite lesiones! Puede darse la separación explosiva del neumático y la llanta si se manipulan incorrectamente durante el mantenimiento:

- No intente montar un neumático sin el equipo adecuado o sin la experiencia necesaria para realizar el trabajo.
- No infle los neumáticos por encima de la presión recomendada.
- No suelde ni caliente un conjunto de llanta y neumático. El calor puede provocar un incremento de la presión del aire y, como consecuencia, una explosión. La soldadura puede debilitar estructuralmente o deformar la llanta.
- No se coloque frente a o sobre el conjunto de los neumáticos al inflarlos. Utilice una mordaza y un manguito de extensión lo suficientemente largos como para permitirle quedarse a un lado.

### **Tornillería**

Compruebe que la tornillería no esté suelta.

### **Compruebe el sistema de interbloqueo de seguridad**

Compruebe que el sistema de intertraba funcione correctamente. (Consulte *Compruebe el sistema de interbloqueo de seguridad en la página 11*).



**¡ADVERTENCIA!** Un FALLO DEL SISTEMA DE INTERBLOQUEO junto con un funcionamiento no apropiado puede resultar en lesiones personales graves.

### **Lubricación**

Lubrique todos los puntos de engrase según se indica en la etiqueta de mantenimiento que se encuentra debajo del asiento, y revise el nivel de aceite hidráulico. (Consulte *Lubricación y mantenimiento en la página 21*).

### **Servicio del aceite hidráulico**

La unidad de alimentación se entrega con aceite hidráulico en el sistema. Si la tracción es errática, purgue el sistema. (Consulte *Mantenimiento del sistema hidráulico en la página 22*). Si el nivel de aceite está por debajo del borde del deflector del depósito, rellene con aceite de motor SAE 20W-50.

### **Motor**

El motor se ha llenado con un aceite para el rodaje. Cambie el aceite y el filtro después de las 8 primeras horas de uso. (Ver *Lubricación y mantenimiento en la página 21*).

### **Revise el funcionamiento de todos los controles**

Asegúrese de que la unidad funciona correctamente.



**¡ADVERTENCIA!** EL FALLO DE LOS CONTROLES podría causar la muerte o lesiones graves.

## CONTROLES Y CARACTERÍSTICAS



Figura 5

OE3241

1. Palanca de traba de transporte de la plataforma
2. Dial de ajuste de la altura de la plataforma
3. Panel de control
4. Palancas de control de la dirección
5. Palanca de elevación de la plataforma
6. Ajuste del nivel de la plataforma

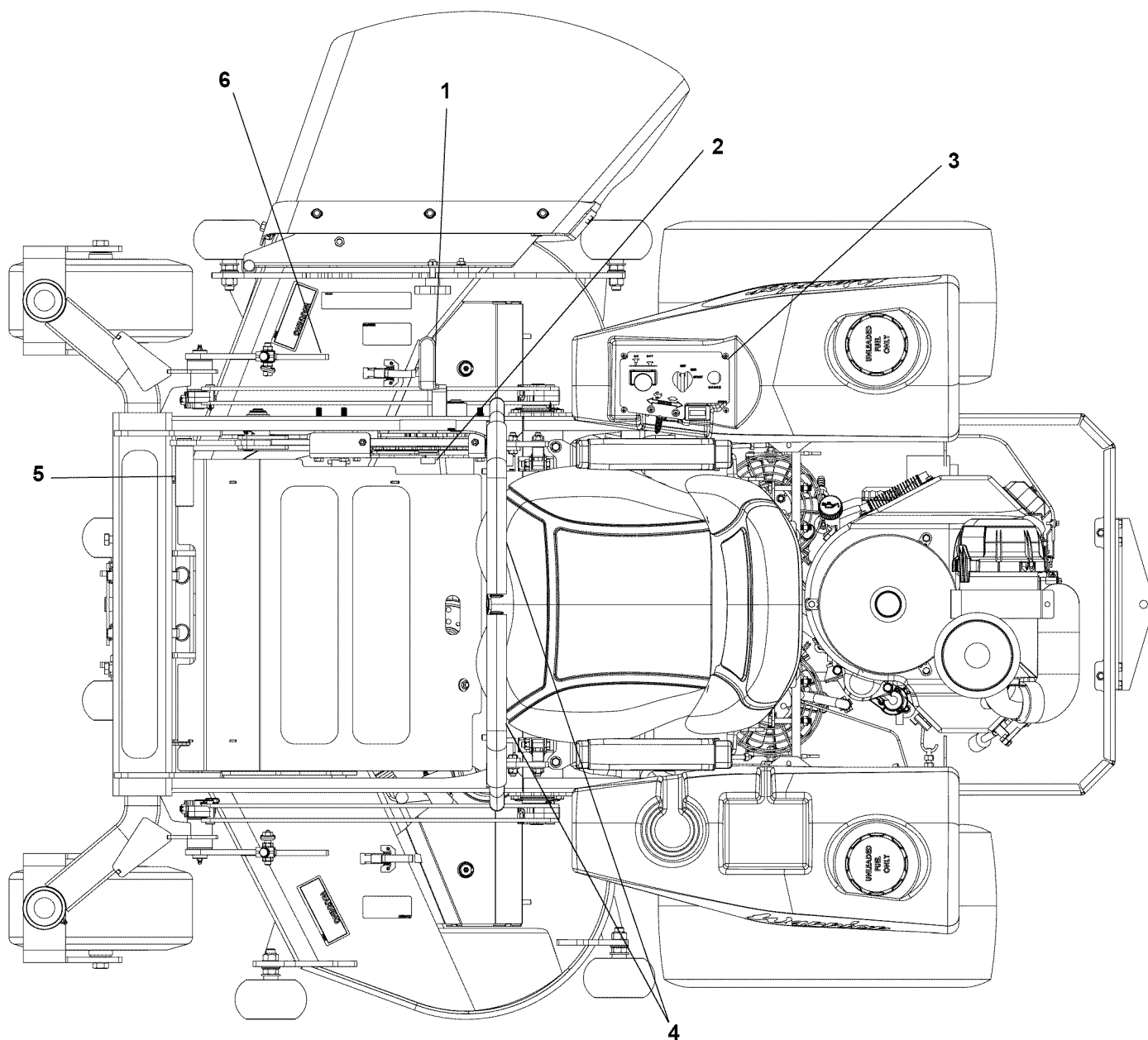

**¡ADVERTENCIA! ¡EVITE LAS LESIONES!**  
Antes de proceder, lea y comprenda toda la sección de *Seguridad*.

## CONTROLES Y CARACTERÍSTICAS

Consulte en figura 5 en la página 12 las ubicaciones y características de los controles.

### Sistema de interbloqueo de seguridad



**¡ADVERTENCIA!** Los fallos en el sistema de interbloqueo de seguridad y el funcionamiento incorrecto de la unidad pueden resultar en la muerte o en lesiones graves. Compruebe este sistema cada vez que haga funcionar la unidad. Si el sistema no funciona correctamente, no la haga funcionar hasta que se hayan realizado reparaciones.

Realice las pruebas siguientes para comprobar que el sistema de interbloqueo de seguridad funciona correctamente. Si la unidad no funcionara como debe, póngase en contacto con su distribuidor para las reparaciones.

1. Intente arrancar la unidad de alimentación con el operador sentado en el asiento, la TDF del cortacésped desactivada, y la palanca de control de la dirección izquierda que no se encuentre en posición de estacionamiento. Intente arrancar la unidad de alimentación después de quitar el brazo derecho de la posición de estacionamiento y de colocar la palanca de control izquierdo en posición de estacionamiento. Intente arrancar la unidad de alimentación después de quitar ambas palancas de la posición de estacionamiento. El motor de arranque no debe arrancar en ninguno de estos casos.
2. Intente arrancar la unidad de alimentación con el operador sentado en el asiento, la TDF del cortacésped activada, y las palancas de control de la dirección en la posición de estacionamiento. El motor de arranque no debe arrancar en este caso.
3. Intente arrancar la unidad de alimentación sin el operador sentado en el asiento y las palancas de control de la dirección en la posición de estacionamiento. El motor de arranque no debe arrancar en este caso.

### Comprobación de los circuitos de apagado del motor

Compruebe diariamente los circuitos de apagado del motor.

1. Haga funcionar el motor a 1/3 de regulación, accione la TDF del cortacésped y levántese del asiento. El motor se debe parar en un tiempo de 3 segundos.

2. Haga funcionar el motor a 1/3 de regulación, accione la TDF del cortacésped, saque la palanca de control de la dirección del bloqueo en punto muerto y levántese del asiento. El motor debe pararse de nuevo en 3 segundos. Repita para la otra palanca de control de la dirección.

**NOTA:** Si la máquina no supera esta prueba, **NO LA PONGA EN MARCA**. Llévela a su distribuidor Ariens.

3. Mueva hacia atrás la palanca de la dirección y suéltela. Esta palanca debe volver a una posición donde pueda sacarse y bloquearse en la posición de punto muerto.

### Palancas de control de la dirección

Las palancas de dirección controlan la velocidad y la dirección de la unidad, además de detenerla.

Después de arrancar la unidad de alimentación, Coloque juntas las palancas de control de la dirección fuera de la posición de bloqueo y en posición de punto muerto.



Figura 6

- A. Para el desplazamiento en marcha atrás, tire hacia atrás de ambas palancas de control.
- B. Para el desplazamiento recto hacia delante, empuje ambas palancas de control hacia adelante.
- C. Para girar a la izquierda, tire hacia atrás de la palanca izquierda o empuje hacia adelante la palanca derecha de control de la dirección, o una combinación de ambos métodos.
- D. Para girar a la derecha, tire hacia atrás de la palanca izquierda o empuje hacia adelante la palanca de control de la dirección izquierda, o una combinación de ambos métodos.

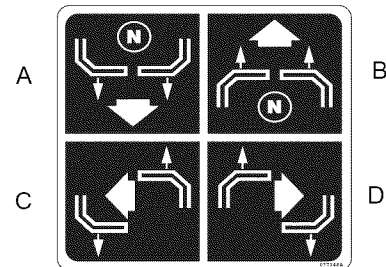

**PRECAUCIÓN:** Tenga cuidado cuando realice giros. Baje la velocidad de la máquina hasta una velocidad manejable antes de tomar curvas pronunciadas. Este cortacésped puede girar muy rápidamente cuando se empuja hacia adelante una palanca y se tira hacia atrás de la otra.

**NOTA:** Los giros violentos pueden estropear o dañar el césped. Mantenga SIEMPRE ambas ruedas en posición de giro cuando haya curvas pronunciadas. **NO** gire con la rueda interior parada. Para obtener un radio de giro mínimo, retroceda lentamente con la rueda central mientras mueve la rueda exterior lentamente hacia delante.

## PANEL DE CONTROL

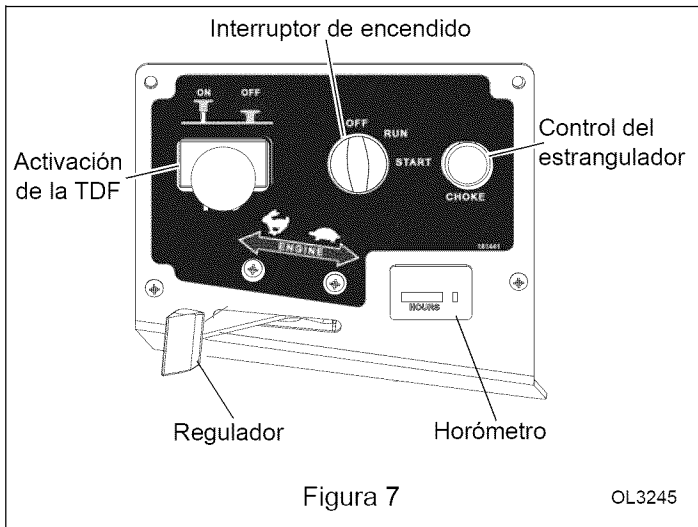

### Interruptor de encendido

Haga funcionar el interruptor de encendido con la llave retirable. El interruptor tiene tres posiciones: Off (Desactivado) (1), On (Activado) (2) y Start (Arranque) (3). Para arrancar el motor, gire la llave a Arranque y suelte hasta la posición On. Para detener el motor, gire la llave a Off.

**NOTA:** NO opere el motor de arranque más de 10 segundos cada vez. Si el motor no arranca después de 10 segundos, deje el motor de arranque en reposo durante 30 segundos antes de intentarlo de nuevo. Si el motor no arranca, vea *Localización de averías en la página 33* o consulte el Manual del motor.

### Control del estrangulador

Tire de la palanca del estrangulador para arrancar un motor frío. Presione la palanca del estrangulador una vez que el motor ha arrancado y se ha calentado.

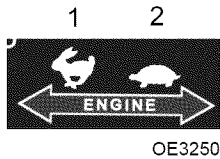

### Palanca del acelerador

La palanca del acelerador cambia la velocidad del motor. Mueva la palanca del acelerador a Fast (Rápido) (1) para aumentar la velocidad del motor. Mueva hacia atrás la palanca a Slow (Lento) (2) para disminuir la velocidad

del motor.

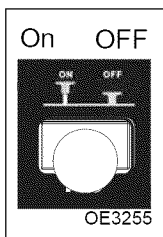

### Interruptor de la toma de fuerza (TDF)

El interruptor de la toma de fuerza (TDF) activa y desactiva las cuchillas del cortacésped.

Mueva el interruptor de la toma de fuerza (TDF) a la posición "On" (Activada) para activar el cortacésped.

Mueva el interruptor de la toma de fuerza (TDF) a la posición "Off" (Desactivada) para desactivar las cuchillas del cortacésped.

**NOTA:** El motor no arrancará a menos que las palancas de control de la dirección estén en la posición de punto muerto y el interruptor de la TDF esté en la posición "Off", y esté accionado el freno de estacionamiento.

## Frenos de estacionamiento



Coloque las palancas de control de la dirección en la posición de punto muerto y colóquelas en las ranuras para enganchar el freno de estacionamiento para cada lado.

Mueva las palancas de control de la dirección hacia el centro para soltar los frenos de estacionamiento.

## Palanca de elevación de la plataforma

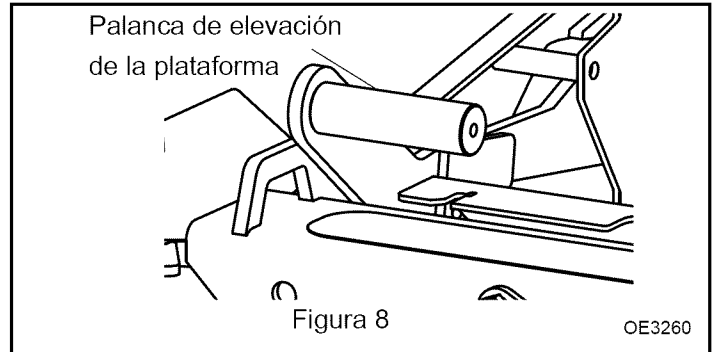

La palanca de elevación de la plataforma se levanta y baja la plataforma de corte para cortar el césped y para el transporte.

Transporte:

Empuje la palanca de elevación de la plataforma a fondo hacia delante hasta que se enganche la traba de elevación. Para soltar la traba, presione hacia delante el pedal, tire del mango de traba para transporte y suelte lentamente la palanca de elevación.



**PELIGRO :** Antes de elevar la plataforma hasta la posición de transporte, verifique que la TDF esté desenganchada y las palancas de control de la dirección en la posición de estacionamiento.

## Altura de corte

Para cambiar la altura de corte, eleve la plataforma de corte hasta la posición de transporte. Gire el botón de ajuste de altura de la plataforma hasta que aparezca la altura de corte deseada y baje después la plataforma hasta la posición de corte.

El cortacésped puede ajustarse para cortar césped desde una altura de corte de 25 - 152 mm (1- 6 pulgadas). La altura de corte del césped debe determinarse en función de las condiciones del momento y de las preferencias personales.

Se proporcionan las siguientes recomendaciones como guía para la elección de la altura de corte.

Césped = 38-76 mm (1-3")

Corte en campo = 76-152 mm (3-6")

## Ajustes del asiento



**¡ADVERTENCIA!** Realice todos los ajustes del asiento con la unidad estacionaria, el freno de estacionamiento accionado y el motor apagado.

El asiento está diseñado para una persona. No permita que monten pasajeros en esta máquina.

Para ajustar el asiento hacia adelante o hacia atrás:

1. Estando sentado, tire hacia fuera de la palanca de posicionamiento del asiento y deslice el asiento hasta la posición deseada.
2. Suelte la palanca y deslice el asiento hacia adelante o hacia atrás para bloquearlo en su posición.

Para ajustar el muelle del asiento al peso del operador:

1. Gire el botón en sentido horario para un operador más pesado.
2. Gire el botón en sentido antihorario para un operador menos pesado.

## Horómetro

Registra el número total de horas que el motor ha estado en funcionamiento.

**IMPORTANTE:** Mantenga un registro de las lecturas del cuentahoras como referencia para los intervalos recomendados de lubricación y mantenimiento.

**NOTA:** Para obtener lecturas exactas, asegúrese de que el interruptor de encendido esté APAGADO cuando la unidad no esté funcionando.

## Bloqueo del eje frontal

El cortacésped se entrega con el eje frontal en la posición flotante. Para bloquear el eje frontal, quite los dos pasadores de 5/8 x 5" de las ubicaciones mostradas e insértelos en los orificios externos de la estructura, como se observa.



Figura 9

## FUNCIONAMIENTO

### Periodo de rodaje

- El funcionamiento del cortacésped durante las cincuenta primeras horas puede ser un factor importante a la hora de determinar el rendimiento y la vida útil del motor y de la unidad de alimentación.
- El motor puede operarse a las RPM máximas, pero se debe evitar una carga excesiva. Si el motor comienza a ralentizar debido a una carga excesiva, hágalo funcionar a una velocidad de avance más lenta manteniendo a la vez la velocidad del motor.
- Revise frecuentemente el motor, las bombas y los motores durante el periodo de rodaje. Observe si se produce alguna fuga de líquidos. Rellene a los niveles marcados según necesidades y repare cualquier fuga que pueda aparecer.
- Observe si se ha aflojado alguna tuerca, perno o tornillo y apriételes según necesidades. Observe esta posibilidad principalmente en las tuercas de retención de las ruedas.
- Durante el periodo de rodaje, revise los ajustes del brazo de control y del freno de estacionamiento. Puede que haya que ajustar el freno de estacionamiento después de las primeras horas de funcionamiento.
- Mantenga limpia la zona alrededor del tubo de llenado del depósito de combustible y asegúrese de que la gasolina sea del octanaje correcto y que no tenga contaminantes.
- El cambio del aceite y del filtro se deben realizar después de las 8 primeras horas de uso y después cada 100 horas de funcionamiento.

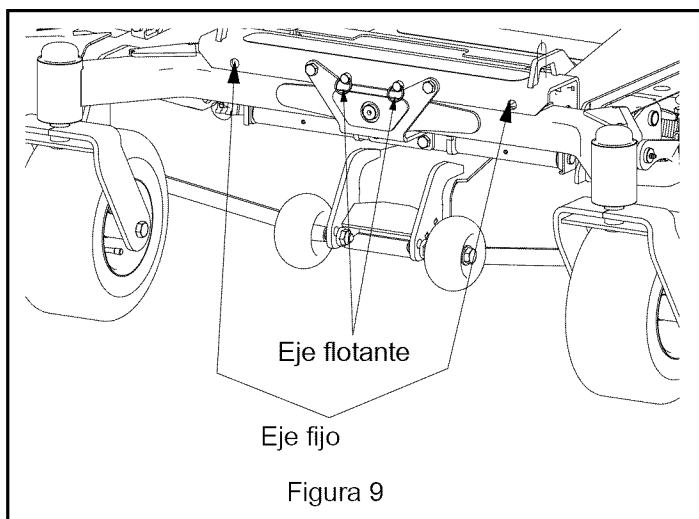

**PRECAUCIÓN:** Se deben realizar unas prácticas de mantenimiento correctas para una operación segura. (Consulte *Programa de mantenimiento en la página 19*).

### Combustible



**¡ADVERTENCIA!** EVITE LESIONES. Antes de proceder, leer y comprender toda la sección de *Seguridad*.

Añada combustible al depósito según necesidades. Consulte en el manual del motor el tipo y calidad del combustible.

### Para agregar combustible al depósito de combustible:

1. Coloque la unidad en una zona abierta o bien ventilada.
2. Apague el motor y deje que se enfríe.
3. Limpie la tapa del combustible y el área circundante a la misma para evitar que entre suciedad en el depósito de combustible. Quite la tapa del depósito de combustible.
4. Llène el depósito del combustible hasta 25 mm (1 pulg.) por debajo de la parte inferior del cuello del tubo de llenado. No lo llene en exceso.

5. Vuelva a colocar la tapa del combustible y apriétela.
6. Limpie el combustible que se haya derramado.

### Subida y baja seguros

NO se suba en los lados de la plataforma de corte cuando monte o desmonte la unidad de alimentación. Salte por encima cuando monte o desmonte.

### INSPECCIÓN PREVIA AL ARRANQUE



**PRECAUCIÓN:** Asegúrese de que toda la tornillería esté apretada, todos los dispositivos de seguridad estén en su lugar y que se hayan realizado correctamente todos los ajustes.

El operador es responsable de una operación segura y DEBE familiarizarse con los mandos del cortacésped y de la unidad de alimentación, con su funcionamiento, y con todas las precauciones de seguridad ANTES de la operación de arranque.

**IMPORTANTE:** Inspeccione diariamente los pernos de las cuchillas, o siempre que se desmonte una cuchilla. El par de apriete es de 110 – 130 lbf-ft. (150 – 177 N•m).

- Verifique que todas las protecciones de seguridad estén bien montadas y aseguradas adecuadamente.
- Verifique que el operador esté preparado para un funcionamiento correcto y seguro de la unidad de alimentación y de los accesorios y mejoras.
- Revise el motor y el aceite hidráulico y rellene según necesidades.
- Revise la tensión de la correa de la bomba y de la correa de transmisión y ajuste según necesidades.
- Verifique que las rejillas de toma de aire no tengan suciedad acumulada para obtener una refrigeración máxima del motor.
- Revise el estado de los neumáticos, la presión y el apriete de los pernos de las ruedas. Observe si hay signos externos de fugas y corrija antes de utilizar el cortacésped. Observe si las palancas de control de la dirección están flojas y corrija la posición.
- Observe si hay suficiente combustible. Se recomienda llenar el depósito después de cada uso diario para reducir la condensación y tener el depósito preparado para el siguiente uso.

### ARRANQUE Y PARADA



**PRECAUCIÓN:** Lea primero todo el Manual de instrucciones/del operador y el Manual del motor. NO intente arrancar el motor en este momento.



**PRECAUCIÓN:** Arranque siempre y opere el motor en una zona bien ventilada. Si está un área confinada, saque el tubo de escape al exterior.

Para arrancar el motor:

1. Siéntese correctamente en el asiento, verifique que los controles de la dirección estén en la posición de estacionamiento y la TDF desconectada.
2. Si el motor está frío, mueva el control del estrangulador a la posición 'On' (activado). Si el motor está templado, no utilice el estrangulador.
3. Mueva el acelerador a la posición 3/4 rápido. Encontrará instrucciones detalladas en el manual del motor.
4. Ponga la llave en el interruptor de encendido y gírela hasta la posición de arranque. Cuando arranque el motor, suelte la llave.
5. Mueva el control del estrangulador a la posición desactivada (Off). Ajuste el estrangulador para que el motor funcione con suavidad.
6. Deje que el motor se caliente durante unos cinco minutos antes de operar la unidad.

**NOTA:** El tiempo de calentamiento variará según la temperatura ambiente. Para temperaturas por debajo de los 0° C (32° F), deje al menos diez minutos para que se caliente la unidad.

7. Aumente o disminuya la velocidad del motor con el acelerador. Ajuste el acelerador a la posición rápida para cortar hierba.

Para detener el motor:

1. Coloque las palancas de dirección en la posición de punto muerto y desactive la TDF.
2. Mueva el acelerador a la posición Lenta.
3. Gire la llave de contacto a la posición apagado.

### Arranque en climas fríos

**NOTA:** Cuando arranque en un clima frío (por debajo de los 5° C bajo cero (23° F)), no opere el motor de arranque más de 10 segundos cada vez. Si el motor no arranca después de 10 segundos, deje el motor de arranque en reposo durante 30 segundos antes de intentarlo de nuevo.

### Apagado del motor

Ponga las palancas de control en la posición de estacionamiento, ponga en motor en ralentí durante unos segundos y gire el interruptor de encendido a la posición "Off". Quite la llave.



**PRECAUCIÓN:** Quite SIEMPRE la llave de contacto cuando no se utilice la unidad.



## CORTE



**¡ADVERTENCIA!** Apriete de nuevo toda la tornillería para evitar dañar el cortacésped, incluyendo las tuercas de retención de las poleas del vástago de las cuchillas, después de la primera hora de funcionamiento del cortacésped.

Haga funcionar la unidad solamente sentado en la posición del operador.

1. Arranque el motor. Deje el motor en ralentí hasta que funcione con suavidad.
2. Ponga las palancas de control de la dirección en la posición de punto muerto.
3. Ponga el acelerador en posición 3/4 rápida.
4. Active la TDF para accionar el cortacésped.

**IMPORTANTE:** No engrane nunca la TDF con el cortacésped atascado con césped u otro material, ya que puede dañar el embrague.

5. Mueva el acelerador a la posición rápida.
6. Mueva las palancas de dirección hacia delante para obtener una velocidad de avance lenta.
7. Para desactivar el cortacésped, mueva el interruptor de la TDF a la posición "Off" (desactivada).
8. Cuando sepa cómo operar la unidad, seleccione una velocidad apropiada para las condiciones de corte.

### Ruedas antidesbroce

1. Eleve el cortacésped presionando la palanca de elevación de la plataforma y bloquee en posición de transporte.
2. Coloque las palancas de control de la dirección en la posición de estacionamiento.
3. Fije el ajuste antidesbroce a la altura de corte deseada.
4. Para ajustar los rodillos antidesbroce, extraiga los pernos de 1/2-13 x 5" y vuelva a montarlos en el orificio apropiado para la altura de corte deseada (consulte figura 10).
5. Presione la palanca de elevación de la plataforma y tire de la palanca de bloqueo para transporte, y baje la plataforma hasta la posición de corte.

**NOTA:** Las ruedas antidesbroce deben estar siempre al menos a 6mm - 13mm (1/4–1/2") del suelo. Su función es impedir que la plataforma desbroce el suelo en un terreno irregular, que no hagan contacto todo el tiempo con el suelo.



Figura 10

OE3275

### Cortacésped con descarga lateral

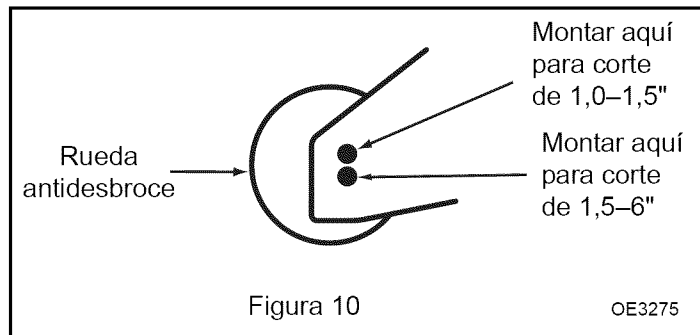

**PELIGRO** Sin el protector de descarga o un recolector de hierba completo instalados, el usuario queda expuesto a la acción giratoria de las cuchillas y de residuos disparados. El contacto con las cuchillas en movimiento o el disparo de residuos puede provocar graves daños o incluso la muerte.

El deflector de descarga dirige el material hacia abajo, hacia el suelo. No desmonte nunca el protector de descarga ni opere el cortacésped con un deflector de descarga dañado.

No ponga nunca las manos o los pies bajo el cortacésped.

No intente limpiar la zona de descarga o las cuchillas del cortacésped sin apagar antes la TDF de la máquina, apagar la llave de contacto retirándola y desconectar el cable de la batería.

El cortacésped tiene un protector de descarga montado que descarga los recortes por el lateral de la plataforma hasta el suelo.

### Terrenos irregulares



**¡ADVERTENCIA!** Para evitar la pérdida de control e impedir que vuelque el cortacésped, avance siempre de lado a lado en pendientes, nunca hacia arriba o abajo.

Avance en diagonal por pendientes pronunciadas. Evite en todo momento bajadas muy pronunciadas para evitar que el cortacésped vuelque.

Cuando avance cuesta abajo, mantenga las palancas de control de la dirección de la unidad de alimentación marcha adelante.

Prepare previamente el corte de césped en un terreno irregular y espere a que esté bien seco para evitar que las ruedas resbalen y giren en vacío, lo que dañaría el terreno.

Antes de cortar, revise la zona para determinar la mejor operación. Tenga en cuenta el tipo de césped y su altura, y el tipo de terreno irregular donde se va a realizar el corte.

Evite arranques y paradas repentinos durante la conducción hacia arriba o hacia abajo de una pendiente, y reduzca la velocidad de avance cuando tenga que girar.

## Descarga del césped



**¡ADVERTENCIA!** NO opere NUNCA el cortacésped con el protector de descarga en la posición elevada.

La plataforma de corte ha sido diseñada para ofrecer un flujo de aire máximo para una descarga regular de residuos de césped. Cuando se corte césped alto o frondoso, seleccione una velocidad de avance menor, o reduzca el ancho de corte, para lograr la máxima eficiencia en la descarga.

Para lograr la mejor apariencia del césped, no corte cuando esté húmedo o con mucho rocío. La hierba húmeda puede atascar la zona de descarga del cortacésped, crear una carga excesiva en las cuchillas y los vástagos, y dañar la correa de la plataforma de corte. La hierba húmeda puede dejar también pegotes en el terreno.

Si se atasca la plataforma de corte, haga retroceder la unidad para sacarla del césped no cortado. Si el cortacésped no se desatasca así, levante la plataforma, apague el motor, ponga el freno, quite la llave de contacto y limpie la parte inferior de la plataforma.

En condiciones de corte de medias a intensivas, corte de forma que los residuos descarguen LEJOS de la hierba no cortada. En cortes poco intensivos, los residuos descargados pueden dirigirse hacia el césped no cortado, para poder volver a cortarlo más fino.

## Sugerencias para un corte eficiente



**PRECAUCIÓN:** Aleje de la zona a gente y mascotas, y retire todo residuo visible antes de comenzar la operación de corte.

Las cuchillas se deben revisar regularmente y mantener afiladas para garantizar el corte de césped más idóneo.

Generalmente se obtienen los mejores resultados cuando se mantiene el césped a una altura de 50–80mm (2–3 pulgadas). Es mejor cortar el césped más a menudo y no demasiado corto. Para mantener un césped bien verde, no corte más de 1/3 de la altura total.

La velocidad del motor del cortacésped durante el corte debe estar a las RPM máximas. Con ello se garantiza una velocidad adecuada de las cuchillas para realizar un corte efectivo y una buena descarga de los recortes de hierba.

La velocidad de avance afecta en gran medida al rendimiento del corte. Utilice siempre una velocidad de avance más baja para un corte más lento, en lugar de reducir las RPM del motor.

Corte a menudo. No espere hasta que el césped esté demasiado alto. Los recortes de hierba cortos se dispersan mejor y se deterioran más rápido.

Las áreas de corte con césped alto o malas hierbas pueden requerir un corte a la altura de corte máxima. Después de cortar una vez, vuelva a cortar toda la zona con el cortacésped a la altura de corte final deseada.

## ESTACIONAMIENTO

Para estacionar la unidad:

1. Ponga las palancas de dirección en punto muerto y después en posición de estacionamiento.
2. Desconecte la TDF, pare el motor, baje la plataforma hasta el suelo y quite la llave de contacto.

**IMPORTANTE:** Cuando aparque en una pendiente, bloquee las ruedas en el lado cuesta abajo para evitar que ruede.

## Traslado de la unidad cuando el motor no está en marcha

Si se para el motor del cortacésped y no arranca de nuevo, puede empujar o remolcar la unidad en distancias cortas con las válvulas de desviación de la bomba abiertas. No exceda los 8 kph (5 m.p.h.) cuando la remolque.

**IMPORTANTE:** Las válvulas de desviación deben estar abiertas dos giros completos (máximo) antes de mover la unidad (consulte figura 11). Verifique que las válvulas de desviación estén cerradas antes de trabajar de nuevo con la máquina. Si no se cierran a fondo las válvulas de desviación antes de la operación puede dañarse el sistema hidráulico.

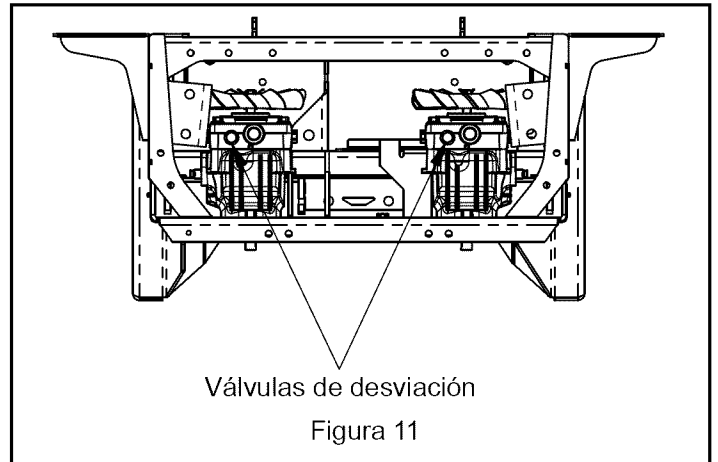

## REMOLQUE



**¡ADVERTENCIA!** Tenga cuidado cuando gire el cortacésped durante el remolque. El cortacésped girará más abruptamente que el objeto remolcado.

**IMPORTANTE:** Si se intenta remolcar más de 137 kg (300 libras) con el cortacésped Ariens, provocará el fallo prematuro de piezas y la garantía quedará anulada.

El cortacésped ha sido diseñado para remolcar únicamente en aplicaciones poco intensivas. No intente remolcar más de 137 kg (300 lbs.). El peso de la espiga no deber los 13,61 kg (30 lbs.).

## PARA CARGAR EL CORTACÉSPED



**¡ADVERTENCIA!** Tenga mucho cuidado cuando cargue y descargue la unidad desde una rampa.

Utilice una rampa individual y de anchura máxima. Si necesita rampas individuales, utilice varias para simular una rampa de anchura máxima. Utilice suficientes rampas para crear una superficie continua más ancha que la unidad.

No exceda nunca un ángulo de 15 grados entre las rampas y el camión o el remolque cuando cargue el cortacésped.

Evite aceleraciones y desaceleraciones bruscas de la unidad cuando se cargue o se descargue para que el cortacésped no vuelque.

La rampa de carga debe ser lo suficientemente larga para que los ángulos entre el camión o el remolque no excedan los 15 grados. Un ángulo más pronunciado puede hacer que los componentes de la plataforma de corte queden colgando cuando se desplace el cortacésped desde la rampa al camión o remolque. Si se carga en una pendiente, o cerca de una, coloque el camión o remolque en la parte baja de la pendiente y extienda las rampas por la pendiente para así reducir el ángulo de la rampa. El remolque o el camión deben aparcarse lo más nivelados posible para facilitar una carga suave del cortacésped.

## TRANSPORTE DEL CORTACÉSPED



**¡ADVERTENCIA!** Cuando transporte el cortacésped, verifique que las palancas de control de la dirección estén en posición de estacionamiento, las ruedas estén bloqueadas, la máquina bien amarrada con cables, cadenas o cuerdas, y el remolque esté bien asegurado al vehículo de remolque con cadenas de seguridad.

Utilice un remolque o un camión grandes para transportar el cortacésped. Asegúrese de que el remolque o el camión tengan todos los indicadores luminosos necesarios como exige la ley.

## PROGRAMA DE MANTENIMIENTO



**¡ADVERTENCIA!** EVITE LESIONES. Antes de proceder, lea y comprenda toda la sección de *Seguridad*.

Los distribuidores de Ariens le ofrecerán cualquier servicio de reparación, piezas o ajustes que su unidad necesite para seguir funcionando con la máxima eficiencia. En el caso de necesitar una reparación en el motor, póngase en contacto con un distribuidor de Ariens con el centro de mantenimiento de un fabricante de motores autorizado.

### PROGRAMA DE MANTENIMIENTO

**IMPORTANTE:** Algunas condiciones de trabajo (cargas pesadas, temperaturas altas, polvo, o residuos en el aire) pueden requerir un mantenimiento más frecuente.

Consulte el manual del motor para obtener más información acerca del mantenimiento y resolución de problemas.

**NOTA:** Para obtener acceso completo al motor, el asiento debe estar inclinado hacia delante (consulte *Inclinación del asiento hacia delante en la página 21*) y el capó abierto.

Intervalo	Tarea	Acción
Cada uso	Revisión del sistema de intertraba de seguridad	 <b>¡ADVERTENCIA!</b> Los fallos en el sistema de interbloqueo de seguridad y la operación incorrecta de la unidad pueden resultar en la muerte o en lesiones graves. Compruebe este sistema cada vez que haga funcionar la unidad. Si el sistema no funciona correctamente, no lo ponga en funcionamiento hasta que se hayan realizado reparaciones (Véase <i>Sistema de interbloqueo de seguridad</i> en la página 13).
	Todos los mandos, interruptores	Inspeccionar regularmente y reparar según necesidades.
	Todos los afianzadores, tornillería	Revisar regularmente y apretar cuando sea necesario.
	Mangueras, correa del ventilador, cables	Inspeccionar regularmente y reparar según necesidades.
	Nivel de aceite del motor	Revisar regularmente y llenar cuando sea necesario (Véase <i>Nivel de aceite del motor</i> en la página 21).
	Nivel de aceite hidráulico	Revisar regularmente y llenar cuando sea necesario (Véase <i>Mantenimiento del sistema hidráulico</i> en la página 22).
	Rejillas de aire	Limpiar de residuos regularmente.
	Válvula de descarga del depurador de aire	Limpiar regularmente.
	Elementos del filtro de aire	Revisar regularmente y limpiar o cambiar cuando sea necesario.
	Niveles del depósito del combustible	Revisar regularmente y llenar cuando sea necesario.
	Filtro de combustible	Inspeccionar regularmente y cambiar cuando sea necesario.
	Equilibrado y ajuste de la palancas de dirección	Revisar regularmente y ajustar cuando sea necesario.
	Revisar el freno de estacionamiento	Activar el freno de estacionamiento y la palanca de derivación de la transmisión (Véase <i>Traslado de la unidad cuando el motor no está en marcha</i> en la página 18). Empujar la unidad. Si la unidad rueda, póngase en contacto con el distribuidor de Ariens.
	Limpieza de la unidad	Limpiar toda la suciedad y los residuos del motor, la batería, el asiento, la plataforma de corte, etc. No utilice disolventes, pulverizadores a alta presión, limpiadores demasiado potentes o abrasivos. <b>NOTA:</b> Proteger las superficies pintadas con cera para automóviles.
	Comprobar la presión y el estado de los neumáticos	Consulte <i>ESPECIFICACIONES en la página 37</i> para obtener la presión correcta de los neumáticos.
	Par de apriete de los pernos de las ruedas	Revisar regularmente y apretar cuando sea necesario.
	Juego de la dirección	Revisar regularmente y reparar cuando sea necesario.
	Acumulación de hierba	Retirar después de cada uso.
	Inspeccionar las cuchillas del cortacésped	Comprobar el desgaste de las cuchillas. Afilar o reemplazar cuando sea necesario (Véase <i>Mantenimiento de las cuchillas</i> en la página 29).
	Siga el programa de mantenimiento del manual del motor	Realice el mantenimiento programado del motor. Encontrará instrucciones detalladas en el Manual del motor. <b>NOTA:</b> Para drenar el aceite, use la válvula de drenaje manual del aceite suministrada con la unidad, no el tapón de drenaje que se muestra en el manual del motor.
25 horas o cada estación	Revisar la batería	Mantener limpios la batería y sus bornes (Véase <i>Limpieza de la batería</i> en la página 24).
	Elementos del filtro de aire	Revisar y limpiar los restos de suciedad, cambiar si fuera necesario.
	Lubrique la unidad	Aplique grasa al punto de engrase en cada rueda delantera
50 horas o cada estación	Revisar los afianzadores	Compruebe la tornillería de montaje de las cuchillas y el resto de afianzadores. Reemplace los afianzadores que falten o estén dañados. Apriete todos los pernos y tuercas al valor de par de torsión correcto.
	Engrasar los puntos de lubricación	Lubricar según necesidades.
100 horas o cada estación	Filtro de aceite hidráulico	Cambiar.
	Batería	Comprobar y limpiar según necesidades (Véase <i>Mantenimiento de la batería</i> en la página 23).
	Revisar todas las correas	Cambiar las correas desgastadas o deterioradas (consultar <i>Correas en la página 31</i> ). <ul style="list-style-type: none"> <li>• Comprobar la correa de transmisión.</li> <li>• Comprobar la correa de la plataforma.</li> </ul>
	Revisar las mangueras hidráulicas	Revisar regularmente y reparar cuando sea necesario (Véase <i>Revisar las mangueras hidráulicas</i> en la página 23).
	Limpieza del sistema de refrigeración del motor	Compruebe y limpie las aletas de enfriamiento y el interior de los forros del motor para eliminar restos de césped, broza y suciedad que pueda bloquear el sistema de refrigeración y provocar un recalentamiento.

# REPARACIONES Y AJUSTES



**¡ADVERTENCIA!** EVITE LESIONES. Antes de proceder, lea y comprenda toda la sección de *Seguridad*.

## ACCESO PARA SERVICIO



**PRECAUCIÓN:** Pare el motor antes de realizar el mantenimiento del cortacésped. El asiento debe estar totalmente elevado y bloqueado antes de realizar alguna operación de mantenimiento en el cortacésped. El asiento puede bajar muy rápidamente cuando se suelta la palanca de bloqueo. Baje el asiento lentamente prestando atención para que no quede nada atrapado.

Levante el asiento para acceder a la batería y al depósito hidráulico. Tenga mucho cuidado cuando se levante y verifique que el asiento esté bloqueado en posición elevada antes de realizar alguna operación de servicio en el cortacésped.

### Inclinación del asiento hacia delante

Para bajar el asiento de nuevo, empujelo ligeramente hacia delante y tire hacia atrás de la palanca de elevación para sacarla de la posición de bloqueo. Baje el asiento lentamente hasta que haga contacto con el bastidor.

**NOTA:** Si la unidad lleva un sistema ROPS, se debe enganchar el pestillo del asiento. Levante el asiento para asegurarse de que está bien enganchado una vez en posición baja.



Figura 12

## LUBRICACIÓN Y MANTENIMIENTO

### Nivel de aceite del motor

**IMPORTANTE:** Si no comprueba regularmente el nivel del aceite, el motor puede sufrir daños graves si dicho nivel es demasiado bajo.

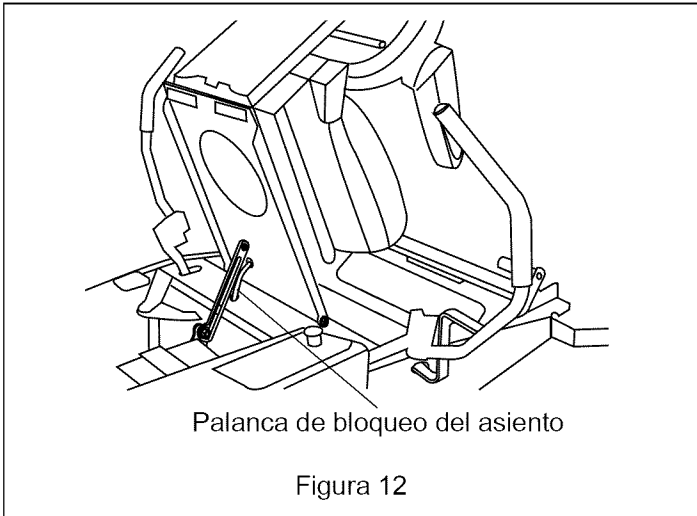
1. Estacione la máquina en una superficie nivelada y apague el motor.

2. Limpie la zona alrededor de la varilla medidora del motor antes de extraerla.
3. Saque la varilla medidora y límpiela.
4. Introduzca de nuevo la varilla medidora en el motor (sin girarla) y compruebe que el nivel de aceite esté entre el límite superior y el inferior de la varilla.
5. Añada aceite según necesidades hasta alcanzar el nivel adecuado. NO lo llene en exceso.
6. Introduzca y apriete la varilla medidora.
7. Limpie el combustible que se haya derramado.

**IMPORTANTE:** Utilice únicamente el aceite especificado para su uso en el manual del motor.



Figura 13

OE3281

### Cambio del filtro del aceite

Cambie el filtro de aceite del motor inicialmente después de las primeras 8 horas de uso. Cambie después el filtro cada 100 horas de funcionamiento después del cambio inicial.

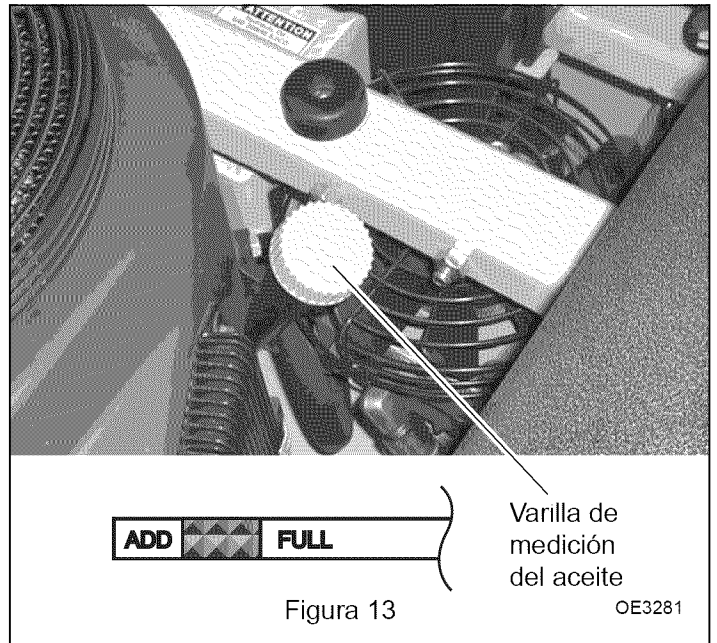
1. Arranque el motor y déjelo funcionando durante cinco minutos para que se caliente el aceite del motor.
2. Drene el aceite del motor en un recipiente adecuado.



**PRECAUCIÓN:** Antes de sacar el filtro de aceite, coloque un recipiente adecuado bajo la conexión del filtro.

3. Limpie la zona alrededor del filtro de aceite eliminar todo resto de suciedad y residuos del motor y gire el filtro de aceite en sentido antihorario para sacarlo. Limpie la superficie donde se monta el filtro.
4. Aplique una capa de aceite de motor limpio a la junta del nuevo filtro, consulte figura 14.
5. Monte un nuevo filtro girándolo en sentido horario hasta que el sello haga contacto con la superficie de montaje. Gire el filtro otro 3/4 de vuelta a mano.

6. Monte de nuevo el tapón de drenaje y apriete.
7. Llene con aceite de motor según especificaciones.
8. Ponga en marcha el motor y déjelo funcionando durante unos 3 minutos, pare el motor y compruebe si se producen fugas alrededor del filtro.

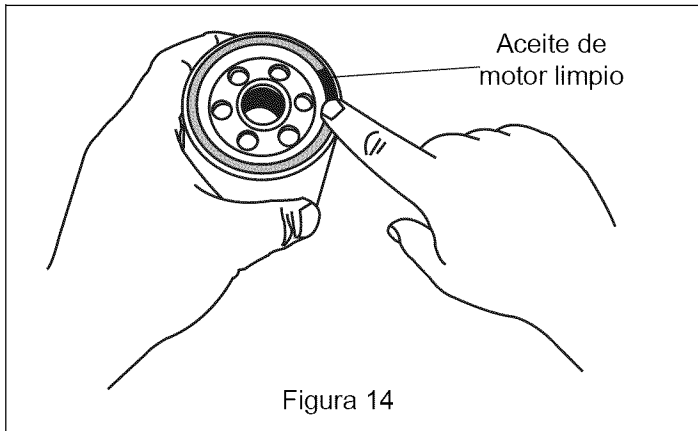

### Cambio del aceite del motor



**¡ADVERTENCIA!** El aceite de motor es una sustancia tóxica que debe eliminarse correctamente. Póngase en contacto con las autoridades locales para información sobre métodos de eliminación aprobados o su posible reciclado.

Cambie el aceite y el filtro del motor después de las primeras 8 horas de funcionamiento. Cambie el aceite cada 100 horas de funcionamiento después del cambio inicial.

1. Ponga en marcha el motor para calentar el aceite.
2. Estacione el cortacésped en un terreno nivelado.
3. Pare el motor, ponga las palancas de control de la dirección en posición de estacionamiento y quite la llave.
4. Retire el tornillo de drenaje del aceite, consulte figura 15, y drene el aceite en un recipiente adecuado con el motor aún templado.



**¡ADVERTENCIA!** El aceite de motor caliente puede provocar graves quemaduras. Deje que se enfríe un poco antes de drenar y manipular el aceite.

5. Monte el tornillo de drenaje del aceite.
6. Saque la varilla medidora y rellene con aceite nuevo.
7. Compruebe el nivel de aceite.

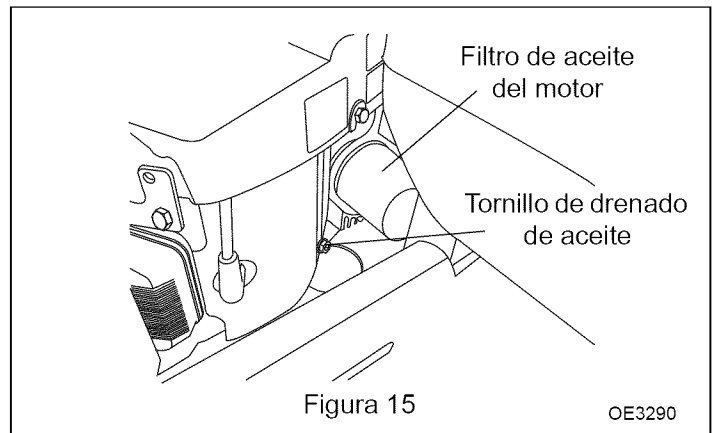

### MANTENIMIENTO DEL SISTEMA HIDRÁULICO



**PRECAUCIÓN:** El motor debe estar parado, las palancas de control de la dirección en posición de estacionamiento y la llave de contacto retirada antes de cambiar o comprobar el aceite hidráulico en el cortacésped.

Deje que se enfríe el líquido hidráulico. El aceite puede estar caliente y provocar graves quemaduras.

**IMPORTANTE:** La contaminación puede dañar los componentes del sistema hidráulico. Limpie a fondo alrededor del cuello de llenado y del tapón antes de quitar el tapón del depósito de aceite hidráulico. No quite el tapón cuando está caliente a menos que sea absolutamente necesario.

Revise diariamente el depósito para comprobar el nivel.

Las unidades de la bomba y del motor requieren que se cambie el fluido cada año o cada 250 horas, lo que quiera que ocurra antes. Se debe cambiar el filtro del sistema inicialmente después de las primeras 50 horas de funcionamiento. Se deben cambiar el líquido y el filtro y limpiar el sistema si el líquido se contamina con residuos, agua, etc.

**NOTA:** Las unidades integradas de bomba/motor están equipadas con válvulas de desviación. Consulte *Traslado de la unidad cuando el motor no está en marcha en la página 18*.

### Cambio del líquido hidráulico



**PRECAUCIÓN:** El motor debe estar parado, las palancas de control de la dirección en posición de estacionamiento y la llave de contacto retirada antes de cambiar o comprobar el aceite hidráulico en el cortacésped.

**PRECAUCIÓN:** Deje que se enfríe el líquido hidráulico. El aceite puede estar caliente y provocar graves quemaduras.

1. Estacione la máquina sobre una superficie nivelada, pare el motor, ponga las palancas de control de la dirección en posición de estacionamiento y quite la llave.
2. Limpie la zona alrededor del tapón de llenado del depósito y quite el tapón.

3. Para drenar el líquido hidráulico, coloque un recipiente adecuado bajo el filtro hidráulico y sáquelo.
4. Aplique una capa fina de aceite hidráulico en la arandela del filtro de aceite. Antes de volver a montar, verifique que la zona de montaje esté limpia.
5. Monte el filtro de aceite hidráulico en el adaptador del filtro.
6. Vuelva a llenar el depósito del líquido hidráulico hasta el nivel recomendado. Coloque de nuevo el tapón de llenado del aceite.
7. Limpie cualquier líquido que se haya derramado.

### Sangrado/purga del sistema hidráulico

**IMPORTANTE:** La entrada de aire en el sistema hidráulico es la causa principal del fallo de las bombas hidráulicas. Después de una operación de servicio o una reparación del sistema hidráulico se DEBE purgar adecuadamente el aire atrapado antes de volver a trabajar con el cortacésped.

1. Para purgar el sistema, el depósito de aceite deberá estar lleno, el aceite debe cubrir apenas la placa deflectora del interior del depósito.
2. Levante del suelo las ruedas traseras y coloque un soporte adecuado.
3. Abra las dos válvulas de desviación de la bomba, una en cada bomba, un máximo de dos giros completos.
4. Sentado en el asiento, arranque el motor y déjelo funcionando en ralentí.
5. Realice un giro lento de las palancas de la dirección hacia delante y hacia atrás durante 10 segundos en cada dirección, 5 ó 6 veces.

**NOTA:** Las ruedas traseras deben girar, pero no deben estar bajo carga.

6. Apague el motor, compruebe el aceite hidráulico y añada si fuera necesario.
7. Cierre las válvulas de desviación de ambas bombas. No las apriete en exceso.
8. Sentado en el asiento, arranque el motor y déjelo funcionando en ralentí.
9. Realice un giro lento de las palancas de control de la dirección hacia delante y hacia atrás, 5 ó 6 veces.

**NOTA:** Puede que sea necesario repetir las operaciones de purga hasta eliminar todo el aire atrapado en el sistema hidráulico. Cuando la bomba se mueve hacia delante y hacia atrás a velocidad normal y el aceite del depósito permanece a un nivel constante, la operación de purga ha terminado.

**IMPORTANTE:** Las ruedas traseras giran ahora bajo potencia. No las toque ni haga contacto con ellas. Si no giran después de 2-3 ciclos, pare inmediatamente. Puede que haya aún aire en el sistema. Deje que se enfríen las bombas e intente purgar de nuevo desde el Punto 1.

10. Apague el motor, baje la unidad hasta el suelo y compruebe el aceite hidráulico y añada según necesidades.

### Revisar las mangueras hidráulicas

Revise las mangueras hidráulicas cada 250 horas para garantizar que estén en buen estado.

Revise ambas mangueras y sus bridas para ver si están desgastadas o dañadas. Si alguna está desgastada o dañada, repárela o cámbiela inmediatamente.

## MANTENIMIENTO DE LA BATERÍA

### Batería



**¡ADVERTENCIA!** EVITE LESIONES. Antes de proceder, lea y comprenda toda la sección de *Seguridad*.



**¡ADVERTENCIA!** Los bornes de la batería, terminales y accesorios relacionados contienen plomo y compuestos de plomo, sustancias que en el estado de California se sabe que causan cáncer y daños al sistema reproductor. Lávese las manos después de manejarlos.

La unidad viene equipada de fábrica con una batería que no requiere mantenimiento, excepto la limpieza de los bornes.

### Extracción de la batería



**¡ADVERTENCIA!** Los terminales de la batería o las herramientas metálicas pueden provocar un cortocircuito con los componentes metálicos del cortacésped, provocando una chispa que podría incendiar los gases explosivos de la batería. Cuando se desmonte la batería del cortacésped, evite que los terminales toquen alguna parte de la máquina. Evite que las herramientas metálicas toquen las piezas metálicas de la máquina mientras estén en contacto con los terminales de la batería.

Si se guían incorrectamente los cables de la batería, el cortacésped puede dañarse y provocar una chispa que puede incendiar los gases explosivos de la batería.

Desconecte siempre el cable negro (negativo) de la batería antes de desconectar el cable rojo (positivo). Conecte de nuevo el cable rojo (positivo) antes de volver a conectar el cable negro (negativo) de la batería.

1. Desconecte el interruptor de la TDF del cortacésped, ponga las palancas de control de la dirección en la posición de estacionamiento, gire la llave de contacto hasta la posición "Off" y quite la llave.
2. Levante el asiento y bloquéelo en la posición elevada.
3. Desconecte el cable negativo de la batería del terminal de la misma.
4. Quite la cubierta roja del terminal positivo de la batería y saque el cable positivo.

5. Quite la correa de la cubierta de la bandeja de la batería. Suelte con cuidado la correa y saque el extremo opuesto de los ganchos de la bandeja de la batería.
6. Saque con cuidado la batería. Evite que los bornes hagan contacto con piezas metálicas.

4. Cambie la batería. Véase *Instalación de la batería* en la página 24.

## CARGA DE LA BATERÍA

### Primeros auxilios en caso de contacto con el electrolito de la batería

Siga las instrucciones de primeros auxilios después del contacto con el líquido de la batería.

- Contacto externo: Enjuáguese con agua.
- Ojos: ¡Enjuáguese con agua durante por lo menos 15 minutos y llame a un médico inmediatamente!
- Contacto interno: Beba grandes cantidades de agua. Siga con leche de Magnesia, huevos batidos o aceite vegetal. ¡Llame a un médico inmediatamente!

¡En caso de contacto interno, NO induzca el vómito!

**IMPORTANTE:** NO realice una carga rápida. Si la carga es demasiado rápida, la batería puede resultar dañada o destruida. Utilice SÓLO un cargador automático diseñado para su batería.

Siga SIEMPRE la información suministrada por el fabricante que acompaña a la batería. Póngase en contacto con el fabricante de la batería para obtener instrucciones detalladas sobre cómo cargar la batería.

1. Extraiga la batería de la unidad. Véase *Extracción de la batería* en la página 23.
2. Coloque la batería en el banco o cualquier otro lugar bien ventilado.
3. Conecte el terminal positivo (+) del cargador al borne positivo (+), y el terminal negativo (-) al borne negativo (-).
4. Cargue la batería de acuerdo con las instrucciones del fabricante del cargador y de la batería.
5. Cambie la batería. Véase *Instalación de la batería* en la página 24.

### Arranque por puente

Ariens no recomienda el arranque por puente de la unidad ya que se pueden dañar los componentes del motor y del sistema eléctrico. Consulte el Manual del motor para obtener información más detallada.

### Cambio de los fusibles

**IMPORTANTE:** Evite dañar el circuito eléctrico. Utilice sólo el fusible del mismo tamaño que el original.

Su cortacésped Ariens lleva dos fusibles que se encuentran en el interior del bastidor. Uno está cerca de la parte frontal del depósito de combustible, y el segundo se encuentra en la parte posterior del depósito. Ambos son de 20 amperios.

1. Extraiga el fusible defectuoso del receptáculo.
2. Revise la abrazadera de metal del cristal del fusible y deseche el fusible si la abrazadera está rota.
3. Instale el nuevo fusible en su receptáculo.

## Instalación de la batería

1. Inserte la batería (1) en la bandeja con los postes orientados hacia la izquierda.
2. Instale el cable positivo de la batería en el poste positivo.
3. Instale el cable negativo de la batería en el poste negativo de la batería.
4. Asegure los cables insertando un perno de cabeza de hongo de 1/4-20 x 5/8" por el poste de la batería y por el cable de la misma. Asegúrelo con una contratuerca de reborde de 1/4-20".
5. Instale la cubierta del borne rojo sobre el poste positivo y el cable positivo.
6. Coloque en su lugar la batería insertando un extremo de la banda de enganche en la bandeja de la batería y colocando el otro extremo sobre la parte superior de la batería en la ranura del extremo opuesto de la bandeja de la batería.

## Limpieza de la batería

Mantenga limpia la batería y los bornes de la misma. Para garantizar un buen rendimiento, revísela cada 100 horas de funcionamiento o una vez al mes.

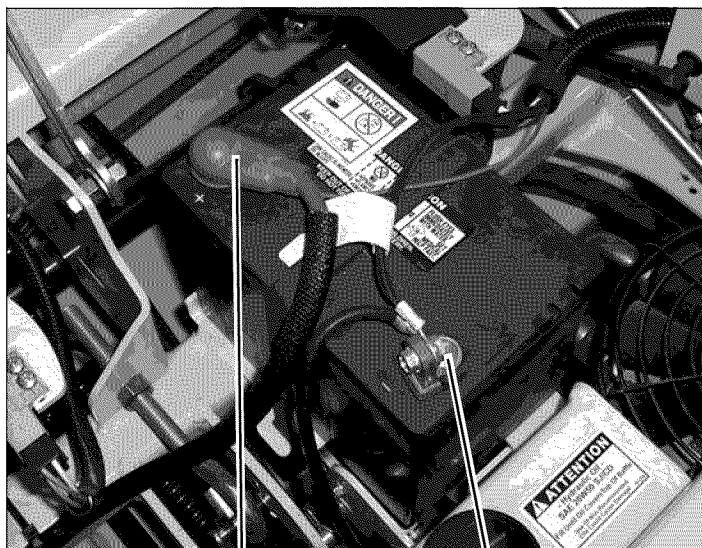

1. Borne positivo

2. Borne negativo

Figura 16

OM4316

1. Extraiga la batería de la unidad. Véase *Extracción de la batería* en la página 23.
2. Limpie los bornes y los extremos del cable de la batería con un cepillo de alambre.
3. Recubra los bornes con grasa dieléctrica o vaselina.



## RUEDAS DE LA ROLDANA

### Mantenimiento de los cojinetes de rodillos del conjunto rodante

1. Estacione la unidad en una superficie nivelada, ponga las palancas de control de la dirección en la posición de estacionamiento, apague el motor y quite la llave.
2. Levante la parte frontal de la unidad de alimentación y sujétela con un gato.
3. Quite la contratuerca, el perno y el conjunto de las ruedas del conjunto de horquillas de la rueda.
4. Quite las tapas de los casquillos, los cojinetes y el tubo espaciador del conjunto de las ruedas.
5. Limpie y revise los cojinetes y aplique grasa limpia. Cambie los cojinetes según necesidades.
6. Monte el tubo espaciador, los cojinetes y las nuevas tapas de los casquillos.
7. Monte el conjunto de las ruedas utilizando el perno y la contratuerca retirados en el punto 3.

### Mantenimiento de los cojinetes de los pivotes de la roldana

1. Aparque la unidad sobre una superficie nivelada, ponga las palancas de control de la dirección en la posición de estacionamiento, apague el motor y quite la llave.
2. Levante la parte frontal de la unidad de alimentación y sujétela con un gato.
3. Quite la tapa (2), la contratuerca de 3/4" (24), las tres arandelas Belleville de 3/4" (15), y la estructura soldada frontal de la rueda (9), consulte figura 17.

**NOTA:** No es necesario quitar la tapa del cojinete a menos que haya que cambiarlos.

4. Quite la junta hermética inferior (6) y el cojinete inferior (5).
5. Desmonte el cojinete superior (5).
6. Limpie y revise los cojinetes y aplique grasa limpia. Cambie los cojinetes según necesidades.
7. Vuelva a montar el cojinete inferior y una nueva junta hermética.
8. Vuelva a montar el cojinete superior.
9. Vuelva a montar las arandelas Belleville una enfrente de otra para que compriman. Apriete la tuerca hasta que las arandelas queden planas y afloje después 1/2 vuelta para precargar adecuadamente los cojinetes.
10. Aplique grasa en el punto de engrase hasta que salga por el cojinete superior. Vuelva a montar la tapa.



Figura 17

## RESORTE DE AYUDA DE ELEVACIÓN

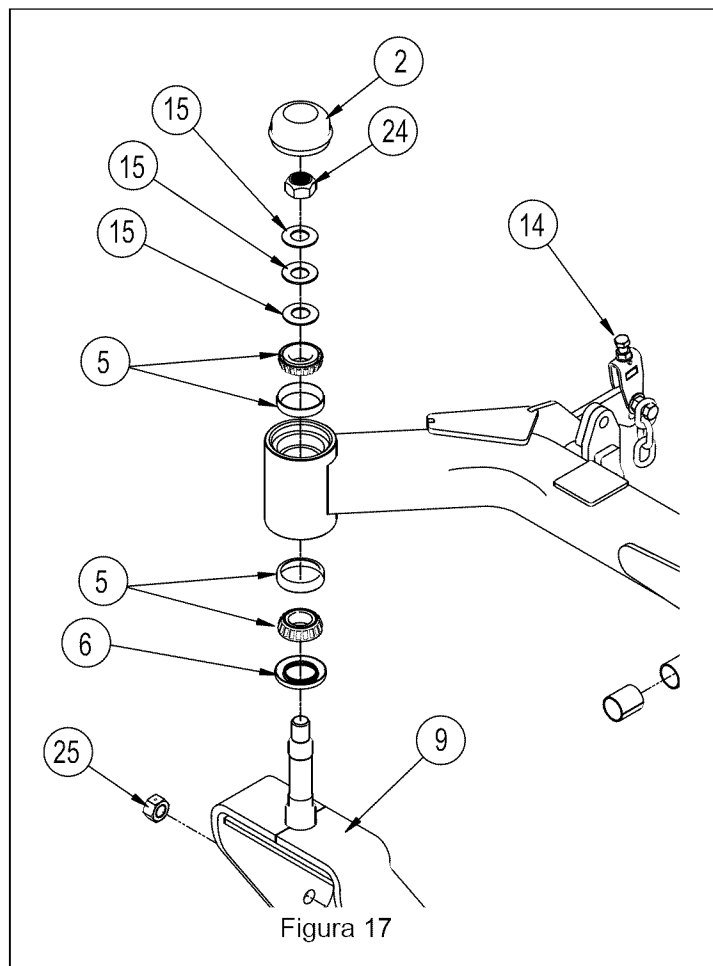

**PRECAUCIÓN:** El resorte de ayuda de elevación puede estar sometido a una presión extrema. Tenga mucho cuidado cuando ajuste o cambie este resorte.

La función del resorte de ayuda de elevación de la plataforma es ayudar a potenciar el rendimiento de la plataforma y a minimizar la fatiga del conductor.

Para ajustar el resorte de ayuda de elevación, baje la plataforma de corte hasta la posición más baja. Ajuste el resorte apretando la tuerca hasta que la plataforma comience a subir y afloje después la tuerca una vuelta.

## AJUSTE DEL PUNTO MUERTO

Antes de realizar algún ajuste, compruebe la presión del neumático. Una presión incorrecta puede hacer que la unidad se incline hacia un lado. La presión correcta del aire es de 20 p.s.i. en las ruedas frontales y de 12 p.s.i. en las traseras.

1. Apague el motor y quite la llave de contacto.
2. Incline el asiento hacia delante.
3. Mueva la palanca de control hacia atrás para liberarla. Esta palanca de control debe volver a una posición donde pueda moverse hacia fuera y bloquearse en posición de punto muerto.

- Si se deben realizar ajustes, mueva hacia atrás la palanca de control hasta la posición interna y comience a tirar hacia atrás. En este movimiento hacia atrás inicial el pasador de horquilla debe comenzar a hacer contacto con el extremo de la ranura y comenzar a aplicar presión en el resorte.
- Si se necesita algún ajuste, afloje la contratuerca contra la horquilla y mientras se aplica una ligera presión hacia atrás sobre la palanca de control en movimiento, gire la cabeza del perno de ajuste en el sentido apropiado hasta que se centre la palanca.
- Mueva hacia atrás la palanca de control y suéltela. Esta palanca de control debe volver a una posición donde pueda moverse hacia fuera y bloquearse en posición de punto muerto.



Figura 18

OE3302

## AJUSTE DE LA PALANCA DE CONTROL DE LA DIRECCIÓN

Cuando la unidad está en movimiento y una palanca de dirección está más avanzada que la otra cuando se conduce en línea recta, las palancas de control de la dirección están desajustadas. Durante el movimiento, gire el botón de avance hacia la izquierda o hacia la derecha para aumentar o disminuir la velocidad de las ruedas e igualar las palancas de control de la dirección.

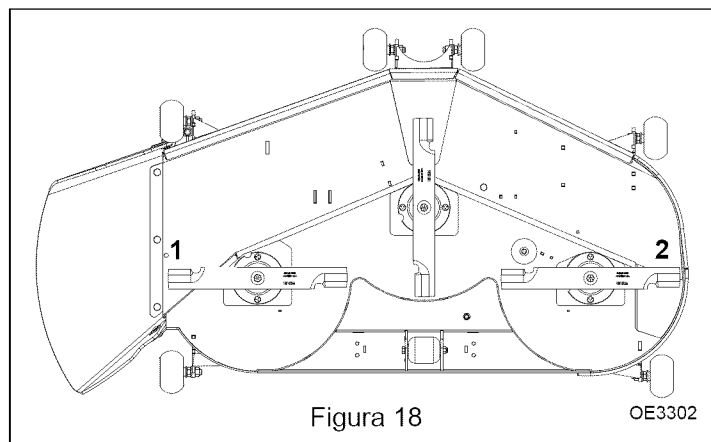
**NOTA:** Las palancas de control de la dirección deben estar iguales en punto muerto o en estacionamiento.

## NIVELACIÓN DE LA PLATAFORMA



**PRECAUCIÓN:** Pare el motor, coloque las palancas de control de la dirección en posición de estacionamiento y quite la llave antes de realizar alguna operación de mantenimiento o una reparación en esta unidad.

- Aplique una presión de 20 p.s.i. a los neumáticos frontales y de 12 p.s.i. a los neumáticos traseros.
- Coloque la unidad en una superficie nivelada.
- Levante la plataforma de corte hasta la posición de bloqueo para transporte y ajuste la altura de corte a 3 pulgadas.
- Baje la plataforma hasta la posición de corte.
- Ajuste ambas cuchillas externas para que queden perpendiculares al cortacésped como se observa en figura 18.

- Mida la altura de las puntas de las cuchillas en 1 y 2 y ajuste los pernos de ajuste frontales (consulte figura 17, ítem 14) y los pernos en U traseros para garantizar que la plataforma esté nivelada de izquierda a derecha.
- Gire 90° las cuchillas del cortacésped para que queden paralelas a la plataforma de corte. Ajuste la plataforma con los pernos de ajuste traseros para que la punta de la cuchilla trasera quede 1/8" más alta que la punta frontal en la misma cuchilla.

Mida las alturas de las cuchillas para asegurarse de que coincidan con lo indicado en la altura de corte por dial. La altura se mide como la distancia entre el suelo y la parte inferior de la cuchilla. Si la altura de la cuchilla no coincide con la altura del dial, consulte *Sincronización de la altura de corte (Figura 20)* abajo.



Figura 19

OE3306

## Sincronización de la altura de corte (Figura 20)

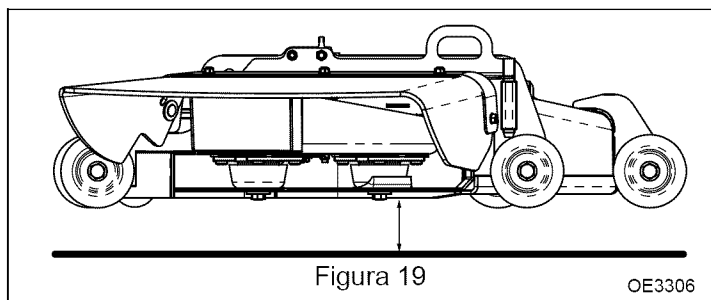

**PRECAUCIÓN:** Pare el motor, coloque las palancas de control de la dirección en posición de estacionamiento y quite la llave antes de realizar alguna operación de mantenimiento o una reparación en esta unidad.

**NOTA:** Verifique que la plataforma esté nivelada antes de sincronizar la altura de corte por dial con la altura de las cuchillas de la plataforma.

- Eleve la plataforma de corte hasta la posición de transporte. Quite el peso del varillaje de elevación de la plataforma insertando bloques de madera bajo cada esquina de la plataforma y bajándola lentamente hasta que quede descansando sobre los bloques.

2. Afloje la tuerca hexagonal de 1/2-13" (1). Si la altura de las cuchillas es inferior al botón de altura de corte, afloje el perno de 1/2-13 x 1,75" (2) que pasa por la estructura soldada de ajuste de la rotación de la altura de corte (3). Si la altura de la cuchilla es mayor que el botón de altura de corte, apriete el perno de 1/2-13 x 1,75" que pasa por la estructura soldada de ajuste de la rotación de la altura de corte.

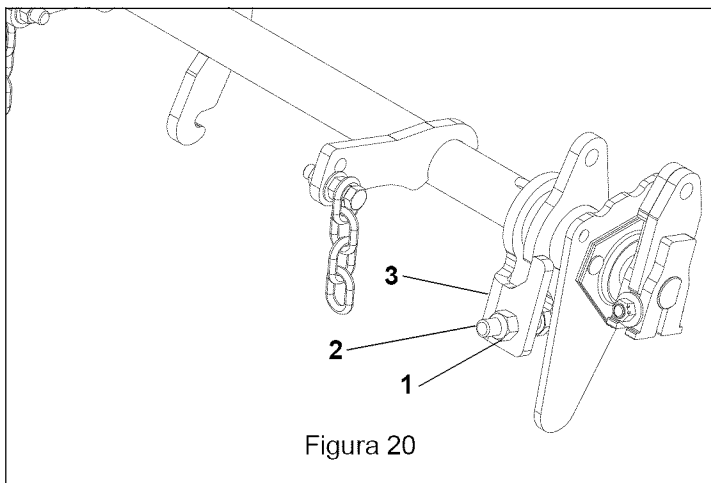

3. Apriete de nuevo la tuerca hexagonal de 1/2-13" para bloquearla en posición.
4. Eleve otra vez la plataforma hasta la altura de transporte y quite los bloques de la base de la plataforma. Mida otra vez la altura de la cuchilla para asegurarse de que coincida con la altura en el dial. Si no coincide, repita hasta sincronizar las dos alturas.

**IMPORTANTE:** El motor se refrigera por aire y requiere una gran cantidad de admisión de aire durante el funcionamiento. Una admisión de aire reducida puede provocar un sobrecalentamiento. Mantenga siempre limpias la rejilla de admisión de aire y las aletas de refrigeración. Mantenga las tapas y las rejillas montadas.

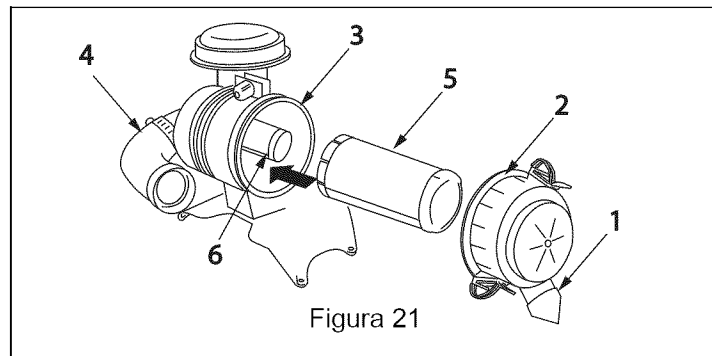

La válvula de descarga (1) permitirá eliminar la suciedad y el polvo del cuerpo del recipiente (3) sin necesidad de desmontar. Durante el funcionamiento, esta válvula se cerrará a 1/3 a 1/2 de regulación.

- Con el motor apagado, apriete a mano la válvula para eliminar el polvo y los residuos.
- En condiciones de operación con mucho polvo, puede que haya que abrir la válvula cada 2 a 3 horas.

Quite la tapa del depurador de aire y realice una inspección general de todo el conjunto. Si está especialmente sucio o si aparece bien visible la suciedad acumulada en el interior del recipiente, deberá desmontar todo el conjunto, incluyendo la manguera de entrada, del carburador y el motor.

Con el depurador de aire desmontado del motor y los cartuchos y juntas desmontados, lave las piezas rígidas con un disolvente de limpieza y séquelas con aire comprimido. NO lave los cartuchos del depurador de aire.

**NOTA:** Si las juntas del recipiente están rotas o falta alguna, habrá que CAMBIAR ambos elementos del depurador de aire.

Inspeccione y limpie el conjunto del cartucho del depurador de aire primario (5) cada 25 horas. Cambie el elemento de papel cada año o cada 250 horas, lo que quiera que ocurra antes.

El cartucho externo se limpia rodándolo y "golpeándolo" sobre una superficie dura. Si los pliegues del papel están perforados o rasgados, habrá que cambiar los elementos.

Cambie el cartucho interior (6) cada año o cada 250 horas, lo que quiera que ocurra antes.

**IMPORTANTE:** NO intente limpiar el elemento secundario. Este elemento del filtro debe ser cambiado si está especialmente sucio o dañado.

**NOTA:** El funcionamiento en condiciones de mucho polvo puede requerir un mantenimiento más frecuente de los cartuchos de los depuradores de aire primario y secundario.

## AJUSTES DE LA DIRECCIÓN



**PRECAUCIÓN:** Pare el motor, coloque las palancas de control de la dirección en posición de estacionamiento y quite la llave antes de realizar alguna operación de mantenimiento o una reparación en esta unidad.

Los controles de la dirección y de movimiento deben ser uniformes durante el avance y la marcha atrás. Las palancas de control de la dirección deben volver siempre a la posición de punto muerto cuando se sueltan desde la posición de marcha atrás.

## SERVICIO DEL DEPURADOR DE AIRE (FIGURA 21)



**PRECAUCIÓN:** Tocar superficies calientes puede provocar quemaduras en la piel. El motor y los componentes estarán calientes después de que el motor haya estado en funcionamiento. Deje que el motor y las piezas se enfríen antes de realizar el mantenimiento de la unidad.

**IMPORTANTE:** Para evitar un desgaste excesivo del motor, no lo haga funcionar sin el depurador de aire montado.



**PRECAUCIÓN:** No utilice aire a presión para limpiar el elemento de papel.

## SERVICIO DEL SISTEMA DE COMBUSTIBLE



**PRECAUCIÓN:** Los vapores del combustible son explosivos e inflamables. No fume mientras se manipula el combustible. Mantenga el combustible alejado de puntos de llama o de chispas. Apague el motor antes de realizar una operación de servicio. Trabaje siempre en una zona bien ventilada. Limpie inmediatamente el combustible derramado.

El motor debe estar parado, las palancas de control de la dirección en posición de estacionamiento y la llave retirada antes de realizar alguna reparación.

No olvide inspeccionar periódicamente los tubos de combustible porque pueden deteriorarse y desgastarse. El combustible goteará sobre un motor en funcionamiento y puede provocar un incendio.

**¡ADVERTENCIA!** El uso inadecuado de disolventes puede provocar un incendio o una explosión. No utilice gasolina o disolventes con un bajo punto de inflamación para limpiar el filtro de combustible y/o la bomba de combustible. Limpie sólo en una zona bien ventilada, lejos de fuentes de chispas o de llamas, incluyendo electrodomésticos con un piloto de encendido.

**IMPORTANTE:** Se debe tener un gran cuidado cuando se desmontan los tubos de combustible para una operación de mantenimiento o reparación. Cierre ambos extremos de los tubos de combustible con un trozo de papel o un trapo limpio para evitar que las partículas de suciedad o de polvo puedan contaminar el combustible. Incluso una pequeña cantidad de polvo o de suciedad puede provocar un desgaste prematuro o el fallo de los componentes del sistema de combustible.

Las conexiones de los tubos de combustible se componen de caucho que envejecerá independientemente del periodo de servicio. Si observa algún deterioro de los tubos de combustible o de las bridas, cámbielos.

Compruebe regularmente el filtro de combustible. Si está atascado con suciedad o contaminado con agua, cámbielo.

El filtro de combustible no puede ser desmontado. Si se atasca el filtro de combustible, cámbielo por uno nuevo.

1. Estacione la máquina en una zona segura y bien ventilada.
2. Deje que se enfríe.
3. Comprima la manguera con la brida entre el depósito y el filtro. Tenga cuidado de no dañar ni pinchar la manguera.
4. Desconecte las bridas de la manguera (1) del filtro de combustible, consulte figura 22.
5. Retire el tubo de combustible de ambos extremos del filtro de combustible (2).

6. Instale el nuevo filtro de combustible prestando una atención especial al sentido del flujo (3) observado en el filtro del combustible.

7. Desmonte la brida.

La bomba de combustible no puede desmontarse. Si falla, cámbiela por una nueva.

Vista posterior del lado izquierdo

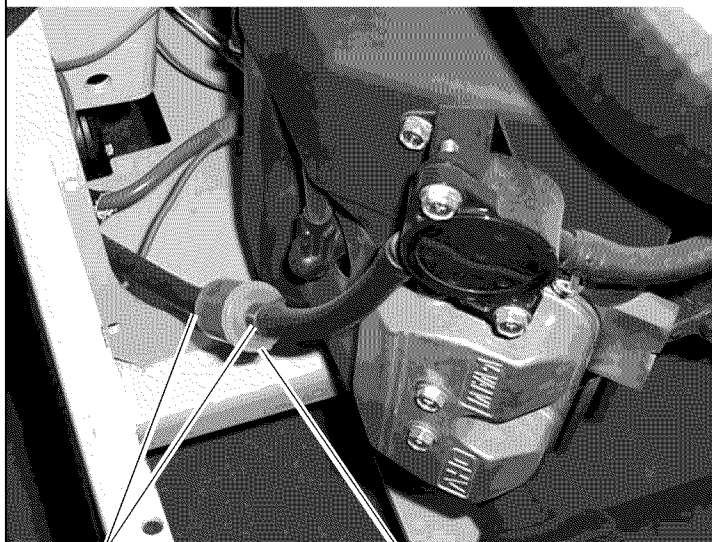

Bridas de la manguera

Filtro de combustible  
Figura 22

OE3336

## SERVICIO DE LA BUJÍA



**¡ADVERTENCIA!** Los componentes calientes de un motor pueden provocar serias quemaduras. Pare el motor y deje que se enfríe antes de revisar la bujía.

Limpie o cambie la bujía y reponga el espacio entre electrodos cada 100 horas de funcionamiento.

1. Desconecte el cable y extraiga la bujía.

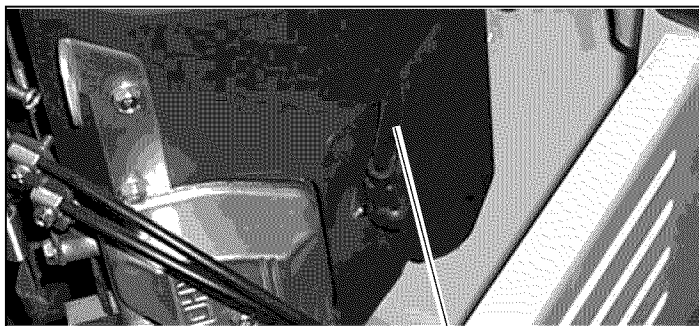

Cable de la bujía

Figura 23

OE3341

2. Limpie los electrodos frotándolos con un cepillo de acero para eliminar los depósitos de carbón.
3. Inspeccione para ver si la porcelana está agrietada o la pieza desgastada y dañada. En caso afirmativo, cambie la bujía por una nueva.

4. Compruebe el espacio entre electrodos de la bujía y reponga si fuera necesario. El espacio entre electrodos correctos debe ser de 0,75 mm (0,030 pulg.). Para cambiar el espacio, doble sólo el electrodo lateral con una herramienta para bujías.

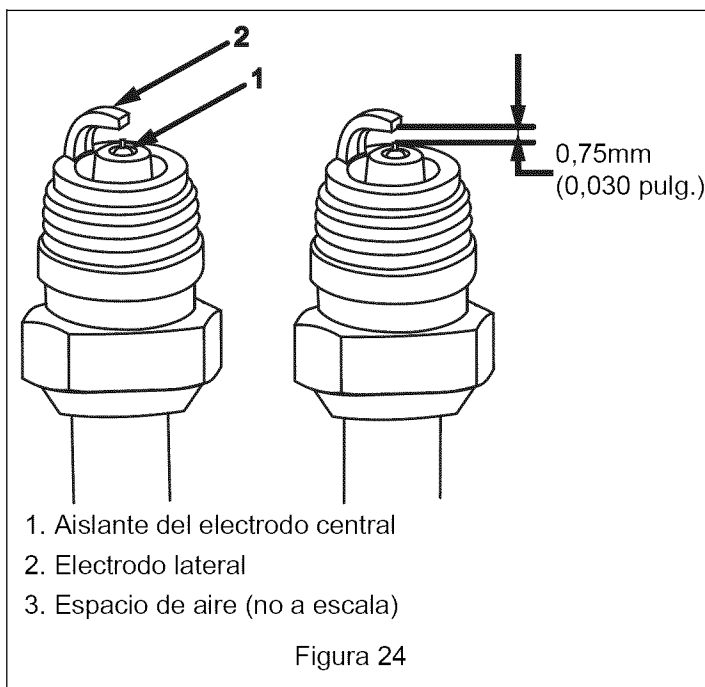

5. Instale y apriete la bujía a 22 N·m (16 ft. lbs.).  
Vuelva a conectar el cable de la bujía.

Consulte el manual de instrucciones del motor para información sobre la bujía recomendada.

## LIMPIEZA DEL SISTEMA DE REFRIGERACIÓN

Antes de cada uso, asegúrese de que la rejilla de admisión de aire no tenga hierba y limpie si fuera necesario.

Cada 100 horas de funcionamiento, revise y limpie las aletas de refrigeración y el interior de los forros del motor para eliminar la acumulación de hierba, broza o suciedad que estén bloqueando el sistema de refrigeración y puedan causar un sobrecalentamiento.



**PRECAUCIÓN:** No ponga en marcha el motor antes de haber montado de nuevo todo el sistema de refrigeración para mantener la refrigeración y la carburación de la manera más óptima.

## SERVICIO DE NEUMÁTICOS Y RUEDAS



**PRECAUCIÓN:** La separación de un neumático y la llanta pueden provocar una explosión con resultados de accidentes graves o incluso la muerte.

Compruebe los neumáticos para ver si la presión está baja, si tienen cortes, burbujas, llantas dañadas o faltan pernos y tuercas.

Utilice siempre una mordaza con una extensión lo suficientemente larga como para permitirle quedarse a un lado del neumático cuando se inflan. No se coloque frente los neumáticos al inflarlos.

No suelde nunca ni caliente un neumático. El calor puede hacer que se expanda el aire del interior del mismo y explotar. Las operaciones de soldado pueden también debilitar o deformar estructuralmente la rueda.

Inspeccione visualmente los neumáticos antes de cada uso. No haga funcionar la máquina con los neumáticos inflados en exceso o poco inflados porque puede dañarlos. La presión correcta de los neumáticos frontales es de 20 p.s.i. (82,7 kpa) y de los neumáticos traseros de 12 p.s.i. (137,9 kpa) consulte figura 25.

Cuando vuelva a montar la rueda después de la operación de servicio, asegúrese de apretar las tuercas a 75 ft. lbs. (101 N·m). Conduzca unas 200-250 yardas (183-228 metros) y vuelva a apretar.

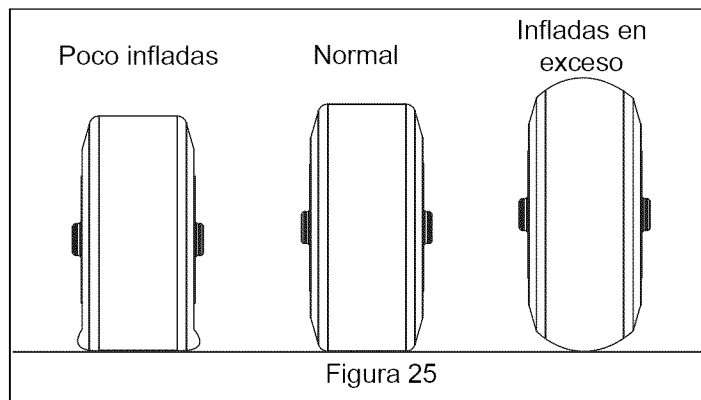

## MANTENIMIENTO DE LAS CUCHILLAS



**PRECAUCIÓN:** Antes de desmontar las cuchillas, asegúrese de que se haya parado el motor y se haya quitado la llave. Las cuchillas pueden estar muy afiladas. Utilice guantes o envuélvalas en una toalla antes de manejarlas.

Inspeccione diariamente las cuchillas para ver si están rectas, afiladas y equilibradas. Cámbielas si están agrietadas, desgastadas, dobladas o desequilibradas.

**NOTA:** Mantenga afiladas las cuchillas. Si se corta césped con unas cuchillas romas, los resultados serán pésimos, y el motor sufrirá una carga adicional al ralentizarse la velocidad de corte del cortacésped.



**PRECAUCIÓN:** No intente nunca enderezar una cuchilla que esté doblada ni intente soldar una cuchilla agrietada. Cambie siempre por una nueva para garantizar una mayor seguridad.

Para afilar las cuchillas, desmóntelas insertando un bloque de madera y girando el perno de la cuchilla en sentido antihorario, consulte figura 26.

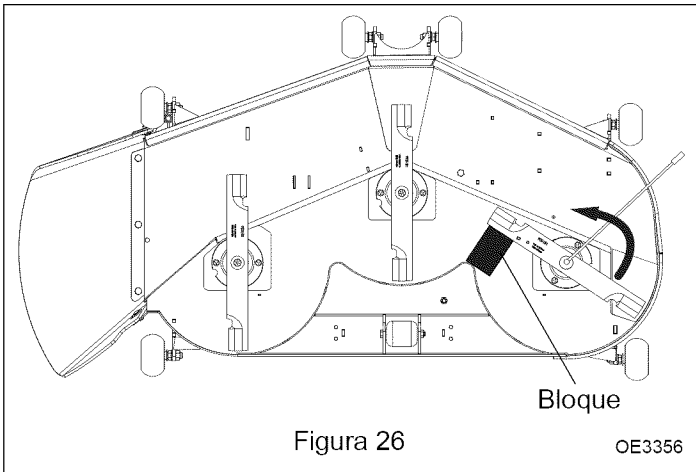

**PRECAUCIÓN:** Lleve siempre protección de seguridad para los ojos cuando afile las cuchillas.

Utilice guantes gruesos o envuelva la cuchilla en una toalla para protegerse las manos contra cortes. Inserte las cuchillas en un tornillo de banco y utilice una lima de punta afilada o una rectificadora. Afile la cuchilla a lo largo del ángulo original hasta que la punta esté de nuevo a un ángulo de 30°.

NO afilar de acuerdo a este esquema

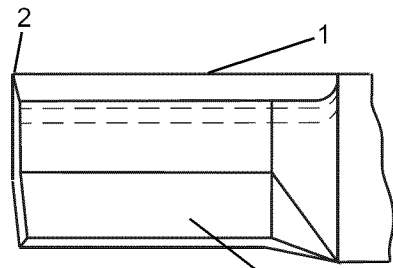

DESECHE si mide más de 1,27 cm (1/2 pulg.)

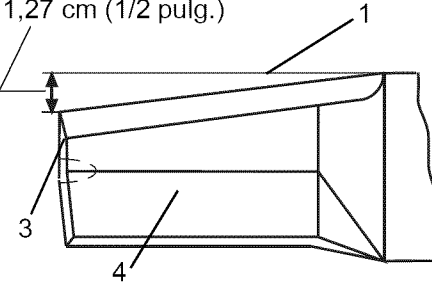

Afilar de acuerdo a este esquema

- |                     |                                  |
|---------------------|----------------------------------|
| 1. Filo cortante    | 3. Erosión del extractor de aire |
| 2. Esquina cuadrada | 4. Extractor de aire             |

Figura 27

OE3361

**IMPORTANTE:** Cuando se afilen cuchillas se debe afilar la misma cantidad en cada lado. Unas cuchillas desequilibradas provocarán unas vibraciones excesivas y pueden hacer que los ejes se desgasten prematuramente.

Revise el equilibrado de las cuchillas insertando una varilla horizontal por su orificio central. El lado pesado de la cuchilla caerá. Afile el lado pesado de la cuchilla hasta que ésta quede equilibrada, consulte figura 28.

Después de afilarlas, móntelas en la plataforma de corte. Las aletas deben quedar orientadas hacia arriba. Coloque de nuevo el perno y la arandela de cierre de las cuchillas.

Revisión de la cuchilla del cortacésped



Figura 28

## LIMPIEZA DE LA HIERBA ACUMULADA EN LA PLATAFORMA

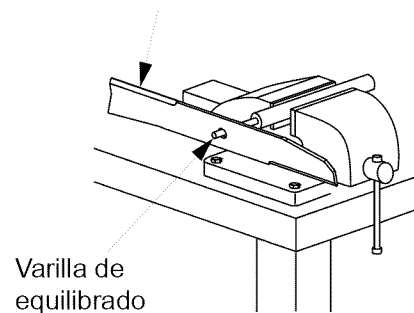

**PRECAUCIÓN:** Antes de eliminar la hierba acumulada, no olvide parar el motor y retirar la llave.

Si se limpia regularmente la parte inferior de la plataforma se logrará una máxima eficiencia de corte. Limpie la parte inferior de la plataforma tan a menudo como pueda.

Para poder acceder a la parte inferior de la plataforma, pise el pedal de elevación de la plataforma y bloquéelo en la posición de transporte. Mueva el ajuste de la altura de corte de la plataforma al punto más elevado. Eleve la parte frontal de la unidad de alimentación y sujétela con soportes.

Limpie la hierba acumulada bajo la plataforma y el protector de descarga. NO use mangueras a alta presión ni pulverizadores.

### CORREAS

Inspeccione las ranuras y las bridas de la polea de la correa para ver si están desgastadas. Una correa nueva, o una en buen estado, no debe hacer contacto con la parte inferior de la ranura de la polea. Cambie la correa cuando toque la base de la ranura para evitar que resbale excesivamente.

Tenga cuidado cuando cambie una correa para no pillarla con la polea.

Mantenga bien alejados el aceite y la grasa de las correas y no utilice nunca pasta antideslizante para correas.

Se deben revisar regularmente las correas y cambiarse aproximadamente a intervalos de 250 horas. Las correas deben cambiarse siempre que muestren agrietamiento, falten piezas, tengan quemaduras por fricción, u otros daños externos. Unas grietas pequeñas o un pulido de fábrica son algo normal.

Las ramas pequeñas u otros residuos similares pueden llegar a la parte superior de la plataforma y entrar en las poleas, rompiendo las correas o sacándolas de las poleas. Asegúrese de que no haya residuos en la zona que se va a cortar, y que las protecciones de las correas estén montadas antes de cortar.

Para garantizar una larga duración de las correas, utilice siempre correas originales Ariens.

### Extracción e instalación de la correa de transmisión



**¡ADVERTENCIA!** La mayor parte del trabajo de servicio requiere apagar el motor. Para evitar accidentes durante el trabajo con el cortacésped, quite la llave de contacto y desconecte el cable negativo (-) de la batería.

1. Con la plataforma en posición de transporte, levante el panel del suelo. Para desenganchar la correa de transmisión, enganche el brazo de tensión en su abrazadera de la plataforma y saque la correa de transmisión de la polea tensora.

2. Monte una nueva correa de transmisión asegurándose de guiarla según el adhesivo de la base del panel del suelo, consulte figura 29. Desbloquee el brazo de tensión de la correa para tensar ésta y dejarla lista para el funcionamiento.
3. Baje el panel del suelo.

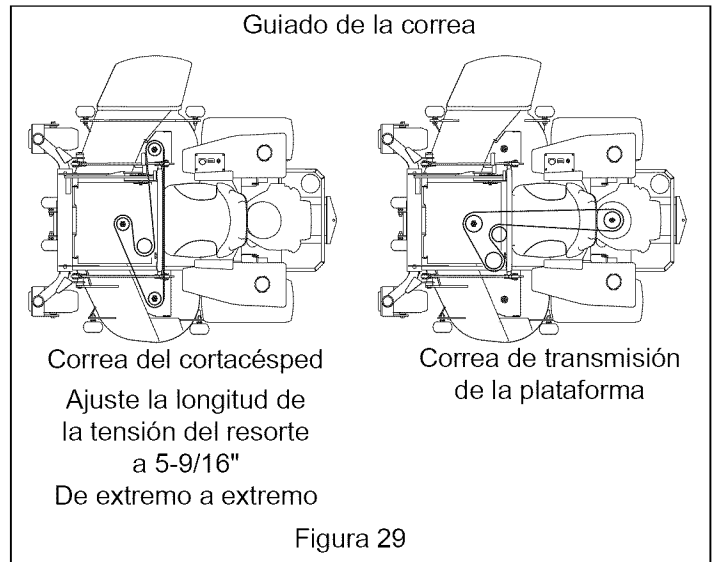

### Extracción e instalación de la correa de la plataforma

1. Desconecte la correa de transmisión siguiendo las instrucciones *Extracción e instalación de la correa de transmisión*.
2. Quite el perno de 3/8-16 x 2-1/2" y la contratuerca de 3/8-16" de debajo del brazo de soporte de la polea. Saque el brazo procurando que no se caigan los casquillos de pivote.
3. Libere la tensión de la correa de la plataforma tirando de ella hacia atrás y liberando la varilla de tensión de la correa.
4. Quite las dos protecciones de la correa y saque la correa de la plataforma.
5. Monte una nueva correa, guíela según las instrucciones proporcionadas en el adhesivo de la base del panel del suelo.
6. Vuelva a conectar la varilla de tensión de la correa de la plataforma y apriete la tuerca de 3/8-16" hasta que el resorte de tensión mida 5-9/16" desde un extremo al otro del enganche. Apriete la otra tuerca contra la abrazadera de la varilla para bloquearla. Coloque las dos protecciones de la correa de la plataforma.
7. Vuelva a montar el brazo de soporte de la polea tensora de la correa de transmisión, asegurándose de que el extremo de la varilla entre en su abrazadera cerca del embrague. Lubrique ligeramente los casquillos de pivote con grasa de litio multiusos, móntelos y sujételos con los afianzadores de 3/8-16" desmontados.
8. Vuelva a montar o reconecte la correa de transmisión según las instrucciones *Extracción e instalación de la correa de transmisión*.

## Extracción e instalación de la correa de la bomba

1. El cortacésped debe estar sobre una superficie firme y nivelada, el interruptor de la TDF desconectado, el motor apagado y las palancas de control de la dirección en posición de estacionamiento, el cable negativo de la batería desconectado, y la palanca de control de la elevación desbloqueada.
2. Coloque la plataforma en su posición más elevada.
3. Libere la tensión de la correa de la plataforma desenganchando el brazo de tensión de la plataforma. Saque la correa del embrague eléctrico. No es necesario sacar la correa de ninguna polea.
4. Libere la tensión de la correa de la bomba aflojando la tuerca de seguridad externa del perno de la varilla roscada. Afloje después la tuerca interna para eliminar la tensión. Tire del brazo de tensión y tire de la correa hasta sacarla de la parte posterior de la polea.
5. Saque la correa de la polea del motor. Pase la correa por encima de la polea del motor para poder desmontarla de las otras poleas.
6. Saque la correa de las poleas de la bomba.
7. Monte la nueva correa deslizándola por encima de la polea del motor. Guíela como se observa en figura 30.
8. Apriete primero a fondo la tuerca del exterior de la estructura para ajustar la tensión correcta. Apriete después la tuerca interior para bloquear la posición de la varilla roscada.

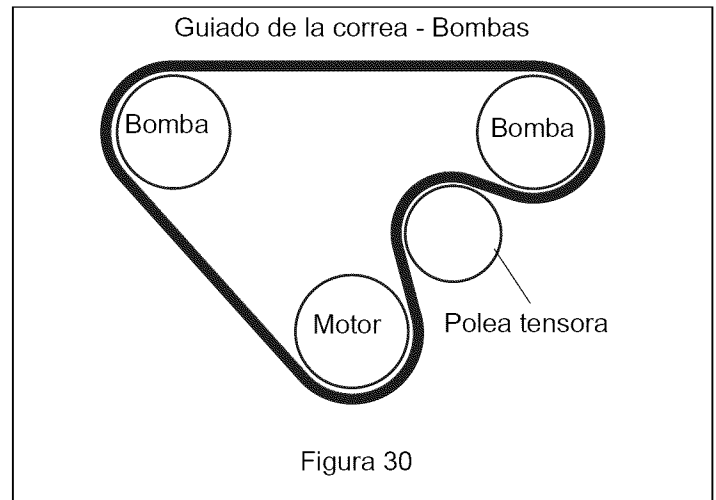

9. Vuelva a montar la correa de transmisión de la plataforma en el embrague y verifique que esté bien guiada por todas las poleas.
10. Active la tensión de la plataforma colocando de nuevo el brazo de tensión de la misma en la ranura, consulte *Extracción e instalación de la correa de la plataforma en la página 31*.
11. Vuelva a conectar el cable negativo de la batería.

## ALMACENAMIENTO



**¡ADVERTENCIA!** EVITE LESIONES. Antes de proceder, lea y comprenda toda la sección de *Seguridad*.

### A CORTO PLAZO

- NUNCA limpie la unidad con agua a alta presión ni la almacene a la intemperie.
- Revise la unidad en busca de cualquier signo de desgaste, ruptura o daño.
- Mantenga todas las tuercas, pernos y tornillos apretados adecuadamente y asegúrese de que la unidad está en buenas condiciones de funcionamiento.
- Almacene la unidad en un área fresca, seca y protegida.

### A LARGO PLAZO

- Limpie la unidad a fondo con un jabón suave y agua a baja presión y realice la lubricación (consulte *Programa de mantenimiento en la página 19*). Retoque todas las superficies que presenten muescas en la pintura.
- Quite peso de las ruedas colocando bloques por debajo de la estructura o el eje.
- Limpie y cargue la batería. Cargue la batería cada tres o cuatro semanas cuando se almacene la unidad.

### Sistema de combustible

La gasolina que permanezca en el sistema de combustible durante largas temporadas sin un estabilizador se deteriorará y generará depósitos de goma en el sistema. Estos depósitos pueden dañar el carburador y los manguitos, filtro y depósito de combustible. Evite la formación de depósitos en el sistema de combustible durante el almacenamiento añadiendo un estabilizador de calidad al combustible. Utilice la relación de mezcla recomendada que encontrará en el recipiente del estabilizador de combustible.

Para tratar el sistema de combustible antes del almacenamiento:

1. Añada estabilizador de combustible de acuerdo con las instrucciones del fabricante.
2. Ponga el motor en marcha durante al menos 10 minutos después de haber añadido estabilizador para permitir que llegue al carburador.

No almacene nunca el motor con combustible en el depósito dentro de un edificio en el que existan posibles fuentes de ignición.



## PARA SACAR LA UNIDAD DEL ALMACENAMIENTO

1. Consulte el manual de mantenimiento del motor y prepare el motor para su mantenimiento.

2. Ponga combustible nuevo y limpio en el depósito de combustible.
3. Comenzar el programa de mantenimiento.
4. Cargar la batería.

## LOCALIZACIÓN DE AVERÍAS

PROBLEMA	POSIBLE CAUSA	CORRECCIÓN
Vibraciones excesivas	<ol style="list-style-type: none"> <li>1. Afianzadores del eje/la cuchilla flojos.</li> <li>2. Interferencia de la cuchilla con la hierba acumulada en la plataforma.</li> <li>3. Cuchillas desequilibradas.</li> <li>4. Cuchillas rotas o muy desgastadas.</li> <li>5. Los pernos de montaje del motor están sueltos.</li> <li>6. Polea del motor/polea tensora/cuchillas flojas.</li> <li>7. Polea del motor dañada.</li> <li>8. Cojinete del eje estropeado.</li> </ol>	<ol style="list-style-type: none"> <li>1. Volver a apretar o reemplazar según sea necesario.</li> <li>2. Limpiar la parte inferior de la plataforma.</li> <li>3. Equilibrar las cuchillas. Consulte <i>Mantenimiento de las cuchillas en la página 29</i>.</li> <li>4. Cambiar las cuchillas en conjuntos de tres.</li> <li>5. Apretar los pernos de montaje del motor.</li> <li>6. Apretar la polea.</li> <li>7. Contactar con el concesionario.</li> <li>8. Contactar con el concesionario.</li> </ol>
Altura de corte irregular	<ol style="list-style-type: none"> <li>1. Cuchillas desafiladas.</li> <li>2. Cuchillas de corte dobladas.</li> <li>3. Plataforma no nivelada.</li> <li>4. Rueda antidesbroce no ajustada correctamente.</li> <li>5. Acumulación de hierba bajo la plataforma.</li> <li>6. Presión incorrecta de los neumáticos.</li> <li>7. Eje de la cuchilla doblada.</li> <li>8. Velocidad de avance demasiado rápida.</li> </ol>	<ol style="list-style-type: none"> <li>1. Afilar o cambiar las cuchillas.</li> <li>2. Montar nuevas cuchillas.</li> <li>3. Nivelar plataforma</li> <li>4. Ajustar altura de la rueda antidesbroce.</li> <li>5. Limpiar la parte inferior de la plataforma.</li> <li>6. Ajustar presión a 12 psi rueda trasera y 20 psi frontal.</li> <li>7. Contactar con el concesionario.</li> <li>8. Disminuir la velocidad de desplazamiento.</li> </ol>
Las cuchillas se desgastan demasiado rápido	<ol style="list-style-type: none"> <li>1. Corte en terrenos con arena.</li> <li>2. Corte en terrenos rocosos.</li> <li>3. Tratamiento térmico eliminado al afilar con una rectificadora.</li> </ol>	<ol style="list-style-type: none"> <li>1. Aumentar altura de corte de la plataforma.</li> <li>2. Aumentar altura de corte de la plataforma.</li> <li>3. Cambiar cuchillas en conjuntos de tres.</li> </ol>
El corte no es limpio	<ol style="list-style-type: none"> <li>1. Cuchillas desafiladas.</li> <li>2. Cuchillas montadas al revés.</li> <li>3. RPM de las cuchillas demasiado lentas.</li> <li>4. Plataforma de corte no nivelada.</li> <li>5. Los neumáticos del cortacésped aplastan la hierba.</li> <li>6. Velocidad de avance demasiado rápida.</li> <li>7. Excesiva acumulación de hierba bajo la plataforma.</li> </ol>	<ol style="list-style-type: none"> <li>1. Afilar o cambiar las cuchillas.</li> <li>2. Montar las cuchillas correctamente.</li> <li>3. Utilizar la posición de aceleración máxima.</li> <li>4. Consultar <i>Servicio de neumáticos y ruedas en la página 29</i>. Neumáticos poco inflados.</li> <li>5. Demasiada humedad o césped muy tupido. Cambie el sentido y vuelva a cortar.</li> <li>6. Disminuir la velocidad de desplazamiento</li> <li>7. Limpiar la parte inferior de la plataforma.</li> </ol>
Corte en líneas o rastrillado en corte de andanas	<ol style="list-style-type: none"> <li>1. Cuchillas desafiladas.</li> <li>2. Cuchillas montadas al revés.</li> <li>3. Condiciones demasiado húmedas para cortar.</li> <li>4. Excesiva acumulación de hierba bajo la plataforma.</li> <li>5. Velocidad de avance demasiado rápida para las condiciones.</li> </ol>	<ol style="list-style-type: none"> <li>1. Afilar o cambiar las cuchillas.</li> <li>2. Montar las cuchillas correctamente.</li> <li>3. Dejar secar la hierba antes de cortar.</li> <li>4. Limpiar la parte inferior de la plataforma.</li> <li>5. Disminuir la velocidad de desplazamiento</li> </ol>

## LOCALIZACIÓN DE AVERÍAS

PROBLEMA	POSIBLE CAUSA	CORRECCIÓN
Las cuchillas no giran	<ol style="list-style-type: none"> <li>1. Correa de la plataforma desgastada, floja o rota.</li> <li>2. Se ha salido la correa de la plataforma de la polea.</li> <li>3. Fallo del embrague.</li> </ol>	<ol style="list-style-type: none"> <li>1. Reemplazar la correa de la plataforma.</li> <li>2. Volver a montar la correa de la plataforma.</li> <li>3. Ponerse en contacto con el concesionario.</li> </ol>
El cortacésped desvía la carga al tractor	<ol style="list-style-type: none"> <li>1. RPM del motor demasiado bajas.</li> <li>2. Velocidad de avance demasiado rápida.</li> <li>3. Excesiva acumulación de hierba bajo la plataforma.</li> </ol>	<ol style="list-style-type: none"> <li>1. Usar posición de aceleración máxima.</li> <li>2. Disminuir la velocidad de desplazamiento.</li> <li>3. Limpiar la parte inferior de la plataforma.</li> </ol>
Ruido excesivo de la plataforma de corte	<ol style="list-style-type: none"> <li>1. Acumulación excesiva de hierba bajo la plataforma.</li> </ol>	<ol style="list-style-type: none"> <li>2. Limpiar la parte inferior de la plataforma.</li> </ol>
Ralentí pésimo del motor	<ol style="list-style-type: none"> <li>1. Carburador mal ajustado.</li> <li>2. Separación incorrecta de los electrodos de la bujía.</li> </ol>	<ol style="list-style-type: none"> <li>1. Contactar con el concesionario.</li> <li>2. Limpiar y reajustar la separación entre electrodos de la bujía.</li> </ol>
El motor petardea	<ol style="list-style-type: none"> <li>1. Carburador ajustado incorrectamente.</li> </ol>	<ol style="list-style-type: none"> <li>1. Contactar con el concesionario.</li> </ol>
El motor funciona, pero la máquina no se mueve	<ol style="list-style-type: none"> <li>1. Correa de transmisión floja o rota.</li> <li>2. Nivel bajo del depósito de aceite hidráulico.</li> <li>3. La válvula de desviación de la bomba se abren.</li> <li>4. Filtro de aceite hidráulico atascado.</li> <li>5. Bomba o motor en mal estado.</li> </ol>	<ol style="list-style-type: none"> <li>1. Ajustar o sustituir la correa de la transmisión.</li> <li>2. Llenar el depósito.</li> <li>3. Válvula de desviación cerrada.</li> <li>4. Cambiar filtro de aceite hidráulico.</li> <li>5. Contactar con el concesionario.</li> </ol>
La unidad pierde potencia o el sistema hidráulico se calienta en exceso	<ol style="list-style-type: none"> <li>1. Nivel de aceite hidráulico demasiado bajo.</li> <li>2. Falta la tapa del depósito de aceite hidráulico.</li> </ol>	<ol style="list-style-type: none"> <li>1. Llenar el depósito.</li> <li>2. Lleno en exceso o contaminado con agua.</li> </ol>
Pérdida de potencia o el sistema no funciona en ningún sentido	<ol style="list-style-type: none"> <li>1. Restricciones en el depurador de aire.</li> <li>2. Pésima compresión.</li> <li>3. Las palancas de dirección necesitan ajuste.</li> <li>4. Válvula de derivación hidráulica abierta.</li> <li>5. Correa de la bomba dañada o desgastada.</li> <li>6. La correa de la bomba se ha salido de la polea.</li> </ol>	<ol style="list-style-type: none"> <li>1. Mantenimiento del filtro de aire.</li> <li>2. Contactar con el concesionario.</li> <li>3. Contactar con el concesionario.</li> <li>4. Válvula de desviación cerrada.</li> <li>5. Reemplazar la correa de la transmisión.</li> <li>6. Volver a montar la correa en la polea.</li> </ol>
El motor se recalienta	<ol style="list-style-type: none"> <li>1. Rejilla de admisión de aire atascada.</li> <li>2. Aletas de refrigeración atascadas.</li> </ol>	<ol style="list-style-type: none"> <li>1. Mantenimiento de la rejilla de admisión de aire.</li> <li>2. Limpiar las aletas.</li> </ol>
El motor se para durante el funcionamiento de las cuchillas	<ol style="list-style-type: none"> <li>1. El operador no está sentado en el asiento.</li> <li>2. Sistema de seguridad defectuoso.</li> <li>3. Fallo del cojinete del eje.</li> <li>4. Cuchillas bloqueadas con suciedad.</li> </ol>	<ol style="list-style-type: none"> <li>1. Sentarse en el asiento.</li> <li>2. Contactar con el concesionario.</li> <li>3. Contactar con el concesionario.</li> <li>4. Limpiar la parte inferior de la plataforma.</li> </ol>
Baja presión del aceite del motor	<ol style="list-style-type: none"> <li>1. Nivel de aceite bajo.</li> <li>2. Aceite diluido o demasiado ligero.</li> </ol>	<ol style="list-style-type: none"> <li>1. Añadir aceite.</li> <li>2. Cambiar el aceite y localizar la fuente de contaminación.</li> </ol>
Alto consumo de aceite	<ol style="list-style-type: none"> <li>1. Numerosas posibilidades.</li> </ol>	<ol style="list-style-type: none"> <li>1. Contactar con el concesionario.</li> </ol>

## LOCALIZACIÓN DE AVERÍAS

PROBLEMA	POSIBLE CAUSA	CORRECCIÓN
El motor no girará	<ol style="list-style-type: none"> <li>1. La batería está muerta.</li> <li>2. Pésima conexión a tierra.</li> <li>3. Mala conexión del terminal a la batería.</li> <li>4. Pésimas conexiones de los cables.</li> <li>5. Interruptor del freno de estacionamiento roto.</li> <li>6. Interruptor de la TDF roto.</li> <li>7. Las palancas de control de la dirección no están en posición de estacionamiento.</li> <li>8. Interruptor de la TDF activado.</li> <li>9. El operador no está sentado en el asiento.</li> <li>10. Hay un fusible fundido.</li> </ol>	<ol style="list-style-type: none"> <li>1. Cargar batería. Ver <i>Mantenimiento de la batería en la página 23</i>.</li> <li>2. Corregir la conexión.</li> <li>3. Corregir la conexión.</li> <li>4. Corregir la conexión.</li> <li>5. Contactar con el concesionario.</li> <li>6. Contactar con el concesionario.</li> <li>7. Colocar las palancas de control en la posición de estacionamiento.</li> <li>8. Desactivar el interruptor.</li> <li>9. Sentarse en el asiento.</li> <li>10. Reemplazar fusible.</li> </ol>
El motor gira pero no arranca – Se produce una chispa en la bujía.	<ol style="list-style-type: none"> <li>1. No hay combustible o tubería atascada.</li> <li>2. Solenoide de combustible en mal estado.</li> <li>3. Suciedad en el filtro de combustible.</li> <li>4. Suciedad o agua en el combustible, o combustible pasado.</li> <li>5. Combustible incorrecto en el sistema.</li> <li>6. El estrangulador no está activado.</li> </ol>	<ol style="list-style-type: none"> <li>1. Llenar depósito o cambiar tubería.</li> <li>2. Contactar con el concesionario.</li> <li>3. Reemplazar el filtro de combustible.</li> <li>4. Contactar con el concesionario.</li> <li>5. Drenar depósitos y cambiar por combustible apropiado.</li> <li>6. Mover palanca del estrangulador a la posición activada.</li> </ol>
El motor gira pero no arranca – No hay chispa en la bujía.	<ol style="list-style-type: none"> <li>1. Interruptor de la TDF activado.</li> <li>2. Las palancas de la dirección no están en posición de estacionamiento.</li> <li>3. El operador no está sentado en el asiento.</li> <li>4. Interruptor del asiento defectuoso.</li> <li>5. Interruptor del freno de estacionamiento roto.</li> </ol>	<ol style="list-style-type: none"> <li>1. Desactivar interruptor de la TDF.</li> <li>2. Colocar palancas en posición de estacionamiento.</li> <li>3. Sentarse en el asiento.</li> <li>4. Contactar con el concesionario.</li> <li>5. Contactar con el concesionario.</li> </ol>
El tractor tiene un movimiento brusco cuando arranca, o funciona sólo en un sentido.	<ol style="list-style-type: none"> <li>1. Las palancas de control de la dirección necesitan ser ajustadas.</li> <li>2. Fallo de la bomba hidráulica.</li> <li>3. Fallo del motor de las ruedas.</li> <li>4. Válvula de desviación abierta.</li> </ol>	<ol style="list-style-type: none"> <li>1. Contactar con el concesionario.</li> <li>2. Contactar con el concesionario.</li> <li>3. Contactar con el concesionario.</li> <li>4. Válvula de desviación cerrada.</li> </ol>
El tractor se desplaza de forma casi imperceptible cuando las palancas direccionales están en punto muerto.	<ol style="list-style-type: none"> <li>1. Las palancas de control de la dirección necesitan ser ajustadas.</li> </ol>	<ol style="list-style-type: none"> <li>1. Contactar con el concesionario.</li> </ol>
El tractor se mueve en círculos o cambios bruscos.	<ol style="list-style-type: none"> <li>1. Las palancas de control de la dirección necesitan ser ajustadas.</li> <li>2. Fallo de la bomba hidráulica.</li> <li>3. Fallo del motor de las ruedas.</li> <li>4. Neumáticos a una presión incorrecta.</li> </ol>	<ol style="list-style-type: none"> <li>1. Contactar con el concesionario.</li> <li>2. Contactar con el concesionario.</li> <li>3. Contactar con el concesionario.</li> <li>4. Ajustar la presión de los neumáticos.</li> </ol>
Vibraciones anómalas	<ol style="list-style-type: none"> <li>1. Pernos de montaje del motor flojos.</li> <li>2. Polea del motor floja</li> <li>3. Polea del motor dañada.</li> </ol>	<ol style="list-style-type: none"> <li>1. Apretar los pernos del motor.</li> <li>2. Tensar la polea.</li> <li>3. Contactar con el concesionario.</li> </ol>

**ACCESORIOS**

Número de pieza	Descripción
89240500	Juego ROPS (sistema de protección antivuelco) plegable

**PIEZAS DE REPUESTO – CORTACÉSPED**

Número de pieza	Cantidad	Descripción
112616	1	Correa, plataforma de 60"
181711	1	Correa, plataforma de 66"
181026	3	Cuchilla, plataforma de 60"
181940	3	Cuchilla, plataforma de 66"
03843000	1	Protector de descarga
03799259	1	Protector, correa de la plataforma lado izquierdo, plataforma de 60"
03821959	1	Protector, correa de la plataforma lado izquierdo, plataforma de 66"
03799159	1	Protector, correa de la plataforma lado derecho, plataformas de 60"
03822059	1	Protector, correa de la plataforma lado derecho, plataforma de 66"
181910	1	Conjunto del vástago, centro
181917	2	Conjunto del vástago, externo
03876800	1	Kit de cojinetes del eje
104657	1	Resorte, extensión – Tensión de la correa de plataforma a embrague
162801	1	Resorte, extensión – Ejes de la plataforma
1662801	1	Tensión del eje de la plataforma
162701	1	Rueda, calibre – 5.0"

**PIEZAS DE REPUESTO – TRACTOR**

Número de pieza	Cantidad	Descripción
21545400	1	Filtro de aire – exterior
21545300	1	Filtro de aire – interior
181715	1	Correa, embrague a plataforma
180273	1	Cable del estrangulador
03858700	1	Cable del acelerador
180231	1	Amortiguador, control de la dirección
21535800	1	Filtro de aceite del motor
21538400	1	Filtro de combustible
181251	1	Depósito del combustible y tapón
180909	1	Filtro de aceite hidráulico
181210	1	Tapón del depósito de aceite hidráulico
09287000	1	Llave de encendido
00464000	1	Interruptor de encendido con llave
180993	1	Ventilador del refrigerador de la bomba
136574	1	Interruptor de activación de la TDF

## ESPECIFICACIONES

Número de modelo	992807	992808
Modelo	ProZoom 2760S	ProZoom 3166S
Motor	Kawasaki	
Número del modelo del motor	FX751V	F850V
Desplazamiento del motor – pulg.cúbicas (cc)	52 (852)	
RPM máximas recomendadas	3600	
Refrigeración por aire o por líquido	Aire	
Velocidad		
Máxima hacia atrás – MPH (k/h)	9 (14,5)	
Máxima hacia atrás – MPH (k/h)	3,5 (5,6)	
Radio de giro	Cero	
Frenos		
Sistema eléctrico		
Motor de arranque	Eléctrico	
Batería	12 Voltios CC 400 CCA.	
Toma de fuerza	Embrague eléctrico/freno de la TDF	
Combustible		
Tipo de combustible	Sin plomo mín. 87 octanos	
Capacidad del depósito de combustible – Gal. (L)	11,8 (44,8)	
Transmisión		
Tipo	Transmisión hidrostática	
Aceite de la transmisión	Utilice aceite de motor 20W-50 con una clasificación SL API	
Filtro de aceite hidráulico	Sí	
Tamaño y peso		
Longitud – pulg. (cm)	80,5 (204,5)	
Ancho (con la tolva elevada) –	61,1 (155,2)	67,4 (171,2)
Altura – pulg. (cm)	49 (124,5)	
Peso – lb (kg)	1182 (526)	1207 (528)
Neumáticos		
Tamaño de los neumáticos delanteros – pulg (cm)	Rueda de la roldana de 13 x 6,50-6	
Tamaño de los neumáticos traseros – pulg. (cm)	24 x 12-12, 4 capas	
Presión de los neumáticos delanteros – psi (kpa)	20 (137,9)	
Presión de los neumáticos traseros – psi (kpa)	12 (82,7)	
Plataforma de corte		
Elevador de la plataforma de corte	Resorte de ayuda de elevación a pedal	
Anchura de corte – pulg. (cm )	60 (152,4)	66 (167,6)
Altura de corte – pulg. (cm)	1 – 6 (2,54 – 15,24)	
Incrementos de la altura de corte – pulg. (cm)	0,25 (0,6)	



# Garantía limitada de dos años para clientes comerciales de la gama Césped y Jardín

Ariens Company (Ariens) garantiza al **comprador original** que los productos de la marca Ariens y Gravely fabricados por Ariens, designados o etiquetados como productos comerciales por Ariens, y vendidos después del 31 de diciembre de 2007 se hallarán libres de defectos de material y de fabricación durante un periodo de dos años a partir de la fecha de compra o de 1000 horas de uso, lo que quiera que ocurra antes. Un distribuidor autorizado Ariens (productos de la marca Ariens) o un distribuidor de Gravely (productos de la marca Gravely) reparará cualquier defecto de material o de fabricación, y reparará o cambiará cualquier pieza defectuosa, sujeto a las condiciones, limitaciones y exclusiones establecidas aquí. Dicha reparación o sustitución se realizará sin cargo alguno al comprador original (mano de obra y piezas), excepto en lo indicado anteriormente.

## **Garantía limitada de por vida sobre la carcasa de la plataforma de corte**

La carcasa de la plataforma de los cortacésped está garantizada al **comprador original** contra cualquier defecto de material o de fabricación durante todo el tiempo en que el comprador original sea el propietario del producto. Cualquier defecto de material o de fabricación de la plataforma de corte será reparado sin cargo alguno (piezas y mano de obra) al comprador original durante un periodo de dos años o 1000 horas de uso, lo que quiera que ocurra antes. Después de estos dos años o 1000 horas de uso, se cambiarán sin cargo alguno las piezas necesarias para reparar cualquier defecto de material o de mano de obra de la plataforma de corte, no así la mano de obra, durante todo el tiempo que el comprador original sea el propietario del producto.

## **Garantía limitada de por vida sobre el chasis principal**

Se garantiza el chasis principal al **comprador original** contra cualquier defecto de material o de fabricación durante todo el tiempo que el comprador original sea el propietario del producto. Cualquier defecto de material o de fabricación del chasis principal será reparado sin cargo alguno (piezas y mano de obra) al comprador original durante dos años o 1000 horas de uso, lo que quiera que ocurra antes. Después de estos dos años o 1000 horas de uso, se cambiarán sin cargo alguno las piezas necesarias para reparar cualquier defecto de material o de mano de obra del chasis principal, no así la mano de obra, durante todo el tiempo que el comprador original sea el propietario del producto.

## **Garantía limitada de tres años sobre los ejes de la plataforma de corte**

Los ejes de la plataforma del cortacésped están garantizados al **comprador original** durante tres años a contar desde la fecha de compra. Cualquier defecto de material o de fabricación en los ejes de la plataforma del cortacésped será reparado sin cargo alguno (piezas y mano de obra) al comprador original durante un periodo de dos años a partir de la fecha de compra. Después de esos dos años, se proporcionarán las piezas necesarias para reparar cualquier defecto de material o de fabricación en los ejes de la plataforma de corte de obra sin cargo alguno, pero no la mano de obra.

## **Garantía limitada de un año sobre cortacésped de empuje manual de 21 pulgadas**

Se garantiza que los cortacésped de empuje manual de 21 pulgadas etiquetados o designados por Ariens como productos profesionales/comerciales utilizados para uso profesional, agrícola, comercial o industrial al **comprador original** se hallarán libres de defectos de material y de fabricación durante un periodo de un año a partir de la fecha de compra.

## **Garantía limitada de 90 días sobre piezas de servicio y accesorios**

Se garantiza que las piezas de servicio originales y accesorios de marca Ariens o Gravely están libres de defectos de material y de fabricación durante un periodo de 90 días a partir de la fecha de compra. Un distribuidor autorizado Ariens o de Gravely reparará o sustituirá cualquier pieza o accesorio en estos casos sin cargo alguno, excepto mano de obra, durante dicho periodo.

Si un producto se arrienda o se alquila, la duración de estas garantías será entonces de 90 días a partir de la fecha de compra.

## **Excepciones, Limitaciones, Exclusiones**

### **Responsabilidades de los clientes**

**Registrar el producto inmediatamente en el momento de la venta.** Si el distribuidor no registra el producto, el cliente debe rellenar la tarjeta de registro del aparato y devolverla a Ariens Company, o deberá registrarse online en [www.ariens.com](http://www.ariens.com) o [www.gravely.com](http://www.gravely.com).

Para conseguir un servicio bajo garantía, el **comprador original** debe:

- Llevar a cabo el mantenimiento y ajustes menores según el manual del propietario.
- Notificar puntualmente a Ariens o a un representante de servicio autorizado de Ariens o Gravely de la necesidad de reparación bajo garantía.
- Transportar del producto a y desde el lugar de reparación cubierto por la garantía.
- Las reparaciones bajo garantía deben ser realizadas por un representante de servicio Ariens.

Para buscar un representante autorizado de servicio técnico Ariens o Gravely, póngase contacto con Ariens en:

655 W. Ryan Street  
Brillion, WI 54110  
(920) 756 - 2141  
www.ariens.com  
www.gravely.com

### **Limitaciones**

- Las baterías sólo se garantizan por un periodo de 12 meses a partir de la fecha de compra, en base a prorrateo. Durante los primeros 90 días del periodo de garantía, se sustituirá una batería defectuosa sin cargo alguno. Si el periodo aplicable de garantía supera los 90 días, Ariens asumirá el coste prorrateado de cualquier batería defectuosa, hasta llegar a los 12 meses a partir de la fecha de la compra.

### **Exclusiones – Piezas no cubiertas por esta garantía**

- Los motores y accesorios del motor están cubiertos sólo por la garantía del fabricante del motor, y no están cubiertos por esta garantía.
- Las unidades Eye-Q™ y Scan-Mate™ están cubiertas por su propia garantía, no siendo incluidas en la presente garantía.
- Las piezas que no son piezas originales de las marcas Ariens o Gravely no están cubiertas por esta garantía.
- Las siguientes piezas de mantenimiento, servicio y recambio no están cubiertas por esta garantía a menos que figure en la sección Limitaciones anterior: lubricantes, bujías, aceite, filtros de aceite, filtros de aire, filtros de combustible, guarniciones de frenos, palancas del freno, zapatas, guías, cuchillas raspadoras, pernos de seguridad, cuchillas del cortacésped, aspas del cortacésped, faros delanteros, bombillas, cuchillos, cuchillas.
- No están cubiertos por esta garantía los silenciadores, correas y neumáticos en productos comerciales para césped y jardín de marca Ariens y Gravely.
- Cualquier defecto que sea resultado del uso indebido, alteración, montaje incorrecto, negligencia o accidente que requiera reparación, no está cubierto por esta garantía.
- Esta garantía sólo se aplica a productos adquiridos en Estados Unidos (incluyendo Puerto Rico) y Canadá. Para el resto de países, póngase en contacto con el punto de compra para obtener información sobre la garantía.

### **Renuncia**

Ariens puede modificar con cierta frecuencia el diseño de sus productos. Nada incluido en esta garantía se interpretará de tal modo que obligue a Ariens Company a incorporar tales cambios de diseño en los productos fabricados previamente, ni se interpretarán tales cambios como una admisión de que tales diseños eran defectuosos.

### **LIMITACIÓN DE REMEDIOS Y DAÑOS**

La responsabilidad de Ariens Company bajo esta garantía y bajo cualquier garantía implícita que pueda existir se limita a la reparación o sustitución de cualquier defecto de fabricación, y a la reparación o sustitución de cualquier pieza defectuosa. No podrá hacerse responsable a Ariens Company de ningún daño fortuito, especial o indirecto (incluyendo la pérdida de beneficios). Algunos Estados no permiten la exclusión de daños fortuitos o indirectos, por lo que la anterior limitación podría no aplicarse a usted.

### **RENUNCIA DE GARANTÍA ADICIONAL**

**Ariens Company no proporciona ninguna garantía, expresa o implícita, aparte de la expuesta de manera expresa en la presente garantía. Si las leyes de su Estado determinan la aplicación a Ariens de una garantía implícita de aptitud o de idoneidad para un propósito particular, o de cualquier otro tipo de garantía implícita, dicha garantía implícita estará limitada a la duración de la presente garantía. Algunos Estados no permiten limitaciones a la duración de dichas garantías implícitas, por lo que la anterior limitación podría no aplicarse a usted.**

*Esta garantía le proporciona derechos legales específicos y puede tener también otros derechos que varían de Estado a Estado.*



Ariens Company  
655 West Ryan Street  
Brillion, WI 54110-1072  
920-756-2141  
Fax 920-756-2407  
[www.ariens.com](http://www.ariens.com)