



ProZoom

Owner/Operator Manual

Manuel Du Propriétaire/Utilisateur

Models

991800 - ProZoom 2352S

991802 - ProZoom 1948S

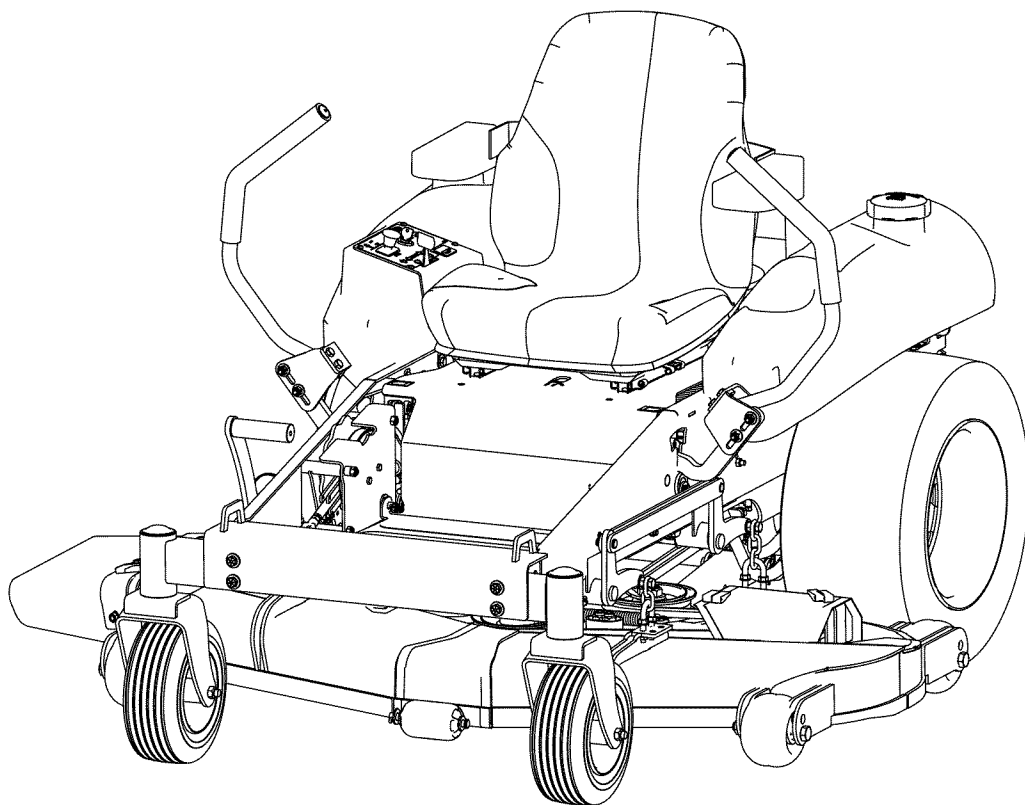

(GB) ENGLISH

(F) FRENCH

03855900 3/09
Printed in USA

TABLE OF CONTENTS

Safety	3	Storage	30
Assembly	9	Accessories.....	33
Controls and Features	11	Service Parts.....	33
Operation	12	Specifications	34
Maintenance Schedule	17	Warranty	35
Service and Adjustments	19		

INTRODUCTION

NON-ENGLISH MANUALS

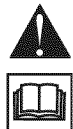

Manuals in languages other than English may be obtained from your Dealer. Visit your dealer or www.ariens.com for a list of languages available for your equipment. Manuals printed in languages other than English are also available as a free download on our web site:

<http://www.ariens.com>

MANUALES EN IDIOMAS DIFERENTES DEL INGLES



Puede obtener manuales en idiomas diferentes del inglés en su distribuidor. Visite a su distribuidor o vaya a www.ariens.com para obtener una lista de idiomas disponibles para su equipo. También puede imprimir manuales en idiomas diferentes del inglés descargándolos gratuitamente de nuestra página Web:

<http://www.ariens.com>

MANUELS NON ANGLAIS



Des manuels dans différentes langues sont disponibles chez votre revendeur. Rendez-vous chez votre revendeur ou allez sur le site www.ariens.com pour consulter la liste des langues disponibles pour votre équipement. Les manuels imprimés dans des langues différentes de l'anglais sont également disponibles en téléchargement gratuit sur notre site Web:

<http://www.ariens.com>

THE MANUAL

Before operation of unit, carefully and completely read your manuals. The contents will provide you with an understanding of safety instructions and controls during normal operation and maintenance.

All reference to left, right, front, or rear are given from operator sitting in the operation position and facing the direction of forward travel.

SERVICE AND REPLACEMENT PARTS

When ordering publications, replacement parts, or making service inquiries, know the Model and Serial numbers of your unit and engine.

Numbers are located on the product registration form in the literature package. They are printed on a serial number label, located on the frame of your unit (Figure 1).

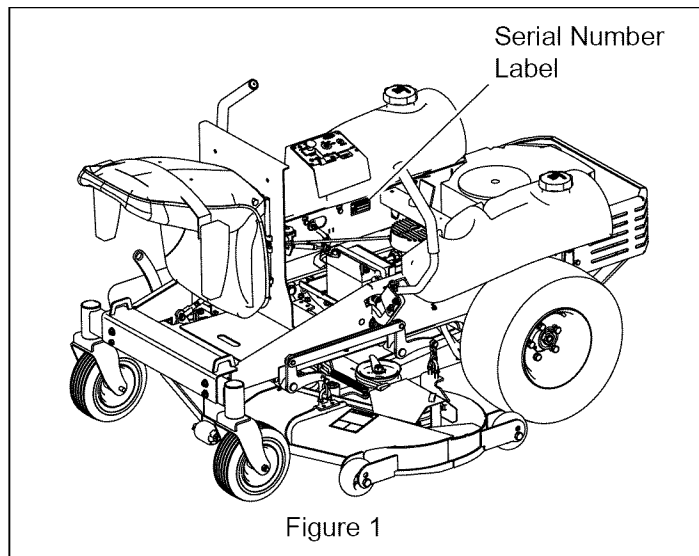

Figure 1

- Record Unit Model and Serial numbers here.

- Record Engine Model and Serial numbers here.

PRODUCT REGISTRATION

The Ariens dealer must register the product at the time of purchase. Registering the product will help the company process warranty claims or contact you with the latest service information. All claims meeting requirements during the limited warranty period will be honored, whether or not the product registration card is returned. Keep a proof of purchase if you do not register your unit.

Customer Note: If the Dealer does not register your product, please fill out, sign and return the product registration card to Ariens or go to www.ariens.com on the internet.

UNAUTHORIZED REPLACEMENT PARTS

Use only Ariens replacement parts. The replacement of any part on this equipment with anything other than an Ariens authorized replacement part may adversely affect the performance, durability, and safety of this unit and may void the warranty. Ariens disclaims liability for any claims or damages, whether regarding warranty, property damage, personal injury or death arising out of the use of unauthorized replacement parts.

NOTE: To locate your nearest Ariens Dealer, go to www.ariens.com.

DISCLAIMER

Ariens reserves the right to discontinue, change, and improve its products at any time without public notice or obligation to the purchaser. The descriptions and specifications contained in this manual were in effect at printing. Equipment described within this manual may be optional. Some illustrations may not be applicable to your unit.

DEALER DELIVERY

Dealer should:

1. Test brakes after unit is assembled to be sure adjustment has not been disturbed in shipment (see *Parking Brakes* on page 13). Brake is properly adjusted at factory.
2. Check the safety interlock system to make sure that it is functioning properly. With operator on seat, unit must not start unless steering levers are in neutral (N) and Power Takeoff (PTO) is disengaged (Off). Engine must stop if operator leaves seat when steering levers are in any drive position or PTO is engaged (On). See *Safety Interlock System* on page 12.
3. Fill out Original Purchaser Registration Card and return the card to Ariens.
4. Explain Limited Warranty Policy.
5. Explain recommended lubrication and maintenance. Advise customer on adjustments. Instruct customer on controls and operation of unit. Discuss and emphasize the Safety Precautions. Give customer Owner/Operator, Parts, and Engine Manuals. Advise customer to thoroughly read and understand them.

SAFETY



WARNING: This cutting machine is capable of amputating hands and feet and throwing objects. Failure to observe the safety instructions in the manuals and on decals could result in serious injury or death.

Slopes are a major factor related to loss-of-control and tip-over accidents. Operation on all slopes requires extra caution.

Tragic accidents can occur if the operator is not alert to the presence of children. Never assume that children will remain where you last saw them.

Gasoline is extremely flammable and the vapors are explosive, handle with care.

Disengage attachment, stop unit and engine, remove key, engage parking brake, and allow moving parts to stop before leaving operator's position.

SIGNAL WORDS

The safety alert symbols above and signal words below are used on decals and in this manual.

Read and understand all safety messages.



DANGER: IMMINENTLY HAZARDOUS SITUATION! If not avoided, WILL RESULT in death or serious injury.



WARNING: POTENTIALLY HAZARDOUS SITUATION! If not avoided, COULD RESULT in death or serious injury.



CAUTION: POTENTIALLY HAZARDOUS SITUATION! If not avoided, MAY RESULT in minor or moderate injury. It may also be used to alert against unsafe practices.



OL1253

SAFETY ALERT SYMBOL

These are safety alert symbols. They mean:

- **ATTENTION!**
- **PERSONAL SAFETY IS INVOLVED!**

When you see this symbol:

- **BECOME ALERT!**
- **OBEY THE MESSAGE!**



OL3900

NOTATIONS

NOTE: General reference information for proper operation and maintenance practices.

IMPORTANT: Specific procedures or information required to prevent damage to unit or attachment.

PRACTICES AND LAWS

Practice usual and customary safe working precautions, for the benefit of yourself and others. Understand and follow all safety messages. Be alert to unsafe conditions and the possibility of minor, moderate, or serious injury or death. Learn applicable rules and laws in your area, including those that may restrict the age of the operator.

REQUIRED OPERATOR TRAINING

If unit is to be used by someone other than original purchaser (loaned, rented or sold), ALWAYS provide this manual and any needed safety training before operation.

SAFETY DECALS AND LOCATIONS

ALWAYS replace missing or damaged Safety Decals. Refer to Figure 2 for Safety Decal locations.

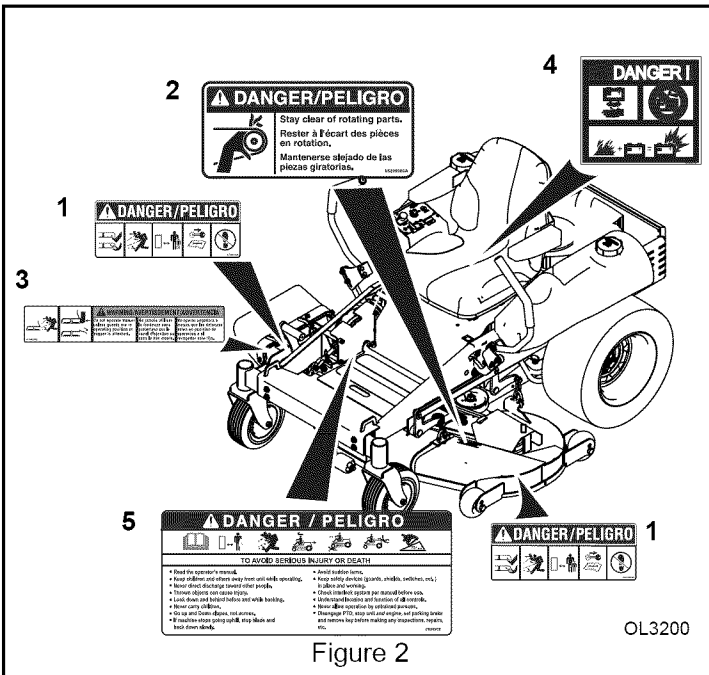

1. Danger!



Always keep feet and hands away from rotating parts.



Always stand clear of discharge area. Do not direct discharge toward other people.



Keep people away from unit while operating.



Shut off engine, remove key, and read manual before you adjust or repair unit.



NO STEP! Always keep feet away from rotating parts.

2. Danger!



Avoid injury - Stay clear of rotating parts.

3. Warning!



Always stand clear of discharge area.

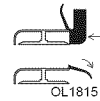

Do not operate mower unless bagger is attached or guards are in operating position.

4. Danger!

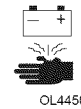

Poisonous battery fluid contains sulfuric acid and its contact with skin, eyes or clothing can cause severe chemical burns.



Maintenance-Free Battery. Do not add water or electrolyte.

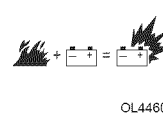

NO flames, NO sparks, NO smoking near battery. Explosive Gases from battery can cause death or serious injury.

5. Danger! To Avoid Serious Injury or Death



Read the operator's manual.



Keep children and others away from unit while operating.



Never direct discharge toward other people. Thrown objects can cause injury.



Look down and behind before and while backing.



Never carry children.



Go up and down slopes, not across.
DO NOT operate on slopes over 15°.



- If machine stops going uphill, stop blade and back down slowly.

- Avoid sudden turns.
- Keep safety devices (guards, shields, switches, etc.) in place and working.
- Check interlock system per manual before use.
- Understand location and function of all controls.
- Never allow operation by untrained persons.
- Disengage PTO, stop unit and engine, set parking brake and remove key before making any inspections, repairs, etc.

SAFETY RULES

Training

Read the Operator's Manual and other training material. If the operator(s) or mechanic(s) cannot read English, it is the owner's responsibility to explain this material to them.

Become familiar with the safe operation of the equipment, operator controls, and safety signs.

All operators and mechanics should be trained. The owner is responsible for training the users.

Never let children or untrained people operate or service the equipment. Local regulations may restrict the age of the operator.

The owner/user can prevent and is responsible for accidents or injuries occurring to themselves, other people or property.

Preparation

Evaluate the terrain to determine what accessories and attachments are needed to properly and safely perform the job. Only use accessories and attachments approved by the manufacturer.

Wear appropriate clothing including hard hat, safety glasses and ear protection. Long hair, loose clothing or jewelry may become tangled in moving parts.

Inspect the area where the equipment is to be used and remove all objects such as rocks, toys and wire, which can be thrown by the machine.

Use extra care when handling gasoline and other fuels. They are flammable and vapors are explosive.

- Use only an approved container.
- Never remove gas cap or add fuel with engine running. Allow engine to cool before refueling. Do not smoke.
- Never refuel or drain the machine indoors.

Check that operator's presence controls, safety switches and shields are attached and functioning properly. Do not operate unless they are functioning properly.

Operation

Never run an engine in an enclosed area.

Only operate in good light, keeping away from holes and hidden hazards.

Be sure all drives are in neutral and parking brake is engaged before starting the engine. Only start engine from the operator's position.

Slow down and use extra care on hillsides. Be sure to travel in the recommended direction on hillsides. Turf conditions can affect the machine's stability. Use caution while operating near drop-offs.

Slow down and use caution when making turns and when changing directions on slopes.

Never raise deck with the blades running.

Never operate with the PTO shield, or other guards not securely in place. Be sure all interlocks are attached, adjusted properly, and functioning properly.

Never operate with the discharge shield raised, removed or altered, unless using a grass catcher.

Do not change the engine governor setting or over speed the engine.

Stop on level ground, lower implements, disengage drives, engage parking brake, shut off engine before leaving the operator's position for any reason including emptying the catchers or unclogging the chute.

Stop equipment and inspect blades after striking objects or if an abnormal vibration occurs. Make necessary repairs before resuming operations.

Keep hands and feet away from the cutting units.

Look behind and down before backing up to be sure of a clear path.

Never carry passengers and keep pets and bystanders away.

Slow down and use caution when crossing roads and sidewalks.

Stop blades if not mowing.

Be aware of the mower discharge direction and do not point it at anyone.

Do not operate the mower under the influence of alcohol or drugs.

Use care when loading or unloading the machine into a trailer or truck.

Use care when approaching blind corners, shrubs, trees, or other objects that may obscure vision.

MAINTENANCE AND STORAGE

Disengage drives, lower implement, set parking brake, stop engine and remove key or disconnect spark plug wire. Wait for all movement to stop before adjusting, cleaning or repairing.

Clean grass and debris from cutting units, drives, mufflers, and engine to help prevent fires. Clean up oil or fuel spillage.

Let engine cool before storing and do not store near flame.

Do not store fuel near flames or drain indoors.

Park the machine on level ground. Never allow untrained personnel to service machine.

Use jack stands to support components when required.

Carefully release pressure from components with stored energy.



WARNING: HYDRAULIC FLUID can result in severe burns. Fluid in hydraulic system can penetrate skin and result in serious injury or death.

Be sure to stop the engine before doing any work on hydraulic parts.

Keep body and hands away from pin holes or nozzles which expel hydraulic fluid when under pressure. Use paper or cardboard, not hands, to search for leaks.

Ensure all hydraulic fluid connections are tight and all hydraulic hoses and lines are in good condition before applying pressure to system.

FOREIGN FLUID INJECTED INTO BODY can result in gangrene. Fluid must be surgically removed within a few hours by a doctor familiar with this form of injury.

GENERAL SAFETY RULES

This manual must be made available to the operator of the Ariens mower at all times.

Read this manual carefully and learn how to use the machine correctly. Become familiar with all machine controls and how to stop the machine and the implements or attachments quickly.

Beware of bystanders, particularly children!

Always look around to make sure that it is safe to start the engine or move the power unit. This is particularly important with higher noise levels as you may not hear people shouting.

Keep Off

Only allow the operator on the machine. Do not carry passengers. This mower is designed for one (1) person, the driver.

Riders on the machine could be struck by foreign objects or thrown off the machine causing serious injury.

Riders obstruct the operator's view which results in the machine being operated in a manner which is unsafe.

DO NOT carry passengers anywhere on the power unit or on any implement or attachment connected to, or installed on the power unit.

Before Operation

Pay special attention to the warning, caution and danger labels on the machine.

Do not use starting fluid. Use of starting fluid could damage engine components.

Check the brakes and other mechanical parts for correct adjustment and wear. Replace worn or damaged parts promptly. Check the torque on all hardware regularly.

Do not wear headphones or listen to music while operating the deck. Operating the machinery safely requires your undivided attention.

Keep the power unit and attachments clean. Accumulation of dirt, grease, or grass can lead to fires or personal injury.

Do not modify the power unit or any of its attachments.

Unauthorized modification of the machinery may affect its functionality, which could lead to personal injury.

Do not wear loose-fitting clothing which could get caught in moving parts. Do not operate this machine while wearing shorts. Always be sure to wear adequate protective clothing. Wearing safety glasses and safety shoes is advisable.

Operator hearing protection is recommended. Extended exposure to loud noise could lead to hearing loss.

A fire extinguisher and first aid box should be carried with the power unit or be kept readily available at all times.

Keep emergency numbers for immediate access.

During Operation

Do not bypass the starting circuit by shorting across the terminals of the starter motor to start the engine. This may cause the power unit to move suddenly.

Disconnect battery or remove spark plug wire before making any repairs. Disconnect the negative terminal first and the positive last. Reconnect positive first and negative last.

Use care when checking blades. Wrap the blade(s) or wear gloves, and use caution when servicing them. Only replace blades. Never straighten or weld them.

Keep hands and feet away from moving parts. If possible, do not make adjustments with the engine running.

Charge batteries in an open well-ventilated area, away from spark and flames. Unplug charger before connecting or disconnecting from battery. Wear protective clothing and use insulated tools.

Keep all parts in good working condition and all hardware tightened. Replace all worn or damaged decals.

MOWER SAFETY

This product is capable of amputating hands and feet and throwing objects. Always follow all safety instructions to avoid serious injury or death.

Read and understand all precautions found in the operator's manual before operating the Ariens mower. This equipment must only be operated by those who have been trained in its safe use.

In order to provide a better view, certain photographs or illustrations in this manual may show an assembly with a safety shield removed. However, a machine should never be operated without the safety shields installed. Keep all shields in place. If shield removal becomes necessary for repairs, replace shield prior to machine operation.



WARNING: DO NOT remove or obscure DANGER, WARNING, CAUTION or Instruction Decals. Replace any decals that are not readable or are missing. Replacement decals are available from your dealer. The location of these Safety Decals is illustrated in figure 2.

Periodically check the starting circuit to make sure all system components operate correctly.

If the starting system does not work, consult your Ariens Dealer immediately.

Operate the mower only in daylight or when the area to be mowed is lit well by artificial light.

Never remove the discharge shield from the mower because the discharge shield directs material down toward the turf. If the shield is damaged, be sure to replace it immediately.

Never try to clear the discharge area or the mower blades unless you have moved the steering control levers to the park position, put the PTO switch in the "Off" position, switched the ignition key to the "Off" position, removed the ignition key and disconnected the negative battery cable.

Do not operate the power unit in a confined or non-ventilated area. Carbon monoxide gas is colorless, odorless, and can be fatal.

Do not turn sharply when driving at high speeds.

Park the mower on a firm level surface with the steering control levers in the park position.

When backing, be sure to turn around and look to the rear. Do not mow in reverse unless it is absolutely necessary.

When working in groups, use caution and watch out for others.

Always be aware of mower discharge direction. Make sure it does not point at anyone.

Be sure the engine and rotating blades have stopped before putting hands or feet near the blade.

Disengage the blade drive when transporting the machine across drives, sidewalks, etc. Never raise the mower deck while the blades are turning.

Do not put hands or feet under or into the mower when it is running.

Do not touch the engine or muffler when the engine is running or immediately after the engine has stopped. These areas may be hot enough to cause serious burns.

Do not drive the machine on streets or highways. Watch for traffic when crossing streets or while mowing close to roads.

Always inspect the mower for damage after striking a foreign object. Always repair or replace damaged parts before restarting the mower deck.

Do not operate the power unit without the mower deck attached.

Make sure the machine and all attachments come to a complete stop before dismounting.

Before dismounting, disengage the PTO, lower all attachments, place the steering control levers in the park position, turn off the engine, and remove the key.

Operating On Slopes

Avoid starting or stopping when going up or down a slope. Keep all movements on a slope gradual and slow. Do not make sudden changes in speed or direction.

If tires lose traction while on a slope, disengage the mower blades and back slowly and gradually down the slope.

Do not turn on slopes unless necessary, and then turn slowly and gradually downhill if possible.

Use extra caution when mowing on slopes. If you are unable to back up on the slope, or if you do not feel comfortable on it, then do not mow it. Do not operate the machine on slopes that exceed 15°.

Mow across slopes, not up and down, to avoid machine tip-over. Do not mow slopes or hills that are too steep for safe operation.

Do not try to stabilize the machine by putting your foot on the ground.

ROLL OVER PROTECTIVE STRUCTURE (ROPS)

Do not weld, drill or alter the ROPS. Damaged ROPS must not be straightened or used. If damage does occur, consult your Dealer and replace all damaged parts.

If the ROPS is lowered or removed from the power unit for any reason, it must be erected and/or refitted immediately. Original bolts or equivalent replacements must be used and tightened to the correct torque.

Do not attach chain, ropes, or cables to the ROPS for pulling purposes as this will cause the mower to tip backwards.

Ariens does not recommend the use of the mower with the ROPS removed.

If you have a foldable ROPS, it can be folded down for mower storage. It must be pinned in the upright position prior to machine operation.

SEAT BELT USAGE

With the ROPS installed, it is imperative that the seat belt be installed, used, and correctly adjusted at all times. Replace damaged seat belts immediately.

Do not use a seat belt if operating with ROPS folded down or removed.

MAINTENANCE

Only qualified, trained adults should service the machine.

Before maintenance is performed, make sure the mower is parked on a firm flat surface. Remove the key to prevent an accidental start up.

Never attempt to disconnect any safety devices.

Frequently check for worn or deteriorating components that could create a hazard.

Use only genuine Ariens replacement parts. Substitute parts could cause product malfunction or possible injury to the operator or bystanders.

If it is necessary to have the engine running while making maintenance adjustments, keep hands, feet, and clothing away from all moving parts.

When making adjustments while the engine is running such as carburetor and motion control linkage adjustments, stand to either side of the tractor and mower and keep clear of moving or rotating components.

Allow the Ariens mower time to cool before touching the engine, muffler, or any other part which may be hot.

Always stop the power unit, turn off PTO and allow unit to cool before refueling.

Keep the engine free of grass, leaves, grease and other debris which could catch fire.

Keep all hardware tight to ensure the machine is in a safe working condition. Check the blade mounting nuts often to make sure they are tight.

Perform only maintenance instructions described in this manual. Unauthorized maintenance operations or machine modifications may result in unsafe operating conditions.

For engine maintenance, follow the engine manufacturer's recommendations as noted in the engine manual.

Fuel System

Handle gasoline with care. Gasoline is extremely flammable and its vapors can be explosive.

Use an approved fuel container.

Never add fuel to the mower while the engine is running or while it is hot. Allow the engine to cool for several minutes before adding fuel.

Keep matches, cigarettes, cigars, pipes, open flames, or sparks away from the fuel tank and fuel container.

Always fill the fuel tanks outside using caution. Fill the tank until the fuel is about one inch from the top of the tank. Use a funnel or spout to prevent spilling. When refueling at a gas pump, always ensure the nozzle contacts the neck of the tank while filling.

Replace the machine and container caps and clean up any spilled fuel before starting the engine.

Keep the mower and all fuel containers in a safe locked place to keep children from tampering with them.

Fuel system components rely upon clean fuel for lubrication and optimum performance. Extreme care must be taken to prevent ingress of dirt and moisture to prevent damage.

Use only nonmetal portable fuel containers approved by the Underwriter's Laboratory (U.L.) or the American Society for Testing and Materials (ASTM). If using a funnel, make sure it is plastic.

When practical, do not fuel the equipment on truck beds or on trailers. Remove them and fuel on the ground. If this is not possible, use a portable nonmetal fuel container to fill the equipment.

Hydraulic System

Make sure all hydraulic fluid, hoses, and lines are in good condition and all lines and fittings are tight before applying pressure to the hydraulic system.

Check hydraulic connections frequently. They can leak as a result of damage, as a result of vibration or because they have worked loose.

Relieve all pressures before disconnecting hoses or lines. Escaping oil under pressure can cause serious injury.

Escaping hydraulic fluid under pressure can have sufficient force to penetrate the skin, causing serious injury. Before applying pressure to the system, make sure all connections are tightened, and lines, pipes and hoses are not damaged. Fluid escaping from pinholes may be invisible. Do not use your hands to search for suspected leaks. Instead, use a piece of cardboard and wear protective eye wear such as safety goggles.

If injured by escaping fluid, see a medical doctor at once. Serious infection or reaction will result if proper medical treatment is not administered immediately. This fluid can produce gangrene or severe allergic reaction.

Battery Maintenance

Use caution when charging the battery or performing maintenance on the battery and electrical system.

Use a voltmeter to check the state of the charge.

If using a battery charger make sure it is unplugged before connecting or disconnecting the cables to the battery.

Batteries contain sulfuric acid electrolyte. Always wear protective clothing and eye protection when servicing.

In case of electrolyte contact, rinse area with plenty of water and seek medical attention.

Make sure the battery is charged in a well-ventilated location so hydrogen gases that are produced while it is charging can dissipate. Halt charging if battery exceeds 52°C (125°F).

Keep sparks, flames, and smoking material away from the battery at all times. To avoid sparks, use care when removing battery cables from their posts.

Disconnect the battery's ground cable before working on or near any electrical parts.

Tire Maintenance



CAUTION: Separation of a tire and rim can cause an explosion that could cause serious injury or death.

Check the tires for low pressure, cuts, bubbles, damaged rims, or missing lug bolts and nuts.

Always use a clip-on chuck with an extension long enough to allow you to stand on one side of the wheel while inflating the tires. Do not stand directly in front of the tire while inflating.

Never weld or heat a tire and wheel assembly. The heat can cause the air inside of the tire to expand and result in a tire explosion. Welding also can structurally weaken or deform the wheel.

Always ensure the tires are inflated to the correct pressure. Do not inflate the tires above the recommended pressure.

Make sure all hardware, especially the wheel nuts and bolts have been tightened to the correct torque.

When removing a tire from the power unit, it is necessary to support it with blocks or stands, not a hydraulic jack.

Do not attempt to service a tire unless you have the proper equipment and experience to perform the job. If you are not qualified to make the repairs, take the unit to your Ariens dealer or a qualified repair service.

When seating tire beads on the rims, never exceed 2, 4 bar (35 p.s.i.) or the maximum inflation specified on your tires. Inflation beyond this maximum pressure may break the bead, or even the rim, with dangerous explosive force.

Replacement Parts

Where replacement parts are necessary for periodic maintenance and servicing, genuine Ariens replacements must be used.

Ariens does not claim responsibility for installation of unapproved parts and/or accessories or damages as a result of their use.

TRANSPORTING

Disengage power to the attachments when in transport or not in use.

Do not tow this machine. Use a truck or trailer to transport on public roads.

Do not use this machine on public roads.

ASSEMBLY



WARNING: AVOID INJURY! Read and understand entire *Safety* Section before proceeding.

UNPACK UNIT

Remove all packing materials and hardware and literature packages. Discard J hook used with strapping as it is not needed for mower operation.

SETUP INSTRUCTIONS

Ariens mowers are shipped partially assembled. After uncrating the power unit and mower deck, initial setup is required.

IMPORTANT: During the unpacking of the crate all goods should be matched against the packing list and all shortages or damages should be noted and reported to the carrier immediately.

Steering Controls

1. The steering control levers have been lowered for shipping. Remove the loose 3/8-16 x 1.50" bolts from the handles and reinstall them in the location shown. Adjust the handles to fit your comfort area.

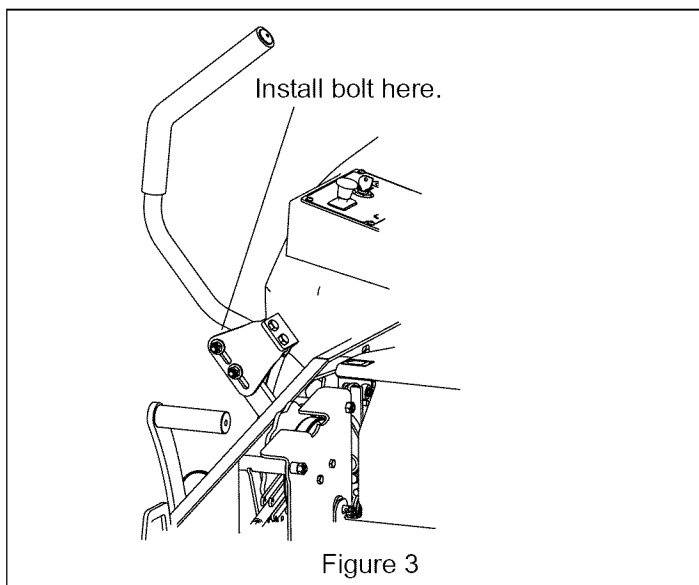

Seat Setup

1. Remove the 5/16" flat washers and lock nuts from the four studs protruding from the bottom of the seat.
2. Route the seat switch connector through the opening in the seat plate and plug the connector into the seat switch.
3. Install the seat on the seat plate with the 5/16" flat washers and lock nuts removed in step 1. Secure the p-clip on the wiring harness to the left front seat stud so the harness gets routed as shown in Figure 4.

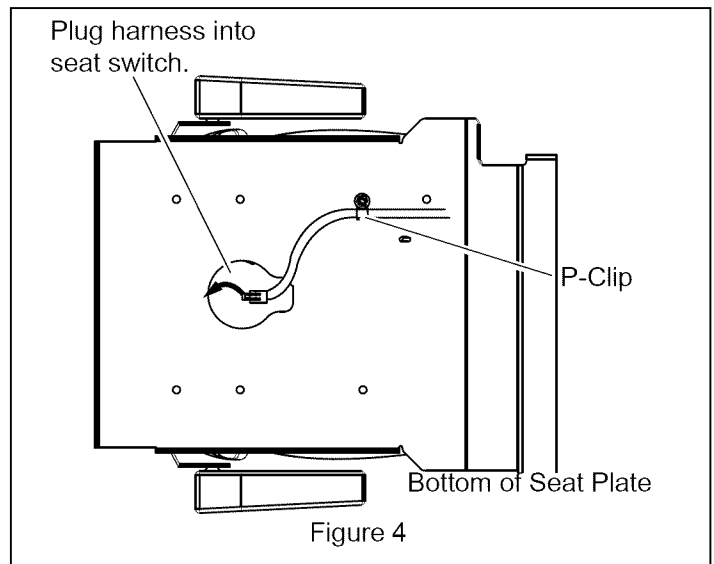

Battery

The battery supplied with the mower is sealed, it will not be necessary to activate it.

1. Connect the red positive cable to the positive (+) side of battery. Use 1/4 x 5/8" bolt and 1/4" locknut. Cover terminal with rubber boot.
2. Connect the black negative cable to Negative (-) side of battery. Use 1/4 x 5/8" bolt and 1/4" locknut.

If the engine does not turn over by turning the ignition switch, it may be necessary to charge the battery, see *Charging the Battery* on page 22.

Deck

1. Remove knob from discharge shield.
2. Remove discharge assembly from Transport position.
3. Install discharge assembly in Operating position.
4. Reinstall knob in discharge assembly and tighten.
5. Check deck level and pitch. See *LEVELING THE DECK* on page 24.

Tires

See *SPECIFICATIONS* on page 34.



CAUTION: Avoid injury! Explosive separation of tire and rim parts is possible when they are serviced incorrectly:

- Do not attempt to mount a tire without the proper equipment and experience to perform the job.
- Do not inflate the tires above the recommended pressure.
- Do not weld or heat a wheel and tire assembly. Heat can cause an increase in air pressure resulting in an explosion. Welding can structurally weaken or deform the wheel.
- Do not stand in front or over the tire assembly when inflating. Use a clip-on chuck and extension hose long enough to allow you to stand to one side.

Hardware

Check for loose hardware.

Check Safety Interlock System

Check to see that the interlock system operates correctly. (See *Check Safety Interlock System* on page 10).



WARNING: FAILURE OF INTERLOCK together with improper operation can result in severe personal injury.

Lubrication

Lubricate all fittings per maintenance label under seat and check hydraulic oil level. See *Lubrication and Maintenance* on page 19.

Hydraulic Oil Service

The power unit is shipped with hydraulic oil in the system. If the tracking is erratic, purge the system. If the oil level is below the edge of the baffle in the oil reservoir, fill with SAE 20W-50 motor oil. See *Hydraulic System Maintenance* on page 20.

Engine

Engine has been filled with a break in oil. Change oil and filter after first 8 hours of use. See *Lubrication and Maintenance* on page 19.

Check Function of All Controls

Ensure unit runs and performs properly.



WARNING: FAILURE OF CONTROLS could result in death or serious injury.

CONTROLS AND FEATURES

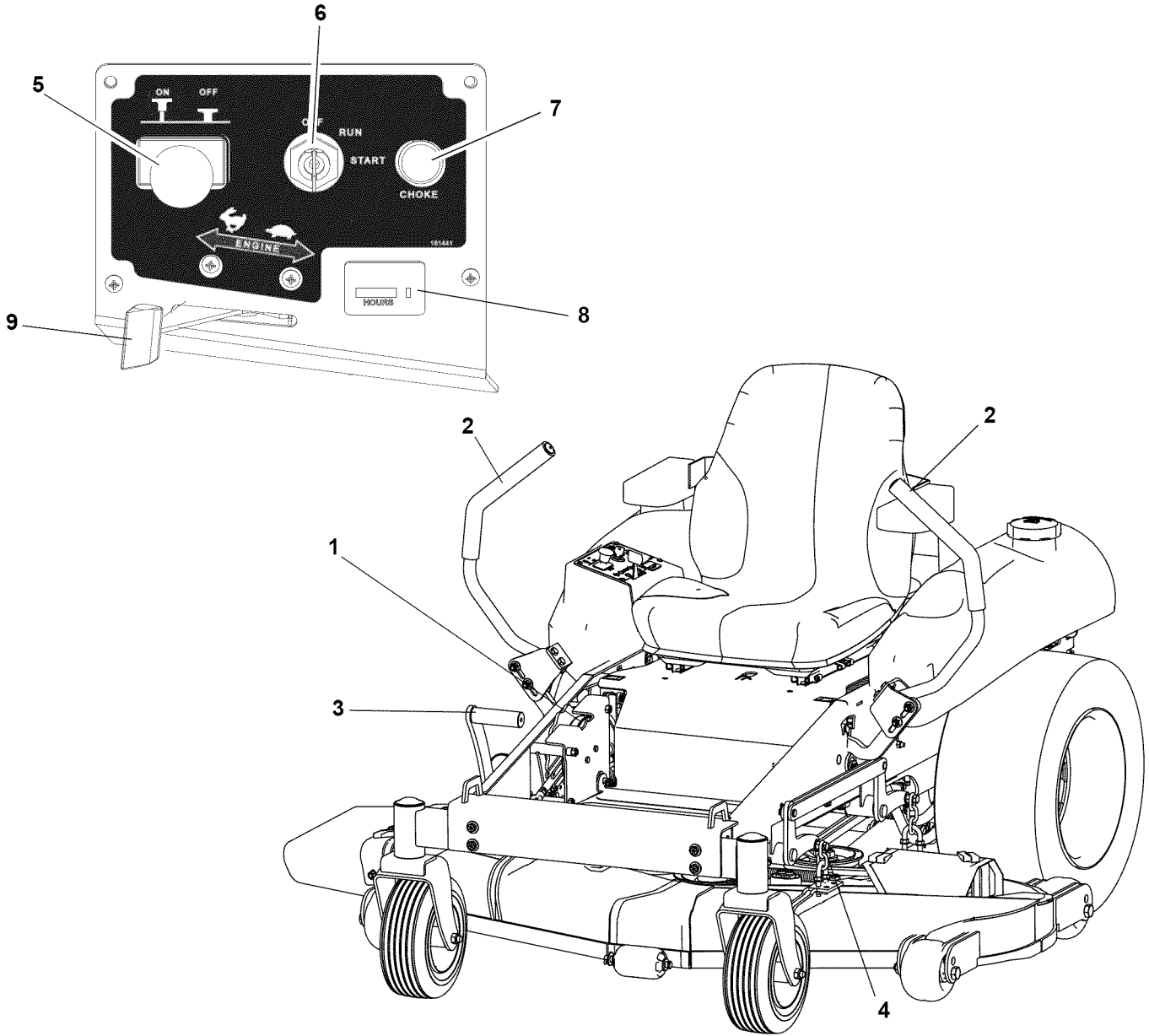

Figure 5

OE3241

1. Deck Height Adjustment Dial
2. Steering Control Levers
3. Deck Lift Lever
4. Deck Level Adjust
5. PTO Switch
6. Ignition Switch
7. Choke Control
8. Hour Meter
9. Throttle

OPERATION



WARNING: AVOID INJURY! Read and understand entire *Safety* Section before proceeding.

CONTROLS AND FEATURES

See figure 5 on page 11 for Controls and Features locations.

Safety Interlock System



WARNING: Safety interlock system failure and improper operation of unit can result in death or serious injury. Test this system each time the unit is operated. If this system does not function as described, do not operate unit repairs are made.

Perform the following tests to ensure the safety interlock system is working properly. If the unit does not perform as stated, contact your Dealer for repairs.

1. Try to start the power unit when the operator is in the seat, the mower PTO is off, and the left hand steering control lever is not in the park position. Try to start the power unit after switching the RH arm out of the park position and putting the LH steering control lever into the park position. Try starting the power unit after taking both levers out of the park position. The starter must not crank in any of these instances.
2. Try to start the power unit when the operator is in the seat, the mower PTO is on, and the steering control levers are in the park position. The starter must not crank in this situation.
3. Try to start the power unit when the operator is not in the seat and the steering control levers are in the park position. The starter must not crank in this situation.

Checking the Engine Shut-Off Circuits

Check the engine shut-off circuits daily.

1. Run engine at 1/3 throttle, engage the mower PTO and lift off of the seat. The engine should stop within 3 seconds.
2. Run engine at 1/3 throttle, engage the mower PTO, move a steering control lever out of the neutral lock and lift off of the seat. The engine should again stop within 3 seconds. Repeat for the opposite steering control lever.

NOTE: If the machine does not pass this test, DO NOT OPERATE. Take it to your Ariens Dealer.

3. Move the steering lever rearward and release the steering lever. This steering lever should return to a position where the steering lever can be swung outward and lock in the neutral outward position.

Steering Control Levers

The steering levers control the speed and direction of the unit. In addition, they will stop the unit.

After starting the power unit, pull the steering control levers back together out of the lock position and into the neutral position.

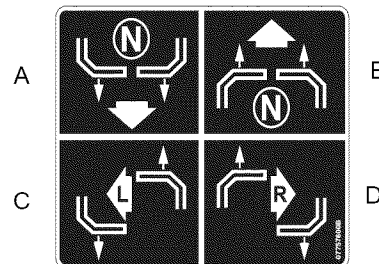

Figure 6

- A. For reverse travel, pull both steering control levers backward.
- B. For straight forward travel, push both steering control levers forward.
- C. To turn left, pull the left back or push the right steering control lever forward or a combination of both.
- D. To turn right, pull the left back or push the left steering control lever forward or a combination of both.



CAUTION: Use caution when making turns. Slow the machine down to a manageable speed before making sharp turns. This mower can spin very rapidly when pushing forward on one lever and pulling back on the other.

NOTE: Aggressive turning can scuff or damage lawns. ALWAYS keep both wheels rotating when making sharp turns. DO NOT make turns with inside wheel completely stopped. To obtain minimum turning radius, slowly reverse inside wheel while moving the outside wheel slowly forward.

CONTROL PANEL

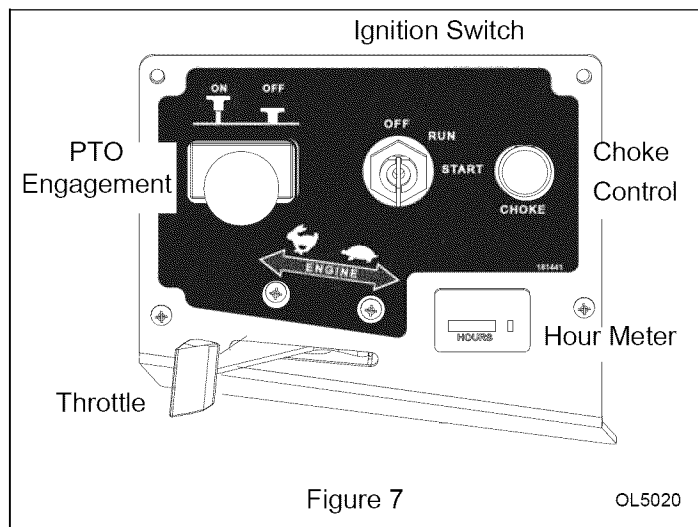

Figure 7

OL5020

Ignition Switch

Operate the ignition switch with the removable key. The switch has three positions: Off (1), Run (2) and Start (3). To start the engine, turn the key to Start, and then release to Run. To stop the engine, turn the key to Off.

NOTE: DO NOT operate starter more than 10 seconds at a time. If the engine does not start after 10 seconds allow the starter to rest 30 seconds before trying again. If engine will not start, see *Troubleshooting* on page 30 or refer to Engine Manual.

Choke Control

Pull the choke lever out to start a cold engine. Push the choke lever in once the engine starts and warms.

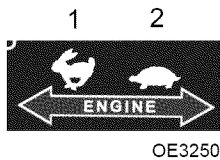

Throttle Lever

The throttle lever changes the engine speed. Move the throttle lever forward to Fast (1) to increase engine speed. Move the lever rearward to Slow (2) to decrease engine speed.

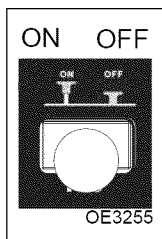

Power Take Off (PTO) Switch

Power take off (PTO) switch engages and disengages the mower blades.

Pull the power take off (PTO) switch to "On" position to engage mower blades.

Push the power take off (PTO) switch to "Off" position to disengage mower blades.

NOTE: The engine will not start unless the steering control levers are in the neutral position, the PTO switch is in the "Off" position and parking brake is set.

Parking Brakes



Place the steering control levers in the neutral position and push them out into the slots to engage the parking brake for each side.

Move the steering control levers in towards the center to release the parking brakes.

Deck Lift Lever

Deck lift lever raises and lowers mower deck for mowing or transport.

Transport:

Push deck lift lever all the way forward until lift lock engages.

To release the lock, push the pedal forward, pull back on the transport lock handle, and slowly release the lift lever.



DANGER: Before raising the deck to the transport position, insure the PTO is disengaged and the steering control levers are in the park position.

Cutting Height

To change the cutting height, raise the mower deck into the transport position. Turn the Deck Height Adjust Dial until the desired cutting height is shown and then lower the deck to the cutting position.

The mower can be adjusted to mow from 1.5" – 5.5" (38 – 140 mm) height of cut. Grass mowing height should be determined by encountered conditions and personal preferences.

The following recommendations are provided as a guide for cutting height selection.

Lawns = 1.5 – 3" (38 – 76 mm)

Field Cutting = 3 – 5.5" (76-140 mm)

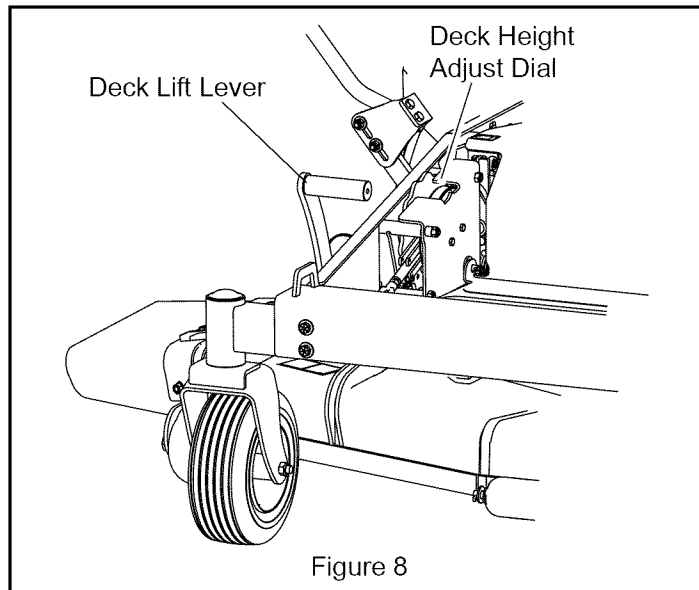

Seat Adjustments



WARNING: Make all seat adjustments with unit stationary, parking brake on and engine shut off.

The seat is designed for one person. Do not allow any passengers to ride on this machine.

To adjust seat forward or backward:

1. While seated, pull seat adjustment lever outward and slide seat into desired position.
2. Release lever and slide seat forward or back to lock seat into position.

To adjust the cushion spring for the weight of the operator:

1. Turn the knob clockwise for a heavier operator.
2. Turn the knob counterclockwise for a lighter operator.

Hour Meter

Records total number of hours the engine has been in operation.

IMPORTANT: Keep a record of Hour Meter readings for recommended Lubrication and Maintenance intervals.

NOTE: For accurate readings be sure Ignition Switch is OFF when unit is not in operation.

OPERATION

Break-in Period

- Operation of the mower within the first fifty hours can be a major factor in determining the performance and life of the engine and power unit.
- The engine may be operated at full RPM, but excessive load should be avoided. If engine begins to slow, due to excessive load, operate at a slower ground speed while maintaining the engine speed.
- Check engine, pumps, and motors frequently during break-in period. Watch for evidence of leakage of fluids. Replenish levels as required and repair any leaks that may have formed.
- Locate any nuts, bolts or screws that may have loosened and tighten them as necessary. This is especially true of the wheel retaining nuts.
- During break-in period observe control arm and parking brake adjustments. Parking brake adjustments may be necessary after the first few hours of operation.
- Keep area around the fuel tank filler clean and make sure the gasoline is of correct octane and free of contamination.
- Initial oil and oil filter change is after the first 8 hours of use and every 100 hours after.



CAUTION: Proper maintenance practices are required for safe operation. (See *Maintenance Schedule* on page 17).

Fuel



WARNING: AVOID INJURY.
Read and understand entire *Safety* section before proceeding.

Add fuel to the Fuel Tank as needed. See your engine manual for correct type and grade of fuel.

To add fuel to the fuel tank:

1. Place unit in an open, well-ventilated area.
2. Stop engine and allow it to cool.
3. Clean the fuel cap and area around the fuel cap to prevent dirt from entering the tank. Remove the cap from the fuel tank.
4. Fill the fuel tank to within 1 in. (25mm) below bottom of filler neck. Do not overfill.
5. Replace fuel cap and tighten.
6. Clean up any spilled fuel.

Mounting and Dismounting Safely

DO NOT step on either side of the mower deck when mounting or dismounting the power unit. Step over the deck when mounting or dismounting.

PRE-START INSPECTION



CAUTION: Make sure all hardware is tight, all safety devices are in place and all adjustments are made correctly.

Safe operation is the responsibility of the operator. The operator **MUST** be familiar with the mower and power unit controls, how they work, and all safety precautions **BEFORE** starting operation.

IMPORTANT: Inspect the mowing blade bolts daily, or whenever a blade has been removed. Torque is 110 – 130 lbf-ft. (150 – 177 N•m).

- Make sure all safety shields are in place and secured properly.
- Make sure the operator is instructed on correct and safe operation of the power unit and related attachments and implements.
- Check engine and hydraulic reservoir oil and fill as necessary.
- Check the pump belt and drive belt tension and adjust as necessary.
- Ensure air intake screens are clear of debris to provide maximum engine cooling.
- Inspect tires, tire pressure and wheel bolt torque. Look for external signs of leakage and correct before operating the mower. Check steering control levers for looseness and correct position.
- Check for adequate fuel supply. It is recommended that the fuel tank be filled following each day's use to reduce condensation and provide a full tank for next use.

STARTING AND SHUT OFF



CAUTION: Read entire Owner/Operator Manual and Engine Manual first. **DO NOT** attempt to start the engine at this time.



CAUTION: Always start and operate the engine in a well-ventilated area. If in an enclosed area, vent the exhaust outside.

To start the engine:

1. Sit properly in the seat, make sure the steering controls are in the park position and the PTO is off.
2. If the engine is cold, move the choke to the On position. If the engine is warm, do not use choke.
3. Move the throttle to the 3/4 fast position. See Engine manual for detailed instructions.
4. Put the key in the ignition switch and turn it to the Start position. As soon as the engine starts, release the key.
5. Move the choke control to the Off position. Adjust the choke to keep the engine running smoothly.

6. Allow the engine to warm for about five minutes before operating the unit.

NOTE: Warming time will vary depending on the ambient temperature. For temperatures below 32° F (0° C), allow ten or more minutes for the unit to warm.

7. Use the throttle to increase or decrease engine speed. Set the throttle to the fast position to cut grass.

To stop the engine:

1. Bring the steering levers to the neutral position and disengage the PTO.
2. Move the throttle to the Slow position.
3. Turn the ignition key to the Off position.

Cold Weather Starting

NOTE: When starting in cold weather (below -5° C (23° F)), do not run the starter more than 10 seconds at a time. If the engine does not start after 10 seconds allow the starter to rest 30 seconds before trying again.

Stopping The Engine

Move the control levers to the park position, idle the engine a few moments and turn the ignition switch to the "Off" position. Remove the key.



CAUTION: ALWAYS remove the ignition key when the unit is not in use.

MOWING



WARNING: To avoid damage to the mower, re-torque all fastening hardware, including blade and spindle pulley retaining nuts, after the first hour of mowing operation.

Operate the unit only when seated in the operator's position.

1. Start the engine. Let the engine idle until it is running smoothly.
2. Bring the steering control levers to the neutral position.
3. Set the throttle to the 3/4 fast position.
4. Turn on the PTO to engage the mower.

IMPORTANT: Never engage the PTO when the mower is plugged with grass or other material. This may damage the clutch.

5. Move the throttle to the fast position.
6. Move the steering levers forward to obtain a slow ground speed.
7. To disengage the mower, move the PTO switch to the OFF position.
8. When you know how to operate the unit, select a speed appropriate to your mowing conditions.

Anti-Scalp Wheels

1. Raise the mower by pushing down on the deck lift lever and lock into transport position.
2. Place the steering control levers in the park position.

3. Set the anti-scalp adjustment to desired height of cut.
4. To adjust the anti-scalp rollers, remove the 5/8-11 x 4.25" bolts and reinstall the bolts in the appropriate hole for the desired height of cut (see figure 9).
5. Depress the deck lift lever and pull back on the deck transport lock lever and lower the deck into the cut position.

NOTE: The anti-scalp wheels should always be at least 1/4–1/2" (6mm - 13mm) off the ground. They are designed to keep the deck from scalping the ground in uneven terrain, they are not to contact the ground all of the time.

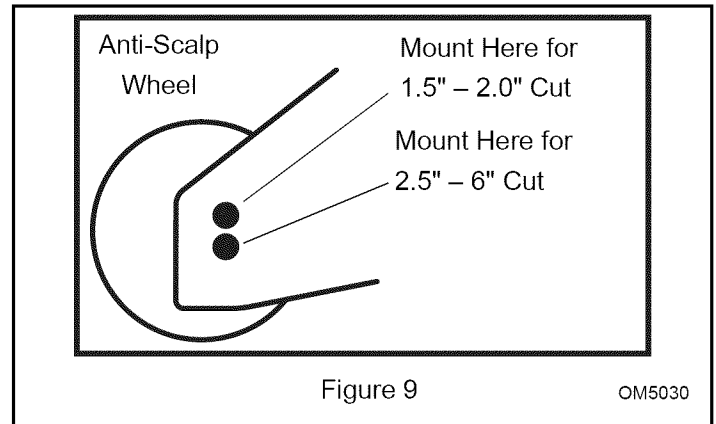

Figure 9

OM5030

Side-Discharge Mowers



DANGER: Without the discharge shield or a complete grass collector installed, you and others are exposed to rotating mower blades and thrown debris. Contact with the mower blades or flying debris could cause severe injury or death.

The discharge deflector routes material down toward the ground. Never remove the discharge shield or operate the mower with a damaged discharge deflector.

Never put your hands or feet under the mower.

Do not try to clear the mower discharge area or mower blades without first turning the mower PTO to off, turning the ignition key to off, removing the key and disconnecting the battery cable.

The mower has a pinned discharge shield that discharges the clippings out of the side of the deck and onto the ground.

Uneven Terrain



WARNING: To avoid the loss of control and to prevent overturning the mower, always mow across slopes, never up and down.

Pass diagonally through sharp dips. Avoid sharp drop offs completely to prevent the mower from becoming hung up.

Keep the power unit steering control levers forward when going downhill.

Pre-plan mowing over uneven terrain so the grass will be dry, minimizing wheel slippage and spinning, which will damage the turf.

Before mowing, check the area to determine the best procedure. Consider the grass type and height, and the type of uneven terrain on which the mowing is to take place.

Avoid sudden starts and stops while traveling up or down incline, and slow the ground speed while turning.

Grass Discharge



WARNING: NEVER operate the mower with the discharge shield in the raised position.

The mower deck has been designed to provide maximum air flow for an even discharge of grass clippings. When mowing tall, or lush grasses, select a lower mower ground speed, or reduce the width of cut, for the best discharge efficiency.

For the best lawn appearance, do not mow when the grass is wet or heavy with dew. Wet grass could plug the discharge area of the mower, create an unnatural load on the blades and spindles, and damage the mower deck belt. Wet grass will also leave unsightly clumps on the lawn.

If the mower deck becomes clogged, back the unit out of the uncut grass. If the mower will not clear itself, raise the deck, shut off the engine, set the brake, remove the ignition key and clean the bottom of the deck.

In medium and heavy cutting conditions, mow so the discharged clippings will be AWAY from the uncut grass. In light cutting, discharged clippings can be directed onto the uncut grass, allowing them to be recut finer.

Tips For Efficient Mowing



CAUTION: Clear the area of people, pets, and all visible debris before beginning mowing operations.

Mowing blades should be checked regularly and kept sharp to ensure the best lawn appearance.

Best results occur normally when the grass is maintained at a height of 2–3 inches (50–80mm). It is best to cut the grass often and not too short. To keep a healthy green lawn, do not cut more than 1/3 of the overall grass blade height.

Mower engine speed while mowing should be at the maximum rated RPM. This will ensure proper blade speed for effective cutting and discharge of grass clippings.

Travel speed greatly affects mowing performance. Always use a lower ground speed for slower mowing, rather than lowering the engine RPM.

Mow often. Do not wait for the grass to get too tall. Short grass clippings will disperse better and deteriorate faster.

Mowing areas with tall grass or weeds may require cutting at maximum height of cut. After mowing once, recut the entire area with the mower reset to the desired final height of cut.

PARKING

To park the unit:

1. Bring the steering levers to neutral and then push them out to the park position.
2. Turn off the PTO, stop the engine, lower the deck to the ground and remove the ignition key.

IMPORTANT: When parking on any slope, be sure to chock the wheels on the downhill side to prevent the unit from sliding.

Moving the Unit with the Engine Off

If the mower engine stalls and will not restart, the unit can be pushed or towed for short distances with the pump bypass valves open. Do not exceed 5 m.p.h. (8 kph) when towing.

IMPORTANT: The bypass valves must be opened two full turns (maximum) before the unit is moved (see figure 10). Be sure the bypass valves are closed before running the mower again. Failure to fully close the bypass valves before operation could result in hydraulic system damage.

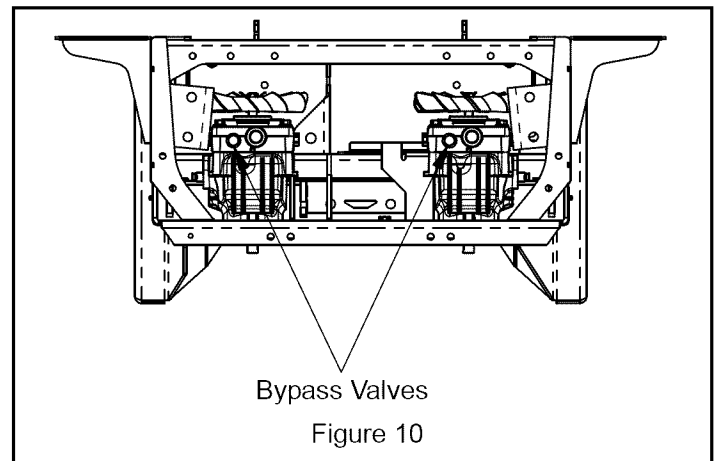

TOWING



WARNING: Exercise care when turning the mower while towing. The mower will turn more sharply than the towed object.

IMPORTANT: Attempting to tow more than 200 pounds (90.7 kg) with the Ariens mower will lead to premature parts failure and void the warranty.

The mower is designed for towing in light duty applications only. Do not attempt to tow more than 200 lbs. (90.7 kg). Tongue weight is not to exceed 30 lbs (13.61 kg).

LOADING THE MOWER



WARNING: Exercise extreme caution when loading and unloading the unit from a ramp. Use only a single, full width ramp. If individual ramps are necessary, use several to simulate a single full width ramp. Use enough ramps to create an unbroken ramp surface wider than the unit.

Never exceed a 15 degree angle between the ramps and the truck or trailer when loading the mower.

Avoid sudden acceleration and deceleration of the unit when loading and unloading the unit to avoid the mower from tipping backward.

The loading ramp should be long enough that the angles between the truck or trailer do not exceed 15 degrees. A steeper angle may cause the mower deck components to get hung up when moving the mower from ramp to truck or trailer. If loading on or near a slope, position the truck or trailer on the down side of the slope and the ramps should extend up the slope. This will minimize the ramp angle. The trailer or truck should be parked as level as possible to facilitate smooth loading of the mower.

TRANSPORTING THE MOWER



WARNING: When transporting the mower, make sure the steering control levers are in the park position, the wheels have been blocked, the machine has been securely fastened by cables, chains or ropes, and the trailer has been secured to the towing vehicle with safety chains.

Use a heavy duty trailer or truck to transport the mower. Make sure the trailer or truck has all of the necessary lighting and markings as required by law.

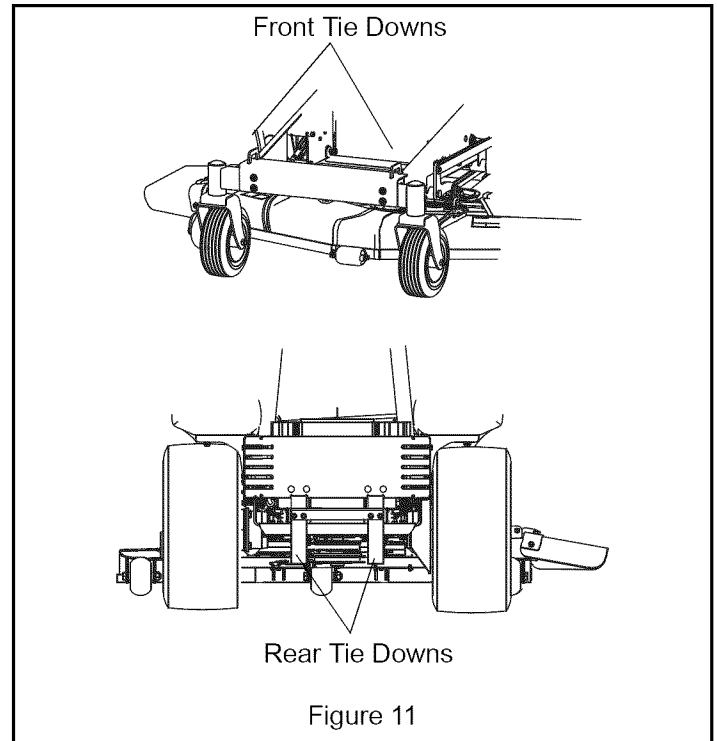

MAINTENANCE SCHEDULE



WARNING: AVOID INJURY. Read and understand entire *Safety* section before proceeding.

Ariens Dealers will provide any service, parts or adjustments which may be required to keep your unit operating at peak efficiency. Should engine require service, contact an Ariens or an authorized engine manufacturer's service center.

MAINTENANCE SCHEDULE

IMPORTANT: Some working conditions (heavy loads, high ambient temperatures, dusty conditions, or airborne debris) may require more frequent service.

See engine manual for further maintenance and troubleshooting information.

NOTE: To have full access to the engine, the seat must be tipped forward.

Interval	Task	Action
Each Use	Check Safety Interlock System	 WARNING: Safety interlock system failure and improper operation of unit can result in death or serious injury. Test this system each time the unit is operated. If this system does not function as described, do not operate until repairs are made (see <i>Safety Interlock System</i> on page 12).
	All Controls, Switches	Inspect regularly and repair when necessary.
	All Fasteners, hardware	Inspect regularly and tighten when necessary.
	Hoses, fan belt, wiring	Inspect regularly and repair when necessary.
	Engine Oil Level	Check regularly and replenish when necessary (see <i>Engine Oil Level</i> on page 19).
	Hydraulic Oil Level	Check regularly and replenish when necessary (see <i>Hydraulic System Maintenance</i> on page 20).
	Air Screens	Clean off debris regularly.
	Air Cleaner Unloader Valve	Clean regularly.
	Air Cleaner Elements	Inspect regularly and clean or replace when necessary.
	Fuel Tank Levels	Check regularly and replenish when necessary.
	Fuel Filter	Inspect regularly and replace when necessary.
	Steering Lever Adjustment Balance	Check regularly and adjust when necessary.
	Check Parking Brake	Engage parking brake and engage transmission bypass lever (see <i>Moving the Unit with the Engine Off</i> on page 16). Push unit. If unit rolls, contact your Ariens Dealer.
	Clean Unit	Clean engine, battery, seat, mower deck, etc. of all dirt and debris. Do not use solvents, high-pressure sprayer, hard cleaners or abrasives. NOTE: Protect painted surfaces with automotive type wax.
	Check Tire Pressure and Conditions	See <i>SPECIFICATIONS</i> on page 34 for correct tire pressure.
	Wheel Bolt Torque	Check regularly and tighten when necessary.
	Steering Free-Play	Check regularly and repair when necessary.
	Grass Build Up	Remove after each use.
	Inspect Mower Blades	Check mower blades for wear. Sharpen or replace as needed (see <i>Blade Maintenance</i> on page 27).
	Follow Engine Manual Maintenance Schedule	Perform scheduled engine maintenance. Refer to Engine Manual for detailed instructions. NOTE: To drain the oil, use the oil drain petcock supplied with unit, not the drain plug that is shown in the Engine Manual.
25 Hours or Every Season	Check Battery	Keep battery and battery terminals clean (see <i>Cleaning the Battery</i> on page 22).
	Air Cleaner Elements	Inspect and clear away debris, replace if necessary.
	Lubricate Unit	Apply grease to fitting on each front wheel
50 Hours or Every Season	Check Fasteners	Check mower blade mounting hardware and all other fasteners. Replace fasteners that are missing or damaged. Tighten all nuts and bolts to the correct torque value.
	Grease Fittings	Lubricate as necessary.
100 Hours or Every Season	Hydraulic Oil & Filter	Replace.
	Battery	Check and clean as necessary (see <i>Battery Maintenance</i> on page 21).
	Check All Belts	Replace worn or deteriorated belts (see <i>Belts</i> on page 28). <ul style="list-style-type: none"> • Check drive belt. • Check deck belt.
	Inspect Hydraulic Hoses	Inspect regularly and repair when necessary (see <i>Checking The Hydraulic Hoses</i> on page 21).
	Clean engine cooling system	Check and clean the cooling fins and inside the engine shrouds to remove grass, chaff or dirt clogging the cooling system and causing overheating.

SERVICE AND ADJUSTMENTS



WARNING: AVOID INJURY. Read and understand entire *Safety* section before proceeding.

SERVICE ACCESS



CAUTION: Shut off the engine before servicing the mower.

Make sure the seat is fully raised and locked before performing any maintenance on the mower.

The seat can come down very quickly once the seat lock lever is released. Lower the seat slowly making sure to pay close attention that everything is clear.

Raise the seat to access the battery and the hydraulic reservoir. Use caution while lifting and make sure the seat is locked in the upright position before beginning service on the mower.

LUBRICATION AND MAINTENANCE

Engine Oil Level

IMPORTANT: Failure to check the engine oil level regularly could lead to serious engine problems if oil is too low.

1. Park the unit on level ground and shut off the engine.
2. Clean the area around the engine dipstick before removing it.
3. Remove the dipstick and wipe it off.
4. Momentarily reinstall the dipstick in the engine (without turning it) and check that the oil level is between the upper and lower limit on the dipstick.
5. Add oil as necessary to achieve required level. **DO NOT** overfill.
6. Reinstall and tighten the dipstick.
7. Clean any spilled oil.

IMPORTANT: Use only the oil specified for use in the engine manual.

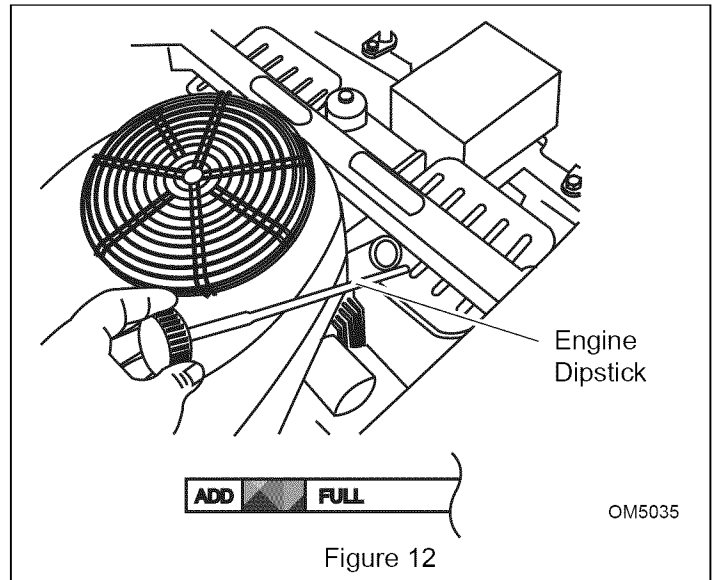

Oil Filter Change

Change the engine oil filter initially after the first 8 hours of use. Change the engine oil filter every 100 hours of operation after the initial change.

1. Start the engine and run it for five minutes to warm the engine oil.
2. Drain the engine oil into a suitable container.



CAUTION: Before removing the oil filter, place a suitable pan under the filter connection.

3. Clean the area around the oil filter to keep dirt and debris from the engine and rotate the oil filter counterclockwise to remove it. Wipe off the surface where the filter mounts.
4. Coat a film of clean engine oil on the seal of the new filter, see figure 13.
5. Install a new filter rotating it clockwise until the seal contacts the mounting surface. Rotate the filter an additional 3/4 of a turn by hand.
6. Reinstall drain plug and tighten.
7. Refill with engine oil as specified.
8. Run the engine for about 3 minutes, stop engine, and check for leaks around filter.

HYDRAULIC SYSTEM MAINTENANCE



WARNING: HYDRAULIC FLUID can result in severe burns. Fluid in hydraulic system can penetrate skin and result in serious injury or death.

Be sure to stop the engine before doing any work on hydraulic parts.

Keep body and hands away from pin holes or nozzles which expel hydraulic fluid when under pressure. Use paper or cardboard, not hands, to search for leaks.

Ensure all hydraulic fluid connections are tight and all hydraulic hoses and lines are in good condition before applying pressure to system.

FOREIGN FLUID INJECTED INTO BODY can result in gangrene. Fluid must be surgically removed within a few hours by a doctor familiar with this form of injury.



CAUTION: Be sure the engine has been stopped, the steering control levers are in the park position, and the key has been removed before changing or checking the hydraulic oil in the mower.

Allow the hydraulic fluid to cool. The oil may be hot and could cause serious burns.

IMPORTANT: Avoid damage to hydraulic components as a result of contamination. Be sure to wipe around the filler neck and cap before removal of the hydraulic oil reservoir cap. Do not open the oil reservoir cap when hot unless it is absolutely necessary.

Check the reservoir daily for the proper fluid level.

The pump and motor units require fluid changes yearly or every 250 hours whichever occurs first. The system filter should be changed initially after the first 50 hours of operation. The fluid and filter must be changed and the system cleaned if the fluid would become contaminated with dirt, water, etc.

NOTE: The integrated pump/motor units are equipped with bypass valves. See *Moving the Unit with the Engine Off* on page 16.

Changing Hydraulic Fluid



CAUTION: Be sure the engine has been stopped, the steering control levers are in the park position, and the key has been removed before changing or checking the hydraulic oil in the mower.

Allow the hydraulic fluid to cool. The oil may be hot and could cause serious burns.

1. Park the machine on a level surface, stop the engine, put the steering control levers in the park position and remove the key.

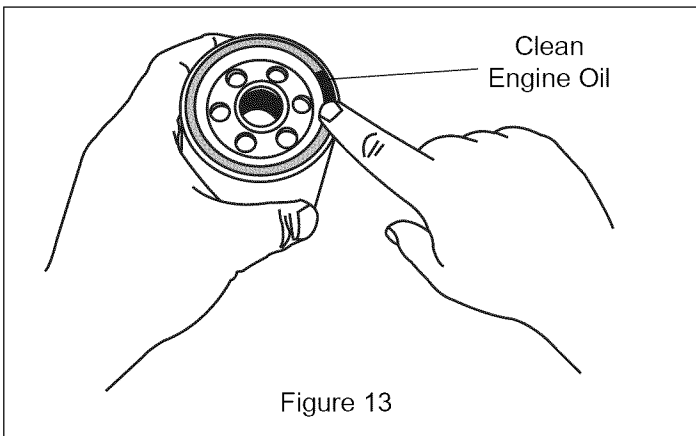

Figure 13

Engine Oil Change



WARNING: Engine oil is a toxic substance. Dispose of used oil properly. Contact your local authorities for approved disposal methods or possible recycling.

Change the engine oil and filter after the first 8 hours of operation. Change the oil each subsequent 100 hours of operation after the initial change.

1. Run the engine to warm the oil.
2. Park the mower on level ground.
3. Stop the engine, put the steering control levers in the park position and remove the key.
4. Remove the oil drain screw, see figure 14, and drain the oil into a suitable container while the engine is still warm.



WARNING: Hot engine oil can cause severe burns. Allow engine oil temperature to drop from hot to warm before attempting to drain and handle the oil.

5. Install the oil drain screw.
6. Remove the dipstick and refill with fresh oil.
7. Check the oil level.

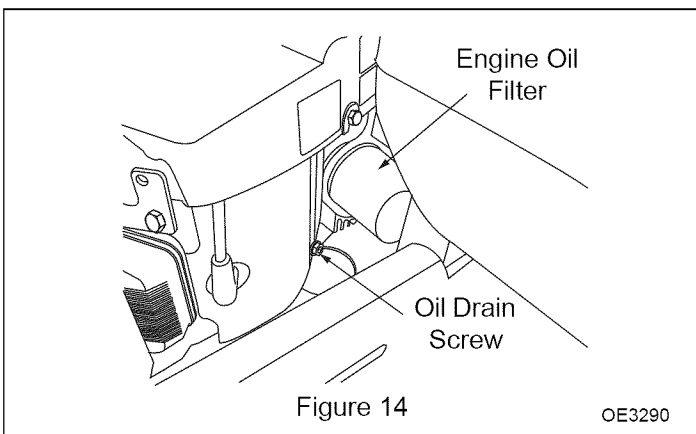

Figure 14

OE3290

2. Clean the area around the reservoir filler cap and remove the filler cap from the reservoir.
3. To drain the hydraulic fluid, place a suitable container under the hydraulic filter and remove it.
4. Place a thin coat of hydraulic oil on the gasket on the oil filter. Before reinstalling, make sure mount area is clean of debris.
5. Install the hydraulic oil filter onto the filter adapter.
6. Refill the hydraulic reservoir to the recommended level. Reinstall the oil reservoir filler cap.
7. Clean up any fluid which may have spilled.

Bleeding/Purging the Hydraulic System

IMPORTANT: Air in the hydraulic system is the primary cause of hydraulic pump failures. Following hydraulic system service or repair, the hydraulic system **MUST** be correctly purged of trapped air before placing the mower back in operation.

1. To bleed the system make sure the oil tank is full, the oil must barely cover the fill baffle inside of the tank.
2. Raise the rear unit tires off the floor and place it on suitable jack stands.
3. Open both pump bypass valves, one on each pump, two full turns maximum.
4. Sitting in the operator's seat, start the engine and run it at idle.
5. Slowly cycle the steering control levers full forward and full reverse for 10 seconds in each direction, 5 or 6 times.

NOTE: The rear tires should rotate, but they'll not be under load.

6. Shut off the engine, check and add hydraulic oil as necessary.
7. Close the bypass valves on both pumps. Do not over tighten.
8. Sitting in the operator's seat, start the engine and run it at idle.
9. Slowly cycle the steering control levers full forward and full reverse, 5 or 6 times.

NOTE: It may be necessary to repeat purging procedures until all air is vented out of the hydraulic system. When the Pump moves forward and reverse at normal speed and the reservoir oil remains at a constant level, purging is complete.

IMPORTANT: The rear tires are now rotating under power. Do not touch or contact them. If they do not rotate after 2-3 cycles, stop immediately. There may still be air in the system. Let the pumps cool and try purging again from Step 1.

10. Shut off the engine, lower the unit back to the floor and check and add hydraulic oil as necessary.

Checking The Hydraulic Hoses

Inspect the hydraulic hoses every 250 hours to ensure they are in good working order.

Check both the hoses and hose clamps to ensure there is no wear or damage. If either is found worn or damaged, repair or replace them at once.

BATTERY MAINTENANCE

Battery



WARNING: AVOID INJURY. Read and understand entire *Safety* section before proceeding.



WARNING: Battery posts, terminals and related accessories contain lead and lead compounds, chemicals known to the State of California to cause cancer and reproductive harm. Wash hands after handling.

Unit comes equipped from the factory with a maintenance-free battery that requires no regular maintenance except cleaning the terminals.

Removing the Battery



WARNING: The battery terminals or metal tools could short against the metal components of the mower causing a spark that could ignite explosive battery gases. When removing the battery from the mower, do not allow the battery terminals to touch any part of the machine. Do not allow metal tools to touch metal parts of the machine while in contact with the battery terminals.

Incorrect battery cable routing could damage the mower or cause a spark that could result in explosive battery gases being ignited.

Always disconnect the black (negative) battery cable before disconnecting the red (positive) battery cable. Always reconnect the red (positive) battery cable first before reconnecting the black (negative) battery cable.

1. Disengage the mower PTO switch, put the steering control levers in the park position, turn the ignition key to "Off" and remove the key.
2. Raise the seat and lock it in the upright position.
3. Disconnect the negative battery cable from the battery terminal.
4. Slide the red boot off of the positive battery terminal and remove the positive battery cable.
5. Slide the rubber strap out from the battery tray. Carefully release the strap and slide the opposite end out of the hooks on the battery tray.
6. Carefully remove the battery. Avoid touching the terminal posts on any metal parts.

Installing the Battery

1. Insert the battery in the tray with the battery posts facing to the left.
2. Install the positive battery cable to the positive post on the battery.
3. Install the negative battery cable to the negative post on the battery.
4. Secure the cables by inserting a 5/16-18 x 5/8" carriage bolt through the battery post and through the battery cable. Secure it with a 5/16-18" whiz locknut.
5. Install the red terminal boot over both the positive post and the positive cable.
6. Secure the battery in place by inserting one end of the hook band into the battery tray and running the other end over the top of the battery into the slot on the opposite end of the battery tray.

Cleaning the Battery

Keep battery and its terminals clean. Inspect every 100 operating hours or monthly for best performance.

1. Remove battery from unit. See *Removing the Battery* on page 21.
2. Clean terminals and battery cable ends with wire brush.
3. Coat terminals with dielectric grease or petroleum jelly.
4. Replace battery. See *Installing the Battery* on page 22.

CHARGING THE BATTERY

Battery Electrolyte First Aid

Follow First Aid directions for contact with battery fluid.

- External Contact: Flush with water.
- Eyes: Flush with water for at least 15 minutes and get medical attention immediately!
- Internal Contact: Drink large quantities of water. Follow with Milk of Magnesia, beaten egg or vegetable oil. Get medical attention immediately!

In case of internal contact, DO NOT induce vomiting!

IMPORTANT: DO NOT fast charge. Charging at a higher rate will damage or destroy battery. ONLY use an automatic charger designed for use with your battery.

ALWAYS follow information provided on battery by battery manufacturer. Contact battery manufacturer for extensive instructions to charge battery.

1. Remove battery from unit. See *Removing the Battery* on page 21.
2. Place battery on bench or other well-ventilated place.
3. Connect positive (+) lead of charger to positive (+) terminal, and negative (-) lead to negative (-) terminal.
4. Charge battery according to charger and battery manufacturer's instructions.
5. Replace battery. See *Installing the Battery* on page 22.

Jump-Starting

Ariens does not recommend jump-starting your unit. Jump-starting can damage engine and electrical system components. See your engine manual for more detailed information.

Replacing Fuses

IMPORTANT: Avoid damage to the electrical circuit. Use only the same size fuse as was originally installed.

There are two fuses on your Ariens mower. They are located on the frame on the inside. One is close to the front of the fuel tank. The second is located to the rear of the tank. Both are 20 amp fuses.

1. Remove the defective fuse from the socket.
2. Check the metal clip in the fuse window and discard the fuse if it is broken.
3. Install the new fuse in its socket.

CASTERS

SERVICING THE CASTER PIVOT BEARINGS

See Figure 15.

1. Park the unit on a level surface, put the motion control arms in the park position, turn off the engine and remove the key.
2. Raise the front of the power unit and support it with jackstands.
3. Remove the cap (2), the 5/8 hex nut (8), the 5/8 spring lock washer (9), the flat washer (10), the 1.0 x 1.25 wave washer (3), and the front wheel weldment (7).
4. Remove the upper and the lower bearings (4) and seals.
5. Clean and inspect the bearings and pack with clean grease. Replace the bearings if needed.
6. Reinstall the upper and lower bearings.

IMPORTANT: The bearings are a press fit. Press only on the outer race when installing.

7. Reinstall the cap (2), the 5/8 hex nut (8), the 5/8 spring lock washer (9), the flat washer (10), the 1.0 x 1.25 wave washer (3), and the front wheel weldment (7).

NOTE: Do not overtighten the 5/8 hex nut. Tighten the nut only enough to remove any excessive play from the bearings.

8. Apply grease to the grease fitting until grease appears at the top bearing. Reinstall the cap.

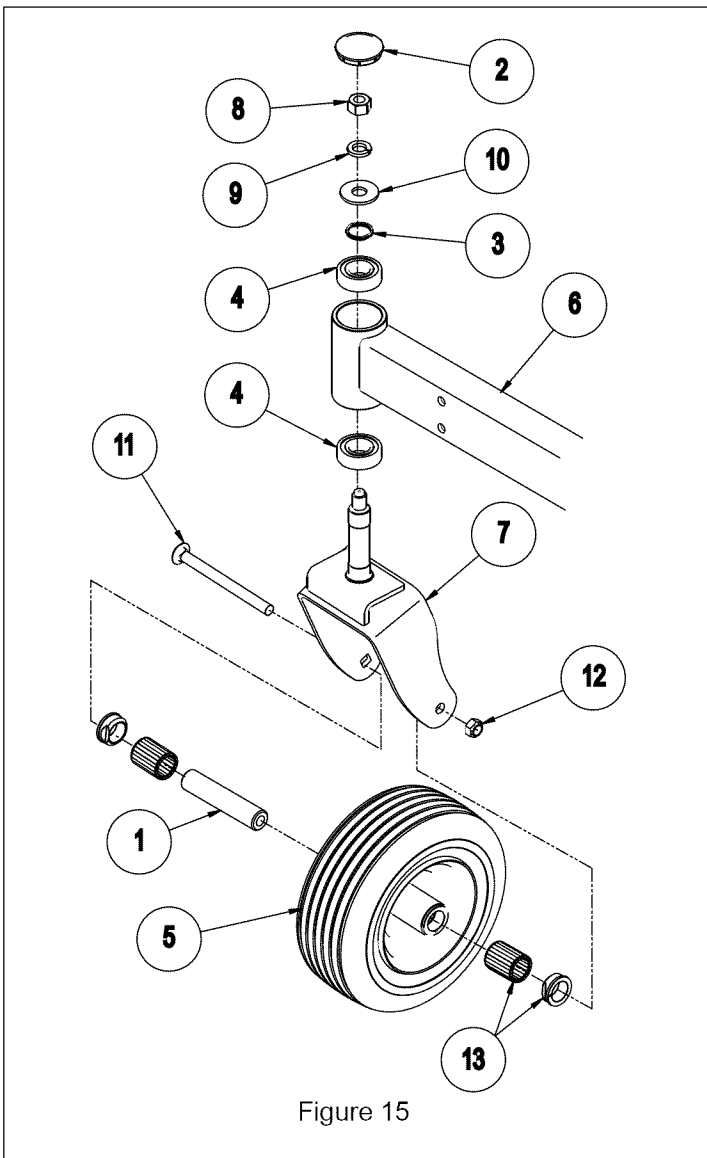

Figure 15

NEUTRAL ADJUSTMENT

See Figure 16.

Before making any adjustments, be sure to check the tire air pressure. Incorrect air pressure can cause the unit to pull to one side. The correct air pressure is 20 p.s.i. in the front wheels and 12 p.s.i. in the rear.

1. Stop the engine and remove the ignition key.
2. Tilt the seat forward.
3. Move the control lever rearward and release the control lever. This control lever should return to a position where the control lever can be swung outward and lock in the neutral outward position.
4. If adjustment is needed, move the control lever back to the inward position and begin to pull rearward. At this beginning rearward motion the clevis pin should begin to contact the end of the slot (1) and start putting pressure on the spring (2).

5. If adjustment is needed, loosen the nut against the yoke (3) and while applying slight rearward pressure on the motion control lever, turn the head of the adjustment bolt (4) in the appropriate direction until the lever is centered.
6. Move the control lever rearward and release the control lever. This control lever should return to a position where the control lever can be swung outward and lock in the neutral outward position.

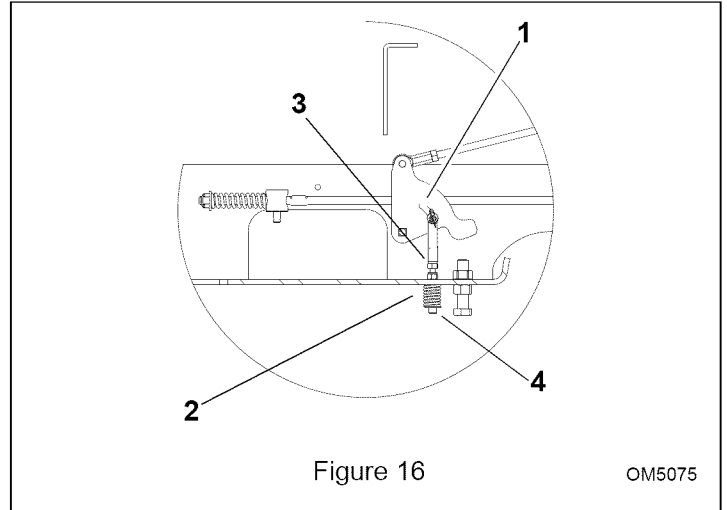

Figure 16

OM5075

STEERING CONTROL LEVER ADJUSTMENT

When the unit is in motion and one steering lever is more forward than the other when driving in a straight line, the steering control levers are out of adjustment. Loosen the hardware on the handlebars and align the pieces. Tighten the hardware to hold the adjustment. See Figure 17.

NOTE: The steering control levers need to be even in both neutral or park.

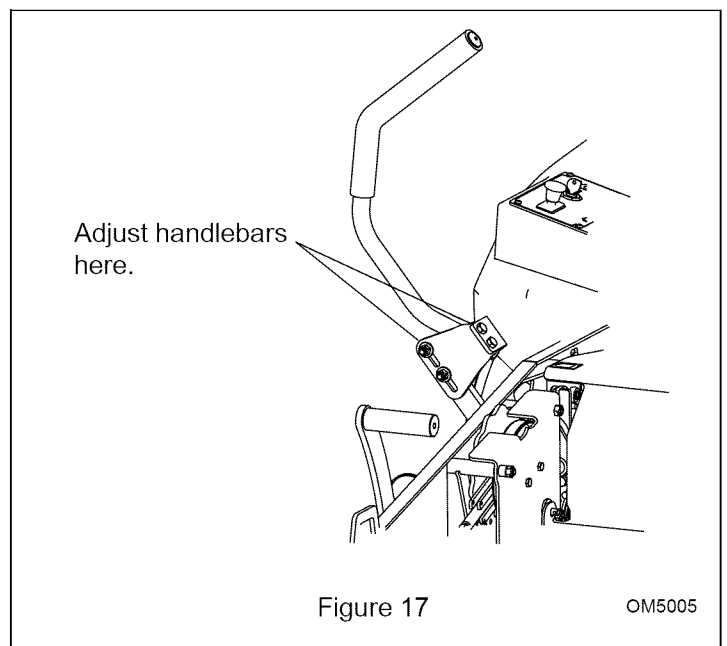

Figure 17

OM5005

LEVELING THE DECK



CAUTION: Stop the engine, put the steering control levers in the park position and remove the key from the ignition before performing any maintenance or repairs on this unit.

1. Set the front tire pressure to 20 p.s.i. and the rear tire pressure to 12 p.s.i.
2. Place the mower on a level surface.
3. Raise the mower deck to the transport lock position and adjust the cut height to 3 inches.
4. Lower the deck back to cut position.
5. Set both of the outside blades to be perpendicular to the mower as shown in figure 18.

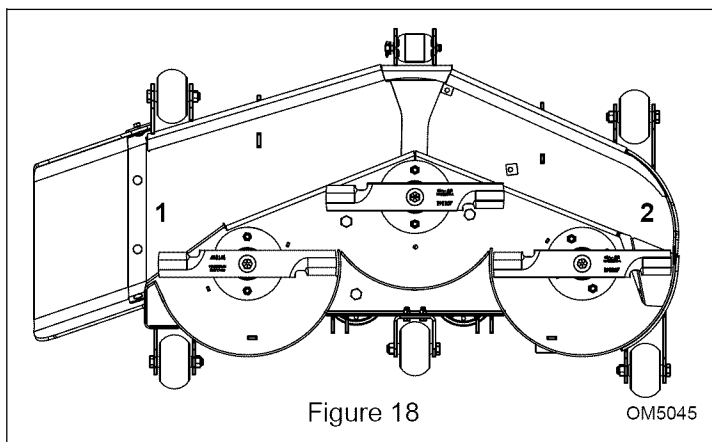

6. Measure the height of the blade tips on both 1 and 2 and adjust the front adjustment bolts and the rear U-bolts to ensure the deck is level from left to right.
7. Rotate the mower blades 90° so they are parallel to the mower deck. Use the rear adjustment bolts to adjust the deck so that the rear blade tip is 1/8" higher than the front blade tip on the same blade.

Measure the blade heights to make sure they match what is shown on the height of cut dial. The height is measured as the distance between the ground and the bottom of the blade. If the blade height does not match the dial height, see *Synchronizing Height Of Cut (Figure 20)* below.

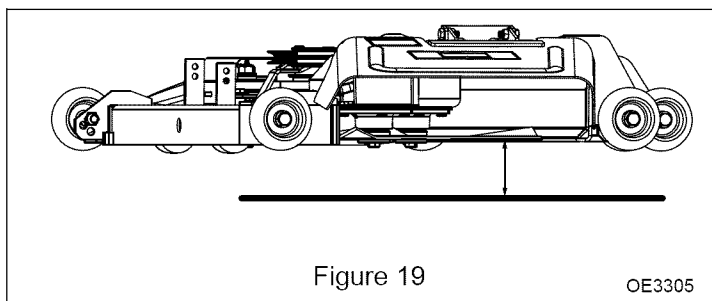

Synchronizing Height Of Cut (Figure 20)



CAUTION: Stop the engine, put the steering control levers in the park position and remove the key from the ignition before performing any maintenance or repairs on this unit.

NOTE: Make sure the deck is level before synchronizing the height of cut dial with the deck blade height.

1. Raise the mower deck to the transport position. Take the weight off of the deck lift linkage (1) by inserting wood blocks under each corner of the deck and slowly lowering it until it is resting on the blocks.
2. Loosen the 1/2" jam nut (3) from the 1/2" adjustable yoke (2).
3. Pull the 1/2" clevis spring pin (5) out of the adjustable yoke and disconnect the yoke from the lift linkage (1).
If the blade height is higher than the height of cut dial, tighten the yoke onto the 1/2-13 x 4.5" bolt (6) which runs through the height of cut index arm weldment (4).
If the blade height is lower than the height of cut dial, then loosen the yoke on the 1/2-13 x 4.5" bolt (6).

NOTE: Set the height of cut on the front tip of the center blade.

4. Connect the 1/2" adjustable yoke (2) to the lift linkage (1) with the 1/2" clevis spring pin (5).
5. Tighten the 1/2" jam nut (3) back down to lock the setting into position.
6. Raise the deck back to the transport height and remove the blocks from below the deck. Measure the blade height again to ensure it now matches the height on the dial. If not, repeat until the two heights are synchronized.

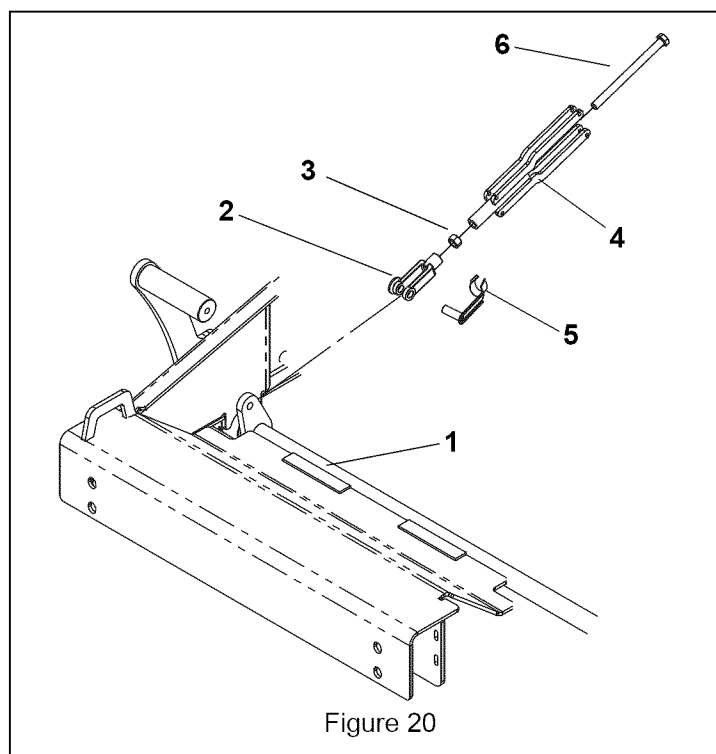

DRIVE ADJUSTMENTS



CAUTION: Stop the engine, put the steering control levers in the park position and remove the key from the ignition before performing any maintenance or repairs on this unit.

Steering and motion controls should be uniform during forward and reverse motions. The steering control levers should always return to neutral when released from the reverse position.

AIR CLEANER SERVICE (FIGURE 21)



CAUTION: Touching hot surfaces can burn skin. The engine and components will be hot after the unit has been running. Allow the engine and components to cool before servicing the unit.

IMPORTANT: To prevent excessive engine wear, do not run the engine without the air cleaner installed.

IMPORTANT: The engine is air cooled and requires a large amount of air intake when running. Reduced air intake can cause overheating. Always keep air intake screen and cooling fins clean. Always keep the covers and screens in place.

NOTE: 19hp Kawasaki engines use only a single-piece filter (5).

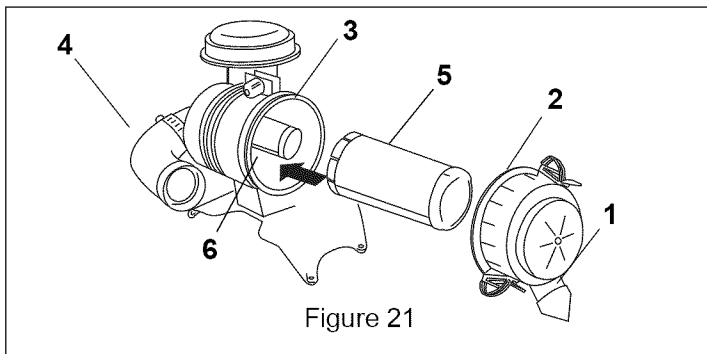

Figure 21

The Unloader Valve (1) will allow for the removal of fine dirt and dust from the canister body (3) without disassembly. While in operation, this valve will suck closed at 1/3 to 1/2 throttle.

- With the engine shut off, squeeze the valve by hand to release dust and debris.
- In very dusty operating conditions, the valve may have to be opened every 2 to 3 hours.

Remove the air cleaner cover and make a general inspection of the entire assembly. If it is unusually dirty or if dirt build-up is easily visible on the inside of the canister body, the entire assembly, including the inlet hose, must be removed from the carburetor and engine.

With the air cleaner removed from the engine, and with the cartridges and gaskets removed, wash the hard parts with cleaning solvent and blow them dry with compressed air. DO NOT wash the air cleaner cartridges.

NOTE: If canister gaskets are broken or missing, BOTH air cleaner elements MUST be replaced.

Inspect and clean the primary air cleaner cartridge (5) assembly every 25 hours. Replace the paper element yearly or every 250 hours, whichever comes first.

The outer cartridge is cleaned by rolling and “tapping” it on a hard surface. If the paper pleats are punctured or torn, the element must be replaced.

Replace the inner cartridge (6) yearly or every 250 hours whichever comes first.

IMPORTANT: DO NOT attempt to clean the secondary element. This filter element must be replaced if it is unusually dirty or damaged.

NOTE: Operation in dusty conditions may require more frequent maintenance of the primary and secondary air cleaner cartridges.



CAUTION: Do not use pressurized air to clean paper element.

FUEL SYSTEM SERVICE



CAUTION: Fuel vapors are explosive and flammable. Do not smoke while handling fuel. Keep fuel away from flames or sparks. Shut off engine before servicing. Always work in a well-ventilated area. Clean up spilled fuel immediately.

Be sure the engine is stopped, the steering control levers are in the park position and the key is removed before making these repairs.

Be sure to inspect the fuel lines periodically. The lines are subject to deterioration and wear. Fuel could leak out onto a running engine and cause a fire.

WARNING: Improper use of solvents can result in fire or explosion. Do not use gasoline or low flash point solvents to clean the fuel filter and/or the fuel pump. Clean only in a well-ventilated area away from sources of sparks or flame, including any appliances with a pilot light.

IMPORTANT: Special care should be taken when the fuel lines are removed for maintenance or repair. Close both ends of the fuel line with a piece of paper or a clean cloth to prevent dust or dirt particles from contaminating the fuel. Even a small amount of dust or dirt can cause premature wear or failure of fuel components.

The fuel line connections are composed of rubber and they will age regardless of the service period. If there is any deterioration of the fuel lines or clamps, replace them.

Check the fuel filter regularly. If it is clogged by debris or contaminated with water, replace it.

The fuel filter cannot be disassembled. If the fuel filter becomes clogged, replace it with a new one.

1. Park the machine safely in a well-ventilated area.
2. Allow to cool.
3. Compress hose with clamp between tank and filter. Use care not to damage or puncture hose.
4. Disconnect the hose clamps (1) from the fuel filter, see figure 22.
5. Slide the fuel line off of both ends of the fuel filter (2).
6. Install the new fuel filter paying close attention to the flow direction (3) noted on the fuel filter.
7. Remove clamp.

The fuel pump can not be disassembled. If the fuel pump fails, replace it with a new one.

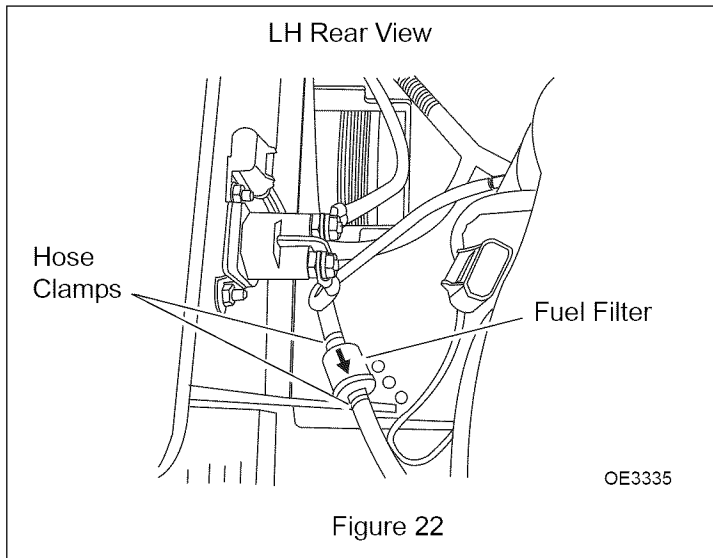

Figure 22

SPARK PLUG SERVICE



WARNING: Hot engine components can cause severe burns. Stop engine and allow it to cool before checking the spark plug.

Clean or replace the spark plug and reset the gap every 100 hours of operation.

1. Disconnect the spark plug wire lead and remove the spark plug.

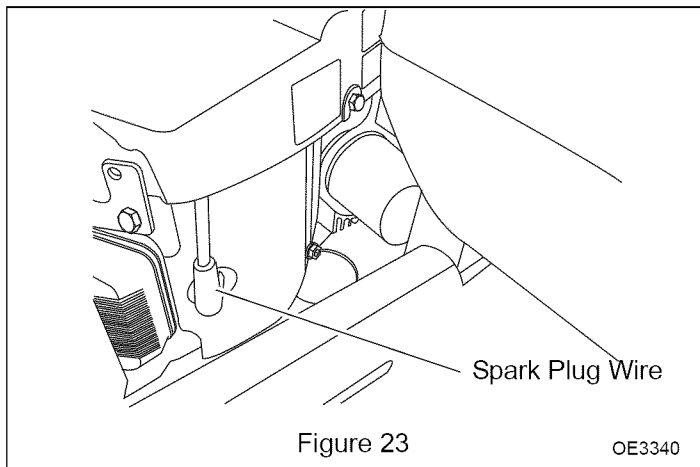
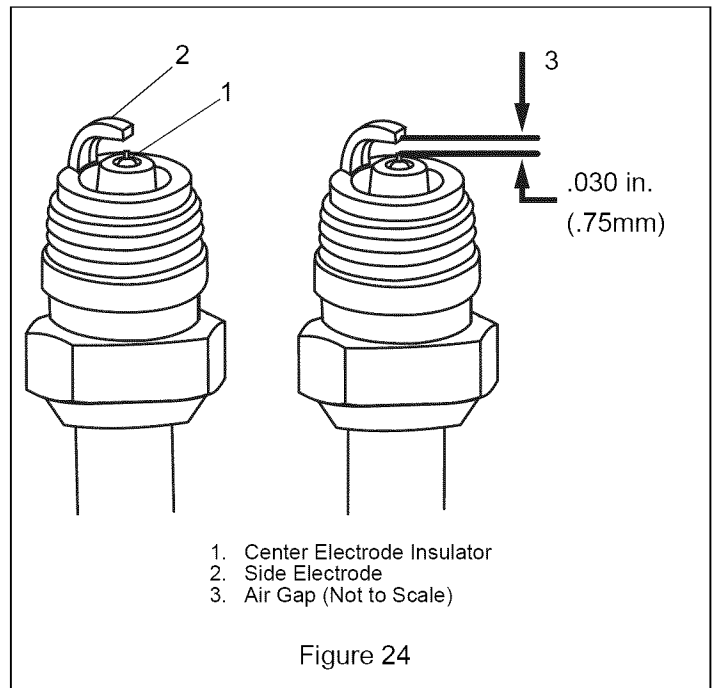

Figure 23

2. Clean the electrodes by scraping with a wire brush to remove carbon deposits.

3. Inspect for cracked porcelain or other wear and damage. If any wear or damage is evident, replace with a new spark plug.
4. Check the spark plug gap and reset if necessary. The correct gap should be .75 mm or .030 inches. To change the gap, bend only the side electrode using a spark plug tool.



5. Install and tighten the spark plug to 22 N·m (16 ft. lbs.). Reconnect the spark plug wire lead.

See the engine operator's manual for the recommended spark plug.

COOLING SYSTEM CLEANING

Before each use check to make sure the air intake screen is free from grass and debris and clean if necessary.

Every 100 hours of operation, check and clean the cooling fins and inside the engine shrouds to remove grass, chaff or dirt clogging the cooling system and causing overheating.



CAUTION: Do not run the engine before all cooling system parts are reinstalled to keep the cooling and carburetion as intended.

TIRE AND WHEEL SERVICE



CAUTION: Separation of a tire and rim can cause an explosion that could cause serious injury or death.

Check the tires for low pressure, cuts, bubbles, damaged rims, or missing lug bolts and nuts.

Always use a clip-on chuck with an extension long enough to allow you to stand on one side of the wheel while inflating the tires. Do not stand directly in front of the tire while inflating.

Never weld or heat a tire and wheel assembly. The heat can cause the air inside of the tire to expand and result in a tire explosion. Welding also can structurally weaken or deform the wheel.

Visually inspect the tires before each use. Do not run the tires under- or over-inflated which can cause tire damage. The correct tire pressure for the front tires is 20 p.s.i. (82.7 kpa) and rear wheels is 12 p.s.i. (137.9 kpa) see figure 25. When reinstalling the wheel after service, be sure to torque the nuts to 75 ft. lbs. (101 N•m). Drive 200-250 yards and then re-torque.

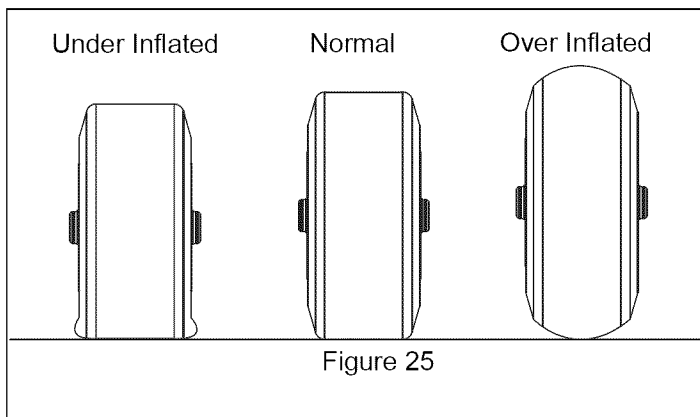

Figure 25

BLADE MAINTENANCE



CAUTION: Before removing the blades, be sure the engine has stopped and the key has been removed. The blades may be sharp. Wear gloves or wrap them in a towel before handling them.

Inspect the blades daily for straightness, sharpness, and balance. Replace the blades if they are cracked, worn, bent or out of balance.

NOTE: Keep blades sharp. Mowing with dull blades will cause poor cut performance. It will also put additional strain on the engine by slowing the mower cutting speed.



CAUTION: Never try to straighten a blade which has been bent or try to weld a blade that is cracked. Always replace with a new blade to ensure safety.

To sharpen the blades, remove the blades by inserting a block of wood and turning the blade bolt counter clockwise, see figure 26.

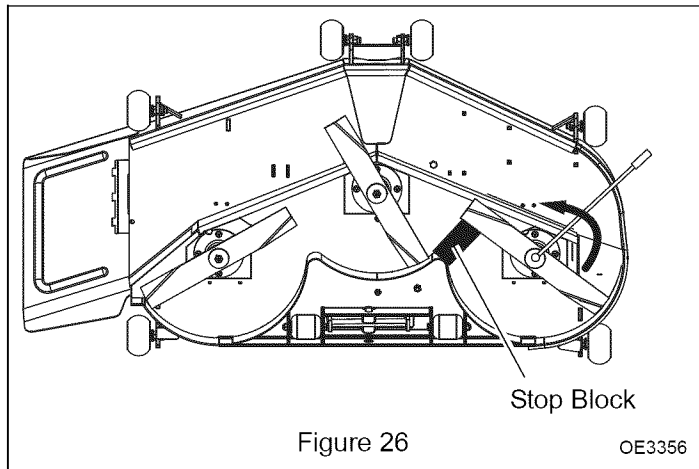

CAUTION: Always wear safety eye protection when sharpening the blades.

Be sure to wear a thick glove or wrap the blade in a towel to protect your hands from being cut. Insert the blades in a vise and use a mill file or grinder. File the blade along the original angle until the blade tip is at a 30° angle again.

CLEANING GRASS BUILDUP FROM DECK



CAUTION: Before cleaning grass buildup, be sure the engine has stopped and the key has been removed.

Cleaning the underside of the deck regularly will help maintain deck cutting efficiency. Clean the underside of the deck as often as possible.

To gain access to the underside of the deck, depress the deck lift foot pedal and lock it in the transport position. Move the deck cut height adjustment to the highest setting. Raise the front of the power unit and support it with jackstands.

Clean out any grass buildup from under the deck and discharge shield. **DO NOT** use high pressure washers or sprayers.

BELTS

Inspect the belt pulley grooves and flanges for wear. A new belt, or one in good condition, should not contact the bottom of the pulley groove. Replace the belt when the belt touches the bottom of the groove otherwise the belt will slip excessively.

Always use caution when changing a belt. Never pry a belt on to a pulley.

Always keep oil and grease away from the belts and never use belt dressings.

Belts should be checked regularly, and replaced at approximately 200 hour intervals. Belts should also be replaced any time the belt(s) show evidence of cracking, missing pieces, friction burns from slipping, or other extreme damage. Small cracks or fabric polishing are normal.

Small branches and other similar debris can get onto the top of the deck, into the pulleys, which may cause the belt(s) to break or come off the pulleys. Make sure the area to be mowed is cleared of this debris, and make sure all belt guards are in place, before mowing.

To guarantee long belt life, always use genuine Ariens belts.

Drive Belt Removal and Installation



WARNING: Most service work requires the engine to be shut OFF. To prevent injury while working on the mower, remove the ignition key and disconnect the negative (-) cable from the battery.

1. With the deck in the transport position, raise the floor pan.
2. Loosen the two 3/8-16 nuts on the u-bolt tension arm to relieve tension on the belt, and then remove the belt from the idler pulley.
3. Install a new drive belt, making sure it is routed according to the decal on the bottom of the floor pan, see figure 29.

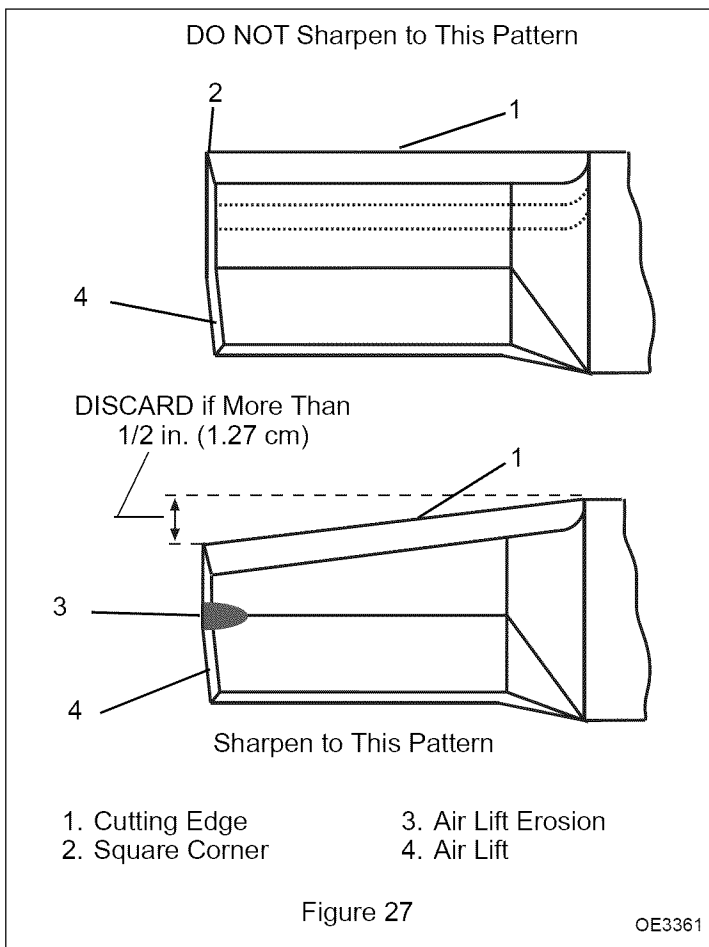

Figure 27

OE3361

IMPORTANT: When sharpening blades, be sure to grind the same amount on each side. Unbalanced blades will cause excessive vibration and could cause the spindles to wear prematurely.

Check the blade balance by inserting a horizontal rod through the center hole of the blade. The heavy side of the blade will drop down. Sharpen the heavy side of the blade until the blade is balanced, see figure 28.

After sharpening, install the blades back onto the mower deck. Make sure the wings are facing up. Reinstall the blade bolt and lockwasher.

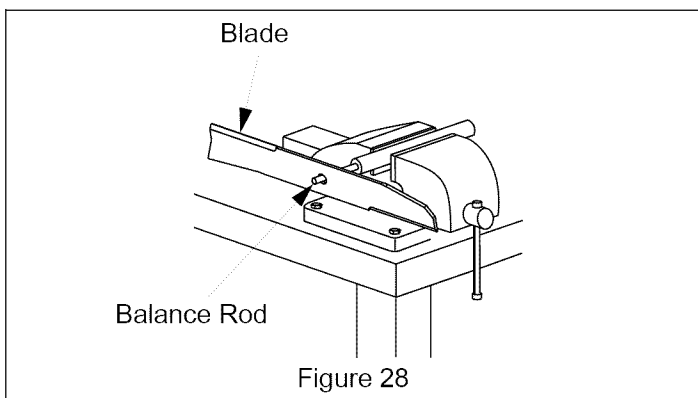

4. Tighten the two 3/8-16 nuts on the u-bolt tension arm until the extension spring measures 7.7" – 7.8" inside hook to inside hook.
5. Lower the floor pan.

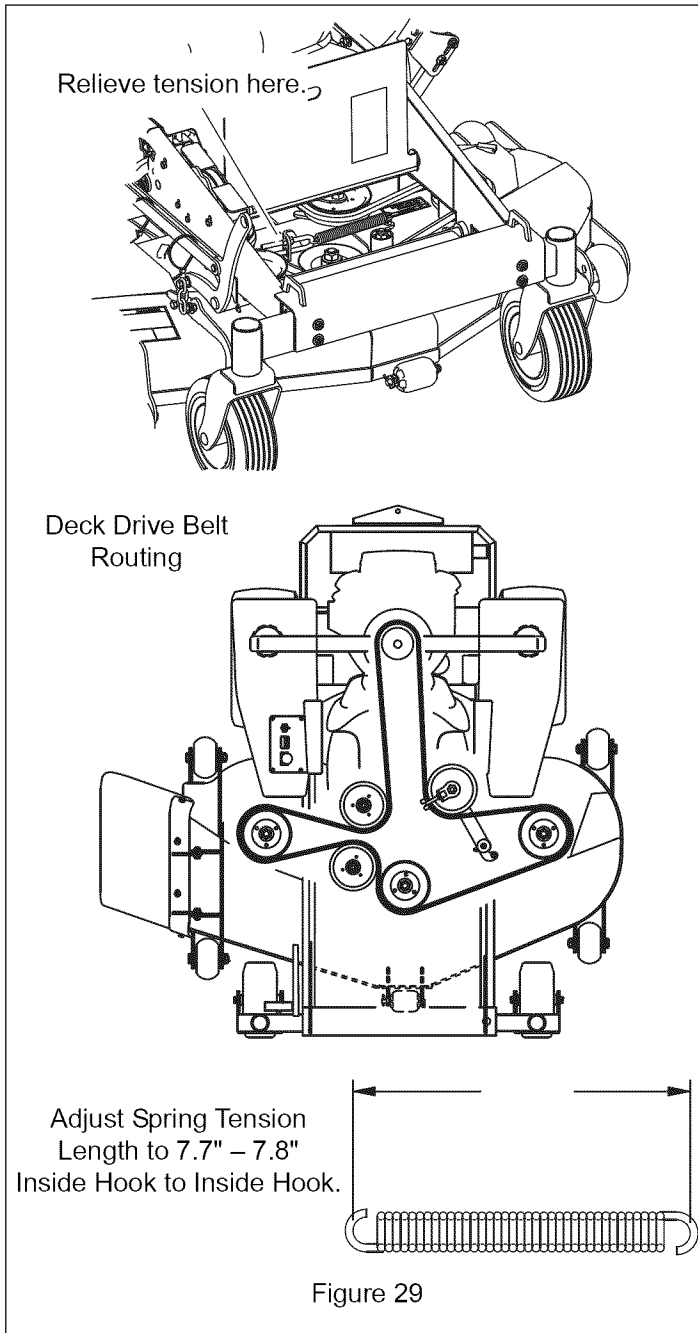

Pump Belt Removal and Installation

1. Make sure the mower is on a firm level surface, the PTO switch is off, the engine is shut off, the steering control levers are in the park position, the negative battery cable is removed, and the lift control lever is unlocked.
2. Place the deck in the highest position.
3. Release the deck belt tension by loosening the tension spring. Remove the belt from the electric clutch. It is not necessary to remove the deck belt from any other pulleys.

IMPORTANT: Use care when releasing belt tension as the pressure on the arm may cause injury or damage to the unit.

4. Release the tension from the pump belt by using a 3/8" breaker bar in the square hole in the tension arm. Pull back on the tension arm and pull the belt back behind the engine pulley.
5. Slide the belt off the pump pulley. Slide the belt above the pulley to allow the belts to be removed from the other pulleys.
6. Once the belt is removed from the pump pulleys, it should slide easily off the engine pulley and idler.
7. Install the new belt by sliding it above the pump pulleys. Route the belt as shown in figure 30.
8. Pull back the idler, move the belt into position and then slowly release the idler to tension the belt.
9. Reinstall the deck belt on the electric clutch pulley.
10. Properly retension the deck belt idler following instructions in *Drive Belt Removal and Installation* on page 28.
11. Connect the negative battery cable.

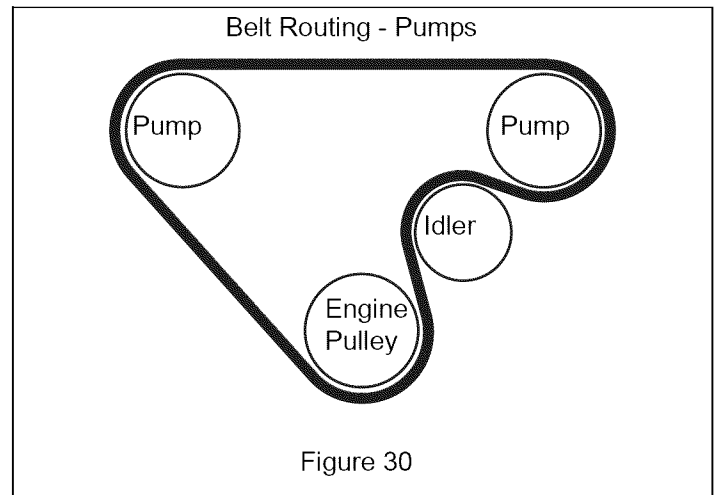

STORAGE



WARNING: AVOID INJURY. Read and understand entire *Safety* section before proceeding.

SHORT TERM

NEVER spray unit with high-pressure water or store unit outdoors.

Inspect unit for visible signs of wear, breakage or damage.

Keep all nuts, bolts and screws properly tightened and know unit is in safe working condition.

Store unit in a cool, dry protected area.

LONG TERM

Clean unit thoroughly with mild soap and low-pressure water and lubricate (see *Maintenance Schedule* on page 17).

Touch up all scratched painted surfaces.

Remove weight from wheels by putting blocks under frame or axle.

Clean and charge the battery. Charge battery every three to four weeks when storing unit.

Fuel System

Gasoline left in the fuel system for extended periods without a stabilizer will deteriorate, resulting in gum deposits in the system. These deposits can damage the carburetor and the fuel hoses, filter and tank. Prevent deposits from forming in the fuel system during storage by adding a quality fuel stabilizer to the fuel. Follow the recommended mix ratio found on the fuel stabilizer container.

To treat the fuel system for storage:

1. Add fuel stabilizer according to manufacturers' instructions.
2. Run engine for at least 10 minutes after adding stabilizer to allow it to reach the carburetor.

NEVER store the engine with fuel in the fuel tank inside of a building with potential sources of ignition.

TO TAKE THE UNIT OUT OF STORAGE

1. Refer to the engine service manual to prepare the engine for service.
2. Put fresh, clean fuel in the fuel tank.
3. Begin the maintenance schedule.
4. Charge the battery.

TROUBLESHOOTING

PROBLEM	PROBABLE CAUSE	CORRECTION
Excessive Vibration	<ol style="list-style-type: none"> 1. Loose spindle/blade fasteners. 2. Blade interference with grass buildup in deck. 3. Blades out of balance. 4. Blade(s) broken or worn badly. 5. Engine mounting bolts are loose. 6. Engine/Idler/Blade pulley loose. 7. Engine pulley damaged. 8. Failed spindle bearing. 	<ol style="list-style-type: none"> 1. Retorque or replace as necessary. 2. Clean the underside of the deck. 3. Balance blades. See <i>Blade Maintenance</i> on page 27. 4. Replace blades in set of three. 5. Tighten the engine mounting bolts. 6. Tighten the pulley. 7. Contact Dealer. 8. Contact Dealer.
Uneven Cutting Height	<ol style="list-style-type: none"> 1. Blades dull. 2. Cutting blades bent. 3. Deck not level. 4. Anti-scalp not set correctly. 5. Grass buildup under deck. 6. Incorrect tire pressure. 7. Blade spindle bent. 8. Ground speed too fast. 	<ol style="list-style-type: none"> 1. Sharpen or replace blades. 2. Install new blades. 3. Level deck. 4. Adjust height of anti-scalp wheel. 5. Clean underside of deck. 6. Adjust psi to 12 psi rear and 20 psi front. 7. Contact Dealer. 8. Lower ground speed.
Blades Wear Too Fast	<ol style="list-style-type: none"> 1. Cutting in sandy conditions. 2. Cutting in rocky conditions. 3. Heat treat has been removed by sharpening with grinder. 	<ol style="list-style-type: none"> 1. Increase deck mowing height. 2. Increase deck mowing height. 3. Replace blades in sets of three.

TROUBLESHOOTING

PROBLEM	PROBABLE CAUSE	CORRECTION
Not Cutting Clean	<ol style="list-style-type: none"> 1. Blades dull. 2. Blades installed upside down. 3. Blade RPM too slow. 4. Mower deck not level. 5. Mower tires mashing grass. 6. Ground speed too fast. 7. Excessive grass buildup under deck. 	<ol style="list-style-type: none"> 1. Sharpen or replace blades. 2. Install blades correctly. 3. Use full throttle position. 4. See <i>Tire and Wheel Service</i> on page 27. Tires under inflated. 5. Too wet or lush to mow. Reverse directions an re-mow area. 6. Reduce ground speed. 7. Clean underside of deck.
Streaking or Windrow Conditions in Cutting Swath	<ol style="list-style-type: none"> 1. Blades dull. 2. Blades installed upside down. 3. Conditions too wet for mowing. 4. Excessive grass buildup under deck. 5. Ground speed to fast for conditions. 	<ol style="list-style-type: none"> 1. Sharpen or replace blades. 2. Install blades correctly. 3. Allow grass to dry before mowing. 4. Clean underside of deck. 5. Reduce ground speed.
Blades Won't Rotate	<ol style="list-style-type: none"> 1. Deck belt worn, loose or broken. 2. Deck belt off pulley. 3. Clutch failed. 	<ol style="list-style-type: none"> 1. Replace deck belt. 2. Reinstall deck belt. 3. Contact dealer.
Mower Places Load on Tractor	<ol style="list-style-type: none"> 1. Engine RPM too low. 2. Ground speed too fast. 3. Excessive grass buildup under deck. 	<ol style="list-style-type: none"> 1. Use full-throttle position. 2. Reduce ground speed. 3. Clean underside of deck.
Excessive Mower Deck Noise	<ol style="list-style-type: none"> 1. Excessive grass buildup under deck. 	<ol style="list-style-type: none"> 1. Clean underside of deck.
Engine Idling Poorly	<ol style="list-style-type: none"> 1. Carburetor incorrectly adjusted. 2. Improper spark plug gap. 	<ol style="list-style-type: none"> 1. Contact Dealer. 2. Check and regap spark plugs.
Engine Backfires	<ol style="list-style-type: none"> 1. Carburetor adjusted incorrectly. 	<ol style="list-style-type: none"> 1. Contact Dealer.
Engine Runs But Unit Won't Move	<ol style="list-style-type: none"> 1. Drive belt loose or broken. 2. Hydraulic reservoir oil low. 3. Pump bypass valve open. 4. Hydraulic oil filter plugged. 5. Bad pump or motor. 	<ol style="list-style-type: none"> 1. Tighten or replace drive belt. 2. Refill reservoir. 3. Close bypass valve. 4. Replace hydraulic oil filter. 5. Contact Dealer.
Unit Loses Power or Hydraulic System Overheats	<ol style="list-style-type: none"> 1. Hydraulic oil reserve too low. 2. Hydraulic oil reservoir out of cap. 	<ol style="list-style-type: none"> 1. Refill reservoir. 2. Overfill or water contaminated.
Loss of Power or System Will Not Operate in Either Direction	<ol style="list-style-type: none"> 1. Restrictions in air cleaner. 2. Poor compression. 3. Steering linkage needs adjustment. 4. Hydraulic bypass valve open. 5. Pump belt broken or worn. 6. Pump belt off of pulley. 	<ol style="list-style-type: none"> 1. Service air cleaner. 2. Contact Dealer. 3. Contact Dealer. 4. Close bypass valve. 5. Replace belt. 6. Reinstall belt on pulley.
Engine Overheats	<ol style="list-style-type: none"> 1. Air intake screen clogged. 2. Cooling fins clogged. 	<ol style="list-style-type: none"> 1. Service air intake screen. 2. Clean fins.
Engine Stalling While Blades Engaged	<ol style="list-style-type: none"> 1. Operator not in seat. 2. Faulty safety system. 3. Spindle bearing failure. 4. Blades locked by foreign matter. 	<ol style="list-style-type: none"> 1. Sit on seat. 2. Contact Dealer. 3. Contact Dealer. 4. Clean underside of deck.

TROUBLESHOOTING

PROBLEM	PROBABLE CAUSE	CORRECTION
Low Engine Oil Pressure	<ol style="list-style-type: none"> 1. Low oil level. 2. Oil diluted or too light. 	<ol style="list-style-type: none"> 1. Add oil. 2. Change oil and locate source of contamination.
High Oil Consumption	<ol style="list-style-type: none"> 1. Numerous possibilities. 	<ol style="list-style-type: none"> 1. Contact Dealer.
Engine Will Not Turn Over	<ol style="list-style-type: none"> 1. Dead Battery. 2. Bad ground connection. 3. Poor terminal connection at battery. 4. Poor wiring harness connections. 5. Bad parking brake switch. 6. Bad PTO switch. 7. Steering control levers not in park position. 8. PTO switch engaged. 9. Operator not in seat. 10. Blown fuse. 	<ol style="list-style-type: none"> 1. Charge battery. See <i>Battery Maintenance</i> on page 21. 2. Correct the connection. 3. Correct the connection. 4. Correct the connection. 5. Contact Dealer. 6. Contact Dealer. 7. Place steering control levers in park position. 8. Disengage switch. 9. Sit in seat. 10. Replace fuse.
Engine Turns Over But Doesn't Start – There Is Spark at Spark Plug.	<ol style="list-style-type: none"> 1. No fuel or line plugged. 2. Bad fuel solenoid. 3. Dirt in fuel filter. 4. Dirt or water in fuel or stale fuel. 5. Incorrect fuel in fuel system. 6. Choke is not on. 	<ol style="list-style-type: none"> 1. Fill tank or replace line. 2. Contact Dealer. 3. Replace fuel filter. 4. Contact Dealer. 5. Drain tanks and replace with proper fuel. 6. Move choke lever to on position.
Engine Turns Over But Doesn't Start – There Is No Spark at Spark Plug.	<ol style="list-style-type: none"> 1. PTO switch is on. 2. Steering levers are not in park position. 3. No operator in seat. 4. Bad seat switch. 5. Bad parking brake switch. 	<ol style="list-style-type: none"> 1. Turn off PTO switch. 2. Return levers to park position. 3. Sit in seat. 4. Contact Dealer. 5. Contact Dealer.
Tractor Jerky When Starting, or Operates in One Direction Only.	<ol style="list-style-type: none"> 1. Steering control levers need adjustment. 2. Hydraulic pump failure. 3. Wheel motor failure. 4. Bypass valve open. 	<ol style="list-style-type: none"> 1. Contact Dealer. 2. Contact Dealer. 3. Contact Dealer. 4. Close bypass valve.
Tractor Creeps When Steering Levers Are in Neutral Position.	<ol style="list-style-type: none"> 1. Steering control levers need adjustment. 	<ol style="list-style-type: none"> 1. Contact Dealer.
Tractor Circles or Veers.	<ol style="list-style-type: none"> 1. Steering control levers need adjustment. 2. Hydraulic pump failure. 3. Wheel motor failure. 4. Tires improperly inflated. 	<ol style="list-style-type: none"> 1. Contact Dealer. 2. Contact Dealer. 3. Contact Dealer. 4. Adjust tire pressure.
Abnormal Vibration	<ol style="list-style-type: none"> 1. Engine mounting bolts loose. 2. Loose engine pulley. 3. Engine pulley damaged. 	<ol style="list-style-type: none"> 1. Torque engine bolts. 2. Tighten pulley. 3. Contact Dealer.

ACCESSORIES

Part Number	Description
89240500	Folding ROPS Kit

SERVICE PARTS – MOWER

Part Number	Qty	Description
00191378	1	Belt, 48" Deck
00192015	1	Belt, 52" Deck
00191107	3	Blade, 48" Deck
00191108	3	Blade, 52" Deck
03845300	1	Discharge Shield
03848859	1	Shield, LH Deck Belt
03848959	1	Shield, RH Deck Belt
00191517	2	Spindle Assembly, 48" Decks
00191500	2	Spindle Assembly, 52" Deck
00356473	1	Spring, Extension - Deck Spindles
00191201	1	Wheel, Gauge – 5.0"

SERVICE PARTS – TRACTOR

Part Number	Qty	Description
00181071	1	Air Filter – Primary
00181072	1	Air Filter – Secondary (23hp Kawasaki)
00191199	1	Belt, Hydraulic Pump Drive
00180273	1	Choke Cable
00181296	1	Throttle Cable
00180231	1	Dampener, Steering Control
00181073	1	Engine Oil Filter
00181060	1	Fuel Filter
00181251	1	Fuel Tank Cap
00180909	1	Hydraulic Oil Filter
AA191600	1	Hydraulic Oil Reservoir Cap
00105684	1	Ignition Key
00191621	1	Pump Cooler Fan
03551000	1	Starter Solenoid
00180620	1	Ignition Switch
00191256	1	Safety Switch
00136574	1	PTO Engagement Switch
00181074	1	Seat Switch
03785659	1	Fork Weldment
AA191200	1	Wire Harness

SPECIFICATIONS

Model Number	991800	991802
Model	ProZoom 2352S	ProZoom 1948S
Engine	Kawasaki	Kawasaki
Engine Model Number	FH680V	FH580V
Engine Displacement - Cu. In. (cc)	41.2 (675)	35.7 (585)
Maximum Recommended RPM	3600	
Liquid or Air Cooled	Air	
Speed		
Forward Maximum – MPH (k/h)	10 (14.5)	
Reverse Maximum – MPH (k/h)	4 (6.4)	
Turning Radius	Zero	
Brakes	Mechanical Shoe Brake Integrated Into Wheel Motors	
Electrical		
Starter	Electric	
Battery	12 Volt DC 245 CCA	
Power Take-Off	Electric PTO Clutch/Brake	
Fuel		
Fuel Type	Unleaded Min. 87 Octane	
Fuel Tank Capacity – Gal. (L)	11.8 (44.8)	
Transmission		
Type	Hydraulic Drive	
Transmission Oil	Use 20W-50 engine oil with an SL API classification	
Hydraulic Oil Filter	Yes	
Size and Weight		
Length – in. (cm)	72.7 (184.7)	
Width (With Chute Up) – in. (cm)	53.6 (136.1)	48.5 (123.2)
Height – in. (cm)	47 (119.3)	
Weight – lb. (kg)	963 (436.8)	955 (433.2)
Tires		
Front Tire Size – in. (cm)	11 x 4.5-6 Caster	
Rear Tire Size – in. (cm)	23 x 10.5-12, 4-Ply	
Front Tire Pressure – psi (kpa)	20 (137.9)	
Rear Tire Pressure – psi (kpa)	12 (82.7)	
Mower Deck		
Mower Deck Lift	Foot Operated Spring Assist	
Cutting Width – in. (cm)	52 (132.0)	48 (121.9)
Cutting Height – in. (cm)	1.5 – 5.5 (3.8 – 14.0)	
Cutting Height Increments – in. (cm)	.25 (.6)	



Two-Year Limited Lawn and Garden Commercial Warranty

Ariens Company (Ariens) warrants to the **original purchaser** that Ariens and Gravely brand products manufactured by Ariens, designated or labeled commercial products by Ariens, and sold after December 31, 2007 will be free from defects in material and workmanship for a period of two years after the date of purchase or 1000 hours of use, whichever comes first. An authorized Ariens dealer (Ariens brand products) or Gravely dealer (Gravely brand products) will repair any defect in material or workmanship, and repair or replace any defective part, subject to the conditions, limitations and exclusions set forth herein. Such repair or replacement will be free of charge to the original purchaser (labor and parts), except as noted below.

Limited Lifetime Warranty on Mower Deck Shell

The deck shell is warranted to the **original purchaser** against any defect in material or workmanship for as long as the original purchaser owns the product. Any defect in material or workmanship of the deck shell will be repaired free of charge (parts and labor) to the original purchaser for two years or 1000 hours of use, whichever comes first. After two years or 1000 hours of use, the parts required to repair a defect in material or workmanship of the deck shell, not the labor, will be provided free of charge for as long as the original purchaser owns the product.

Limited Lifetime Warranty on Main Frame

The main frame is warranted to the **original purchaser** against any defect in material or workmanship for as long as the original purchaser owns the product. Any defect in material or workmanship of the main frame will be repaired free of charge (parts and labor) to the original purchaser for two years or 1000 hours of use, whichever comes first. After two years or 1000 hours of use, the parts required to repair a defect in material or workmanship of the main frame, not the labor, will be provided free of charge for as long as the original purchaser owns the product.

Three-Year Limited Warranty on Deck Spindles

Mower deck spindles are warranted to the **original purchaser** for three years from the date of purchase. Any defect in material or workmanship of the mower deck spindles will be repaired free of charge (parts and labor) to the original purchaser for two years after the date of purchase. After two years, the parts required to repair a defect in material or workmanship of the deck spindles, not the labor, will be provided free of charge.

One-Year Limited Warranty on 21-inch Walk-Behind Lawn Mowers

21-inch walk-behind lawn mowers labeled or designated by Ariens as a Professional/Commercial product put to any business use, agricultural, commercial, or industrial, are warranted to the **original purchaser** to be free from defects in material and workmanship for a period of one year after the date of purchase.

90-Day Limited Warranty on Service Parts and Accessories

Genuine Ariens or Gravely brand service parts and accessories are warranted to be free from defects in material and workmanship for a period of 90 days after the date of purchase. An authorized Ariens or Gravely dealer will repair or replace any such part or accessory free of charge, except for labor, during that period.

If any product is rented or leased, then the duration of these warranties shall be 90 days after the date of purchase.

Exceptions, Limitations, Exclusions

Customer Responsibilities

Register the product immediately at the time of sale. If the dealer does not register the product, the customer must complete the product registration card in the literature package and return it to the Ariens Company, or register the unit online at www.ariens.com or www.gravely.com.

To obtain warranty service, the **original purchaser** must:

- Perform the maintenance and minor adjustments explained in the owner's manual.
- Promptly notify Ariens or an authorized Ariens or Gravely service representative of the need for warranty service.
- Transport the product to and from the place of warranty service.
- Have the warranty service performed by an authorized Ariens or Gravely service representative.

To find an Ariens or Gravely authorized service representative, contact Ariens at:

655 W. Ryan Street
Brillion, WI 54110
(920) 756 - 2141
www.ariens.com
www.gravely.com

Limitations

- Batteries are warranted only for a period of 12 months after date of purchase, on a prorated basis. For the first 90 days of the warranty period, a defective battery will be replaced free of charge. If the applicable warranty period is more than 90 days, Ariens will cover the prorated cost of any defective battery, for up to 12 months after the date of purchase.

Exclusions – Items Not Covered by This Warranty

- Engines and engine accessories are covered only by the engine manufacturer's warranty and are not covered by this warranty.
- Eye-Q™ and Scan-Mate™ units are covered by their own warranty and are not covered by this warranty.
- Parts that are not genuine Ariens or Gravely service parts are not covered by this warranty.
- The following maintenance, service and replacement items are not covered by this warranty unless they are noted in the Limitations section above: lubricants, spark plugs, oil, oil filters, air filters, fuel filters, brake linings, brake arms, shoes, runners, scraper blades, shear bolts, mower blades, mower vanes, headlights, light bulbs, knives, cutters.
- Mufflers, belts and tires on Ariens and Gravely commercial lawn and garden products are not covered by this warranty.
- Any misuse, alteration, improper assembly, improper adjustment, neglect, or accident which requires repair is not covered by this warranty.
- This warranty applies only to products purchased in the United States (including Puerto Rico) and Canada. In all other countries, contact place of purchase for warranty information.

Disclaimer

Ariens may from time to time change the design of its products. Nothing contained in this warranty shall be construed as obligating Ariens to incorporate such design changes into previously manufactured products, nor shall such changes be construed as an admission that previous designs were defective.

LIMITATION OF REMEDY AND DAMAGES

Ariens Company's liability under this warranty, and under any implied warranty that may exist, is limited to repair of any defect in workmanship, and repair or replacement of any defective part. Ariens shall not be liable for incidental, special, or consequential damages (including lost profits). Some states do not allow the exclusion of incidental or consequential damages, so the above limitation or exclusion may not apply to you.

DISCLAIMER OF FURTHER WARRANTY

Ariens Company makes no warranty, express or implied, other than what is expressly made in this warranty. If the law of your state provides that an implied warranty of merchantability, or an implied warranty of fitness for particular purpose, or any other implied warranty, applies to Ariens Company, then any such implied warranty is limited to the duration of this warranty. Some states do not allow limitations on how long an implied warranty lasts, so the above limitation may not apply to you.

This warranty gives you specific legal rights, and you may also have other rights which vary from state to state.



Ariens Company
655 West Ryan Street
Brillion, WI 54110-1072
920-756-2141
Fax 920-756-2407
www.ariens.com

⚠ WARNING ⚠

The engine exhaust from this product contains chemicals known to the State of California to cause cancer, birth defects or other reproductive harm.



ProZoom

Manual del Propietario/Operador

Models

991800 - ProZoom 2352S

991802 - ProZoom 1948S

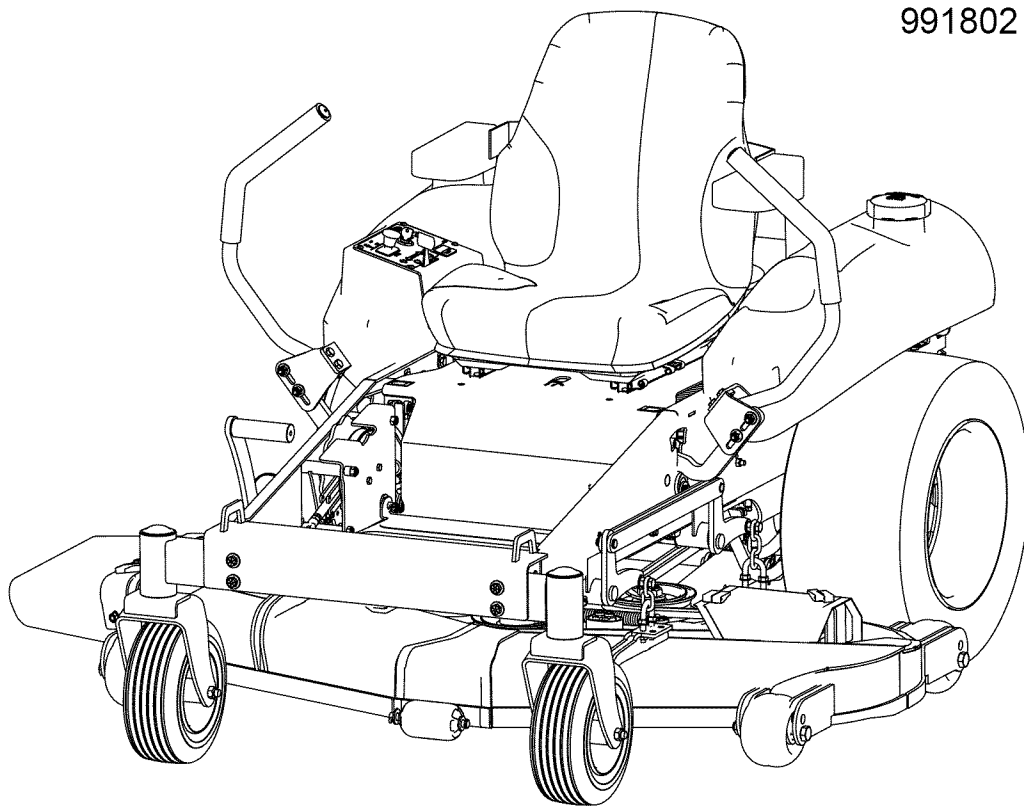

Ⓔ ESPAÑOL

03855902 3/09
Printed in USA

ÍNDICE

Seguridad	3	Almacenamiento	32
Montaje	10	Accesorios	36
Controles y características	12	Piezas de repuesto	36
Funcionamiento	13	Especificaciones	37
Programa de mantenimiento	19	Garantía	38
Reparaciones y ajustes	21		

INTRODUCCIÓN

NON-ENGLISH MANUALS

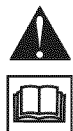

Manuals in languages other than English may be obtained from your Dealer. Visit your dealer or www.ariens.com for a list of languages available for your equipment. Manuals printed in languages other than English are also available as a free download on our web site:

<http://www.ariens.com>

MANUALES EN IDIOMAS DIFERENTES DEL INGLÉS



Puede obtener manuales en idiomas diferentes del inglés en su distribuidor. Visite a su distribuidor o vaya a www.ariens.com para obtener una lista de idiomas disponibles para su equipo. También puede imprimir manuales en idiomas diferentes del inglés descargándolos gratuitamente de nuestra página Web:

<http://www.ariens.com>

MANUELS NON ANGLAIS



Des manuels dans différentes langues sont disponibles chez votre revendeur. Rendez-vous chez votre revendeur ou allez sur le site www.ariens.com pour consulter la liste des langues disponibles pour votre équipement. Les manuels imprimés dans des langues différentes de l'anglais sont également disponibles en téléchargement gratuit sur notre site Web:

<http://www.ariens.com>

EL MANUAL

Antes de hacer funcionar la unidad, lea con atención y en su totalidad los manuales. El contenido de los manuales le ayudará a entender las instrucciones y los controles durante el funcionamiento normal y el mantenimiento.

Las referencias a los lados izquierdo, derecho, delantero y trasero se dan desde el asiento del operador en la posición de funcionamiento y orientado en la dirección de desplazamiento hacia adelante.

MANTENIMIENTO Y PIEZAS DE REPUESTO

Al pedir catálogos, piezas de repuesto o al hacer preguntas sobre mantenimiento, tener a mano los números de modelo y de serie de la unidad y del motor.

Los números están situados en el formulario de registro del producto del paquete de documentación. Se hallan impresos en una etiqueta de número de serie localizada en la estructura de la unidad (Figura 1).

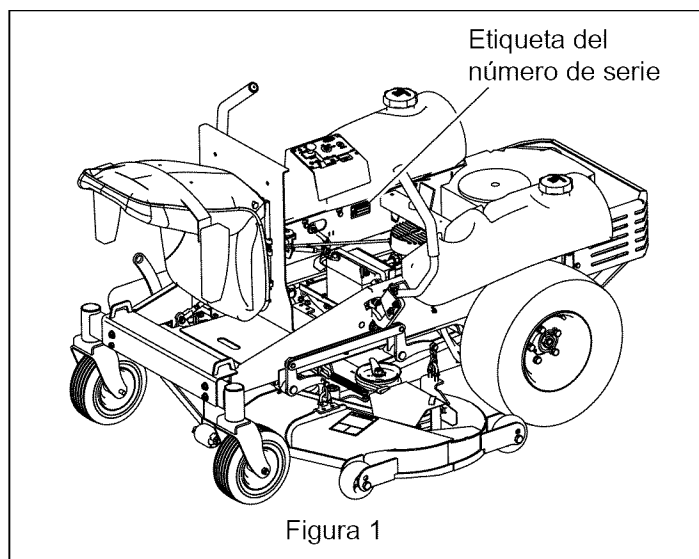

- Anote aquí los números de modelo y de serie de la unidad.

- Anote aquí el modelo del motor y los números de serie.

REGISTRO DEL PRODUCTO

El distribuidor Ariens deberá registrar el producto en el momento de la compra. El registro del producto ayudará a la compañía a procesar las reclamaciones de garantía, así como a ponerse en contacto con usted con la información de mantenimiento más reciente. Todas las reclamaciones que cumplan los requisitos durante el periodo de garantía limitada serán aceptadas, independientemente de si se devuelve o no la tarjeta de registro de producto. Guarde una prueba de su compra si no registra su unidad.

Nota para el cliente: Si el concesionario no registra el producto, rellene, firme y devuelva la tarjeta de registro del producto a Ariens o acceda a www.ariens.com en Internet.

PIEZAS DE REPUESTO NO AUTORIZADAS

Use únicamente piezas de repuesto Ariens. La sustitución de cualquier pieza de este equipo por otra que no sea una pieza de repuesto autorizada por Ariens puede afectar negativamente al rendimiento, durabilidad o seguridad de la unidad, y puede llegar a anular la garantía. Ariens declina toda responsabilidad por daños o reclamaciones, ya sea a la garantía, daños materiales, lesiones o incluso la muerte, provocados por el uso de piezas de repuesto no autorizadas.

NOTA: Para localizar a su distribuidor Ariens más cercano, acceda a www.ariens.com.

EXENCIÓN DE RESPONSABILIDAD

Ariens se reserva el derecho de abandonar la fabricación, realizar cambios y mejoras a sus productos en cualquier momento, sin previo aviso u obligación al comprador. Las descripciones y especificaciones contenidas en este manual eran las vigentes en el momento de su publicación. Algunos equipamientos descritos en este manual pueden ser opcionales. Algunas ilustraciones pueden no aplicar a su unidad.

ENTREGA DEL CONCESIONARIO

El concesionario debe:

1. Probar los frenos después de montar la unidad para asegurarse de que el envío no ha afectado a su ajuste (consulte *Frenos de estacionamiento* en la página 14). Los frenos se ajustan correctamente en fábrica.
2. Compruebe que el sistema de interbloqueo de seguridad funcione correctamente. Cuando el operador esté sentado, la unidad sólo debe arrancar si las palancas de dirección están en punto muerto (N) y la toma de fuerza (TDF) está desactivada (Off). El motor debe detenerse si el operador se levanta del asiento cuando las palancas de dirección están en la posición de conducción o la TDF está activada (On). Véase *Sistema de interbloqueo de seguridad* en la página 13.
3. Rellenar la Tarjeta de registro del comprador original y envíela de vuelta a Ariens.
4. Explicar la póliza de la garantía limitada.
5. Explique los procedimientos de lubricación y mantenimiento recomendados. Asesore al cliente sobre los ajustes. Muéstrelle los controles y el funcionamiento de la unidad. Comente y enfatice las precauciones de seguridad. Proporcione los Manuales del propietario/operador, piezas de repuesto y del motor. Aconséjale que los lea atentamente y los entienda.

SEGURIDAD



¡ADVERTENCIA! Esta máquina de corte puede amputar manos y pies y lanzar objetos. Si no observa las instrucciones de seguridad de los manuales y las calcomanías podrían producirse lesiones graves o incluso la muerte.

Las pendientes son uno de los factores principales relacionados con la pérdida de control y los accidentes por vuelco. Preste especial atención cuando haga funcionar la unidad en pendientes.

Se pueden producir accidentes trágicos si el operador no observa la presencia de menores. No asuma nunca que los menores permanecerán en el último sitio en el que los vio.

La gasolina es altamente inflamable y sus vapores son explosivos; manéjela con cuidado.

Desactive el accesorio, detenga la unidad y el motor, saque la llave, active el freno de estacionamiento y deje que todas las partes móviles se detengan antes de abandonar la posición del operador.



OL1253



OL3900

SÍMBOLO DE ALERTA DE SEGURIDAD

Estos son símbolos de alerta de seguridad. Su significado es:

- **¡ATENCIÓN!**
 - **¡AFECTA A LA SEGURIDAD PERSONAL!**
- Cuando vea este símbolo:
- **¡ESTÉ ALERTA!**
 - **¡OBEDEZCA EL MENSAJE!**

PALABRAS DE SEÑALIZACIÓN

Los símbolos de alerta de seguridad anteriores y las siguientes palabras se usan en calcomanías y en este manual.

Lea y entienda todos los mensajes de seguridad.



PELIGRO: ¡SITUACION DE PELIGRO INMINENTE! Si no se evita, RESULTARÁ en lesiones graves o la muerte.



¡ADVERTENCIA! ¡SITUACION POTENCIALMENTE PELIGROSA! Si no se evita, PUEDE RESULTAR en lesiones graves o la muerte.



PRECAUCIÓN: ¡SITUACIÓN POTENCIALMENTE PELIGROSA! Si no se evita, PUEDE RESULTAR en lesiones leves o moderadas. También puede usarse para alertar contra prácticas no seguras.

ANOTACIONES

NOTA: Información de referencia general para el funcionamiento y prácticas de mantenimiento correctos.

IMPORTANTE: Procedimientos o información específicos requeridos para evitar daños a la unidad o al accesorio.

PROCEDIMIENTOS Y LEYES

Lleve a cabo con frecuencia y de manera habitual precauciones de seguridad, por su propio bien y el de otros. Comprenda y obedezca todos los mensajes de seguridad. Esté alerta ante condiciones inseguras y ante la posibilidad de lesiones leves, moderadas o serias, o incluso la muerte. Conozca las normas y leyes de aplicación en su región, incluidas las que limiten la edad del operador.

CAPACITACIÓN REQUERIDA POR PARTE DEL OPERADOR

Si la unidad va a ser utilizada por un tercero que no sea el comprador original (si se presta, se arrienda o vende), proporcionar SIEMPRE este manual y la capacitación de seguridad necesaria antes de su funcionamiento.

ETIQUETAS DE SEGURIDAD Y SU EMPLAZAMIENTO

Sustituya SIEMPRE las calcomanías de seguridad dañadas o que se hayan perdido. Consulte Figura 2 para los emplazamientos de las calcomanías de seguridad.



Figura 2

OL3200

1. ¡Peligro!

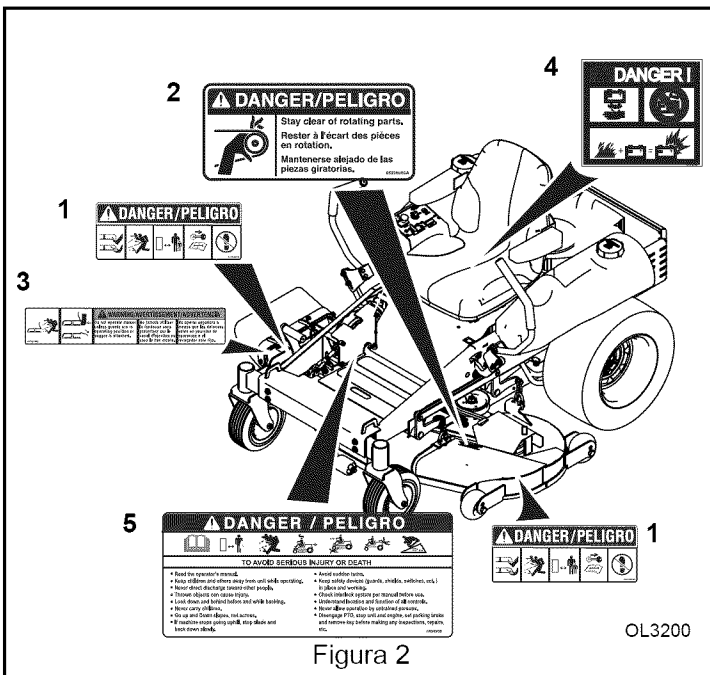

Mantener siempre los pies y las manos alejados de las piezas giratorias.



Manténgase siempre alejado del área de descarga. No dirija la descarga hacia otras personas.



Mantener a terceros alejados de la unidad durante el funcionamiento de la misma.



Apagar el motor, quitar la llave y leer el manual antes de ajustar o reparar la unidad.



¡PIES FUERA! Mantenga siempre los pies y las manos alejados de las piezas giratorias.

2. ¡Peligro!



Evite lesiones. Manténgase alejado de las piezas giratorias.

3. ¡Advertencia!



Manténgase siempre alejado del área de descarga.

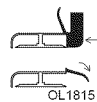

No operar el cortacésped si la embolsadora no está conectada o si las guardas no están en posición de operación.

4. ¡Peligro!

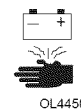

El líquido venenoso de la batería contiene ácido sulfúrico y su contacto con la piel, los ojos o la ropa puede ocasionar quemaduras químicas graves.



Batería que no precisa mantenimiento. No añada agua ni electrolito.

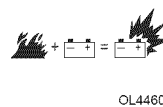

NO acerque llamas, NO acerque chispas, NO fume cerca de la batería. Los gases explosivos de la batería pueden provocar heridas graves o incluso la muerte.

5. ¡Peligro! Para evitar lesiones graves o incluso la muerte



Lea el Manual del operador.



Mantenga a niños y terceras personas alejados de la unidad durante su funcionamiento.



No dirija nunca la descarga hacia otras personas, ya que los objetos lanzados podrían causar daños personales.



Mire hacia abajo y detrás antes y durante el retroceso.



Nunca lleve niños.



En las pendientes, corte el césped hacia arriba y hacia abajo, no transversalmente.



NO ponga la máquina en funcionamiento en pendientes de más de 15°.

- Si la máquina se para cuesta arriba, detenga la cuchilla y retroceda lentamente.
- Evite los giros bruscos.
- Mantenga los dispositivos de seguridad (guardas, protectores, interruptores, etc.) en su lugar y en buen estado de funcionamiento.
- Antes del uso, revise el sistema de interbloqueo de acuerdo al manual.
- Comprenda y conozca la ubicación y funcionamiento de todos los controles.
- No permita nunca que personas sin formación operen la máquina.
- Antes de efectuar cualquier tipo de inspección, reparaciones, etc., desactivar la TDF, detener la unidad y el motor, activar el freno de estacionamiento y sacar la llave.

NORMAS DE SEGURIDAD

Formación

Lea el Manual de instrucciones y otros materiales de formación. Si el operador o el técnico no saben inglés, será responsabilidad del propietario explicarles el contenido de este material.

Familiarícese con el funcionamiento seguro del equipo, los controles del operador y las señales de seguridad.

Todos los operadores y técnicos deberán recibir formación. El propietario será responsable de proporcionársela.

Nunca permita que los niños o personal no formado hagan funcionar o realicen el mantenimiento del equipo. La normativa local puede restringir la edad mínima del operador.

El propietario u operador puede y es responsable de evitar los accidentes o lesiones a sí mismo, a los demás o los daños a la propiedad.

Preparación

Evalúe el terreno para determinar los accesorios y elementos de sujeción necesarios para realizar el trabajo de manera adecuada y segura. Utilice solo accesorios y elementos de sujeción homologados por el fabricante.

Lleve ropa adecuada, con casco, gafas de seguridad y protección para los oídos. El pelo largo, la ropa suelta o la joyería pueden engancharse en las piezas móviles.

Examine la zona en la que va a utilizar el equipo y retire todos los elementos presentes que puedan ser arrojados por la máquina, como piedras, juguetes y cables.

Tenga especial precaución al manejar gasolina y otros combustibles. Son inflamables y los vapores son explosivos.

- Utilice solo un recipiente homologado.
- Nunca retire la tapa del depósito de combustible ni añada combustible con el motor en marcha. Deje que el motor se enfríe antes de repostar. No fume.
- No reposte ni purgue la máquina en interiores.

Compruebe que los controles de presencia, interruptores de seguridad y protecciones del operador están instalados y funcionan correctamente. No los accione a menos que funcionen correctamente.

Funcionamiento

No ponga nunca en marcha el motor en un área cerrada.

Hágalo funcionar solo con buenas condiciones de iluminación, y alejado de barrancos y peligros ocultos.

Asegúrese de que todas las transmisiones están en punto muerto y de que el freno de estacionamiento está accionado antes de arrancar el motor. Arranque el motor sólo desde la posición del operador.

Reduzca la velocidad y tenga especial cuidado en pendientes. Avance en la dirección recomendada en pendientes. Las condiciones del césped pueden afectar a la estabilidad de la máquina. Tenga cuidado al operar cerca de barrancos.

Reduzca la velocidad y tenga cuidado al realizar giros y cambiar de dirección en pendientes.

No levante la plataforma mientras las cuchillas estén girando.

No haga funcionar la máquina con la protección de la TDF o cualquier otra protección no ajustada fijamente en su sitio. Asegúrese de que todas las intertrabas están fijadas, ajustadas y que funcionan correctamente.

No la opere nunca con el protector de descarga levantado, quitado o alterado, a menos que utilice un recolector de césped.

No cambie los ajustes del regulador del motor ni fuerce la velocidad del motor.

Pare la máquina en terreno horizontal, baje los accesorios, suelte las transmisiones, accione el freno de estacionamiento y apague el motor antes de abandonar la posición del operador por cualquier motivo, incluido el vaciado de los recolectores de césped o el desatascado de la tolva.

Detenga el equipo y revise las cuchillas después de golpear objetos o si detecta una vibración anormal. Realice las reparaciones necesarias antes de reanudar el funcionamiento.

Mantenga las manos y los pies alejados de las unidades de corte.

Mire hacia atrás y hacia abajo antes de retroceder para asegurarse de que el camino está despejado.

No lleve nunca pasajeros, y mantenga las mascotas y a los viandantes alejados de la máquina.

Reduzca la velocidad y tenga cuidado cuando cruce carreteras y aceras.

Pare las cuchillas cuando no esté cortando.

Tenga cuidado con la dirección de descarga del cortacésped y no apunte hacia nadie.

No haga funcionar el cortacésped si está bajo los efectos del alcohol o las drogas.

Tenga cuidado al cargar o descargar la máquina en un camión o remolque.

Tenga cuidado al aproximarse a esquinas ciegas, arbustos, árboles y otros objetos que puedan impedir la visión.

MANTENIMIENTO Y ALMACENAMIENTO

Suelte las transmisiones, baje el accesorio, ponga el freno de estacionamiento, pare el motor y retire la llave o desconecte el cable de la bujía. Espere a que se detenga todo el movimiento antes de realizar ajustes, reparaciones o limpieza.

Limpie el césped y los residuos de las unidades de corte, transmisiones, silenciadores y motor para ayudar a evitar fuegos. Limpie los derrames de aceite o combustible.

Deje que se enfríe el motor antes de almacenarlo, y no lo almacene cerca de llamas.

No guarde combustible cerca de llamas ni lo drene en interior.

Estacione la máquina en un terreno nivelado. No deje nunca que realice el mantenimiento de la máquina personal no formado.

Utilice soportes de elevación para soportar los componentes cuando lo requiera.

Libere con cuidado la presión de los componentes con energía almacenada.



¡ADVERTENCIA! El líquido hidráulico puede provocar quemaduras graves. El líquido del sistema hidráulico puede penetrar en la piel y ocasionar lesiones graves o la muerte.

Asegúrese de apagar el motor antes de realizar ningún tipo de trabajo en las piezas hidráulicas.

Mantenga el cuerpo y las manos alejadas de los pequeños orificios o boquillas que arrojan líquido hidráulico cuando están bajo presión. Utilice papel o cartón y no las manos para buscar fugas.

Asegúrese de que todas las conexiones de líquido hidráulico estén apretadas y en buen estado antes de aplicar presión al sistema.

UN LÍQUIDO EXTRAÑO INYECTADO EN EL CUERPO puede producir gangrena. Debe ser extraído quirúrgicamente en un periodo de pocas horas por un médico que esté familiarizado con tipo de lesión.

Desconecte la batería o quite el cable de la bujía de encendido antes de realizar alguna reparación. Desconecte el borne negativo en primer lugar, seguido del positivo. Al volver a conectarlos, empiece por el borne positivo y luego el negativo.

Revise las cuchillas con cuidado. Envuélvalas o lleve guantes y repárelas con precaución. Sustituya las cuchillas, no las enderece ni las suelde nunca.

Mantenga las manos y los pies alejados de las piezas móviles. En la medida de lo posible, no realice ajustes con el motor en marcha.

Cambie las baterías en una zona abierta, bien ventilada, lejos de chispas y llamas. Desenchufe el cargador antes de conectar o desconectar la batería. Lleve ropa protectora y utilice herramientas aisladas.

Mantenga todas las piezas en buenas condiciones de funcionamiento, y toda la tornillería apretada. Sustituya las etiquetas adhesivas desgastadas o dañadas.

SEGURIDAD DEL CORTACÉSPED

Este producto puede amputarle las manos y los pies y arrojar objetos. Respete siempre las instrucciones de seguridad para evitar accidentes graves o mortales.

Lea atentamente todas las precauciones que figuran en el manual de instrucciones antes de operar el cortacésped Ariens. Este equipo debe ser operado sólo por personal entrenado en su uso seguro.

Para ofrecer una vista mejor, algunas fotografías o ilustraciones de este manual pueden mostrar la máquina con un protector de seguridad desmontado, pero debe saber que no debe operarse nunca con los protectores de seguridad desmontados. Mantenga todos los protectores en posición. Si fuera necesario desmontarlos para realizar alguna reparación, móntelos de nuevo antes de operar la máquina.



¡ADVERTENCIA! NO quite ni oculte los adhesivos de PELIGRO, ADVERTENCIA, PRECAUCIÓN o Instrucciones. Cambie los adhesivos que estén ilegibles o se hayan desprendido. Su distribuidor puede proporcionarle adhesivos de repuesto. La ubicación de estos adhesivos de seguridad aparece en figura 2.

NORMAS DE SEGURIDAD GENERALES

Este manual debe estar disponible para el operador del cortacésped Ariens en todo momento.

Lea este manual atentamente y aprenda a usar la máquina correctamente. Familiarícese rápidamente con todos los controles y con el mecanismo de parada de la máquina y sus complementos o accesorios.

¡Tenga cuidado con los peatones, especialmente con los niños! Mire siempre a su alrededor para ver que es seguro arrancar el motor o mover la unidad. Esto es especialmente importante cuando trabaja con mucho ruido, ya que puede que no oiga las advertencias de la gente.

Mantenga alejada a la gente

Sólo el operario de la máquina puede manejarla. No transporte pasajeros. Este cortacésped ha sido diseñado sólo para una (1) persona, el conductor.

Los pasajeros pueden ser golpeados por objetos extraños o expulsados de la máquina, provocándoles lesiones graves.

Los pasajeros pueden además obstruir la visión del operador, lo que provoca un funcionamiento de la máquina no seguro.

NO transporte pasajeros en ningún lugar de la unidad de alimentación ni en un accesorio conectado o instalado en la misma.

Antes de la operación

Preste una atención especial a las etiquetas de advertencia, precaución y peligro en la máquina.

No utilice fluido de arranque. El uso de fluido de arranque puede dañar los componentes del motor.

Revise los frenos y otras piezas mecánicas para ver si están bien ajustadas y para comprobar su desgaste. Cambie las piezas desgastadas o dañadas tan pronto como se detecten. Revise regularmente el apriete de toda la tornillería.

No utilice auriculares ni escuche música mientras opera la plataforma. Para operar la máquina con total seguridad se requiere toda su atención.

Mantenga limpios la unidad de alimentación y los accesorios. La acumulación de suciedad, grasa o hierba puede provocar un incendio o daños personales.

No modifique la unidad de alimentación ni ninguno de sus accesorios.

Una modificación no autorizada de la máquina puede afectar a su funcionalidad, lo que podría provocar daños personales.

No utilice prendas de vestir sueltas que podrían engancharse en las piezas en movimiento. No opere esta máquina con pantalón corto. Utilice siempre prendas de protección adecuadas. Se aconseja utilizar gafas y calzado de seguridad.

Se recomienda utilizar protección auditiva. Una exposición prolongada a ruidos intensos puede provocar pérdida de audición.

Se debe llevar en la unidad de alimentación un extintor y una caja de primeros auxilios, o tenerlos a mano en todo momento.

Tenga a mano los números de urgencias para poder acceder a ellos inmediatamente.

Durante la operación

No anule el circuito de arranque con los terminales del motor de arranque para arrancar éste, ya que puede provocar el movimiento repentino de la unidad de alimentación.

Compruebe periódicamente el circuito de arranque para asegurarse del buen funcionamiento de todos los componentes del sistema.

Si no funciona el sistema de arranque, consulte inmediatamente con su concesionario Ariens.

Opere el cortacésped sólo durante el día o cuando esté bien iluminada con luz artificial la zona donde se va a cortar.

No quite nunca el protector de descarga porque éste dirige el material cortado hacia el suelo. Si el protector está dañado, cámbielo inmediatamente.

No intente nunca eliminar los residuos de la zona de descarga o de las cuchillas del cortacésped a menos que las palancas de control de la dirección estén en posición de estacionamiento, el interruptor de la TDF apagado, "Off", la llave de contacto en posición "Off" y retirada y desconectado el cable negativo de la batería.

No opere la unidad de alimentación en una zona confinada y sin ventilación. El monóxido de carbono es un gas incoloro e inodoro que puede ser letal.

No realice giros bruscos cuando conduzca a velocidades elevadas.

Estacione el cortacésped en una superficie firme y nivelada con las palancas de control de la dirección en posición de estacionamiento.

Cuando se mueva marcha atrás, asegúrese de mirar bien para evitar obstáculos. No corte marcha atrás a menos que sea absolutamente necesario.

Cuando trabaje en grupos, tenga cuidado y esté atento a los demás.

Tenga cuidado de la dirección de descarga del cortacésped. Asegúrese de no apuntar hacia nadie.

Verifique que tanto el motor como las cuchillas se hayan parado antes de acercar las manos o los pies a la cuchilla.

Desactive el accionamiento de las cuchillas cuando transporte la máquina por caminos de entrada, aceras, etc. No eleve nunca la plataforma de corte con las cuchillas girando.

No ponga las manos o los pies bajo el cortacésped mientras está funcionando.

No toque el motor ni el silenciador cuando está funcionando o inmediatamente después de haberlo parado. Estas zonas pueden estar muy calientes y causarle serias quemaduras.

No conduzca la máquina por calles o carreteras. Esté atento al tráfico cuando cruce calles o corte en bordes de carreteras.

Inspeccione siempre el cortacésped para ver si se ha dañado tras haber golpeado un objeto extraño. Repare o cambie las piezas dañadas antes de volver a poner en marcha la plataforma de corte.

No opere la unidad sin la plataforma de corte montada.

Asegúrese de que la máquina y los accesorios se paren completamente antes de desmontarlos.

Antes del desmontaje, desactive la TDF, baje todos los accesorios, ponga las palancas de control de la dirección en posición de estacionamiento, apague el motor y quite la llave.

Funcionamiento en pendientes

Evite arrancar o parar cuando suba o baje una pendiente.

Mantenga todos los movimientos en una pendiente graduales y lentos. No realice cambios bruscos de dirección ni velocidad.

Si los neumáticos pierden tracción en una pendiente, desenganche las cuchillas del cortacésped y avance lenta y gradualmente hacia abajo.

No gire en una pendiente a menos que sea necesario, y en este caso gire lenta y gradualmente hacia abajo si puede.

Tenga mucho cuidado cuando corte en pendientes. Si no puede retroceder, o no se siente cómodo y seguro en esta situación, no trabaje en una pendiente. No opere la máquina en pendientes superiores a 15.

Corte el césped en zigzag en las pendientes, no avance hacia arriba y hacia abajo, para así evitar que vuelque la máquina. Para mayor seguridad, no corte en pendientes o colinas demasiado pronunciadas.

No intente estabilizar la máquina poniendo el pie a tierra.

SISTEMA ROPS (PROTECCIÓN CONTRA VUELCOS)

No suelde, taladre ni altere el sistema ROPS. Un sistema ROPS dañado no debe ser enderezado ni usado. Si se daña, consulte con el distribuidor y cambie todas las piezas dañadas.

Si por cualquier razón se baja o se retira el sistema ROPS de la unidad de alimentación, debe ser elevado y/o montado de nuevo inmediatamente. Se deben usar los pernos originales o recambios equivalentes y apretar al par correcto.

No enganche una cadena, cuerdas o cables al sistema ROPS para fines de remolque, ya que puede hacer que el cortacésped se venza hacia atrás.

Ariens recomienda no utilizar el cortacésped con el sistema ROPS quitado.

Si tiene un sistema ROPS plegable, puede doblarlo cuando guarde el cortacésped. Deberá ser colocado en posición vertical antes de operar de nuevo la máquina.

USO DEL CINTURÓN DE SEGURIDAD

Con el sistema ROPS instalado, es imperativo que el cinturón de seguridad esté montado, se utilice y se ajuste correctamente en todo momento. Cambie inmediatamente un cinturón de seguridad dañado.

No utilice cinturón de seguridad si se opera la máquina con el sistema ROPS plegado o desmontado.

MANTENIMIENTO

El mantenimiento de la máquina debe ser realizado sólo por personal adulto cualificado y formado.

Antes de realizar el mantenimiento, asegúrese de que el cortacésped esté aparcado sobre una superficie firme y nivelada. Quite la llave para evitar un arranque accidental.

No intente nunca desconectar los dispositivos de seguridad.

Revise frecuentemente si hay componentes desgastados o deteriorados que puedan provocar una situación de peligro.

Utilice únicamente repuestos originales Ariens. Las piezas sustitutorias pueden provocar fallos o posibles accidentes con daños al operador o a viandantes.

Si se debe mantener en funcionamiento el motor mientras se realizan ajustes de mantenimiento, mantenga las manos, pies y ropa alejados de las piezas en movimiento.

Cuando realice ajustes con el motor en marcha, como ajustes en el carburador y en el varillaje de control del movimiento, manténgase en uno de los lados del tractor y del cortacésped, bien alejado de los componentes en movimiento.

Deje que se enfríe el cortacésped Ariens antes de tocar el motor, el silenciador u otras piezas que puedan estar calientes.

Pare siempre la unidad de alimentación, desconecte la TDF y deje que se enfríe la unidad antes de repostar.

Mantenga el motor limpio de hierba, hojas, grasa y otra suciedad que pueda incendiarse.

Mantenga bien apretados todos los tornillos de la máquina para garantizar una máxima seguridad durante el trabajo. Revise a menudo las tuercas de montaje de las cuchillas para asegurarse de que estén bien apretadas.

Realice únicamente las instrucciones de mantenimiento descritas en este manual. La realización de operaciones de mantenimiento o modificaciones en la máquina no autorizadas puede provocar una situación de peligro.

Para el mantenimiento del motor, siga las recomendaciones del fabricante que se indican en el manual del motor.

Sistema de combustible

Manipule la gasolina con cuidado. La gasolina es muy inflamable y sus vapores pueden ser explosivos.

Utilice solamente envases para combustible adecuados.

No añada nunca combustible al cortacésped con el motor en marcha o en caliente. Deje que se enfríe durante algunos minutos antes de repostar.

Mantenga alejados del depósito de combustible o del recipiente cerillas, cigarrillos, puros, pipas, llamas abiertas o chispas.

Llene siempre con mucho cuidado los depósitos de combustible. Llene el depósito hasta que el combustible quede a una pulgada más o menos del borde. Utilice un embudo o una boquilla para evitar derrames. Cuando se reposte en una gasolinera, verifique siempre que la boquilla haga contacto con el borde del depósito durante el llenado.

Ponga de nuevo las tapas del depósito y de la máquina y limpie cualquier derrame de combustible antes de arrancar el motor.

Mantenga el cortacésped y todos los depósitos de combustible en un lugar seguro bajo llave para evitar que los niños jueguen con ellos.

Los componentes del sistema de combustible se mantienen limpios usando un combustible limpio para lubricarlos y lograr un rendimiento óptimo. Se debe tener un cuidado extremo para evitar que penetre suciedad y humedad que pueden dañarlos.

Utilice sólo recipientes portátiles para combustible no metálicos homologados por Underwriter' s Laboratory (U.L.) o la Sociedad americana de pruebas y materiales (ASTM). Si utiliza un embudo, asegúrese de que es de plástico.

Siempre que pueda, evite repostar el equipo sobre la plataforma de un camión o en un remolque. Sáquelos y reposte sobre el suelo. Si no fuera posible, utilice un recipiente portátil no metálico para llenar el equipo.

Sistema hidráulico

Verifique que todo el fluido hidráulico, las mangueras y los tubos estén en buen estado y que todas las tuberías y piezas de acople estén bien apretadas antes de aplicar presión al sistema hidráulico.

Revise frecuentemente las conexiones hidráulicas. Pueden tener fugas por estar dañadas como resultado de la vibración o porque se hayan aflojado.

Libere toda la presión antes de desconectar las mangueras o tuberías. El escape de aceite sometido a presión puede provocar accidentes graves.

El fluido hidráulico sometido a presión puede tener una fuerza suficiente para penetrar la piel, provocando heridas muy graves. Antes de aplicar presión al sistema, verifique que todas las conexiones estén bien apretadas, y que las tuberías, tubos y mangueras no estén dañados. El escape de líquido por agujeros del tamaño de la punta de un alfiler puede ser invisible. No utilice las manos para buscar posibles fugas, utilice un trozo de cartón y lleve protección ocular, como gafas de seguridad.

Si sufre un accidente por el escape de líquido, consulte inmediatamente con un médico. Si no se administra un tratamiento médico inmediato se producirá una grave infección o una reacción. Este líquido puede producir gangrena o una grave reacción alérgica.

Mantenimiento de la batería

Tenga cuidado cuando cargue la batería o cuando realice una operación de mantenimiento en la misma y en el sistema eléctrico.

Utilice un voltímetro para comprobar el estado de la carga.

Si utiliza un cargador, asegúrese de que esté desenchufado antes de conectar o desconectar los cables a la batería.

Las baterías contienen electrolito de ácido sulfúrico. Utilice siempre ropa de protección y protección ocular cuando realice el servicio.

En caso de contacto con el electrolito, lave la zona afectada con abundante agua y solicite atención médica.

La batería debe cargarse en un área bien ventilada para que los gases de hidrógeno que se producen durante la carga puedan disiparse. Interrumpa la carga si la batería excede los 52°C (125°F).

Mantenga chispas, llamas y material combustible alejados de la batería. Tenga cuidado cuando retire los cables de la batería de los bornes para evitar la aparición de chispas.

Desconecte el cable de tierra de la batería antes de trabajar en piezas eléctricas o cerca de ellas.

Mantenimiento de los neumáticos



PRECAUCIÓN: La separación de un neumático y la llanta pueden provocar una explosión con resultados de accidentes graves o incluso la muerte.

Compruebe los neumáticos para ver si la presión está baja, tienen cortes, burbujas, llantas dañadas o faltan pernos y tuercas.

Utilice siempre una mordaza con una extensión lo suficientemente larga como para permitirle quedarse a un lado del neumático cuando se inflan. No se coloque frente los neumáticos al inflarlos.

No suelde nunca ni caliente un neumático. El calor puede hacer que se expanda el aire del interior y explotar. Las operaciones de soldado pueden también debilitar o deformar estructuralmente la rueda.

Verifique que los neumáticos se inflan siempre a la presión correcta. No los infle por encima de la presión recomendada.

Verifique que toda la tornillería, especialmente las tuercas y pernos de las ruedas, esté apretada al par correcto.

Cuando se desmonte una rueda de la unidad de alimentación, se debe sujetar con bloques o calzos, no con un gato hidráulico.

No intente reparar un neumático a menos que tenga el equipo y la experiencia adecuados para realizar esta tarea. Si no está cualificado para ello, lleve la unidad a su concesionario Ariens o a un servicio de reparación cualificado.

Cuando se monten talones de la cubierta en las llantas, no exceda nunca los 2,4 bar (35 p.s.i.) o el inflado máximo especificado en sus neumáticos. Si se pasa esta presión máxima puede romperse el talón, o incluso la llanta, con una peligrosa fuerza explosiva.

Piezas de repuesto

Cuando se necesiten repuestos para el servicio y el mantenimiento periódico, se deben utilizar repuestos originales Ariens.

Ariens no se hace responsable de la instalación de piezas y/o accesorios no aprobados ni de los daños que puedan resultar como consecuencia de su uso.

TRANSPORTE

Cuando se transporte o no se utilice, desconecte la corriente de los accesorios.

No remolque esta máquina. Utilice un camión o un remolque para transportarla por carreteras públicas.

No utilice esta máquina por carreteras públicas.

MONTAJE



¡ADVERTENCIA! EVITE LAS LESIONES. Antes de proceder, lea y comprenda toda la sección de *Seguridad*.

DESEMBALAJE DE LA UNIDAD

Retire todo el material de embalaje, los paquetes con la tornillería y la documentación. Deseche el gancho J utilizado con las correas, no lo necesitará para el funcionamiento del cortacésped.

INSTRUCCIONES PARA SU MONTAJE

Los cortacésped Ariens se expiden parcialmente montados. Una vez retirada la unidad de alimentación y la plataforma de corte del cajón, se requiere un montaje inicial.

IMPORTANTE: Durante el desembalaje se debe revisar el contenido del cajón comparando su contenido con la lista de embalaje, y se debe anotar si falta alguna o está dañada para informar inmediatamente al transportista.

Controles de la dirección

1. Las palancas de control de la dirección pueden haberse aflojado y movido durante el transporte. Retire los pernos sueltos de 3/8-16 x 1.50" de los manillares y vuelva a montarlos en los puntos mostrados. Ajuste los manillares a su comodidad.



Figura 3

Montaje del asiento

1. Quite las arandelas planas de 5/16" y las contratuercas de los cuatro vástagos que sobresalen por la base del asiento.
2. Pase el conector del interruptor del asiento por la abertura de la placa del asiento y enchúfelo al interruptor.

3. Monte el asiento en la placa con las arandelas planas de 5/16" y las contratuercas desmontadas en paso 1. Asegure el clip p en los cables al vástago del asiento frontal izquierdo de manera que se guíen los cables como se observa en Figura 4.

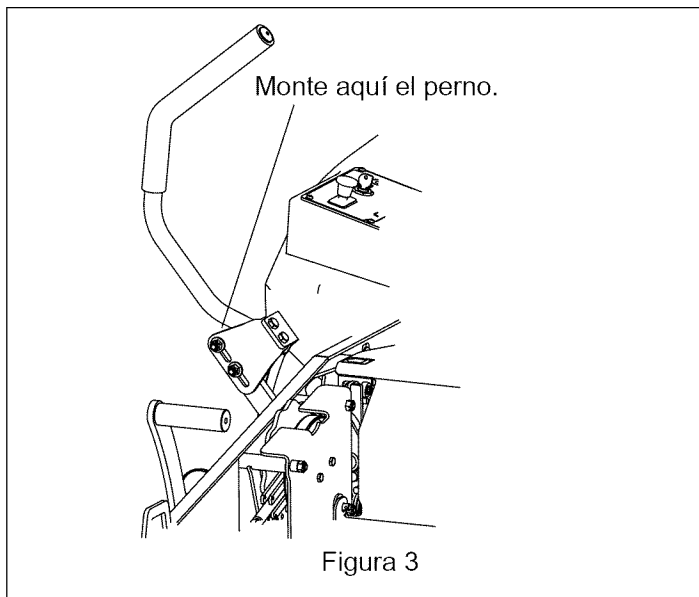
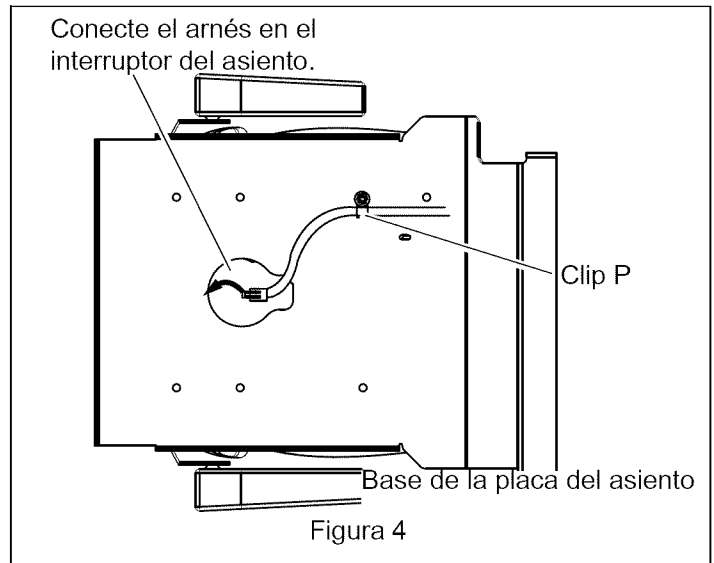

Batería

La batería que se suministra con el cortacésped está sellada, no será necesario activarla.

1. Conecte el cable positivo rojo en el lado positivo (+) de la batería. Utilice un perno de 1/4 x 5/8" y una contratuerca de 1/4". Tape el terminal con la cubierta de goma.
2. Conecte el cable negativo negro en el lado negativo (-) de la batería. Utilice un perno de 1/4 x 5/8" y una contratuerca de 1/4".

Si el motor no se enciende cuando se gira la llave de contacto, puede que haya que cargar la batería, consulte *Carga de la batería* en la página 24.

Plataforma de corte

1. Quite la perilla del protector de descarga.
2. Saque el conjunto de descarga de la posición de transporte.
3. Monte el conjunto de descarga en posición de funcionamiento.
4. Vuelva a instalar la perilla en el conjunto de descarga y apriete.
5. Compruebe el nivel de la plataforma y la inclinación. Véase *NIVELACIÓN DE LA PLATAFORMA* en la página 26.

Neumáticos

Consulte *ESPECIFICACIONES* en la página 37 .



PRECAUCIÓN: ¡Evite lesiones! Puede darse la separación explosiva del neumático y la llanta si se manipulan incorrectamente durante el mantenimiento:

- No intente montar un neumático sin el equipo adecuado o sin la experiencia necesaria para realizar el trabajo.
- No infle los neumáticos por encima de la presión recomendada.
- No suelde ni caliente un conjunto de llanta y neumático. El calor puede provocar un incremento de la presión del aire y, como consecuencia, una explosión. La soldadura puede debilitar estructuralmente o deformar la llanta.
- No se coloque frente a o sobre el conjunto de los neumáticos al inflarlos. Utilice una mordaza y un manguito de extensión lo suficientemente largos como para permitirle quedarse a un lado.

Tornillería

Comprobar que la tornillería no esté suelta.

Compruebe el sistema de interbloqueo de seguridad

Compruebe que el sistema de intertraba funciona correctamente. (Consulte *Compruebe el sistema de interbloqueo de seguridad* en la página 11).



¡ADVERTENCIA! Un FALLO DE LA INTERBLOQUEO junto con un funcionamiento no apropiado puede resultar en lesiones personales graves.

Lubricación

Lubrique todos los puntos de engrase según se indica en la etiqueta de mantenimiento que se encuentra debajo del asiento, y revise el nivel de aceite hidráulico. Consulte *Mantenimiento General* en la página 21.

Servicio del aceite hidráulico

La unidad de alimentación se entrega con aceite hidráulico en el sistema. Si la tracción es errática, purgue el sistema. Si el nivel de aceite está por debajo del borde del deflector del depósito, rellene con aceite de motor SAE 20W-50. Consulte *Mantenimiento del sistema hidráulico* en la página 22.

Motor

El motor se ha llenado con un aceite de rodaje. Cambie el aceite y el filtro después de las 8 primeras horas de uso. Consulte *Mantenimiento General* en la página 21.

Revise el funcionamiento de todos los controles

Asegúrese de que la unidad funcione correctamente.



¡ADVERTENCIA! EL FALLO DE LOS CONTROLES podría causar la muerte o lesiones graves.

CONTROLES Y CARACTERÍSTICAS



Figura 5

OE3241

1. Dial de ajuste de la altura de la plataforma
2. Palancas de control de la dirección
3. Palanca de elevación de la plataforma
4. Ajuste del nivel de la plataforma
5. Interruptor de la TDF
6. Interruptor de encendido
7. Control del estrangulador
8. Horómetro
9. Regulador

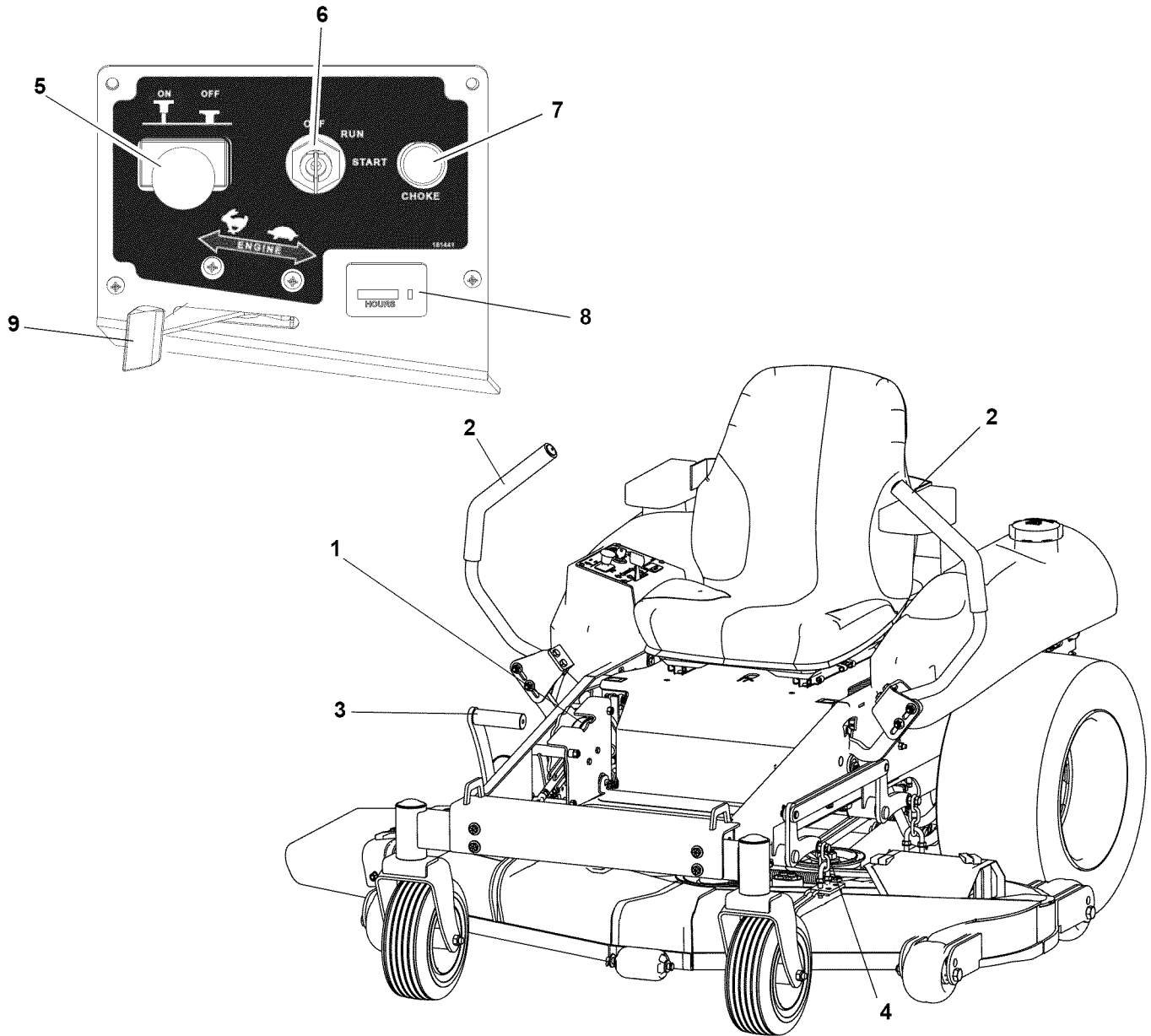

¡ADVERTENCIA! EVITE LAS LESIONES. Antes de proceder, lea y comprenda toda la sección de *Seguridad*.

CONTROLES Y CARACTERÍSTICAS

Consulte en figura 5 en la página 12 las ubicaciones y características de los controles.

Sistema de interbloqueo de seguridad



¡ADVERTENCIA! Los fallos en el sistema de interbloqueo de seguridad y el funcionamiento incorrecto de la unidad pueden resultar en la muerte o en lesiones graves. Compruebe este sistema cada vez que haga funcionar la unidad. Si el sistema no funciona correctamente, no lo haga funcionar hasta que se hayan realizado reparaciones.

Realice las pruebas siguientes para comprobar que el sistema de interbloqueo de seguridad funciona correctamente. Si la unidad no funcionara como debe, póngase en contacto con su distribuidor para realizar reparaciones.

1. Intente arrancar la unidad de alimentación con el operador sentado en el asiento, la TDF del cortacésped desactivada, y la palanca de control de la dirección izquierda que no esté en posición de estacionamiento. Intente arrancar la unidad de alimentación después de quitar el brazo derecho de la posición de estacionamiento y de colocar la palanca de control izquierdo en posición de estacionamiento. Intente arrancar la unidad de alimentación después de quitar ambas palancas de la posición de estacionamiento. El motor de arranque no debe arrancar en ninguno de estos casos.
2. Intente arrancar la unidad de alimentación con el operador sentado en el asiento, la TDF del cortacésped activada, y las palancas de control de la dirección en la posición de estacionamiento. El motor de arranque no debe arrancar en este caso.
3. Intente arrancar la unidad de alimentación sin el operador sentado en el asiento y las palancas de control de la dirección en la posición de estacionamiento. El motor de arranque no debe arrancar en este caso.

Comprobación de los circuitos de apagado del motor

Compruebe diariamente los circuitos de apagado del motor.

1. Haga funcionar el motor a 1/3 de regulación, accione la TDF del cortacésped y levántese del asiento. El motor se debe parar en un tiempo de 3 segundos.

2. Haga funcionar el motor a 1/3 de regulación, accione la TDF del cortacésped, saque la palanca de control de la dirección del bloqueo en punto muerto y levántese del asiento. El motor debe pararse de nuevo en 3 segundos. Repita para la otra palanca de control de la dirección.

NOTA: Si la máquina no supera esta prueba, NO LA PONGA EN MARCA. Lívela a su distribuidor Ariens.

3. Mueva hacia atrás la palanca de la dirección y suéltela. Esta palanca debe volver a una posición donde pueda sacarse y bloquearse en la posición de punto muerto.

Palancas de control de la dirección

Las palancas de dirección controlan la velocidad y la dirección de la unidad, además de pararla.

Después de arrancar la unidad de alimentación, Coloque juntas las palancas de control de la dirección fuera de la posición de bloqueo y en posición de punto muerto



Figura 6

- A. Para el desplazamiento en marcha atrás, tire hacia atrás de ambas palancas de control.
- B. Para el desplazamiento recto hacia delante, empuje ambas palancas de control hacia adelante.
- C. Para girar a la izquierda, tire hacia atrás de la palanca izquierda o empuje hacia adelante la palanca derecha de control de la dirección o una combinación de los dos.
- D. Para girar a la derecha, tire hacia atrás o empuje hacia adelante de la palanca de control de la dirección izquierda o aplique una combinación de ambos métodos.

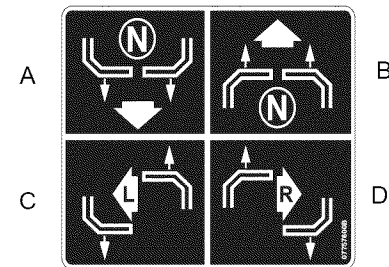

PRECAUCIÓN: Tenga cuidado cuando realice giros. Reduzca la velocidad hasta alcanzar una velocidad manejable antes de tomar curvas pronunciadas. Este cortacésped puede girar muy rápidamente cuando se empuja hacia adelante una palanca y se tira hacia atrás de la otra.

NOTA: Los giros violentos pueden estropear o dañar el césped. Mantenga SIEMPRE ambas ruedas en posición de giro cuando haya curvas pronunciadas. NO gire con la rueda interior parada. Para obtener un radio de giro mínimo, retroceda lentamente con la rueda central mientras mueve la rueda exterior lentamente hacia delante.

PANEL DE CONTROL

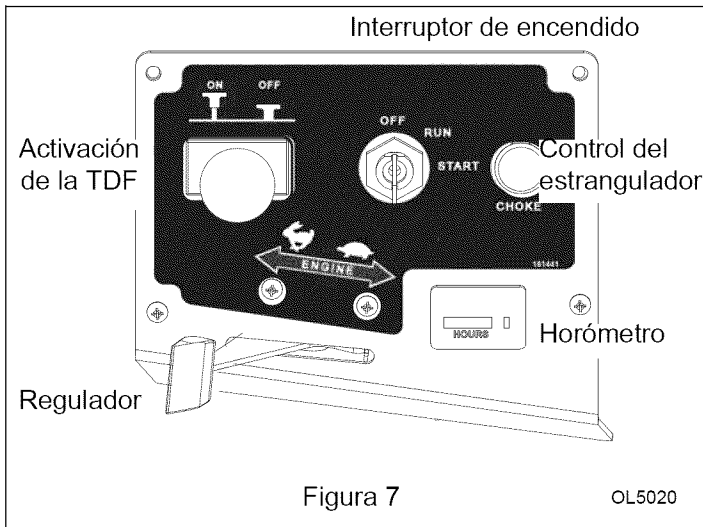

Interruptor de encendido

Haga funcionar el interruptor de encendido con la llave retirable. El interruptor tiene tres posiciones: Off (Desactivado) (1), Run (Funcionamiento) (2) y Start (Arranque) (3). Para arrancar el motor, gire la llave a Start (Arranque), y póngala después en posición Run. Para detener el motor, gire la llave a Off.

NOTA: NO opere el motor de arranque más de 10 segundos cada vez. Si el motor no arranca después de 10 segundos, déjelo en reposo durante 30 segundos antes de intentarlo de nuevo. Si el motor no arranca, vea *Localización de averías* en la página 33 o consulte el Manual del motor.

Control del estrangulador

Tire de la palanca del estrangulador para arrancar un motor frío. Presione la palanca del estrangulador una vez que el motor ha arrancado y se ha calentado.

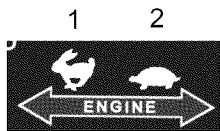

OE3250

Palanca del acelerador

La palanca del acelerador cambia la velocidad del motor. Mueva la palanca del acelerador hacia delante a Fast (Rápido) (1) para aumentar la velocidad del motor. Mueva la palanca hacia atrás a Slow (Lento) (2) para reducir la velocidad del motor.

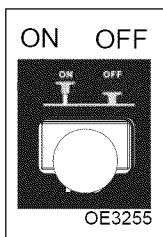

OE3255

Interruptor de la toma de fuerza (TDF)

El interruptor de la toma de fuerza (TDF) activa y desactiva las cuchillas del cortacésped.

Mueva el interruptor de la toma de fuerza (TDF) a la posición "On" (Activada) para activar el cortacésped.

Mueva el interruptor de la toma de fuerza (TDF) a la posición "Off" (Desactivada) para desactivar las cuchillas del cortacésped.

NOTA: El motor no arrancará a menos que las palancas de control de la dirección estén en la posición de punto muerto y el interruptor de la TDF esté en la posición "Off", y esté accionado el freno de estacionamiento.

Frenos de estacionamiento



Coloque las palancas de control de la dirección en la posición de punto muerto y colóquelas en las ranuras para activar el freno de estacionamiento para cada lado

Mueva las palancas de control de la dirección hacia el centro para soltar los frenos de estacionamiento.

Palanca de elevación de la plataforma

La palanca de elevación de la plataforma sube y baja la plataforma de corte para cortar el césped y para el transporte.

Transporte:

Empuje a fondo la palanca de elevación de la plataforma hacia delante hasta que se enganche la traba de elevación

Para soltar la traba, pise el pedal, tire del mango de traba para transporte y suelte lentamente la palanca de elevación.



PELIGRO: Antes de elevar la plataforma hasta la posición de transporte, verifique que la TDF esté desenganchada y las palancas de control de la dirección en la posición de estacionamiento.

Altura de corte

Para cambiar la altura de corte, eleve la plataforma hasta la posición de transporte. Gire el botón de ajuste de altura de la plataforma hasta que aparezca la altura de corte deseada y baje después la plataforma hasta la posición de corte.

El cortacésped puede ajustarse para cortar césped desde una altura de corte de 1.5" – 5.5" (38 – 140 mm). La altura de corte del césped debe determinarse en función de las condiciones del momento y de las preferencias personales.

Se proporcionan las siguientes recomendaciones como guía para la elección de la altura de corte

Césped = 1,5 – 3" (38 – 76 mm)

Corte en campo = 3 – 5,5" (76-140 mm)

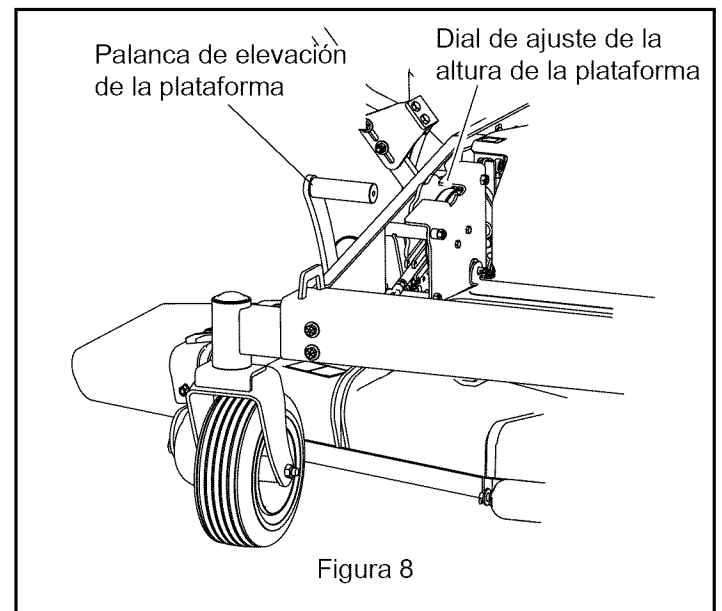

Ajustes del asiento



¡ADVERTENCIA! Realice todos los ajustes del asiento con la unidad estacionaria, el freno de estacionamiento accionado y el motor apagado. El asiento está diseñado para una persona. No permita que monten pasajeros en esta máquina.

Para ajustar el asiento hacia adelante o hacia atrás:

1. Estando sentado, tire hacia fuera de la palanca de posicionamiento del asiento y deslice el asiento hasta la posición deseada.
2. Suelte la palanca y deslice el asiento hacia adelante o hacia atrás para bloquear el asiento en su posición.

Para ajustar el muelle del asiento al peso del operador:

1. Gire el botón en sentido horario para un operador más pesado.
2. Gire el botón en sentido antihorario para un operador menos pesado.

Horómetro

Registra el número total de horas que el motor ha estado en funcionamiento.

IMPORTANTE: Mantenga un registro de las lecturas del horómetro como referencia para los intervalos recomendados de lubricación y mantenimiento.

NOTA: Para obtener lecturas exactas, asegúrese de que el interruptor de encendido esté APAGADO cuando la unidad no esté funcionando.

FUNCIONAMIENTO

Periodo de rodaje

- El funcionamiento del cortacésped durante las cincuenta primeras horas puede ser un factor importante a la hora de determinar el rendimiento y la vida útil del motor y de la unidad de alimentación.
- El motor puede operarse a las RPM máximas, pero se debe evitar una carga excesiva. Si el motor comienza a ralentizar debido a una carga excesiva, hágalo funcionar a una velocidad de avance más lenta manteniendo a la vez la velocidad del motor.
- Revise frecuentemente el motor, las bombas y los motores durante el periodo de rodaje. Observe si se produce alguna fuga de líquidos. Rellene a los niveles marcados según necesidades y repare cualquier fuga que pueda aparecer.
- Observe si se ha aflojado alguna tuerca, perno o tornillo y apriételes según necesidades. Observe esta posibilidad principalmente en las tuercas de retención de las ruedas.
- Durante el periodo de rodaje, revise los ajustes del brazo de control y del freno de estacionamiento. Puede que haya que ajustar el freno de estacionamiento después de las primeras horas de funcionamiento.

- Mantenga limpia la zona alrededor del tubo de llenado del depósito de combustible y asegúrese de que la gasolina sea del octanaje correcto y que no tenga contaminantes.
- El cambio del aceite y del filtro se deben realizar después de las 8 primeras horas de uso y después cada 100 horas de funcionamiento.



PRECAUCIÓN: Se deben realizar unas prácticas de mantenimiento correctas para una operación segura. (Consulte *Programa de mantenimiento* en la página 19).

Combustible



¡ADVERTENCIA! EVITAR LESIONES. Antes de proceder, leer y comprender toda la sección de *Seguridad*.

Añada combustible limpio al depósito según necesidades. Consulte en el manual del motor el tipo y grado del combustible.

Para agregar combustible al depósito:

1. Coloque la unidad en una zona abierta o bien ventilada.
2. Apague el motor y deje que se enfríe.
3. Limpie la tapa del combustible y el área circundante a la misma para evitar que entre suciedad en el depósito. Quite el tapón del depósito de combustible.
4. Llène el depósito del combustible con gasolina sin plomo hasta 25 mm (1 pulg.) por debajo de la parte inferior del cuello del tubo de llenado. No lo llene en exceso.
5. Vuelva a colocar la tapa del combustible y apriéte-la.
6. Limpie el combustible que se haya derramado.

Subida y bajada seguros

NO se suba en los lados de la plataforma de corte cuando monte o desmonte la unidad de alimentación. Salte por encima cuando monte o desmonte.

INSPECCIÓN PREVIA AL ARRANQUE



PRECAUCIÓN: Asegúrese de que toda la tornillería esté apretada, todos los dispositivos de seguridad estén en su lugar y que se hayan realizado correctamente todos los ajustes.

El operador es responsable de una operación segura y DEBE familiarizarse con los mandos del cortacésped y de la unidad de alimentación, con su funcionamiento, y con todas las precauciones de seguridad ANTES de la operación de arranque.

IMPORTANTE: Inspeccione diariamente los pernos de las cuchillas, o siempre que se desmonte una cuchilla. El par de apriete es de 110 – 130 lbf-ft. (150 – 177 N•m).

- Verifique que todas las protecciones de seguridad estén bien montadas y aseguradas adecuadamente.

- Verifique que el operador esté preparado para un funcionamiento correcto y seguro de la unidad de alimentación y de los accesorios y mejoras.
- Revise el motor y el aceite hidráulico y rellene según necesidades.
- Revise la tensión de la correa de la bomba y de la correa de transmisión y ajuste según necesidades.
- Verifique que las rejillas de toma de aire no estén demasiado sucias para obtener una refrigeración máxima del motor.
- Revise el estado de los neumáticos, la presión y el apriete de los pernos de las ruedas. Observe si hay signos externos de fugas y corrija antes de utilizar el cortacésped. Observe si las palancas de control de la dirección están flojas y corrija la posición.
- Observe si hay suficiente combustible. Se recomienda llenar el depósito después de cada uso diario para reducir la condensación y tener el depósito preparado para el siguiente uso.

ARRANQUE Y PARADA



PRECAUCIÓN: Lea primero todo el Manual del propietario/operador y el Manual del motor. NO intente arrancar el motor en este momento.



PRECAUCIÓN: Arranque siempre y opere el motor en una zona bien ventilada. Si está un área confinada, saque el tubo de escape al exterior.

Para arrancar el motor:

1. Siéntese correctamente en el asiento, verifique que los controles de la dirección estén en la posición de estacionamiento y la TDF desconectada.
2. Si el motor está frío, mueva el control del estrangulador a la posición 'On' (activado). Si el motor está templado, no utilice el estrangulador.
3. Mueva el acelerador a la posición 3/4 rápido. Encontrará instrucciones detalladas en el manual del motor.
4. Ponga la llave en el interruptor de encendido y gírela hasta la posición de arranque. Cuando arranque el motor, suelte la llave.
5. Mueva el control del estrangulador a la posición desactivada (Off). Ajuste el estrangulador para mantener el motor funcionando con suavidad.
6. Deje que el motor se caliente durante unos cinco minutos antes de operar la unidad.

NOTA: El tiempo de calentamiento variará según la temperatura ambiente. Para temperaturas por debajo de los 0 C (32 F), deje al menos diez minutos para que se caliente la unidad.

7. Aumente o disminuya la velocidad del motor con el acelerador. Ajuste el acelerador a la posición rápida para cortar hierba.

Para detener el motor:

1. Coloque las palancas de dirección en la posición de punto muerto y desactive la TDF.
2. Mueva la palanca del acelerador a la posición lenta.
3. Gire la llave de contacto a la posición apagado.

Arranque en climas fríos

NOTA: Cuando arranque en un clima frío (por debajo de los 5 C bajo cero (23 F)), no opere el motor de arranque más de 10 segundos cada vez. Si el motor no arranca después de 10 segundos, deje el motor de arranque en reposo durante 30 segundos antes de intentarlo de nuevo.

Apagado del motor

Ponga las palancas de control en la posición de estacionamiento, ponga el motor en ralentí durante unos segundos y gire el interruptor de encendido a la posición "Off". Quite la llave.



PRECAUCIÓN: Quite SIEMPRE la llave de contacto cuando no se utilice la unidad.

CORTE



¡ADVERTENCIA! Apriete de nuevo toda la tornillería para evitar dañar el cortacésped, incluyendo las tuercas de retención de las poleas del vástago de las cuchillas, después de la primera hora de funcionamiento del cortacésped.

Haga funcionar la unidad solamente sentado en la posición del operador.

1. Arranque el motor. Deje el motor en ralentí hasta que funcione con suavidad.
2. Ponga las palancas de control de la dirección en la posición de punto muerto.
3. Ponga el acelerador en posición 3/4 rápida.
4. Active la TDF para accionar el cortacésped.

IMPORTANTE: No engrane nunca la TDF con el cortacésped atascado con césped u otro material, ya que puede dañar el embrague.

5. Mueva el acelerador a la posición rápida.
6. Mueva las palancas de dirección hacia delante para obtener una velocidad de avance lenta.
7. Para desactivar el cortacésped, mueva el interruptor de la TDF a la posición OFF (desactivada).
8. Cuando sepa cómo operar la unidad, seleccione una velocidad apropiada para las condiciones de corte.

Ruedas antidesbroce

1. Eleve el cortacésped presionando la palanca de elevación de la plataforma y bloquee en posición de transporte.
2. Coloque las palancas de control de la dirección en la posición de estacionamiento.

3. Fije el ajuste antidesbroce a la altura de corte deseada.
4. Para ajustar los rodillos antidesbroce, extraiga los pernos de 5/8-11 x 4.25" y vuelva a montarlos en el orificio apropiado para la altura de corte deseada (consulte figura 9).
5. Presione la palanca de elevación de la plataforma y tire de la palanca de bloqueo para transporte, y baje la plataforma hasta la posición de corte.

NOTA: Las ruedas antidesbroce deben estar siempre al menos a 6 mm - 13 mm (1/4–1/2") del suelo. Su función es impedir que la plataforma desbroce el suelo en un terreno irregular, que no hagan contacto todo el tiempo con el suelo.



Figura 9

OM5030

Cortacésped con descarga lateral

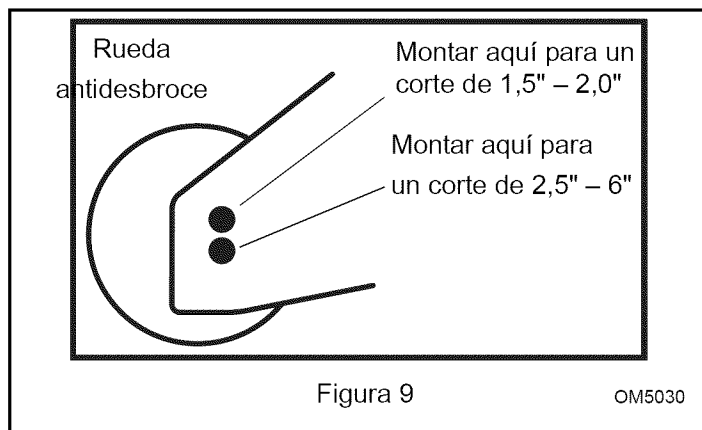

PELIGRO: Sin el protector de descarga o un recolector de hierba completo instalados, el usuario queda expuesto a la acción giratoria de las cuchillas y de residuos disparados. El contacto con las cuchillas en movimiento o el disparo de residuos puede provocar graves daños o incluso la muerte.

El deflector de descarga dirige el material hacia abajo, hacia el suelo. No desmonte nunca el protector de descarga ni opere el cortacésped con un deflector de descarga dañado.

No ponga nunca las manos o los pies bajo el cortacésped.

No intente limpiar la zona de descarga o las cuchillas del cortacésped sin apagar antes la TDF, quitar la llave de contacto y desconectar el cable de la batería.

El cortacésped tiene un protector de descarga montado que descarga los recortes por el lateral de la plataforma hasta el suelo.

Terrenos irregulares



¡ADVERTENCIA! Para evitar la pérdida de control e impedir que vuelque el cortacésped, avance siempre de lado a lado en pendientes, nunca hacia arriba o abajo.

Avance en diagonal por pendientes pronunciadas. Evite en todo momento bajadas muy pronunciadas para evitar que el cortacésped vuelque.

Cuando avance cuesta abajo, mantenga las palancas de control de la dirección de la unidad de alimentación marcha adelante.

Prepare previamente el corte de césped en un terreno irregular y espere a que esté bien seco para evitar que las ruedas resbalen y giren en vacío, lo que dañaría el terreno.

Antes de cortar, revise la zona para determinar la mejor operación. Tenga en cuenta el tipo de césped y su altura, y el tipo de terreno irregular donde se va a realizar el corte.

Evite arranques y paradas repentinos durante la conducción hacia arriba o hacia abajo de una pendiente, y reduzca la velocidad de avance cuando tenga que girar.

Descarga del césped



¡ADVERTENCIA! NO opere NUNCA el cortacésped con el protector de descarga en la posición elevada.

La plataforma de corte ha sido diseñada para ofrecer un flujo de aire máximo para una descarga regular de residuos de césped. Cuando se corte césped alto o frondoso, seleccione una velocidad de avance menor, o reduzca el ancho de corte, para lograr la máxima eficiencia en la descarga.

Para lograr la mejor apariencia del césped, no corte cuando esté húmedo o con mucho rocío. La hierba húmeda puede atascar la zona de descarga del cortacésped, crear una carga excesiva en las cuchillas y los vástagos, y dañar la correa de la plataforma de corte. La hierba húmeda puede dejar también pegotes en el terreno.

Si se atasca la plataforma de corte, haga retroceder la unidad para sacarla del césped no cortado. Si el cortacésped no se desatasca así, levante la plataforma, apague el motor, ponga el freno, quite la llave de contacto y limpie la parte inferior de la plataforma.

En condiciones de corte de medias a intensivas, corte de forma que los residuos descarguen LEJOS de la hierba aún por cortar. En cortes poco intensivos, los residuos descargados pueden dirigirse hacia el césped no cortado, para poder volver a cortarlo más fino.

Sugerencias para un corte eficiente



PRECAUCIÓN: Aleje de la zona a gente y mascotas, y retire todo residuo visible antes de comenzar la operación de corte.

Las cuchillas se deben revisar regularmente y mantener afiladas para garantizar el corte de césped más idóneo.

Generalmente se obtienen los mejores resultados cuando se mantiene el césped a una altura de 50–80mm (2–3 pulgadas). Es mejor cortar el césped más a menudo y no demasiado corto. Para mantener un césped bien verde, no corte más de 1/3 de la altura total.

La velocidad del motor del cortacésped durante el corte debe estar a las RPM máximas. Con ello se garantiza una velocidad adecuada de las cuchillas para realizar un corte efectivo y una buena descarga de los recortes de hierba.

La velocidad de avance afecta en gran medida al rendimiento del corte. Utilice siempre una velocidad de avance más baja para un corte más lento, en lugar de reducir las RPM del motor.

Corte a menudo. No espere hasta que el césped esté demasiado alto. Los recortes de hierba cortos se dispersan mejor y se deterioran más rápido.

Las áreas de corte con césped alto o malas hierbas pueden requerir un corte a la altura de corte máxima. Después de cortar una vez, vuelva a cortar toda la zona con el cortacésped a la altura de corte final deseada.

ESTACIONAMIENTO

Para estacionar la unidad:

1. Ponga las palancas de dirección en punto muerto y después en posición de estacionamiento.
2. Desconecte la TDF, pare el motor, baje la plataforma hasta el suelo y quite la llave de contacto.

IMPORTANTE: Cuando aparque en una pendiente, bloquee las ruedas en el lado cuesta abajo para evitar que ruede.

Traslado de la unidad con el motor apagado

Si se para el motor del cortacésped y no arranca de nuevo, puede empujar o remolcar la unidad en distancias cortas con las válvulas de desviación de la bomba abiertas. No exceda los 8 kph (5 m.p.h.) cuando la remolque.

IMPORTANTE: Las válvulas de desviación deben estar abiertas dos giros completos (máximo) antes de mover la unidad (consulte figura 10). Verifique que las válvulas de desviación estén cerradas antes de trabajar de nuevo con la máquina. Si no se cierran a fondo las válvulas de desviación antes de la operación puede dañarse el sistema hidráulico.

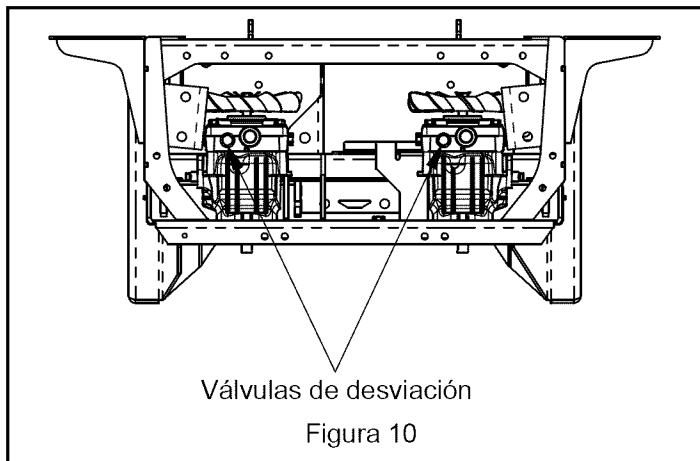

REMOLQUE



¡ADVERTENCIA! Tenga cuidado cuando gire el cortacésped durante el remolque. El cortacésped girará más abruptamente que el objeto remolcado.

IMPORTANTE: Si se intenta remolcar más de 90,7 kg (200 libras) con el cortacésped Ariens, provocará el fallo prematuro de piezas y la garantía quedará anulada.

El cortacésped ha sido diseñado para remolcar únicamente en aplicaciones poco intensivas. No intente remolcar más de 90,7 kg (200 lbs). El peso de la espiga no debe superar los 13,61 kg (30 lbs).

PARA CARGAR EL CORTACÉSPED



¡ADVERTENCIA! Tenga mucho cuidado cuando cargue y descargue la unidad desde una rampa.

Utilice una rampa individual y de anchura máxima. Si necesita rampas individuales, utilice varias para simular una rampa de anchura máxima. Utilice suficientes rampas para crear una superficie continua más ancha que la unidad.

No exceda nunca un ángulo de 15 grados entre las rampas y el camión o el remolque cuando cargue el cortacésped.

Evite aceleraciones y desaceleraciones bruscas de la unidad cuando se cargue o se descargue para que el cortacésped no vuelque.

La rampa de carga debe ser lo suficientemente larga para que los ángulos entre el camión o el remolque no excedan los 15 grados. Un ángulo más pronunciado puede hacer que los componentes de la plataforma de corte queden colgando cuando se desplace el cortacésped desde la rampa al camión o remolque. Si se carga en una pendiente, o cerca de una, coloque el camión o remolque en la parte baja de la pendiente y extienda las rampas por la pendiente para así reducir el ángulo de la rampa. El remolque o el camión deben aparcar lo más nivelados posible para facilitar una carga suave del cortacésped.

TRANSPORTE DEL CORTACÉSPED



¡ADVERTENCIA! Cuando transporte el cortacésped, verifique que las palancas de control de la dirección estén en posición de estacionamiento, las ruedas estén bloqueadas, la máquina bien amarrada con cables, cadenas o cuerdas, y el remolque esté bien asegurado al vehículo de remolque con cadenas de seguridad.

Utilice un remolque o un camión grandes para transportar el cortacésped. Asegúrese de que el remolque o el camión tengan todos los indicadores luminosos necesarios como exige la ley.

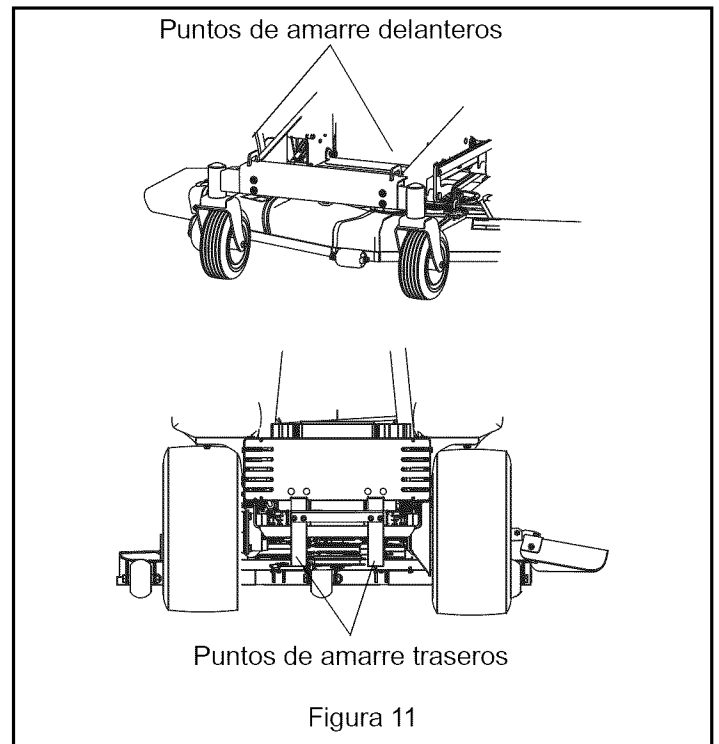

PROGRAMA DE MANTENIMIENTO



¡ADVERTENCIA! EVITE LAS LESIONES. Antes de proceder, lea y comprenda toda la sección de *Seguridad*.

Los distribuidores de Ariens le ofrecerán cualquier servicio de reparación, piezas o ajustes que su unidad necesite para seguir funcionando con la máxima eficiencia. En el caso de necesitar una reparación en el motor, pngase en contacto con un distribuidor de Ariens o con un centro de mantenimiento de un fabricante de motores autorizado.

PROGRAMA DE MANTENIMIENTO

IMPORTANTE: Algunas condiciones de trabajo (cargas pesadas, temperaturas altas, polvo, o residuos en el aire) pueden requerir un mantenimiento más frecuente.

Consulte el manual del motor para obtener más información acerca del mantenimiento y resolución de problemas.

NOTA: Para obtener acceso completo al motor, el asiento debe estar inclinado hacia delante.

Intervalo	Tarea	Acción
Cada uso	Revisión del sistema de intertraba de seguridad	 ¡ADVERTENCIA! Los fallos en el sistema de interbloqueo de seguridad y e funcionamiento incorrecto de la unidad pueden resultar en la muerte o lesiones graves. Compruebe este sistema cada vez que haga funcionar la unidad. Si el sistema no funciona correctamente, no lo haga funcionar hasta que se hayan realizado reparaciones (Véase <i>Sistema de interbloqueo de seguridad</i> en la página 13).
	Todos los mandos, interruptores	Inspeccionar regularmente y reparar según necesidades.
	Todos los afianzadores, tornillería	Revisar regularmente y apretar cuando sea necesario.
	Mangueras, correa del ventilador, cables	Inspeccionar regularmente y reparar según necesidades.
	Nivel de aceite del motor	Revisar regularmente y llenar cuando sea necesario (Véase <i>Nivel de aceite del motor</i> en la página 21).
	Nivel de aceite hidráulico	Revisar regularmente y llenar cuando sea necesario (Véase <i>Mantenimiento del sistema hidráulico</i> en la página 22).
	Rejillas de aire	Limpiar de residuos regularmente.
	Válvula de descarga del depurador de aire	Limpiar regularmente.
	Elementos del filtro de aire	Revisar regularmente y limpiar o cambiar cuando sea necesario.
	Niveles del depósito del combustible	Revisar regularmente y llenar cuando sea necesario.
	Filtro de combustible	Inspeccionar regularmente y cambiar cuando sea necesario.
	Equilibrado y ajuste de la palancas de dirección	Revisar regularmente y ajustar cuando sea necesario.
	Revisar el freno de estacionamiento	Activar el freno de estacionamiento y la palanca de derivación de la transmisión (Véase <i>Traslado de la unidad con el motor apagado</i> en la página 18). Empujar la unidad. Si la unidad rueda, póngase en contacto con su distribuidor Ariens.
	Limpieza de la unidad	Limpiar toda la suciedad y los residuos del motor, la batería, el asiento, la plataforma de corte, etc. No utilice disolventes, pulverizadores a alta presión, limpiadores demasiado potentes o abrasivos. NOTA: Proteger las superficies pintadas con cera para automóviles.
	Comprobar la presión y el estado de los neumáticos	Consulte <i>ESPECIFICACIONES</i> en la página 37 para obtener la presión correcta de los neumáticos.
	Par de apriete de los pernos de las ruedas	Revisar regularmente y apretar cuando sea necesario.
	Juego de la dirección	Revisar regularmente y reparar cuando sea necesario.
	Acumulación de hierba	Retirar después de cada uso.
	Inspeccionar las cuchillas del cortacésped	Comprobar el desgaste de las cuchillas. Afilar o reemplazar cuando sea necesario (Véase <i>Mantenimiento de las cuchillas</i> en la página 29).
	Siga el programa de mantenimiento del manual del motor	Realice el mantenimiento programado del motor. Encontrará instrucciones detalladas en el Manual del motor. NOTA: Para drenar el aceite, use la válvula de drenaje manual del aceite suministrada con la unidad, no el tapón de drenaje que se muestra en el manual del motor.
25 horas o cada estación	Revisar la batería	Mantener limpios la batería y sus bornes (Véase <i>Limpieza de la batería</i> en la página 24).
	Elementos del filtro de aire	Revisar y limpiar los restos de suciedad, cambiar si fuera necesario.
	Lubrique la unidad	Aplique grasa al punto de engrase en cada rueda delantera
50 horas o cada estación	Revisar los afianzadores	Compruebe la tornillería de montaje de las cuchillas y el resto de afianzadores. Reemplace los afianzadores que falten o estén dañados. Apriete todos los pernos y tuercas al valor de par de torsión correcto.
	Engrasar los puntos de lubricación	Lubricar según necesidades.
100 horas o cada estación	Filtro de aceite hidráulico	Recolocación.
	Batería	Comprobar y limpiar según necesidades (Véase <i>Mantenimiento de la batería</i> en la página 23).
	Revisar todas las correas	Cambiar las correas desgastadas o deterioradas (consultar <i>Correas</i> en la página 31). <ul style="list-style-type: none"> • Comprobar la correa de transmisión. • Comprobar la correa de la plataforma.
	Revisar las mangueras hidráulicas	Revisar regularmente y reparar cuando sea necesario (Véase <i>Comprobación de las mangueras hidráulicas</i> en la página 23).
	Limpieza del sistema de refrigeración del motor	Compruebe y limpie las aletas de enfriamiento y el interior de los forros del motor para eliminar restos de césped, broza y suciedad que puedan bloquear el sistema de refrigeración y provocar un recalentamiento.

REPARACIONES Y AJUSTES



¡ADVERTENCIA! EVITE LAS LESIONES. Antes de proceder, lea y comprenda toda la sección de *Seguridad*.

ACCESO PARA SERVICIO



PRECAUCIÓN: Pare el motor antes de realizar el mantenimiento del cortacésped. El asiento debe estar totalmente elevado y bloqueado antes de realizar alguna operación de mantenimiento en el cortacésped. El asiento puede bajar muy rápidamente cuando se suelta la palanca de bloqueo. Baje el asiento lentamente prestando atención para que no quede nada atrapado.

Levante el asiento para acceder a la batería y al depósito hidráulico. Tenga mucho cuidado cuando se levante y verifique que el asiento esté bloqueado en posición elevada antes de realizar alguna operación de servicio en el cortacésped.

MANTENIMIENTO GENERAL

Nivel de aceite del motor

IMPORTANTE: Si no comprueba regularmente el nivel del aceite, el motor puede sufrir daños graves si dicho nivel es demasiado bajo.

1. Estacione la máquina en una superficie nivelada y apague el motor.
2. Limpie la zona alrededor de la varilla medidora del motor antes de extraerla.
3. Saque la varilla medidora y límpiela.
4. Introduzca de nuevo la varilla medidora en el motor (sin girarla) y compruebe que el nivel de aceite esté entre el límite superior y el inferior de la varilla.
5. Añada aceite según necesidades hasta alcanzar el nivel adecuado. **NO** lo llene en exceso.
6. Introduzca y apriete la varilla medidora.
7. Limpie el combustible que se haya derramado.

IMPORTANTE: Utilice únicamente el aceite especificado para su uso en el manual del motor.

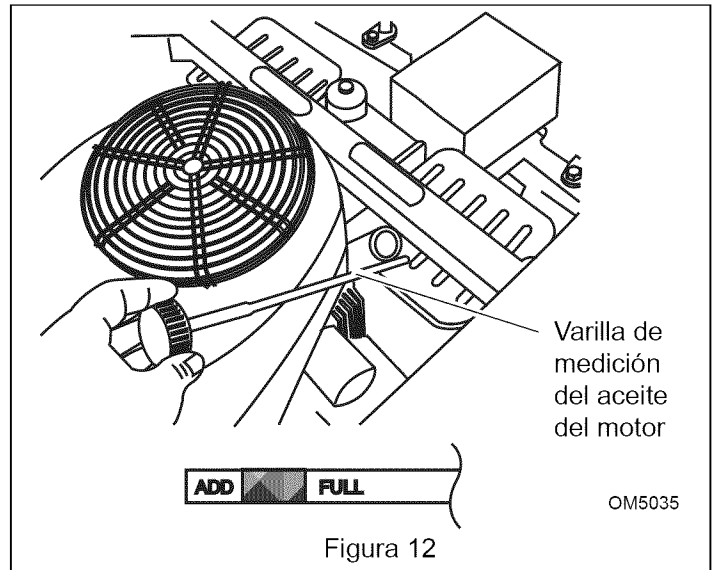

Cambio del filtro del aceite

Cambie el filtro de aceite del motor inicialmente después de las primeras 8 horas de uso. Cambie después el filtro cada 100 horas de funcionamiento después del cambio inicial.

1. Arranque el motor y déjelo funcionando durante cinco minutos para que se caliente el aceite del motor.
2. Drene el aceite del motor en un recipiente adecuado.



PRECAUCIÓN: Antes de sacar el filtro de aceite, coloque un recipiente adecuado bajo su conexión.

3. Limpie la zona alrededor del filtro de aceite para eliminar todo resto de suciedad y residuos del motor y gire el filtro en sentido antihorario para sacarlo. Limpie la superficie donde se monta el filtro.
4. Aplique una capa de aceite de motor limpio a la junta del nuevo filtro, consulte figura 13.
5. Monte un nuevo filtro girándolo en sentido horario hasta que el sello haga contacto con la superficie de montaje. Gire a mano el filtro otro 3/4 de vuelta.
6. Monte de nuevo el tapón de drenaje y apriete.
7. Llene con aceite de motor según especificaciones.
8. Ponga en marcha el motor y déjelo funcionando durante unos 3 minutos, pare el motor y compruebe si se producen fugas alrededor del filtro.

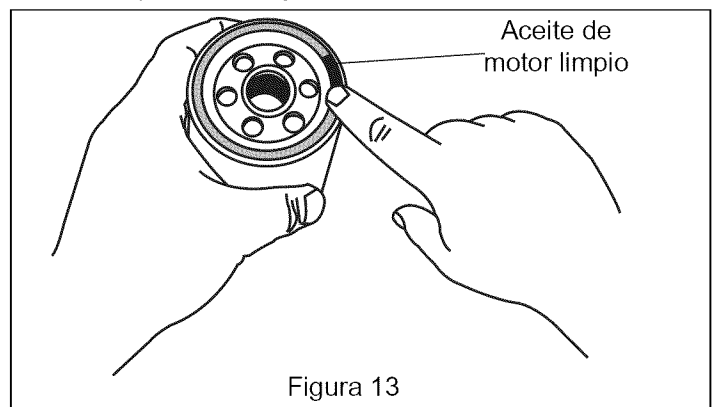

Cambio de aceite del motor



¡ADVERTENCIA! El aceite de motor es una sustancia tóxica que debe eliminarse correctamente. Póngase en contacto con las autoridades locales para información sobre métodos de eliminación aprobados o su posible reciclado.

Cambie el aceite y el filtro del motor después de las primeras 8 horas de funcionamiento. Cambie el aceite cada 100 horas de funcionamiento después del cambio inicial.

1. Ponga en marcha el motor para calentar el aceite.
2. Estacione el cortacésped en un terreno nivelado.
3. Pare el motor, ponga las palancas de control de la dirección en posición de estacionamiento y quite la llave.
4. Retire el tornillo de drenaje del aceite, consulte figura 14, y drene el aceite en un recipiente adecuado con el motor aún templado.



¡ADVERTENCIA! El aceite de motor caliente puede provocar graves quemaduras. Deje que se enfríe un poco antes de drenar y manipular el aceite.

5. Monte el tornillo de drenaje del aceite.
6. Saque la varilla medidora y rellene con aceite nuevo.
7. Compruebe el nivel de aceite.

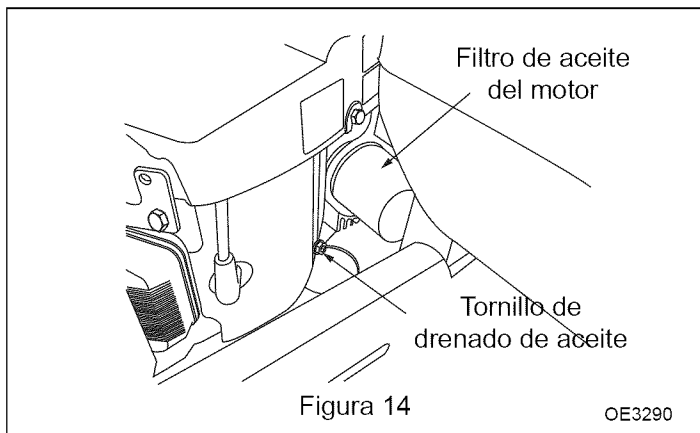

MANTENIMIENTO DEL SISTEMA HIDRÁULICO



¡ADVERTENCIA! El LÍQUIDO HIDRÁULICO puede provocar quemaduras graves. El líquido del sistema hidráulico puede penetrar en la piel y ocasionar lesiones graves o la muerte.

Asegúrese de apagar el motor antes de realizar ningún tipo de trabajo en las piezas hidráulicas.

Mantenga el cuerpo y las manos alejadas de los pequeños orificios o boquillas que arrojan líquido hidráulico cuando están bajo presión. Utilice papel o cartón y no las manos para buscar fugas.

Asegúrese de que todas las conexiones de líquido hidráulico estén apretadas y en buen estado antes de aplicar presión al sistema.

UN LÍQUIDO EXTRAÑO INYECTADO EN EL CUERPO puede producir gangrena.

Debe ser extraído quirúrgicamente en un periodo de pocas horas por un médico que esté familiarizado con tipo de lesión.



PRECAUCIÓN: El motor debe estar parado, las palancas de control de la dirección en posición de estacionamiento y la llave de contacto retirada antes de cambiar o comprobar el aceite hidráulico en el cortacésped.

Deje que se enfríe el líquido hidráulico. El aceite puede estar caliente y provocar graves quemaduras.

IMPORTANTE: La contaminación puede dañar los componentes del sistema hidráulico. Limpie a fondo alrededor del cuello de llenado y del tapón antes de quitar el tapón del depósito de aceite hidráulico. No quite el tapón cuando está caliente a menos que sea absolutamente necesario.

Revise diariamente el depósito para comprobar el nivel.

Las unidades de la bomba y del motor requieren que se cambie el fluido cada año o cada 250 horas, lo que quiera que ocurra antes. Se debe cambiar el filtro del sistema inicialmente después de las primeras 50 horas de funcionamiento.

Se deben cambiar el líquido y el filtro y limpiar el sistema si el líquido se contamina con residuos, agua, etc.

NOTA: Las unidades integradas de bomba/motor están equipadas con válvulas de desviación. Consulte *Traslado de la unidad con el motor apagado* en la página 18.

Cambio del líquido hidráulico



PRECAUCIÓN: El motor debe estar parado, las palancas de control de la dirección en posición de estacionamiento y la llave de contacto retirada antes de cambiar o comprobar el aceite hidráulico en el cortacésped.

Deje que se enfríe el líquido hidráulico. El aceite puede estar caliente y provocar graves quemaduras.

1. Estacione la máquina sobre una superficie nivelada, pare el motor, ponga las palancas de control de la dirección en posición de estacionamiento y quite la llave.
2. Limpie la zona alrededor del tapón de llenado del depósito y quite el tapón.
3. Para drenar el líquido hidráulico, coloque un recipiente adecuado bajo el filtro hidráulico y sáquelo.
4. Aplique una capa fina de aceite hidráulico en la arandela del filtro de aceite. Antes de volver a montar, verifique que la zona de montaje esté limpia.
5. Monte el filtro de aceite hidráulico en el adaptador del filtro.
6. Vuelva a llenar el depósito del líquido hidráulico hasta el nivel recomendado. Coloque de nuevo el tapón de llenado del aceite.
7. Limpie cualquier líquido que se haya derramado.

Sangrado/purga del sistema hidráulico

IMPORTANTE: La entrada de aire en el sistema hidráulico es la causa principal del fallo de las bombas hidráulicas. Después de una operación de servicio o una reparación del sistema hidráulico se DEBE purgar adecuadamente el aire atrapado antes de volver a trabajar con el cortacésped.

1. Para purgar el sistema, el depósito de aceite deberá estar lleno, el aceite debe cubrir apenas la placa deflectora del interior del depósito.
2. Levante del suelo las ruedas traseras y coloque un soporte adecuado.
3. Abra las dos válvulas de desviación de la bomba, una en cada bomba, un máximo de dos giros completos.
4. Sentado en el asiento, arranque el motor y déjelo funcionando en ralentí.
5. Realice un giro lento de las palancas de la dirección hacia delante y hacia atrás durante 10 segundos en cada dirección, 5 ó 6 veces.

NOTA: Las ruedas traseras deben girar, pero no deben estar bajo carga.

6. Apague el motor, compruebe el aceite hidráulico y añada si fuera necesario.
7. Cierre las válvulas de desviación de ambas bombas. No las apriete en exceso.
8. Sentado en el asiento, arranque el motor y déjelo funcionando en ralentí.
9. Realice un giro lento de las palancas de control de la dirección hacia delante y hacia atrás, 5 ó 6 veces.

NOTA: Puede que sea necesario repetir las operaciones de purga hasta eliminar todo el aire atrapado en el sistema hidráulico. Cuando la bomba se mueve hacia delante y hacia atrás a velocidad normal y el aceite del depósito permanece a un nivel constante, la operación de purga ha terminado.

IMPORTANTE: Las ruedas traseras giran ahora bajo potencia. No las toque ni haga contacto con ellas. Si no giran después de 2-3 ciclos, pare inmediatamente. Puede que haya aún aire en el sistema. Deje que se enfríen e intente purgar de nuevo desde el Punto 1.

10. Apague el motor, baje la unidad hasta el suelo y compruebe el aceite hidráulico y añada según necesidades.

Comprobación de las mangueras hidráulicas

Revise las mangueras hidráulicas cada 250 horas para garantizar que estén en buen estado.

Revise ambas mangueras y sus bridas para ver si están desgastadas o dañadas. Si alguna está desgastada o dañada, repárela o cámbiela inmediatamente.

MANTENIMIENTO DE LA BATERÍA

Batería



¡ADVERTENCIA! EVITE LAS LESIONES. Antes de proceder, lea y comprenda toda la sección de *Seguridad*.



¡ADVERTENCIA! Los bornes de la batería, terminales y accesorios relacionados contienen plomo y compuestos de plomo, sustancias que en el estado de California se sabe que causan cáncer y daños al sistema reproductor. Lávese las manos después de manejarlos.

La unidad viene equipada de fábrica con una batería que no requiere mantenimiento, excepto la limpieza de los bornes.

Extracción de la batería



¡ADVERTENCIA! Los terminales de la batería o las herramientas metálicas pueden provocar un cortocircuito con los componentes metálicos del cortacésped, provocando una chispa que podría incendiar los gases explosivos de la batería. Cuando se desmonte la batería del cortacésped, evite que los terminales toquen alguna parte de la máquina. Evite que las herramientas metálicas toquen las piezas metálicas de la máquina mientras estén en contacto con los terminales de la batería.

Si se guían incorrectamente los cables de la batería, el cortacésped puede dañarse y provocar una chispa que puede incendiar los gases explosivos de la batería.

Desconecte siempre el cable negro (negativo) de la batería antes de desconectar el rojo (positivo). Conecte de nuevo el cable rojo (positivo) antes de volver a conectar el cable negro (negativo) de la batería.

1. Desconecte el interruptor de la TDF del cortacésped, ponga las palancas de control de la dirección en la posición de estacionamiento, ponga la llave de contacto en posición "Off" y sáquela.
2. Levante el asiento y bloquéelo en la posición elevada.
3. Desconecte el cable negativo de la batería del terminal de la misma.
4. Quite la cubierta roja del terminal positivo de la batería y saque el cable positivo.
5. Quite la correa de la cubierta de la bandeja de la batería. Suelte con cuidado la correa y saque el extremo opuesto de los ganchos de la bandeja de la batería.
6. Saque con cuidado la batería. Evite que los bornes hagan contacto con piezas metálicas.

Instalación de la batería

1. Inserte la batería en la bandeja con los bornes orientados hacia la izquierda.
2. Conecte el cable positivo de la batería al borne positivo.
3. Conecte el cable negativo de la batería al borne negativo de la batería.
4. Asegure los cables insertando un perno de cabeza de hongo de 5/16-18 x 5/8" por el borne de la batería y por el cable de la misma. Asegúrelo con una contratuerca de reborde de 5/16-18".
5. Instale la cubierta del borne rojo sobre el borne positivo y el cable positivo.
6. Coloque en su lugar la batería insertando un extremo de la banda de enganche en la bandeja de la batería y colocando el otro extremo sobre la parte superior de la batería en la ranura del extremo opuesto de la bandeja de la batería.

Limpieza de la batería

Mantenga limpia la batería y los bornes de la misma. Para garantizar un buen rendimiento, revísela cada 100 horas de funcionamiento o una vez al mes.

1. Extraiga la batería de la unidad. Véase *Extracción de la batería* en la página 23.
2. Limpie los bornes y los extremos del cable de la batería con un cepillo de alambre.
3. Recubra los bornes con grasa dieléctrica o vaselina.
4. Cambie la batería. Véase *Instalación de la batería* en la página 24.

CARGA DE LA BATERÍA

Primeros auxilios en caso de contacto con el electrolito de la batería

Siga las instrucciones de primeros auxilios después del contacto con el líquido de la batería.

- Contacto externo: Enjuáguese con agua.
- Ojos: ¡Enjuáguese con agua durante por lo menos 15 minutos y llame a un médico inmediatamente!
- Contacto interno: Beba grandes cantidades de agua. Siga con leche de Magnesia, huevos batidos o aceite vegetal. ¡Llame a un médico inmediatamente!

¡En caso de contacto interno, NO induzca el vómito!

IMPORTANTE: NO realice una carga rápida. Si la carga es demasiado rápida, la batería puede resultar dañada o destruida. Utilice SÓLO un cargador automático diseñado para su batería.

Siga SIEMPRE la información suministrada por el fabricante que acompaña a la batería. Póngase en contacto con el fabricante de la batería para obtener instrucciones detalladas sobre cómo cargar la batería.

1. Extraiga la batería de la unidad. Véase *Extracción de la batería* en la página 23.
2. Coloque la batería en el banco o cualquier otro lugar bien ventilado.
3. Conecte el terminal positivo (+) del cargador al borne positivo (+), y el terminal negativo (-) al borne negativo (-).
4. Cargue la batería de acuerdo con las instrucciones de los fabricantes del fabricante y de la batería.
5. Cambie la batería. Véase *Instalación de la batería* en la página 24.

Arranque por puente

Ariens no recomienda el arranque por puente de la unidad ya que se pueden dañar los componentes del motor y del sistema eléctrico. Consulte el Manual del motor para obtener información más detallada.

Cambio de los fusibles

IMPORTANTE: Evite dañar el circuito eléctrico. Utilice sólo el fusible del mismo tamaño que el original.

Su cortacésped Ariens lleva dos fusibles que se encuentran en el interior del bastidor. Uno está cerca de la parte frontal del depósito de combustible, y el segundo se encuentra en la parte posterior del depósito. Ambos son de 20 amperios.

1. Extraiga el fusible defectuoso del receptáculo.
2. Revise la abrazadera de metal del cristal del fusible y deseche el fusible si la abrazadera está rota.
3. Instale el nuevo fusible en su receptáculo.

RUEDAS DE LA ROLDANA

MANTENIMIENTO DE LOS COJINETES DE LOS PIVOTES DE LA ROLDANA

Consulte Figura 15.

1. Aparque la unidad en una superficie nivelada, ponga las palancas de control de la dirección en la posición de estacionamiento, apague el motor y quite la llave.
2. Levante la parte frontal de la unidad de alimentación y sujétela con un gato.
3. Quite la tapa (2), la contratuerca de 5/8" (8), la arandela Belleville de 5/8" (9), la arandela plana (10), la arandela ondulada de 1.0 x 1.25" (3), y la estructura soldada de la rueda frontal (7).
4. Desmonte los cojinetes superior e inferior (4) y las juntas herméticas.
5. Limpie y revise los cojinetes y aplique grasa limpia. Cambie los cojinetes según necesidades.
6. Vuelva a montar los cojinetes superior e inferior.

IMPORTANTE: Los cojinetes están encastrados a presión. Presione únicamente en la pista externa cuando los instale.

7. Vuelva a montar la tapa (2), la tuerca hexagonal de 5/8" (8), la arandela Belleville de 5/8" (9), la arandela plana (10), la arandela ondulada de 1.0 x 1.25" (3), y la estructura soldada de la rueda frontal (7).

NOTA: No apriete en exceso la tuerca hexagonal de 5/8". Apriétela sólo lo suficiente para eliminar cualquier exceso de holgura de los cojinetes.

8. Aplique grasa en el punto de engrase hasta que salga por el cojinete superior. Vuelva a montar la tapa.



Figura 15

AJUSTE DEL PUNTO MUERTO

Consulte Figura 16.

Antes de realizar algún ajuste, compruebe la presión del neumático. Una presión incorrecta puede hacer que la unidad se incline hacia un lado. La presión correcta del aire es de 20 p.s.i. en las ruedas frontales y de 12 p.s.i. en las traseras.

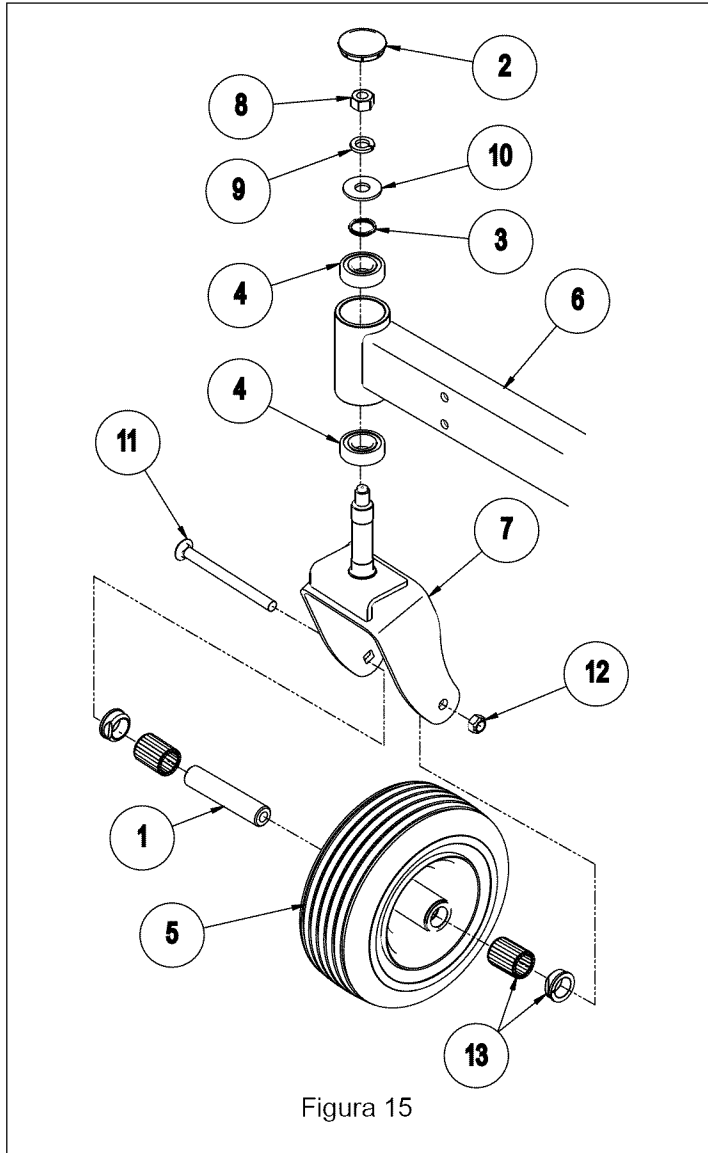
1. Pare el motor y quite la llave del encendido.
2. Inclíne el asiento hacia delante.

3. Mueva la palanca de control hacia atrás para liberarla. Esta palanca de control debe volver a una posición donde pueda moverse hacia fuera y bloquearse en posición de punto muerto.
4. Si se deben realizar ajustes, mueva hacia atrás la palanca de control hasta la posición interna y comience a tirar hacia atrás. En este movimiento hacia atrás inicial el pasador de horquilla debe comenzar a hacer contacto con el extremo de la ranura (1) y comenzar a aplicar presión en el resorte (2).
5. Si se necesita algún ajuste, afloje la contratuerca contra la horquilla (3) y mientras se aplica una ligera presión hacia atrás sobre la palanca de control en movimiento, gire la cabeza del perno de ajuste (4) en el sentido apropiado hasta que se centre la palanca.
6. Mueva hacia atrás la palanca de control y suéltela. Esta palanca de control debe volver a una posición donde pueda moverse hacia fuera y bloquearse en posición de punto muerto.



Figura 16

OM5075

AJUSTE DE LA PALANCA DE CONTROL DE LA DIRECCIÓN

Si durante el movimiento en línea recta de la unidad una palanca de dirección está más avanzada que la otra, las palancas de control de la dirección están desajustadas. Afloje los tornillos de los manillares y alinee las piezas. Apriete los tornillos para conservar el ajuste. Consulte Figura 17.

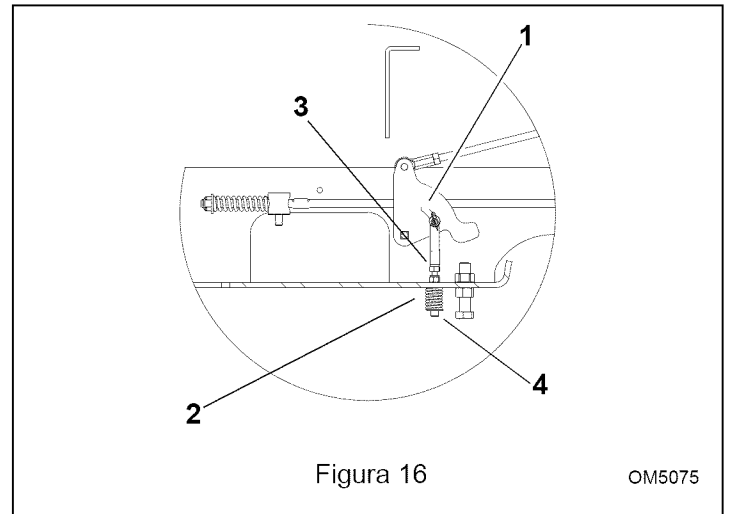
NOTA: Las palancas de control de la dirección deben estar iguales en punto muerto o en estacionamiento.

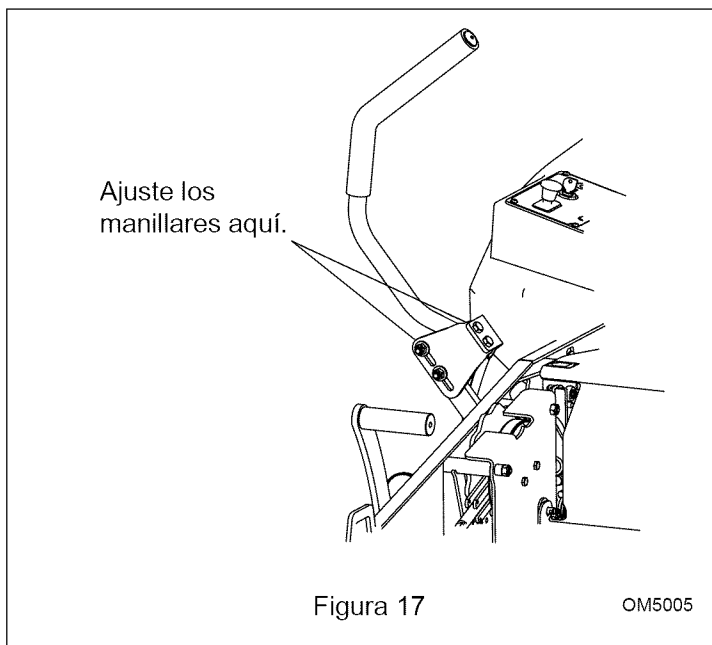

NIVELACIÓN DE LA PLATAFORMA



PRECAUCIÓN: Pare el motor, coloque las palancas de control de la dirección en posición de estacionamiento y quite la llave antes de realizar alguna operación de mantenimiento o una reparación en esta unidad.

1. Aplique una presión de 20 p.s.i. a los neumáticos frontales y de 12 p.s.i. a los neumáticos traseros.
2. Coloque el cortacésped sobre una superficie nivelada.
3. Levante la plataforma de corte hasta la posición de bloqueo para transporte y ajuste la altura de corte a 3 pulgadas.
4. Baje la plataforma hasta la posición de corte.
5. Ajuste ambas cuchillas externas para que queden perpendiculares al cortacésped como se observa en figura 18.

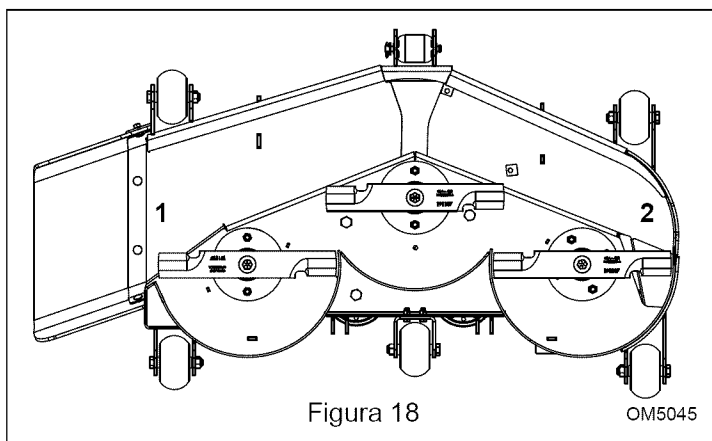

6. Mida la altura de las puntas de las cuchillas en 1 y 2 y ajuste los pernos de ajuste frontales y los pernos en U traseros para garantizar que la plataforma esté nivelada de izquierda a derecha.

7. Gire 90 las cuchillas del cortacésped para que queden paralelas a la plataforma de corte. Ajuste la plataforma con los pernos de ajuste traseros para que la punta de la cuchilla trasera quede 1/8" más alta que la punta frontal en la misma cuchilla.

Mida las alturas de las cuchillas para que coincidan con lo indicado en la altura de corte por dial. La altura se mide como la distancia entre el suelo y la parte inferior de la cuchilla. Si la altura de la cuchilla no coincide con la altura del dial, consulte *Sincronización de la altura de corte (Figura 20)* abajo.

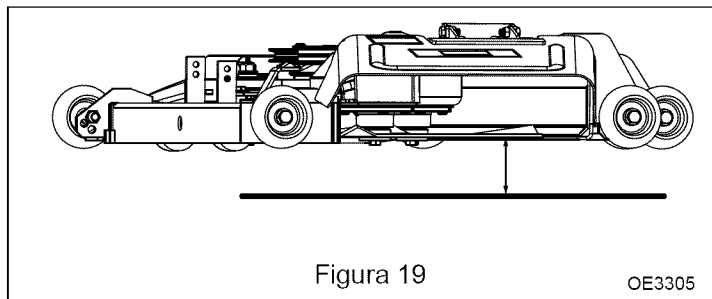

Sincronización de la altura de corte (Figura 20)



PRECAUCIÓN: Pare el motor, coloque las palancas de control de la dirección en posición de estacionamiento y quite la llave antes de realizar alguna operación de mantenimiento o una reparación en esta unidad.

NOTA: Verifique que la plataforma esté nivelada antes de sincronizar la altura de corte por dial con la altura de las cuchillas de la plataforma.

1. Eleve la plataforma de corte hasta la posición de transporte. Quite el peso del varillaje de elevación de la plataforma (1) insertando bloques de madera bajo cada esquina de la plataforma y bajándola lentamente hasta que descansa sobre los bloques.
2. Afloje la tuerca de seguridad de 1/2" (3) de la horquilla ajustable de 1/2" (2).
3. Saque el pasador de horquilla de 1/2" (5) de la horquilla ajustable y desconéctela del varillaje de elevación (1). Si la altura de la cuchilla es mayor que la del dial de corte, apriete la horquilla en el perno de 1/2-13 x 4,5" (6) que pasa por la estructura soldada del brazo de la altura de corte (4). Si la altura de la cuchilla es menor que la del dial de corte, afloje la horquilla del perno de 1/2-13 x 4,5" (6).

NOTA: Ajuste la altura de corte en la punta frontal de la cuchilla central.

4. Conecte la horquilla ajustable de 1/2" (2) al varillaje de elevación (1) con el pasador de horquilla de 1/2" (5).
5. Apriete de nuevo la tuerca de seguridad de 1/2" (3) para bloquear el conjunto en posición.
6. Eleve otra vez la plataforma hasta la altura de transporte y quite los bloques de la base de la plataforma. Mida otra vez la altura de las cuchillas para que coincida con la altura en el dial. Si no coincide, repita hasta sincronizar las dos alturas.



Figura 20

AJUSTES DE LA DIRECCIÓN

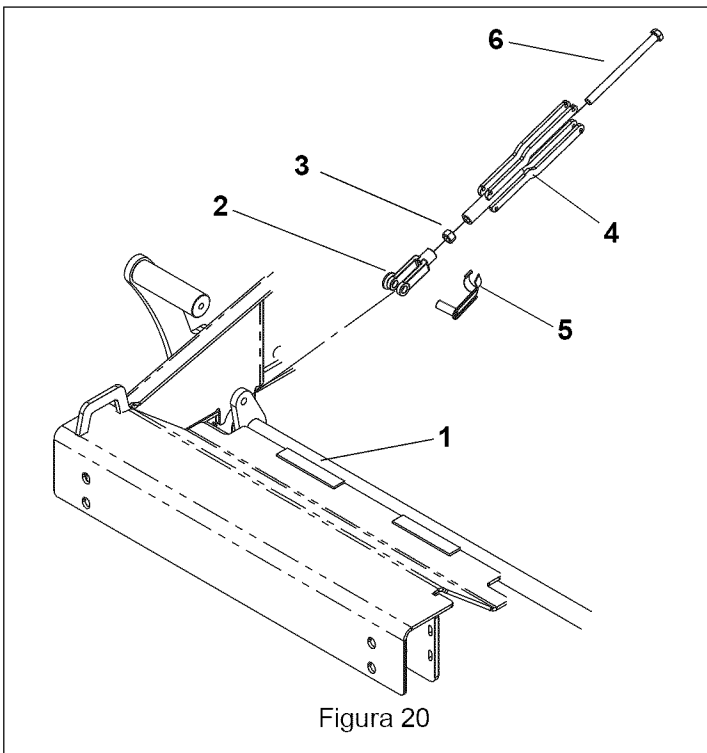

PRECAUCIÓN: Pare el motor, coloque las palancas de control de la dirección en posición de estacionamiento y quite la llave antes de realizar alguna operación de mantenimiento o una reparación en esta unidad.

Los controles de la dirección y del movimiento deben ser uniformes durante el avance y la marcha atrás. Las palancas de control de la dirección deben volver siempre a la posición de punto muerto cuando se sueltan desde la posición de marcha atrás.

SERVICIO DEL FILTRO DE AIRE (FIGURA 21)



PRECAUCIÓN: Tocar superficies calientes puede provocar quemaduras en la piel. El motor y los componentes estarán calientes después de que el motor haya estado funcionando. Deje que el motor y los componentes se enfríen antes de realizar el mantenimiento de la unidad.

IMPORTANTE: Para evitar un desgaste excesivo del motor, no lo haga funcionar sin el depurador de aire.

IMPORTANTE: El motor se refrigera por aire y requiere una gran cantidad de admisión de aire durante el funcionamiento. Una admisión de aire reducida puede provocar un sobrecalentamiento. Mantenga siempre limpias la rejilla de admisión de aire y las aletas de refrigeración. Mantenga las tapas y las rejillas montadas.

NOTA: Los motores Kawasaki de 19hp utilizan sólo un filtro de una pieza (5).



Figura 21

La válvula de descarga (1) permitirá eliminar la suciedad y el polvo del cuerpo del recipiente (3) sin necesidad de desmontar. Durante el funcionamiento, esta válvula se cerrará a 1/3 a 1/2 de regulación.

- Con el motor apagado, apriete a mano la válvula para eliminar el polvo y los residuos.
- En condiciones de operación con mucho polvo, puede que haya que abrir la válvula cada 2 a 3 horas.

Quite la tapa del depurador de aire y realice una inspección general de todo el conjunto. Si está especialmente sucio o si aparece bien visible la suciedad acumulada en el interior del recipiente, deberá desmontar todo el conjunto, incluyendo la manguera de entrada, del carburador y el motor.

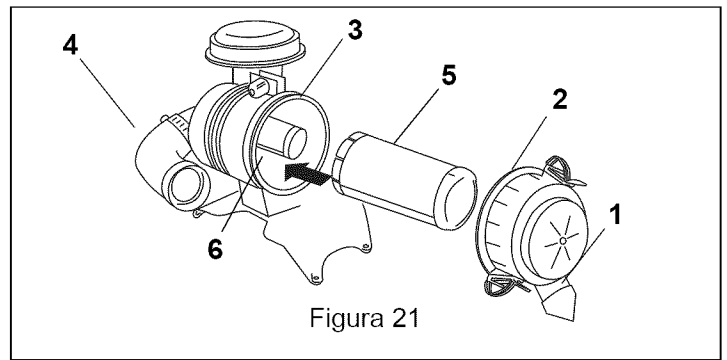
Con el depurador de aire desmontado del motor y los cartuchos y juntas desmontados, lave las piezas rígidas con un disolvente de limpieza y séquelas con aire comprimido. NO lave los cartuchos del depurador de aire.

NOTA: Si las juntas del recipiente están rotas o falta alguna, habrá que CAMBIAR AMBOS elementos del depurador de aire.

Inspeccione y limpie el conjunto del cartucho del depurador de aire primario (5) cada 25 horas. Cambie el elemento de papel cada año o cada 250 horas, lo que quiera que ocurra antes.

El cartucho externo se limpia rodándolo y “golpeándolo” sobre una superficie dura. Si los pliegues del papel están perforados o rasgados, habrá que cambiar los elementos.

Cambie el cartucho interior (6) cada año o cada 250 horas, lo que quiera que ocurra antes.

IMPORTANTE: NO intente limpiar el elemento secundario. Este elemento del filtro debe ser cambiado si está especialmente sucio o dañado.

NOTA: El funcionamiento en condiciones de mucho polvo puede requerir un mantenimiento más frecuente de los cartuchos de los depuradores de aire primario y secundario.



PRECAUCIÓN: No utilice aire a presión para limpiar el elemento de papel.

SERVICIO DEL SISTEMA DE COMBUSTIBLE



PRECAUCIÓN: Los vapores del combustible son explosivos e inflamables. No fume mientras se manipula el combustible. Mantenga el combustible alejado de puntos de llama o de chispas. Apague el motor antes de realizar una operación de servicio. Trabaje siempre en una zona bien ventilada. Limpie inmediatamente el combustible derramado.

El motor debe estar parado, las palancas de control de la dirección en posición de estacionamiento y la llave retirada antes de realizar alguna reparación.

No olvide inspeccionar periódicamente los tubos de combustible porque pueden deteriorarse y desgastarse. El combustible podría gotear sobre un motor en funcionamiento y provocar un incendio.

¡ADVERTENCIA! El uso inadecuado de disolventes puede provocar un incendio o una explosión. No utilice gasolina o disolventes con un bajo punto de inflamación para limpiar el filtro de combustible y/o la bomba de combustible. Limpie sólo en una zona bien ventilada, lejos de fuentes de chispas o de llamas, incluyendo electrodomésticos con un piloto de encendido.

IMPORTANTE: Se debe tener un gran cuidado cuando se desmontan los tubos de combustible para una operación de mantenimiento o reparación. Cierre ambos extremos de los tubos de combustible con un trozo de papel o un trapo limpio para evitar que las partículas de suciedad o de polvo puedan contaminar el combustible. Incluso una pequeña cantidad de polvo o suciedad puede provocar un desgaste prematuro o el fallo de los componentes del sistema de combustible.

Las conexiones de los tubos de combustible se componen de caucho que envejecerá independientemente del periodo de servicio. Si observa algún deterioro de los tubos de combustible o de las bridas, cámbielos.

Compruebe regularmente el filtro de combustible. Si está atascado con suciedad o contaminado con agua, cámbielo.

El filtro de combustible no puede ser desmontado. Si se atasca, cámbielo por uno nuevo.

1. Estacione la máquina en un área bien ventilada.
2. Deje que se enfríe.
3. Comprima la manguera con la brida entre el depósito y el filtro. Tenga cuidado de no dañar ni pinchar la manguera.
4. Desconecte las bridas de la manguera (1) del filtro de combustible, consulte figura 22.
5. Saque el tubo de combustible de ambos extremos del filtro de combustible (2).
6. Instale el nuevo filtro de combustible prestando una atención especial al sentido del flujo (3) observado en el filtro del combustible.

7. Desmonte la brida.

La bomba de combustible no puede desmontarse. Si falla, cámbiela por una nueva.

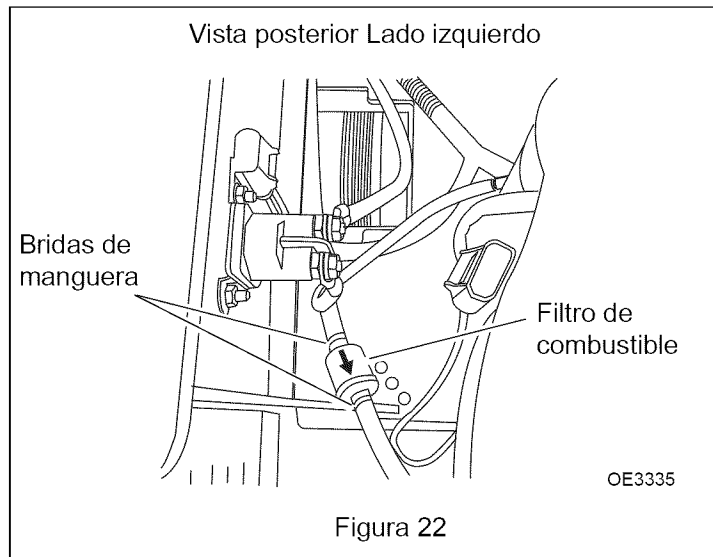

SERVICIO DE LA BUJÍA



¡ADVERTENCIA! Los componentes calientes de un motor pueden provocar serias quemaduras. Pare el motor y deje que se enfríe antes de revisar la bujía.

Limpie o cambie la bujía y reponga el espacio entre electrodos cada 100 horas de funcionamiento.

1. Desconecte el cable de la bujía y saque la bujía.

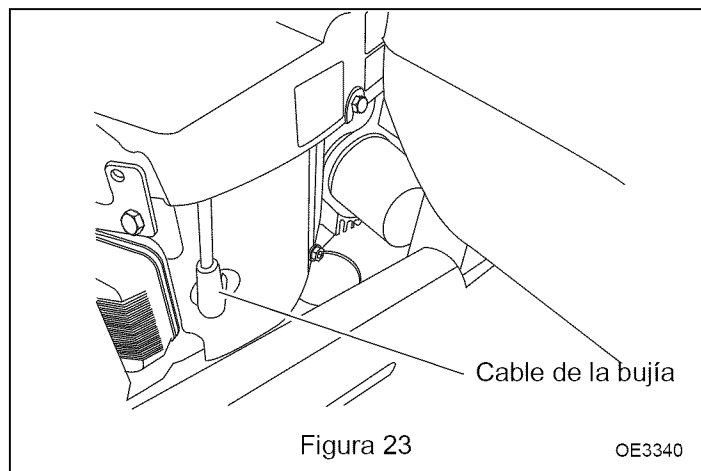

2. Limpie los electrodos frotándolos con un cepillo de acero para eliminar los depósitos de carbón.
3. Inspeccione para ver si la porcelana está agrietada o la pieza desgastada y dañada. En caso afirmativo, cambie la bujía por una nueva.
4. Compruebe el espacio entre electrodos de la bujía y ajuste si fuera necesario. El espacio entre electrodos correctos debe ser de 0,75 mm (0,030 pulg). Para cambiar el espacio, doble sólo el electrodo lateral con una herramienta para bujías.

SERVICIO DE NEUMÁTICOS Y RUEDAS



PRECAUCIÓN: La separación de un neumático y la llanta pueden provocar una explosión con resultados de accidentes graves o incluso la muerte.

Compruebe los neumáticos para ver si la presión está baja, tienen cortes, burbujas, llantas dañadas o faltan pernos y tuercas.

Utilice siempre una mordaza con una extensión lo suficientemente larga como para permitirle quedarse a un lado del neumático cuando se inflan. No se coloque frente los neumáticos al inflarlos.

No suelde nunca ni caliente un neumático. El calor puede hacer que se expanda el aire del interior y explotar. Las operaciones de soldado pueden también debilitar o deformar estructuralmente la rueda.

Inspeccione visualmente los neumáticos antes de cada uso. No haga funcionar la máquina con los neumáticos inflados en exceso o poco inflados porque puede dañarlos. La presión correcta de los neumáticos frontales es de 20 p.s.i. (82,7 kpa) y de los neumáticos traseros de 12 p.s.i. (137,9 kpa) consulte figura 25.

Cuando vuelva a montar la rueda después de la operación de servicio, asegúrese de apretar las tuercas a 75 ft. lbs. (101 N•m). Conduzca unas 200-250 yardas (183-228 metros) y vuelva a apretar.



Figura 25

MANTENIMIENTO DE LAS CUCHILLAS

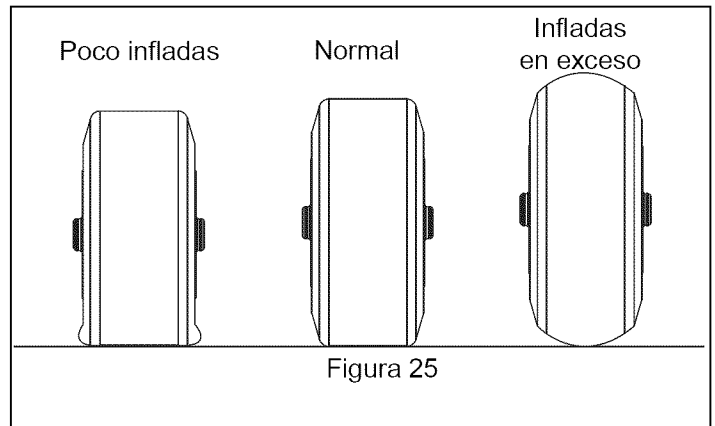

PRECAUCIÓN: Antes de desmontar las cuchillas, asegúrese de que se haya parado el motor y quite la llave. Las cuchillas pueden estar muy afiladas. Utilice guantes o envuélvalas en una toalla antes de manejarlas.

Inspeccione diariamente las cuchillas para ver si están rectas, afiladas y equilibradas. Cámbielas si están agrietadas, desgastadas, dobladas o desequilibradas.

NOTA: Mantenga afiladas las cuchillas. Si se corta césped con unas cuchillas romas, los resultados serán pésimos, y el motor sufrirá una carga adicional al ralentizarse la velocidad de corte del cortacésped.

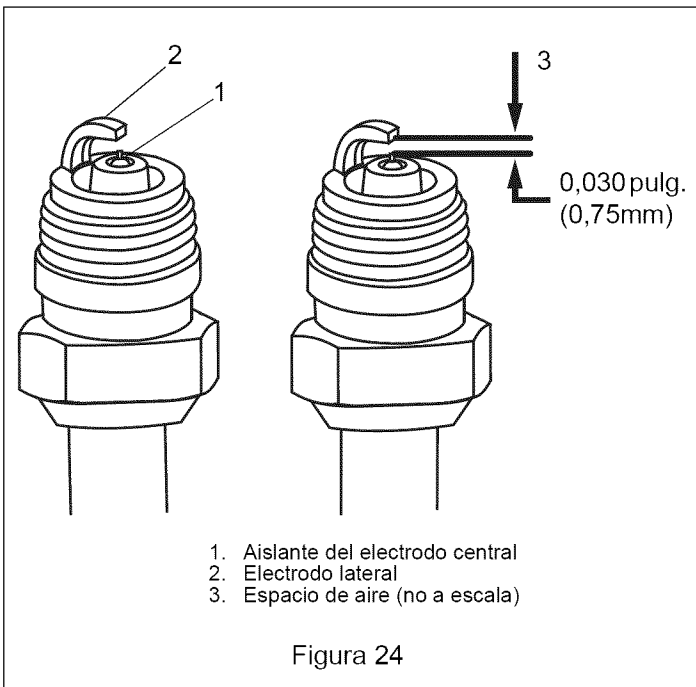

1. Aislante del electrodo central
2. Electrodo lateral
3. Espacio de aire (no a escala)

Figura 24

5. Instale y apriete la bujía a 22 N•m (16 ft. lbs.). Vuelva a conectar el cable de la bujía.

Consulte el manual de instrucciones del motor para información sobre la bujía recomendada.

LIMPIEZA DEL SISTEMA DE REFRIGERACIÓN

Antes de cada uso, asegúrese de que la rejilla de admisión de aire no tenga hierba y limpie si fuera necesario.

Cada 100 horas de funcionamiento, revise y limpie las aletas de refrigeración y el interior de los forros del motor para eliminar la hierba, broza o suciedad que estén bloqueando el sistema de refrigeración y puedan causar un sobrecalentamiento.



PRECAUCIÓN: No ponga en marcha el motor antes de haber montado de nuevo todo el sistema de refrigeración para mantener la refrigeración y la carburación de la manera más óptima.



PRECAUCIÓN: No intente nunca enderezar una cuchilla que esté doblada ni soldar una cuchilla agrietada. Cambie siempre por una nueva para garantizar una mayor seguridad.

Para afilar las cuchillas, desmóntelas insertando un bloque de madera y girando el perno de la cuchilla en sentido antihorario, consulte figura 26.

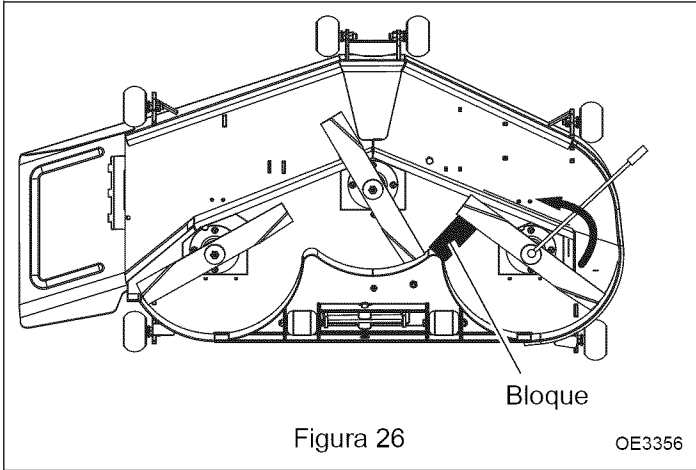

PRECAUCIÓN: Lleve siempre protección de seguridad para los ojos cuando afile las cuchillas.

Utilice guantes gruesos o envuelva las cuchillas en una toalla para protegerse las manos contra cortes. Inserte las cuchillas en un tornillo de banco y utilice una lima de punta afilada o una rectificadora. Afile la cuchilla a lo largo del ángulo original hasta que la punta esté de nuevo a un ángulo de 30.

NO afilar de acuerdo a este esquema

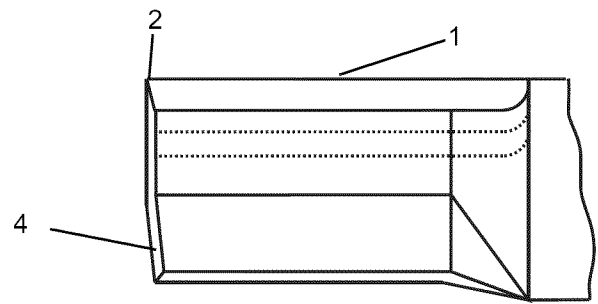

DESECHE si mide más de 1,27 cm (1/2 pulg.)

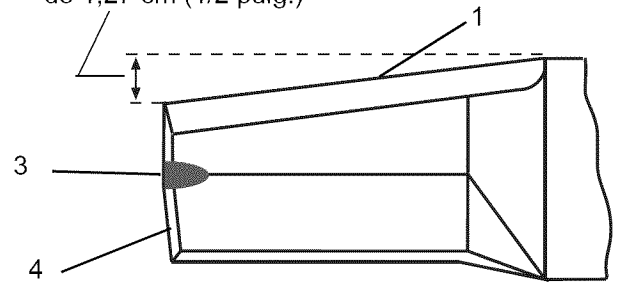

Afilar de acuerdo a este esquema

- | | |
|---------------------|----------------------------------|
| 1. Filo cortante | 3. Erosión del extractor de aire |
| 2. Esquina cuadrada | 4. Extractor de aire |

Figura 27

OE3361

IMPORTANTE: Cuando se afilen cuchillas se debe afilar la misma cantidad en cada lado. Unas cuchillas desequilibradas provocarán unas vibraciones excesivas y pueden hacer que los ejes se desgasten prematuramente.

Revise el equilibrado de las cuchillas insertando una varilla horizontal por su orificio central. El lado pesado de la cuchilla caerá. Afile el lado pesado de la cuchilla hasta que ésta quede equilibrada, consulte figura 28.

Después de afilarlas, móntelas en la plataforma de corte. Las aletas deben quedar orientadas hacia arriba. Coloque de nuevo el perno y la arandela de cierre de las cuchillas.

Revisión de la cuchilla del cortacésped



Figura 28

LIMPIEZA DE LA HIERBA ACUMULADA EN LA PLATAFORMA

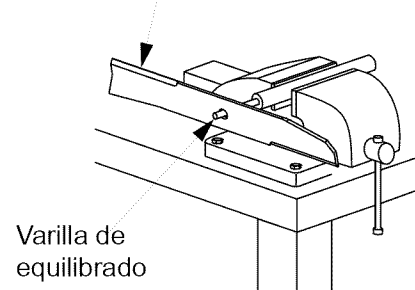

PRECAUCIÓN: Antes de eliminar la hierba acumulada, no olvide parar el motor y retirar la llave.

Si se limpia regularmente la parte inferior de la plataforma se logrará una máxima eficiencia de corte. Limpie la parte inferior de la plataforma tan a menudo como pueda.

Para poder acceder a la parte inferior de la plataforma, pise el pedal de elevación de la plataforma y bloquéelo en la posición de transporte. Mueva el ajuste de la altura de corte de la plataforma al punto más elevado. Eleve la parte frontal de la unidad de alimentación y sujétela con soportes.

Limpie la hierba acumulada bajo la plataforma y el protector de descarga. NO use mangueras a alta presión ni pulverizadores.

CORREAS

Inspeccione las ranuras y las bridas de la polea de la correa para ver si están desgastadas. Una correa nueva, o una en buen estado, no debe hacer contacto con la parte inferior de la ranura de la polea. Cambie la correa cuando toque la base de la ranura para evitar que resbale excesivamente.

Tenga cuidado cuando cambie una correa para no pillarla con la polea.

Mantenga bien alejados el aceite y la grasa de las correas y no utilice nunca pasta antideslizante para correas.

Se deben revisar regularmente las correas y cambiarse aproximadamente a intervalos de 200 horas. Las correas deben cambiarse siempre que muestren agrietamiento, falten piezas, tengan quemaduras por fricción, u otros daños externos. Unas grietas pequeñas o un pulido de fábrica son algo normal.

Las ramas pequeñas u otros residuos similares pueden llegar a la parte superior de la plataforma y entrar en las poleas, rompiendo las correas o sacándolas de las poleas. Asegúrese de que no haya residuos en la zona que se va a cortar, y que las protecciones de las correas estén montadas antes de cortar.

Para garantizar una larga duración de las correas, utilice siempre correas originales Ariens.

Extracción e instalación de la correa de transmisión



¡ADVERTENCIA! La mayor parte del trabajo de servicio requiere apagar el motor. Para evitar accidentes durante el trabajo con el cortacésped, quite la llave de contacto y desconecte el cable negativo (-) de la batería.

1. Con la plataforma en posición de transporte, levante el panel del suelo.
2. Afloje las dos tuercas de 3/8-16" del brazo de tensión con perno en U para liberar tensión en la correa y sáquela de la polea tensora.

3. Monte una nueva correa de transmisión asegurándose de guiarla según el adhesivo de la base del panel del suelo, consulte figura 29.
4. Apriete las dos tuercas de 3/8-16" del brazo de tensión del perno en U hasta que el resorte de extensión mida 7,7" – 7,8" de un extremo a otro del enganche.
5. Baje la base del panel.

Libere la tensión aquí.

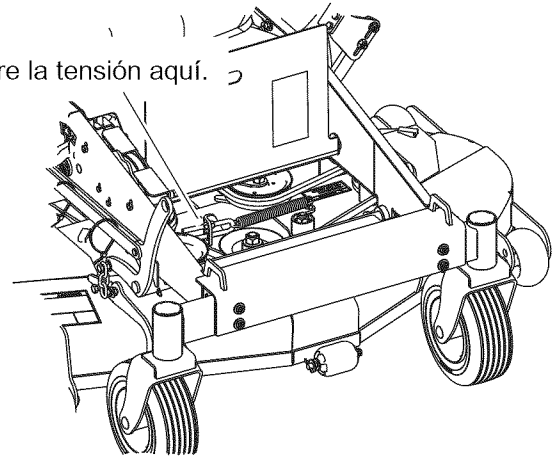

Guiado de la correa de transmisión de la plataforma

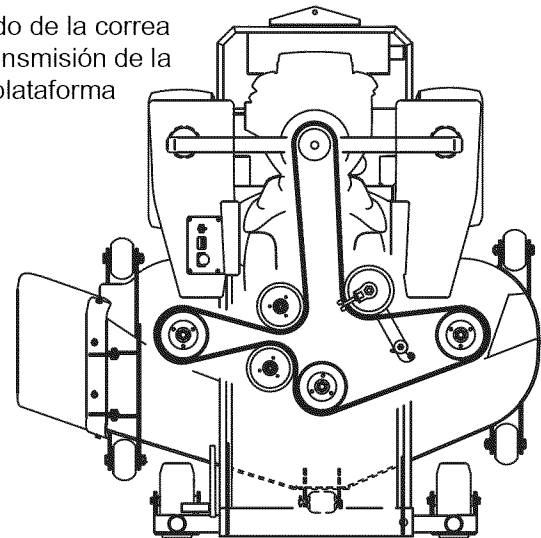

Ajuste la longitud de la tensión del resorte a 7,7" – 7,8"
De un extremo al otro del enganche.



Figura 29

Extracción e instalación de la correa de la bomba

1. El cortacésped debe estar sobre una superficie firme y nivelada, el interruptor de la TDF desconectado, el motor apagado, las palancas de control de la dirección en posición de estacionamiento, el cable negativo de la batería desconectado, y la palanca de control de la elevación desbloqueada.
2. Coloque la plataforma en su posición más elevada.

- Libere la tensión de la correa de la plataforma desenganchando el brazo de tensión de la plataforma. Saque la correa del embrague eléctrico. No es necesario sacar la correa de ninguna polea.

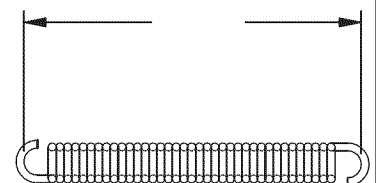
IMPORTANTE: Tenga cuidado cuando libere la tensión de la correa porque la presión del brazo puede provocar un accidente o dañar la unidad.

- Libere la tensión de la correa de la bomba introduciendo una barra de casquillo de 3/8" en el agujero cuadrado del brazo de tensión. Tire del brazo de tensión y tire de la correa hasta sacarla de la parte posterior de la polea del motor.
- Saque la correa de la polea de la bomba. Pase la correa por encima de la polea para poder desmontarla de las otras poleas.
- Una vez que se desmonta la correa de las poleas de la bomba, deberá salir fácilmente de la polea del motor y de la polea tensora.
- Monte la nueva correa colocándola por encima de las poleas de la bomba. Guíe la correa como se observa en figura 30.
- Tire de la polea tensora, coloque la correa en posición y suelte lentamente la polea tensora para tensar la correa.

- Instale la correa de la plataforma en la polea del embrague eléctrico.
- Tense correctamente la polea tensora de la correa de la plataforma según las instrucciones de *Extracción e instalación de la correa de transmisión* en la página 31.
- Conecte el cable negativo de la batería

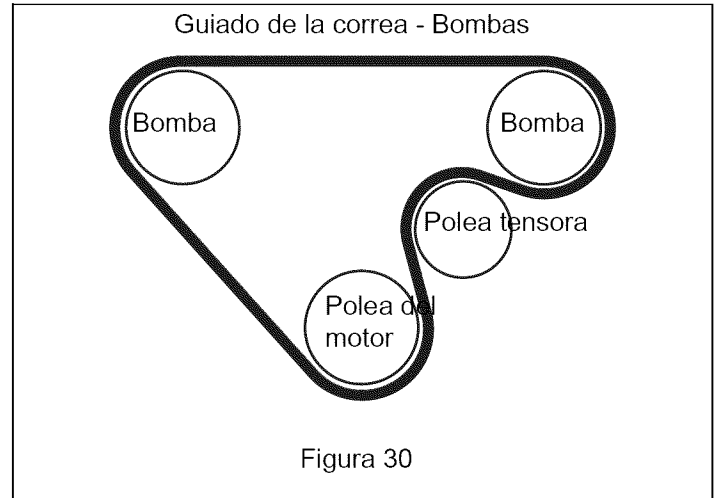

ALMACENAMIENTO



¡ADVERTENCIA! EVITE LAS LESIONES.
Antes de proceder, lea y comprenda toda la sección de *Seguridad*.

A CORTO PLAZO

NUNCA limpie la unidad con agua a alta presión ni la almacene a la intemperie.

Revise la unidad en busca de cualquier signo de desgaste, ruptura o daño.

Mantenga todas las tuercas, pernos y tornillos apretados adecuadamente y asegúrese de que la unidad está en buenas condiciones de funcionamiento.

Almacene la unidad en un área fresca, seca y protegida.

A LARGO PLAZO

Limpie la unidad a fondo con un jabón suave y agua a baja presión y lubrique (consulte *Programa de mantenimiento* en la página 19). Retoque todas las superficies que presenten muescas en la pintura.

Quite peso de las ruedas colocando bloques por debajo de la estructura o el eje.

Limpie y cargue la batería. Cargue la batería cada tres o cuatro semanas cuando se almacene la unidad.

Sistema de combustible

La gasolina que permanezca en el sistema de combustible durante largas temporadas sin un estabilizador se deteriorará y generará depósitos de goma en el sistema. Estos depósitos pueden dañar el carburador y los manguitos, filtro y depósito de combustible. Evite la formación de depósitos en el sistema de combustible durante el almacenamiento añadiendo un estabilizador de calidad al combustible. Utilice la relación de mezcla recomendada que encontrará en el recipiente del estabilizador de combustible.

Para tratar el sistema de combustible antes del almacenamiento:

- Añada estabilizador de combustible de acuerdo con las instrucciones del fabricante.
- Ponga el motor en marcha durante al menos 10 minutos después de haber añadido estabilizador para permitir que llegue al carburador.

No almacene nunca el motor con combustible en el depósito dentro de un edificio en el que existan posibles fuentes de ignición.

PARA SACAR LA UNIDAD DEL ALMACENAMIENTO

- Consulte el manual de mantenimiento del motor y prepare el motor para su mantenimiento.
- Ponga combustible nuevo y limpio en el depósito de combustible.
- Comenzar el programa de mantenimiento.
- Cargar la batería.

LOCALIZACIÓN DE AVERÍAS

PROBLEMA	POSIBLE CAUSA	CORRECCIÓN
Vibraciones excesivas	<ol style="list-style-type: none"> 1. Afanzadores del eje/la cuchilla flojos. 2. Interferencia de la cuchilla con la hierba acumulada en la plataforma. 3. Cuchillas desequilibradas. 4. Cuchillas rotas o muy desgastadas. 5. Los pernos de montaje del motor están sueltos. 6. Polea del motor/polea tensora/cuchillas flojas 7. Polea del motor dañada. 8. Cojinete del eje estropeado. 	<ol style="list-style-type: none"> 1. Apretar de nuevo o cambiar si es necesario. 2. Limpiar la parte inferior de la plataforma. 3. Equilibrar las cuchillas. Consulte <i>Mantenimiento de las cuchillas</i> en la página 29. 4. Cambiar las cuchillas en conjuntos de tres. 5. Apretar los tornillos de montaje del motor. 6. Apretar la polea. 7. Contactar con el concesionario. 8. Contactar con el concesionario.
Altura de corte irregular	<ol style="list-style-type: none"> 1. Cuchillas desafiladas. 2. Cuchillas de corte dobladas. 3. Plataforma no nivelada. 4. Ruedas antidesbroce no ajustadas correctamente. 5. Acumulación de hierba bajo la plataforma. 6. Presión incorrecta de los neumáticos. 7. Eje de la cuchilla doblado. 8. Velocidad de avance demasiado rápida. 	<ol style="list-style-type: none"> 1. Afilar o cambiar las cuchillas. 2. Montar nuevas cuchillas. 3. Nivelar plataforma. 4. Ajustar altura de ruedas antidesbroce. 5. Limpiar la parte inferior de la plataforma. 6. Ajustar presión a 12 psi rueda trasera y 20 psi frontal. 7. Contactar con el concesionario. 8. Reducir la velocidad de desplazamiento.
Las cuchillas se desgastan demasiado rápido	<ol style="list-style-type: none"> 1. Corte en terrenos con arena. 2. Corte en terrenos rocosos. 3. Tratamiento térmico eliminado al afilar con una rectificadora. 	<ol style="list-style-type: none"> 1. Aumentar altura de corte de la plataforma. 2. Aumentar altura de corte de la plataforma. 3. Cambiar cuchillas en conjuntos de tres.
El corte no es limpio	<ol style="list-style-type: none"> 1. Cuchillas desafiladas. 2. Cuchillas montadas al revés. 3. RPM de las cuchillas demasiado lentas. 4. Plataforma de corte no nivelada. 5. Los neumáticos del cortacésped aplastan la hierba. 6. Velocidad de avance demasiado rápida. 7. Excesiva acumulación de hierba bajo la plataforma. 	<ol style="list-style-type: none"> 1. Afilar o cambiar las cuchillas. 2. Montar las cuchillas correctamente. 3. Utilizar la posición de aceleración máxima. 4. Consultar <i>Servicio de neumáticos y ruedas</i> en la página 29. Neumáticos poco inflados. 5. Demasiada humedad o césped muy tupido. Cambie el sentido y vuelva a cortar. 6. Disminuir la velocidad de desplazamiento 7. Limpiar la parte inferior de la plataforma.
Corte en líneas o rastrillado en corte de andanas	<ol style="list-style-type: none"> 1. Cuchillas desafiladas. 2. Cuchillas montadas al revés. 3. Condiciones demasiado húmedas para cortar. 4. Excesiva acumulación de hierba bajo la plataforma. 5. Velocidad de avance demasiado rápida para las condiciones. 	<ol style="list-style-type: none"> 1. Afilar o cambiar las cuchillas. 2. Montar las cuchillas correctamente. 3. Deje que se seque el césped antes de cortar. 4. Limpiar la parte inferior de la plataforma. 5. Disminuir la velocidad de desplazamiento
Las cuchillas no giran	<ol style="list-style-type: none"> 1. Correa de la plataforma desgastada, floja o rota. 2. Se ha salido la correa de la plataforma de la polea. 3. Fallo del embrague. 	<ol style="list-style-type: none"> 1. Reemplazar la correa de la plataforma. 2. Volver a montar la correa de la plataforma. 3. Ponerse en contacto con el concesionario.

LOCALIZACIÓN DE AVERÍAS

PROBLEMA	POSIBLE CAUSA	CORRECCIÓN
El cortacésped desvía la carga al tractor	<ol style="list-style-type: none"> 1. RPM del motor demasiado bajas. 2. Velocidad de avance demasiado rápida. 3. Excesiva acumulación de hierba bajo la plataforma. 	<ol style="list-style-type: none"> 1. Usar posición de aceleración máxima. 2. Disminuir la velocidad de desplazamiento. 3. Limpiar la parte inferior de la plataforma.
Ruido excesivo de la plataforma de corte	<ol style="list-style-type: none"> 1. Acumulación excesiva de hierba bajo la plataforma. 	<ol style="list-style-type: none"> 1. Limpiar la parte inferior de la plataforma.
Ralentí pésimo del motor	<ol style="list-style-type: none"> 1. Carburador mal ajustado. 2. Separación entre electrodos incorrecta. 	<ol style="list-style-type: none"> 1. Contactar con el concesionario. 2. Revisar y reajustar separación entre electrodos.
El motor petardea	<ol style="list-style-type: none"> 1. Carburador mal ajustado. 	<ol style="list-style-type: none"> 1. Contactar con el concesionario.
El motor funciona, pero la unidad no se mueve	<ol style="list-style-type: none"> 1. Correa de transmisión floja o dañada. 2. Nivel bajo del depósito de aceite hidráulico. 3. Válvula de derivación de la bomba abierta. 4. Filtro de aceite hidráulico obstruido. 5. Bomba o motor en mal estado. 	<ol style="list-style-type: none"> 1. Ajustar o cambiar la correa de la transmisión. 2. Llenar el depósito. 3. Válvula de derivación cerrada. 4. Cambiar el filtro de aceite hidráulico. 5. Contactar con el concesionario.
La unidad pierde potencia o el sistema hidráulico se calienta en exceso	<ol style="list-style-type: none"> 1. Nivel de aceite hidráulico demasiado bajo. 2. Falta la tapa del depósito de aceite hidráulico. 	<ol style="list-style-type: none"> 1. Llenar el depósito. 2. Lleno en exceso o contaminado con agua.
Pérdida de potencia o el sistema no funciona en ningún sentido	<ol style="list-style-type: none"> 1. Restricciones en el depurador de aire. 2. Pésima compresión. 3. Las palancas de dirección deben ser ajustadas. 4. Válvula de derivación hidráulica abierta. 5. Correa de la bomba rota o desgastada. 6. La correa de la bomba se ha salido de la polea. 	<ol style="list-style-type: none"> 1. Mantenimiento del filtro de aire. 2. Contactar con el concesionario. 3. Contactar con el concesionario. 4. Válvula de derivación cerrada. 5. Cambiar la correa. 6. Colocar la correa en la polea.
El motor se recalienta	<ol style="list-style-type: none"> 1. Rejilla de admisión de aire obstruida. 2. Aletas de refrigeración atascadas. 	<ol style="list-style-type: none"> 1. Limpiar rejilla de admisión de aire. 2. Limpiar aletas.
El motor se para durante el funcionamiento de las cuchillas	<ol style="list-style-type: none"> 1. El operador no está sentado en el asiento. 2. Sistema de seguridad defectuoso. 3. Fallo del cojinete del eje. 4. Cuchillas bloqueadas con suciedad. 	<ol style="list-style-type: none"> 1. Sentarse en el asiento. 2. Contactar con el concesionario. 3. Contactar con el concesionario. 4. Limpiar la parte inferior de la plataforma.
Baja presión del aceite del motor	<ol style="list-style-type: none"> 1. Nivel de aceite bajo. 2. Aceite diluido o demasiado ligero. 	<ol style="list-style-type: none"> 1. Añadir aceite. 2. Cambiar el aceite y localizar la fuente de contaminación.
Alto consumo de aceite	<ol style="list-style-type: none"> 1. Numerosas posibilidades. 	<ol style="list-style-type: none"> 1. Contactar con el concesionario.

LOCALIZACIÓN DE AVERÍAS

PROBLEMA	POSIBLE CAUSA	CORRECCIÓN
El motor no gira	<ol style="list-style-type: none"> 1. La batería está muerta. 2. Pésima conexión a tierra. 3. Mala conexión del terminal a la batería. 4. Malas conexiones de los cables. 5. Interruptor del freno de estacionamiento roto. 6. Interruptor de la TDF roto. 7. Las palancas de control de la dirección no están en posición de estacionamiento. 8. Interruptor de la TDF activado. 9. El operador no está sentado en el asiento. 10. Hay un fusible fundido. 	<ol style="list-style-type: none"> 1. Cargar batería. Consultar <i>Mantenimiento de la batería</i> en la página 23. 2. Corregir conexión. 3. Corregir conexión. 4. Corregir conexión. 5. Contactar con el concesionario. 6. Contactar con el concesionario. 7. Colocar palancas de control de la dirección en posición de estacionamiento. 8. Desactivar interruptor. 9. Sentarse en el asiento. 10. Reemplazar fusible.
El motor gira pero no arranca – Se produce chispa en la bujía.	<ol style="list-style-type: none"> 1. No hay combustible o tubería atascada. 2. Solenoide de combustible en mal estado. 3. Suciedad en el filtro de combustible. 4. Suciedad o agua en el combustible, o combustible pasado. 5. Combustible incorrecto en el sistema. 6. El estrangulador no está activado. 	<ol style="list-style-type: none"> 1. Llenar depósito o cambiar tubería. 2. Contactar con el concesionario. 3. Reemplazar filtro de combustible. 4. Contactar con el concesionario. 5. Drenar depósitos y cambiar por combustible apropiado. 6. Mover palanca del estrangulador a la posición activada.
El motor gira pero no arranca – No hay chispa en la bujía.	<ol style="list-style-type: none"> 1. Interruptor de la TDF activado. 2. Las palancas de la dirección no están en posición de estacionamiento. 3. El operador no está sentado en el asiento. 4. Interruptor del asiento defectuoso. 5. Interruptor del freno de estacionamiento roto. 	<ol style="list-style-type: none"> 1. Desactivar interruptor de la TDF. 2. Colocar palancas en posición de estacionamiento. 3. Sentarse en el asiento. 4. Contactar con el concesionario. 5. Contactar con el concesionario.
El tractor tiene un movimiento brusco cuando arranca, o funciona sólo en un sentido.	<ol style="list-style-type: none"> 1. Las palancas de control de la dirección necesitan ser ajustadas. 2. Fallo de la bomba hidráulica. 3. Fallo del motor de las ruedas. 4. Válvula de derivación abierta. 	<ol style="list-style-type: none"> 1. Contactar con el concesionario. 2. Contactar con el concesionario. 3. Contactar con el concesionario. 4. Válvula de derivación cerrada.
El tractor se desplaza de forma casi imperceptible cuando las palancas direccionales están en punto muerto.	<ol style="list-style-type: none"> 1. Las palancas de control de la dirección necesitan ser ajustadas. 	<ol style="list-style-type: none"> 1. Contactar con el concesionario.
El tractor se mueve en círculos o cambios bruscos.	<ol style="list-style-type: none"> 1. Las palancas de control de la dirección necesitan ser ajustadas. 2. Fallo de la bomba hidráulica. 3. Fallo del motor de las ruedas. 4. Neumáticos a una presión incorrecta. 	<ol style="list-style-type: none"> 1. Contactar con el concesionario. 2. Contactar con el concesionario. 3. Contactar con el concesionario. 4. Ajustar presión de los neumáticos.
Vibraciones anómalas.	<ol style="list-style-type: none"> 1. Pernos de montaje del motor flojos. 2. Polea del motor floja. 3. Polea del motor dañada. 	<ol style="list-style-type: none"> 1. Apretar los pernos del motor. 2. Tensar la polea. 3. Contactar con el concesionario.

ACCESORIOS

Número de pieza	Descripción
89240500	Juego ROPS (sistema de protección antivuelco) plegable

PIEZAS DE REPUESTO – CORTACÉSPED

Número de pieza	Cantidad	Descripción
00191378	1	Correa, plataforma de 48"
00192015	1	Correa, plataforma de 52"
00191107	3	Cuchilla, plataforma de 48"
00191108	3	Cuchilla, plataforma de 52"
03845300	1	Protector de descarga
03848859	1	Protector, correa de la plataforma lado izquierdo
03848959	1	Protector, correa de la plataforma lado derecho
00191517	2	Conjunto del vástago, plataformas de 48"
00191500	2	Conjunto del vástago, plataforma de 52"
00356473	1	Resorte, extensión - Ejes de plataforma
00191201	1	Rueda, calibre - 5,0"

PIEZAS DE REPUESTO – TRACTOR

Número de pieza	Cantidad	Descripción
00181071	1	Filtro de aire – Primario
00181072	1	Filtro de aire – Secundario (23hp Kawasaki)
00191199	1	Correa, transmisión de la bomba hidráulica
00180273	1	Cable del estrangulador
00181296	1	Cable del acelerador
00180231	1	Amortiguador, control de la dirección
00181073	1	Filtro de aceite del motor
00181060	1	Filtro de combustible
00181251	1	Depósito del combustible y tapón
00180909	1	Filtro de aceite hidráulico
AA191600	1	Tapón del depósito de aceite hidráulico
00105684	1	Llave de encendido
00191621	1	Ventilador de refrigeración de la bomba
03551000	1	Solenóide del arranque
00180620	1	Interruptor de encendido
00191256	1	Interruptor de seguridad
00136574	1	Interruptor de engranaje de la TDF
00181074	1	Interruptor del asiento
03785659	1	Horquilla soldada
AA191200	1	Arnés de cableado

ESPECIFICACIONES

Número de modelo	991800	991802
Modelo	ProZoom 2352S	ProZoom 1948S
Motor	Kawasaki	Kawasaki
Número del modelo del motor	FH680V	FH580V
Desplazamiento del motor - pulg³ (cc)	41,2 (675)	35,7 (585)
Máximas RPM recomendadas	3600	
Refrigeración por aire o por líquido	Aire	
Velocidad		
Máxima hacia delante - MPH (k/h)	10 (14,5)	
Máxima hacia atrás - MPH (k/h)	4 (6,4)	
Radio de giro	Cero	
Frenos	Freno mecánico integrado en motores de ruedas	
Sistema eléctrico		
Motor de arranque	Eléctrico	
Batería	12 Voltios CC 245 CCA	
Toma de fuerza	Embrague eléctrico/freno de la TDF	
Combustible		
Tipo de combustible	Sin plomo mín. 87 octanos	
Capacidad del depósito de combustible - Gal. (L)	11,8 (44,8)	
Transmisión		
Tipo	Transmisión hidráulica	
Aceite de la transmisión	Utilice aceite de motor 20W-50 con una clasificación SL API	
Filtro de aceite hidráulico	Sí	
Tamaño y peso		
Longitud - pulg. (cm)	72,7 (184,7)	
Ancho (con la tolva elevada) - pulg. (cm)	53,6 (136,1)	48,5 (123,2)
Altura - pulg. (cm)	47 (119,3)	
Peso - lb (kg)	963 (436,8)	955 (433,2)
Neumáticos		
Tamaño de los neumáticos delanteros - pulg. (cm)	Rueda de la roldana de 11 x 4,5-6	
Tamaño de neumáticos traseros - pulg. (cm)	23 x 10,5-12, 4 capas	
Presión de neumáticos delanteros - psi (kPa)	20 (137,9)	
Presión de neumáticos traseros - psi (kPa)	12 (82,7)	
Plataforma de corte		
Elevador de la plataforma de corte	Resorte de ayuda de elevación a pedal	
Anchura de corte - pulg. (cm)	52 (132,0)	48 (121,9)
Altura de corte - pulg. (cm)	1,5 – 5,5 (3,8 – 14,0)	
Incrementos de la altura de corte - pulg. (cm)	0,25 (0,6)	



Garantía limitada de dos años para clientes comerciales de la gama Césped y Jardín

Ariens Company (Ariens) garantiza al **comprador original** que los productos de la marca Ariens y Gravely fabricados por Ariens, designados o etiquetados como productos comerciales por Ariens, y vendidos después del 31 de diciembre de 2007 se hallarán libres de defectos de material y de fabricación durante un periodo de dos años a partir de la fecha de compra o de 1000 horas de uso, lo que quiera que ocurra antes. Un distribuidor autorizado Ariens (productos de la marca Ariens) o un distribuidor de Gravely (productos de la marca Gravely) reparará cualquier defecto de material o de fabricación, y reparará o cambiará cualquier pieza defectuosa, sujeto a las condiciones, limitaciones y exclusiones establecidas aquí. Dicha reparación o sustitución se realizará sin cargo alguno al comprador original (mano de obra y piezas), excepto en lo indicado anteriormente.

Garantía limitada de por vida sobre la carcasa de la plataforma de corte

La carcasa de la plataforma de los cortacésped está garantizada al **comprador original** contra cualquier defecto de material o de fabricación durante todo el tiempo en que el comprador original sea el propietario del producto. Cualquier defecto de material o de fabricación de la plataforma de corte será reparado sin cargo alguno (piezas y mano de obra) al comprador original durante un periodo de dos años o 1000 horas de uso, lo que quiera que ocurra antes. Después de estos dos años o 1000 horas de uso, se cambiarán sin cargo alguno las piezas necesarias para reparar cualquier defecto de material o de mano de obra de la plataforma de corte, no así la mano de obra, durante todo el tiempo que el comprador original sea el propietario del producto.

Garantía limitada de por vida sobre el chasis principal

Se garantiza el chasis principal al **comprador original** contra cualquier defecto de material o de fabricación durante todo el tiempo que el comprador original sea el propietario del producto. Cualquier defecto de material o de fabricación del chasis principal será reparado sin cargo alguno (piezas y mano de obra) al comprador original durante dos años o 1000 horas de uso, lo que quiera que ocurra antes. Después de estos dos años o 1000 horas de uso, se cambiarán sin cargo alguno las piezas necesarias para reparar cualquier defecto de material o de mano de obra del chasis principal, no así la mano de obra, durante todo el tiempo que el comprador original sea el propietario del producto.

Garantía limitada de tres años sobre los ejes de la plataforma de corte

Los ejes de la plataforma del cortacésped están garantizados al **comprador original** durante tres años a contar desde la fecha de compra. Cualquier defecto de material o de fabricación en los ejes de la plataforma del cortacésped será reparado sin cargo alguno (piezas y mano de obra) al comprador original durante un periodo de dos años a partir de la fecha de compra. Después de esos dos años, se proporcionarán las piezas necesarias para reparar cualquier defecto de material o de fabricación en los ejes de la plataforma de corte de obra sin cargo alguno, pero no la mano de obra.

Garantía limitada de un año sobre cortacésped de empuje manual de 21 pulgadas

Se garantiza que los cortacésped de empuje manual de 21 pulgadas etiquetados o designados por Ariens como productos profesionales/comerciales utilizados para uso profesional, agrícola, comercial o industrial al **comprador original** se hallarán libres de defectos de material y de fabricación durante un periodo de un año a partir de la fecha de compra.

Garantía limitada de 90 días sobre piezas de servicio y accesorios

Se garantiza que las piezas de servicio originales y accesorios de marca Ariens o Gravely están libres de defectos de material y de fabricación durante un periodo de 90 días a partir de la fecha de compra. Un distribuidor autorizado Ariens o de Gravely reparará o sustituirá cualquier pieza o accesorio en estos casos sin cargo alguno, excepto mano de obra, durante dicho periodo.

Si un producto se arrienda o se alquila, la duración de estas garantías será entonces de 90 días partir de la fecha de compra.

Excepciones, Limitaciones, Exclusiones

Responsabilidades de los clientes

Registrar el producto inmediatamente en el momento de la venta. Si el distribuidor no registra el producto, el cliente debe rellenar la tarjeta de registro del aparato y devolverla a Ariens Company, o deberá registrarse online en www.ariens.com o www.gravely.com.

Para conseguir un servicio bajo garantía, el **comprador original** debe:

- Llevar a cabo el mantenimiento y ajustes menores según el manual del propietario.
- Notificar puntualmente a Ariens o a un representante de servicio autorizado de Ariens o Gravely de la necesidad de reparación bajo garantía.
- Transportar del producto a y desde el lugar de reparación cubierto por la garantía.
- Las reparaciones bajo garantía deben ser realizadas por un representante de servicio Ariens.

Para buscar un representante autorizado de servicio técnico Ariens o Gravely, póngase contacto con Ariens en:

655 W. Ryan Street
Brillion, WI 54110
(920) 756 - 2141
www.ariens.com
www.gravely.com

Limitaciones

- Las baterías sólo se garantizan por un periodo de 12 meses a partir de la fecha de compra, en base a prorratio. Durante los primeros 90 días del periodo de garantía, se sustituirá una batería defectuosa sin cargo alguno. Si el periodo aplicable de garantía supera los 90 días, Ariens asumirá el coste prorrateado de cualquier batería defectuosa, hasta llegar a los 12 meses a partir de la fecha de la compra.

Exclusiones – Piezas no cubiertas por esta garantía

- Los motores y accesorios del motor están cubiertos sólo por la garantía del fabricante del motor, y no están cubiertos por esta garantía.
- Las unidades Eye-Q™ y Scan-Mate™ están cubiertas por su propia garantía, no siendo incluidas en la presente garantía.
- Las piezas que no son piezas originales de las marcas Ariens o Gravely no están cubiertas por esta garantía.
- Las siguientes piezas de mantenimiento, servicio y recambio no están cubiertas por esta garantía a menos que figure en la sección Limitaciones anterior: lubricantes, bujías, aceite, filtros de aceite, filtros de aire, filtros de combustible, guarniciones de frenos, palancas del freno, zapatas, guías, cuchillas raspadoras, pernos de seguridad, cuchillas del cortacésped, aspas del cortacésped, faros delanteros, bombillas, cuchillos, cuchillas.
- No están cubiertos por esta garantía los silenciadores, correas y neumáticos en productos comerciales para césped y jardín de marca Ariens y Gravely.
- Cualquier defecto que sea resultado del uso indebido, alteración, montaje incorrecto, negligencia o accidente que requiera reparación, no está cubierto por esta garantía.
- Esta garantía sólo se aplica a productos adquiridos en Estados Unidos (incluyendo Puerto Rico) y Canadá. Para el resto de países, póngase en contacto con el punto de compra para obtener información sobre la garantía.

Renuncia

Ariens puede modificar con cierta frecuencia el diseño de sus productos. Nada incluido en esta garantía se interpretará de tal modo que obligue a Ariens Company a incorporar tales cambios de diseño en los productos fabricados previamente, ni se interpretarán tales cambios como una admisión de que tales diseños eran defectuosos.

LIMITACIÓN DE REMEDIOS Y DAÑOS

La responsabilidad de Ariens Company bajo esta garantía y bajo cualquier garantía implícita que pueda existir se limita a la reparación o sustitución de cualquier defecto de fabricación, y a la reparación o sustitución de cualquier pieza defectuosa. No podrá hacerse responsable a Ariens Company de ningún daño fortuito, especial o indirecto (incluyendo la pérdida de beneficios). Algunos Estados no permiten la exclusión de daños fortuitos o indirectos, por lo que la anterior limitación podría no aplicarse a usted.

RENUNCIA DE GARANTÍA ADICIONAL

Ariens Company no proporciona ninguna garantía, expresa o implícita, aparte de la expuesta de manera expresa en la presente garantía. Si las leyes de su Estado determinan la aplicación a Ariens de una garantía implícita de aptitud o de idoneidad para un propósito particular, o de cualquier otro tipo de garantía implícita, dicha garantía implícita estará limitada a la duración de la presente garantía. Algunos Estados no permiten limitaciones a la duración de dichas garantías implícitas, por lo que la anterior limitación podría no aplicarse a usted.

Esta garantía le proporciona derechos legales específicos y puede tener también otros derechos que varían de Estado a Estado.



Ariens Company
655 West Ryan Street
Brillion, WI 54110-1072
920-756-2141
Fax 920-756-2407
www.ariens.com

⚠ WARNING ⚠

The engine exhaust from this product contains chemicals known to the State of California to cause cancer, birth defects or other reproductive harm.