



# Walk Behind Lawn Mower

Owner/Operator Manual

Manuel Du Propriétaire/Utilisateur

---

Model

911271 – Pro21



**GB** ENGLISH

**F** FRANÇAIS

01326700 2/10  
Printed in USA

# TABLE OF CONTENTS

|                               |    |                       |    |
|-------------------------------|----|-----------------------|----|
| Safety .....                  | 4  | Storage .....         | 22 |
| Assembly .....                | 9  | Troubleshooting ..... | 23 |
| Controls and Features .....   | 10 | Service Parts .....   | 24 |
| Operation .....               | 11 | Accessories .....     | 24 |
| Maintenance .....             | 15 | Specifications .....  | 25 |
| Service and Adjustments ..... | 19 | Warranty .....        | 27 |

## INTRODUCTION

### NON-ENGLISH MANUALS



Manuals in languages other than English may be obtained from your Dealer. Visit your dealer or [www.ariens.com](http://www.ariens.com) for a list of languages available for your equipment.

Manuals printed in languages other than English are also available as a free download on our website:

<http://www.ariens.com>

### MANUALES EN IDIOMAS DIFERENTES DEL INGLÉS



Puede obtener manuales en idiomas diferentes del inglés en su distribuidor. Visite a su distribuidor o vaya a [www.ariens.com](http://www.ariens.com) para obtener una lista de idiomas disponibles para su equipo.

También puede imprimir manuales en idiomas diferentes del inglés descargándolos gratuitamente de nuestra página Web:

<http://www.ariens.com>

### MANUELS NON ANGLAIS



Des manuels dans différentes langues sont disponibles chez votre revendeur. Rendez-vous chez votre revendeur ou allez sur le site [www.ariens.com](http://www.ariens.com) pour consulter la liste des langues disponibles pour votre équipement.

Les manuels imprimés dans des langues différentes de l'anglais sont également disponibles en téléchargement gratuit sur notre site Web :

<http://www.ariens.com>

### THE MANUAL

Before using the unit, carefully and completely read your manuals. The contents will give you an understanding of safety instructions and controls during normal operation and maintenance.

All reference to left, right, front, or rear are given from the operator's position, facing the direction of forward travel.

### SERVICE AND REPLACEMENT PARTS

When ordering replacement parts or making service inquiries, know the Model and Serial numbers of your unit and engine.

Numbers are located on the product registration form in the unit literature package. They are also printed on a serial number label, located on the frame of your unit (Figure 1).

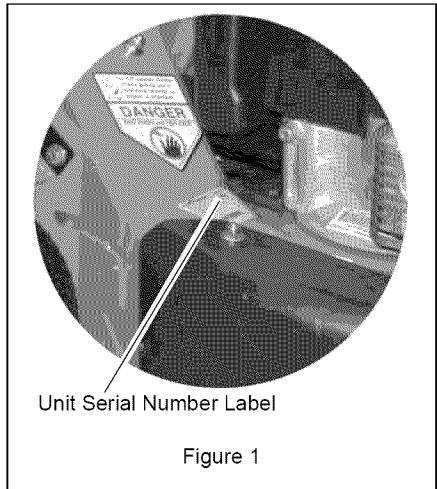

Figure 1

- Record Unit Model and Serial numbers here:

- Record Engine Model & Serial numbers here:

## PRODUCT REGISTRATION

The Ariens dealer must register the product at the time of purchase. Registering the product will help the company process warranty claims or contact you with the latest service information. All claims meeting requirements during the limited warranty period will be honored, whether or not the product registration card is returned. Keep a proof of purchase if you do not register your unit.

**Customer Note:** If the Dealer does not register your product, please fill out, sign and return the product registration card to Ariens or go to [www.ariens.com](http://www.ariens.com) on the internet.

## UNAUTHORIZED REPLACEMENT PARTS

Use only Ariens replacement parts. Replacing any part on this vehicle with anything other than an Ariens authorized replacement part may adversely affect the performance, durability, or safety of this unit and may void the warranty. Ariens disclaims liability for any claims or damages, whether warranty, property damage, personal injury or death arising out of the use of unauthorized replacement parts. To locate your nearest Ariens Dealer, go to [www.ariens.com](http://www.ariens.com) on the internet.

## DEALER DELIVERY

Dealer should:

1. Check that all assembly and adjustments have been properly completed.
2. Fill out Original Purchaser Registration Card and return the card to Ariens.
3. Explain Ariens Limited Warranty Policy.
4. Explain recommended lubrication and maintenance. Advise customer on adjustments. Remind customer to change oil in 4 cycle engine crankcase after first five (5) hours of operation.
5. Instruct customer on controls and operation of unit. Discuss and emphasize the Safety Rules. Give customer Owner/Operator, Parts, and Engine manuals. Advise customer to thoroughly read and understand them.

## DISCLAIMER

Ariens reserves the right to discontinue, make changes to, and add improvements upon its products at any time without public notice or obligation. The descriptions and specifications contained in this manual were in effect at printing. Equipment described within this manual may be optional. Some illustrations may not apply to your unit.

# SAFETY



**WARNING:** This cutting machine is capable of amputating hands and feet and throwing objects. Failure to observe the safety instructions in the manuals and on decals could result in serious injury or death.

Slopes are a major factor related to slip and fall accidents. Operation on all slopes requires extra caution.

Tragic accidents can occur if the operator is not alert to the presence of children. Never assume that children will remain where you last saw them.

Gasoline is extremely flammable and the vapors are explosive, handle with care.

Stop unit and engine, remove key (if equipped) and allow moving parts to stop before leaving operator's position.



**CAUTION: POTENTIALLY HAZARDOUS SITUATION!** If not avoided, MAY RESULT in minor or moderate injury. It may also be used to alert against unsafe practices.

## NOTATIONS

**NOTE:** General reference information for proper operation and maintenance practices.

**IMPORTANT:** Specific procedures or information required to prevent damage to unit or attachment.

## PRACTICES AND LAWS

Practice usual and customary safe working precautions, for the benefit of yourself and others. Understand and follow all safety messages. Be alert to unsafe conditions and the possibility of minor, moderate, or serious injury or death. Learn applicable rules and laws in your area.

## REQUIRED OPERATOR TRAINING

Original purchaser of this unit was instructed by the seller on safe and proper operation. If anyone other than the original purchaser will use the unit, ALWAYS provide this manual and any needed safety training before operation.

## SAFETY ALERTS



Look for these symbols to point out important safety precautions. They mean:



**Attention!**

**Personal Safety is Involved!**

**Become Alert!**

**Obey The Message!**

The safety alert symbols above and signal words below are used on decals and in this manual.

Read and understand all safety messages.



**DANGER: IMMINENTLY HAZARDOUS SITUATION!** If not avoided, WILL RESULT in death or serious injury.



**WARNING: POTENTIALLY HAZARDOUS SITUATION!** If not avoided, COULD RESULT in death or serious injury.

# SAFETY DECALS AND LOCATIONS

ALWAYS replace missing or damaged safety decals. Refer to Figure 2 for safety decal locations.



OL3030

Keep safety devices (guards, shields, switches, etc.) in place and working.

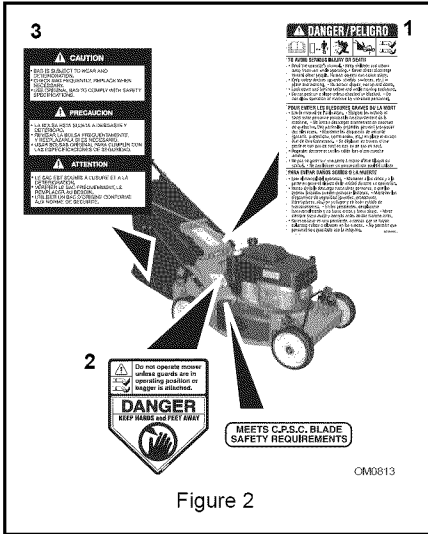

Figure 2

## 1. DANGER!

TO AVOID SERIOUS INJURY OR DEATH



OL1801

Read the operator's manual.



OL4370

Keep children and others away from unit while operating.



OL0910

Never direct discharge toward other people. Thrown objects can cause injury.



OL4540

Do not operate mower unless guards are in operating position or entire bagger is attached.

- Go across slopes, not up and down.
- Look down and behind before and while moving backward.
- Do not park on a slope unless chocked or blocked.
- Do not allow operation of machine by untrained personnel.

## 2. DANGER!

KEEP HANDS AND FEET AWAY

Do not operate mower unless guards are in operating position or bagger is attached.

## 3. CAUTION!

- Bag is subject to wear and deterioration.
- Check bag frequently, replace when necessary.
- Use original bag to comply with safety specifications.

## SAFETY RULES

If unit is to be used by someone other than original purchaser; loaned, rented or sold, ALWAYS provide this manual and any needed safety training before operation.

Learn applicable rules and laws in your area, including those that may restrict the age of the operator.

Read, understand and follow all safety practices in Owner/Operator Manual before beginning assembly. Failure to follow instructions could result in personal injury and/or damage to unit.

If the operator or the mechanic cannot read the manual, it is the owner's responsibility to explain it to them. Only the user can prevent and is responsible for accidents or injuries occurring to themselves, other people or property.

ALWAYS remove key (if equipped) and disconnect wire from spark plug before assembly. Unintentional engine start up can cause death or serious injury.

Complete a walk around inspection of unit and work area to understand:

- work area
- your unit
- all safety decals.

Clear work area of stones, sticks, wire and foreign objects which might be picked up and thrown. Tall grass can hide obstacles.

Know the work area. Stay alert for holes, rocks, rough terrain and hidden hazards.

Keep away from drop-offs, ditches, or embankments that could cause operator to lose footing or control of unit.

ALWAYS be aware of traffic when operating along streets or curbs.

Keep work area clear of all persons, children and pets.

Keep children out of the work area and under the watchful care of a responsible adult.

ALWAYS operate unit when there is good visibility and light.

DO NOT mow wet grass.

ALWAYS be sure of your footing. Keep a firm hold on handlebar. Walk, NEVER run.

Engine/blade control feature on mower stops engine and blade within 3 seconds whenever operator releases handlebar. Check this feature frequently. If feature fails to operate, disconnect spark plug wire and adjust or have it repaired before using unit.

Only trained adults may operate or service unit. Training includes actual operation. The owner is responsible for training users.

NEVER operate after or during the use of medication, drugs or alcohol. Unit requires complete and unimpaired attention.

NEVER allow children to use or service mower.

ALWAYS keep hands and feet away from rotating parts. Rotating parts can cut off body parts.

ALWAYS keep hands away from pinch points.

Fumes from engine exhaust can cause death or serious injury. DO NOT run engine in an enclosed area.

ALWAYS protect eyes, face, and body with adequate safety gear and protective clothes. Wear sturdy footwear, gloves, a hard hat and safety goggles or safety glasses with side shields while operating mower.

Wear appropriate hearing protection.

NEVER operate mower barefoot or when wearing open sandals or canvas shoes.

NEVER wear loose clothes, long hair or jewelry that may get caught in rotating parts.

ALWAYS stand clear of discharge when operating unit.

NEVER direct discharge toward bystanders. Operator is responsible for bystander safety. DO NOT touch hot parts. Allow parts to cool.

Keep safety devices or guards in place and functioning properly. NEVER modify or remove safety devices.

Read, understand, and follow all instructions in the manual and on the machine before starting. Understand:

- How to operate all controls
- The functions of all controls
- How to STOP in an emergency.

DO NOT attempt to start your engine until you know what the controls do and how they work.

DO NOT tilt mower when starting it.

Keep feet away when starting engine.

DO NOT start the engine or operate mower without side discharge cover or side discharge deflector installed.

Never leave a running unit unattended.

Take all possible precautions when leaving unit unattended.

ALWAYS shut off engine, remove key (electric start models) and disconnect spark plug wire to prevent accidental starting or unauthorized use.

Stop engine if anyone enters the work area.

NEVER attempt to make any adjustments to unit while engine is running (except where specifically recommended). Stop engine, remove key (electric start models) and wait for all moving parts to stop before servicing.

DO NOT make cutting height wheel adjustments while the engine is running.

If you strike an object, or if equipment vibrates abnormally, stop engine at once, wait for moving parts to stop and disconnect wire from spark plug. Repair any damage before restarting unit.

Keep rear door closed when engine is running unless the grass bag is in place.

Stop engine before removing and emptying grass bag.

When mulching or bagging, ALWAYS install side discharge cover.

When side discharging, ALWAYS install side discharge deflector.

ALWAYS shut off engine, allow blade to stop and disconnect spark plug wire before clearing clogs or cleaning unit.

Check grass bag for wear, damage, and/or deterioration. Replace only with Ariens original equipment replacement parts for safety.

To reduce fire hazard and overheating, keep equipment free of grass, leaves, debris or excessive lubricants.

Use extra care when approaching blind corners, shrubs, trees, or other objects which may obscure vision.

DO NOT mow at too fast a rate. DO NOT change engine governor setting or over-speed the engine.

Do not operate mower on gravel or loose material such as sand. Stop mower when crossing drives, walks, or roads to prevent damage or injury from thrown objects.

DO NOT pull mower backwards unless absolutely necessary. Look down and back, especially for small children, before and while moving backwards.

On self-propelled models, releasing wheel drive control must stop mower's forward movement. If this feature fails to operate, disconnect spark plug wire and repair before using unit.

On self-propelled models, wheel drive must be disengaged when starting engine.

DO NOT operate on steep slopes.

NEVER leave unit unattended on a slope. Chock wheels if parking on a slope.

Mow across the face of slopes, never up and down. Be especially cautious when changing direction on slopes.

This product is equipped with an internal combustion engine. DO NOT use on or near any unimproved, forest or brush covered land unless the exhaust system is equipped with a spark arrester meeting applicable local, state or federal laws. A spark arrester, if used, must be maintained in effective working order by the operator. See your Ariens Dealer or engine manufacturer's service center.

### **Emission Control System Certification Label**

**NOTE:** Tampering with emission controls and components by unauthorized personnel may result in severe fines or penalties. Emission controls and components can only be adjusted by EPA and/or CARB authorized service centers. Contact your Ariens Equipment Retailer concerning emission controls and component questions.

Fuel is highly flammable and its vapors can explode. ONLY use approved fuel containers.

- NO Smoking!
- NO Sparks!

- NO Flames!
- Allow engine to cool before filling fuel tank.

Never fill containers inside a vehicle or on a truck or trailer bed with a plastic liner. Always place containers on the ground away from your vehicle before filling.

When practical, remove gas-powered equipment from the truck or trailer and refuel it on the ground. If this is not possible, then refuel such equipment on a trailer with a portable container, rather than from a gasoline dispenser nozzle.

Keep the nozzle in contact with the rim of the fuel tank or container opening at all times until fueling is complete. Do not use a nozzle lock-open device.

Check fuel supply before starting engine.

DO NOT fill gasoline tank indoors, when engine is running, or while engine is hot.

Allow engine to cool several minutes before removing fuel cap.

DO NOT overfill. Allow about 1/4" (6 mm) of tank space for fuel expansion.

Replace gasoline tank cap securely and clean any spilled fuel before starting engine. If fuel is spilled on clothing, change clothing immediately.

NEVER store fuel inside where there is an open flame, such as a water heater.

ALWAYS drain fuel outdoors away from ignition sources.

ALWAYS shut off engine, and remove key, and close fuel shutoff valve when transporting unit on a truck or trailer.

Avoid Electric Shock. DO NOT disconnect wire from spark plug while engine is running.

Do NOT put battery in fire or mutilate.

Explosive Gases!

NO flames, NO sparks, NO smoking, near battery.

Poisonous battery fluid contains sulfuric acid. Contact with skin, eyes or clothing can cause severe chemical burns.

ALWAYS wear safety glasses and protective gear near battery.

ALWAYS keep batteries out of reach of children.

Battery posts, terminals and related accessories contain lead and lead compounds, chemicals known to the State of California to cause cancer and reproductive harm. Wash hands after handling.

Charge batteries in an open, well-ventilated area, away from spark and flames. Unplug charger before connecting or disconnecting battery. Wear protective clothing and use insulated tools.

Accidental engine start up can cause death or serious injury. Except where specifically recommended, ALWAYS stop engine, remove key (electric start models), wait for moving parts to stop, allow parts to cool and disconnect spark plug wire before inspecting, servicing, adjusting or repairing unit.

Keep mower free of grass, leaves, or other debris build-up.

Keep equipment in good condition.

Maintain or replace safety and instruction labels, as necessary.

Follow engine manufacturer's safety instruction when servicing engine.

Check all hardware at regular intervals, especially blade attachment bolts. Keep all hardware properly tightened.

An extension spring, when extended, stores energy and can be dangerous. Always use tools specifically designed for installing or removing an extension spring. Always compress or extend springs slowly.

Before tipping unit, remove fuel and battery (if equipped).

Use extra care when loading or unloading unit onto trailer or truck.

Ensure all wheel blocks, jack stands and tie downs will support unit during maintenance.

Replace worn-out mufflers immediately. Continued use could result in fire or explosion.

Sharp edges can cut or amputate fingers or a hand. Wrap blade or wear sturdy gloves to service.

Only replace blades. NEVER straighten or weld blades.

Use only replacement parts designed for your unit. See your Ariens Dealer.

Allow engine to cool before storing in any enclosure.

ALWAYS clean unit before extended storage. See engine manual for proper storage.

DO NOT store unit inside a building with fuel in the fuel tank where any ignition sources are present.

Use only accessories which have been approved by Ariens and are properly installed.

Use only accessories or attachments that are designed for your unit and that can be used safely on your terrain.

Check attachments frequently and replace worn or damaged components with manufacturer's recommended parts.



# ASSEMBLY



**CAUTION: AVOID INJURY.** Read and understand the entire *Safety* section before proceeding.

## CARTON CONTENTS

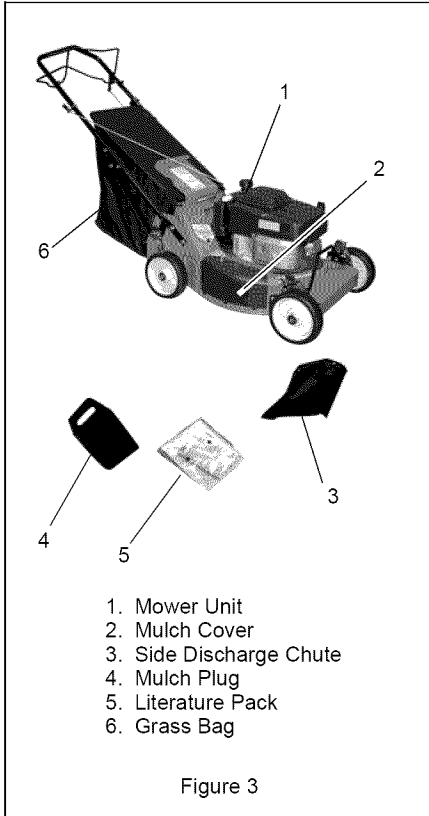

## ASSEMBLY

### Figure 4

1. Remove mower and handlebar from carton.
2. Install the handlebar and braces on the handlebar brackets with the hardware supplied with the unit.

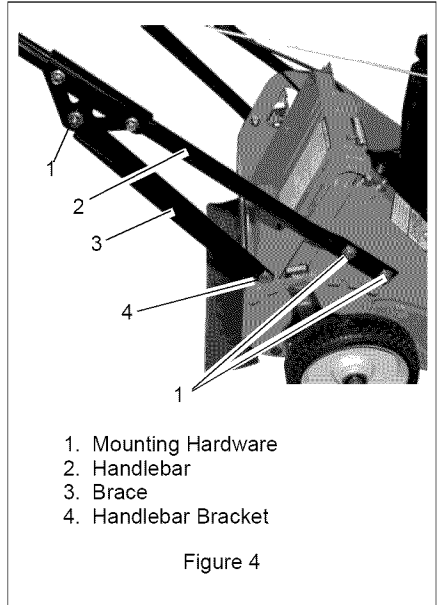

**NOTE:** Make sure the cables (connected to the handlebar) are on the left side of the unit and that the cable routing clips do not crimp or kink the cables at the top of the handlebar. See Figure 5.

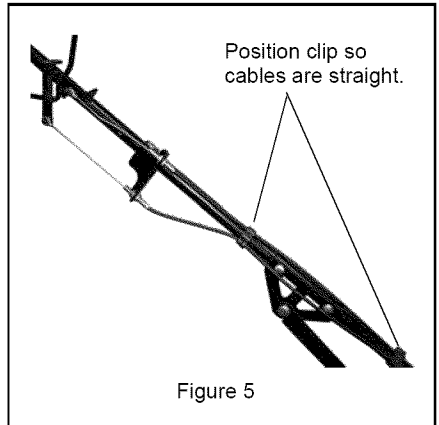

3. Check the level of the engine crankcase oil before each use.

**NOTE:** The engine is shipped with oil in crankcase. Refer to Engine Manual for detailed instructions.

4. Set-up mower for bagging, side discharge or mulching. See *MOWER SET-UP* on page 13.

**NOTE:** The mower ships with the rear wheels and the front wheels set for different cutting heights. This position is not suitable for cutting grass. Before mowing, make sure the wheels are set at the same cutting height in a range appropriate for your mowing conditions.

5. Set the proper cutting height. See *CUTTING HEIGHT ADJUSTMENT* on page 11.
6. Fill fuel tank. See *FILLING THE FUEL TANK* on page 12.
7. Connect spark plug wire.
8. Check the engine/blade control feature. Try starting the engine *without* the engine/blade control held against the handlebar. Engine must not start. If engine starts, stop engine and bring the unit to your dealer for adjustment or repair.

## CONTROLS AND FEATURES

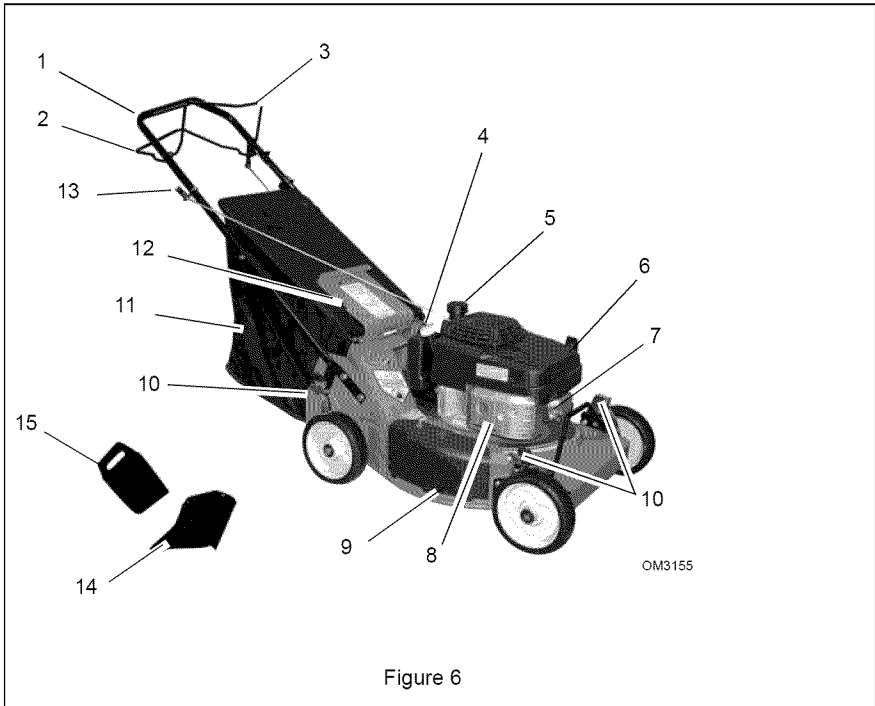

- |                         |                              |
|-------------------------|------------------------------|
| 1. Handlebars           | 8. Muffler and Muffler Guard |
| 2. Wheel Drive Control  | 9. Mulch Cover               |
| 3. Engine/Blade Control | 10. Cutting Height Levers    |
| 4. Oil Fill/Dipstick    | 11. Grass Bag                |
| 5. Fuel Tank and Cap    | 12. Rear Door                |
| 6. Air Filter           | 13. Recoil Starter Handle    |
| 7. Primer Bulb          | 14. Side Discharge Chute     |
|                         | 15. Mulch Plug               |

# OPERATION

## CONTROLS AND FEATURES

See Figure 6 for locations.



**WARNING:** Improper operation can lead to injury. Learn what the controls do and how they work. Thoroughly read and understand entire Operator Manual.



**CAUTION:** AVOID INJURY. Read and understand the entire *Safety* section before proceeding.

## Engine/Blade Control



**CAUTION:** Check function of Engine/Blade Control regularly. Improper function of control could cause injury.

The engine/blade control must be held against the handlebar to start the engine and blade.

Engine/blade control feature on mower stops engine and blade within 3 seconds whenever operator releases handlebar. Check this feature frequently. If feature fails to operate, disconnect spark plug wire and adjust or have it repaired before using unit.

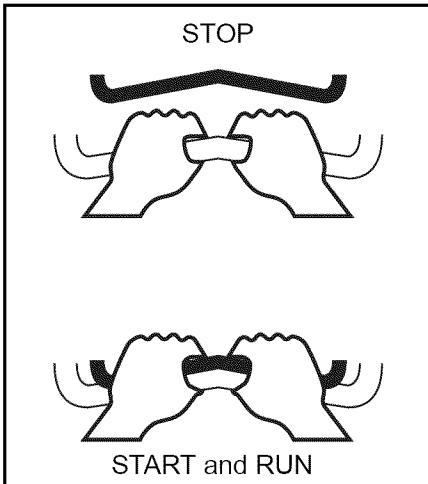

## Recoil Starter Handle

When pulled, the recoil starter handle will turn engine over.

## CUTTING HEIGHT ADJUSTMENT



**DANGER:** Avoid injury from rotating blade. ALWAYS shut off engine before adjusting cutting height.



**CAUTION:** Both rear wheels must be set at same height or traction drive may not work properly.

## CUTTING HEIGHT CHART

| Position | Cutting Height – in. (cm) |
|----------|---------------------------|
| 1        | 1-1/2 (3.8)               |
| 2        | 2 (5.1)                   |
| 3        | 2-3/8 (6.0)               |
| 4        | 2-3/4 (7.0)               |
| 5        | 3-1/4 (8.3)               |
| 6        | 3-5/8 (9.2)               |

## Front and Rear Wheels

To change cutting height, move cutting height levers one notch at a time on each wheel to set desired height (Figure 7).

**NOTE:** Each wheel on mower must be set at the same height for a level cut.

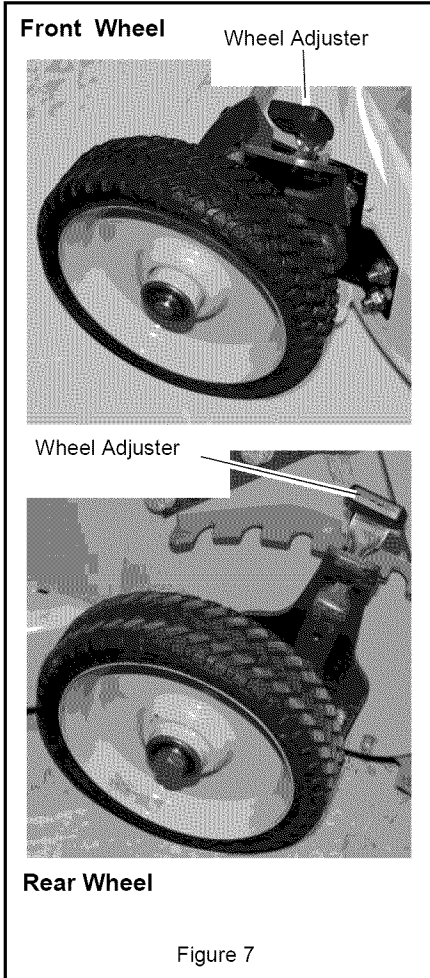

## OPTIONAL CONTROLS

### Primer Bulb

Push the primer bulb in to add fuel for easier engine start.

## Wheel Drive Control



**CAUTION:** Unit will move forward at engine start if wheel drive control is engaged. ALWAYS release wheel drive control before starting unit.

**NOTE:** Engine must be running for wheel drive to propel unit.

To drive forward:

Slowly pull the wheel drive control toward the handlebar until you reach a comfortable ground speed. Hold the wheel drive control in this position to maintain the speed.

To stop:

Release wheel drive control.

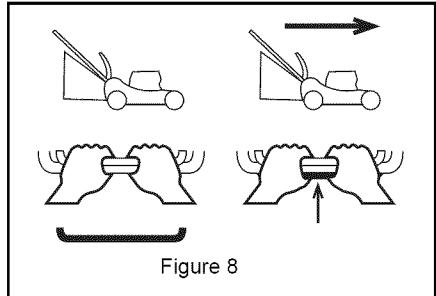

## FILLING THE FUEL TANK

### GASOLINE

**IMPORTANT:** ALWAYS use gasoline that meets the following guidelines:

- Clean, fresh gasoline.
- A minimum of 87 octane/87 AKI (91 RON). High altitude use may require a different octane. Consult your engine manual.
- Gasoline with up to 10% ethanol (gasohol) or up to 15% MTBE (methyl tertiary butyl ether) is acceptable.
- Use of any gasoline other than those approved above may void the engine warranty. If the pumps are not marked for the content of alcohol or ethers, check ethanol and MTBE levels with the fuel supplier.
- Do not modify the fuel system to use different fuels.
- Never mix oil and gasoline.

**NOTE:** All gasoline is not the same. If the engine experiences starting or performance problems after using a new gasoline, switch to a different fuel provider or fuel brand.

**IMPORTANT:** Excessively oxygenated or reformulated fuels (fuels blended with alcohols or ethers) can damage the fuel system or cause performance problems. If any undesirable operating problems occur, use a gasoline with a lower percentage of alcohol or ether.

### Fuel Stabilizer

Gasoline left in the fuel system for extended periods without a stabilizer will deteriorate, resulting in gum deposits in the system. These deposits can damage the carburetor and the fuel hoses, filter and tank. Prevent deposits from forming in the fuel system during storage by adding a quality fuel stabilizer to the fuel. Follow the recommended mix ratio found on the fuel stabilizer container.

To add fuel to fuel tank:

1. Put unit in open or well-ventilated area.
2. Stop engine and allow to cool.
3. Clean fuel cap and surrounding area.
4. Remove cap.

**IMPORTANT:** See engine manual for correct type and grade of fuel.

5. Fill fuel tank to within 1/4 in. (0.63 cm) below bottom of filler neck with unleaded gasoline. See *SPECIFICATIONS* on page 25.
6. Replace fuel cap and tighten.
7. ALWAYS clean any spilled fuel.

### MOWER SET-UP



**CAUTION:** DO NOT operate mower unless either side discharge cover or side discharge deflector is installed. Thrown objects may cause damage or injury. Never operate unit with rear door open unless grass bag is in place.



**CAUTION:** If clogs or obstruction prevents grass flow, release engine/blade control and disconnect spark plug wire before attempting to clear away any clogs.

### To Bag



**CAUTION:** Check grass bag frequently for wear or deterioration. Replace worn or damaged bag with Ariens original equipment replacement bag only.

1. Shut off unit.
2. Remove Mulchmaster plug (Figure 11).
3. Install side discharge cover (Figure 9).
4. Lift rear door.
5. Hook grass bag frame on mounting flange.
6. Lower rear door.

If necessary, lift rear of grass bag frame to lock in position.

There should be no openings between bag and mounting surface after installing bag. If necessary, clear debris from bag mounting surface.

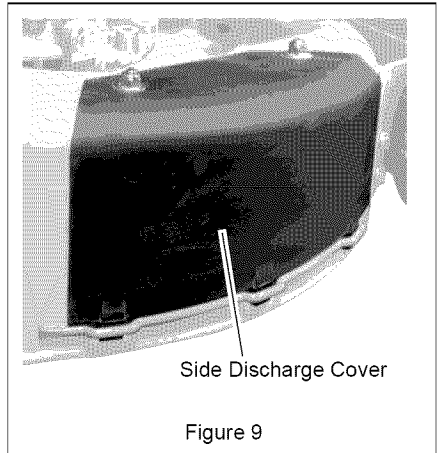

### Grass Bag Removal

1. Shut off unit.
2. Lift rear door.
3. Use handle to lift bag off mounting flange.
4. Close rear door.

**NOTE:** Empty grass bag and clean mower pan after each use. DO NOT allow grass clumps or a grass coating to collect inside of grass bag or mower pan. Remove grass bag from mower, wash bag with hose and allow to dry.

## To Side Discharge

1. Shut off unit.
2. Remove grass bag.
3. Install Mulchmaster plug (Figure 11).
4. Remove side discharge cover and keep hardware.
5. Attach side discharge deflector to studs on mower. Make sure deflector covers discharge opening.
6. Secure with cover hardware from step 4.

Side Discharge Deflector

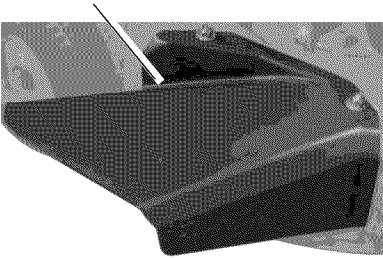

Figure 10

## To Mulch

1. Shut off unit.
2. Remove grass bag and install side discharge cover. See Figure 9.
3. Open rear door and insert Mulchmaster plug with the beveled face to the left.

Mulchmaster Plug

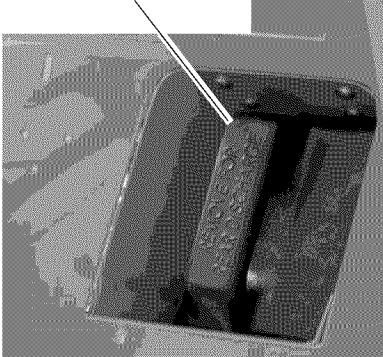

Figure 11

4. Close rear door.

**NOTE:** Rear door must close flush.

**NOTE:** For maximum mulching performance, install the Mulchmaster Mulching Kit. See *Accessories*.

## EMERGENCY STOPPING

To stop the mower in an emergency:

1. Release the engine/blade control.
2. Release the wheel drive control (self-propelled models).
3. Allow all moving parts to stop before leaving operator's position.

## STARTING AND SHUT OFF



**WARNING:** Improper operation can lead to injury. Learn what the controls do and how they work. Thoroughly read and understand entire Operator Manual.

See Figure 6 for all Controls and Features.

**NOTE:** Start engine on a level surface that is free of debris.

### Manual Start

1. Check each item in the Before Each Use section of the *MAINTENANCE SCHEDULE* on page 15.
2. Open fuel shutoff valve.
3. For engines with a primer, push primer bulb 2 or 3 times for a cold engine.

**NOTE:** It is unnecessary to prime or choke a warm engine.

4. For engines with a throttle, place throttle control in the choke position. Once the engine has started, place throttle in the high speed detent.
5. With engine/blade control held against the handlebar, grasp starter handle and pull rope slowly until it pulls harder. This is the compression stroke. Let rope rewind slowly.
6. Pull rope with rapid continuous full arm stroke to start engine. Allow rope to rewind slowly.

**IMPORTANT:** DO NOT let starter handle snap against bracket.

7. Repeat steps 4 and 6 until engine starts. (If engine does not start, see *TROUBLESHOOTING* on page 23.)

## Shut Off

1. Release wheel drive control and allow unit to stop completely (self-propelled models).
2. Release engine/blade control.

## MOWING TIPS

Cut grass when it is dry.

Keep mower blades sharp.

Do not set cutting height too low. For tall grass, mow twice.

Do not mow too fast.

Mow with engine at full throttle. Discharge clippings into areas already cut.

Vary cutting pattern with each mowing.

**NOTE:** To prevent dirt and grass from collecting on mower pan, avoid operating over bare ground with only patches of grass.

## Mulching Tips

For best mulching performance, cut no more than 1 inch (2.54 cm) of grass per cutting.

# MAINTENANCE



**CAUTION: AVOID INJURY.** Read and understand the entire *Safety* section before proceeding.



Ariens Dealers will provide any service, parts or adjustments which may be required to keep your unit operating at peak efficiency. Should engine require service, contact an Ariens Dealer or an authorized engine manufacturer's service center.

## MAINTENANCE SCHEDULE

**NOTE:** Some working conditions (heavy loads, high ambient temperatures, dusty conditions, or airborne debris) may require more frequent service.

See engine manual for further maintenance and troubleshooting information.

## MAINTENANCE SCHEDULE

| Service Performed                  | Before Each Use | 25  | 100  |
|------------------------------------|-----------------|--|---|
| Check Engine/Blade Control         | •               |  |   |
| Check Wheel Drive Control          | •               |  |   |
| Check Grass Bag                    | •               |  |   |
| Clean Unit                         | •               |  |   |
| Check Engine Oil                   | •               |  |   |
| Check Mower Blade                  | •               |  |   |
| Check Drive Belt                   | •               |  |   |
| Check Fasteners                    | •               |  |   |
| Check Air Cleaner                  |                 | •  |   |
| Change Engine Oil                  |                 | •*   |   |
| Replace Oil Filter                 |                 |  | •   |
| General Lubrication                |                 | •  |   |
| Check Spark Plug                   |                 |  | •   |
| Check Engine Cooling               |                 |  | •   |
| Check Muffler                      |                 |  | •   |
| Replace Engine/Blade Control Cable |                 |  | ***   |

\* After first 5 Hours of operation.

\* \* Replace Engine/Blade Control Cable every 500 Hours of operation.

## CHECK ENGINE/BLADE CONTROL

The engine and blade must stop within 3 seconds after releasing the control. If the engine and blade continue to run, adjust or repair control immediately. See *ENGINE/BLADE CONTROL ADJUSTMENT* on page 21.

## CHECK WHEEL DRIVE CONTROL (self-propelled models)

The unit must stop quickly and completely when the control is released. Adjust or repair if necessary. See *WHEEL DRIVE CONTROL ADJUSTMENT (self-propelled models)* on page 21.

## CHECK GRASS BAG (IF EQUIPPED)

Check grass bag frequently for wear or deterioration. Replace worn or damaged bag with Ariens original equipment replacement bag only.

## CLEAN UNIT

Before each use clean unit, muffler and engine surfaces of debris, oil or fuel spills to ensure proper cooling and prevent fires.

Do not spray the unit with water, especially when the unit is warm from operation. Water can seep into bearings and damage them.

## CHECK ENGINE OIL

**IMPORTANT:** Maintain proper oil level at all times or engine damage will result.

Check the level of the engine crankcase oil before each use.

Make sure engine is level when checking oil. See engine manual for instructions.

## CHECK MOWER BLADE

See Figure 12.

Check blade mounting: blade must be secure and bolt torqued to 37.5 - 50 lbf-ft (51-68 N·m) (bolt should fully compress lock washer).

Check blade for nicks and dull cutting edges. Sharpen if necessary.

Check blade for rounded or broken ends, thinned metal or other damage. Replace if necessary.

**NOTE:** Blades should be sharpened and balanced professionally. Contact your Ariens Dealer.

To remove blade:

1. Stop engine, wait for all moving parts to stop, and disconnect spark plug wire.
2. Block blade to prevent rotation.
3. Remove bolt, lock washer, flat washer and blade from shaft.

To install blade:

1. Replace blade, flat washer, lock washer and bolt on shaft.
2. Torque bolt to 37.5 - 50 lbf-ft (51-68 N·m) (bolt should fully compress lock washer).
3. Connect spark plug wire.

## Sharpen the Mower Blades



**CAUTION:** DO NOT sharpen mower blades while on unit. An imbalanced mower blade will cause excessive vibration and eventual damage to unit. Check mower blade balance before reinstalling blades.  
NEVER weld or straighten bent blades.

1. Remove mower blade from unit.

Discard mower blade if:

- More than 1/2 in. (1.27 cm) of metal is removed.
  - Air lifts become eroded.
  - Blade is bent or broken.
2. Sharpen mower blade by removing an equal amount of material from each end of mower blade. DO NOT change angle of cutting edge or round the corner of the mower blade.



DO NOT Sharpen to This Pattern

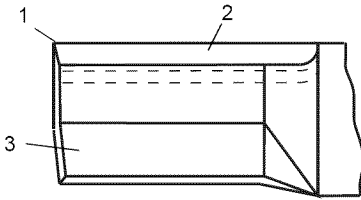

DISCARD If More Than 1/2 in. (1.27 cm)

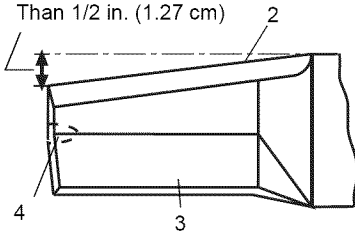

Sharpen to This Pattern

OT0792

1. Square Corner
2. Cutting Edge
3. Air Lift
4. Air Lift Erosion

Figure 12

3. Check mower blade balance.  
Slide mower blade on an unthreaded bolt. A balanced blade should remain in a horizontal position. If either end of mower blade moves downward, sharpen the heavy end until blade is balanced (Figure 13).
4. Install mower blade on unit.
5. Tighten the bolts to a torque of 37.5 - 50 lbf-ft (51-68 N•m).

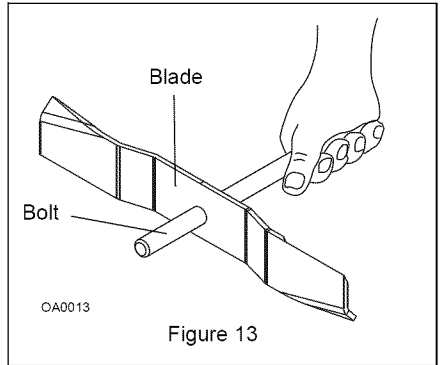

Figure 13

### CHECK DRIVE BELT (SELF-PROPELLED MODELS)

Check drive belt and replace if worn or damaged. See *DRIVE BELT REPLACEMENT* on page 19.

### CHECK FASTENERS

Check all fasteners for proper tightness. Pay special attention to blade hardware and all guards, shields and safety devices.

### CHECK AIR CLEANER

See engine manual for specific information.

### CHANGE ENGINE OIL

**IMPORTANT:** Change engine crankcase oil after first five (5) hours of operation. Then change oil after every 25 hours of operation. Refer to engine manual for instructions and proper oil type.

**IMPORTANT:** Proper oil level must be maintained at all times or engine damage will result. DO NOT overfill. Be sure engine is level when adding oil.

## REPLACE OIL FILTER

Replace oil filter every 100 hours of use or every season.

1. Change engine oil.
2. Clean around filter.
3. Turn filter counterclockwise to remove (Figure 14).
4. Apply a thin coat of oil onto seal of new filter.
5. Install new filter and hand tighten securely.

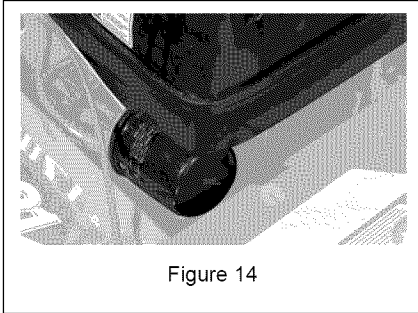

## GENERAL LUBRICATION

**NOTE:** The mower transmission is lubricated and sealed at the factory. It should need no routine lubrication. If the transmission leaks grease, bring the mower to your local Ariens dealer for repair.

## CHECK SPARK PLUG

Spark plug should be replaced every 100 hours of operation or each year.

**NOTE:** Loose spark plug wire terminals can cause sparking. Replace terminal if damaged.

## CHECK ENGINE COOLING



**WARNING:** HOT SURFACES can cause death or serious injury. DO NOT TOUCH parts which are hot from operation. ALWAYS allow parts to cool.

To prevent overheating, air must circulate freely around the cooling fins, cylinder head and block.

Every 100 hours of operation or yearly (more often if conditions require) remove blower housing and clean cooling fins. See engine manual for instructions.

## CHECK MUFFLER

Check muffler for debris, cracks, wear, or other damage.



**CAUTION:** Replace worn-out mufflers immediately. Continued use could result in fire or explosion.

## REPLACE ENGINE/BLADE CONTROL CABLE

Every 500 hours of operation, have your authorized Ariens dealer replace the Engine/Blade Control Cable on your mower.

# SERVICE AND ADJUSTMENTS



**CAUTION: AVOID INJURY.** Read and understand the entire *Safety* section before proceeding.

## SERVICE POSITION

Put unit into service position for easy access to underneath the deck.



**CAUTION:** Avoid fuel spills. Follow steps below to help prevent fuel spills. If fuel leaks into air cleaner, replace air cleaner. ALWAYS clean up any spilled fuel.

1. Place unit on a flat, level surface.
2. Disconnect spark plug wire from spark plug.
3. Remove fuel cap, place a piece of plastic bag over the opening and tighten cap securely.
4. Tip unit *onto right side*.  
Make sure unit is secure and will not tip over.

**IMPORTANT:** Remove plastic from fuel cap after unit is upright and service is complete.

## DRIVE BELT REPLACEMENT

### To remove drive belt:

1. Disconnect spark plug wire from spark plug.
2. Remove transmission cover.
3. Disconnect idler return spring from idler arm. See Figure 15.
4. Disconnect the wheel drive cable from transmission mount, and then disconnect drive cable spring from idler arm.
5. Remove belt from transmission input pulley and transmission idlers, and then push the belt out through the belt channel.

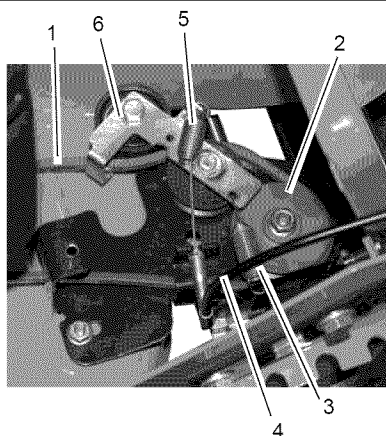

- |                              |                       |
|------------------------------|-----------------------|
| 1. Belt                      | 4. Wheel drive cable  |
| 2. Transmission Input Pulley | 5. Drive Cable Spring |
| 3. Idler Return Spring       | 6. Idler Arm          |

Figure 15

6. Put the unit in the service position. See *SERVICE POSITION* on page 19.
7. Remove the blade from the blade adaptor. Save the hardware to reinstall the blade.
8. Remove the center baffle from the mower deck. Save the baffle and hardware.
9. Remove blade adapter and wave washer from the crank shaft.
10. Loosen the bent belt finger, and then remove the belt from the engine pulley and pull the belt out through the belt channel. See Figure 16.

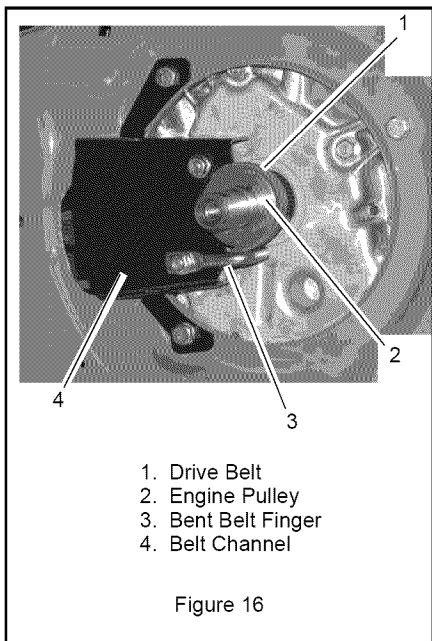

**To install the drive belt:**

**IMPORTANT:** Be sure the belt seats in idler and pulley grooves with the idler touching the back (flat) side of belt.

1. Install the new belt on the transmission input pulley and idlers, route it through the belt channel, and then install the belt on the engine pulley. See Figure 15 and Figure 16.

**NOTE:** Make the sure the belt is inside the two belt fingers near the engine pulley.

2. Position the bent belt finger so it lightly contacts the belt, and then tighten it in position.

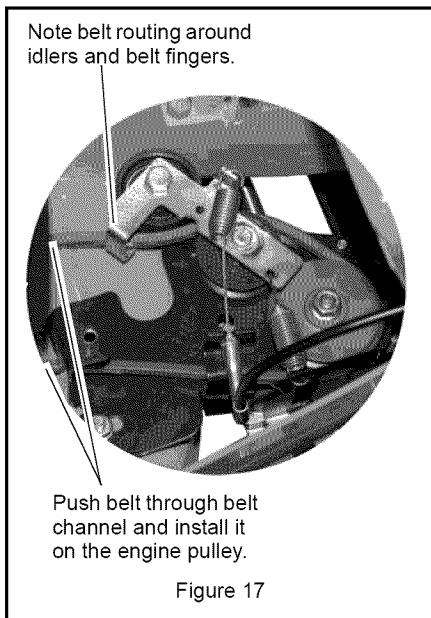

3. Connect the wheel drive cable spring to the idler arm as shown in Figure 15, and then connect the wheel drive cable to the transmission mount. See Figure 17.
4. Connect the idler return spring to the idler arm.
5. Install the wave washer and blade adapter on the crankshaft.
6. Install the center baffle on the mower deck.
7. Install the blade on the blade adapter. Make sure the blade hardware is tightened to the proper torque. See *To install blade:* on page 16.
8. Replace the transmission cover.
9. Connect spark plug wire to the spark plug.

## ENGINE/BLADE CONTROL ADJUSTMENT

**IMPORTANT:** The engine and blade must stop within 3 seconds after releasing the control. If the engine and blade continue to run, adjust or repair control immediately. If the cable cannot be adjusted to stop the engine or blade within 3 seconds, take the unit to an authorized Ariens dealer for repairs.

**NOTE:** The engine/blade control must be adjusted so the engine starts when the bail is held against the handlebar and stops when the bail is released. When the cable is adjusted properly, there will be a slight amount of slack between the bail and the cable bracket.

To adjust engine/blade control:

1. Loosen cable nuts away from bracket.

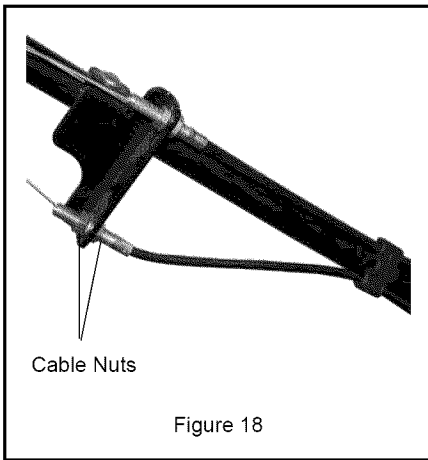

2. Squeeze z-bend bracket at engine end of cable toward front of unit and hold in place.

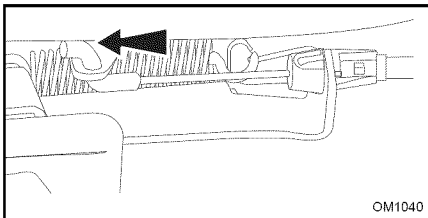

3. Pull cable down from bracket until there is no slack in cable.

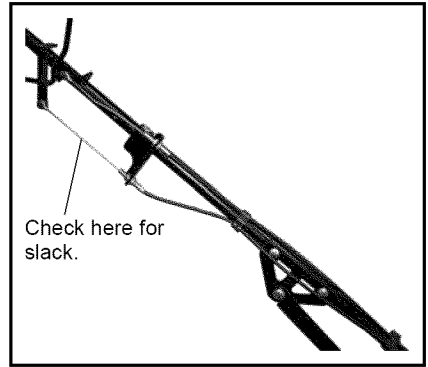

4. Tighten lower cable nut to 3 mm below bracket. Release z-bend bracket.
5. Tighten upper cable nut until the adjuster is secure on the bracket. There should be a slight amount of slack between the cable bracket and the engine/blade control bail.
6. Engage engine/blade control. Measure distance between middle of z-bend and cable bracket. Measurement should be as shown below.
7. If correct measurement cannot be set, contact your local dealer.

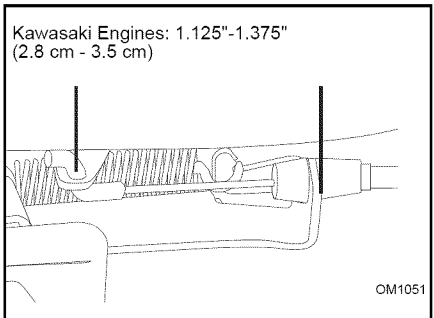

## WHEEL DRIVE CONTROL ADJUSTMENT (SELF-PROPELLED MODELS)

See Figure 19.

**NOTE:** The unit should stop immediately when the wheel drive control is released, and the unit should not creep forward when the wheel drive control is disengaged with the engine running. The unit's forward speed should increase as the wheel drive control gets closer to the handlebar.

If the unit creeps, decrease traction and speed. If the unit does not accelerate smoothly or seems to slip under load, increase the traction and speed.

**NOTE:** Before adjusting the wheel drive cable, first make sure the area around the drive components is free of dirt or debris that could prevent the transmission from engaging or disengaging properly, and then make sure the return spring is connected properly to idler arm.

Adjust the wheel drive by adjusting the cable on the handlebar.

**IMPORTANT:** DO NOT adjust the cable so the transmission does not return to neutral and stop the unit when the control bail is released.

### Check the adjustment

1. Start the engine and slowly squeeze the wheel drive control against the handlebar and then release the wheel drive control.
2. The unit should move forward as you squeeze the wheel drive control and then stop immediately and not "creep" slowly forward when you release it.

### To adjust:

1. Move the wheel drive cable adjuster up or down the handlebar. See Figure 19.  
**To increase traction and speed,** move the cable adjuster down the handlebar.  
**To decrease traction and speed,** move the cable adjuster up the handlebar.
2. Check the adjustment and readjust as needed.

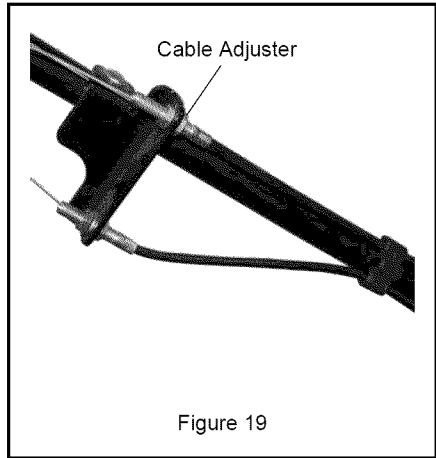

## STORAGE



**CAUTION: AVOID INJURY.** Read and understand the entire *Safety* section before proceeding.

**IMPORTANT:** NEVER spray unit with high-pressure water or store unit outdoors. Store mower in a cool, dry, protected location.

### Cleaning

Allow unit to cool. Clean unit thoroughly with mild soap and low pressure water. Brush off dirt and debris from all surfaces. Touch up all scratched surfaces to prevent rust. Matching touch-up paint is available from your Ariens Dealer. Do not use abrasives, solvents, or harsh cleaners.

### Inspection

Inspect mower and repair or replace worn or damaged parts to avoid delays when beginning use again.

Regularly check all hardware and keep fasteners tight. Know unit is in safe working condition.

### Grass Bag

Wash out grass bag and allow to dry before storage. Grass bag may be stored in position on mower.

### Engine

When storing unit for extended periods of time, remove all fuel from tank and carburetor (run dry). Refer to engine manual.

## FUEL SYSTEM

Gasoline left in the fuel system for extended periods without a stabilizer will deteriorate, resulting in gum deposits in the system. These deposits can damage the carburetor and the fuel hoses, filter and tank. Prevent deposits from forming in the fuel system during storage by adding a quality fuel stabilizer to the fuel. Follow the recommended mix ratio found on the fuel stabilizer container.

To treat the fuel system for storage:

1. Add fuel stabilizer according to manufacturer's instructions.
2. Run engine for at least 10 minutes after adding stabilizer to allow it to reach the carburetor.

NEVER store the engine with fuel in the fuel tank inside of a building with potential sources of ignition.

## TROUBLESHOOTING

| PROBLEM                               | PROBABLE CAUSE  | CORRECTION   |
|---------------------------------------|---|--|
| <b>Engine will not start</b>          | <ol style="list-style-type: none"><li>1. Fuel tank empty or low.</li><li>2. Fuel shutoff valve closed.</li><li>3. Spark plug wire loose or off.</li><li>4. Engine/Blade control cable detached, broken, or not adjusted properly.</li></ol> | <ol style="list-style-type: none"><li>1. Check fuel level. Fill tank if necessary.</li><li>2. Open fuel shutoff valve.</li><li>3. Check connection.</li><li>4. Check cable. Adjust, repair or replace as necessary.</li></ol>      |
| <b>Engine is difficult to restart</b> | <ol style="list-style-type: none"><li>1. Mower clogged with grass.</li></ol>  | <ol style="list-style-type: none"><li>1. Clear clippings from under mower. (Allow the mower to clear clippings before shutting off engine.)</li></ol>  |
| <b>Cut is poor</b>                    | <ol style="list-style-type: none"><li>1. Worn blade.</li><li>2. Too much grass is being removed per cutting.</li><li>3. Grass is too wet.</li><li>4. Mowing speed is too fast.</li><li>5. Uneven deck.</li></ol>                            | <ol style="list-style-type: none"><li>1. Check blade (see <i>CHECK MOWER BLADE</i> on page 16).</li><li>2. Raise cutting height.</li><li>3. Allow grass to dry.</li><li>4. Mow slower.</li><li>5. Set level deck height.</li></ol> |
| <b>Grass does not disperse evenly</b> | <ol style="list-style-type: none"><li>1. Too much grass is being removed per cutting.</li><li>2. Grass is too wet.</li><li>3. Mowing speed is too fast.</li></ol>   | <ol style="list-style-type: none"><li>1. Raise cutting height.</li><li>2. Allow grass to dry.</li><li>3. Mow slower.</li></ol>   |
| <b>Mower does not bag clippings</b>   | <ol style="list-style-type: none"><li>1. Grass bag is overfilled.</li><li>2. Mulching plug is installed.</li></ol>  | <ol style="list-style-type: none"><li>1. Empty grass bag and do not allow it to overfill.</li><li>2. Remove mulching plug.</li></ol>   |

| PROBLEM  | PROBABLE CAUSE  | CORRECTION   |
|--|---|--|
| <b>Wheel drive does not engage (Self-Propelled models)</b> | <ol style="list-style-type: none"> <li>1. Wheel drive control not engaged.</li> <li>2. Drive belt out of position.</li> <li>3. Drive belt worn or damaged.</li> <li>4. Wheel drive control cable detached or broken.</li> <li>5. Bearings damaged.</li> <li>6. Debris in gear set.</li> <li>7. Drive belt slips.</li> </ol> | <ol style="list-style-type: none"> <li>1. Engage wheel drive control.</li> <li>2. Check drive belt. Adjust as necessary (see <i>CHECK DRIVE BELT (self-propelled models)</i> on page 17).</li> <li>3. Replace belt (see <i>CHECK DRIVE BELT (self-propelled models)</i> on page 17).</li> <li>4. Check wheel drive control cable. Adjust or replace as needed. See <i>CHECK WHEEL DRIVE CONTROL (self-propelled models)</i> on page 16.</li> <li>5. Contact your Dealer.</li> <li>6. Contact your Dealer.</li> <li>7. See <i>WHEEL DRIVE CONTROL ADJUSTMENT (self-propelled models)</i> on page 21.</li> </ol> |

## SERVICE PARTS

Always use genuine Ariens parts to keep your mower running like new.

| Description | Part Number |
|-------------|-------------|
| Air Filter  | 21541000    |
| Spark Plug  | 21540800    |
| Oil Filter  | 21540900    |
| Blade       | 01137000    |
| Drive Belt  | 07200114    |

## ACCESSORIES

See your authorized Ariens Dealer to add these optional accessories.

|          |                   |
|----------|-------------------|
| 71103500 | Mulching Kit      |
| 71103700 | Leaf Shredder Kit |



## SPECIFICATIONS

|  |                          |
|--|--------------------------|
| Model Number   | 911271                   |
| Description  | Pro21                    |
| Length - in. (cm)  | 62.5 (158.8)             |
| Height - in. (cm)  | 40.6 (103.1)             |
| Width - in. (cm)   | 23.5 (54.6)              |
| Actual Weight - lbs (kg)                                       | 125 (57.0)               |
| Cutting Width- in. (cm)  | 21 (53.3)                |
| Cutting Height - in. (cm)                                      | 1.5 – 3.63 (3.8 – 9.2)   |
| Engine, 4 cycle  | Kawasaki                 |
| Model  | FJ180V                   |
| Max Rotation Speed of Cutting Edge - RPM ( $\text{min}^{-1}$ ) | 3,300                    |
| Governed RPM (May be different from maximum rpm.)              | 3,200 $\pm$ 100          |
| Displacement Cu. In. (cc)                                      | 10.9 (179)               |
| Cylinder Bore  | Aluminum                 |
| Engine Oil Type  | See engine manual.       |
| Crank Case Capacity - Oz. (Liter)                              | 23.6 (0.7)               |
| Oil System   | Splash                   |
| Engine Oil Filter  | Yes                      |
| Spark Plug Gap - in. (mm)                                      | See engine manual.       |
| Fuel Type  | Unleaded                 |
| Fuel Tank Capacity - qt (Liter)                                | 1.9 (1.8)                |
| Primer Bulb  | Standard                 |
| Throttle   | NA                       |
| Air Cleaner  | Paper Element            |
| Starting   | Recoil                   |
| Variable Speeds - MPH (km/hr)                                  | 0 – 4 (0 – 6.4)          |
| Mower Deck   | 14 Gauge - Stamped Steel |
| Front Wheel Dia - in. (cm)                                     | 8.0 (20.3)               |
| Rear Wheel Dia - in. (cm)                                      | 8.0 (20.3)               |



# Two-Year Limited Lawn and Garden Warranty

***This warranty statement applies only to 21-Inch Walk Behind Lawn Mowers, Wide Area Walks, AMP Wide Area Walks, Tillers, String Trimmers, Log Splitters, Edgers and Power Brushes***

Ariens Company (Ariens) warrants to the **original purchaser** that Ariens and Gravely brand consumer products manufactured and sold by Ariens will be free from defects in material and workmanship for a period of two years after the date of purchase. An authorized Ariens dealer (Ariens brand products) or Gravely dealer (Gravely brand products) will repair any defect in material or workmanship, and repair or replace any defective part, subject to the conditions, limitations and exclusions set forth herein. Such repair or replacement will be free of charge (labor and parts) to the original purchaser except as noted below.

## ***Two-Year Limited Warranty on AMP™ Series Battery Packs and Subassemblies***

The battery pack and/or battery subassemblies on AMP series electric mowers is/are warranted to the **original purchaser** for two years from the date of purchase. Ariens will replace, free of charge to the original purchaser, any battery pack and/or battery subassembly that fails due to defect in material or workmanship for one year after the date of purchase. For the next 12 months, Ariens will cover the prorated cost of replacing a battery pack and/or battery subassembly that fails due to defect in material or workmanship. This warranty does not apply to battery packs or battery subassemblies that fail due to accident, neglect, abuse, improper maintenance, improper storage or improper charging procedures.

## ***One-Year Limited Warranty on Professional/Commercial 21-inch Walk-Behind Lawn Mowers***

21-inch walk-behind lawn mowers labeled or designated by Ariens as a Professional/Commercial product put to any business use, agricultural, commercial, or industrial, are warranted to the **original purchaser** to be free from defects in material and workmanship for a period of one year after the date of purchase.

## ***90-Day Limited Warranty on Service Parts and Accessories***

Genuine Ariens or Gravely brand service parts and accessories are warranted to be free from defects in material and workmanship for a period of 90 days after the date of purchase. An authorized Ariens or Gravely dealer will repair or replace any such part or accessory free of charge, except for labor, during that period.

Except for 21-inch walk-behind lawn mowers labeled or designated by Ariens as a Professional/Commercial product, the duration of all warranties herein applies only if the product is put to personal use around a household or residence. If the product is put to any business use, agricultural, commercial, or industrial, then the duration of these warranties shall be 90 days after the date of purchase. If any product is rented or leased, then the duration of these warranties shall be 90 days after the date of purchase.

## **Exceptions, Limitations, Exclusions**

### ***Customer Responsibilities***

**Register the product immediately at the time of sale.** If the dealer does not register the product, the customer must complete the product registration card in the literature package and return it to the Ariens Company, or register the unit online at [www.ariens.com](http://www.ariens.com) or [www.gravely.com](http://www.gravely.com).

To obtain warranty service, the **original purchaser** must:

- Perform the maintenance and minor adjustments explained in the owner's manual.
- Promptly notify Ariens or an authorized Ariens or Gravely service representative of the need for warranty service.
- Transport the product to and from the place of warranty service.
- Have the warranty service performed by an authorized Ariens or Gravely service representative.

To find an Ariens or Gravely authorized service representative, contact Ariens at:

655 W. Ryan Street  
Brillion, WI 54110  
(920) 756 - 2141  
www.ariens.com  
www.gravely.com

### **Exceptions and Limitations**

- Batteries are warranted only for a period of 12 months after date of purchase, on a prorated basis. For the first 90 days of the warranty period, a defective battery will be replaced free of charge. If the applicable warranty period is more than 90 days, Ariens will cover the prorated cost of any defective battery, for up to 12 months after the date of purchase. This battery limited warranty does not apply to the battery packs on AMP series products.

### **Exclusions – Items Not Covered by This Warranty**

- Engines and engine accessories are covered only by the engine manufacturer's warranty and are not covered by this warranty.
- Parts that are not genuine Ariens or Gravely service parts are not covered by this warranty.
- The following maintenance, service and replacement items are not covered by this warranty unless they are noted in the Limitations section above: lubricants, spark plugs, oil, oil filters, air filters, fuel filters, brake linings, brake arms, brake shoes, runners, scraper blades, shear bolts, mower blades, mower vanes, tines, brushes, headlights, light bulbs, knives, cutters.
- Any misuse, alteration, improper assembly, improper adjustment, neglect, or accident which requires repair is not covered by this warranty.
- This warranty applies only to products purchased in the United States (including Puerto Rico) and Canada. In all other countries, contact place of purchase for warranty information.

### **Disclaimer**

Ariens may from time to time change the design of its products. Nothing contained in this warranty shall be construed as obligating Ariens to incorporate such design changes into previously manufactured products, nor shall such changes be construed as an admission that previous designs were defective.

### **LIMITATION OF REMEDY AND DAMAGES**

Ariens Company's liability under this warranty, and under any implied warranty that may exist, is limited to repair of any defect in workmanship, and repair or replacement of any defective part. Ariens shall not be liable for incidental, special, or consequential damages (including lost profits). Some states do not allow the exclusion of incidental or consequential damages, so the above limitation or exclusion may not apply to you.

### **DISCLAIMER OF FURTHER WARRANTY**

Ariens Company makes no warranty, express or implied, other than what is expressly made in this warranty. If the law of your state provides that an implied warranty of merchantability, or an implied warranty of fitness for particular purpose, or any other implied warranty, applies to Ariens Company, then any such implied warranty is limited to the duration of this warranty. Some states do not allow limitations on how long an implied warranty lasts, so the above limitation may not apply to you.

*This warranty gives you specific legal rights, and you may also have other rights which vary from state to state.*



Ariens Company  
655 West Ryan Street  
Brillion, WI 54110-1072  
920-756-2141  
Fax 920-756-2407  
[www.ariens.com](http://www.ariens.com)

 **WARNING** 

The engine exhaust from this product contains chemicals known to the State of California to cause cancer, birth defects or other reproductive harm.



# Walk Behind Lawn Mower

Manual del propietario/operador

---

Models

911271 – Pro21



**E** ESPAÑOL

01326702 3/10  
Printed in USA

# ÍNDICE

|                                  |    |                              |    |
|----------------------------------|----|------------------------------|----|
| Seguridad.....                   | 4  | Almacenamiento.....          | 24 |
| Montaje.....                     | 9  | Localización de averías..... | 25 |
| Controles y características..... | 11 | Piezas de repuesto.....      | 26 |
| Funcionamiento.....              | 12 | Accesorios.....              | 26 |
| Mantenimiento.....               | 17 | Especificaciones.....        | 27 |
| Reparaciones y ajustes.....      | 20 | Garantía.....                | 28 |

## INTRODUCCIÓN

### NON-ENGLISH MANUALS



Manuals in languages other than English may be obtained from your Dealer. Visit your dealer or [www.ariens.com](http://www.ariens.com) for a list of languages available for your equipment.

Manuals printed in languages other than English are also available as a free download on our website:

<http://www.ariens.com>

### MANUALES EN IDIOMAS DIFERENTES DEL INGLÉS



Puede obtener manuales en idiomas diferentes del inglés en su distribuidor. Visite a su distribuidor o vaya a [www.ariens.com](http://www.ariens.com) para obtener una lista de idiomas disponibles para su equipo.

También puede imprimir manuales en idiomas diferentes del inglés descargándolos gratuitamente de nuestra página Web:

<http://www.ariens.com>

### MANUELS NON ANGLAIS



Des manuels dans différentes langues sont disponibles chez votre revendeur. Rendez-vous chez votre revendeur ou allez sur le site [www.ariens.com](http://www.ariens.com) pour consulter la liste des langues disponibles pour votre équipement.

Les manuels imprimés dans des langues différentes de l'anglais sont également disponibles en téléchargement gratuit sur notre site Web :

<http://www.ariens.com>

### EL MANUAL

Antes de utilizar la unidad, lea con atención y en su totalidad los manuales. El contenido de los manuales le ayudará a entender las instrucciones y los controles durante el funcionamiento normal y el mantenimiento.

Todas las referencias a la izquierda, derecha, delante o detrás se dan desde la posición del operador, orientado en la dirección de marcha adelante.

### MANTENIMIENTO Y PIEZAS DE REPUESTO

Al pedir piezas de repuesto o al realizar preguntas sobre reparaciones, tenga a mano los números de modelo y de serie de la unidad y del motor.

Los números están situados en el formulario de registro del producto del paquete de documentación de la unidad. También se hallan impresos en una etiqueta de número de serie, localizada en la estructura de la unidad (Figura 1).



Etiqueta del número de serie de la unidad

Figura 1

- Anote aquí los números de modelo y de serie de la unidad.

- Anote aquí los números de modelo y de serie del motor:

## REGISTRO DEL PRODUCTO

El concesionario Ariens deberá registrar el producto en el momento de la compra. El registro del producto ayudará a la compañía a procesar las reclamaciones de garantía, así como a ponerse en contacto con usted con la información de servicio más reciente. Todas las reclamaciones que cumplan los requisitos durante el periodo de garantía limitada serán aceptadas, independientemente de si se devuelve o no la tarjeta de registro de producto. Guarde una prueba de su compra si no registra su unidad.

**Nota para el cliente:** Si el Concesionario no registra el producto, rellene, firme y devuelva la tarjeta de registro del producto a Ariens o vaya a [www.ariens.com](http://www.ariens.com) en Internet.

## PIEZAS DE REPUESTO NO AUTORIZADAS

Utilice únicamente piezas de repuesto de Ariens. La sustitución de cualquier pieza de este vehículo por otra que no sea una pieza de repuesto autorizada por Ariens puede afectar negativamente al rendimiento, la durabilidad o la seguridad de la unidad, y puede llegar a anular la garantía. Ariens declina toda responsabilidad por daños o reclamaciones, ya sea a la garantía, daños materiales, lesiones o incluso la muerte, provocados por el uso de piezas de repuesto no autorizadas. Para localizar su distribuidor Ariens más cercano, acuda a [www.ariens.com](http://www.ariens.com) en Internet.

## ENTREGA DEL CONCESIONARIO

El concesionario debe:

1. Verificar que el montaje y todos los ajustes se hayan realizado adecuadamente.
2. Rellenar la tarjeta de registro del comprador original y enviarla de vuelta a Ariens.
3. Explicar la política de garantía limitada de Ariens.
4. Explicar la lubricación y el mantenimiento recomendado. Asesorar al cliente sobre los ajustes. Recordar al cliente que cambie el aceite del cárter del motor 4 ciclos tras las primeras cinco (5) horas de funcionamiento.
5. Explicar al cliente los controles y el funcionamiento de la unidad. Asesorar al cliente sobre los ajustes. Comentarle e insistirle sobre las reglas de seguridad. Proporcionarle los Manuales del propietario/operador, piezas de repuesto y del motor. Consejarle que los lea atentamente y los entienda.

## CLÁUSULA DE EXENCIÓN DE RESPONSABILIDAD

Ariens se reserva el derecho de abandonar la fabricación, realizar cambios y mejoras a sus productos en cualquier momento, sin previo aviso u obligación. Las descripciones y especificaciones contenidas en este manual eran las vigentes en el momento de su publicación. Algunos equipamientos descritos en este manual pueden ser opcionales. Algunas ilustraciones pueden no ser de aplicación a su unidad.

# SEGURIDAD



**¡ADVERTENCIA!** Esta máquina de corte puede amputar manos y pies y lanzar objetos. Si no observa las instrucciones de seguridad de los manuales y las calcomanías podrían producirse lesiones graves o incluso la muerte.

Las pendientes son uno de los factores principales de accidentes por resbalamiento y caída. Preste especial atención cuando haga funcionar la unidad en pendientes.

Se pueden producir accidentes trágicos si el operador no observa la presencia de menores. No asuma nunca que los menores permanecerán en el último sitio en el que los vio.

La gasolina es altamente inflamable y sus vapores son explosivos; manéjela con cuidado.

Detenga la unidad y el motor, saque la llave (si corresponde) y deje que todas las partes móviles se detengan antes de abandonar la posición del operador.



**¡ADVERTENCIA!** ¡SITUACION POTENCIALMENTE PELIGROSA! Si no se evita, PUEDE RESULTAR en lesiones graves o la muerte.



**PRECAUCIÓN:** ¡SITUACIÓN POTENCIALMENTE PELIGROSA! Si no se evita, PUEDE RESULTAR en lesiones leves o moderadas. También puede usarse para alertar contra prácticas no seguras.

## NOTACIONES

**NOTA:** Información de referencia general para el funcionamiento y las prácticas de mantenimiento correctos.

**IMPORTANTE:** Procedimientos o información específicos requeridos para evitar daños a la unidad o al accesorio.

## PRÁCTICAS Y LEYES

Lleve a cabo con frecuencia y de manera habitual precauciones de seguridad, por su propio bien y por el de los demás. Comprenda y obedezca todos los mensajes de seguridad. Esté alerta ante situaciones inseguras y ante la posibilidad de lesiones leves, moderadas o graves, o incluso la muerte. Conozca las normas y leyes aplicables en su región.

## FORMACIÓN REQUERIDA AL OPERADOR

El comprador original de esta unidad ha sido instruido por el vendedor acerca de su funcionamiento adecuado y seguro. Si la unidad va a ser utilizada por otra persona que no sea el comprador original, proporcione SIEMPRE este manual y la formación necesaria referente a la seguridad antes de ponerla en funcionamiento.

## SÍMBOLOS DE SEGURIDAD



Busque estos símbolos para informarse sobre las precauciones de seguridad importantes. Su significado es el siguiente:



**¡Atención!**

**¡Afecta a la seguridad personal!**

**¡Esté alerta!**

**¡Obedezca el mensaje!**

Los símbolos de alerta de seguridad anteriores y las siguientes palabras se usan en etiquetas adhesivas y en este manual.

Lea y entienda todos los mensajes de seguridad.



**PELIGRO** ¡SITUACION DE PELIGRO INMINENTE! Si no se evita, RESULTARÁ en lesiones graves o la muerte.



# ETIQUETAS DE SEGURIDAD Y EMPLAZAMIENTO DE LAS MISMAS

Sustituya SIEMPRE las calcomanías de seguridad dañadas o que se hayan perdido. Consulte Figura 2 para las ubicaciones de las calcomanías de seguridad.



Figura 2

## 1. ¡PELIGRO!

PARA EVITAR UNA LESIÓN GRAVE O FATAL

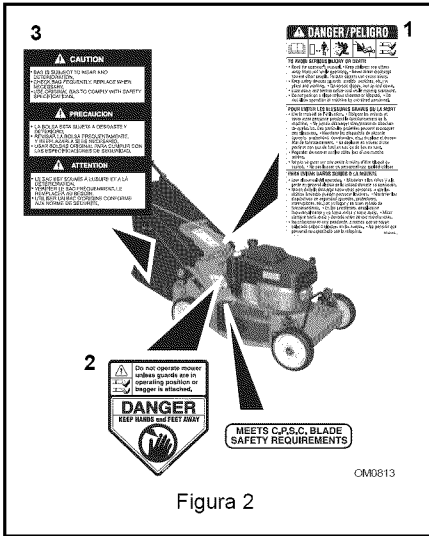

OL1801

Lea el Manual del operador.



OL4370

Mantener a niños y terceras personas alejadas de la unidad durante su funcionamiento.



OL0910

No dirija nunca la descarga hacia otras personas, ya que los objetos lanzados podrían causar daños personales.



OL4540

No poner en funcionamiento el cortacésped a menos que los protectores estén en posición de funcionamiento o que toda la embolsadora esté acoplada.



OL3030

Mantenga los dispositivos de seguridad (guardas, protectores, interruptores, etc.) en su lugar y en buen estado de funcionamiento.

- En las pendientes, desplácese transversalmente y no hacia arriba y hacia abajo.
- Mirar hacia abajo y detrás antes y durante el retroceso.
- No estacionar en una pendiente a menos que se coloquen bloques o calzos.
- No permitir que personal no capacitado opere la máquina.

## 2. ¡PELIGRO!

MANTENGA LAS MANOS Y LOS PIES ALEJADOS DE LAS CUCHILLAS.

No haga funcionar el cortacésped a menos que los protectores estén en posición de funcionamiento o la embolsadora esté acoplada.

## 3. ¡PRECAUCIÓN!

- La bolsa está sujeta a desgaste y deterioro.
- Compruebe la bolsa con asiduidad, cámbiela cuando sea necesario.
- Use la bolsa original para cumplir con las especificaciones de seguridad.

## NORMAS DE SEGURIDAD

Si la unidad va a ser utilizada por otra persona que no sea el comprador original o si va a prestarse, alquilarse o venderse, proporcione SIEMPRE este manual y el entrenamiento de seguridad necesario antes de ponerla en funcionamiento.

Averigüe las reglas y leyes que apliquen en su área, inclusive las que restrinjan la edad del operador.

Lea, comprenda y obedezca todas las prácticas de seguridad que aparecen en el Manual del propietario/operador antes de proceder al montaje o funcionamiento. No tener en cuenta estas instrucciones podría implicar lesiones personales y/o daños a la unidad.

Si el operador o el mecánico no puede leer el manual, es responsabilidad del usuario explicárselo. El usuario es el único que puede evitar los accidentes o lesiones a sí mismo y a los demás o los daños a la propiedad, y es responsable de los mismos.

Retire SIEMPRE la llave (si dispone de ella) y desconecte el cable de la bujía de encendido antes de realizar labores de montaje. Un arranque no intencionado del motor podría provocar lesiones graves o incluso la muerte. Realice una inspección general del área de trabajo y de la unidad para entender:

- el área de trabajo
- la unidad
- todas las calcomanías de seguridad.

Limpie el área de trabajo de piedras, ramas, cables y otros objetos extraños que puedan ser recogidos y arrojados. Si el césped está alto, puede ocultar objetos.

Conozca el área de trabajo. Tenga cuidado con los agujeros, piedras, terreno accidentado y otros peligros.

Evite los terrenos desnivelados, zanjas o terraplenes que puedan causar que el operador pierda el control de la unidad.

Cuando opere en calles o curvas, esté SIEMPRE atento al tráfico.

Mantenga el área de trabajo libre de personas, niños y animales.

Los niños deben mantenerse fuera del área de trabajo y bajo la supervisión atenta de un adulto responsable.

Ponga SIEMPRE en funcionamiento la unidad cuando haya buena visibilidad e iluminación.

NO corte césped húmedo.

Asegúrese SIEMPRE de su propia estabilidad sobre el suelo. Agarre firmemente el manillar. Camine, no corra NUNCA.

La función de control del motor / la cuchilla del cortacésped detiene el motor y la cuchilla en 3 segundos cuando el operador suelta el manillar. Compruebe esta función a menudo. Si esta función se estropea, desconecte el cable de la bujía y ajústelo o repárelo antes de utilizar la unidad.

Solo los adultos formados pueden hacer funcionar o mantener la unidad. La formación incluye el funcionamiento. El propietario es responsable de formar a los usuarios.

NUNCA haga funcionar la unidad durante o después del consumo de medicación, alcohol o drogas. La unidad requiere su atención total y en perfecto estado de salud.

NUNCA permita que los niños pongan en funcionamiento ni realicen el mantenimiento del cortacésped.

Mantenga las manos y los pies SIEMPRE alejados de las piezas giratorias. Las piezas giratorias pueden amputar miembros.

Mantener SIEMPRE las manos fuera del alcance de los puntos de mordedura.

El humo del tubo de escape puede causar lesiones graves o incluso la muerte. NO haga funcionar el motor en un área cerrada.

Protéjase SIEMPRE los ojos, la cara y el cuerpo con el equipo de seguridad adecuado y ropa protectora. Lleve calzado, guantes, un gorro duro y, en los ojos, máscara o gafas de seguridad con protectores laterales mientras utiliza el cortacésped.

Use una protección adecuada para los oídos.

NUNCA ponga en funcionamiento el cortacésped descalzo, con sandalias o zapatos de tela.

No lleve NUNCA ropa suelta, joyas o cabello largo suelto ya que pueden quedar atrapados en las piezas giratorias.

Manténgase SIEMPRE alejado de la descarga durante el funcionamiento de la unidad.

NUNCA dirija la descarga hacia terceros.

El operador es el responsable de la seguridad de terceras personas.

NO toque las piezas calientes. Deje que se enfríen.

Mantenga los dispositivos o las guardas de seguridad en su sitio y funcionando correctamente. NO modifique ni retire NUNCA los dispositivos de seguridad.

Lea, comprenda y obedezca todas las instrucciones en el manual y en la máquina antes de arrancar. Debe comprender lo siguiente:

- Cómo utilizar todos los controles
- Las funciones de todos los controles
- Cómo PARAR en caso de emergencia

NO intente arrancar el motor hasta que no se conozcan las funciones de los controles y cómo funcionan.

NO incline el cortacésped al arrancar.

Al arrancar el motor, los pies deben mantenerse alejados.

NO arranque ni utilice el cortacésped sin tener instalada la cubierta de descarga lateral o el deflector de descarga lateral.

Nunca deje desatendida la unidad cuando esté en marcha.

Tome todas las precauciones posibles al dejar la unidad desatendida.

Apague SIEMPRE el motor, quitar la llave (modelos de arranque eléctrico) y desconecte el cable de la bujía para evitar el arranque accidental o el uso no autorizado.

Pare el motor si alguien entra en el área de trabajo.

NUNCA intente realizar ajustes en la unidad con el motor en funcionamiento (salvo que se recomiende lo contrario). Apague el motor, quite la llave (modelos con arranque eléctrico) y espere a que todas las piezas móviles se detengan antes de realizar el mantenimiento.

NO realice ajustes de la rueda de altura de corte mientras el motor esté en marcha.

Si se golpea un objeto o si el equipo vibra de forma irregular, apague el motor inmediatamente, espere a que las piezas móviles se detengan y desconecte el cable de la bujía. Repare todos los posibles daños antes de volver a arrancar la unidad.

Mantenga la puerta trasera cerrada mientras el motor esté funcionando a no ser que la bolsa de recolección del césped esté en su sitio.

Pare el motor antes de extraer y vaciar la bolsa de recolección de césped.

Cuando se realice empajado o se embolse, SIEMPRE instale la cubierta de descarga.

Cuando se realice una descarga lateral, SIEMPRE instale el deflector de descarga lateral.

Pare SIEMPRE el motor, permita que la cuchilla se detenga y desconecte el cable de la bujía antes de eliminar una obstrucción o limpiar la unidad.

Compruebe si la bolsa se ha desgastado, dañado y/o deteriorado. Sustitúyala sólo con piezas de recambio de equipos originales Ariens para su seguridad.

Para reducir el peligro de incendio o sobrecalentamiento, mantenga el equipo limpio de césped, hojas, residuos o exceso de lubricante.

Tenga cuidado especial al aproximarse a esquinas sin visibilidad, arbustos, árboles y otros objetos que puedan impedir la visión.

NO corte el césped a demasiada velocidad. NO cambie la configuración que rige el motor ni lo utilice a demasiada velocidad. Amiore la velocidad antes de girar.

NO haga funcionar el cortacésped sobre gravilla o materiales sueltos, tales como arena. Pare el cortacésped al cruzar caminos, paseos o carreteras para evitar daños o lesiones por objetos tirados.

NO tire del cortacésped hacia atrás a menos que sea absolutamente necesario. Antes de efectuar un retroceso y durante el mismo, mire hacia abajo y hacia atrás para comprobar, especialmente, que no haya niños pequeños.

En modelos autopropulsados, al soltar el control de la transmisión de las ruedas se debe detener el movimiento hacia delante del cortacésped. Si esta función se estropea, desconecte el cable de la bujía y repárelo antes de utilizar la unidad.

En los modelos autopropulsados, se debe desactivar la transmisión de las ruedas al arrancar el motor.

NO ponga en funcionamiento el cortacésped en cuestas empinadas.

No deje NUNCA el cortacésped sin vigilancia sobre una pendiente. Calce las ruedas si aparca en una pendiente.

Corte el césped transversalmente las pendientes, nunca hacia arriba ni hacia abajo. Tenga especial cuidado al cambiar de dirección en las pendientes.

Este producto está equipado con un motor de combustión interna. NO lo use en terreno baldío, forestal o de monte bajo, a menos que el sistema de escape venga equipado con un amortiguador de chispas que cumpla las leyes locales, estatales o federales. Si se usa el amortiguador de chispas, el operador deberá mantenerlo en un estado de funcionamiento efectivo. Consulte al concesionario Ariens o al centro de reparaciones del fabricante del motor.

### **Etiqueta de Certificación del Sistema de control de emisiones**

**NOTA:** La manipulación de los controles de emisiones y componentes por personal no autorizado puede comportar graves multas o penalizaciones. Los controles de emisiones y componentes pueden ser ajustados únicamente por centros de servicio autorizados EPA y/o CARB. Póngase en contacto con su concesionario de equipos Ariens para cualquier asunto relacionado con los controles de emisiones y componentes.

El combustible es altamente inflamable y los vapores que emite pueden explotar. Utilice SOLO recipientes aprobados para el combustible.

- ¡NO fume!
- ¡NO provoque chispas!
- ¡NO acerque llamas!
- Antes de llenar el tanque de combustible, deje que se enfríe el motor.

No llene nunca los recipientes para combustible dentro de un vehículo o en un camión o remolque con un revestimiento de plástico. Coloque siempre los recipientes en el suelo lejos de su vehículo antes de llenarlos.

Cuando sea posible y práctico, saque los equipos impulsados por gasolina del camión o remolque y repóstelos en el suelo. Si esto no fuera posible, reposte dicho equipamiento en un remolque con un contenedor portátil, antes que directamente desde un surtidor de gasolina.

En todo momento, la boquilla del surtidor debe mantenerse en contacto con el borde del depósito de gasolina o de la abertura del recipiente hasta que el repostado se complete. No use un dispositivo de bloqueo-apertura de la boquilla.

Compruebe el suministro de combustible antes de arrancar el motor.

NO llene el depósito de gasolina en un recinto cerrado, con el motor en marcha o con el motor caliente.

Deje que el motor se enfríe durante unos minutos antes de extraer el tapón de combustible.

NO lo llene en exceso. Deje unos 6 mm (1/4 in.) de espacio en el depósito para la expansión del combustible.

Vuelva a colocar la tapa del depósito de gasolina de forma segura y limpiar cualquier derrame de combustible antes de arrancar el motor.

Si se derrama combustible en la ropa, ésta debe cambiarse inmediatamente.

El combustible NUNCA debe almacenarse en el interior si existe una llama abierta, como por ejemplo en el caso de un calentador de agua.

Drene SIEMPRE el combustible al aire libre, lejos de fuentes de ignición.

SIEMPRE pare el motor, quite la llave, y cierre la válvula de corte de combustible al transportar la unidad en un camión o un remolque.

Evite descargas eléctricas. Mientras el motor esté en marcha, NO desconecte el cable de la bujía.

NO coloque la batería en el fuego ni la desarme.

¡Gases explosivos!

NO acerque llamas, NO provoque chispas, NO fume cerca de la batería.

El líquido venenoso de la batería contiene ácido sulfúrico. Su contacto con la piel, los ojos o la ropa puede ocasionar quemaduras químicas graves.

Lleve SIEMPRE puestas gafas de seguridad y ropa protectora cuando se encuentre cerca de la batería.

Mantenga SIEMPRE las baterías fuera del alcance de los niños.

Los bornes de la batería, terminales y accesorios relacionados contienen plomo y compuestos de plomo, sustancias que en el estado de California se sabe que causan cáncer y daños al sistema reproductor. Lávese las manos después de manejarlos.

Cambie las baterías en una zona abierta, bien ventilada, lejos de chispas y llamas. Desenchufe el cargador antes de conectar o desconecte la batería. Lleve ropa protectora y utilice herramientas aisladas.

El encendido accidental del motor puede provocar la muerte o lesiones graves. Salvo que se recomiende lo contrario, apague SIEMPRE el motor, quite la llave (modelos con arranque eléctrico), espere a que las piezas móviles se detengan, deje que se enfríen y desconecte el cable de la bujía antes de inspeccionar, prestar servicio, ajustar o reparar la unidad.

Mantenga el cortacésped limpio de acumulaciones de césped, hojas u otros residuos.

Mantenga el equipo en buen estado.

Mantenga o sustituya las etiquetas de seguridad e instrucciones según sea necesario.

Al realizar el mantenimiento del motor, siga las instrucciones de seguridad del fabricante del motor.

Compruebe toda la tornillería a intervalos regulares, especialmente los pernos de sujeción de la cuchilla. Mantenga todos los tornillos bien apretados.

Cuando se extiende un resorte de tracción, éste almacena energía y puede ser peligroso. Utilice siempre herramientas especialmente diseñadas para instalar o extraer un resorte de tracción. Comprima o descomprima los resortes lentamente.

Antes de voltear la unidad, extraiga el combustible y la batería (si corresponde).

Tenga especial cuidado al cargar o descargar la unidad desde o hacia un remolque o camión.

Asegure todos los calces de la rueda, soportes de elevación y puntos de amarre para que sujeten la unidad durante el mantenimiento.

Sustituya inmediatamente los silenciadores gastados. Si sigue utilizándolos, podría producirse un incendio o explosión.

Los bordes afilados pueden cortar o amputar dedos o una mano. Envuelva las cuchillas o lleve guantes resistentes para realizar el mantenimiento.

Sustituya las cuchillas siempre. NUNCA las afile ni las suelde.

Utilice solamente las piezas de repuesto diseñadas para la unidad. Consulte a su concesionario Ariens.

Deje que se enfríe el motor antes de almacenarlo en cualquier recinto cerrado.

Limpie SIEMPRE la unidad antes de almacenarla durante un largo período de tiempo. Consulte el manual del motor para las instrucciones correctas de almacenaje.

NO almacene la unidad dentro de un edificio con combustible en el depósito de combustible si hay fuentes de ignición presentes.

Use solo accesorios aprobados por Ariens y que estén instalados correctamente.

Use solamente equipos auxiliares o accesorios que estén diseñados para la unidad y puedan ser usados con seguridad en el terreno en cuestión.

Compruebe los accesorios con frecuencia y reemplace los componentes desgastados o deteriorados con piezas recomendadas por el fabricante.

## MONTAJE



**PRECAUCIÓN: EVITE LAS LESIONES.** Antes de proceder, lea y comprenda toda la sección de *Seguridad*.

## CONTENIDO DE LA CAJA

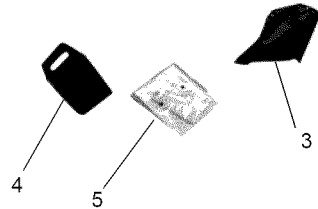
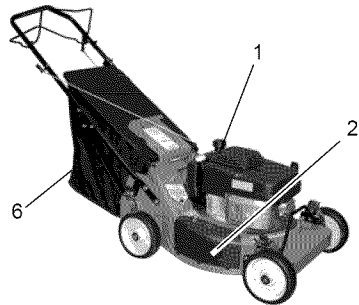

1. Unidad cortacésped
2. Cubierta para empajado
3. Tolva de descarga lateral
4. Tapón para empajado
5. Documentación
6. Bolsa de recolección de césped

Figura 3

## MONTAJE

### Figura 4

1. Retire el cortacésped y el manillar del cartón.
2. Instale el manillar y los anclajes de las abrazaderas del manillar con la ayuda de la tornillería suministrada junto con la unidad.

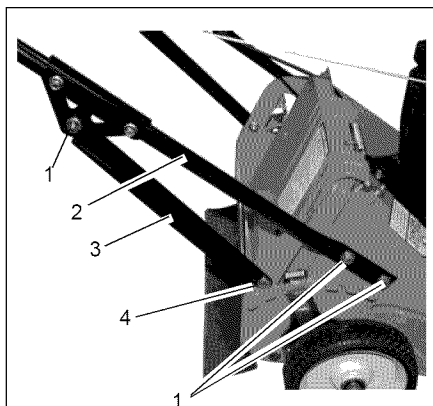

1. Tornillería de montaje
2. Manillar
3. Soporte
4. Soporte del manillar

Figura 4

**NOTA:** Asegúrese de que los cables (conectados al manillar) están en el lado izquierdo de la unidad y que las abrazaderas de guiado de los cables no aprisionan ni doblan los cables en la parte superior del manillar. Véase Figura 5.



Figura 5

3. Revise el nivel de aceite en el motor antes de cada uso.

**NOTA:** El motor se entrega con aceite en el cárter. Consulte el Manual del motor para obtener instrucciones detalladas.

4. Configure el cortacésped para el embolsado, descarga lateral o para el pajote. Véase *CONFIGURACIÓN DEL CORTACÉSPED* en la página 14.

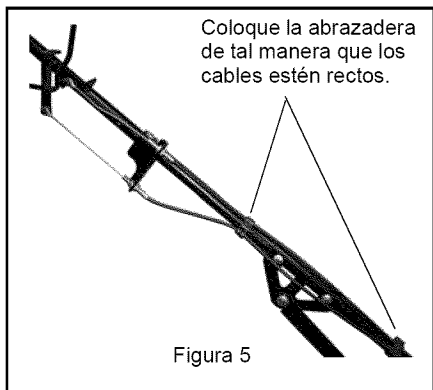
**NOTA:** El cortacésped se entrega con las ruedas traseras y las delanteras ajustadas para alturas de corte diferentes. Esta posición no resulta adecuada para cortar el césped. Antes de proceder, asegúrese de que tanto las ruedas delanteras como las traseras están a la misma altura de corte, en una posición apropiada para las condiciones del césped.

5. Ajuste la altura de corte apropiada. Véase *AJUSTE DE LA ALTURA DE CORTE* en la página 12.
6. Llene el depósito de combustible. Véase *LLENADO DEL DEPÓSITO DE COMBUSTIBLE* en la página 14.
7. Conecte el cable de la bujía.
8. Compruebe la función de control del motor/cuchilla. Trate de poner en marcha el motor *sin* sujetar el control del motor/cuchilla contra el manillar. El motor no debe ponerse en marcha. Si se pone en marcha, párelo y llévelo al concesionario para su ajuste o reparación.

## CONTROLES Y CARACTERÍSTICAS



Figura 6

- |   |  |
|---|--|
| 1. Manillares                                 | 8. Silenciador y protector del silenciador     |
| 2. Control de transmisión de las ruedas       | 9. Cubierta para empajado                      |
| 3. Control del motor/cuchilla                 | 10. Palancas de la altura de corte             |
| 4. Varilla medidora para el llenado de aceite | 11. Bolsa de recolección de césped             |
| 5. Depósito de combustible y tapón            | 12. Puerta trasera                             |
| 6. Filtro de aire                             | 13. Manilla del motor de arranque de retroceso |
| 7. Botón del cebador                          | 14. Tolva de descarga lateral                  |
|   | 15. Tapón para empajado                        |

# FUNCIONAMIENTO

## CONTROLES Y CARACTERÍSTICAS

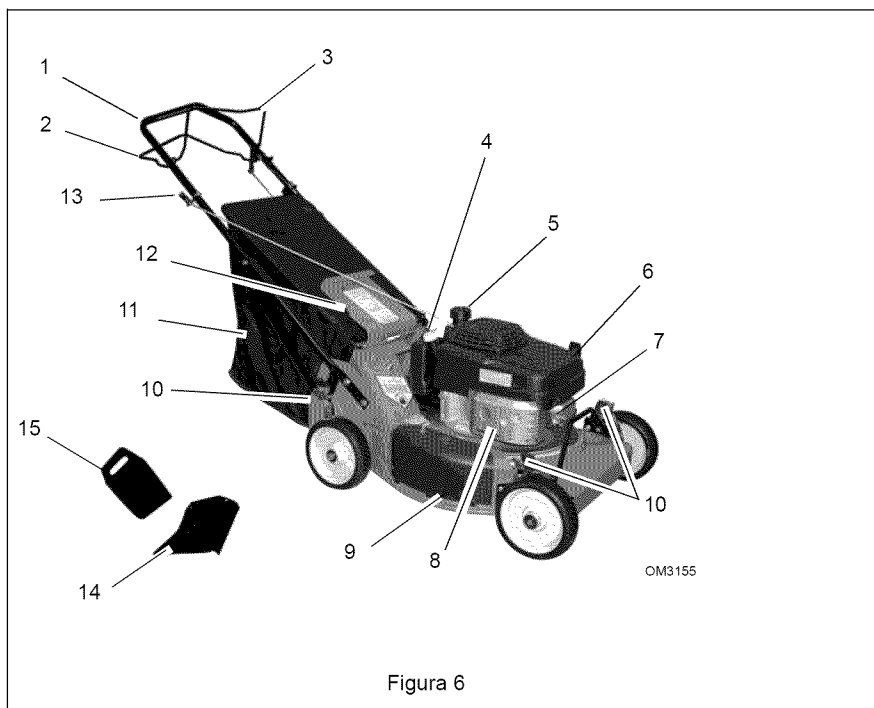
Consulte Figura 6 para las ubicaciones.



**¡ADVERTENCIA!** Un funcionamiento incorrecto puede provocar lesiones. Aprenda lo que hacen los controles y cómo funcionan. Lea atentamente y comprenda el Manual del operador en su totalidad.



**PRECAUCIÓN:** EVITE LAS LESIONES. Antes de proceder, lea y comprenda toda la sección de *Seguridad*.

### Control del motor/cuchilla



**PRECAUCIÓN:** Compruebe regularmente la función de Control del motor/cuchilla. El funcionamiento incorrecto del control podría provocar lesiones.

El control del motor/cuchilla tiene que estar sujetado contra el manillar para que arranque el motor y la cuchilla.

La función de control del motor / la cuchilla del cortacésped detiene el motor y la cuchilla en 3 segundos cuando el operador suelta el manillar. Compruebe esta función a menudo. Si esta función se estropea, desconecte el cable de la bujía y ajústelo o repárelo antes de utilizar la unidad.

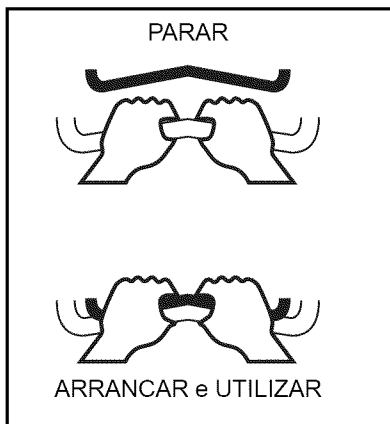

### Manilla del motor de arranque de retroceso

Al tirar de la manilla, ésta hará que el motor avance en sentido contrario.

### AJUSTE DE LA ALTURA DE CORTE



**PELIGRO** Evite lesionarse con la cuchilla de giro. Apague SIEMPRE el motor antes de ajustar la altura de corte.



**PRECAUCIÓN:** Ambas ruedas traseras tienen que estar a la misma altura o puede que la transmisión no funcione correctamente.



## GRÁFICO DE ALTURAS DE CORTE

| Posición | Altura de corte – pulg. (cm) |
|----------|------------------------------|
| 1        | 1-1/2 (3,8)                  |
| 2        | 2 (5,1)                      |
| 3        | 2-3/8 (6,0)                  |
| 4        | 2-3/4 (7,0)                  |
| 5        | 3-1/4 (8,3)                  |
| 6        | 3-5/8 (9,2)                  |

### Rueda delantera y Rueda trasera

Para cambiar la altura de corte, mueva las palancas de la altura de corte una ranura a la vez en cada rueda, hasta que se obtenga la altura de corte deseada (Figura 7).

**NOTA:** Cada rueda del cortacésped debe ser fijada a la misma altura para obtener un corte nivelado.

### Rueda delantera

Palanca de la altura de corte

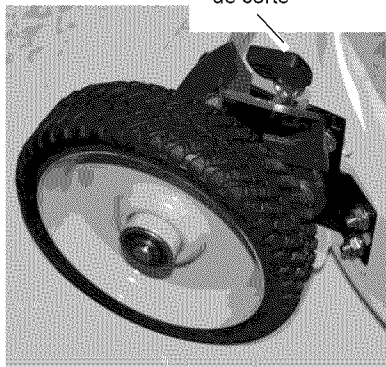

Palanca de la altura de corte



### Rueda trasera

Figura 7

## CONTROLES OPCIONALES

### Perilla de cebado

Oprima el botón del cebador para agregar combustible y facilitar el arranque del motor.

### Control de la transmisión de la rueda



**PRECAUCIÓN:** La unidad se moverá hacia delante cuando se arranque el motor si el control de transmisión de la rueda está conectado. Suelte SIEMPRE el control de transmisión de la rueda antes de arrancar la unidad.

**NOTA:** El motor tiene que estar en funcionamiento para que la transmisión de la rueda propulse la unidad.

Para avanzar:

Tire despacio del control de transmisión de las ruedas hacia el manillar hasta que alcance una velocidad que le resulte cómoda. Mantenga el control de transmisión en esta posición para mantener la velocidad.

Para detener:

Suelte el control de la transmisión de la rueda.



Figura 8

## LLENADO DEL DEPÓSITO DE COMBUSTIBLE

### GASOLINA

**IMPORTANTE:** Utilice SIEMPRE gasolina que cumpla las siguientes especificaciones:

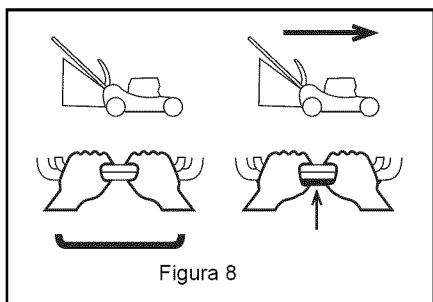
- Gasolina limpia y nueva.
- De un mínimo de 87 octanos/87 AKI (91 RON). Un uso a gran altitud puede requerir un octanaje diferente. Consulte el manual del motor.
- Es aceptable gasolina con hasta un 10% de etanol (gasohol) o hasta un 15% MTBE (éter metil tert-butílico).
- El uso de gasolina diferente a la especificada arriba puede invalidar la garantía del motor. Si no está marcado en las bombas el contenido de alcohol o éteres, compruebe los niveles de etanol y MTBE con el proveedor del combustible.
- No modifique el sistema de combustible para utilizar combustibles diferentes.
- No mezcle nunca aceite y gasolina.

**NOTA:** No toda la gasolina es igual. Si se experimentan problemas de arranque o de rendimiento del motor después de usar una nueva gasolina, cambie a un proveedor o marca diferentes.

**IMPORTANTE:** Los combustibles oxigenados en exceso o reformulados (combustibles mezclados con alcoholes o éteres) pueden dañar el sistema de combustible o provocar problemas de rendimiento. Si se produce algún problema no deseado, utilice gasolina con un porcentaje menor de alcohol o éter.

### Estabilizador de combustible

La gasolina que permanezca en el sistema de combustible durante largas temporadas sin un estabilizador se deteriorará y generará depósitos de goma en el sistema. Estos depósitos pueden dañar el carburador y los manguitos, el filtro y el depósito de combustible. Evite la formación de depósitos en el sistema de combustible durante el almacenamiento añadiendo un estabilizador de calidad al combustible. Utilice la relación de mezcla recomendada que encontrará en el recipiente del estabilizador de combustible.

Para añadir combustible al depósito:

1. Coloque la unidad en un área abierta o bien ventilada.
2. Apague el motor y deje que se enfríe.
3. Limpie la tapa de combustible y el área de los alrededores.
4. Extraiga la tapa.

**IMPORTANTE:** Consulte el manual del motor para el tipo y el grado de combustible correctos.

5. Llene el depósito del combustible con gasolina sin plomo hasta 0,63 cm (1/4 pulg.) por debajo de la parte inferior del cuello del tubo de llenado. Véase *ESPECIFICACIONES* en la página 27.
6. Vuelva a colocar la tapa del combustible y apriétela.
7. SIEMPRE se debe limpiar cualquier derrame de combustible.

## CONFIGURACIÓN DEL CORTACÉSPED



**PRECAUCIÓN:** NO utilice el cortacésped a menos que estén instaladas las cubiertas de descarga lateral o el deflector de descarga lateral. Los objetos arrojados pueden provocar daños o lesiones. No utilice nunca la unidad con la puerta trasera abierta a menos que la bolsa de recolección de césped esté en su sitio.



**PRECAUCIÓN:** Si un atasco u obstrucción evita que fluya el césped, suelte el control del motor/cuchilla y desconecte el cable de la bujía antes de intentar limpiar la obstrucción.

### Para recoger césped



**PRECAUCIÓN:** Compruebe a menudo la bolsa de recolección de césped para detectar si está desgastada o deteriorada. Sustituya la bolsa desgastada o dañada por una bolsa de repuesto original Ariens solamente.

1. Apagar la unidad.
2. Extraiga el tapón del Mulchmaster (Figura 11).
3. Instale la cubierta de descarga lateral (Figura 9).
4. Eleve la puerta trasera.
5. Enganche el marco de la bolsa de recolección en la brida de montaje.
6. Baje la puerta trasera.

Si es necesario, levante la parte trasera del marco de la bolsa de recolección del césped para bloquearla en su posición.

No debe haber aberturas entre la bolsa y la superficie de montaje tras la instalación de la bolsa. De ser necesario, limpie cualquier residuo de la superficie de montaje de la bolsa.

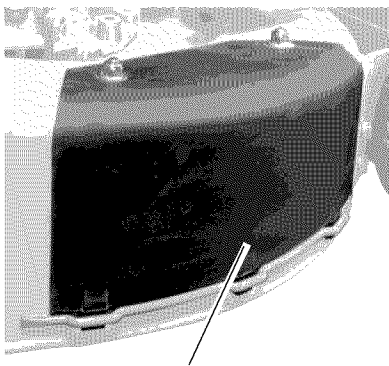

Cubierta de descarga lateral

Figura 9

### Extracción de la bolsa de césped

1. Apagar la unidad.
2. Eleve la puerta trasera.
3. Use la manilla para sacar la bolsa de la brida de montaje.
4. Cierre la puerta trasera.

**NOTA:** Vacíe la bolsa de recolección y limpie el colector del cortacésped tras cada utilización. NO permita que se formen acumulaciones de césped dentro de la bolsa de recolección o el colector del cortacésped. Extraiga la bolsa de recolección del cortacésped, lávela con una manguera y déjela secar.

### Para descarga lateral

1. Apagar la unidad.
2. Quite la bolsa del césped.
3. Instale el tapón Mulchmaster (Figura 11).
4. Extraiga la cubierta de descarga lateral y guarde la tornillería.
5. Fije el deflector de descarga lateral a los tornillos del cortacésped. Asegúrese de que el deflector cubre la apertura de descarga.
6. Asegúrelo con la tornillería de la cubierta del paso 4.

Deflector de descarga lateral



Figura 10

### Para empajar

1. Apagar la unidad.
2. Extraiga la bolsa del césped e instale la cubierta de la descarga lateral. Véase Figura 9.
3. Abra la puerta trasera e insertar el tapón Mulchmaster con la superficie biselada orientada hacia la izquierda.

Tapón del Mulchmaster

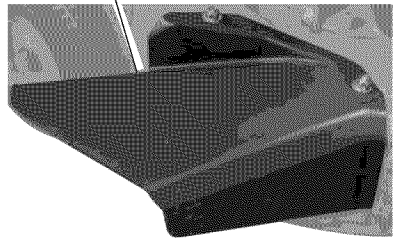

Figura 11

4. Cierre la puerta trasera.

**NOTA:** La puerta trasera debe cerrar de forma nivelada.

**NOTA:** Para conseguir un rendimiento máximo del empajado, instale el juego de empajado Mulchmaster. Consulte *Accesorios*.

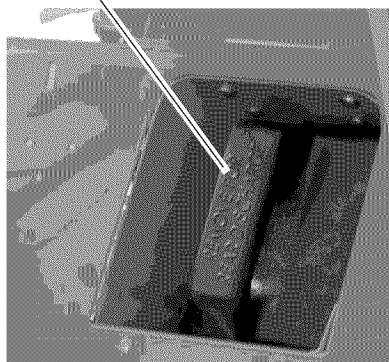
## PARADA DE EMERGENCIA

Para parar el cortacésped en una emergencia:

1. Suelte el control del motor/cuchilla.
2. Suelte el control de transmisión de las ruedas (modelos autopropulsados).
3. Permita que todas las piezas en movimiento se detengan antes de dejar el asiento del operador.

## ARRANQUE Y PARADA



**¡ADVERTENCIA!** Un funcionamiento incorrecto puede provocar lesiones. Aprenda lo que hacen los controles y cómo funcionan. Lea atentamente y comprenda el Manual del operador en su totalidad.

Consulte la sección Figura 6 para conocer todos los controles y funciones.

**NOTA:** Arranque el motor sobre una superficie nivelada y horizontal libre de residuos.

## Arranque manual

1. Compruebe cada artículo en la sección Antes de cada uso de *PROGRAMA DE MANTENIMIENTO* en la página 17.
2. Abra la válvula de cierre de combustible.
3. Para aquellos motores con cebador, empuje la perilla de cebado 2 ó 3 veces con un motor frío.

**NOTA:** No es necesario cebar o estrangular un motor caliente.

4. Para los motores con acelerador, coloque el control del acelerador en posición de estrangulamiento. Una vez que haya arrancado el motor, coloque el estrangulador en distensión de alta velocidad.
5. Con el control del motor/cuchilla sujeto contra el manillar, agarre la manilla de arranque y tire lentamente de la cuerda hasta que esté tensa. Éste es el modo compresión. Deje que la cuerda se retraiga lentamente.
6. Tire del cable de manera rápida y continuada para arrancar el motor. Deje que el cable se retraiga lentamente.

**IMPORTANTE:** NO permita que la manilla regrese de golpe contra el soporte.

7. Repita los pasos 4 y 6 hasta que el motor arranque. (Si el motor no arranca, véase *LOCALIZACIÓN DE AVERÍAS* en la página 25.)

## Apagado

1. Suelte el control de la transmisión de la rueda y permitir que la unidad se detenga completamente (modelos de autopropulsión).
2. Suelte el control del motor/cuchilla.

## Consejos para el corte del césped

Corte el césped cuando esté seco.

Mantenga las cuchillas de corte afiladas.

No programe la altura de corte demasiado alta. Si el césped está alto, corte el césped dos veces.

No se desplace demasiado deprisa.

Corte el césped con el motor con aceleración plena. Descargue los recortes en zonas ya cortadas.

Varíe el patrón de corte en cada pasada.

**NOTA:** Para prevenir que la suciedad y el césped se acumulen en el colector del cortacésped, evite la utilización en terrenos con parches de césped.

## Consejos para empajar

Para mejorar el rendimiento del empajado, no corte más de 2,54 cm (1 pulgada) de césped de una vez.

# MANTENIMIENTO





**PRECAUCIÓN:** EVITE LAS LESIONES. Antes de proceder, lea y comprenda toda la sección de *Seguridad*.

Los distribuidores de Ariens suministrarán cualquier reparación, pieza de recambio o ajuste que su unidad necesite para seguir funcionando con la máxima eficacia. En el caso de necesitar una reparación en el motor, póngase en contacto con un distribuidor de Arienscon un fabricante de motores / centro de mantenimiento autorizado.

## PROGRAMA DE MANTENIMIENTO

**NOTA:** Algunas condiciones de trabajo (cargas pesadas, temperaturas altas, polvo, o residuos en el aire) pueden requerir un mantenimiento más frecuente.

Consulte el manual del motor para obtener más información acerca del mantenimiento y resolución de problemas.

| PROGRAMA DE MANTENIMIENTO                          |                   |  |   |
|--|-------------------|--|---|
| Mantenimiento realizado                            | Antes de cada uso | 25  | 100  |
| Revisión del control del motor/cuchilla            | •                 |  |   |
| Revisión del control de transmisión de la rueda    | •                 |  |   |
| Comprobación de la bolsa de recolección del césped | •                 |  |   |
| Limpieza de la unidad                              | •                 |  |   |
| Revisar el aceite del motor                        | •                 |  |   |
| Revisión de la cuchilla del cortacésped            | •                 |  |   |
| Revisión de la correa de transmisión               | •                 |  |   |
| Revisar los afianzadores                           | •                 |  |   |
| Revisión del depurador de aire                     |                   | •  |   |
| Cambiar el aceite del motor                        |                   | •*   |   |
| Cambiar el filtro de aceite                        |                   |  | •   |
| Lubricación general                                |                   | •  |   |
| Revisión de la bujía                               |                   |  | •   |
| Revisión de la refrigeración del motor             |                   |  | •   |
| Revisión del silenciador                           |                   |  | •   |
| Sustituya el cable de control del motor/cuchilla   |                   |  | •**   |

\* Después de las primeras 5 horas de funcionamiento.

\*\* Sustituya el cable de control del

motor/cuchilla cada 500 horas de funcionamiento.

## REVISIÓN DEL CONTROL DEL MOTOR/CUCHILLA

El motor y la cuchilla deben detenerse 3 segundos después de soltar el control. Si el motor o la cuchilla siguen funcionando, ajuste o repare el control inmediatamente.

## REVISIÓN DEL CONTROL DE LA TRANSMISIÓN DE LAS RUEDAS (modelos autopropulsados)

La unidad tiene que detenerse rápida y completamente cuando se suelta el control. Ajústela o repárela si es necesario. Véase *AJUSTE DE CONTROL DE LA TRANSMISIÓN DE LA RUEDA (modelos con autopropulsión)* en la página 23.

## COMPROBACIÓN DE LA BOLSA DE RECOGIDA DE CÉSPED (en el caso de haberla)

Compruebe a menudo la bolsa de recolección de césped para detectar si está desgastada o deteriorada. Sustituya la bolsa desgastada o dañada por una bolsa de repuesto original Ariens solamente.

## LIMPIEZA DE LA UNIDAD

Antes de cada uso limpie la unidad, el silenciador y la superficie del motor de residuos, derrames de aceite y gasolina para asegurar una refrigeración apropiada e impedir incendios. No pulverice la unidad con agua, especialmente cuando esté caliente después de su funcionamiento. El agua puede penetrar en los cojinetes y dañarlos.

## REVISIÓN DEL ACEITE DEL MOTOR

**IMPORTANTE:** Mantenga el nivel de aceite apropiado en todo momento o, de lo contrario, se producirán daños en el motor.

Revise el nivel de aceite en el motor antes de cada uso.

Asegúrese de que el motor esté nivelado al comprobar el aceite. Consulte el manual del motor para conocer las instrucciones.

## REVISIÓN DE LA CUCHILLA DEL CORTACÉSPED

Consulte Figura 12.

Compruebe el montaje de la cuchilla: la cuchilla tiene que estar asegurada y con un par de torsión de 51-68 N•m (37,5 - 50 lbf-ft) (el perno debe comprimir totalmente la arandela de cierre).

Compruebe que el filo de la cuchilla no esté mellado o desafilado. Afílelo si es necesario.

Revise la cuchilla para detectar si está desgastada o tiene los bordes rotos, el metal afinado u otros daños. Sustitúyala si es necesario.

**NOTA:** Las cuchillas deben ser afiladas y equilibradas por un profesional. Póngase en contacto con su distribuidor Ariens.

Para extraer la cuchilla:

1. Pare la unidad, espere a que todas las piezas en movimiento se detengan, y desconecte el cable de la bujía.
2. Bloquee la cuchilla para impedir la rotación.
3. Extraiga el perno, la arandela de retención, la arandela plana y la cuchilla del eje.

Para instalar la cuchilla:

1. Extraiga la cuchilla, la arandela de retención, la arandela plana y el perno del eje.
2. Apriete el perno a 51-68 N•m (37,5 - 50 lbf-ft) (el perno debe comprimir totalmente la arandela de cierre).
3. Conecte el cable de la bujía.

## Afile las cuchillas del cortacésped



**PRECAUCIÓN:** NO afile las cuchillas cuando estén en la unidad. Si una de las cuchillas estuviera desequilibrada, se producirán vibraciones excesivas y la unidad resultará dañada. Compruebe que las cuchillas estén equilibradas antes de volverlas a instalar. NUNCA sude ni enderece las cuchillas dobladas.

1. Retire la cuchilla del cortacésped de la unidad.

Deseche la cuchilla del cortacésped si:

- Se quita más de 1,27 cm (1/2 in.) de metal.
  - Se erosionan los extractores de aire.
  - La cuchilla está doblada o rota.
2. Afíle la cuchilla del cortacésped quitando una cantidad de material igual de cada extremo de la misma. NO cambie el ángulo del filo ni redondee la esquina de la cuchilla del cortacésped.

NO afilar de acuerdo a este esquema

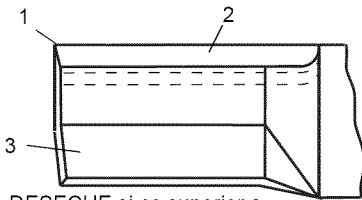

DESECHE si es superior a 1,27 cm (1/2 pulg.)

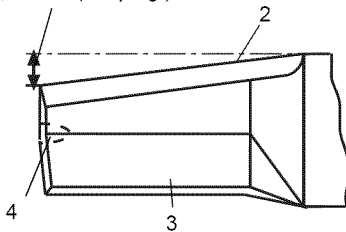

Afilar de acuerdo a este esquema

1. Esquina cuadrada
2. Filo cortante
3. Extractor de aire
4. Erosión del extractor de aire

Figura 12

OT0792

3. Revise el equilibrio de la cuchilla del cortacésped.

Deslice la cuchilla en un perno sin rosca.

Si la cuchilla está equilibrada, debería mantenerse en posición horizontal.

Si uno de los extremos de la cuchilla descende, afile el extremo más pesado hasta que la cuchilla esté equilibrada (Figura 13).

4. Instale la cuchilla de corte en la unidad.
5. Apriete los pernos a un par de 51-68 N·m (37,5-50 lbf-pie).



Figura 13

## REVISIÓN DE LA CORREA DE LA TRANSMISIÓN (modelos autopropulsados)

Revise la correa del ventilador y cámbiela si presenta desgaste o daños. Véase *SUSTITUCIÓN DE LA CORREA DE TRANSMISIÓN (modelos de autopropulsión)* en la página 21.

## REVISIÓN DE LOS AFIANZADORES

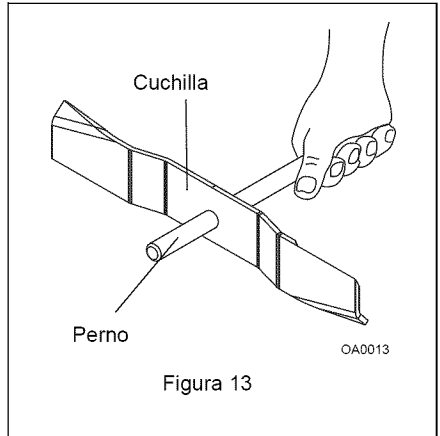
Compruebe que todos los afianzadores están bien apretados. Preste especial atención a la tornillería de la cuchilla y todos los protectores y guardas y dispositivos de seguridad.

## COMPROBACIÓN DEL DEPURADOR DE AIRE

Consulte el manual del motor para obtener información específica.

## CAMBIO DEL ACEITE DEL MOTOR

**IMPORTANTE:** Cambie el aceite del cárter del motor después de las primeras cinco (5) horas de funcionamiento. En lo sucesivo, cambie el aceite cada 25 horas de funcionamiento.

Consulte el manual del motor para obtener instrucciones y para el tipo de aceite correcto.

**IMPORTANTE:** Debe mantenerse en todo momento un nivel correcto de aceite; de lo contrario se dañaría el motor. NO lo llene en exceso. Asegúrese de que el motor esté nivelado al añadir aceite.

## SUSTITUCIÓN DEL FILTRO DE ACEITE (Motores Kawasaki)

Cambie el filtro de aceite cada 100 horas de uso o cada estación.

1. Cambie el aceite del motor.
2. Limpie alrededor del filtro.
3. Gire el filtro en sentido antihorario para extraerlo (Figura 14).
4. Aplique una capa fina de aceite en el sello del nuevo filtro.
5. Instale el nuevo filtro y apriételo bien a mano.



Figura 14

## LUBRICACIÓN GENERAL

**NOTA:** La transmisión del cortacésped se lubrica y sella en fábrica. No debería requerir lubricación de manera habitual. Si la transmisión gotea grasa, lleve el cortacésped a su distribuidor local Ariens para su reparación.

## REVISIÓN DE LA BUJÍA

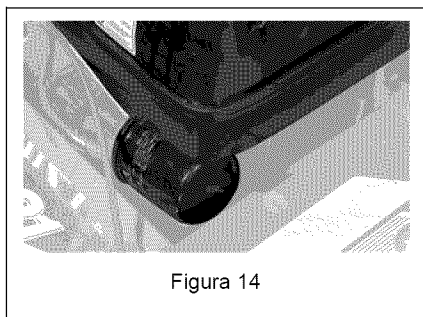
La bujía debe cambiarse cada 100 horas de funcionamiento o cada año.

**NOTA:** Si se afloja el terminal del cable de la bujía se pueden producir chispas. Sustituya el terminal si está dañado.

## REVISIÓN DE LA REFRIGERACIÓN DEL MOTOR



**¡ADVERTENCIA!** Las SUPERFICIES CALIENTES pueden provocar la muerte o lesiones graves. NO TOQUE las piezas que estén calientes tras el funcionamiento. Deje SIEMPRE que las piezas se enfríen.

Para impedir el recalentamiento, el aire debe circular libremente alrededor de las aletas de enfriamiento, cabezal y bloque del cilindro.

Cada 100 horas de funcionamiento o una vez al año (más a menudo si las condiciones así lo requieren) extraiga la carcasa del ventilador y limpie las aletas de enfriamiento. Consulte el manual del motor para conocer las instrucciones.

## REVISIÓN DEL SILENCIADOR

Compruebe que el silenciador no esté sucio, agrietado, desgastado o dañado.



**PRECAUCIÓN:** Sustituya inmediatamente los silenciadores gastados. Si sigue utilizándolos, podría producirse un incendio o explosión.

## SUSTITUCIÓN DEL CABLE DE CONTROL DEL MOTOR/CUCHILLA

Cada 500 horas de funcionamiento, haga que su concesionario autorizado Ariens sustituya el cable de control del motor/cuchilla de su cortacésped.

# REPARACIONES Y AJUSTES



**PRECAUCIÓN:** EVITE LAS LESIONES. Antes de proceder, lea y comprenda toda la sección de *Seguridad*.

## POSICIÓN DE REPARACIÓN

Ponga la unidad en la posición de servicio para tener un acceso fácil a la parte inferior de la plataforma.



**PRECAUCIÓN:** No derrame carburante. Siga estos pasos para evitarlo. Si gotea carburante en el depurador de aire, sustituya el depurador. Limpie SIEMPRE el carburante derramado.

1. Coloque la unidad en una superficie firme y nivelada.
2. Desconecte el cable de la bujía de la misma.
3. Extraiga la tapa del combustible, ponga un pedazo de bolsa de plástico sobre la abertura y apriete bien la tapa.



4. Voltee la unidad *sobre el lado derecho*. Verifique que la unidad esté asegurada y que no volcará.

**IMPORTANTE:** Extraiga el plástico de la tapa del combustible después de que la unidad esté vertical y se haya finalizado el mantenimiento.

## SUSTITUCIÓN DE LA CORREA DE TRANSMISIÓN (modelos de autopulsión)

### Para extraer la correa de transmisión:

1. Desconecte el cable de la bujía de la misma.
2. Extraiga la cubierta de la transmisión.
3. Desconecte el muelle de retroceso de la polea del brazo de la misma. Véase Figura 15.
4. Desconecte el cable de transmisión de la rueda del soporte de la transmisión y desconecte el cable de transmisión del brazo de la polea.
5. Extraiga la correa de la transmisión de la polea de entrada y de las poleas de transmisión y, a continuación, retire la correa a través del canal de la correa.



Figura 15

6. Coloque la unidad en la posición de servicio. Véase *POSICIÓN DE REPARACIÓN* en la página 20.
7. Extraiga la cuchilla del adaptador de la correa. Guarde la tornillería para la posterior reinstalación de la cuchilla.
8. Extraiga el deflector central de la plataforma de corte. Guarde el deflector y la tornillería.
9. Extraiga el adaptador de la cuchilla y la arandela ondulada del eje del cárter.
10. Afloje la guía curvada de la correa, retire la correa de la polea del motor y tire de la correa a través de la ranura de la misma. Véase Figura 16.

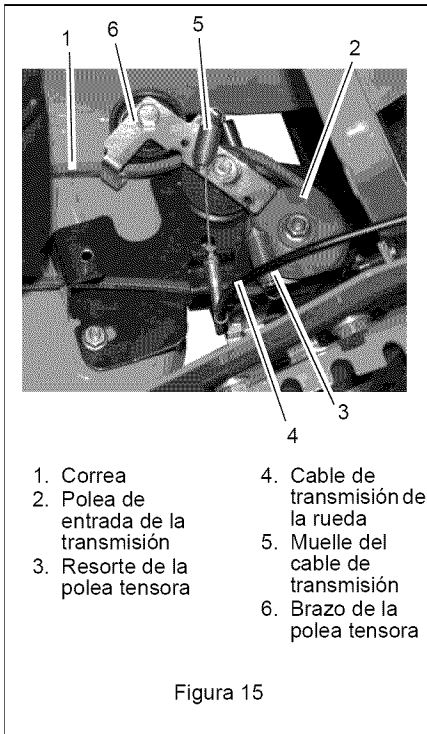

Figura 16

### Para instalar la correa de transmisión:

**IMPORTANTE:** Asegúrese de que la correa quede asentada en las ranuras de las poleas con la polea tensora posicionada en el lado trasero (plano) de la correa.

1. Coloque la nueva correa en la polea de entrada de la transmisión y en las poleas, colóquela en la ranura de la correa y coloque la correa en la polea del motor. Véase Figura 16 y Figura 17.

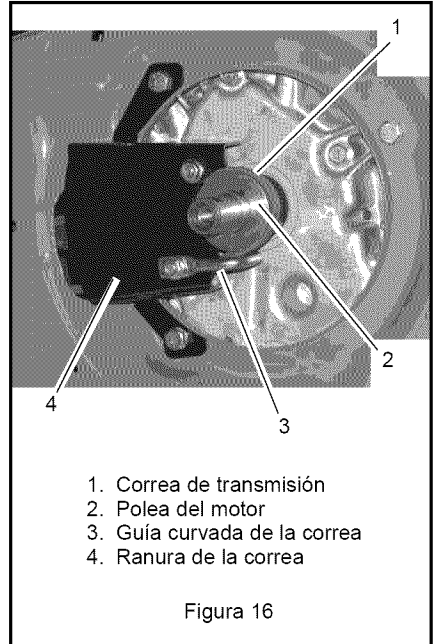
**NOTA:** Asegúrese de que la correa está introducida en las dos guías de la correa cercanas a la polea del motor.

- Coloque la guía curvada de la correa de tal manera que toque levemente la correa, y apriétela entonces en su sitio.

Revise el paso de la correa en torno a las poleas y las guías de la correa.

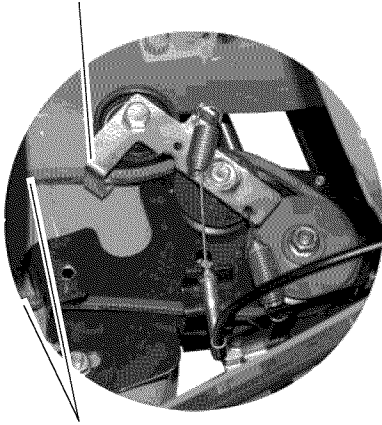

Tire de la correa a través de la ranura de la correa y colóquela en la polea del motor.

Figura 17

- Conecte el nuevo cable de transmisión de la rueda al brazo de la polea, tal y como se muestra en Figura 15, y conecte el cable de transmisión de la rueda al soporte de transmisión. Véase Figura 17.
- Conecte el muelle de retroceso de la polea al brazo de la polea.
- Instale la arandela ondulada y el adaptador de la cuchilla en el eje del cárter.
- Instale el deflector central en la plataforma de corte.
- Instale la cuchilla en el adaptador de la cuchilla. Asegúrese de que la tornillería de la cuchilla está bien ajustada al par de torsión adecuado. Véase *Para instalar la cuchilla*: en la página 18.
- Vuelva a colocar la cubierta de la transmisión.
- Conecte el cable de la bujía a la misma.

## AJUSTE DEL CONTROL DEL MOTOR/CUCHILLA

**IMPORTANTE:** El motor y la cuchilla deben detenerse 3 segundos después de soltar el control. Si continúan funcionando, ajuste o repare inmediatamente el control.

Si no puede ajustarse el cable para detener el motor o la cuchilla en 3 segundos, envíe la unidad a un distribuidor autorizado Ariens para su reparación.

**NOTA:** El control del motor/cuchilla debe ser ajustado para que el motor arranque cuando se sujeta la palanca contra el manillar y se pare cuando se suelta la palanca. Cuando se ajusta correctamente el cable, habrá una ligera holgura entre la palanca y la abrazadera del cable.

Para ajustar el control del motor/cuchilla:

- Afloje las tuercas del cable alejándolas del soporte.

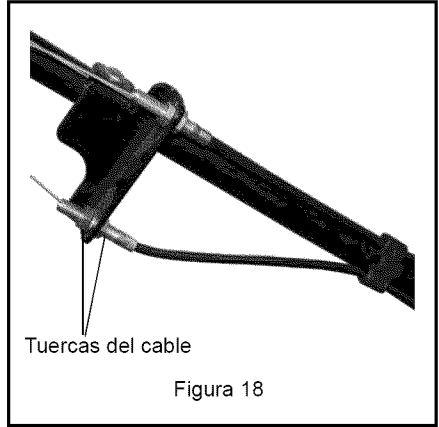

Tuercas del cable

Figura 18

- Apriete el soporte doblado en forma de Z en el extremo del cable cercano al motor hacia la parte de delante de la unidad y manténgalo en su lugar.

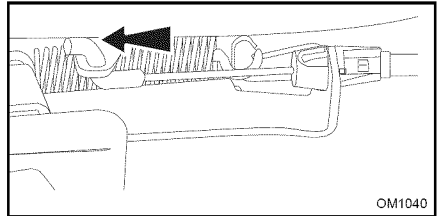

OM1040

- Tire del cable desde el soporte hasta que esté tenso.

## AJUSTE DE CONTROL DE LA TRANSMISIÓN DE LA RUEDA (modelos con autopropulsión)

Consulte Figura 19.

**NOTA:** Al soltarse el control de transmisión de la rueda, la unidad deberá detenerse, y al desengancharse el control de transmisión de la rueda, estando funcionando el motor, la unidad no deberá deslizarse hacia delante. La velocidad hacia delante de la unidad deberá aumentar conforme el control de transmisión de la rueda se acerca al manillar. Si la unidad se desliza, disminuya la tracción y la velocidad. Si la unidad no acelera suavemente o parece resbalar bajo carga, incremente la tracción y la velocidad.

**NOTA:** Antes de ajustar el cable de transmisión de la rueda, asegúrese de que la zona cercana a los componentes de transmisión están libres de residuos que podrían evitar que la transmisión se encaje o desencaje correctamente, y compruebe que el muelle de retroceso está conectado correctamente al brazo de la polea.

Ajuste la transmisión de la rueda ajustando el cable en el manillar.

**IMPORTANTE:** NO ajuste el cable para que la transmisión no vuelva a la posición neutral y detenga la unidad cuando se haya soltado la palanca.

### Compruebe el ajuste.

1. Arranque el motor y apriete suavemente el control de la transmisión de la rueda contra el manillar y después suéltelo.
2. Al apretar el control de la transmisión de la rueda la unidad se deberá deslizar hacia delante y, al soltarlo, deberá detenerse inmediatamente y no "deslizarse" suavemente hacia delante.

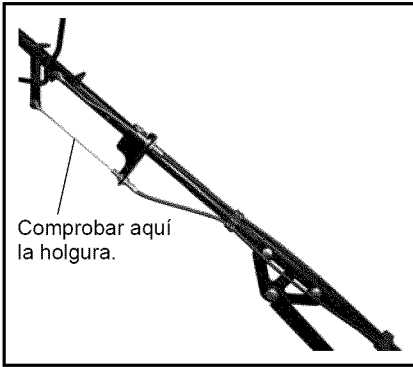

Comprobar aquí la holgura.

4. Apriete la tuerca inferior del cable a 3 mm por debajo del soporte. Suelte el soporte doblado en forma de z.
5. Apriete la tuerca del cable superior hasta que el ajustador esté bien fijo en el soporte. Debe haber una ligera holgura entre el soporte del cable y la palanca del control del motor/cuchilla.
6. Accione el control del motor/cuchilla. Mida la distancia entre la mitad del soporte doblado en forma de z y el soporte del cable. La medición debe realizarse como se muestra a continuación.
7. Si no se puede obtener la medida correcta, póngase en contacto con el concesionario.

Motores Kawasaki: 1.125" – 1.375"  
(2,8 cm - 3,5 cm)

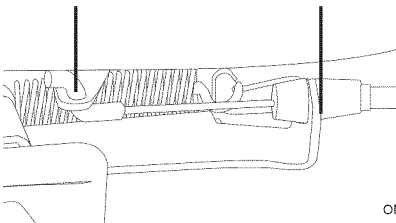

OM1051

### Para ajustar:

1. Mueva el graduador del cable de transmisión por encima o por debajo del manillar. Véase Figura 19.

**Para aumentar la tracción y la velocidad,** mueva el graduador del cable por debajo del manillar.

**Para disminuir la tracción y la velocidad,** mueva el graduador del cable por encima del manillar.

2. Compruebe el ajuste y vuelva a ajustarlo, en el caso de ser necesario.



Figura 19

## ALMACENAMIENTO

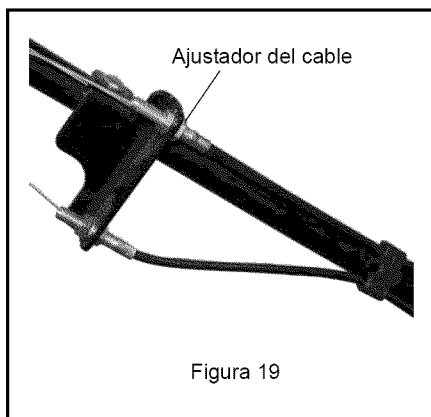

**PRECAUCIÓN: EVITE LAS LESIONES.** Antes de proceder, lea y comprenda toda la sección de *Seguridad*.

**IMPORTANTE:** No pulverice NUNCA la unidad con agua a alta presión ni la almacene en el exterior. Almacénela en un lugar fresco, seco y protegido.

### Limpieza

Deje enfriar la unidad. Limpie bien la unidad con jabón suave y agua a baja presión. Elimine con un cepillo la suciedad y los residuos de todas las superficies. Retoque todas las superficies rayadas para evitar que se oxiden. Puede conseguir pintura para retoques en su distribuidor Ariens. No utilice abrasivos, disolventes ni limpiadores agresivos.

### Inspección

Inspeccionar el cortacésped y reparar o reemplazar las piezas dañadas o gastadas para prevenir retrasos cuando se vuelva a usar otra vez.

Compruebe regularmente toda la tornillería y mantenga los afianzadores apretados.

Vigile que la unidad esté en condiciones de funcionamiento seguras.

### Bolsa de recolección de césped

Lave la bolsa de recolección de césped y deje que se seque antes de guardarla. La bolsa de recolección puede almacenarse colocada en el cortacésped.

### Motor

Cierre la válvula de corte de combustible. Al almacenar la unidad durante periodos de tiempo prolongados, extraiga todo el combustible del depósito y el carburador (en seco). Consulte el Manual del motor.

### Sistema de combustible

La gasolina que permanezca en el sistema de combustible durante largas temporadas sin un estabilizador se deteriorará y generará depósitos de goma en el sistema. Estos depósitos pueden dañar el carburador y los manguitos, filtro y depósito de combustible. Evite la formación de depósitos en el sistema de combustible durante el almacenamiento añadiendo un estabilizador de calidad al combustible. Utilice la relación de mezcla recomendada que encontrará en el recipiente del estabilizador de combustible.

Para tratar el sistema de combustible antes del almacenamiento:

1. Añada estabilizador de combustible de acuerdo con las instrucciones del fabricante.
2. Ponga el motor en marcha durante al menos 10 minutos después de haber añadido estabilizador para permitir que llegue al carburador.

NUNCA almacene el motor con combustible en el depósito dentro de un edificio en el que existan posibles fuentes de ignición.

## LOCALIZACIÓN DE AVERÍAS

| PROBLEMA                                      | POSIBLE CAUSA  | CORRECCIÓN   |
|---|--|--|
| <b>El motor no arranca</b>                    | <ol style="list-style-type: none"> <li>1. Depósito de combustible vacío o bajo.</li> <li>2. Válvula de cierre de combustible cerrada.</li> <li>3. Cable de la bujía flojo o desconectado.</li> <li>4. Cable de control del motor/cuchilla suelto, roto o no ajustado adecuadamente.</li> </ol> | <ol style="list-style-type: none"> <li>1. Compruebe el nivel de carburante. Llene el depósito si es necesario.</li> <li>2. Abra la válvula de cierre de combustible.</li> <li>3. Comprobar las conexiones.</li> <li>4. Compruebe el cable. Ajustelo, repárelo o cámbielo si es necesario.</li> </ol>                               |
| <b>El motor es difícil de reiniciar</b>       | <ol style="list-style-type: none"> <li>1. El cortacésped está obstruido con césped.</li> </ol>   | <ol style="list-style-type: none"> <li>1. Limpie los recortes de debajo del cortacésped. (Deje que el cortacésped libere los recortes antes de parar el motor.)</li> </ol>   |
| <b>El corte es deficiente</b>                 | <ol style="list-style-type: none"> <li>1. Cuchilla desgastada.</li> <li>2. Se extrae demasiado césped por cada corte.</li> <li>3. El césped está demasiado mojado.</li> <li>4. La velocidad de corte es muy rápida.</li> <li>5. Plataforma de corte desnivelada.</li> </ol>                    | <ol style="list-style-type: none"> <li>1. Revise la cuchilla (véase <i>REVISIÓN DE LA CUCHILLA DEL CORTACÉSPED</i> en la página 18).</li> <li>2. Eleve la altura de corte.</li> <li>3. Deje que se seque el césped.</li> <li>4. Corte el césped más lentamente.</li> <li>5. Ajuste la altura de la plataforma de corte.</li> </ol> |
| <b>El césped no se dispersa uniformemente</b> | <ol style="list-style-type: none"> <li>1. Se extrae demasiado césped por cada corte.</li> <li>2. El césped está demasiado mojado.</li> <li>3. La velocidad de corte es muy rápida.</li> </ol>  | <ol style="list-style-type: none"> <li>1. Eleve la altura de corte.</li> <li>2. Permita que el césped se seque.</li> <li>3. Corte el césped más lentamente.</li> </ol>   |
| <b>El cortacésped no embolsa los recortes</b> | <ol style="list-style-type: none"> <li>1. La bolsa de recolección del césped está llena.</li> <li>2. El tapón para empajado está instalado.</li> </ol>   | <ol style="list-style-type: none"> <li>1. Vacíe la bolsa de recolección y no permita que se llene.</li> <li>2. Extraiga el tapón para empajado.</li> </ol>   |

| PROBLEMA   | POSIBLE CAUSA  | CORRECCIÓN   |
|--|--|--|
| <b>La transmisión de las ruedas no se activa (modelos autopropulsados)</b> | <ol style="list-style-type: none"> <li>1. El control de transmisión de la rueda no se activa.</li> <li>2. Correa de transmisión fuera de posición.</li> <li>3. Correa de transmisión desgastada o dañada.</li> <li>4. El control de la transmisión de la rueda está suelto o roto.</li> <li>5. Cojinetes dañados.</li> <li>6. Residuos en la caja de engranajes.</li> <li>7. La correa de transmisión patina.</li> </ol> | <ol style="list-style-type: none"> <li>1. Control de la transmisión de la rueda del motor.</li> <li>2. Compruebe la correa de transmisión. Ajústela según sea necesario (véase <i>REVISIÓN DE LA CORREA DE LA TRANSMISIÓN (modelos autopropulsados)</i> en la página 19).</li> <li>3. Cambie la correa. (véase <i>REVISIÓN DE LA CORREA DE LA TRANSMISIÓN (modelos autopropulsados)</i> en la página 19).</li> <li>4. Compruebe el cable de control de transmisión de la rueda. Ajústelo o sustitúyalo según sea necesario. Véase <i>REVISIÓN DEL CONTROL DE LA TRANSMISIÓN DE LAS RUEDAS (modelos autopropulsados)</i> en la página 18.</li> <li>5. Póngase en contacto con el concesionario.</li> <li>6. Póngase en contacto con el concesionario.</li> <li>7. Véase <i>AJUSTE DE CONTROL DE LA TRANSMISIÓN DE LA RUEDA (modelos con autopropulsión)</i> en la página 23.</li> </ol> |

## PIEZAS DE REPUESTO

Utilice siempre piezas originales Ariens para mantener el cortacésped como nuevo.

| Descripción           | Número de pieza |
|-----------------------|-----------------|
| Filtro de aire        | 21541000        |
| Bujía                 | 21540800        |
| Filtro de aceite      | 21540900        |
| Cuchilla              | 01137000        |
| Correa de transmisión | 07200114        |

## ACCESORIOS

Consultar con el concesionario autorizado Ariens para instalar estos accesorios opcionales.

|          |                               |
|----------|-------------------------------|
| 71103500 | Juego para empajado           |
| 71103700 | Juego de trituradora de hojas |

## ESPECIFICACIONES

|  |                                |
|--|--------------------------------|
| Número de modelo   | 911271                         |
| Descripción  | Pro21                          |
| Longitud - pulg. (cm)  | 62,5 (158,8)                   |
| Altura - pulg. (cm)  | 40,6 (103,1)                   |
| Anchura - pulg. (cm)   | 23,5 (54,6)                    |
| Peso real - lb (kg)  | 125,0 (57,0)                   |
| Anchura de corte - pulg. (cm)  | 21 (53,3)                      |
| Altura de corte - pulg. (cm)   | 1,5 – 3,63 (3,8 – 9,2)         |
| Motor, 4 ciclos  | Kawasaki                       |
| Modelo   | FJ180V                         |
| Potencia del motor - CV (kW) @ Máx. RPM                                  | 6,0 (4,5)                      |
| Velocidad máx. de rotación del borde cortante - RPM (min <sup>-1</sup> ) | 3 300                          |
| RPM regidas (puede ser diferente de las RPM máximas)                     | 3 200 ± 100                    |
| Cilindrada - cu. in (cc)   | 10,9 (179)                     |
| Diámetro interior del cilindro   | Aluminio                       |
| Tipo de aceite de motor  | Ver el manual del motor        |
| Capacidad del cárter - Oz (Litros)                                       | 23,0 (0,7)                     |
| Sistema de aceite  | Por salpicadura                |
| Filtro de aceite del motor   | Sí                             |
| Juego de las bujías - pulg. (mm)   | Ver el manual del motor        |
| Tipo de combustible  | Sin plomo                      |
| Capacidad del depósito de combustible - qt (Litros)                      | 1,9 (1,8)                      |
| Perilla de cebado  | Estándar                       |
| Regulador  | N/D                            |
| Filtro de aire   | Elemento de papel              |
| Arrancado  | Retroceso                      |
| Velocidades variables - MPH (km/h)                                       | 0 - 4 (0 - 6,4)                |
| Plataforma de corte  | Indicador 14 - acero estampado |
| Diámetro de la rueda delantera - pulg. (cm)                              | 8,0 (20,3)                     |
| Diámetro de la rueda trasera - pulg. (cm)                                | 8,0 (20,3)                     |



## Garantía limitada de dos años de la gama Césped y Jardín

**Esta garantía se aplica únicamente a cortacésped de empuje manual de 21 pulgadas, plataformas de gran anchura, plataformas de gran anchura serie AMP, cultivadoras, recortadoras de cadena, partidoras de troncos, bordeadoras y escobillas eléctricas**

Ariens Company (Ariens) garantiza al **comprador original** que los productos comerciales de la marca Ariens y Gravely fabricados y vendidos por Ariens se hallarán libres de defectos en materiales y fabricación por un periodo de dos años a partir de la fecha de compra. Un concesionario autorizado Ariens (productos de la marca Ariens) o Gravely (productos de la marca Gravely) reparará cualquier defecto en los materiales o en la fabricación, y reparará o sustituirá cualquier pieza defectuosa, sujeto a las condiciones, limitaciones y exclusiones expuestas en la presente garantía. Dicha reparación o sustitución se hará sin cargo alguno (mano de obra y piezas) al comprador original, excepto en los casos indicados más adelante.

### **Garantía limitada de dos años sobre bloques de baterías Serie AMP™ y subconjuntos**

El bloque de baterías y/o los subconjuntos de cortacésped con operador sentado serie AMP están garantizados al **comprador original** durante un periodo de dos años a contar desde la fecha de compra. Ariens sustituirá, sin cargo alguno para el comprador original, cualquier bloque de baterías y/o subconjunto que presente algún fallo por defectos en materiales o fabricación durante un año a contar desde la fecha de compra. Durante los 12 meses siguientes, Ariens asumirá el coste prorrateado generado por la sustitución de un bloque de batería y/o subconjunto que presente algún fallo por defecto de materiales o de fabricación. Esta garantía no se aplica a bloques de batería o subconjuntos que fallen debido a accidente, negligencia, abuso, mantenimiento inadecuado, almacenamiento inadecuado u operaciones de carga inadecuadas.

### **Garantía limitada de un año sobre cortacésped profesionales/comerciales de empuje manual de 21 pulgadas**

Se garantiza al **comprador original** que los cortacésped de empuje manual de 21 pulgadas etiquetados o designados por Ariens como productos profesionales/comerciales para uso profesional, agrícola, comercial o industrial se hallarán libres de defectos de material y de fabricación durante un periodo de un año a partir de la fecha de compra.

### **Garantía limitada de 90 días sobre piezas de servicio y accesorios**

Se garantiza que las piezas de servicio originales y accesorios de marca Ariens o Gravely están libres de defectos en material y mano de obra durante un periodo de 90 días a contar desde la fecha de compra. Un distribuidor autorizado Ariens o Gravely reparará o sustituirá cualquier pieza o accesorios en estos casos sin cargo alguno, excepto mano de obra, durante dicho periodo.

Excepto para cortacésped de empuje manual de 21 pulgadas etiquetados o designados por Ariens como producto profesional/comercial, la duración de todas las garantías estipuladas se aplica únicamente si se da al producto un uso personal en un hogar o residencia. Si se usa el producto para fines profesionales, agrícolas, comerciales o industriales, la duración de estas garantías será de 90 días a partir de la fecha de compra. Si se arrienda o se alquila un producto, la duración de estas garantías será de 90 días a partir de la fecha de compra.

## Excepciones, limitaciones, exclusiones

### **Responsabilidades de los clientes**

**Registre el producto inmediatamente en el momento de la venta.** Si el distribuidor no registra el producto, el cliente debe rellenar la tarjeta de registro del aparato y devolverla a Ariens Company, o deberá registrarse online en [www.ariens.com](http://www.ariens.com) o [www.gravely.com](http://www.gravely.com).

Para conseguir un servicio bajo garantía, el **comprador original** debe:

- Llevar a cabo el mantenimiento y ajustes menores según el manual del propietario.
- Notificar puntualmente a Ariens o a un representante de servicio autorizado de Ariens o Gravely de la necesidad de reparación bajo garantía.
- Transportar del producto a y desde el lugar de reparación cubierto por la garantía.
- Las reparaciones bajo garantía deben ser realizadas por un representante de servicio Ariens o Gravely.



Para encontrar un representante autorizado de servicio técnico Ariens o Gravely, póngase contacto con Ariens en:

655 W. Ryan Street  
Brillion, WI 54110  
(920) 756 - 2141  
www.ariens.com  
www.gravely.com

### **Excepciones y Limitaciones**

- Las baterías sólo se garantizan por un periodo de 12 meses a partir de la fecha de compra, en base a prorrateo. Durante los primeros 90 días del periodo de garantía, se sustituirá una batería defectuosa sin cargo alguno. Si el periodo aplicable de garantía supera los 90 días, Ariens asumirá el coste prorrateado de cualquier batería defectuosa, hasta llegar a los 12 meses a partir de la fecha de la compra. Esta garantía limitada para baterías no se aplica para bloques de baterías o productos serie AMP.

### **Exclusiones – Piezas no cubiertas por esta garantía**

- Los motores y accesorios del motor están cubiertos sólo por la garantía del fabricante del motor, y no están cubiertos por esta garantía.
- Las piezas que no son piezas originales de las marcas Ariens o Gravely no están cubiertas por esta garantía.
- Las siguientes piezas de mantenimiento, servicio y recambio no están cubiertas por esta garantía a menos que figure en la sección Limitaciones anterior: lubricantes, bujías, aceite, filtros de aceite, filtros de aire, filtros de combustible, guarniciones de frenos, palancas del freno, zapatas, guías, cuchillas raspadoras, pernos de seguridad, cuchillas del cortacésped, aspas del cortacésped, brazos, escobillas, faros delanteros, bombillas, cuchillos, cuchillas.
- Cualquier defecto que sea resultado del uso indebido, alteración, montaje incorrecto, negligencia o accidente que requiera reparación, no está cubierto por esta garantía.
- Esta garantía sólo aplica a productos adquiridos en Estados Unidos (incluyendo Puerto Rico) y Canadá. En el resto de países, póngase en contacto con el punto de compra para obtener información sobre la garantía.

### **Renuncia**

Ariens puede modificar con cierta frecuencia el diseño de sus productos. Nada incluido en esta garantía se interpretará de tal modo que obligue a Ariens Company a incorporar tales cambios de diseño en los productos fabricados previamente, ni se interpretarán tales cambios como una admisión de que tales diseños eran defectuosos.

### **LIMITACIÓN DE REMEDIOS Y DAÑOS**

La responsabilidad de Ariens Company bajo esta garantía y bajo cualquier garantía implícita que pueda existir se limita a la reparación o sustitución de cualquier defecto de fabricación, y a la reparación o sustitución de cualquier pieza defectuosa. No podrá hacerse responsable a Ariens Company de ningún daño fortuito, especial o indirecto (incluyendo la pérdida de beneficios). Algunos Estados no permiten la exclusión de daños fortuitos o indirectos, por lo que la anterior limitación podría no aplicarse a usted.

### **RENUNCIA DE GARANTÍA ADICIONAL**

Ariens Company no proporciona ninguna garantía, expresa o implícita, aparte de la expuesta de manera expresa en la presente garantía. Si las leyes de su Estado determinan la aplicación a Ariens de una garantía implícita de aptitud o de idoneidad para un propósito particular, o de cualquier otro tipo de garantía implícita, dicha garantía implícita estará limitada a la duración de la presente garantía. Algunos Estados no permiten limitaciones a la duración de dichas garantías implícitas, por lo que la anterior limitación podría no aplicarse a usted.

*Esta garantía le proporciona derechos legales específicos y puede tener también otros derechos que varían de Estado a Estado.*



Ariens Company  
655 West Ryan Street  
Brillion, WI 54110-1072  
920-756-2141  
Fax 920-756-2407  
[www.ariens.com](http://www.ariens.com)

**⚠ WARNING ⚠**

The engine exhaust from this product contains chemicals known to the State of California to cause cancer, birth defects or other reproductive harm.