



# Microwave Hood Combination

Installation Instructions

# Combinación Microondas Compañera

Instrucciones de instalación

Models/Modelos 88522  
88523  
88529

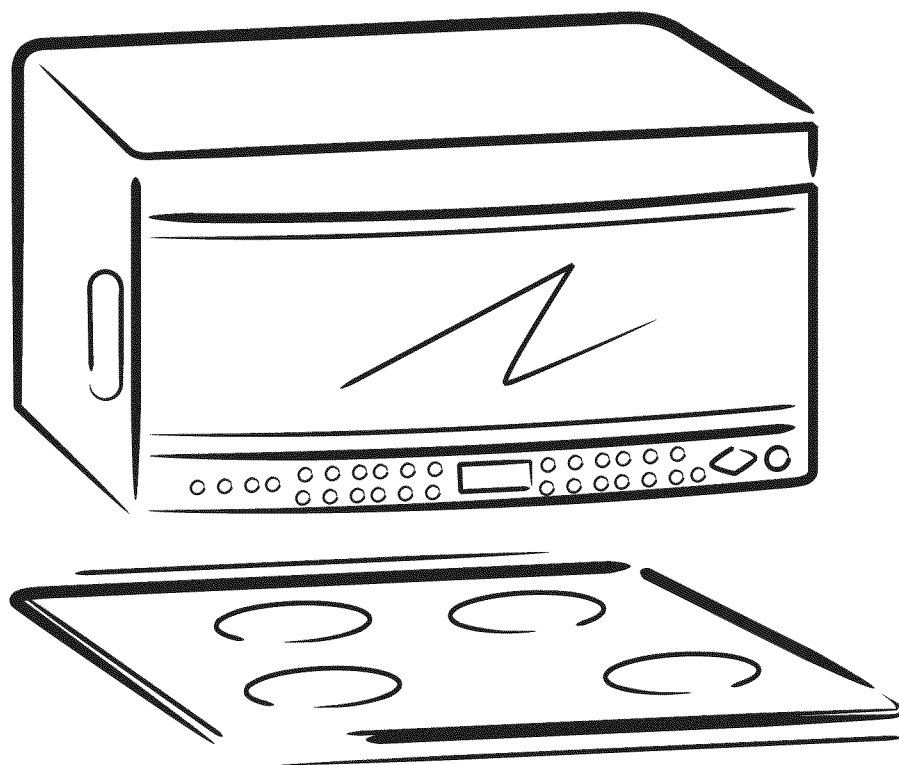

ENGLISH

ESPAÑOL

READ CAREFULLY AND SAVE THESE INSTALLATION INSTRUCTIONS.  
LEA ESTAS INSTRUCCIONES DE INSTALACIÓN CON DETENIMIENTO Y CONSÉRVELAS.

# TABLE OF CONTENTS

**IMPORTANT SAFETY INSTRUCTIONS**..... 3

    Electrical Requirements ..... 3

    Electrical safety instructions ..... 3

**BEFORE YOU BEGIN**..... 4

    Hood Exhaust ..... 4

    Damage - Shipment/Installation ..... 6

    Parts Included ..... 6

    Tools you will need ..... 7

    Mounting Space ..... 7

**INSTALLATIONS** ..... 8

    Placement of the Mounting Plate ..... 8

    Installation Types (choose A, B or C) ..... 11

        A. Recirculating (non-vented ductless) ..... 12

        B. Outside Top Exhaust (Vertical Duct) ..... 14

        C. Outside Back Exhaust (Horizontal duct) ..... 18

**BEFORE YOU USE YOUR MICROWAVE** ..... 22

ENGLISH

**READ THESE INSTRUCTIONS COMPLETELY AND CAREFULLY.**

- **IMPORTANT** – Save these instructions for local inspector’s use.
- **IMPORTANT** – Observe all governing codes and ordinances.
- **Note to Installer** – Be sure to leave these instructions with the Consumer.
- **Note to Consumer** – Keep these instructions for future reference.
- **Skill level** – Installation of this appliance requires basic mechanical and electrical skills.
- Proper installation is the responsibility of the installer.
- Product failure due to improper installation is not covered under the Warranty.

# IMPORTANT SAFETY INSTRUCTIONS

This product requires a three-prong grounded outlet. The installer must perform a ground continuity check on the power outlet box before beginning the installation to insure that the outlet box is properly grounded. If not properly grounded, or if the outlet box does not meet electrical requirements noted (under ELECTRICAL REQUIREMENTS), a qualified electrician should be employed to correct any deficiencies.

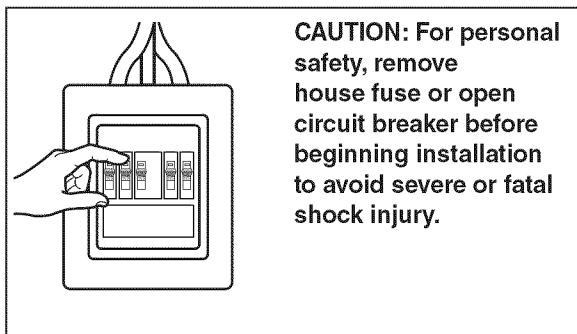

**IMPORTANT-PLEASE READ CAREFULLY. FOR PERSONAL SAFETY, THIS APPLIANCE MUST BE PROPERLY GROUNDED TO AVOID SEVERE OR FATAL SHOCK.**

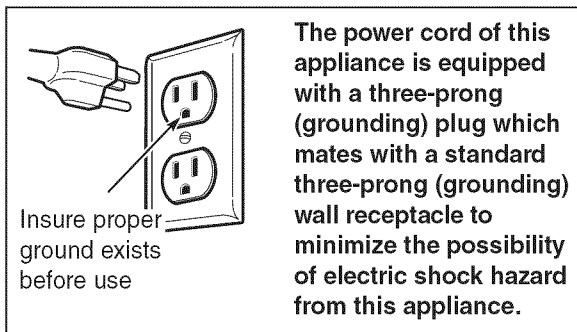

You should have the wall receptacle and circuit checked by a qualified electrician to make sure the receptacle is properly grounded.

Where a standard two-prong wall receptacle is encountered, it is very important to have it replaced with a properly grounded three-prong wall receptacle, installed by a qualified electrician.

**DO NOT, UNDER ANY CIRCUMSTANCES, CUT, DEFORM OR REMOVE ANY OF THE PRONGS FROM THE POWER CORD. DO NOT USE WITH AN EXTENSION CORD.**

## ELECTRICAL REQUIREMENTS

Product rating is 120 volts AC, 60 Hertz,

- **88522, 88523, 88529:** 14.0 amps and 1.65 kilowatts.

This product must be connected to a supply circuit of the proper voltage and frequency. Wire size must conform to the requirements of the National Electrical Code or the prevailing local code for this kilowatt rating. The power supply cord and plug should be brought to a separate 20 ampere branch circuit single grounded outlet. The outlet box should be located in the cabinet above the microwave oven. The outlet box and supply circuit should be installed by a qualified electrician and conform to the National Electrical Code or the prevailing local code.

## ELECTRICAL SAFETY INSTRUCTIONS

**CAUTION: For personal safety, the mounting surface must be capable of supporting the cabinet load, in addition to the added weight of this 59 pound product, plus additional oven loads of up to 50 pounds or a total weight of 109 pounds.**

**CAUTION: For personal safety, this product cannot be installed in cabinet arrangements such as an island or a peninsula. It must be mounted to BOTH a top cabinet AND a wall.**

**NOTE: For easier installation and personal safety, it is recommended that two people install this product.**



ENGLISH

# BEFORE YOU BEGIN

## HOOD EXHAUST

### Outside top exhaust (example only)

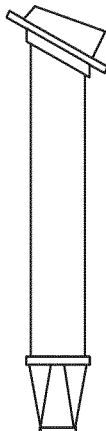
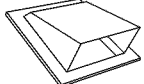

The following chart describes an example of one possible ductwork installation.

	DUCT PIECES		EQUIVALENT LENGTH	x	NUMBER USED	=	EQUIVALENT LENGTH
		Roof Cap	24 Ft.	x	(1)	=	24 Ft.
		12 Ft. Straight Duct (6" Round)	12 Ft.	x	(1)	=	12 Ft.
		Rectangular-to-Round Transition Adaptor*	5 Ft.	x	(1)	=	5 Ft.
Equivalent lengths of duct pieces are based on actual tests and reflect requirements for good venting performance with any vent hood.						<b>Total Length</b>	<b>= 41 Ft.</b>

\* **IMPORTANT:** If a rectangular-to-round transition adaptor is used, the bottom corners of the damper will have to be cut to fit, using the tin snips, in order to allow free movement of the damper.

### Outside back exhaust (example only)

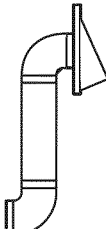
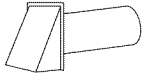
The following chart describes an example of one possible ductwork installation.

	DUCT PIECES		EQUIVALENT LENGTH	x	NUMBER USED	=	EQUIVALENT LENGTH
		Roof Cap	40 Ft.	x	(1)	=	40 Ft.
		3 Ft. Straight Duct (3 1/4" x 10" Rectangular)	3 Ft.	x	(1)	=	6 Ft.
		90° Elbow	10 Ft.	x	(2)	=	10 Ft.
Equivalent lengths of duct pieces are based on actual tests and reflect requirements for good venting performance with any vent hood.						<b>Total Length</b>	<b>= 63 Ft.</b>

**NOTE:** For back exhaust, care should be taken to align exhaust with space between studs, or wall should be prepared at the time it is constructed by leaving enough space between the wall studs to accommodate exhaust.

**NOTE:** If you need to install ducts, note that the total duct length of 3¼" x 10" rectangular or 6" diameter round duct should not exceed 140 equivalent feet.

Outside ventilation requires a HOOD EXHAUST DUCT. Read the following carefully.

**NOTE:** It is important that venting be installed using the most direct route and with as few elbows as possible. This ensures clear venting of exhaust and helps prevent blockages. **Also, make sure dampers swing freely and nothing is blocking the ducts.**

**EXHAUST CONNECTION:**

The hood exhaust has been designed to mate with a standard 3¼" x 10" rectangular duct.

If a round duct is required, a rectangular-to-round transition adaptor must be used. **Do not use less than a 6" diameter duct.**









**MAXIMUM DUCT LENGTH:**

For satisfactory air movement, the total duct length of 3¼" x 10" rectangular or 6" diameter round duct should not exceed 140 equivalent feet.

**Elbows, transitions, wall and roof caps, etc.,**

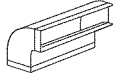
present additional resistance to airflow and are equivalent to a section of straight duct which is longer than their actual physical size. When calculating the total duct length, add the equivalent lengths of all transitions and adaptors plus the length of all straight duct sections. The chart below shows you how to calculate total equivalent ductwork length using the approximate feet of equivalent length of some typical ducts.

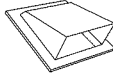
**ENGLISH**

DUCT PIECES		EQUIVALENT LENGTH	x	NUMBER USED	=	EQUIVALENT LENGTH
	Rectangular-to-Round Transition Adaptor*	5 Ft.	x	( )	=	Ft.
	Wall Cap	40 Ft.	x	( )	=	Ft.
	90° Elbow	10 Ft.	x	( )	=	Ft.
	45° Elbow	5 Ft.	x	( )	=	Ft.
	90° Elbow	25 Ft.	x	( )	=	Ft.
	45° Elbow	5 Ft.	x	( )	=	Ft.
	Roof Cap	24 Ft.	x	( )	=	Ft.
	Straight Duct 6" Round or 3¼" x 10" Rectangular	1 Ft.	x	( )	=	Ft.
<b>Total Ductwork</b>					<b>=</b>	<b>Ft.</b>

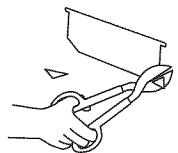

**\* IMPORTANT:** If a rectangular-to-round transition adaptor is used, the bottom corners of the damper will have to be cut to fit, using the tin snips, in order to allow free movement of the damper.

Equivalent lengths of duct pieces are based on actual tests and reflect requirements for good venting performance with any vent hood.





# BEFORE YOU BEGIN

## DAMAGE - SHIPMENT/INSTALLATION

- If the unit is damaged in shipment, call the store where the unit was purchased, or 1-800-4-MY-HOME®.
- If the unit is damaged by the customer, repair or replacement is the responsibility of the customer.
- If the unit is damaged by the installer (if other than the customer), repair or replacement must be made by arrangement between customer and installer.

## PARTS INCLUDED



### Hardware packet

	PART	QUANTITY
	Wood Screws (1/4" x 2")	1
	Toggle Bolts (and wing nuts) (3/16" x 3")	3
	Self-aligning Machine Screws (1/4"-28 x 3 3/4")	3
	Nylon Grommet (for metal cabinets)	1





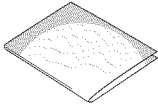
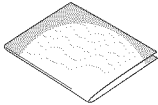
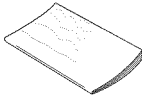
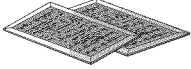

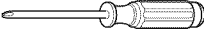

You will find the installation hardware contained in a packet with the unit. Check to make sure you have all these parts.

**NOTE:** Some extra parts are included.

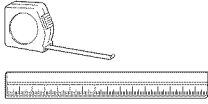
### Additional parts

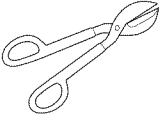
	PART	QUANTITY
	Top Cabinet Template	1
	Rear Wall Template	1
	Installation Instructions	1
	Separately Packed Grease Filters	2
	Exhaust adaptor	1

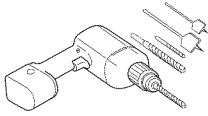
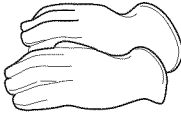
## TOOLS YOU WILL NEED

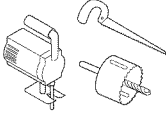
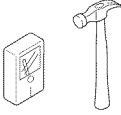
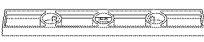
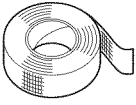
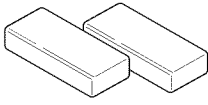
			
#1 and #2 Phillips screwdriver	Pencil	Ruler or tape measure and straight edge	Carpenter square (optional)
			
Tin snips (for cutting damper, if required)	Scissors (to cut template, if necessary)	Electric drill with $\frac{3}{16}$ " $\frac{1}{2}$ " and $\frac{5}{8}$ " drill bits	Gloves
			
Safety goggles	Saw (saber, hole or keyhole)	Stud finder or Hammer (optional)	Level
			
Duct and masking tape	Filler blocks or scrap wood pieces, if needed for top cabinet spacing (used on recessed bottom cabinet installations only)		

ENGLISH

## MOUNTING SPACE

- The space between the cabinets must be 30" wide and free of obstructions.
- This microwave oven is for installation over ranges up to 30" wide.
- If you are going to vent your microwave oven to the outside, see Hood Exhaust Section for exhaust duct preparation.
- When installing the microwave oven beneath smooth flat cabinets be careful to follow the instructions on the top cabinet template for power cord clearance.

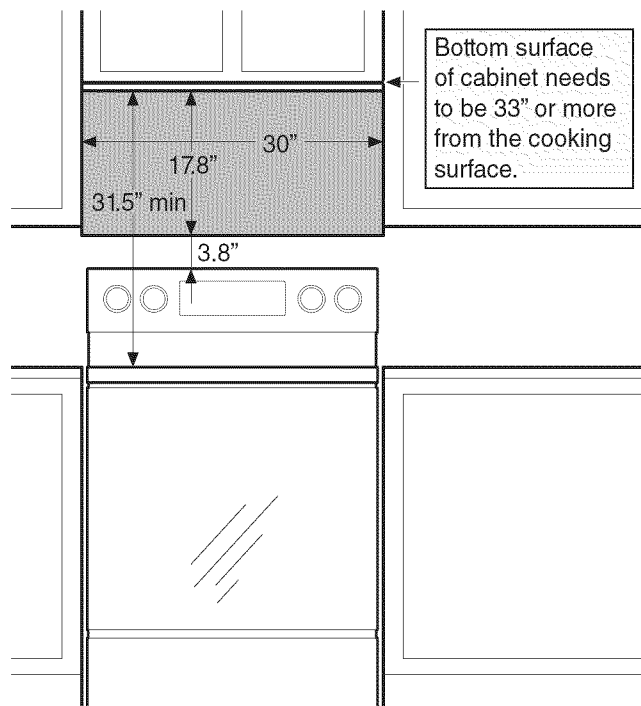

# INSTALLATIONS

## PLACEMENT OF THE MOUNTING PLATE

### Removing the microwave oven from the carton/removing the mounting plate

1. Remove the installation instructions, Exhaust adaptor, filters, glass tray and the small hardware bag. Do not remove the Styrofoam protecting the front of the oven.
2. Fold back all 4 carton flaps fully against carton sides. Then carefully roll the oven and carton over onto the top side. The oven should be resting in the Styrofoam.

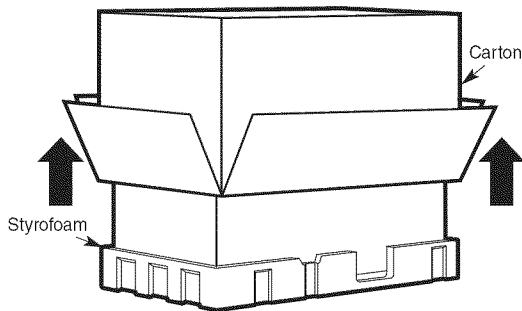

3. Pull the carton up and off the oven.
4. Remove and properly discard plastic bags.

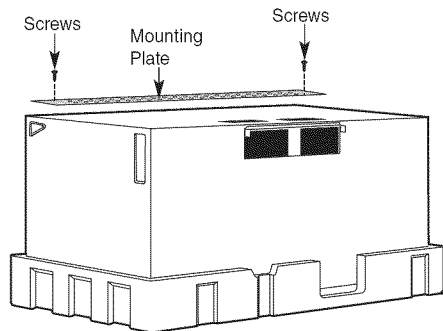

5. Remove the 2 screws from the mounting plate. This plate will be used as the rear wall template and for mounting.

**NOTE:** You will have to reuse two screws in original location of outcase after removing mounting plate.

### Finding the wall studs

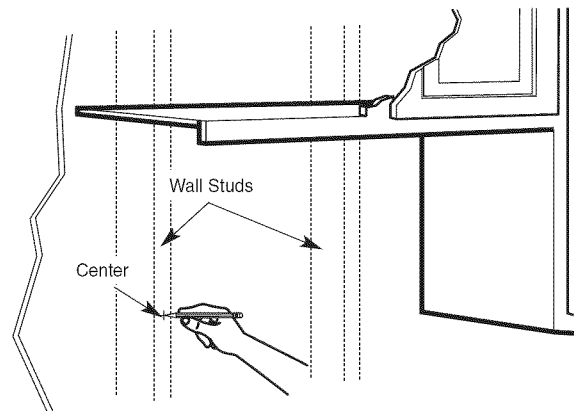

1. Find the studs, using one of the following methods:

**A.** Stud finder—a magnetic device which locates nails.

**OR**

**B.** Use a hammer to tap lightly across the mounting surface to find a solid sound. This will indicate a stud location.

2. After locating the stud(s), find the center by probing the wall with a small nail to find the edges of the stud. Then place a mark halfway between the edges. The center of any adjacent studs should be 16" or 24" from this mark.
3. Draw a line down the center of the studs.

**THE MICROWAVE MUST BE CONNECTED TO AT LEAST ONE WALL STUD.**



## Determining wall plate location under your cabinet

### Plate position - beneath flat bottom cabinet

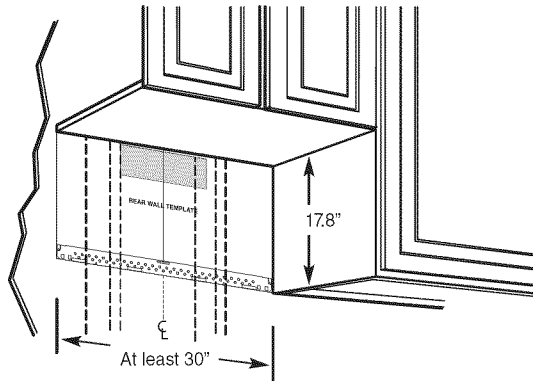

Draw a vertical line on the wall at the center of the 30" wide space.

Tape the Rear Wall Template onto the wall matching the centerline and touching the bottom of the cabinet.

### Plate position - beneath framed recessed cabinet bottom

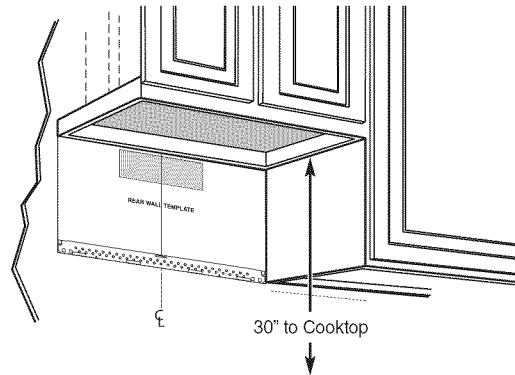

Draw a vertical line on the wall at the center of the 30" space.

Tape the Rear Wall Template onto the wall matching the centerline and touching the bottom cabinet frame.

### Plate position – beneath recessed bottom cabinet with front overhang

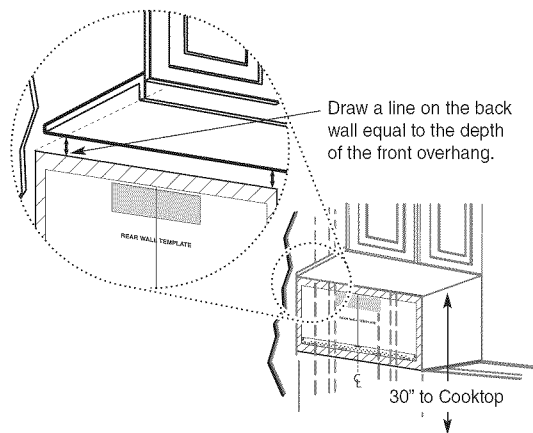

Draw a line on the back wall equal to the depth of the front overhang.

Your cabinets may have decorative trim that interferes with the microwave installation. Remove the decorative trim to install the microwave properly and to make it level.

### THE MICROWAVE MUST BE LEVEL.

Use a level to make sure the cabinet bottom is level.

If the cabinets have a front overhang only, with no back or side frame, install the mounting plate down the same distance as the front overhang depth. This will keep the microwave level.

1. Measure the inside depth of the front overhang.
2. Draw a horizontal line on the back wall an equal distance below the cabinet bottom as the inside depth of the front overhang.
3. For this type of installation with front overhang only, align the mounting tabs with this horizontal line, not touching the cabinet bottom as described in Step D.

## Aligning the wall plate

ENGLISH

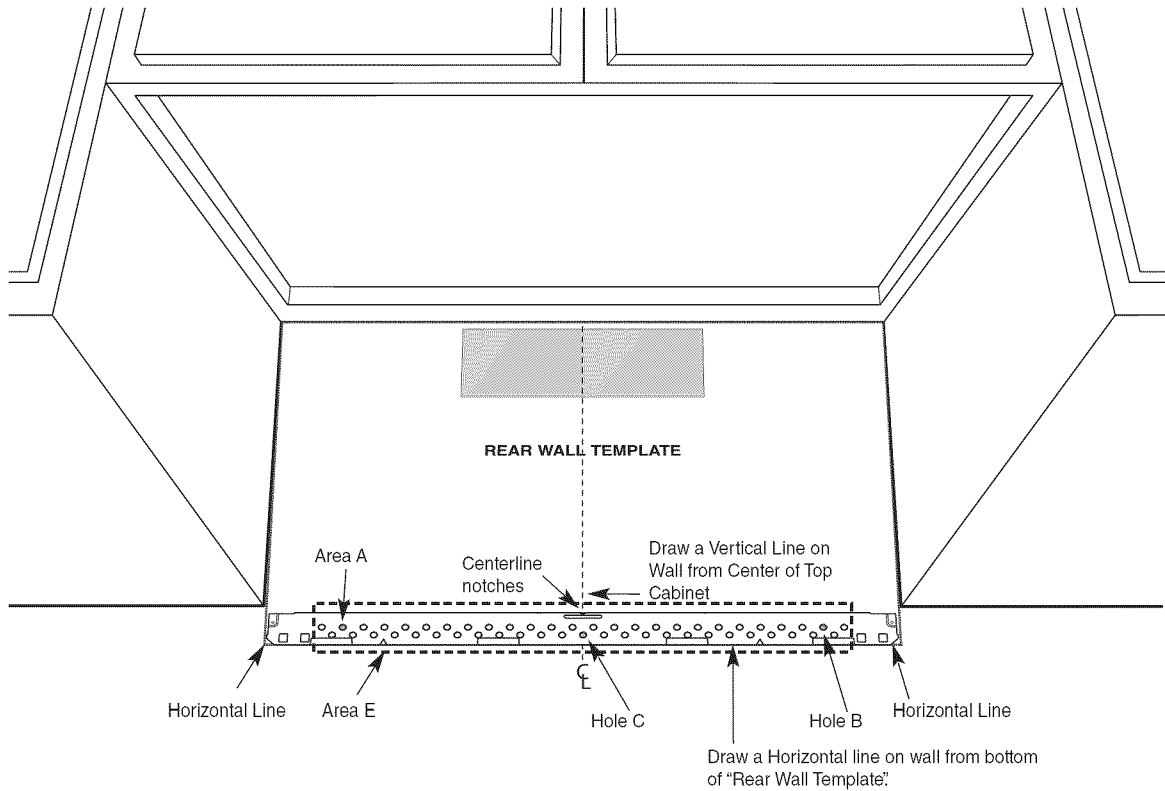

**CAUTION:** Wear gloves to avoid cutting fingers on sharp edges.

1. Draw a Vertical line on the wall at the center of the 30" wide space.
2. Draw a Horizontal line on the wall along the bottom of "Rear Wall Template"
3. Drill 5/8" holes for toggle bolts on 3 locations (Hole A, Hole B, Hole C) but if the location of hole is same as that of stud, drill a 3/16" hole for wood screw. In other words, toggle bolt can not be used at the location of stud.

**NOTE: DO NOT MOUNT THE PLATE AT THIS TIME.**

**NOTE:** Holes A, B and C are inside area E. If none of A, B and C is in a stud, find a stud somewhere in area E and draw a forth circle to line up with the stud. It is important to use **at least one wood screw** mounted **firmly in a stud** to support the weight of the microwave. **Set the mounting plate aside.**

## INSTALLATION TYPES (CHOOSE A, B OR C)

This microwave oven is designed for adaptation to the following three types of ventilation:

- A. Recirculating (Non-Vented Ductless)
- B. Outside Top Exhaust (Vertical Duct)
- C. Outside Back Exhaust (Horizontal Duct)

**NOTE:** This microwave is shipped after being assembled for "Recirculating". An exhaust adaptor is shipped assembled to the filler-upper. Select the type of ventilation required for your installation and proceed to that section.

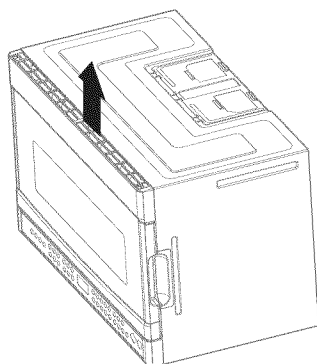

### A. RECIRCULATING (NON-VENTED DUCTLESS)

See page 12

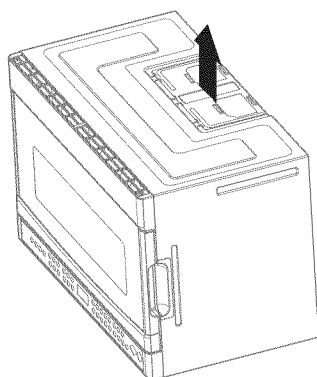

### B. OUTSIDE TOP EXHAUST (VERTICAL DUCT)

See page 14

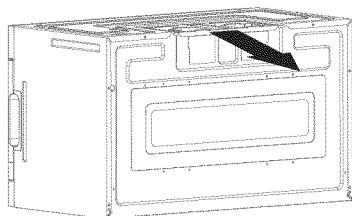

### C. OUTSIDE BACK EXHAUST (HORIZONTAL DUCT)

See page 18

## A. RECIRCULATING (NON-VENTED DUCTLESS)

### INSTALLATION OVERVIEW

- A1. Attach mounting plate to wall
- A2. Prepare top cabinet
- A3. Mount the microwave oven

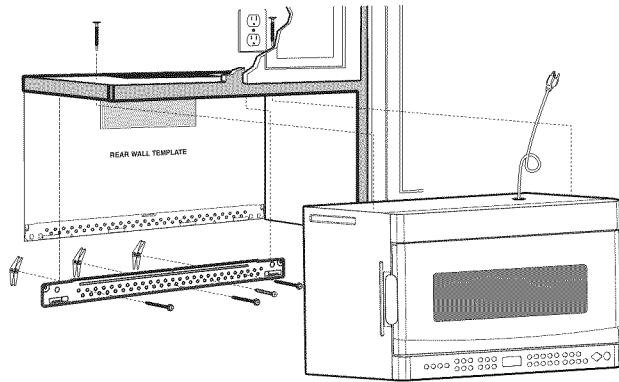

### A1. Attach the mounting plate to the wall

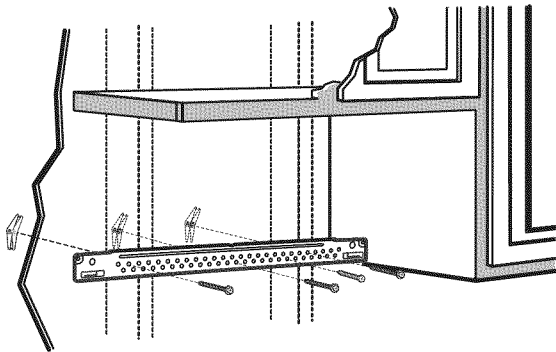

Attach the plate to the wall using toggle bolts. At least one wood screw must be used to attach the plate to a wall stud.

1. Remove the toggle wings from the bolts.
2. Insert the bolts into the mounting plate through the holes designated to go into drywall and reattach the toggle wings to  $\frac{3}{4}$ " onto each bolt.

#### To use toggle bolts:

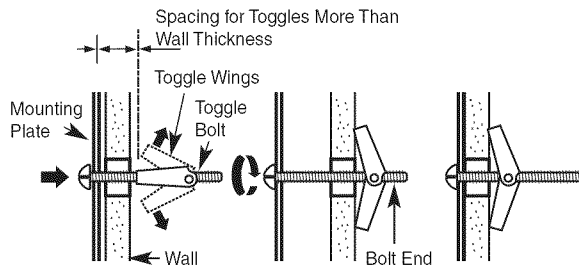

3. Place the mounting plate against the wall and insert the toggle wings into the holes in the wall to mount the plate.

**NOTE:** Before tightening toggle bolts and wood screw, make sure to line up bottom line of the Mounting plate with Horizontal line of "Rear wall Template" and then the Mounting plate is properly centered under the cabinet.

**CAUTION:** Be careful to avoid pinching fingers between the back of the mounting plate and the wall.

4. Tighten all bolts. Pull the plate away from the wall to help tighten the bolts.

### A2. Use top cabinet template for preparation of top cabinet

You need to drill holes for the top support screws and a hole large enough for the power cord to fit through.

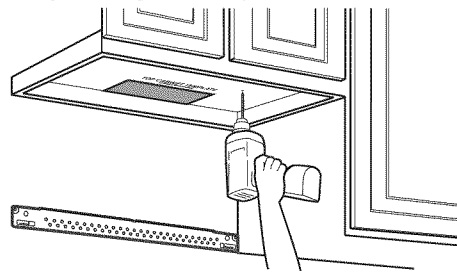

- Read the instructions on the TOP CABINET TEMPLATE.
- Tape it underneath the top cabinet.
- Drill the holes, following the instructions on the TOP CABINET TEMPLATE.

**CAUTION:** Wear safety goggles when drilling holes in the cabinet bottom.

## A3. Mount the microwave oven

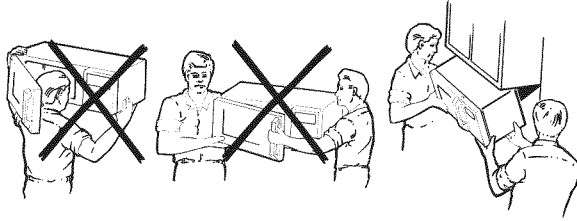

FOR EASIER INSTALLATION AND PERSONAL SAFETY, WE RECOMMEND THAT **TWO PEOPLE INSTALL THIS MICROWAVE OVEN.**

**IMPORTANT: Do not grip or use handle during installation.**

**NOTE:** If your wall cabinet is metal, use the nylon grommet around the power cord hole to prevent cutting of the cord.

**NOTE:** We recommend using filler blocks if the cabinet has a front overhang.

**IMPORTANT: If filler blocks are not used, case damage may occur from over tightening screws.**

**NOTE:** When mounting the microwave oven, thread power cord through hole in bottom of top cabinet. Keep it tight throughout Steps 1-3. Do not pinch cord or lift oven by pulling cord.

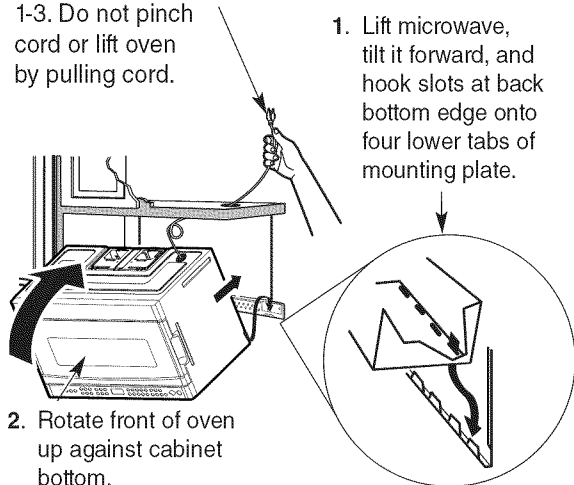

2. Rotate front of oven up against cabinet bottom.

3. Insert a self-aligning screw through top center cabinet hole. Temporarily secure the oven by turning the screw at least **two full turns** after the threads have engaged. (It will be completely tightened later.) **Be sure to keep power cord tight. Be careful not to pinch the cord, especially when mounting flush to bottom of cabinet.**

4. Attach the microwave oven to the top cabinet.

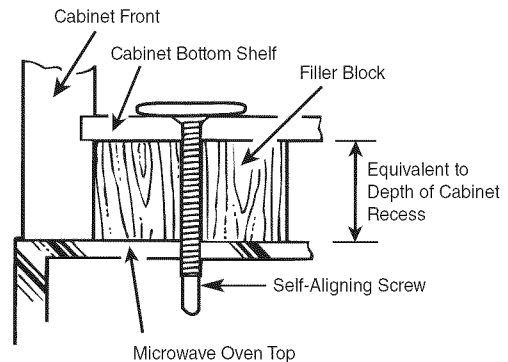

5. Insert 2 self-aligning screws through outer top cabinet holes. Turn two full turns on each screw.

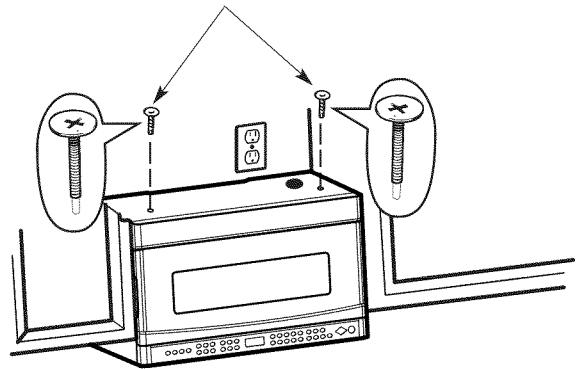

6. Tighten the outer two screws to the top of the microwave oven. (While tightening screws, hold the microwave oven in place against the wall and the top cabinet.)

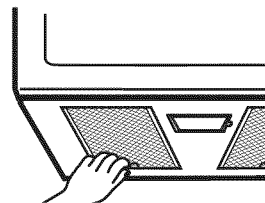

7. Install grease filters. See the Owner's Manual packed with the microwave.

ENGLISH

## B. OUTSIDE TOP EXHAUST (VERTICAL DUCT)

### INSTALLATION OVERVIEW

- B1. Attach mounting plate to wall
- B2. Prepare top cabinet
- B3. Adjust blower
- B4. Check damper operation
- B5. Mount microwave oven
- B6. Adjust exhaust adaptor
- B7. Connect ductwork

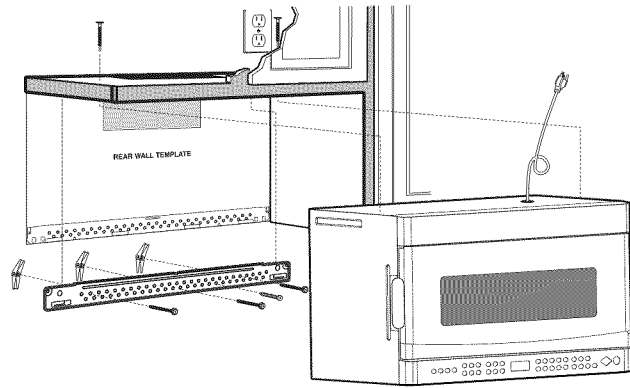

### B1. Attach the mounting plate to the wall

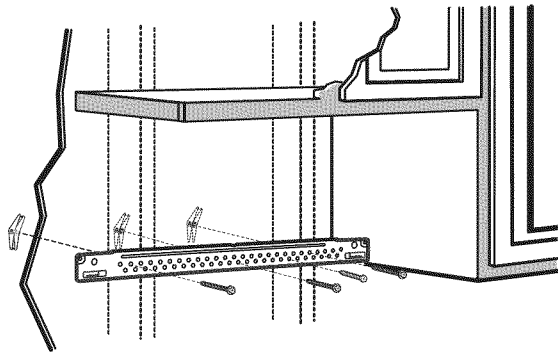

Attach the plate to the wall using toggle bolts. At least one wood screw must be used to attach the plate to a wall stud.

1. Remove the toggle wings from the bolts.
2. Insert the bolts into the mounting plate through the holes designated to go into drywall and reattach the toggle wings to  $\frac{3}{4}$ " onto each bolt.

#### To use toggle bolts:

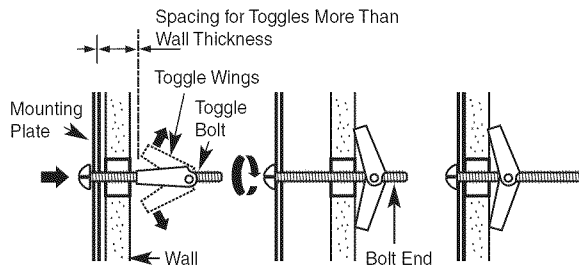

3. Place the mounting plate against the wall and insert the toggle wings into the holes in the wall to mount the plate.

**NOTE:** Before tightening toggle bolts and wood screw, make sure to line up bottom line of the Mounting plate with Horizontal line of "Rear wall Template" and then the Mounting plate is properly centered under the cabinet.

**CAUTION:** Be careful to avoid pinching fingers between the back of the mounting plate and the wall.

4. Tighten all bolts. Pull the plate away from the wall to help tighten the bolts.

### B2. Use top cabinet template for preparation of top cabinet

You need to drill holes for the top support screws and a hole large enough for the power cord to fit through.

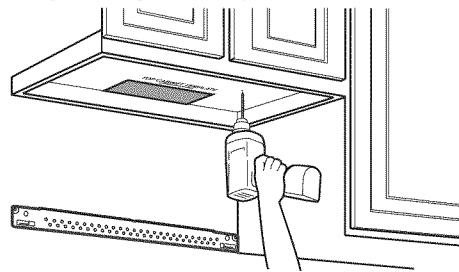

- Read the instructions on the TOP CABINET TEMPLATE.
- Tape it underneath the top cabinet.
- Drill the holes, following the instructions on the TOP CABINET TEMPLATE.

**CAUTION:** Wear safety goggles when drilling holes in the cabinet bottom.

## B3. Adapting microwave blower for outside top exhaust

1. Remove and save screw that holds blower plate to microwave.
2. Lift up the blower plate.

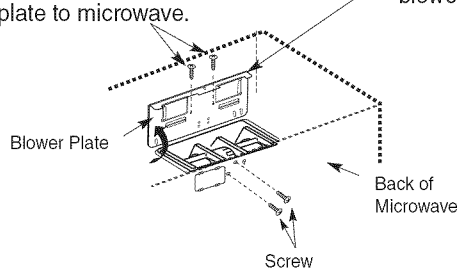

3. Carefully pull out the blower unit. The wires will extend far enough to allow you to adjust the blower unit.

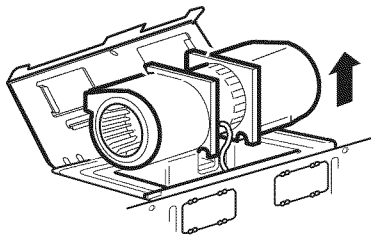

**CAUTION:** Do not touch blade of blower to prevent cracking and breaking. Hold outer case when the blower is removed and re-installed.

4. Roll the blower unit 90° so that fan blade openings are facing toward the top of the microwave.

**BEFORE: Fan Blade Openings Facing Forward**

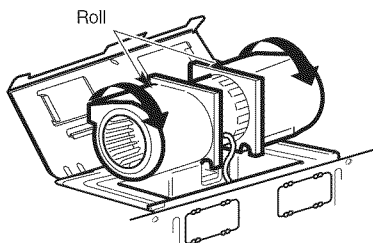
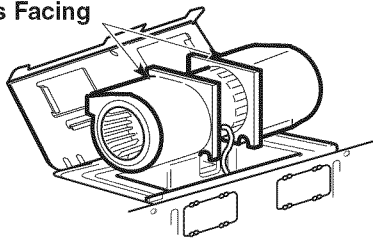

**AFTER: Fan Blade Openings Facing Upward**

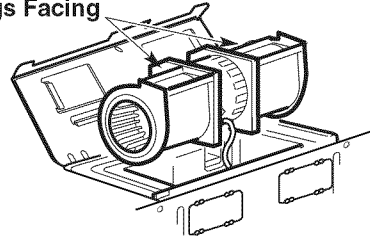

5. Place the blower unit back into the opening.

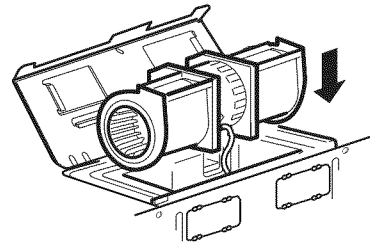

**CAUTION:** Do not pull or stretch the blower unit wiring. Make sure the wires are not pinched.

6. Lower the blower plate into original position and secure blower unit to microwave with the screw.

## B4. Installation procedure for exhaust adaptor and proper damper operation check

1. Remove and save screw from the panel-outer

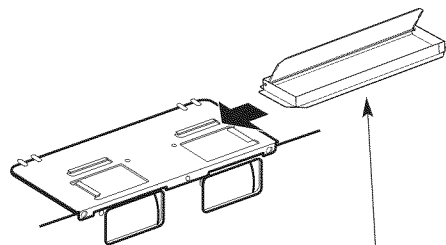

Exhaust Adaptor and Damper is shipped after being assembled to the filler-upper.

2. Slide exhaust adaptor following the instructions show in diagram.
  3. Make sure tape securing damper is removed and damper pivots easily before mounting microwave.
  4. Lift damper and Re-screw at same location as (1).
- You will need to make adjustments to assure proper alignment with your house exhaust duct after the microwave is installed.

## B5. Mount the microwave oven

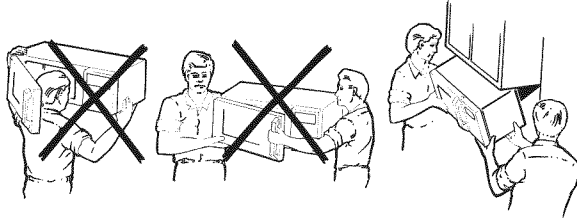

FOR EASIER INSTALLATION AND PERSONAL SAFETY, WE RECOMMEND THAT **TWO PEOPLE INSTALL THIS MICROWAVE OVEN.**

**IMPORTANT: Do not grip or use handle during installation.**

**NOTE:** If your wall cabinet is metal, use the nylon grommet around the power cord hole to prevent cutting of the cord.

**NOTE:** We recommend using filler blocks if the cabinet has a front overhang.

**IMPORTANT: If filler blocks are not used, case damage may occur from over tightening screws.**

**NOTE:** When mounting the microwave oven, thread power cord through hole in bottom of top cabinet. Keep it tight throughout Steps 1-3. Do not pinch cord or lift oven by pulling cord.

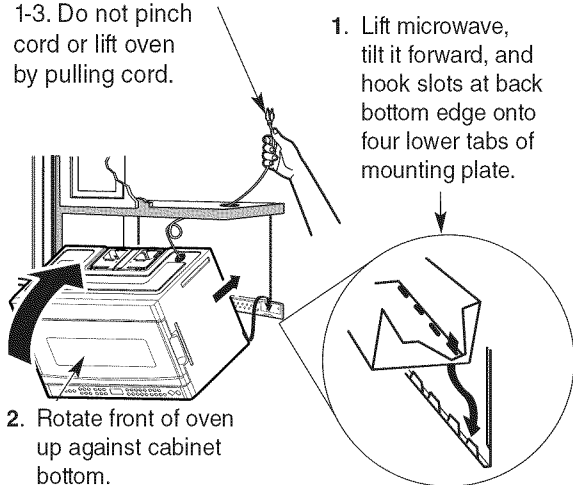

1. Lift microwave, tilt it forward, and hook slots at back bottom edge onto four lower tabs of mounting plate.

2. Rotate front of oven up against cabinet bottom.

3. Insert a self-aligning screw through top center cabinet hole. Temporarily secure the oven by turning the screw at least **two full turns** after the threads have engaged. (It will be completely tightened later.) **Be sure to keep power cord tight. Be careful not to pinch the cord, especially when mounting flush to bottom of cabinet.**

4. Attach the microwave oven to the top cabinet.

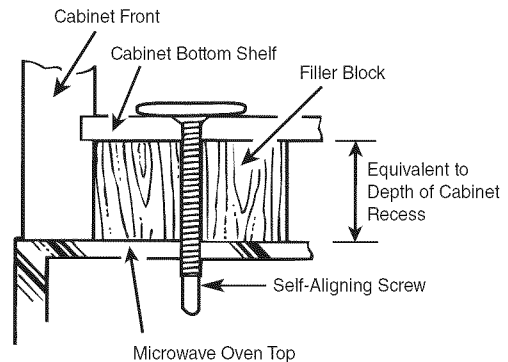

5. Insert 2 self-aligning screws through outer top cabinet holes. Turn two full turns on each screw.

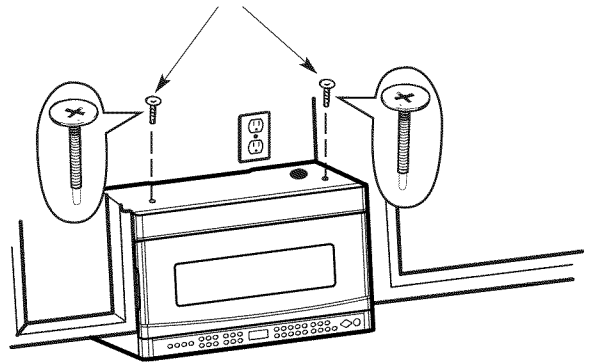

6. Tighten the outer two screws to the top of the microwave oven. (While tightening screws, hold the microwave oven in place against the wall and the top cabinet.)

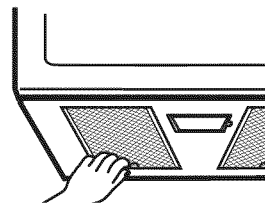

7. Install grease filters. See the Owner's Manual packed with the microwave.



## B6. Adjust the exhaust adaptor

Open the top cabinet and adjust the exhaust adaptor to connect to the house duct.

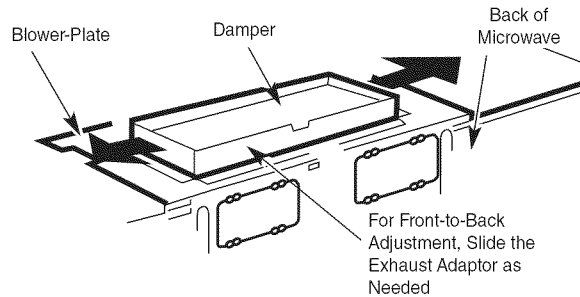

## B7. Connecting ductwork

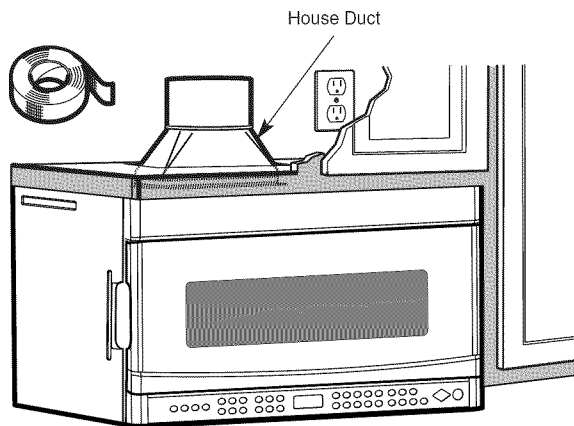

1. Extend the house duct down to connect to the exhaust adaptor.
2. Seal exhaust duct joints using duct tape.

ENGLISH

## C. OUTSIDE BACK EXHAUST (HORIZONTAL DUCT)

### INSTALLATION OVERVIEW

- C1. Prepare Rear Wall
- C2. Attach Mounting Plate to Wall
- C3. Prepare Top Cabinet
- C4. Adjust Blower
- C5. Mount the Microwave Oven

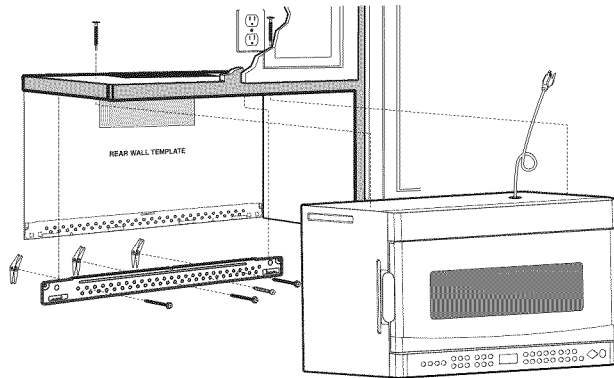

### C1. Preparing the rear wall for outside back exhaust

You need to cut an opening in the rear wall for outside exhaust.

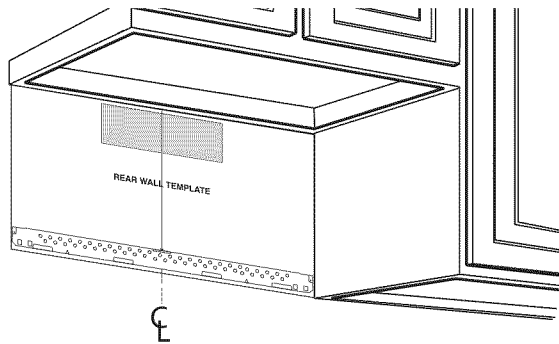

- Read the instructions on the REAR WALL TEMPLATE.
- Tape it to the rear wall.
- Cut the opening, following the instructions of the REAR WALL TEMPLATE.

### C2. Attach the mounting plate to the wall

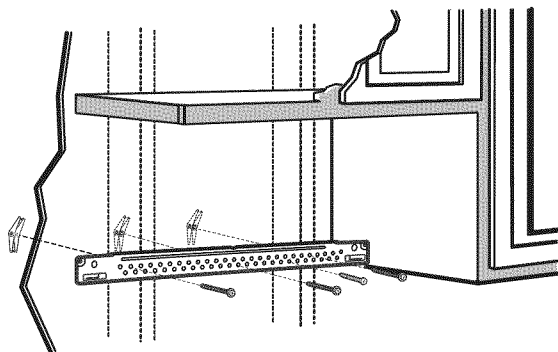

Attach the plate to the wall using toggle bolts. At least one wood screw must be used to attach the plate to a wall stud.

1. Remove the toggle wings from the bolts.
2. Insert the bolts into the mounting plate through the holes designated to go into drywall and reattach the toggle wings to  $\frac{3}{4}$ " onto each bolt.

**To use toggle bolts:**

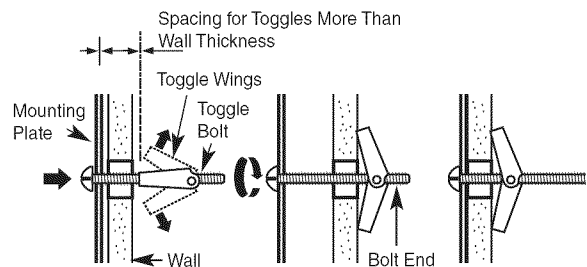

3. Place the mounting plate against the wall and insert the toggle wings into the holes in the wall to mount the plate.

**NOTE:** Before tightening toggle bolts and wood screw, make sure to coincide bottom line of the Mounting plate with Horizontal line of "Rear wall Template" and then the Mounting plate is properly centered under the cabinet.

**CAUTION:** Be careful to avoid pinching fingers between the back of the mounting plate and the wall.

4. Tighten all bolts. Pull the plate away from the wall to help tighten the bolts.

## C3. Use top cabinet template for preparation of top cabinet

You need to drill holes for the top support screws and a hole large enough for the power cord to fit through.

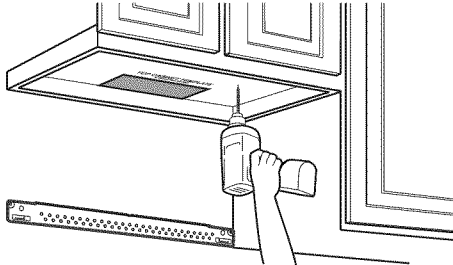

- Read the instructions on the TOP CABINET TEMPLATE.
- Tape it underneath the top cabinet.
- Drill the holes, following the instructions on the TOP CABINET TEMPLATE.

**CAUTION:** Wear safety goggles when drilling holes in the cabinet bottom.

## C4. Adapting microwave blower for outside back exhaust

1. Remove and save screw that holds blower Plate to microwave.

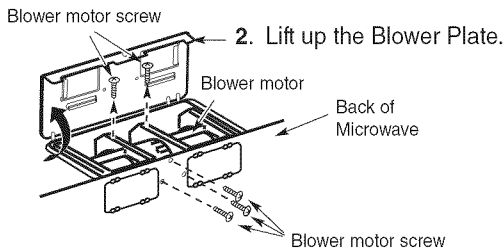

3. Carefully pull out the blower unit. The wires will extend far enough to allow you to adjust the blower unit.

### BEFORE: Fan Blade Openings Facing Forward

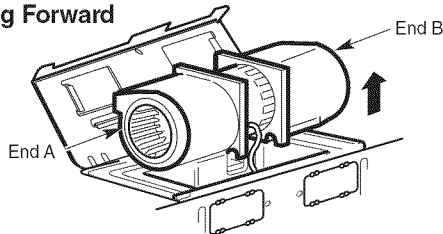

**CAUTION:** Do not touch blade of blower to prevent cracking and breaking. Hold outer case when the blower is removed and re-installed.

4. Remove "Parts 'A'" with tin snips or pliers

### Knockouts

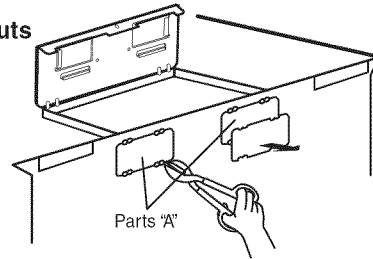

**CAUTION:** After removing Parts "A" Surely remove the cutting sharp edge for safety. And Please be careful not to be injured by sharp edge when working.

5. Rotate blower unit counterclockwise 180°.

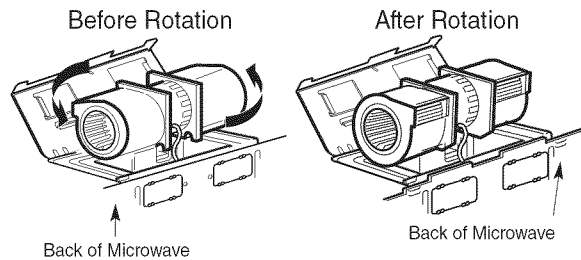

6. Place the blower unit back into the opening.

### AFTER: Fan Blade Openings Facing Back

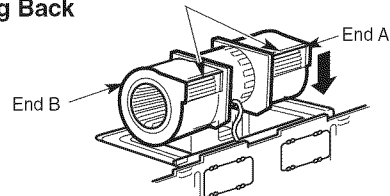

**CAUTION:** Do not pull or stretch the blower unit wiring. Make sure the wires are not pinched.

**NOTE:** The blower unit exhaust openings should match exhaust openings on rear of microwave oven.

7. Secure the blower unit to the microwave with the screw.

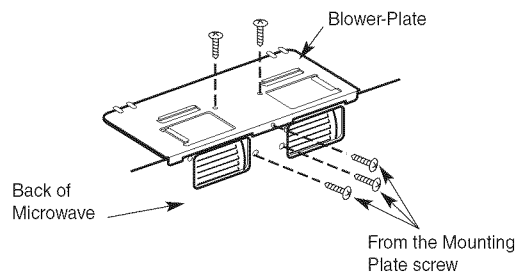

ENGLISH

# INSTALLATION

8. Attach the exhaust adaptor to the rear of the oven by sliding it into the guides at the top center of the back of the oven.

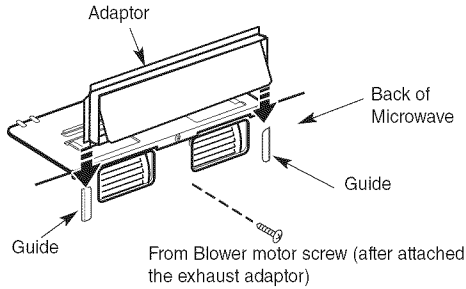

Push in securely until it is in the lower locking tabs. Take care to assure that the damper hinge is installed so that it is at the top and that the damper swings freely.

## C5. Mount the microwave oven

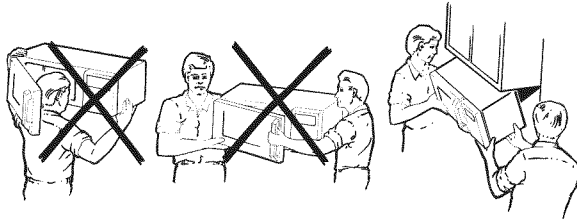

FOR EASIER INSTALLATION AND PERSONAL SAFETY, WE RECOMMEND THAT **TWO PEOPLE INSTALL THIS MICROWAVE OVEN.**

**IMPORTANT:** Do not grip or use handle during installation.

**NOTE:** If your wall cabinet is metal, use the nylon grommet around the power cord hole to prevent cutting of the cord.

**NOTE:** We recommend using filler blocks if the cabinet has a front overhang.

**IMPORTANT:** If filler blocks are not used, case damage may occur from over tightening screws.

**NOTE:** When mounting the microwave oven, thread power cord through hole in bottom of top cabinet. Keep it tight throughout Steps 1-3. Do not pinch cord or lift oven by pulling cord.

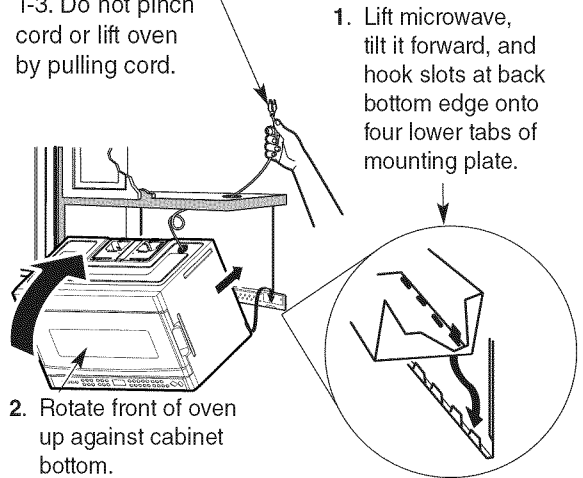

1. Lift microwave, tilt it forward, and hook slots at back bottom edge onto four lower tabs of mounting plate.

2. Rotate front of oven up against cabinet bottom.

3. Insert a self-aligning screw through top center cabinet hole. Temporarily secure the oven by turning the screw at least **two full turns** after the threads have engaged. (It will be completely tightened later.) **Be sure to keep power cord tight. Be careful not to pinch the cord, especially when mounting flush to bottom of cabinet.**

4. Attach the microwave oven to the top cabinet.

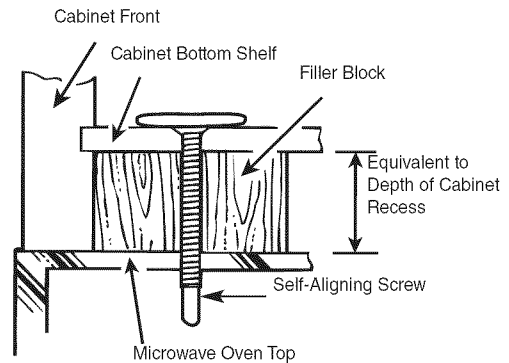

## C5. Mount the microwave oven (cont.)

5. Insert 2 self-aligning screws through outer top cabinet holes. Turn two full turns on each screw.

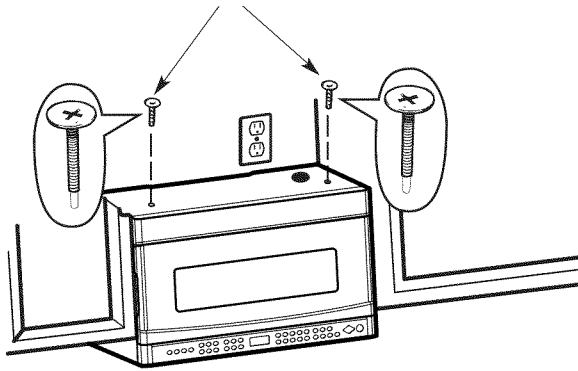

6. Tighten the outer two screws to the top of the microwave oven. (While tightening screws, hold the microwave oven in place against the wall and the top cabinet.)

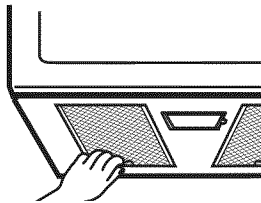

7. Install grease filters. See the Owner's Manual packed with the microwave.

# BEFORE YOU USE YOUR MICROWAVE

1. Make sure the microwave oven has been installed according to instructions.



- 
2. Remove all packing material from the microwave oven.
- 

3. Install turntable and ring in cavity.
- 

4. Replace house fuse or turn breaker back on.

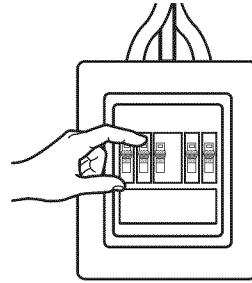

- 
5. Plug power cord into a dedicated 20 amp electrical outlet.

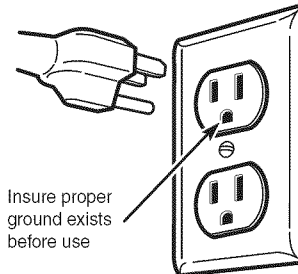

- 
6. Read the Owner's Manual.

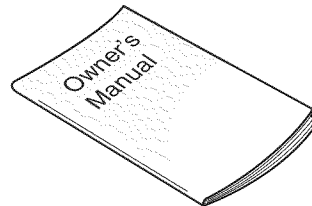

- 
7. **KEEP INSTALLATION INSTRUCTIONS FOR THE LOCAL INSPECTOR'S USE.**

# INDICE GENERAL

<b>INSTRUCCIONES DE SEGURIDAD IMPORTANTES</b> . . . . .	<b>24</b>
Requisitos eléctricos . . . . .	24
Instrucciones de seguridad eléctrica . . . . .	24
<b>DIFUSOR DE ESCAPE</b> . . . . .	<b>25</b>
Evacuación . . . . .	25
Daños – envío/instalación . . . . .	27
Piezas incluidas . . . . .	27
Herramientas que necesitará . . . . .	28
Espacio de montaje . . . . .	28
<b>INSTALACIÓN</b> . . . . .	<b>29</b>
Colocación de la placa de montaje . . . . .	29
Tipos de instalación (seleccione a, b o c) . . . . .	32
A. Recirculación (sin conducciones de ventilación) . . . . .	33
B. Escape superior al exterior (conducción vertical) . . . . .	35
C. Escape posterior al exterior (conducción horizontal) . . . . .	39
<b>ANTES DE UTILIZAR EL MICROONDAS</b> . . . . .	<b>43</b>

## LEA ESTAS INSTRUCCIONES COMPLETA Y DETENIDAMENTE

- **IMPORTANTEE:** Guarde estas instrucciones para referencia del inspector local.
- **IMPORTANTEE:** Tenga en cuenta todas las normativas locales.
- **Nota para el instalador:** Asegúrese de que el usuario se quede con estas instrucciones.
- **Nota para el usuario:** Guarde estas instrucciones para posteriores consultas.
- **Capacitación:** La instalación de este aparato requiere conocimientos básicos de electricidad y mecánica.
- La correcta instalación es responsabilidad del instalador.
- La garantía no cubre los fallos producidos por una instalación inadecuada.

ESPAÑOL

# INSTRUCCIONES DE SEGURIDAD IMPORTANTES

Este producto necesita un enchufe mural con toma a tierra de tres patas. El instalador debe realizar una prueba de continuidad de la puesta a tierra en la toma de corriente antes de comenzar la instalación, para asegurarse de que el enchufe esté correctamente conectado a tierra. Si conexión a tierra no es correcta o si el enchufe mural no cumple los requisitos de electricidad anotados (en Requisitos eléctricos), un técnico cualificado se debe encargar de corregir todas las posibles deficiencias.

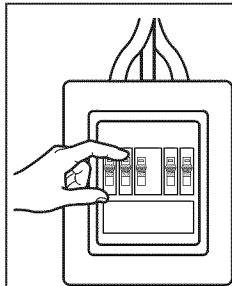

**PRECAUCIÓN:** Por su propia seguridad, desconecte la caja de fusibles o abra el cortacircuitos antes de comenzar la instalación, con el fin de evitar heridas graves por descarga.

**IMPORTANTEE:** LÉALO DETENIDAMENTE. POR SU PROPIA SEGURIDAD, ESTE APARATO DEBE CONTAR CON UNA ADECUADA TOMA A TIERRA, CON EL FIN DE EVITAR GRAVES DESCARGAS ELÉCTRICAS.

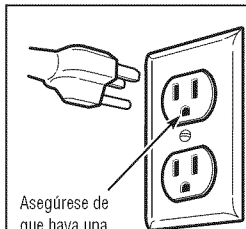

Asegúrese de que haya una adecuada toma a tierra antes del uso

Un electricista cualificado debe comprobar el receptáculo mural y el circuito, para asegurarse de que el receptáculo cuente con una adecuada toma a tierra.

## REQUISITOS ELÉCTRICOS

La clasificación del producto es de 120 voltios CA, 60 hercios,

- 88522, 88523, 88529 : 14,5 amperios y 1,65 kilovatios.

Este producto se debe conectar a un circuito de alimentación de frecuencia y voltaje adecuados. El tamaño del cable debe cumplir los requisitos del Código eléctrico nacional o el código local que prevalezca para estos kilovatios. El cable de alimentación y el enchufe se deben llevar a una toma diferente con una única conexión a tierra y un circuito de derivación de 20 amperios. El enchufe se debe situar en el armario, sobre el microondas. Un electricista se debe encargar de instalar el circuito de alimentación y el enchufe, de manera que se ajuste al Código eléctrico nacional o al código local que prevalezca.

## INSTRUCCIONES DE SEGURIDAD ELÉCTRICA

**PRECAUCIÓN:** Por su propia seguridad, la superficie de montaje debe ser capaz de admitir la carga del armario, además del peso añadido de este producto de 26,7 kilogramos, así como las cargas adicionales en el horno de hasta 22,6 kilogramos o un peso total de 49,5 kilogramos.

**PRECAUCIÓN:** Por su propia seguridad, este producto no se puede instalar en armarios, como un satélite o una extensión. Se debe montar en un armario superior y en una pared.

**NOTA:** Para facilitar la instalación y mejorar la seguridad, se recomienda que en la instalación de este producto participen dos personas.

ESPAÑOL

El cable de alimentación de este aparato está equipado con un enchufe de tres patillas (toma a tierra) que debe coincidir con un receptáculo mural de tres orificios (toma a tierra), para minimizar la posibilidad de que este aparato produzca una descarga eléctrica.

Si el receptáculo fuese uno estándar de dos orificios, es muy **IMPORTANTEE** que un electricista cualificado lo sustituya e instale uno de tres, con toma de tierra.

**BAJO NINGUNA CIRCUNSTANCIA CORTE, DEFORME NI RETIRE NINGUNA DE LAS PATILLAS DEL CABLE DE ALIMENTACIÓN. NO UTILICE UN CABLE ALARGADOR.**



# DIFUSOR DE ESCAPE

## EVACUATION

### Escape superior al exterior (ejemplo)

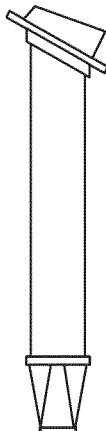
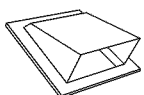

El diagrama siguiente describe un ejemplo de una posible instalación de conducciones.

	PIEZAS DE CONDUCCIÓN		LONGITUD EQUIVALENTE	x	NÚMERO UTILIZADO	=	LONGITUD EQUIVALENTE
		Difusor para el techo	7,3 m	x	(1)	=	7,3 m
		3,65 m de conducción recta (redonda de 15,2 cm)	3,65 m	x	(1)	=	3,65 m
		Adaptador de transición de rectangular a redondo*	1,52 m	x	(1)	=	1,52 m
Las longitudes equivalentes de las piezas de conducción se basan en pruebas reales y reflejan los requisitos para conseguir una buena ventilación con cualquier campana de ventilación.					<b>Longitud total</b>	<b>=</b>	<b>12,49 m</b>

\* **IMPORTANTEE:** Si se utiliza un adaptador de transición de rectangular a redondo, las esquinas inferiores del regulador de tiro se deberán cortar para conseguir el ajuste, usando la cortadora, con el fin de permitir el libre movimiento del regulador de tiro.

### Escape posterior al exterior (ejemplo)

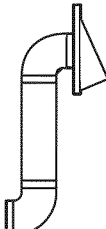
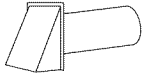
El diagrama siguiente describe un ejemplo de una posible instalación de conducciones.

	PIEZAS DE CONDUCCIÓN		LONGITUD EQUIVALENTE	x	NÚMERO UTILIZADO	=	LONGITUD EQUIVALENTE
		Difusor para el techo	12,2 m	x	(1)	=	12,2 m
		0,9 m de conducción recta (Rectangular de 8,25 x 25,40 cm)	0,91 m	x	(1)	=	0,91 m
		90° Codo	3,04 m	x	(2)	=	3,04 m
Las longitudes equivalentes de las piezas de conducción se basan en pruebas reales y reflejan los requisitos para conseguir una buena ventilación con cualquier campana de ventilación.					<b>Longitud total</b>	<b>=</b>	<b>19,2 m</b>

**NOTA:** En el caso del escape posterior, se debe alinear el escape con el espacio entre el entramado de la pared; o bien la pared se debería preparar en el momento de la construcción dejando suficiente espacio entre el entramado de la pared para alojar el escape.

## ANTES DE EMPEZAR

**NOTA:** Si necesita instalar conducciones, tenga en cuenta que la longitud total de la conducción rectangular de 8,25 x 25,40 cm o la conducción redonda de 15,24 cm no debe superar los 42,67 metros equivalentes.

La ventilación exterior requiere una conducción difusora de escape. Lea el aviso siguiente atentamente.

**NOTA:** Es **IMPORTANTE** la instalación de la ventilación siga la ruta más directa y tenga los menos codos posibles. De este modo se asegura una salida despejada del escape y se previenen las obstrucciones. Compruebe también que los reguladores de tiro giren libremente y que nada bloquee las conducciones.

### CONEXIÓN DEL ESCAPE







El escape del difusor se ha diseñado para que concuerde con una conducción rectangular estándar de 8,25 x 25,40 cm.

Si se necesita una conducción redonda se debe usar un adaptador de transición de rectangular a redondo. No utilice una conducción de menos de 15,24 cm.

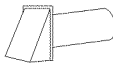
### LONGITUD MÁXIMA DE LA CONDUCCIÓN

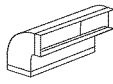
Para conseguir un movimiento del aire satisfactorio, la longitud total de la conducción rectangular de 8,25 x 25,40 cm o de la conducción redonda de 15,24 cm no debe superar el equivalente a 42,67 m.

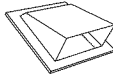
**LOS CODOS, LAS TRANSICIONES, LOS DIFUSORES DE TECHO Y DE PARED, ETC.,** presentan una resistencia adicional al flujo de aire y son equivalentes a una sección de conducción recta mayor que su tamaño real. Al calcular la longitud total de la conducción, añada las longitudes equivalentes de todas las transiciones y adaptadores además de la longitud de todas las secciones de conducciones rectas. El diagrama siguiente muestra cómo calcular la longitud total equivalente de las conducciones usando la distancia aproximada de longitud equivalente de algunas conducciones típicas.

PIEZAS DE CONDUCCIÓN		LONGITUD EQUIVALENTE	x	NÚMERO UTILIZADO	=	LONGITUD EQUIVALENTE	
	Adaptador de transición de rectangular a redondo*	1,52 m	x	( )	=	m	
	Difusor de pared	12,2 m	x	( )	=	m	
	90° Codo	3,04 m	x	( )	=	m	
	45° Codo	1,52 m	x	( )	=	m	
	90° Codo	7,6 m	x	( )	=	m	
	45° Codo	1,52 m	x	( )	=	m	
	Difusor para el techo	7,3 m	x	( )	=	m	
	Conducción recta redonda de 15,24 cm o rectangular de 8,25 x 15,40 cm	7,3 m	x	( )	=	m	
					<b>Longueur totale des conduits</b>	<b>=</b>	<b>m</b>

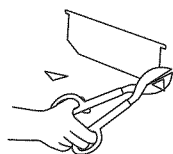

**\* IMPORTANTE:** Si se utiliza un adaptador de transición de rectangular a redondo, las esquinas inferiores del regulador de tiro se deberán cortar para conseguir el ajuste, usando la cortadora, con el fin de permitir el libre movimiento del regulador de tiro.





Las longitudes equivalentes de las piezas de conducción se basan en pruebas reales y reflejan los requisitos para conseguir una buena ventilación con cualquier campana de ventilación.

## DAÑOS – ENVÍO/INSTALACIÓN

- Si la unidad se daña en el envío, comuníquese con la tienda donde la compró, o con el 1-800-4-MY-HOME®.
- Si el cliente ha dañado la unidad, la reparación o sustitución será responsabilidad del cliente.
- Si el instalador ha dañado la unidad (si no ha sido el cliente), la reparación o la sustitución se debe realizar mediante acuerdo entre cliente e instalador.

## PIEZAS INCLUIDAS

### Paquete de piezas para el montaje

	PIEZA	CANTIDAD
	Tirafondos (0,63 x 5 cm)	1
	Pernos acodados (y palomillas) (0,45/ x 7,62 cm)	3
	Tornillos para metal de autoalineación (0,63-28 x 8,25 cm)	3
	Arandela de nylon (para armarios metálicos)	2

Encontrará las piezas de instalación en un paquete que se entrega con la unidad. Compruebe que no falte ninguna pieza.

**NOTA:** Se incluyen algunas piezas extras.

### Piezas adicionales

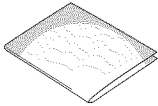
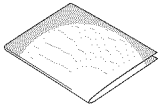
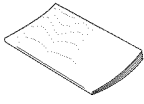
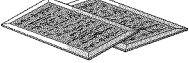
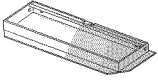
	PIECE	QUANTITE
	Plantilla para el armario superior	1
	Plantilla posterior para la pared	1
	Instrucciones de instalación	1
	Filtros de grasa empaquetado s por separado	2
	Adaptador de escape	1

## HERRAMIENTAS QUE NECESITARÁ

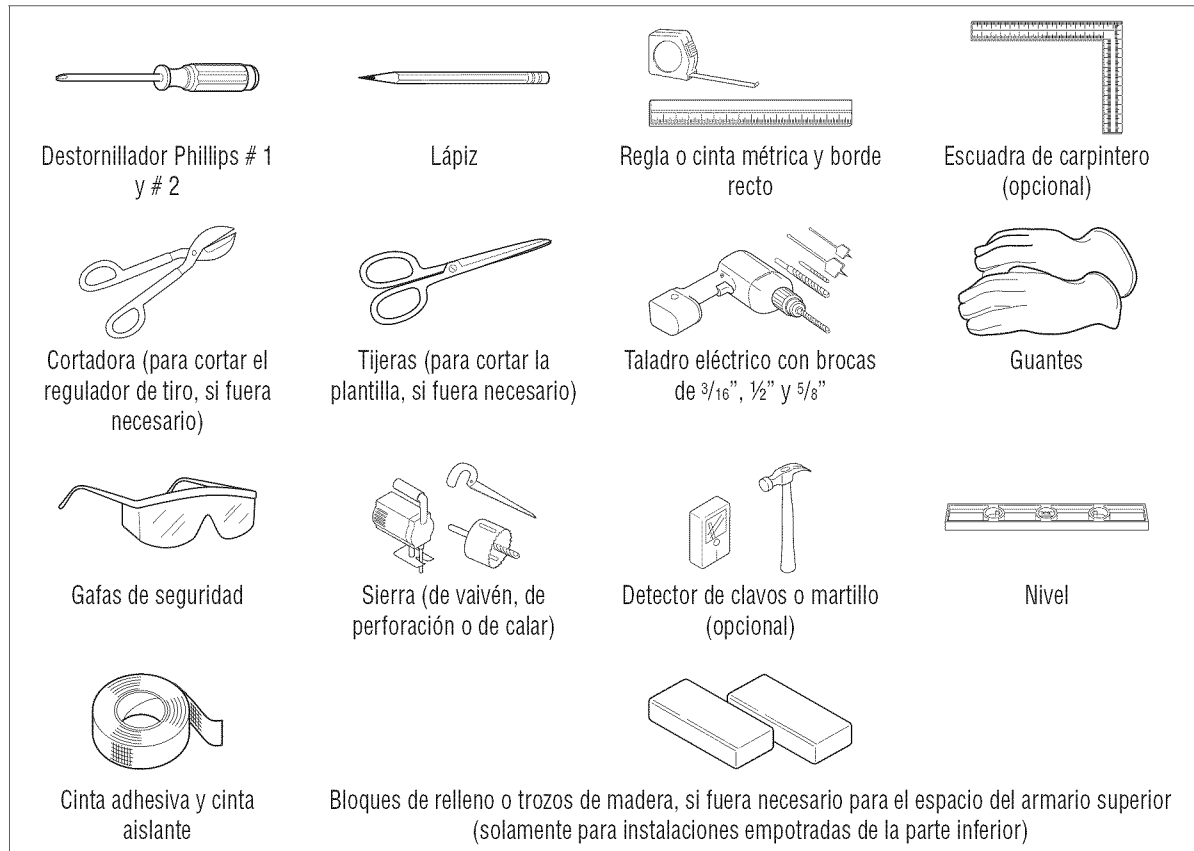

## ESPACIO DE MONTAJE

- El espacio entre los armarios debe ser de 76,2 cm de ancho y libre de obstáculos.
- Se debe instalar este microondas en espacios superiores a los 76,2 cm
- Si va a llevar la ventilación de su microondas hacia el exterior, consulte la sección Difusor de escape para la preparación de la conducción de escape.
- **Al instalar el microondas bajo armarios lisos de superficie suave, siga las instrucciones de la plantilla para el armario superior para dejar el espacio libre necesario para el cable de alimentación.**

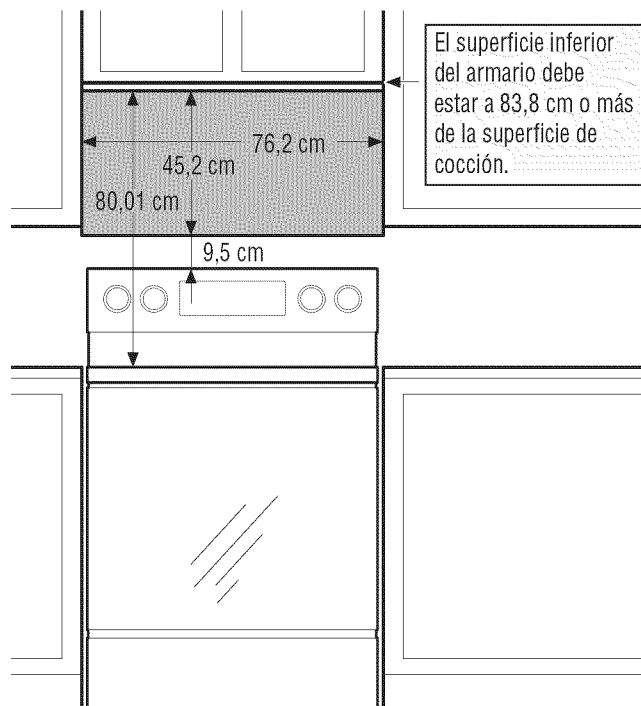

# INSTALACIÓN

## COLOCACIÓN DE LA PLACA DE MONTAJE

### Extracción del microondas de la caja/ extracción de la placa de montaje

1. Saque las instrucciones de instalación, el adaptador del escape, los filtros, la bandeja de cristal y la pequeña bolsa con piezas. No retire la protección de poliestireno del frontal del horno.
2. Doble las cuatro solapas de la caja hacia los laterales. Después dé la vuelta a la caja, de forma que ésta descansa sobre el lado superior. El horno debería descansar ahora sobre el poliestireno.

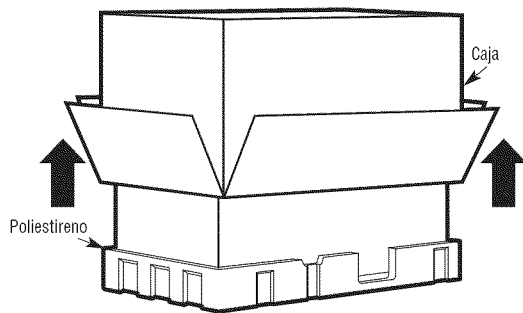

3. Tire de la caja hacia arriba y saque el horno.
4. Retire las bolsas de plástico y guárdelas para su posterior reciclado.

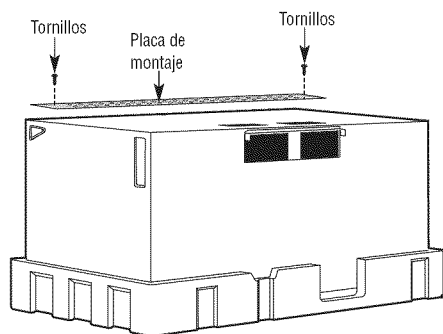

5. Retire los 2 tornillos de la placa de montaje. Esta placa se utilizará como plantilla posterior para la pared y para el montaje.

**NOTA:** Tendr que volver a utilizar dos tornillos en la ubicacin original de la caja exterior despues de retirar la placa de montaje.

### Búsqueda del entramado de la pared

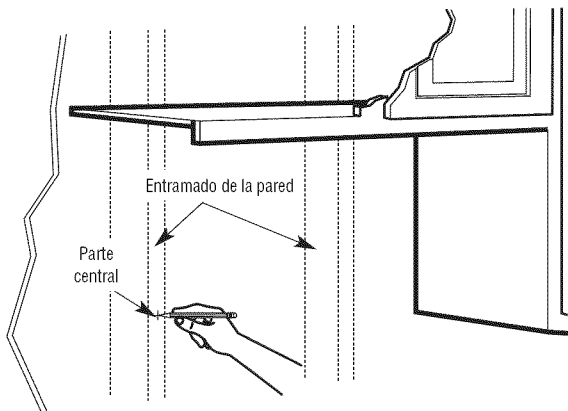

1. Busque el entramado, mediante uno de estos métodos:

**A.** Detector de clavos: un dispositivo magnético que encuentra clavos.

**O BIEN**

**B.** Use un martillo para golpear ligeramente la superficie de montaje y buscar un sonido sólido. De este modo encontrará el entramado.

2. Después de encontrarlo, busque por la pared el centro mediante un pequeño clavo, para encontrar los bordes del entramado. Después haga una marca en el centro, entre los dos bordes. El centro de cualquier entramado adyacente debería estar a 40,64 o 60,96 cm de esta marca.
3. Dibuje una línea bajo el centro del entramado.

**EL MICROONDAS SE DEBE SUJETAR AL MENOS A UN ENTRAMADO DE LA PARED.**

ESPAÑOL

## Ubicación de la placa mural bajo el armario

**Posición de la placa: bajo el armario de superficie inferior lisa**

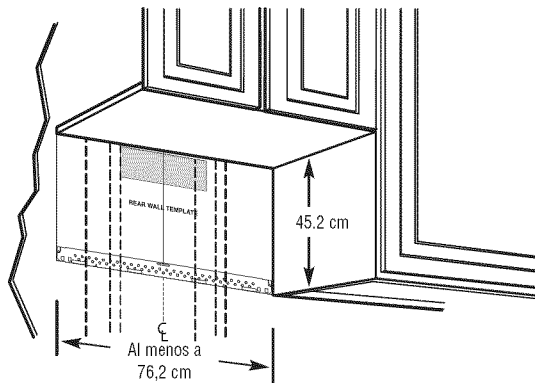

Trace una línea vertical en la pared, en el centro de un espacio de 76,2 cm de ancho.

Pegue la plantilla posterior en la pared, haciéndola coincidir con la línea central y tocando el borde inferior del armario.

**Posición de la placa: bajo la parte inferior del armario empotrado**

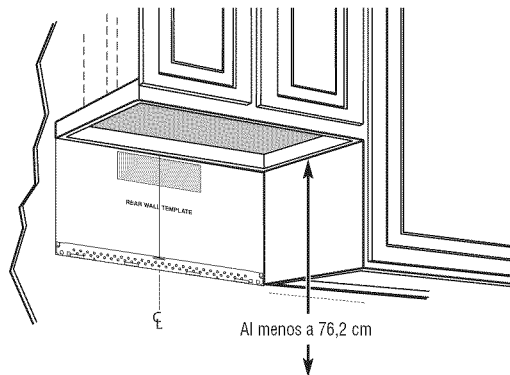

Dibuje una línea vertical en la pared, en el centro de un espacio de 76,2 cm .

Pegue la plantilla posterior en la pared, haciéndola coincidir con la línea central y tocando la estructura inferior del armario.

**Posición de la placa: bajo el armario con la parte inferior empotrada con saliente frontal**

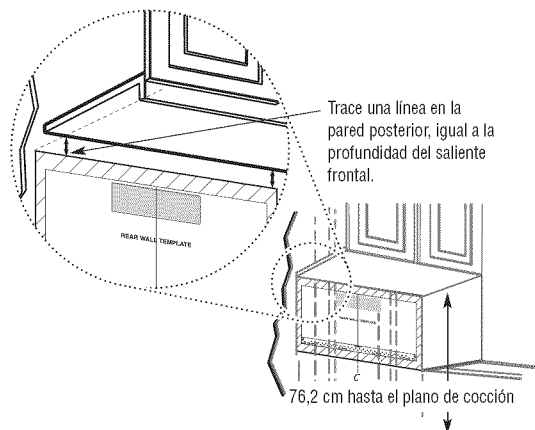

Trace una línea en la pared posterior, igual a la profundidad del saliente frontal.

76,2 cm hasta el plano de cocción

Es posible que los armarios tengan una banda decorativa que estorbe en la instalación del microondas. Retire la banda decorativa para instalar adecuadamente el microondas y nivelarlo.

### EL MICROONDAS DEBE ESTAR NIVELADO.

Use un nivel para asegurarse de que el horno esté realmente nivelado.

Si los armarios sólo tienen un saliente frontal, sin estructura posterior o lateral, instale la placa de montaje a la misma distancia que la profundidad del saliente frontal. Así se mantendrá nivelado el microondas.

1. Mida la profundidad del interior del saliente frontal.
2. Trace una línea horizontal en la pared posterior, bajo la parte inferior del armario, a una distancia equivalente a la profundidad interior del saliente frontal.
3. Para este tipo de instalación solamente con saliente frontal, alinee las pestañas de montaje con esta línea horizontal, sin que toque con la parte inferior del armario, tal como se describe en el Paso D.

## Alineación de la placa mural

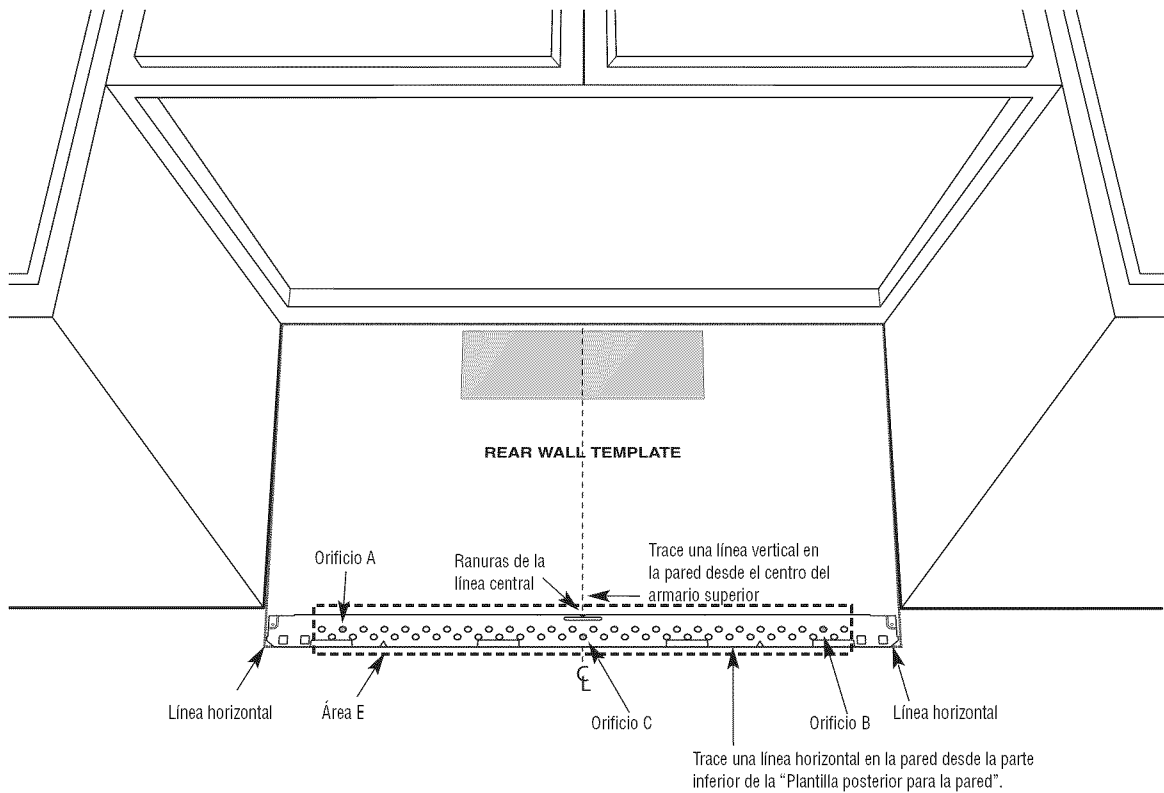

**PRECAUCIÓN:** Póngase guantes para evitar cortarse los dedos con los bordes afilados.

1. Dibuje una línea vertical en la pared, en el centro de un espacio de 76,2 cm de ancho.
2. Trace una línea horizontal en la pared a lo largo de la parte inferior de la "plantilla de la pared trasera".
3. Perfore orificios de 5/8" para tornillos de fiador en 3 lugares (orificio A, orificio B y orificio C), pero si la ubicación del orificio es la misma que la del montante, perfore un orificio de 3/16" para tornillo de madera. Es decir, el tornillo de fiador no se puede usar donde va ubicado el montante.

**NOTA :** NO MONTE LA PLACA EN ESTE MOMENTO.

**NOTA :** Los orificios A, B y C se encuentran en el interior del área E. Si ninguno de estos orificios estuviera en el entramado, busque uno en algún lugar del área E y dibuje un círculo para alinearlos con el entramado. Es **IMPORTANTE** usar **al menos un tirafondos** montado **firmemente en un entramado** para soportar el peso del microondas. **Separe la placa de montaje.**

## TIPOS DE INSTALACIÓN (SELECCIONE A, B O C)

El microondas está diseñado para adaptarlo a los tres tipos de ventilación siguientes:

- A. Recirculación (sin conducciones de ventilación)**
- B. Escape superior al exterior (conducción vertical)**
- C. Escape posterior al exterior (conducción horizontal)**

**NOTA :** Este microondas se suministra preparado para la "Recirculación". Se suministra el adaptador de escape montado en el relleno superior.

Seleccione el tipo de ventilación requerido para la instalación y continúe con esa sección.

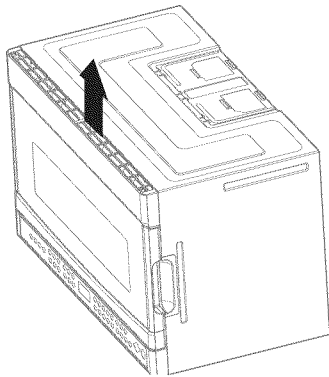

### **A. RECIRCULACIÓN (SIN CONDUCCIONES DE VENTILACIÓN)**

Consulte la 33

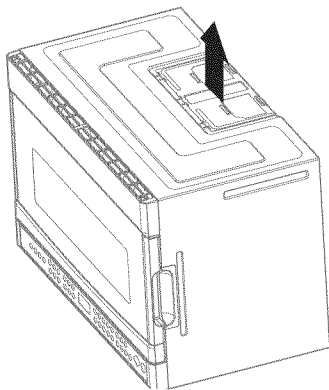

### **B. ESCAPE SUPERIOR AL EXTERIOR (CONDUCCIÓN VERTICAL)**

Consulte la 35

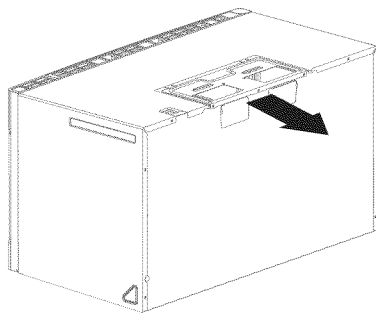

### **C. ESCAPE POSTERIOR AL EXTERIOR (CONDUCCIÓN HORIZONTAL)**

Consulte la 39



## A. RECIRCULACIÓN (SIN CONDUCCIONES DE VENTILACIÓN)

### VISIÓN GENERAL DE LA INSTALACIÓN

- A1. Acople la placa de montaje a la pared
- A2. Prepare el armario superior
- A3. Monte el microondas

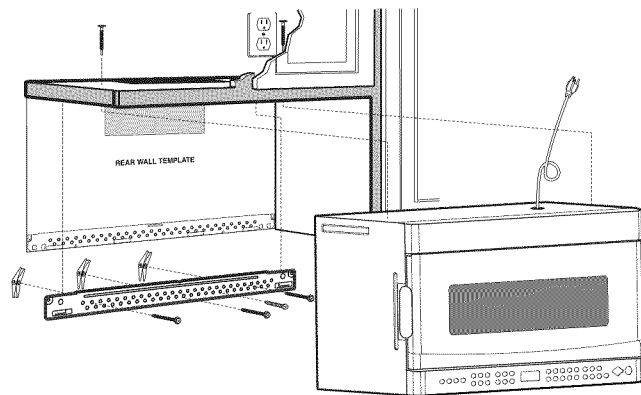

### A1. Fije la placa de montaje a la pared

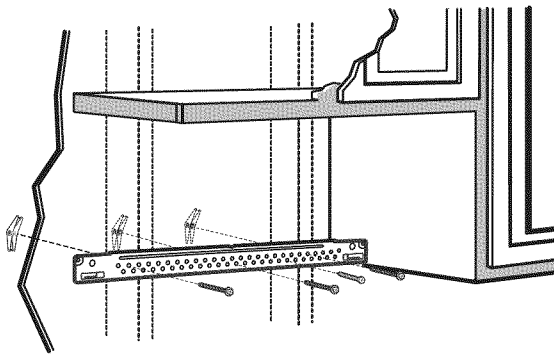

Acople la placa a la pared mediante los pernos acodados. Se debe usar al menos un tirafondos para acoplar la placa a un entramado.

1. Retire las palomillas de los pernos.
2. Inserte los pernos en la placa de montaje a través de los orificios diseñados para penetrar en el muro de mampostería y vuelva a fijar las palomillas a 1,90 cm en cada perno.

#### Para usar los pernos acodados:

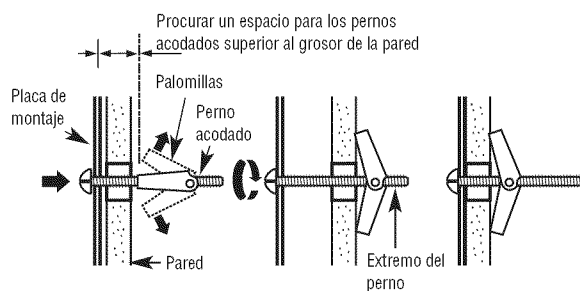

3. Coloque la placa de montaje sobre la pared e inserte las palomillas en los orificios de la pared para montar la placa.

**NOTA :** Antes de ajustar los tornillos de fijador y el tornillo de madera, asegúrese de alinear la línea de la parte inferior de la placa de montaje con la línea horizontal de la “plantilla de la pared trasera” y, así, la placa de montaje quedará correctamente centrada debajo del gabinete.

**PRECAUCIÓN :** Evite pillarse los dedos entre la parte posterior de la placa de montaje y la pared.

4. Apriete todos los pernos. Separe la placa de la pared para apretar mejor los pernos.

### A2. Use la plantilla del armario superior para prepararlo

Debe taladrar orificios para los tornillos superiores de soporte y un orificio lo suficientemente grande para pasar por él el cable de alimentación.

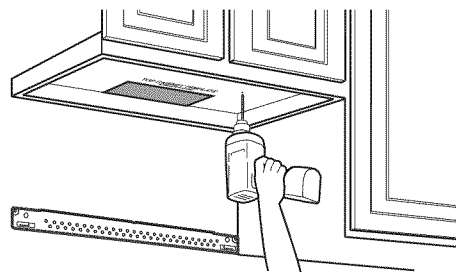

- Lea las instrucciones de la plantilla para el armario superior.
- Colóquela bajo el armario superior.
- Taladre los orificios, siguiendo las instrucciones de la plantilla para el armario superior.

**PRECAUCIÓN :** Lleve gafas de seguridad cuando taladre orificios en la parte inferior del armario.

## A3. Monte el microondas

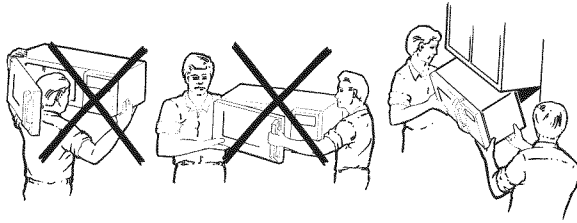

PARA FACILITAR LA INSTALACIÓN Y MEJORAR LA SEGURIDAD, SE RECOMIENDA QUE EN LA INSTALACIÓN DE ESTE MICROONDAS PARTICIPEN DOS PERSONAS.

**NOTA :** Si su gabinete de pared es de metal, utilice pasacables de nailon alrededor del cable de alimentación para evitar que se corte el cable.

**NOTA :** Recomendamos utilizar bloques de relleno si el frente del gabinete sobresale.

**IMPORTANTE :** No sujete el horno por las asas durante la instalación.

**IMPORTANTE :** Si no se utilizan bloques de relleno, puede producirse algún daño en la estructura al forzar los tornillos.

**NOTA :** Al montar el microondas, pase el cable de alimentación por el orificio en la parte inferior del armario superior. Manténgalo tensado en los pasos 1-3.

No lo pince ni lo use para levantar el microondas.

1. Levante el microondas, inclínelo hacia delante e introduzca las ranuras del borde inferior posterior en las cuatro pestañas inferiores de la placa de montaje.

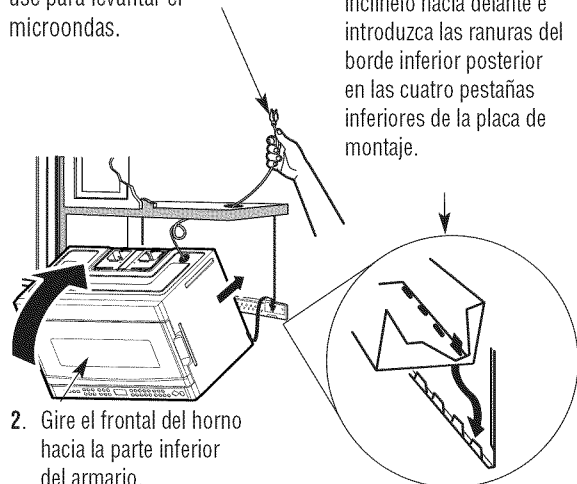

2. Gire el frontal del horno hacia la parte inferior del armario.
3. Inserte un tornillo de autoalineación a través del orificio central superior del armario. Fije temporalmente el microondas apretando el tornillo al menos **dos giros completos** después de acoplar los cables. Después se apretará por completo. **Mantenga tensado el cable de alimentación. No pince el cable, especialmente si se nivela con la parte inferior del armario.**

4. Fije el microondas al armario superior.

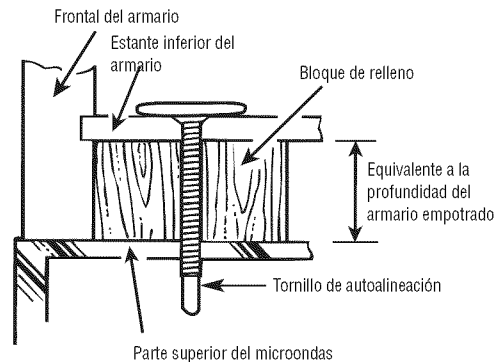

5. Inserte dos tornillos de autoalineación a través de los orificios exteriores superiores del armario. Apriete cada tornillo dos vueltas completas.

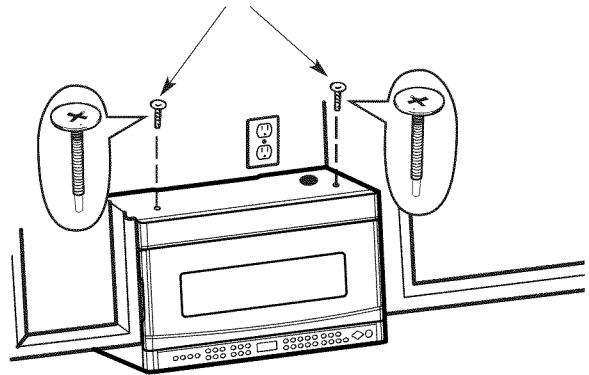

6. Apriete los dos tornillos exteriores a la parte superior del microondas. (Cuando apriete los tornillos, sujete el microondas contra la pared y el armario superior.)

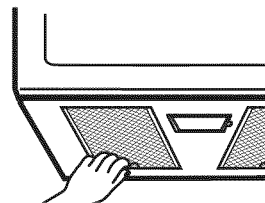

7. Instale los filtros de grasa. Consulte el manual del usuario que se suministra con el microondas.

## B. ESCAPE SUPERIOR AL EXTERIOR (CONDUCCIÓN VERTICAL)

### VISIÓN GENERAL DE LA INSTALACIÓN

- B1. Acople la placa de montaje a la pared
- B2. Prepare el armario superior
- B3. Ajuste el ventilador
- B4. Compruebe el funcionamiento del regulador de tiro
- B5. Monte el microondas
- B6. Ajuste el adaptador del escape
- B7. Conecte las conducciones

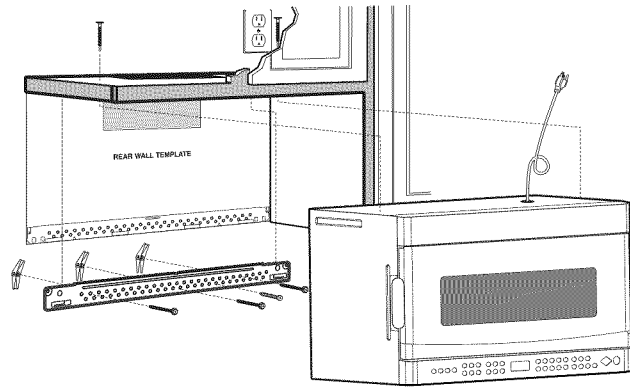

### B1. Fije la placa de montaje a la pared

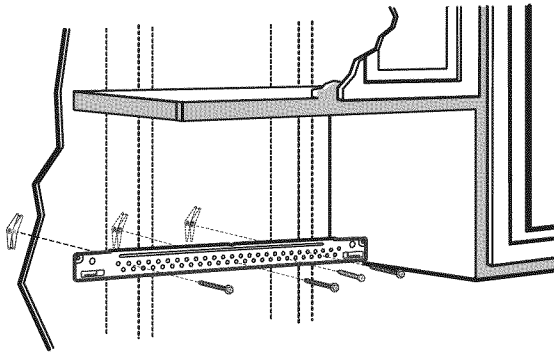

Acople la placa a la pared mediante los pernos acodados. Se debe usar al menos un tirafondos para acoplar la placa a un entramado.

1. Retire las palomillas de los pernos.
2. Inserte los pernos en la placa de montaje a través de los orificios diseñados para penetrar en el muro de mampostería y vuelva a fijar las palomillas a 1,90 cm en cada perno.

#### Para usar los pernos acodados:

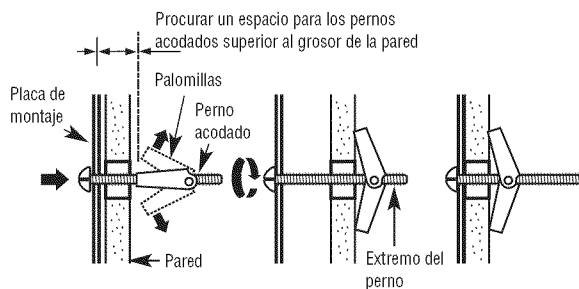

3. Coloque la placa de montaje sobre la pared e inserte las palomillas en los orificios de la pared para montar la placa.

**NOTA :** Antes de ajustar los tornillos de fijador y el tornillo de madera, asegúrese de alinear la línea de la parte inferior de la placa de montaje con la línea horizontal de la "plantilla de la pared trasera" y, así, la placa de montaje quedará correctamente centrada debajo del gabinete.

**PRECAUCIÓN :** Evite pillarse los dedos entre la parte posterior de la placa de montaje y la pared.

4. Apriete todos los pernos. Separe la placa de la pared para apretar mejor los pernos.

### B2. Use la plantilla del armario superior para prepararlo

Debe taladrar orificios para los tornillos superiores de soporte y un orificio lo suficientemente grande para pasar por él el cable de alimentación.

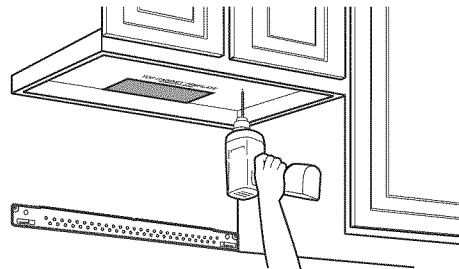

- Lea las instrucciones de la plantilla para el armario superior.
- Colóquela bajo el armario superior.
- Taladre los orificios, siguiendo las instrucciones de la plantilla para el armario superior.

**PRECAUCIÓN :** Lleve gafas de seguridad cuando taladre orificios en la parte inferior del armario.

## B3. Adaptación del ventilador del microondas al escape exterior superior

1. Retire el tornillo que sostiene la placa del ventilador al microondas y guárdelo.
2. Levante la placa del ventilador.

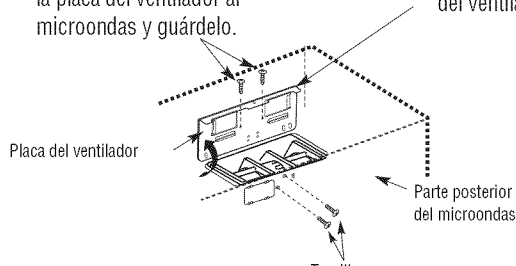

3. Saque con cuidado el ventilador. Los cables se alargarán lo suficiente para permitir que ajuste la unidad del ventilador.

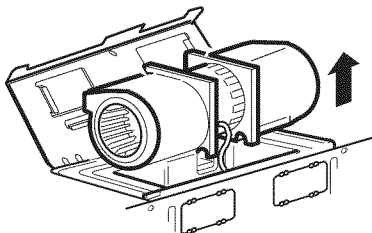

**PRECAUCIÓN :** No toque la lámina del soplador para evitar el agrietarse y el romperse. Sostenga el caso externo cuando se quita y se re-instala el soplador.

4. Incline el ventilador 90° de manera que las aberturas de las aspas del ventilador enfoquen a la parte superior del microondas.

**ANTES:** Aberturas de las aspas del ventilador enfocadas hacia delante

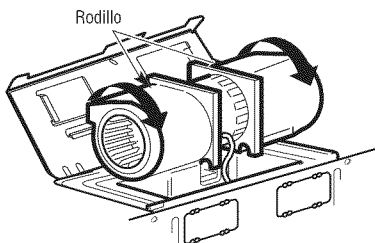
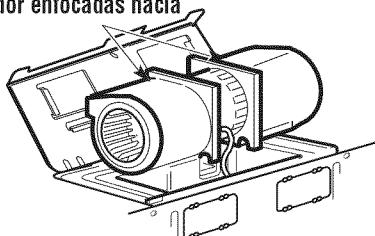

**DESPUÉS:** Aberturas de las aspas del ventilador enfocadas hacia arriba

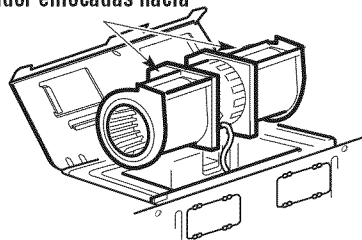

5. Vuelva a colocar el ventilador en la abertura.

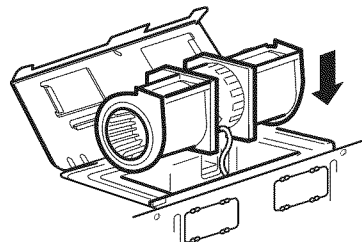

**PRECAUCIÓN :** No saque el cableado del ventilador ni tire de los cables. Compruebe que los cables no estén pinzados.

6. Baje la placa del ventilador a su posición original y sujete la unidad de ventilador al microondas con el tornillo.

## B4. Procedimiento de instalación para el adaptador de escape y comprobación del correcto funcionamiento del regulador de tiro

1. Retire los tornillos del panel exterior y guárdelos

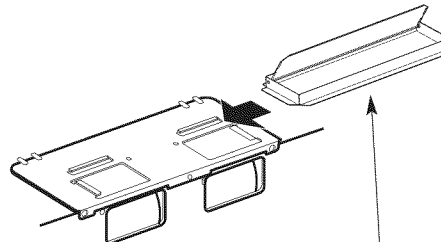

Se suministran el adaptador de escape y el regulador de tiro montados en el relleno superior.

2. Deslice el adaptador de escape siguiendo las instrucciones que aparecen en el diagrama.
  3. Asegúrese de que los pivotes y la cinta de fijación del regulador de tiro se retiren fácilmente antes de montar el microondas.
  4. Levante el regulador de tiro y vuelva a atornillar en la misma dirección que (1).
- Necesitará hacer algunos ajustes para asegurar una correcta alineación con la conducción de escape de su casa después de instalar el microondas.

## B5. Monte el microondas

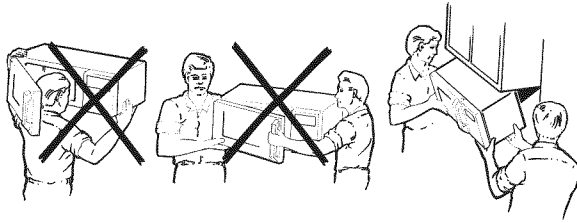

PARA FACILITAR LA INSTALACIÓN Y MEJORAR LA SEGURIDAD, SE RECOMIENDA QUE EN LA INSTALACIÓN DE ESTE MICROONDAS PARTICIPEN DOS PERSONAS.

**NOTA :** Si su gabinete de pared es de metal, utilice pasacables de nailon alrededor del cable de alimentación para evitar que se corte el cable.

**NOTA :** Recomendamos utilizar bloques de relleno si el frente del gabinete sobresale.

**IMPORTANTE :** No sujete el horno por las asas durante la instalación.

**IMPORTANTE :** Si no se utilizan bloques de relleno, puede producirse algún daño en la estructura al forzar los tornillos.

**NOTA :** Al montar el microondas, pase el cable de alimentación por el orificio en la parte inferior del armario superior. Manténgalo tensado en los pasos 1-3.

No lo pince ni lo use para levantar el microondas.

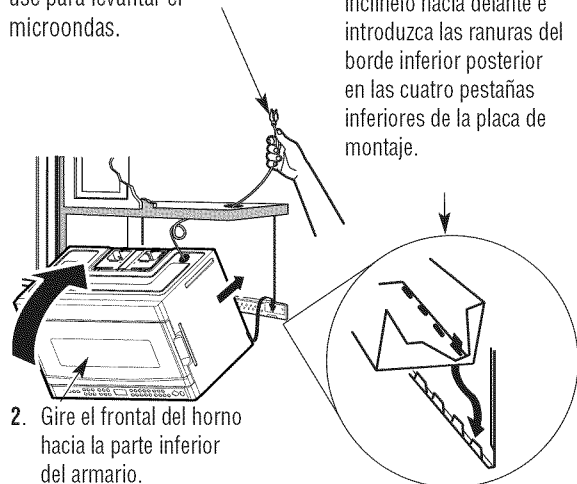

1. Levante el microondas, inclínelo hacia delante e introduzca las ranuras del borde inferior posterior en las cuatro pestañas inferiores de la placa de montaje.

2. Gire el frontal del horno hacia la parte inferior del armario.

3. Inserte un tornillo de autoalineación a través del orificio central superior del armario. Fije temporalmente el microondas apretando el tornillo al menos **dos giros completos** después de acoplar los cables. Después se apretará por completo.

**Mantenga tensado el cable de alimentación. No pince el cable, especialmente si se nivela con la parte inferior del armario.**

4. Fije el microondas al armario superior.

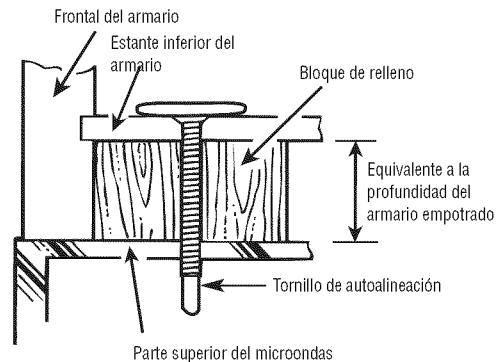

5. Inserte dos tornillos de autoalineación a través de los orificios exteriores superiores del armario. Apriete cada tornillo dos vueltas completas.

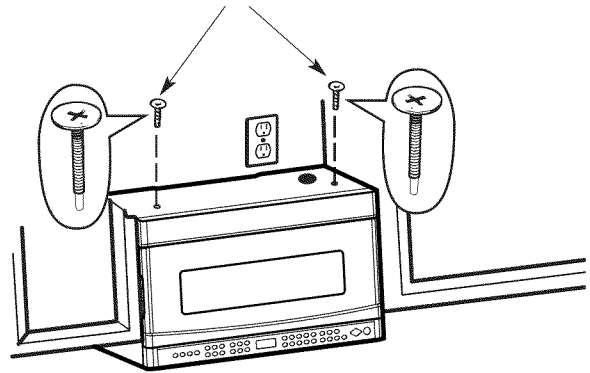

6. Apriete completamente el tornillo central.

7. Apriete los dos tornillos exteriores a la parte superior del microondas. (Cuando apriete los tornillos, sujete el microondas contra la pared y el armario superior.)

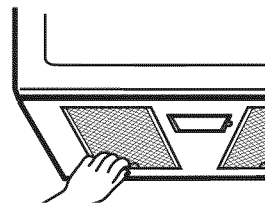

8. Instale los filtros de grasa. Consulte el manual del usuario que se suministra con el microondas.

## B6. Ajuste el adaptador de escape

Abra el armario superior y ajuste el adaptador de escape para conectarlo a la conducción de la casa.

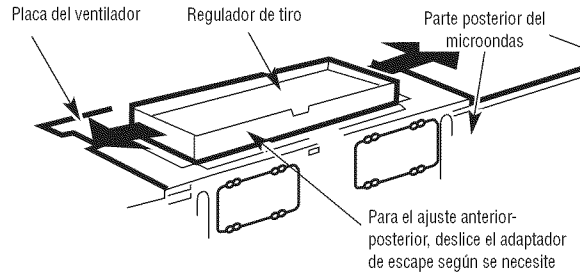

## B7. Conexión de las conducciones

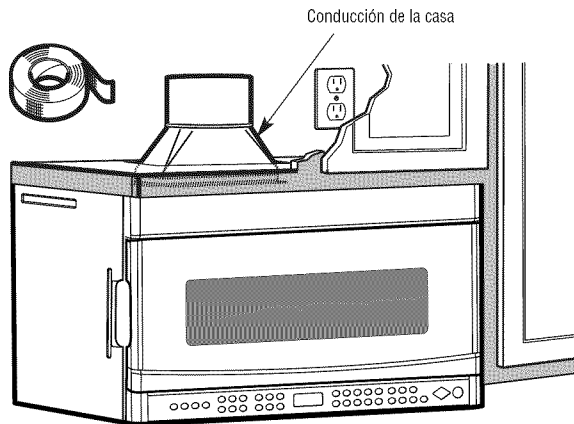

1. Baje la conducción de la casa para conectarla al adaptador de escape.
2. Selle las juntas de las conducciones de escape con cinta aislante.

## C. ESCAPE POSTERIOR AL EXTERIOR (CONDUCCIÓN HORIZONTAL)

### VISIÓN GENERAL DE LA INSTALACIÓN

- C1. Prepare la pared posterior
- C2. Acople la placa de montaje a la pared
- C3. Prepare el armario superior
- C4. Ajuste el ventilador
- C5. Monte el microondas

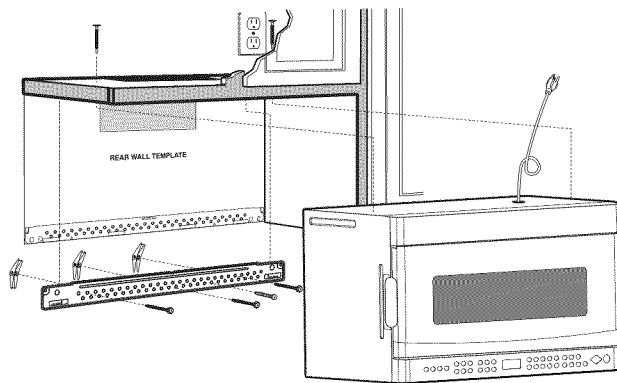

### C1. Preparación de la pared posterior para el escape posterior al exterior

Debe cortar una abertura en la pared posterior para el escape al exterior.

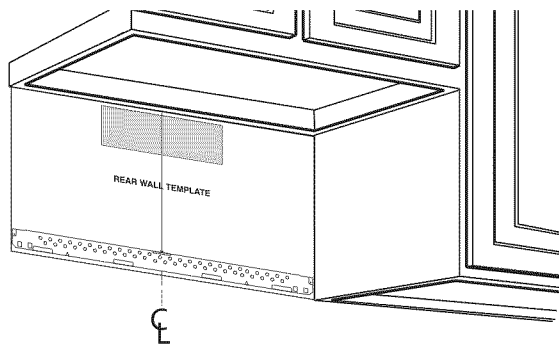

- Lea las instrucciones de la plantilla para la pared posterior.
- Fíjela a la pared posterior.
- Corte la abertura, siguiendo las instrucciones de la plantilla para la pared posterior.

### C2. Fije la placa de montaje a la pared

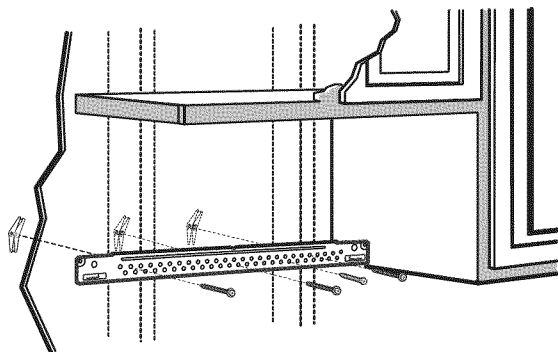

Acople la placa a la pared mediante los pernos acodados. Se debe usar al menos un tirafondos para acoplar la placa a un entramado.

1. Retire las palomillas de los pernos.
2. Inserte los pernos en la placa de montaje a través de los orificios diseñados para penetrar en el muro de mampostería y vuelva a fijar las palomillas a 1,90 cm en cada perno.

Para usar los pernos acodados:

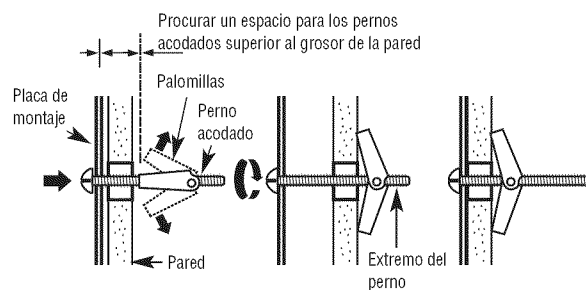

3. Coloque la placa de montaje sobre la pared e inserte las palomillas en los orificios de la pared para montar la placa.

**NOTA :** Antes de apretar los pernos acodados y los tirafondos, asegúrese de que coincida la línea inferior de la placa de montaje con la línea horizontal de la "Plantilla posterior para la pared" y que la placa de montaje esté correctamente centrada bajo el armario.

**PRECAUCIÓN :** Evite pillarse los dedos entre la parte posterior de la placa de montaje y la pared.

4. Apriete todos los pernos. Separe la placa de la pared para apretar mejor los pernos.

## C3. Use la plantilla del armario superior para prepararlo

Debe taladrar orificios para los tornillos superiores de soporte y un orificio lo suficientemente grande para pasar por él el cable de alimentación.

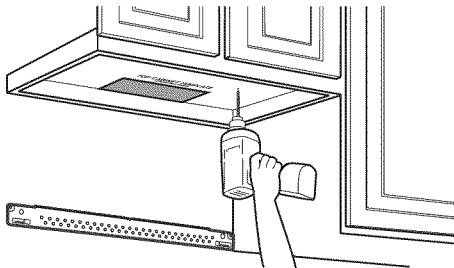

- Lea las instrucciones de la plantilla para el armario superior.
- Colóquela bajo el armario superior.
- Taladre los orificios, siguiendo las instrucciones de la plantilla para el armario superior.

**PRECAUCIÓN :** Lleve gafas de seguridad cuando taladre orificios en la parte inferior del armario.

## C4. Adaptación del ventilador del microondas al escape exterior posterior

1. Retire el tornillo que sostiene la placa del ventilador al microondas y guárdelo.

Tornillo del motor del ventilador.

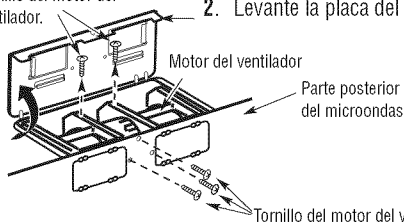

2. Levante la placa del ventilador.

3. Saque con cuidado el ventilador. Los cables se alargarán lo suficiente para permitir que ajuste la unidad del ventilador.

**ANTES:** Aberturas de las aspas del ventilador enfocadas hacia delante

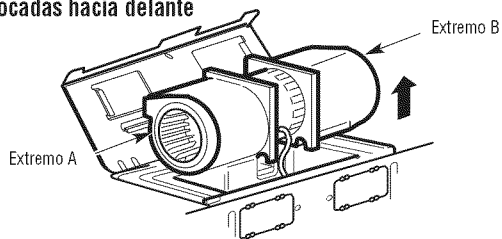

**PRECAUCIÓN :** No toque la lámina del soplador para evitar el agrietarse y el romperse. Sostenga el caso externo cuando se quita y se re-instala el soplador.

4. Quite las piezas "A" con tijeras para cortar metales o pinzas.

Puntos clave

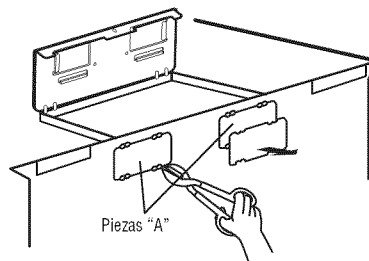

**PRECAUCIÓN:** Después de separar las partes "A", retire el borde cortante por seguridad. Tenga cuidado de no cortarse cuando lo retire.

5. Gire el ventilador 180° en el sentido contrario a las agujas del reloj.

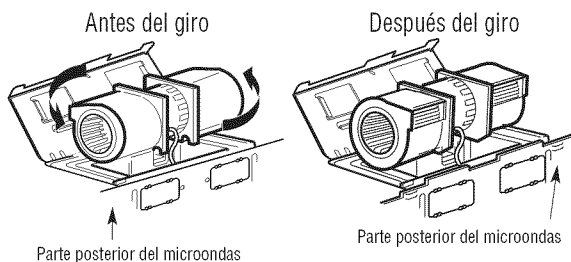

6. Vuelva a colocar el ventilador en la abertura.

**DESPUÉS:** Aberturas de las aspas del ventilador enfocadas hacia atrás

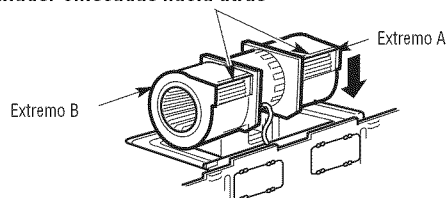

**PRECAUCIÓN :** No saque el cableado del ventilador ni tire de los cables. Compruebe que los cables no estén pinzados.

**NOTA :** Las aberturas del escape del ventilador deben coincidir con las aberturas de escape de la parte posterior del microondas.

7. Fije el ventilador al microondas con el tornillo.

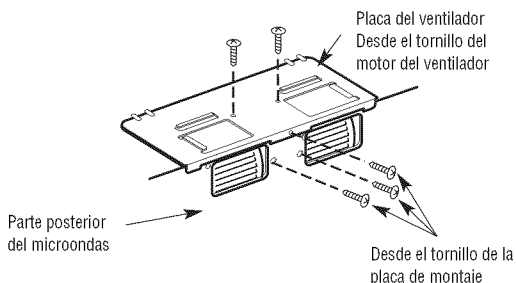



8. Fije el adaptador de escape a la parte posterior del microondas deslizándolo por las guías situadas en la parte superior central de la parte trasera del microondas.

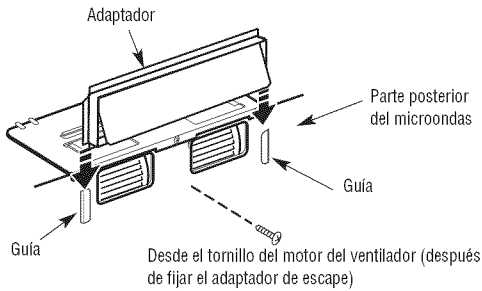

Poussez fermement jusqu'à ce qu'il soit enclenché dans les pattes de fixation inférieures. Veillez à ce que la charnière du registre soit sur le haut et que le registre bouge librement.

## C5. Monte el microondas

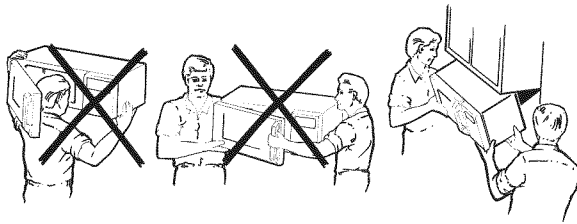

PARA FACILITAR LA INSTALACIÓN Y MEJORAR LA SEGURIDAD, SE RECOMIENDA QUE EN LA INSTALACIÓN DE ESTE MICROONDAS PARTICIPEN DOS PERSONAS.

**NOTA :** Si su gabinete de pared es de metal, utilice pasacables de nailon alrededor del cable de alimentación para evitar que se corte el cable.

**NOTA :** Recomendamos utilizar bloques de relleno si el frente del gabinete sobresale.

**IMPORTANTE :** No sujete el horno por las asas durante la instalación.

**IMPORTANTE :** Si no se utilizan bloques de relleno, puede producirse algún daño en la estructura al forzar los tornillos.

**NOTA :** Al montar el microondas, pase el cable de alimentación por el orificio en la parte inferior del armario superior. Manténgalo tensado en los pasos 1-3.

No lo pince ni lo use para levantar el microondas.

1. Levante el microondas, inclínelo hacia delante e introduzca las ranuras del borde inferior posterior en las cuatro pestañas inferiores de la placa de montaje.

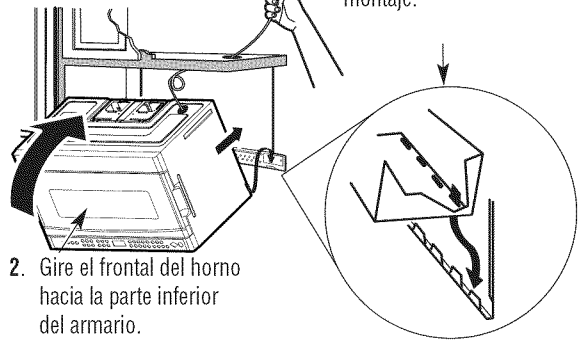

2. Gire el frontal del horno hacia la parte inferior del armario.
3. Inserte un tornillo de autoalineación a través del orificio central superior del armario. Fije temporalmente el microondas apretando el tornillo al menos **dos giros completos** después de acoplar los cables. Después se apretará por completo. **Mantenga tensado el cable de alimentación. No pince el cable, especialmente si se nivela con la parte inferior del armario.**
4. Fije el microondas al armario superior.

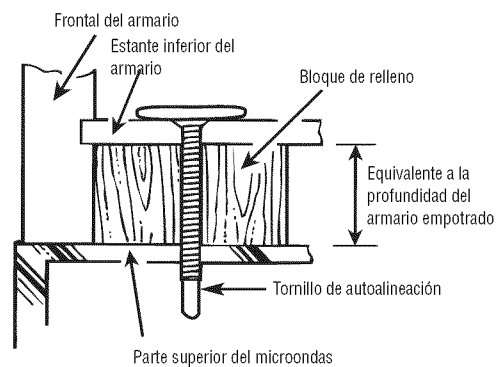

## C5. Monte el microondas (continuación)

5. Inserte dos tornillos de autoalineación a través de los orificios exteriores superiores del armario. Apriete cada tornillo dos vueltas completas.

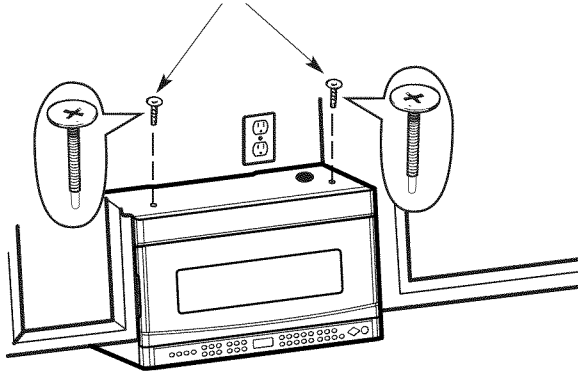

6. Apriete los dos tornillos exteriores a la parte superior del microondas. (Cuando apriete los tornillos, sujete el microondas contra la pared y el armario superior.)

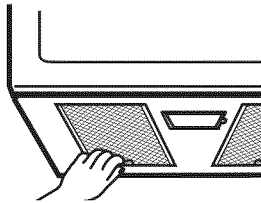

7. Instale los filtros de grasa. Consulte el manual del usuario que se suministra con el microondas.

# ANTES DE UTILIZAR EL MICROONDAS

1. Compruebe que el microondas se haya instalado de acuerdo con las instrucciones.



- 
2. Retire todo el material de embalaje del interior del microondas.
  3. Instale el plato giratorio y el aro en la cavidad.
  4. Conecte la caja de fusibles o vuelva a activarla.

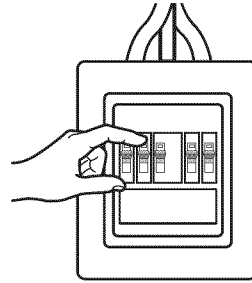

- 
5. Enchufe el cable de alimentación a una toma eléctrica específica de 20 amperios.

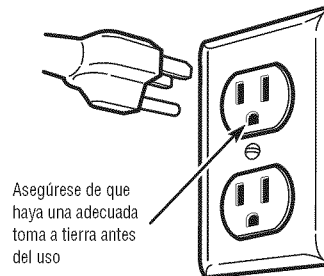

Asegúrese de que haya una adecuada toma a tierra antes del uso

- 
6. Lea el manual del usuario.

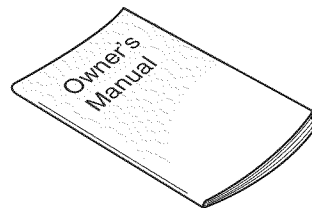

- 
7. **GUARDE LAS INSTRUCCIONES DE INSTALACIÓN PARA REFERENCIA DEL INSPECTOR LOCAL.**

ESPAÑOL

