

CRAFTSMAN[®]

LAWN & GARDEN EQUIPMENT

Quick Setup Guide

Guía de Instalación Rápida

Model Number	Description
107.289850	TRACTOR-PGT9500 30/54" CRAFTSMAN 2WD

TOOLS

EYE PROTECTION



WORK GLOVES



BAND CUTTER

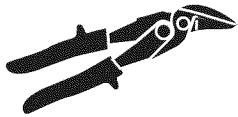

CUTTING SAW
(optional)



PRY BAR



STRAP/ ROPE



WRENCHES

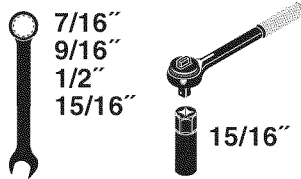

LOCKING PLIERS

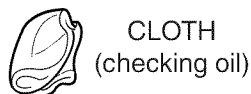

CLOTH
(checking oil)

MEASURING TOOL
(4 inch stiff cardboard)

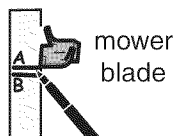

TIRE PRESSURE
GAUGE



MARKING PEN

1

Uncrating



WARNING



AVOID SERIOUS INJURY OR DEATH

**READ THE OPERATOR'S MANUAL
BEFORE OPERATING THE UNIT.**



**Engines emit carbon monoxide.
DO NOT run in enclosed area.**

IMPORTANT NOTE: When cutting crate from bottom skid, use caution around tractor tires.

1

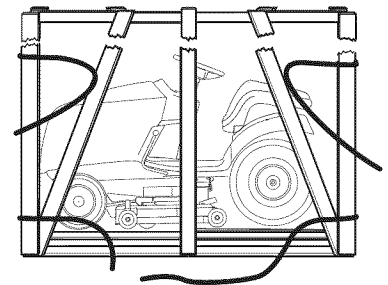

1750738
Revision A

2

Check Tire Pressure

Tires are over-inflated for shipping purposes. The tires must be set at the correct pressures for optimum traction and to guarantee the best cut.

Note: These pressures may differ slightly from the "Maximum Inflation" stamped on the side walls of the tires.

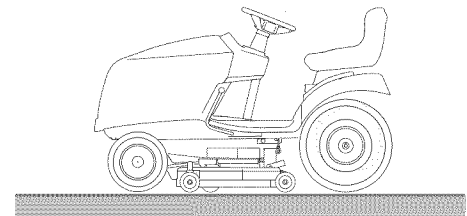

12-14 psi
(0,82-0,96 bar)

10 psi
(0,68 bar)

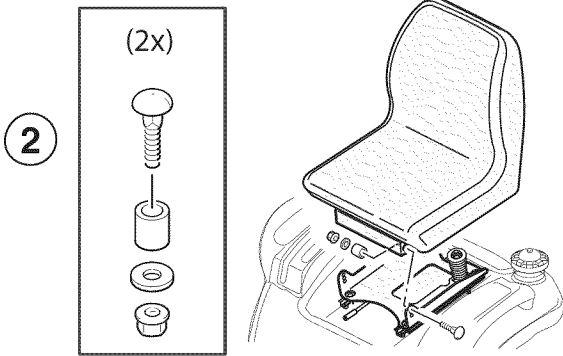

3. Tap the brake pedal to release the parking brake.
4. Pull the transmission release lever until it locks in the release position.
5. Attach a strap or rope below both wheel spindles (A) as shown. **Do not** attach it to the steering mechanism (B).
Check to be sure there are no nails or sharp objects on bottom of skid to puncture the tractor tires.
6. Pull the tractor forward off the skid.

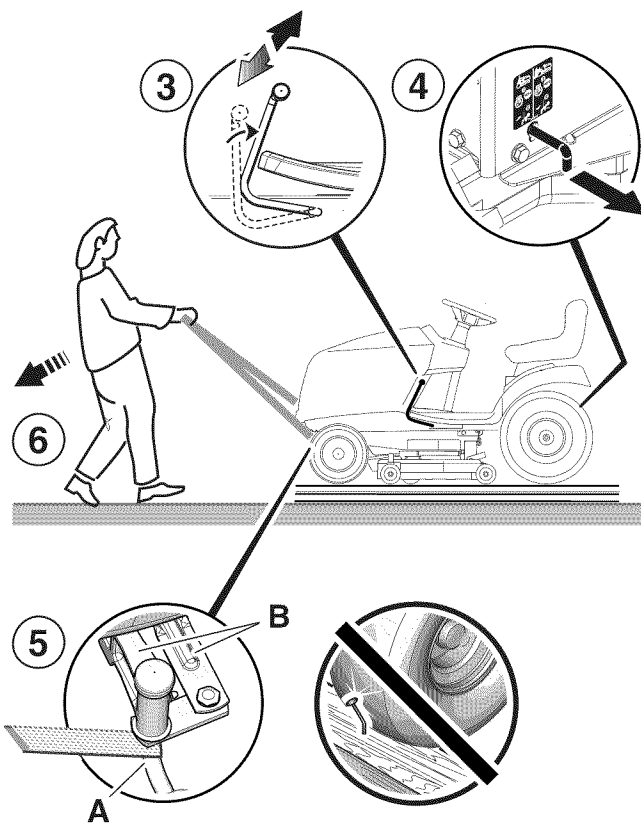

3

Check Oil Level

Note: Engine is shipped with oil, however, oil should be checked prior to use.

- Park tractor on a level surface.
- See Operator's Manual for complete instructions.

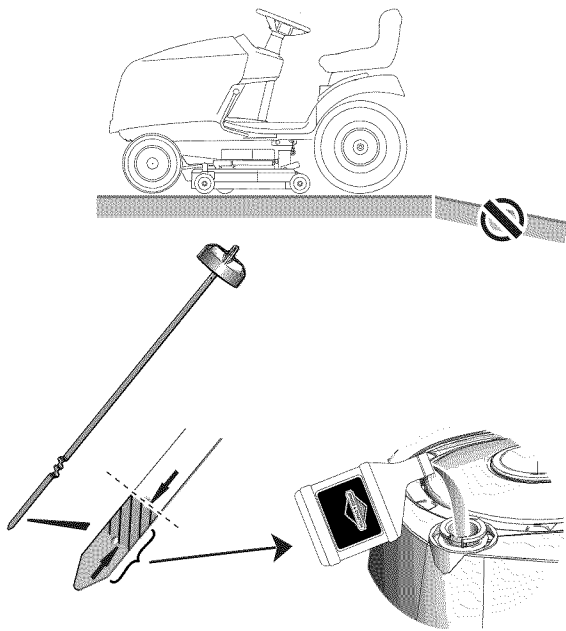

4

Charge Battery

Note: Charge battery according to the instructions provided by the charger manufacturer.

WARNING



- Wear eye protection while handling the battery.
- To avoid an explosion, keep flames and sparks away from the battery, especially while charging.
- Battery acid causes severe burns. Avoid contact with skin.
- Battery posts, terminals, and related accessories contain lead and lead compounds - chemicals known to the State of California to cause cancer and reproductive harm. Wash hands after handling.

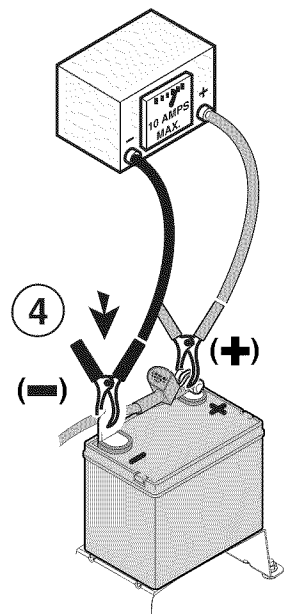
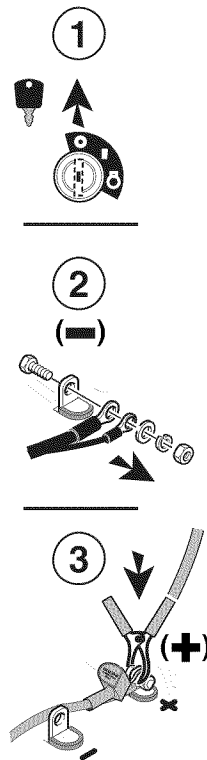

5

Mower Deck Leveling







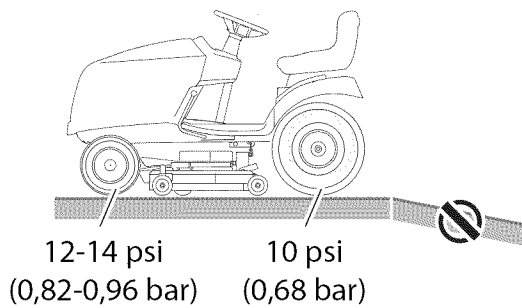

WARNING



- 1 Place tractor on a hard level surface and turn wheels straight



- 2  Disengage mower blades.
- 3  Place mower deck approximately in **the middle height** of cut position.
- 4  Fully lower attachment lift.
- 5  Turn ignition OFF and remove key.
- 6  Engage parking brake.
- 7  Check tires for the correct pressures.
- 8  Disconnect spark plug wires and place away from plugs.

SIDE-to-SIDE LEVELING

- 9 Arrange the TWO REAR BLADES so they are tool, measure the distance between the outside tips of each blade and the ground.

The difference should be **less than 1/8"** (3mm).

10. If necessary hold J-Hook (C) (pliers) and turn the locknut (D) to raise or lower LEFT-HAND SIDE of mower.

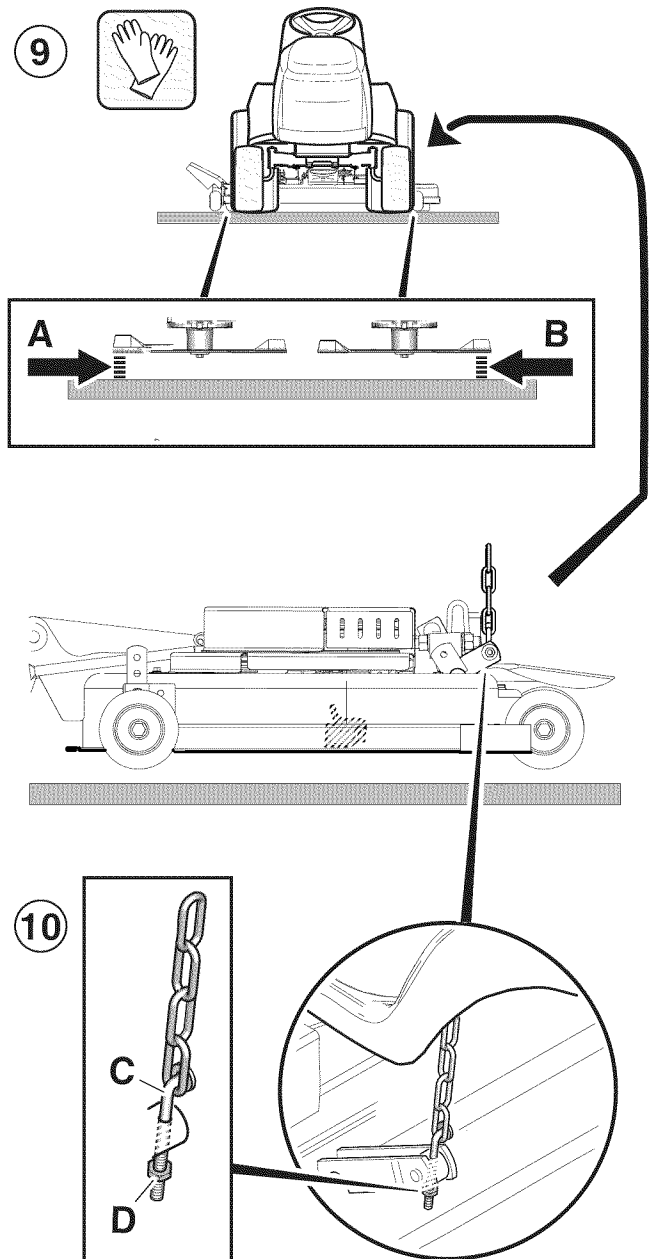

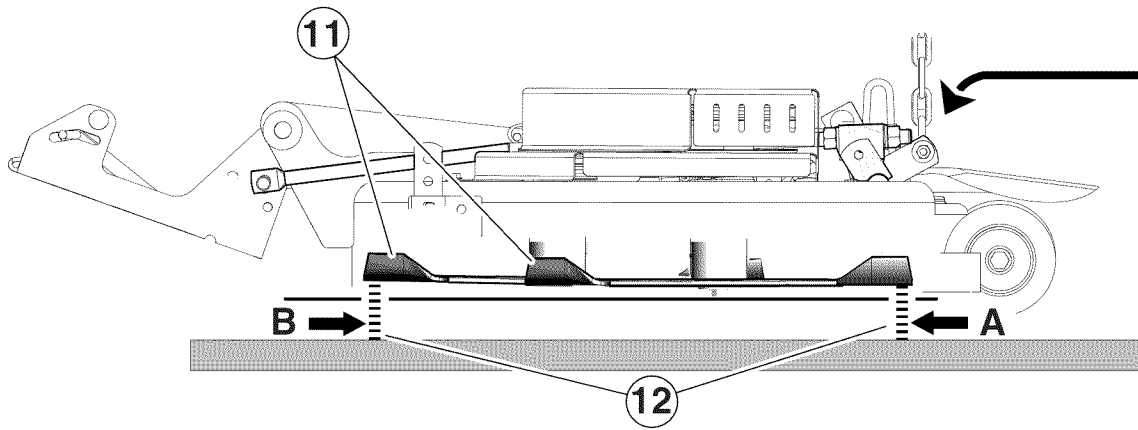

FRONT-to-BACK LEVELING

Important: Side-to-side leveling must be performed first.

11. Arrange the blades so they face front to back.
12. Using a measuring tool measure:
 - (A) - the distance from the ground to the rear tip of one of the back blades.
 - (B) - the distance from the ground to the front tip of the center blade. This should be $\frac{1}{4}$ " (6 mm) higher than measurement (A).

13. If adjustment is necessary, to RAISE the front of deck turn locknuts (C) clockwise (viewed from rear of deck). Locknuts must be turned evenly on both sides to keep deck level (*Side-to-Side*).

Tighten locknuts (D) SECURELY against bracket. Recheck measurement (B).

- If adjustment is necessary, to LOWER the front of deck turn locknuts (D) counterclockwise (viewed from rear of deck). Locknuts must be turned evenly on both sides to keep deck level (*Side-to-Side*).

Tighten locknuts (C) SECURELY against bracket. Recheck measurement (B).

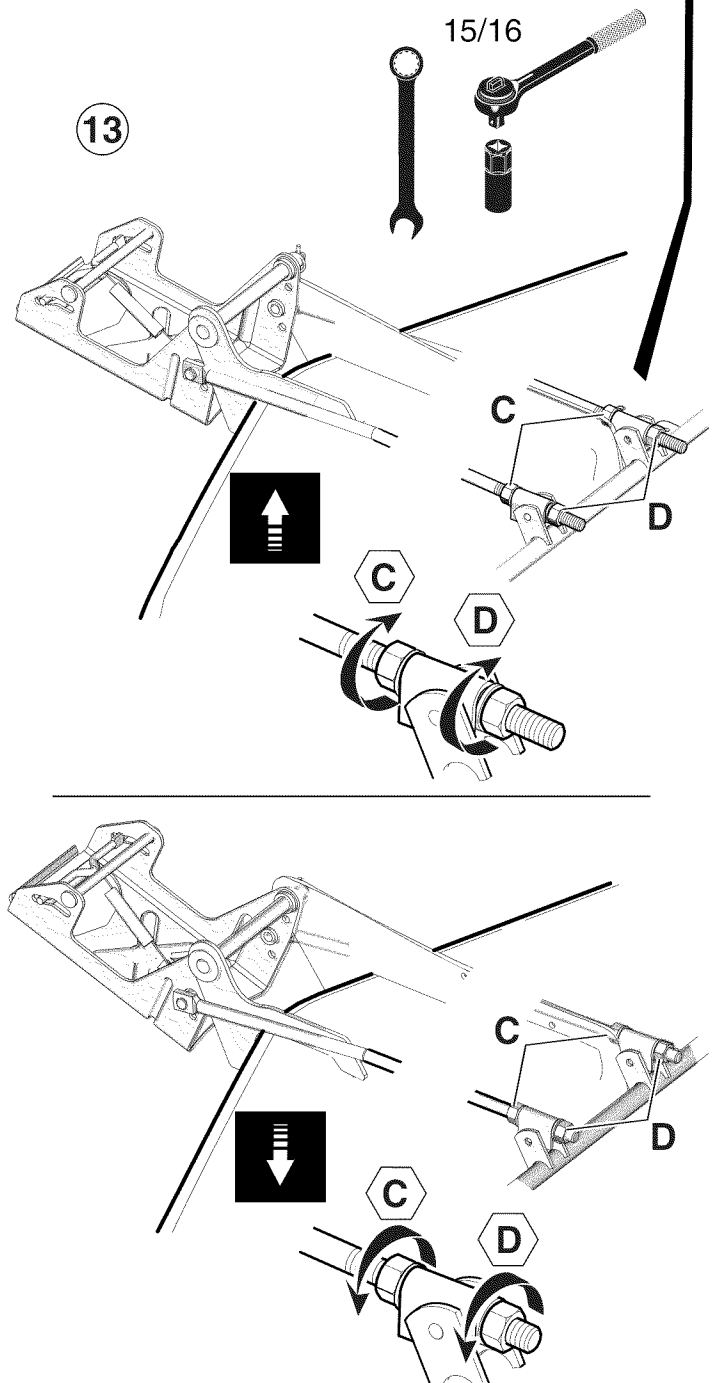

CRAFTSMAN®

EQUIPOS PARA CÉSPED Y JARDÍN

Guía de Instalación Rápida

No. de modelo
107.289850

Descripción
TRACTOR-PGT9500 30/54" CRAFTSMAN 2WD

TOOLS

PROTECCIÓN
PARA LOS OJOS



GUANTES DE TRABAJO



CORTADOR
DE CORREA



SIERRA DE CORTE
(opcional)



PALANCA



CORREA / SOGA



LLAVE

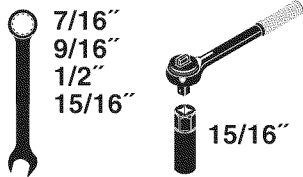

ALICATE
REGULABLE



PAÑO
(para medir
el aceite)



HERRAMIENTA DE
MEDICIÓN
(cartón duro de 4 pulgadas)

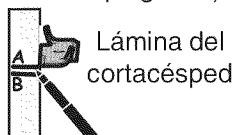

CALIBRADOR DE PRESIÓN
DE NEUMÁTICOS



MARCADOR

1

Desencajonamiento

ADVERTENCIA



EVITE LESIONES GRAVES O LA MUERTE

LEA EL MANUAL DEL OPERADOR
ANTES DE PONER LA UNIDAD EN
FUNCIONAMIENTO



Los motores emiten monóxido de
carbono. NO hacer funcionar en un
área cerrada.

NOTA IMPORTANTE: Al cortar el cajón
retirándolo del patín inferior, tenga cuidado
alrededor de los neumáticos del tractor.

1

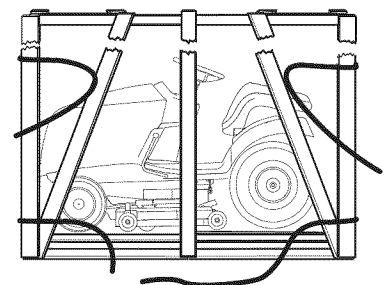

2

Verificar la presión de los neumáticos

Los neumáticos son inflados en exceso para fines de envío. Se debe ajustar los neumáticos a las presiones correctas para una tracción óptima y para garantizar el mejor corte.

Nota: Estas presiones pueden ser ligeramente distintas al "Maximum Inflation" (Inflado Máximo) estampado en las paredes laterales de los neumáticos.

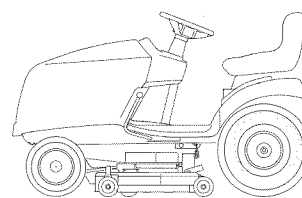

12-14 psi
(0,82-0,96 bar)

10 psi
(0,68 bar)

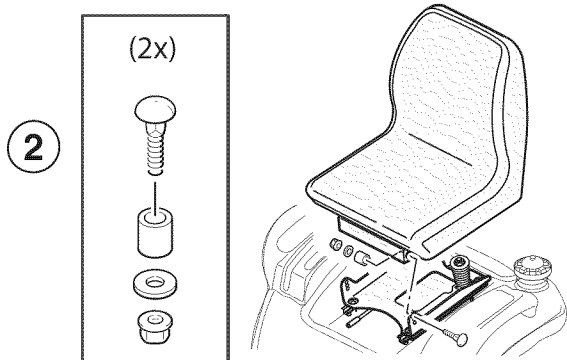

3. Dé un golpecito en el pedal del freno para soltar el freno de estacionamiento.
4. Tire de la palanca de liberación de la transmisión hasta que se traben en la posición liberada.
5. Sujete una correa o soga debajo de ambos husos de rueda (A) como se indica. **No** la sujete al mecanismo de la dirección (B). Constata que no haya clavos u objetos cortantes en el patín inferior que puedan pinchar los neumáticos del tractor.
6. Tire del tractor hacia adelante retirándolo del patín.

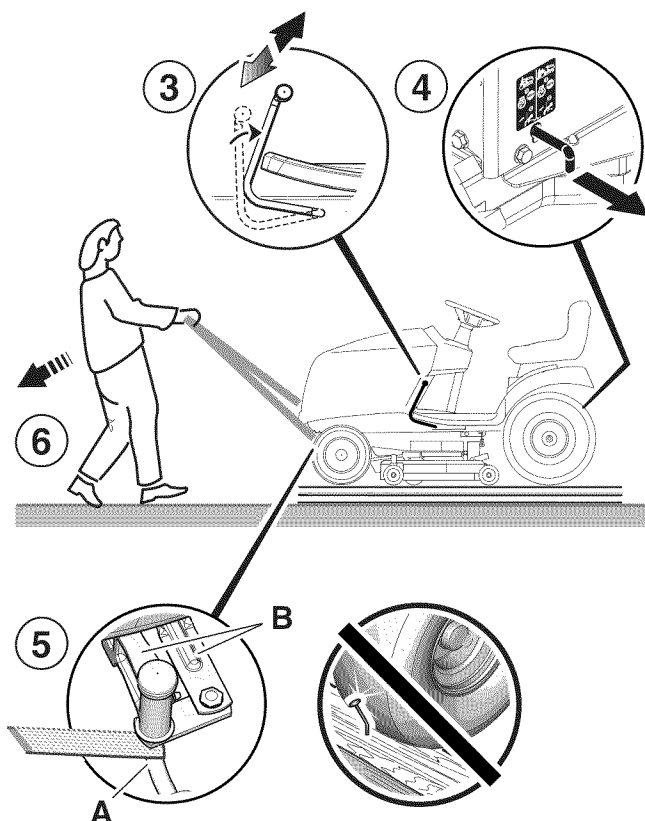

3

Verificar el nivel del aceite

Nota: El motor es enviado con aceite; sin embargo, se debe verificar el aceite antes de utilizarlo.

- Estacione el tractor sobre una superficie nivelada.
- Vea el Manual del Operador si se necesita aceite.

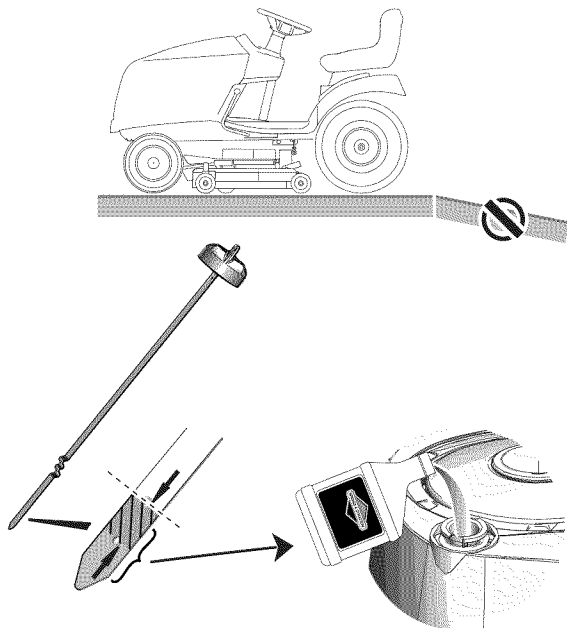

4

Cargue la batería

Nota: Cargue la batería de acuerdo con las instrucciones dadas por el fabricante del cargador.

⚠ ADVERTENCIA

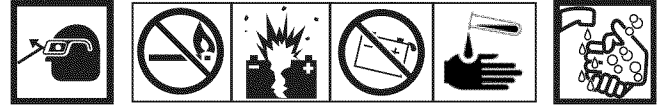

- Use protección ocular al manipular la batería.
- Para evitar una explosión, mantenga llamas y chispas alejadas de la batería, especialmente durante la carga.
- El ácido de la batería causa quemaduras graves. Evite el contacto con la piel.
- Los bornes y terminales de baterías y los accesorios conexos contienen plomo y compuestos de plomo, productos químicos que en el conocimiento del Estado de California causan cáncer y defectos de nacimiento y otras lesiones reproductivas. Lávese las manos después del uso.

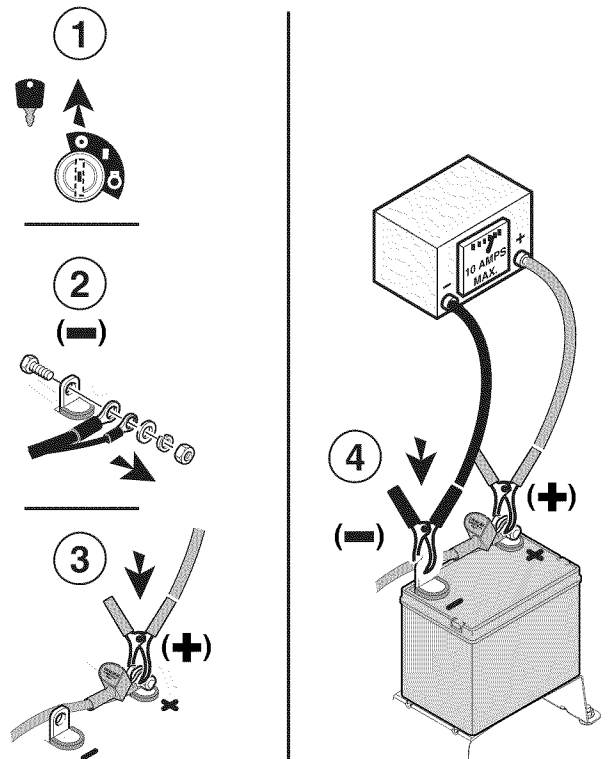

5

Nivelación de la plataforma del cortacésped

⚠ ADVERTENCIA



- 1 Coloque el tractor sobre una superficie dura nivelada y gire las ruedas para enderezarlas.

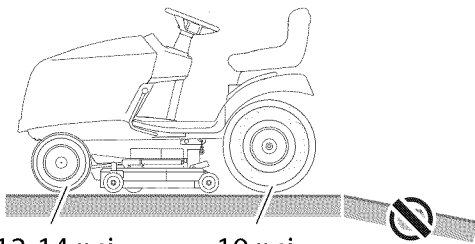

12-14 psi (0,82-0,96 bar) 10 psi (0,68 bar)

- 2 Desengrane las láminas del cortacésped.
- 3 Coloque la plataforma del cortacésped aproximadamente en la posición del medio de altura de corte.
- 4 Baje por completo el accesorio elevador.
- 5 APAGUE la ignición y retire la llave.
- 6 Accione el freno de estacionamiento.
- 7 Verifique que los neumáticos tengan las presiones correctas.
- 8 Desconecte los cables de las bujías y sujételos lejos de las bujías.

NIVELACIÓN LADO A LADO

9. Posicione las DOS LÁMINAS TRASERAS de manera que apunten de lado a lado. Con una herramienta de medición, mida la distancia entre las puntas externas de cada lámina y el suelo.

La diferencia debe ser inferior a 3mm (1/8").

10. Si fuera necesario, sujete el gancho en J (C) (alicate) y gire la contratuerca (D) para elevar o bajar EL LADO IZQUIERDO del cortacésped.

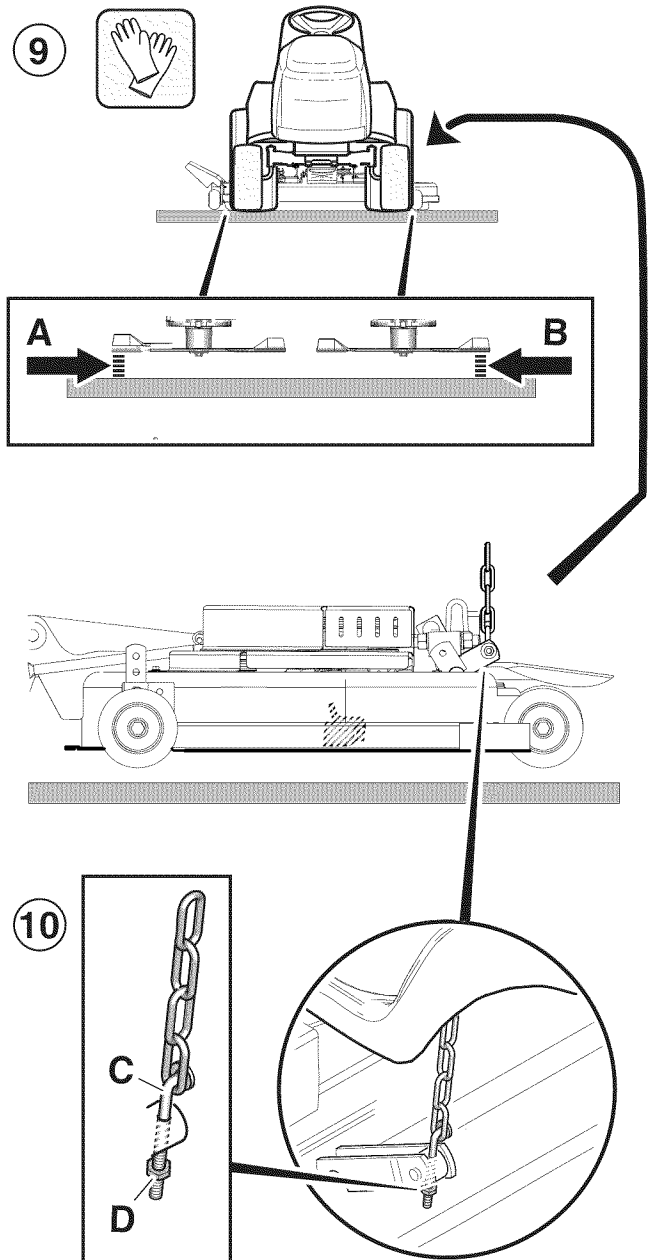

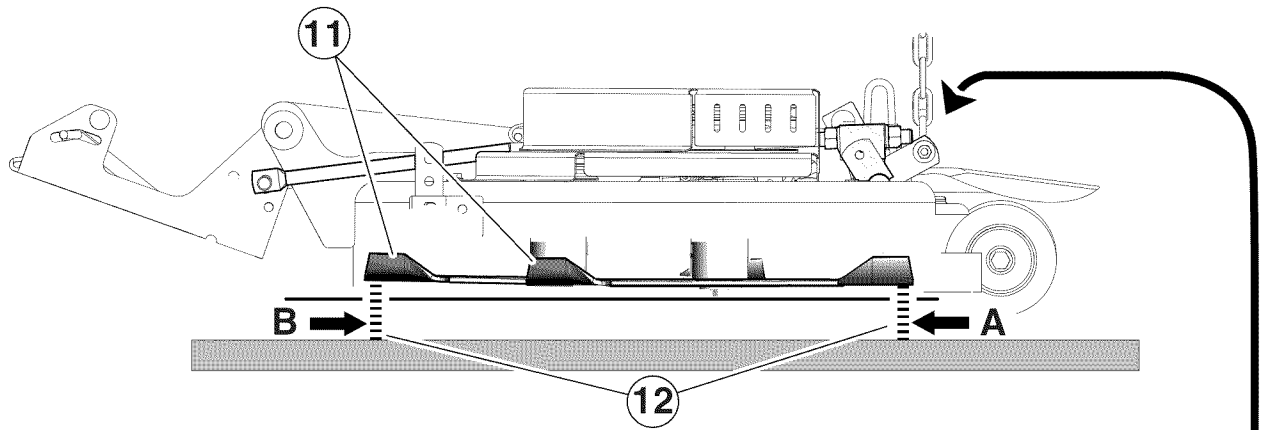

NIVELACIÓN DE ADELANTE HACIA ATRÁS

Importante: Se debe realizar la nivelación lado a lado primero.

11. Disponga las cuchillas de modo que enfrenten de adelante hacia atrás.
12. Con una herramienta de medición mida:
 - (A) - la distancia desde el suelo hasta la punta trasera de una de las cuchillas traseras.
 - (B) - la distancia desde el suelo hasta la punta delantera de la lámina central. Esta debe ser **6 mm (1/4 pulg.) más alta** que la medida (A).

13. Si fuera necesario realizar un ajuste, para **ELEVAR** la parte delantera de la plataforma, gire las contratuercas (C) hacia la derecha (vista desde la parte posterior de la plataforma). Se deben girar las contratuercas uniformemente en ambos lados para mantener la plataforma nivelada (*lado a lado*).

Apriete las contratuercas (D) contra el soporte para sujetar. Vuelva a verificar la medición (B).

Si fuera necesario realizar un ajuste, para **BAJAR** la parte delantera de la plataforma, gire las contratuercas (D) hacia la izquierda (vista desde la parte posterior de la plataforma). Se deben girar las contratuercas uniformemente en ambos lados para mantener la plataforma nivelada (*lado a lado*).

Apriete las contratuercas (C) contra el soporte para sujetar. Vuelva a verificar la medición (B).

