

# Owner's Manual

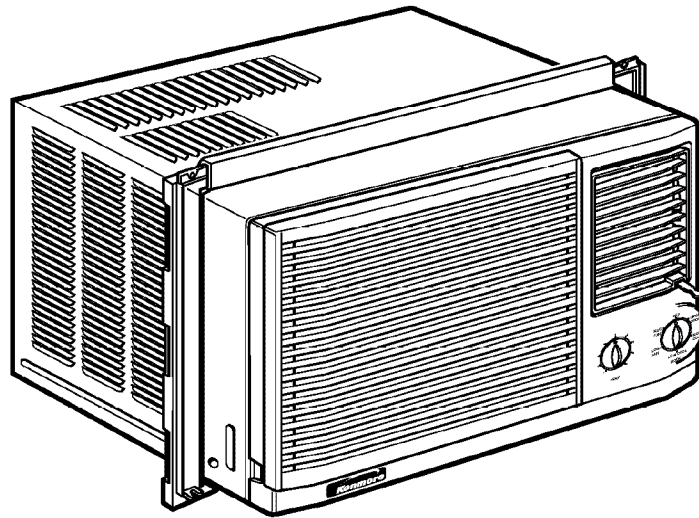

## ROOM AIR CONDITIONER

Model 78183



**CAUTION:** Before using this Air Conditioner, read this manual and follow all its Safety Rules and Operating Instructions.

- Safety
- Electrical Requirements
- Installation
- Operation
- Maintenance
- Troubleshooting
- Repair Parts List
- Español
- Français

Sears, Roebuck and Co., Hoffman Estates, IL. 60179 U.S.A.

# TABLE OF CONTENTS

<b>TABLE OF CONTENTS</b> .....	2	Features .....	10
<b>WARRANTY</b> .....	2	Using the Air Conditioner .....	10
<b>SAFETY</b> .....	3	Air Conditioner Features .....	11
Important Safety Instructions .....	3	<b>MAINTENANCE</b> .....	12
<b>ELECTRICAL REQUIREMENTS</b> .....	4	Air Filter Cleaning .....	12
<b>INSTALLATION</b> .....	5	Air Conditioner Cleaning .....	12
Installation Requirements .....	5	How to Remove the Front Grille .....	12
How to Install .....	6	<b>TROUBLESHOOTING</b> .....	13
Air Conditioner Removal .....	8	Before Calling for Service .....	13
<b>OPERATION</b> .....	9	<b>REPAIR PARTS LIST</b> .....	15
Installation .....	9	<b>ESPAÑOL</b> .....	26
How and Why .....	9	<b>FRANÇAIS</b> .....	38
Normal Sounds .....	9		
Capacity and Running Time .....	9		

## WARRANTY

### FULL ONE YEAR WARRANTY ON ROOM AIR CONDITIONER

For one year from the date of purchase, when this air conditioner is operated and maintained for normal room cooling according to instructions in this owner's manual, Sears will repair this air conditioner, free of charge, if defective in material or workmanship.

### FULL FIVE-YEAR WARRANTY ON SEALED REFRIGERATION SYSTEM

For five years from the date of purchase, when this air conditioner is operated and maintained for normal room cooling according to instructions in this owner's manual, Sears will repair the sealed refrigeration system (consisting of refrigerant, connecting tubing, and compressor), free of charge, if defective in material or workmanship.

### WARRANTY SERVICE IS AVAILABLE BY CONTACTING THE NEAREST SEARS SERVICE CENTER IN THE UNITED STATES.

Warranty coverage applies only to air conditioners used for non-commercial, private household purposes.

This warranty applies only while this product is in use in the United States.

This warranty gives you specific legal rights, and you may also have other right which vary from state to state.

**Sears, Roebuck and Co., D/817WA,  
Hoffman Estates, IL. 60179 U.S.A.**

# SAFETY

## IMPORTANT SAFETY INSTRUCTIONS

The safety instructions below will tell you how to use your room air conditioner to avoid harm to yourself or damage to your ROOM AIR CONDITIONER.

### **⚠ WARNING FOR YOUR SAFETY**

Do not store or use gasoline or other flammable vapors and liquids in the vicinity of this or any other appliance. Read product labels for flammability and other warnings.

### **⚠ WARNING PREVENT ACCIDENTS**

To reduce the risk of fire, electrical shock, or injury to persons when using your air conditioner, follow basic precautions, including the following:

- Be sure the electrical service is adequate for the model you have chosen.
- If the air conditioner is to be installed in a window, you will probably want to clean both sides of the glass first. If the window is a triple-track type with a screen panel included, you may want to remove the screen completely before installation.
- Be sure the air conditioner has been securely and correctly installed according to the separate installation instructions provided with this manual. Save this manual and installation instructions for possible future use in removing or reinstalling this unit.
- When handling the air conditioner, be careful to avoid cuts from sharp metal fins on front and rear coils.

### **⚠ WARNING ELECTRICAL INFORMATION**

The complete electrical rating of your new room air conditioner is stated on the serial plate. Refer to the rating when checking the electrical requirements.

- Be sure the air conditioner is properly grounded. To minimize shock and fire hazards, proper grounding is important. The power cord is equipped with a three-prong grounding plug for protection against shock hazards.
- Your air conditioner must be used in a properly grounded wall receptacle. If the wall receptacle you intend to use is not adequately grounded or protected by a time delay fuse or circuit breaker, have a qualified electrician install the proper receptacle.
- Do not run air conditioner with outside protective cover in place. This could result in mechanical damage within the air conditioner.
- **Do not use an extension cord or an adapter plug.**

**⚠ WARNING** Avoid fire hazard or electric shock. Do not use an extension cord or an adapter plug. Do not remove any prong from the power cord.

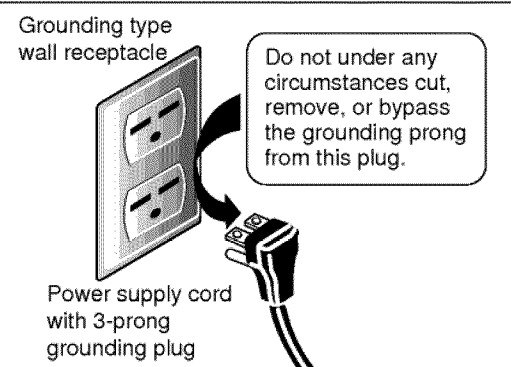

## ENERGY SAVING IDEAS

- The capacity of the room air conditioner must fit the room size for efficient and satisfactory operation.
- Install the room air conditioner on the shady side of your home. A window that faces north is best because it is shaded most of the day.
- Do not block air flow inside with blinds, curtains, or furniture, or outside with shrubs, enclosures, or other buildings.
- Close the floor and wall registers and the fireplace damper so cool air does not escape up the chimney and into the duct work.
- Keep blinds and drapes in other windows closed during the sunniest part of the day.
- Clean the air filter as recommended in the MAINTENANCE section of this manual.
- Proper insulation and weather stripping in your home will help keep warm air out and cool air in.
- External house shading with trees, plants or awnings will help reduce the air conditioner's work load.
- Operate heat producing appliances such as ranges, washers, dryers, and dishwashers during the coolest part of the day.

# ELECTRICAL REQUIREMENTS

See the chart below for wiring and outlet information.

**OBSERVE ALL LOCAL GOVERNING CODES AND ORDINANCES**

Never remove the power supply cord ground prong.

For 230volt, and 230/208 volt models with nameplate amps up through 12.0

For 230volt, and 230/208 volt models with nameplate amps up through 16.0

PLUG AND RECEPTACLE DATA	RECEPTACLE VOLTAGE (60HERTZ AC IN ALL INSTANCES)	NAMEPLATE AMPERES	USE TIME-DELAY FUSE OR CIRCUIT BREAKER RATING IN AMPS	MINIMUM RECEPTACLE WIRE SIZE	TYPE OR BRANCH CIRCUIT
 CAT NO 34A5928	MODEL WITH NAMEPLATE OF 230 VOLTS (207 MIN., 253 MAX.) MODEL WITH NAMEPLATE OF 230/208 VOLTS (197.6MIN., 253 MAX.)	Up through 12.0	 15	14 GAUGE USE COPPER WIRE ONLY	SINGLE OUTLET ONLY
 CAT NO 34-5929	MODEL WITH NAMEPLATE OF 230 VOLTS (207 MIN., 253 MAX.) MODEL WITH NAMEPLATE OF 230/208 VOLTS (197.6MIN., 253 MAX.)	Up through 16.0	 20	12 GAUGE USE COPPER WIRE ONLY	SINGLE OUTLET ONLY

- This unit requires a three-wire, single-phase, 60 hertz, AC only electrical supply.
- Receptacle wire must be at least as large as size shown on electrical chart.
- For your personal safety, this appliance must be grounded. This appliance has a power supply cord with a 3-prong grounding plug.

## PROPER HOUSE WIRING

- Follow all of the enclosed instructions carefully for trouble-free performance and lowest operating costs.
- **USE ONLY TIME-DELAY FUSE** (or circuit breaker) for safe use and to help prevent needless blowing of fuses.
- **PROPER SIZE OF HOUSEWIRING** is needed for good voltage and to keep from overloading circuit. See data on reverse side. Avoid long lengths of housewiring that can cause the voltage to drop below the voltage shown on the nameplate.
- It is best that **NO OTHER APPLIANCE** or devices are on the same fused circuit to which this unit is connected. A blown fuse can result from wiring that is carrying more electrical current than it can safely handle.

## DANGER: DO NOT USE AN EXTENSION CORD.

The power cord with the air conditioner is the best size for safe and efficient use of your air conditioner. Use of an extension cord may cause overheating, energy loss, and blown fuses or circuit breakers.

UNLESS THE PRODUCT IS GROUNDED PROPERLY, YOU ARE NOT PROTECTED AGAINST SEVERE OR LETHAL SHOCK IN THE EVENT OF A SHORT CIRCUIT OF AN ELECTRICAL PART OR THE WIRING OF THE AIR CONDITIONER.

# INSTALLATION

## INSTALLATION REQUIREMENTS

Your air conditioner will install into standard double hung windows with actual clear opening widths of 29 to 41 inches (737mm to 1041mm) (FIG. 1)

Lower sash must open sufficiently to allow a clear vertical opening of 18 inches (457mm). Side louvers and the rear of the air conditioner must have clear air space to allow enough airflow through the condenser for heat removal. The rear of the unit must be outdoors, not inside a building or garage.

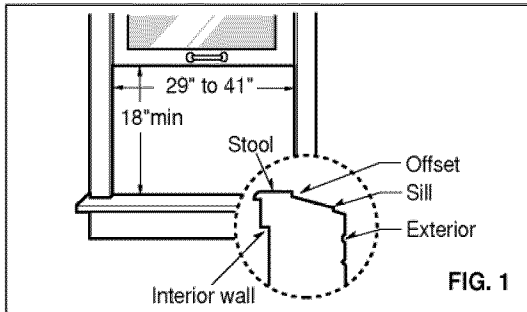

FIG. 1

## ELECTRICAL SERVICE

Check your available electrical service. The power supply available must be the same as that shown on the unit nameplate(found on right side of cabinet).

All models are equipped with a 3-prong service plug to provide proper service and safe positive grounding. Do not change plug in any way. Do not use an adapter plug. If your present wall outlet does not match your plug, call a qualified electrician to make the necessary corrections.

SAVE CARTON and this OWNER'S MANUAL for future reference. The carton is the best way to store unit during winter or when not in use.

### ⚠ CAUTION

To avoid risk of personal injury, properly damage, or product damage due to the weight of this device and sharp edges that may be exposed:

- Air conditioners covered in this manual pose an excessive weight hazard. Two or more people are needed to move and install the unit.

To prevent injury or strain, use proper lifting and carrying techniques when moving unit.

- Carefully inspect location where air conditioner will be installed.

Be sure it will support the weight of the unit over an extended period of time.

- Handle air conditioner with care. Wear protective gloves whenever lifting or carrying the unit. AVOID the sharp metal fins of front and rear coils.

- Make sure air conditioner does not fall during installation.

## INSTALLATION HARDWARE

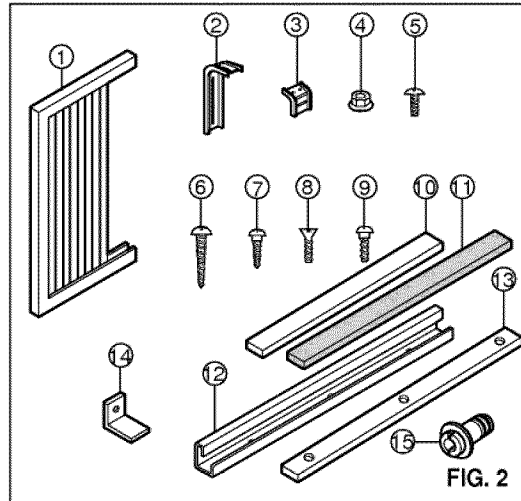

FIG. 2

NO.	NAME OF PARTS	Q'TY
1	SIDE CURTAIN	2
2	SUPPORT BRACKET	2
3	SILL BRACKET	2
4	LOCK NUT	4
5	SCREW(TYPE A): 25/64"	14
6	SCREW(TYPE B): 1 <sup>3</sup> / <sub>16</sub> "	7
7	SCREW(TYPE C): 9/16"	5
8	M-SCREW	2
9	CARRIAGE BOLT	2
10	FOAM-PE	1
11	FOAM SEAL	1
12	UPPER GUIDE	1
13	FOAM-PE	1
14	WINDOW LOCKING BRACKET	1
15	DRAIN PIPE	1

### REQUIRED TOOLS:

- Tight Fitting gloves
- Standard screwdriver
- Phillips screwdriver
- Pliers
- Sharp knife
- Carpenters level
- 3/8-inch open end wrench or adjustable wrench
- 1/4-inch hex socket and ratchet
- Tape measure
- Electric drill
- 1/4-inch drill bit

# INSTALLATION

## HOW TO INSTALL

- 1** Remove the screws which fasten the cabinet at the back and side of the unit.

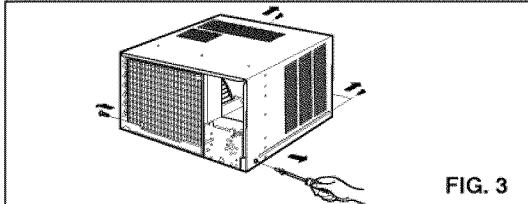

FIG. 3

- 2** Slide the unit out of the cabinet by gripping the base pan handle and pull forward while bracing the cabinet.

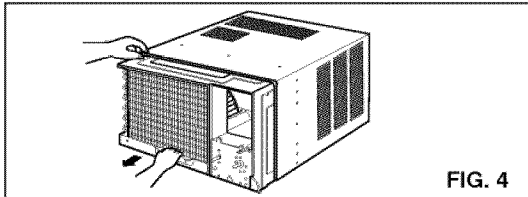

FIG. 4

- 3** Cut the FOAM-PE to fit the underside of the window sash. Peel off the backing and attach the seal as shown in Fig. 5.

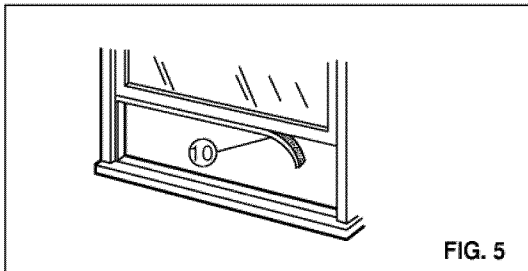

FIG. 5

- 4** Remove the backing from the FOAM-PE and attach to the bottom of the upper guide.

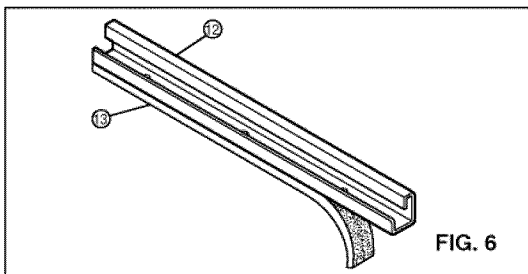

FIG. 6

- 5** Screw the upper guide to the top of the cabinet respectively using (3) TYPE A screws. Insert the side curtain into the upper guide and lower guide of the air conditioner. Fasten the curtains to the unit with (10) TYPE A screws.

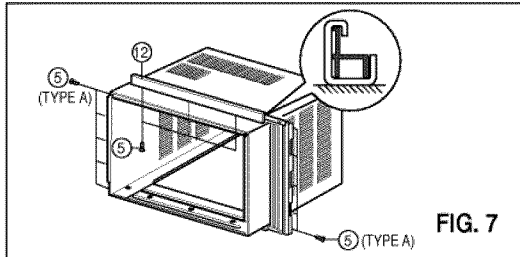

FIG. 7

- 6** Open the window. Mark a line on the center of the window stool between the side window stop moldings. Loosely attach the sill bracket to the support bracket using the carriage bolt and the lock nut.

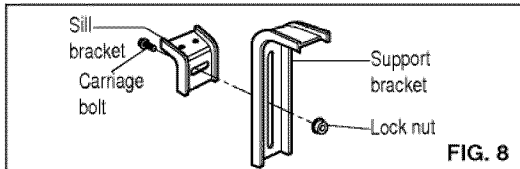

FIG. 8

- 7** Attach the sill bracket to the window sill using the TYPE B screws. Carefully place the cabinet on the window stool and align the center mark on the angle front with the center line marked on the window stool.

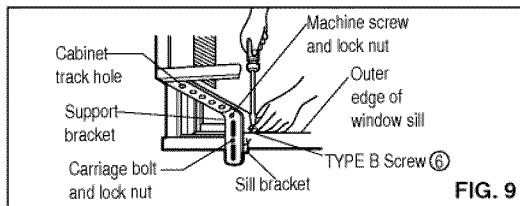

FIG. 9

- 8** Using the M-screw and the lock nut, attach the support bracket to the cabinet track hole. Use the first track hole after the sill bracket on the outer edge of the window sill. Tighten the carriage bolt and the lock nut. Be sure the cabinet slants outward 1/4 bubble using the carpenter's level.

**CAUTION:** Do not drill a hole in the bottom pan. The unit is designed to operate with approximately 1/2" of water in bottom pan.

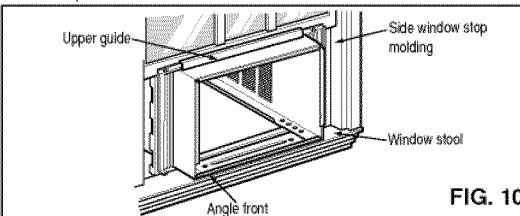

FIG. 10

# INSTALLATION

**9** Pull the bottom window sash down behind the upper guide until they meet.

**NOTE:**

- Do not pull the window sash down so tightly that the movement of sliders is restricted. Attach the cabinet to the window stool by driving the TYPE B screws (6) through the cabinet into window stool.
- The cabinet should be installed with a very slight tilt downward toward the outside 1/4 bubble on carpenter's level.

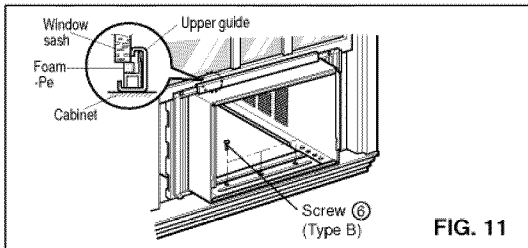

FIG. 11

**10** Expand side curtains to fill opening. Attach each side curtain to the window sash using (4) TYPE C screws (7). (FIG. 12)

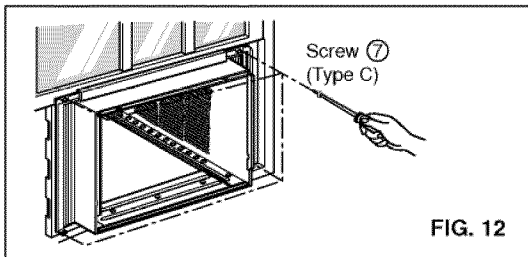

FIG. 12

**11** Attach the window locking bracket with a TYPE C screw (7). See FIG. 13.

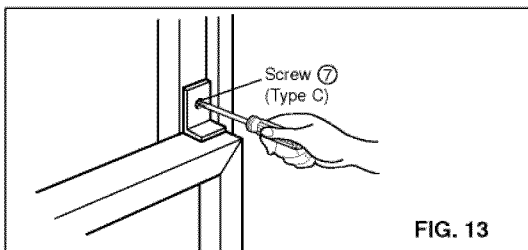

FIG. 13

**12** Slide the chassis into the cabinet. (FIG. 14)

**CAUTION:** For security purpose, reinstall screws at cabinet's sides.

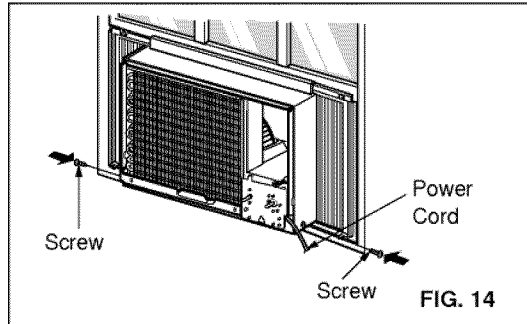

FIG. 14

**13** Cut the foam seal to the proper length and insert between the upper window sash and the lower window sash. (FIG. 15)

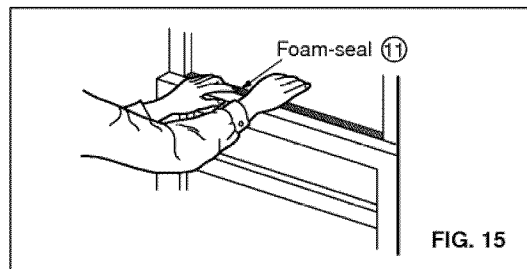

FIG. 15

**14** Adjust the vent handle before the decorative front is attached. (FIG. 16)

Straighten the lever, as shown. Pulling down part (A) to align with part (B).

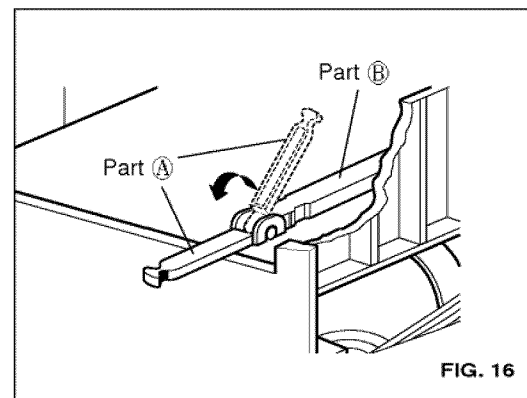

FIG. 16

# INSTALLATION

## 15 FRONT INSTALLATION

Install the front grille with the cabinet as follows:

- Hook upper tabs of front grille into slots on the cabinet top.(FIG. 17)
- Push front grille's tips toward the cabinet in order to snap side tabs into the cabinet. (FIG. 17)
- Open the filter door.(FIG. 18)
- Install the TYPE A screw through the front grille.(FIG. 18)
- Close filter door.(FIG.19)

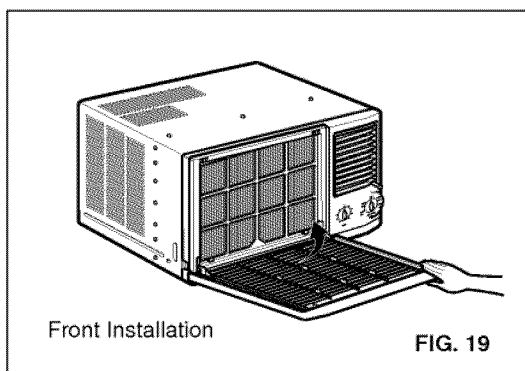
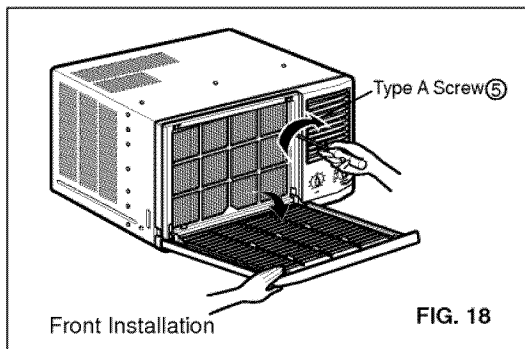
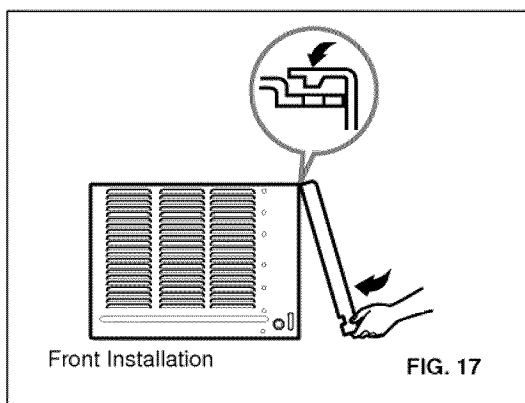

## IF AIR CONDITIONER IS BLOCKED BY STORM WINDOW FRAME

Add wood to clear front as shown in FIG. 20, or remove storm window while air conditioner is installed.

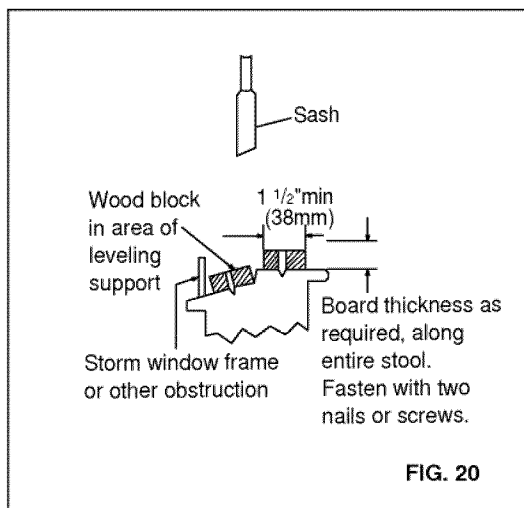

## AIR CONDITIONER REMOVAL

Turn the air conditioner off, disconnect the power cord, remove the window locking bracket and the screws installed through the top and bottom of the side curtain. Save all parts for later reinstallation. Close the side curtain. Keeping a firm grip on the air conditioner, raise the sash, and carefully tilt the air conditioner backward, draining any condensed water. Lift the air conditioner from the window. Remove the sash seal from between the windows.

### CAUTION

- Air conditioners covered in this manual pose an excessive weight hazard. Two or more people are needed to move and install the unit. To prevent injury or strain, use proper lifting and carrying techniques when moving unit.
- When handling the air conditioner, be careful to avoid cuts from sharp metal fins on front and rear coils.
- Make sure air conditioner does not fall during removal.



# OPERATION

## INSTALLATION

Pick a location which will allow you to blow the cold air into the area you want. Windows used for installation must be strong enough to support the weight of the air conditioner. Good installation with special attention to the proper position of the unit will lessen the chance that service will be needed.

When cooling more than one room, installation is very important since cold air will not turn corners. To cool your rooms, cold air must be blown from the air conditioner in a straight path.

## HOW AND WHY

Your room air conditioner provides the following functions to make hot weather living more comfortable:

- Cools and circulates room air.
- Lowers humidity by removing excess moisture.
- Filters out summertime dust, dirt, and some airborne impurities.

The air conditioner performs these functions by drawing room air through a filter which traps dust and dirt particles. The air then passes over a cooling coil which refrigerates the air and removes excess moisture. The same air is then returned to the room— cooler, drier, and cleaner. Moisture removed from the room air is carried to the outside and evaporated.

Your air conditioner is designed to be easy to operate and to provide plenty of cooling power.

## NORMAL SOUNDS

Aside from the regular fan motor and compressor sounds coming from your air conditioner, you will once in a while hear a pinging sound. This is the result of moisture being picked up from the air in the room and thrown against the air conditioner's fan. This is normal and should not be cause for concern. Also, do not be alarmed if you hear a slight hissing or gurgling sound coming from your air conditioner after it is off. These are normal coolant noises.

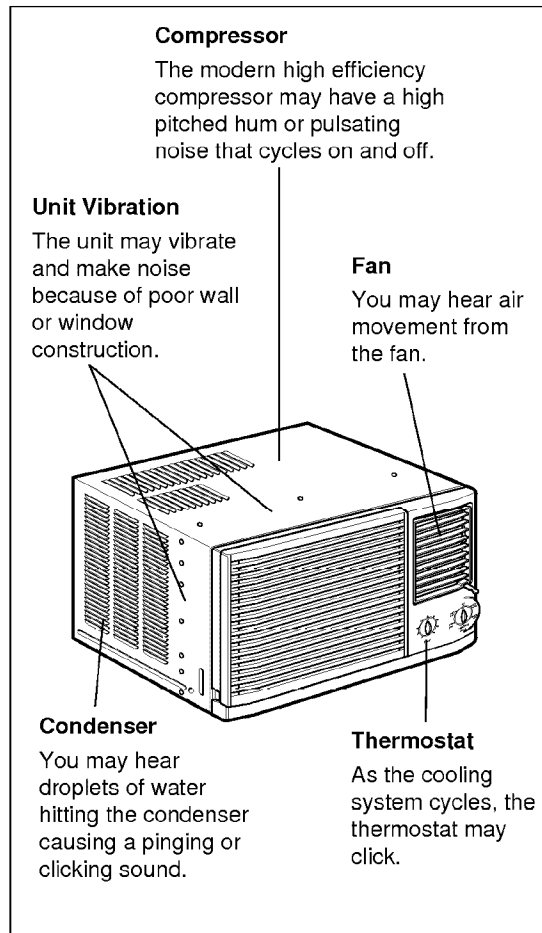

### Compressor

The modern high efficiency compressor may have a high pitched hum or pulsating noise that cycles on and off.

### Unit Vibration

The unit may vibrate and make noise because of poor wall or window construction.

### Fan

You may hear air movement from the fan.

### Condenser

You may hear droplets of water hitting the condenser causing a pinging or clicking sound.

### Thermostat

As the cooling system cycles, the thermostat may click.

## CAPACITY AND RUNNING TIME

Proper unit size is important in deciding the desired comfort for the area you want to cool. An undersized unit will not have the capability to cool, leaving the area uncomfortably warm. The proper size is determined by the number of square feet in the area to be cooled, indoor and outdoor temperature and humidity. An oversized unit will cool, but not dehumidify, leaving the area cool and damp.

Whenever the heat or humidity load is above normal the air conditioner must run longer and more often to keep the desired temperature you have selected. Under heavy heat load conditions the air conditioner may need to run constantly to keep the temperature you want.

At times using the MED FAN setting to circulate the room air may make it comfortable even though the air is not being cooled. This will decrease your cost of use.

# OPERATION

## FEATURES

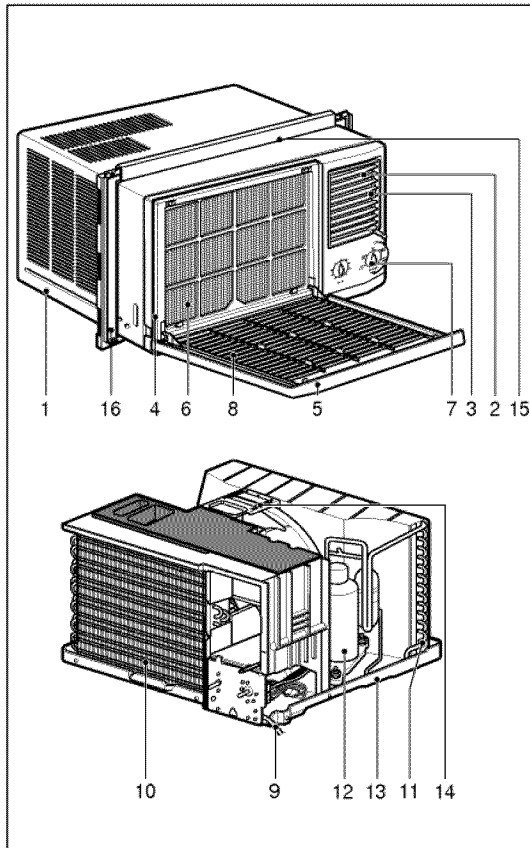

1. Cabinet
2. Vertical Air Deflector  
(Horizontal Louver)
3. Cool Air Discharge
4. Front Grille
5. Inlet Grille
6. Air Filter
7. Knob
8. Air Intake
9. Power Cord
10. Evaporator
11. Condenser
12. Compressor
13. Base pan
14. Brace
15. Upper Guide
16. Curtain

## USING THE AIR CONDITIONER

**⚠ WARNING** To reduce the risk of fire, electric shock, or injury to persons, read the important SAFETY instructions section before operating this appliance

**To begin operating the air conditioner after installation, follow these steps:**

1. Plug in the air conditioner. (To prevent electrical hazards, do not use an extension cord or an adapter plug.)
2. Set the exhaust vent to the CLOSE position.
3. Set the TEMP Control to the coolest setting.
4. Set the MODE Control at the highest COOL level.
5. Adjust the louver for comfortable air flow.
6. Once the room has cooled, adjust the TEMP Control to the setting you find most comfortable.

**NOTE :** If the air conditioner is turned off, wait 3 minutes before restarting. This allows pressure inside the compressor to equalize. Failure to wait 3 minutes before restarting may cause inefficient operation.

Review the AIR CONDITIONER FEATURES section for other settings. (See page 11)

# OPERATION

## AIR CONDITIONER FEATURES

The controls featured in this manual are representative of the many models available. Your model may look slightly different.

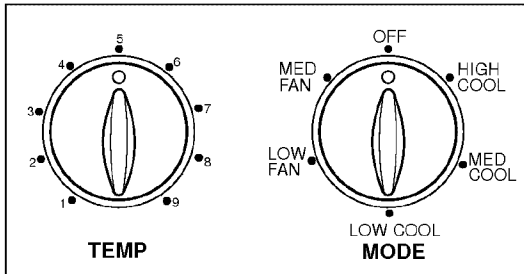

### TEMP

The thermostat will automatically control the temperature of the room. Select a higher number for lower room temperature. The temperature is selected by turning the TEMP knob to the desired position.

The 5 or 6 position is a normal setting for average conditions.

### MODE

- OFF : Turns the air conditioner off.
- MED FAN : Permits the medium fan speed operation without cooling.
- LOW FAN : Permits the low fan speed operation without cooling.
- HIGH COOL : Permits cooling with the high fan speed operation.
- MED COOL : Permits cooling with the medium fan speed operation.
- LOW COOL : Permits cooling with the low fan speed operation.

### VENT CONTROL

The Vent Control allows the air conditioner to either recirculate inside air (CLOSE) or exhaust air to the outside (OPEN).

- The CLOSE position is used when maximum cooling is desired. It may also be used for air recirculation without cooling when the air conditioner is set in the FAN position.
- The OPEN position removes stale air from the room and exhausts it to the outside. Fresh air is drawn into the room through normal air passages found in homes.
- The OPEN or CLOSE position can be used with any fan selection.

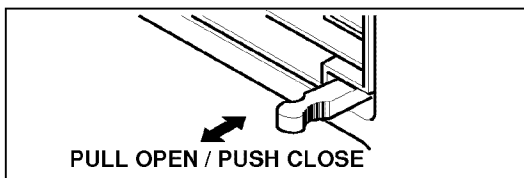

### VERTICAL AIR DIRECTION CONTROL

The vertical air-direction is adjusted by moving the upward or downward louver.

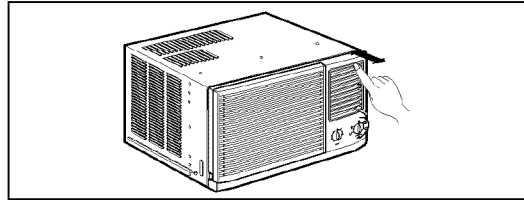

### DRAINAGE

A drain hole is provided at the rear of the air conditioner unit. Select a drain method according to the following.

- Remove the hole rubber from the base-pan.
- Connect a drain elbow of 9/16" inside diameter to the drain pipe.
- Connect a drain hose of 9/16" inside diameter to the drain elbow. (Drain hose is not supplied.)

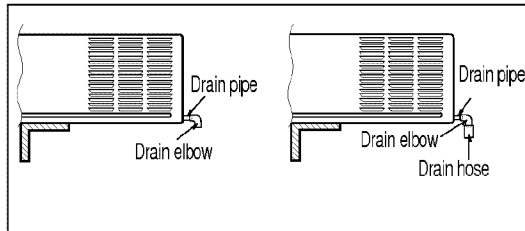

The air conditioner employs a proper drain method whereby the condensed water (moisture removed from the air) is drained to the outside. In very humid weather, excessive condensed water removed from the air may cause some water to collect. To remove this excess water you can install the drain pan.

- Take the drain pan which is located in the air discharge.
- Remove the hole rubber from the base-pan.
- Install the drain pan to the left corner of the cabinet with 4(or 2) screws.
- Connect the drain hose to the outlet located at the bottom of the drain pan. You can purchase the drain hose or tubing locally to satisfy your particular needs. (Drain hose is not supplied.)

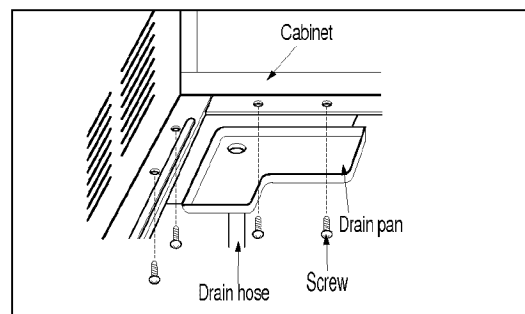

# MAINTENANCE

## AIR FILTER CLEANING

The Air Filter will become dirty as it removes dust from the inside air. It should be washed at least every 2 weeks. If the Air Filter remains full of dust, the air flow will decrease and the cooling capacity will be reduced, possibly damaging the unit.

- Pull the grille inlet forward, grasping both tabs, and pull out the air filter.
- Wash the Air Filter in warm water. Be sure to shake off all the water before replacing the filter.

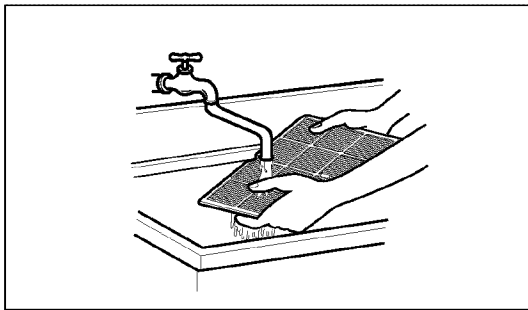
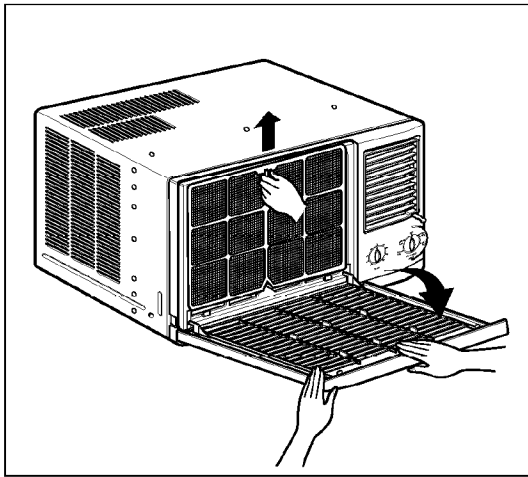

## AIR CONDITIONER CLEANING

Clean the front grille and inlet grille by wiping with a cloth dampened in a mild detergent solution.

The cabinet may be washed with mild soap or detergent and lukewarm water, then polished with liquid appliance wax.

To ensure continued peak efficiency, the condenser coils (weather side at unit) should be checked periodically and cleaned if they become clogged with soot or dirt from the atmosphere. Brush or vacuum exterior coils to remove debris from fins.

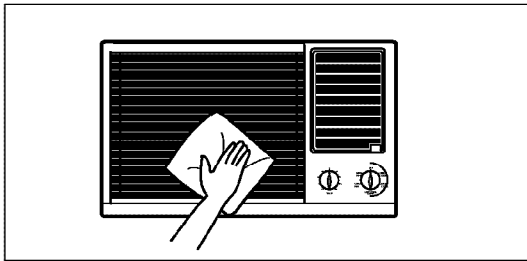

## HOW TO REMOVE THE FRONT GRILLE

- Remove the TEMP knob and the MODE knob by pulling.
- Open the inlet grille downward.
- Remove the screw securing the Front Grille.
- Push the grille up from the bottom and pull the top of the grille away from the case to lift the top tabs out of their slots.

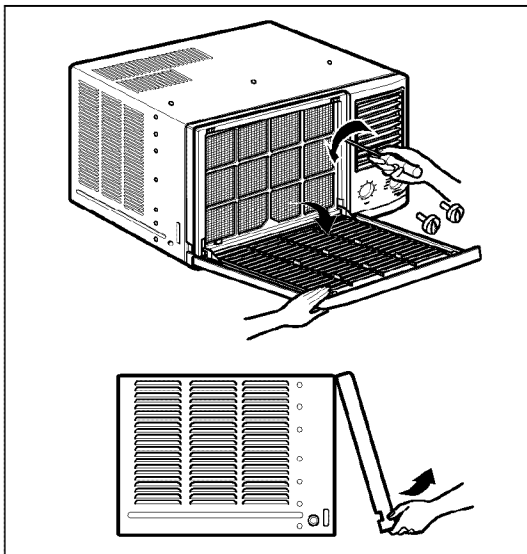

# TROUBLESHOOTING

## BEFORE CALLING FOR SERVICE

Check the following list to be sure a service call is really necessary. A quick reference to this manual may help you avoid an unneeded service call.

### THE AIR CONDITIONER WILL NOT OPERATE

Check if...	Then...
Wall plug disconnected.	Push plug firmly into wall outlet.
House fuse blown or circuit breaker tripped.	Replace fuse with time delay type or reset circuit breaker.
MODE selector is OFF position.	Turn MODE selector to the desired COOL setting.
Unit was turned off by moving TEMP Control to a warmer and then immediately turning back to a colder setting.	Wait approximately 3 minutes. Listen for compressor to start.
Unit was turned off and then on too quickly.	Turn unit off and wait 3 minutes before restarting.
TEMP Control set warmer than room temperature.	Turn TEMP Control clockwise to a colder setting (higher number).

### AIR FROM UNIT DOES NOT FEEL COLD ENOUGH.

Check if...	Then...
MODE selector in a LOW COOL position.	Turn selector to a higher COOL position
TEMP Control set too warm (lower number).	Turn TEMP Control clockwise to a colder setting.
Room temperature below 70°F (21°C).	Cooling may not occur until room temperature rises above 70°F (21°C).
Temperature sensing tube touching cold coil, located behind air filter.	Straighten tube away from coil.

### THE AIR CONDITIONER COOLING, BUT ROOM IS TOO WARM – ICE FORMING ON COOLING COIL BEHIND DECORATIVE FRONT.

Check if...	Then...
Outdoor temperature below 70°F (21°C).	To defrost the coil, set selector to FAN position. Then, turn TEMP Control clockwise to a warmer setting.
Air filter may be dirty.	Clean filter. Refer to Maintenance section of owner's manual. To defrost, set selector to FAN.
TEMP Control set too cold for night-time cooling.	To defrost the coil, set selector to a FAN position. Then, set TEMP Control to a warmer position.

### THE AIR CONDITIONER COOLING, BUT ROOM IS TOO WARM – NO ICE FORMING ON COOLING COIL BEHIND DECORATIVE FRONT.

Check if...	Then...
Dirty air filter – air restricted.	Clean air filter. Refer to Maintenance section of owner's manual.
TEMP Control set too warm.	Turn TEMP Control clockwise to a colder setting.
Front of unit is blocked by drapes, blinds, furniture, etc. Air distribution is restricted.	Clear blockage in front of unit.
Doors, windows, registers, etc. open. Cold air escapes.	Close doors, windows, registers, etc.
Unit recently turned on in hot room.	Allow additional time to remove stored heat from walls, ceiling, floor, and furniture.

### THE AIR CONDITIONER TURNS ON AND OFF RAPIDLY.

Check if...	Then...
Outside temperature is extremely hot.	Set MODE on HIGH speed to bring air past cooling coils more frequently.

### NOISE WHEN UNIT IS COOLING.

Check if...	Then...
Air movement sound is too loud.	Turn selector to LOW setting.
Sound of fan hitting water – moisture removal system.	This is normal when humidity is high. Close doors, windows, and registers.
Window vibration – poor installation.	Refer to installation instructions or check with installer.

### WATER DRIPPING INSIDE WHEN UNIT IS COOLING.

Check if...	Then...
The air conditioner is improperly installed.	Tilt air conditioner slightly to the outside to allow water drainage. Refer to installation instructions. Check with installer.

### WATER DRIPPING OUTSIDE WHEN UNIT IS COOLING.

Check if...	Then...
The unit is removing large quantity of moisture from humid room.	This is normal during excessively humid days.

# MEMO

# SEARS

REPAIR  
PARTS  
LIST  
580.78183890

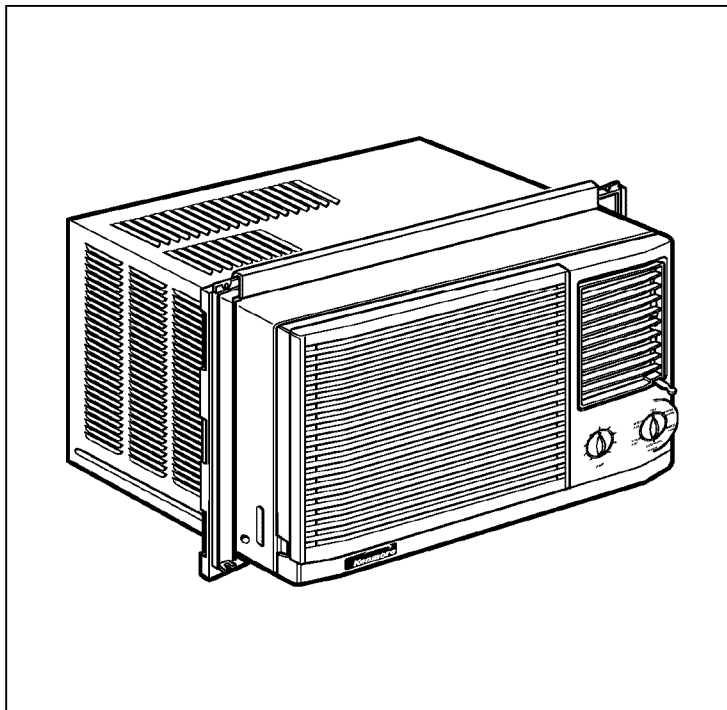

## ROOM AIR CONDITIONER

**To Call Toll Free  
For Parts:  
1-800-366-PART  
(1-800-366-7278)**

In all orders or correspondence always give the complete model number shown on the side of the cabinet.

All repair parts listed are available for immediate purchase or special order when you visit your nearest Sears Service Center, or the Service Department at most Sears stores. To order parts by phone, call the toll free parts number listed to the left and on the back cover of this manual.

When requesting service or ordering parts, always provide the following information:

- **Product Type**
- **Part Number**
- **Model Number**
- **Part Description**

**Sears, Roebuck and Co., Hoffman Estates, IL 60179 U.S.A.**

CAUTION: Use the Kenmore part number on all orders, **not** the illustration number.

**CABINET & FRONT GRILLE ASS'Y**

---

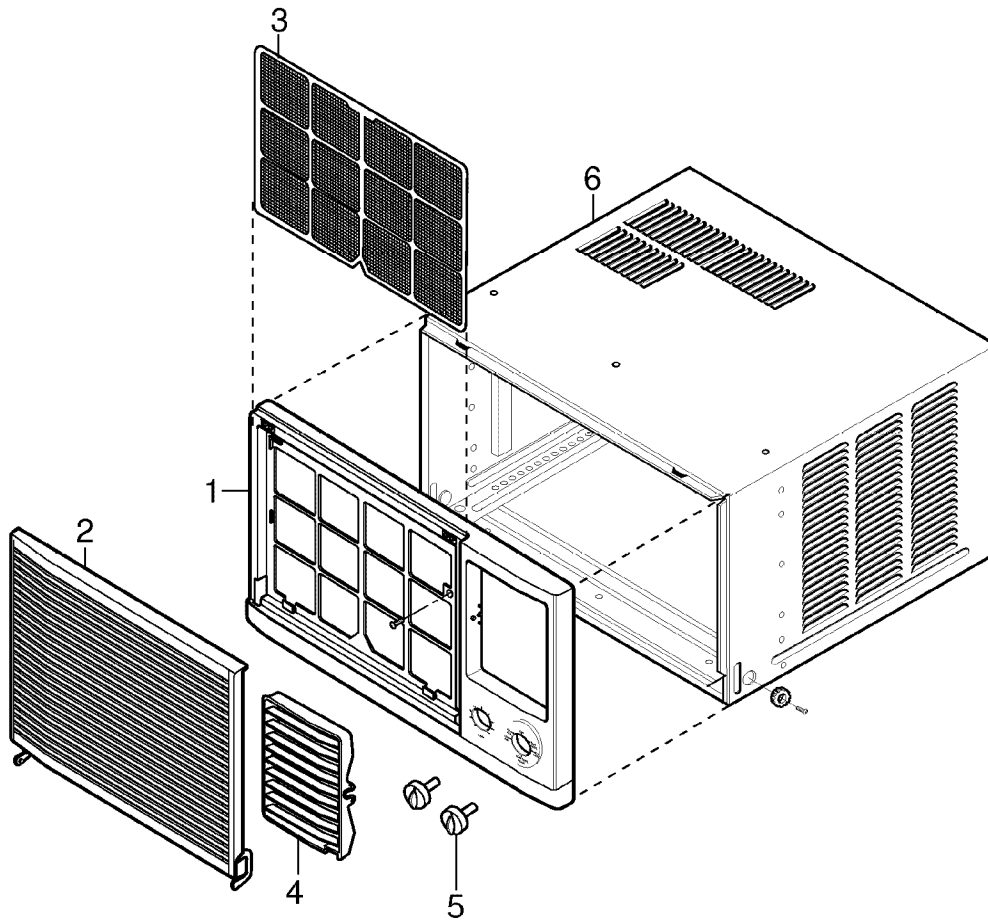



CAUTION: Use the Kenmore part number on all orders, **not** the illustration number.

---

**CABINET & FRONT GRILLE ASS'Y**

---

POS. NO	PART NO	DESCRIPTION
1	3530AR1248A	FRONT GRILLE
2	5236AR1531A	INLET GRILLE
3	5230AR1327A	AIR FILTER ASS'Y
4	5990AR2972A	VANE
5	4941AR7134A	KNOB ASS'Y
6	3091AR3734D	CABINET ASS'Y
*	3828AR7102D	MANUAL OWNER'S

# = Functional Parts

\* = Non-illustrated Parts

CAUTION: Use the Kenmore part number on all orders, **not** the illustration number.

### CONTROL BOX ASS'Y

---

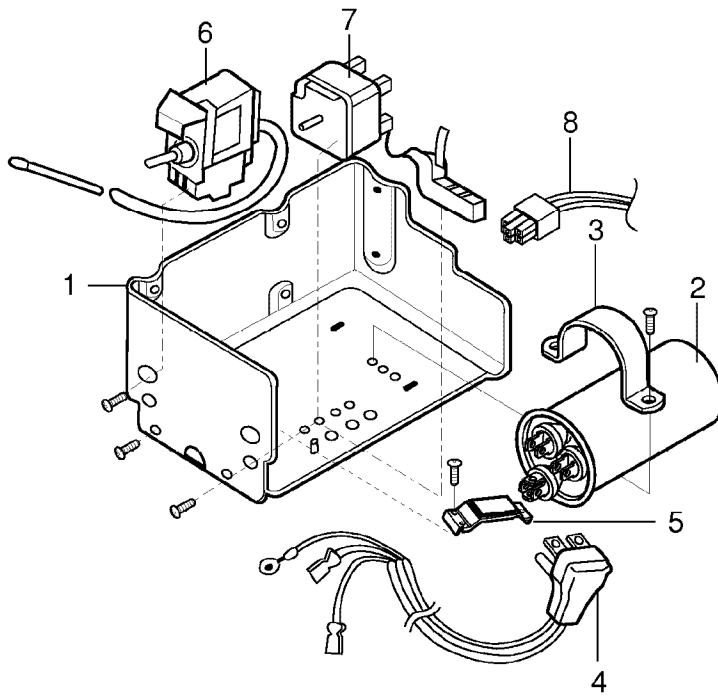

CAUTION: Use the Kenmore part number on all orders, **not** the illustration number.

### CONTROL BOX ASS'Y

---

POS. NO	PART NO	DESCRIPTION
1	4994AR1314C	CONTROL BOX
2 #	6120AR2194D	CAPACITOR
3	4H00442F	CAPACITOR CLAMP
4 #	2H00677A	POWER CORD ASS'Y
5	4H01762A	CLIP CORD
6 #	2H01127B	THERMOSTAT
7 #	2H00598E	ROTARY SWITCH
8 #	6631AR2687A	CONNECTOR ASS'Y

# = Functional Parts

\* = Non-illustrated Parts

CAUTION: Use the Kenmore part number on all orders, **not** the illustration number.

### AIR HANDLING & CYCLE PARTS

---

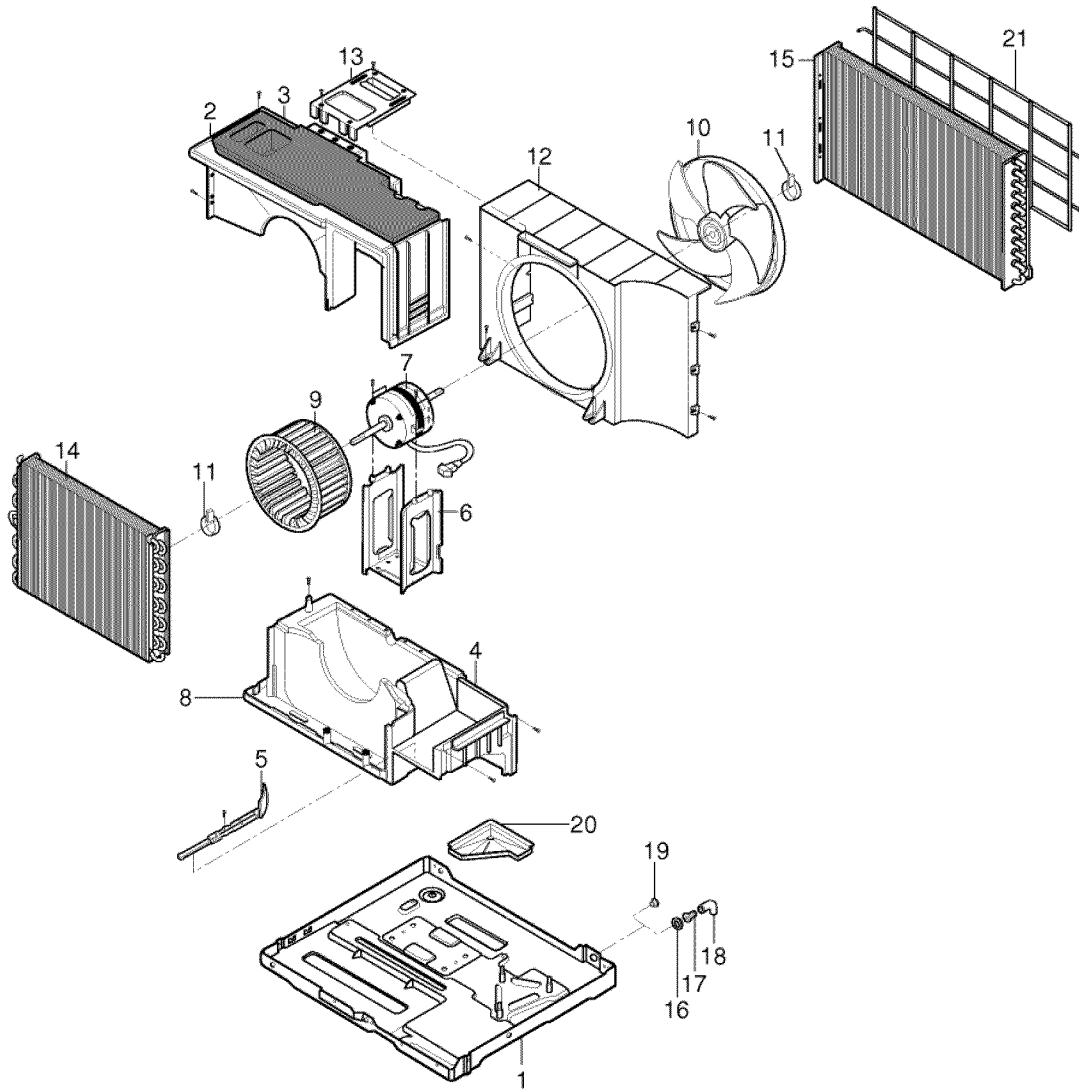

CAUTION: Use the Kenmore part number on all orders, **not** the illustration number.

### AIR HANDLING & CYCLE PARTS

---

POS. NO	PART NO	DESCRIPTION
1	3041AR3741C	BASE PAN WELD ASS'Y
2	5238AR3740B	UPPER AIR GUIDE ASS'Y
3	3550AR2913A	COVER EPS (SOUND DAMPER)
4	5238AR3739C	LOWER AIR GUIDE
5	4900AR3680A	VENTILATION DAMPER ROD
6	4960AR2896A	MOTOR MOUNT
7	4681AR2611B	MOTOR ASS'Y
8	3040AR2863A	BASE, EPS
9 #	5834AR1177A	BLOWER
10 #	5900AR1330A	FAN
11 #	3H02932C	CLAMP SPRING
12	4999AR7106A	SHROUD ASS'Y
13	4800AR2590A	BRACE
14	5421AR2251B	EVAPORATOR ASS'Y
15 #	5403AR2608A	CONDENSER ASS'Y
16 #	4H01029F	WASHER RUBBER
17	3H02773A	DRAIN PIPE
18	4H00261A	PIPE ELBOW
19	4H02023A	HOLE RUBBER
20	3H02502C	DRAIN PAN ASM
21	3530AR2724B	GRILLE REAR

# = Functional Parts

\* = Non-illustrated Parts

CAUTION: Use the Kenmore part number on all orders, **not** the illustration number.

### COMPRESSOR PARTS

---

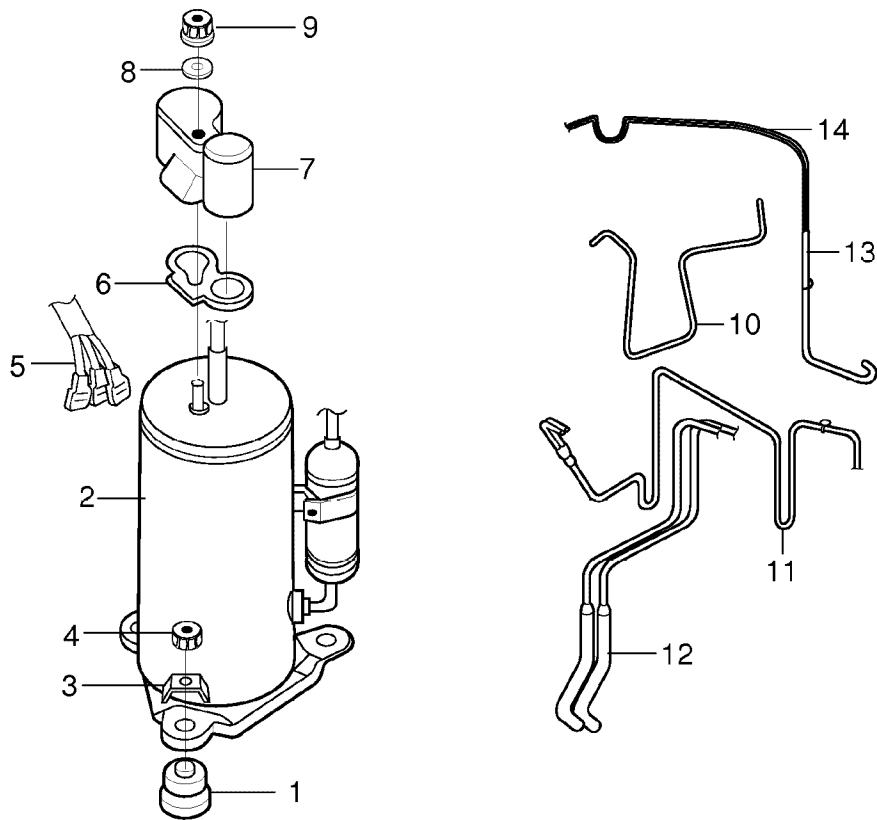

CAUTION: Use the Kenmore part number on all orders, **not** the illustration number.

### COMPRESSOR PARTS

---

POS. NO	PART NO	DESCRIPTION
1	4H00982C	ANTI-VIBRATION BUSHING
2 #	5417AR2256Q	COMPRESSOR ASS'Y
3	4H01811C	BRACKET, WASHER
4	1NHA0801206	HEXAGON NUTS
5	6631AR3843B	CONNECTOR ASS'Y
6	4986U-L001D	GASKET
7	3550U-L002C	TERMINAL COVER
8	4H01058A	GASKET NUT
9	4H00947A	TERMINAL COVER NUT
10	5210AR2625A	DISCHARGE TUBE
11	5211AR2627A	TUBE ASS'Y SUCTION
12	5211AR3775A/B	TUBE FORMED EVAPORATOR
13	3H02998B	TUBE CONNECTION
14	5425AR2728A/B	CAPILLARY ASS'Y

# = Functional Parts

\* = Non-illustrated Parts

CAUTION: Use the Kenmore part number on all orders, **not** the illustration number.

### INSTALLATION KIT ASS'Y

---

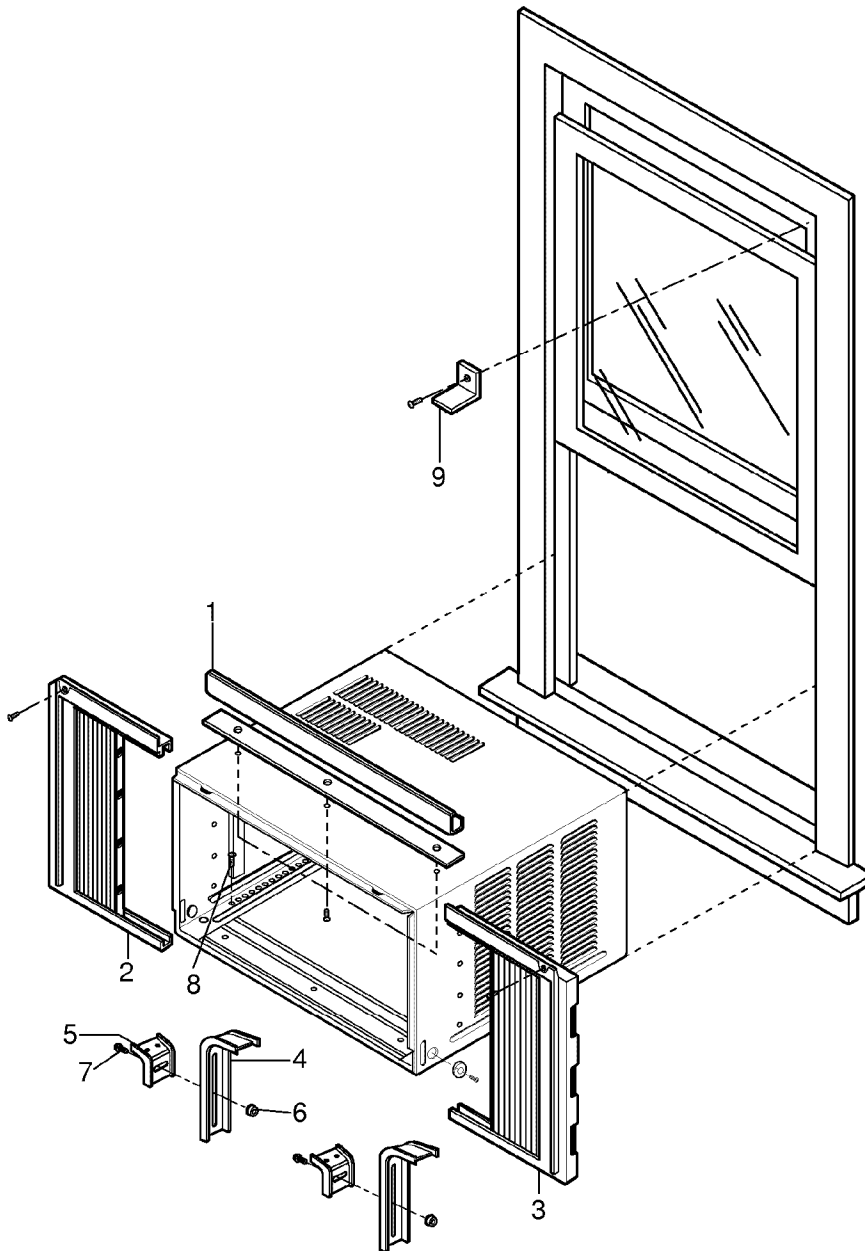



CAUTION: Use the Kenmore part number on all orders, **not** the illustration number.

### INSTALLATION KIT ASS'Y

---

POS. NO	PART NO	DESCRIPTION
1	2H00858D	UPPER GUIDE
2	4959AR3402E	CURTAIN ASS'Y
3	4959AR3402F	CURTAIN ASS'Y
4	3H01479D	SUPPORT BRACKET
5	3H01395C	SILL BRACKET
6	4H01516A	LOCK NUT
7	4H01483A	CARRIAGE BOLT
8	4H01482A	M-SCREW
9	4H01785B	WINDOW LOCKING BRACKET

# = Functional Parts

\* = Non-illustrated Parts

# INDICE DE MATERIAS

<b>INDICE DE MATERIAS</b> .....	26	Características .....	34
<b>GARANTÍA</b> .....	26	Uso del equipo de aire acondicionado .....	34
<b>SEGURIDAD</b> .....	27	Características del equipo de aire acondicionado .....	35
Importantes instrucciones de seguridad .....	27	<b>MANTENIMIENTO</b> .....	36
<b>REQUERIMIENTOS ELÉCTRICOS</b> .....	28	Limpieza del filtro del aire .....	36
<b>INSTALACIÓN</b> .....	29	Limpieza del equipo de aire acondicionado .....	36
Requerimientos para instalación .....	29	Cómo sacar la rejilla frontal .....	36
Cómo instalarlo .....	30	<b>CORRECCIÓN DE FALLAS</b> .....	37
Como sacar el equipo de aire acondicionado de la ventana .....	32	Antes de Llamar para Servicio .....	37
<b>OPERACIÓN</b> .....	33		
Instalación .....	33		
Cómo y por qué .....	33		
Sonidos normales .....	33		
Capacidad y tiempo de funcionamiento .....	33		

## GARANTÍA

### **GARANTÍA DE UN AÑO POR EL EQUIPO DE AIRE ACONDICIONADO DE HABITACIÓN**

Durante un año completo a partir de la fecha de compra, si este equipo de aire acondicionado recibe mantenimiento y se utiliza para el enfriamiento normal de habitación según las instrucciones indicadas en este manual del propietario, Sears reparará gratuitamente este equipo de aire acondicionado, si tiene algún defecto en materiales o fabricación.

### **GARANTÍA TOTAL DE CINCO AÑOS POR EL SISTEMA DE REFRIGERACIÓN HERMÉTICAMENTE SELLADO**

Durante cinco años a partir de la fecha de compra, si este equipo de aire acondicionado recibe mantenimiento y se utiliza para el enfriamiento normal de habitación según las instrucciones indicadas en este manual del propietario, Sears reparará gratuitamente el sistema de refrigeración herméticamente sellado (que consiste en el agente refrigerante, los tubos de conexión y el compresor), si tiene algún defecto en materiales o fabricación.

### **EL SERVICIO DE GARANTÍA ESTÁ A SU DISPOSICIÓN CON SÓLO PONERSE EN CONTACTO CON LA TIENDA O EL CENTRO DE SERVICIO SEARS MÁS CERCANO A SU DOMICILIO EN LOS ESTADOS UNIDOS.**

La protección de garantía cubre únicamente a los equipos de aire acondicionado usados para uso doméstico y no para uso comercial.

Esta garantía sólo tiene validez mientras el producto se esté usando en los Estados Unidos.

Esta garantía le da derechos legales específicos y usted puede tener otros derechos que varían de estado en estado.

**Sears, Roebuck and Co., D/817WA,  
Hoffman Estates, IL 60179 U.S.A.**

# SEGURIDAD

## IMPORTANTES INSTRUCCIONES DE SEGURIDAD

Las siguientes instrucciones de seguridad le indicarán cómo usar su equipo de aire acondicionado de habitación para evitar daños para usted mismo y para su EQUIPO DE AIRE ACONDICIONADO.

### **ADVERTENCIA** POR SU SEGURIDAD

No almacene ni use gasolina u otros vapores y líquidos inflamables cerca de éste o cualquier otro electrodoméstico. Lea las etiquetas de los productos para ver si contienen advertencias sobre el carácter inflamable de los mismos y otras advertencias.

### **ADVERTENCIA** PARA PREVENIR ACCIDENTES

Para reducir el riesgo de incendios, descargas eléctricas o lesiones personales al usar su equipo de aire acondicionado, tome las precauciones básicas, entre las que están las siguientes:

- Asegúrese de que la alimentación eléctrica sea la apropiada para el modelo que usted ha elegido.
- Si el equipo de aire acondicionado debe instalarse en una ventana, a usted probablemente le conviene limpiar primero ambos lados del vidrio. Si la ventana es del tipo de tres paneles con un panel incluido de pantalla, le conviene sacar la ventana completamente antes de la instalación.
- Asegúrese de que el equipo de aire acondicionado ha sido instalado correctamente y con seguridad según se señala en las instrucciones separadas de instalación que vienen en este manual. Conserve este manual y las instrucciones de instalación para usarlos posiblemente en el futuro al sacar o volver a instalar esta unidad.
- Al manejar el equipo de aire acondicionado, tenga cuidado para evitar cortadas con las afiladas aletas metálicas que se hallan en los serpentines frontales y posteriores.

### **ADVERTENCIA** INFORMACIÓN ELECTRICA

En la placa de serie del fabricante se indica cuál es la capacidad eléctrica nominal completa de su nuevo equipo de aire acondicionado para habitación. Consulte esta placa cuando vaya a verificar los requerimientos eléctricos.

- Asegúrese de que el equipo de aire acondicionado tenga una conexión correcta a tierra. Para reducir al mínimo los riesgos de descargas eléctricas e incendio, es importante conectar el equipo correctamente a tierra. El cordón de alimentación eléctrica está equipado con un enchufe de tres espigas con conexión a tierra para protegerle contra riesgos de descargas eléctricas.
- Su equipo de aire acondicionado debe enchufarse en una toma de corriente de pared que tenga una conexión correcta a tierra. Si la toma de corriente de pared que usted piensa usar no está conectada correctamente a tierra o no está protegida con un fusible de acción retardada o con un interruptor de circuito, haga que un electricista calificado le instale la toma de corriente de pared en forma correcta.
- No ponga a funcionar el equipo de aire acondicionado con una cubierta protectora exterior encima. Esto podría ocasionar daños mecánicos dentro del aire acondicionado.
- **No use un cable de extensión ni un enchufe adaptador.**

**ADVERTENCIA** Evite los peligros de incendios y descargas eléctricas. No use un cable de extensión ni un enchufe adaptador. No elimine ninguna de las espigas del enchufe del cordón de alimentación eléctrica.

Toma de corriente de pared con conexión a tierra.

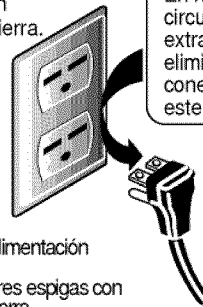

Cordón de alimentación eléctrica con enchufe de tres espigas con conexión a tierra.

## IDEAS PARA AHORRAR ENERGÍA

- La capacidad del equipo de aire acondicionado debe corresponder al tamaño de la habitación para el funcionamiento eficiente y satisfactorio del equipo.
- Instale el equipo de aire acondicionado de habitación en el lado sombreado de su hogar. Una ventana orientada hacia el norte es la mejor porque tiene sombra la mayor parte del día.
- No bloquee el flujo de aire hacia el interior con persianas, cortinas o muebles; o la parte de afuera con arbustos, paredes u otras construcciones.
- Cierre el regulador de tiro de la chimenea, las rejillas de calefacción del piso y la pared, de tal modo que el aire frío no se escape ni por la chimenea ni por los conductos.
- Mantenga las persianas y las cortinas de otras ventanas cerradas durante la parte más soleada del día.
- Limpie el filtro del aire como se recomienda en la sección "MANTENIMIENTO" de este manual.
- El aislamiento correcto y las juntas herméticas en puertas y ventanas en su hogar le ayudarán a mantener el aire caliente afuera y el aire frío adentro.
- Al darle sombra externamente a la casa con árboles, plantas o toldos ayudará a reducir la carga de trabajo del equipo de aire acondicionado.
- Opere los aparatos que producen calor como, por ejemplo, hornos, lavadoras, secadoras y lavaplatos durante la parte más fría del día.

# REQUERIMIENTOS ELÉCTRICOS

Vea el siguiente cuadro donde hallará información sobre el cableado y la toma de corriente necesarios para la instalación eléctrica.

RESPETE TODOS LOS CÓDIGOS Y ORDENANZAS LOCALES QUE RIGEN LA MATERIA

Nunca elimine la espiga de conexión a tierra del cordón de alimentación eléctrica.

Para modelos de 230 voltios y 230/208 voltios con amperaje indicado en la placa del fabricante hasta 12.0

Para modelos de 230 voltios y 230/208 voltios con amperaje indicado en la placa del fabricante hasta 16.0

DATOS DEL ENCHUFE Y LA TOMA DE CORRIENTE	TOMA DE CORRIENTE (VOLTAJE(60HZ, CORRIENTE ALTERNA EN TODOS LOS CASOS))	AMPERAJE INDICADO EN LA PLACA DEL FABRICANTE	USE EL FUSIBLE DE ACCIÓN RETARDADA O UN INTERRUPTOR DE CIRCUITO CAPACIDAD NOMINAL EN AMPERIOS	CALIBRE MÍNIMO DEL CABLE DE LA TOMA DE CORRIENTE	CIRCUITO DERIVADO O TIOP
 <p>Toma de corriente</p>	MODELO CON NOMBRE DE 230 VOLTIOS (207 MÍNIMO, 253 MÍXIMO) MODELO CON NOMBRE DE 230/208 VOLTIOS (197.6 MÍNIMO, 253 MÍXIMO)	Hasta 12.0	 15	CALIBRE 14 USE HILO DE COBRE SOLAMENTE	TOMA INDIVIDUAL DE CORRIENTE ÚNICAMENTE
	MODELO CON NOMBRE DE 230 VOLTIOS (207 MÍNIMO, 253 MÍXIMO) MODELO CON NOMBRE DE 230/208 VOLTIOS (197.6 MÍNIMO, 253 MÍXIMO)	Hasta 16.0	 20	CALIBRE 12 USE HILO DE COBRE SOLAMENTE	TOMA INDIVIDUAL DE CORRIENTE ÚNICAMENTE

- Esta unidad requiere una alimentación eléctrica de tres hilos, monofásica, 60 Hz, de corriente alterna.
- El cableado de la toma de corriente debe tener al menos el calibre indicado en el cuadro sobre datos eléctricos. Respete todos los códigos locales.
- Por su seguridad personal, este aparato debe ir conectado correctamente a tierra. Este aparato tiene un cordón de alimentación eléctrica con un enchufe de tres espigas con conexión a tierra.

## LAS CONEXIONES Y EL CABLEADO CORRECTO DE LA CASA

- Siga cuidadosamente todas las instrucciones que se anexan para lograr costos más bajos de operación y un servicio libre de problemas.
- **USE SÓLO FUSIBLES DE ACCIÓN RETARDADA** (o un interruptor de circuito) para el uso seguro del equipo y para ayudar a prevenir la quemadura innecesaria de los fusibles.
- **EL CALIBRE CORRECTO DE LOS CABLES DE LA CASA** es necesario para obtener un buen voltaje y para prevenir la sobrecarga del circuito. Vea los datos que vienen al reverso. Evite los largos tramos de cables que pueden causar que el voltaje descienda por debajo del voltaje que se indica en la placa del fabricante.
- Es mejor que **NINGÚN OTRO ELECTRODOMÉSTICO** o dispositivo esté en el mismo circuito protegido con fusible al cual se conecta esta unidad. Los cables que transportan más corriente eléctrica que la que pueden manejar con seguridad pueden causar la quemadura de los fusibles. En este manual se indican claramente cuáles son los **REQUERIMIENTOS ELÉCTRICOS**.

## PELIGRO: NO USE ESTE EQUIPO CON UN CABLE DE EXTENSIÓN.

El cordón de alimentación eléctrica que viene con el equipo de aire acondicionado es el mejor calibre para el uso seguro y eficiente de su equipo de aire acondicionado. El uso de un cable de extensión puede causar recalentamientos, pérdida de energía eléctrica y la quemadura de fusibles e interruptores de circuito.

A MENOS QUE ESTE PRODUCTO ESTÉ APROPIADAMENTE CONECTADO A TIERRA, USTED NO ESTARÁ PROTEGIDO CONTRA DESCARGAS ELÉCTRICAS SEVERAS O MORTALES, EN EL CASO DE QUE OCURRA UN CORTOCIRCUITO EN UN COMPONENTE ELÉCTRICO O EN LOS CABLES DEL EQUIPO DE AIRE ACONDICIONADO.

# INSTALACIÓN

## REQUERIMIENTOS PARA INSTALACIÓN

Su equipo de aire acondicionado se instalará en ventanas estándar de doble panel con anchos de abertura libre de 737 mm a 1041 mm (29 a 41 pulgadas). (Figura 1)

El marco inferior debe abrirse lo suficiente para permitir una abertura vertical libre de 457 mm (18 pulgadas). Las rejillas desviadoras laterales y la parte posterior del equipo de aire acondicionado deben tener un espacio libre de aire para permitir suficiente flujo de aire a través del condensador para así eliminar el calor. La parte posterior de la unidad debe quedar al aire libre, no dentro de un edificio o garaje.

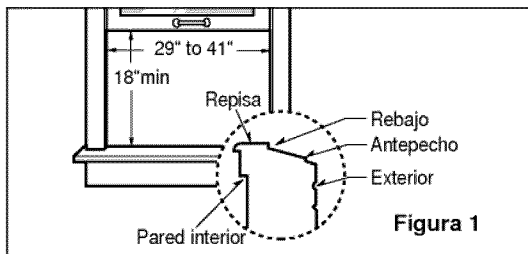

## SERVICIO ELÉCTRICO

Compruebe cuál es la alimentación eléctrica que llega a su domicilio. La alimentación eléctrica disponible debe ser la misma que se muestra en la placa del fabricante de la unidad (que se halla en el lado derecho del gabinete de corriente alterna).

Todos los modelos están equipados con un enchufe de tres espigas para suministrar un servicio correcto y una conexión a tierra segura y positiva. No cambie el enchufe de ninguna forma. No use un enchufe adaptador. Si su toma de corriente de pared actual no puede usarse con el enchufe del equipo, llame a un electricista calificado para que efectúe las correcciones necesarias.

CONSERVE LA CAJA y este MANUAL DEL PROPIETARIO para que le sirva como referencia en el futuro. La caja es la mejor manera de conservar la unidad durante el invierno o cuando no está en uso.

## HERRAMIENTAS REQUERIDAS

- Guantes apretados
- Destornillador normal
- Destornillador Phillips
- Pintas
- Cuchillo filoso
- Nivelador
- Llave inglesa o llave abierta de 3/8"
- Llave hexagonal de cubo y trinquete de 1/4 de pulgada
- Cinta para medir
- Taladro eléctrico
- Broca de taladro de 1/4"

## INSTALACIÓN PIEZAS DE MONTAJE



Figura 2

No.	NOMBRE DE LAS PIEZAS	CANTIDAD
1	PANEL DE GUÍA	2
2	SOPORTE	2
3	SOPORTE DE ANTEPECHO	2
4	CONTRATUERCA	4
5	TORNILLO (TIPO A): 25/64"	14
6	TORNILLO (TIPO B): 1 3/16"	7
7	TORNILLO (TIPO C): 9/16"	5
8	TORNILLO M	2
9	BULÓN	2
10	CINTA DE ESPUMA	1
11	CINTA DE ESPUMA	1
12	GUÍA SUPERIOR	1
13	CINTA DE ESPUMA	1
14	SOPORTE DE CERRADURA	1
15	TUBO DE DRENAJE	1

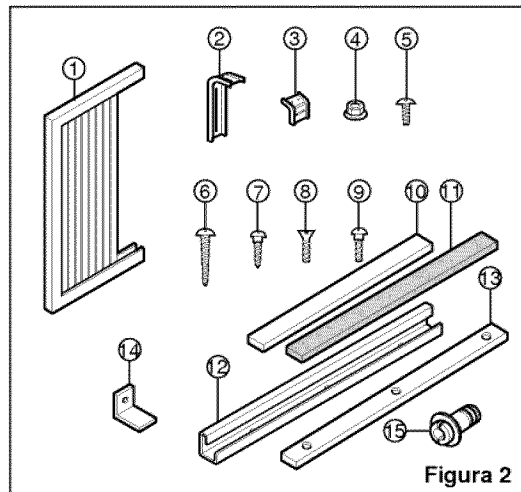

## CUIDADO

Para evitar el riesgo de lesiones personales, danos a su propiedad, o danos al producto debido al peso de este equipo y los filos a que serán expuestos:

- El aire acondicionado del que se habla en este manual afirma peligro de peso excesivo. Dos o más personas se requiere para mover e instalar la unidad. Para evitar heridas o agotamiento, use técnicas apropiadas para levantar y mover la unidad.
- Cuidadosamente inspeccione el lugar donde el aire acondicionado será puesto. Asegure que el lugar sostenga el peso de la unidad sobre un periodo de tiempo prolongado.
- Mantenga su aire acondicionado con cuidado. Use guantes protectores cuando levante o mueva la unidad. EVITE las aletas filosas de metal en el serpentín delantero y de atrás.
- Asegure que el aire acondicionado no se caiga durante la instalación.

# INSTALACIÓN

## CÓMO INSTALARLO

- 1** Saque los tornillos que aseguran el gabinete en ambos lados y en la parte posterior.



Figura 3

- 2** Deslice la unidad sacándola de su gabinete agarrando el asa del recipiente de la base y tirando de ella hacia delante mientras sostiene el gabinete.

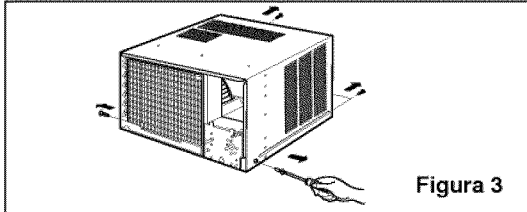

Figura 4

- 3** Corte la GOMA a la extensión apropiada. Despegue el refuerzo y peguelo en el lado de abajo del marco de la ventana.

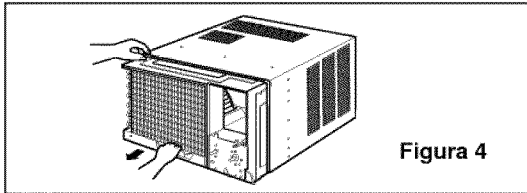

Figura 5

- 4** Quite el refuerzo de la GOMA y peguelo en el fondo de la guía superior.

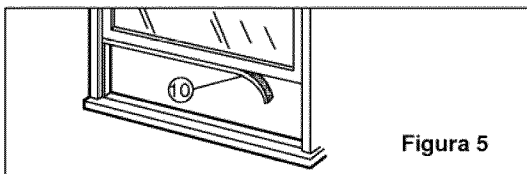

Figura 6

- 5** Atornille los tornillos de la guía superior a la parte superior del gabinete según corresponda. (Tornillo de tipo A). Inserte los paneles de guía en la guía superior y las guías de marco del equipo de aire acondicionado. Sujete las cortinas en la unidad con los tornillos (TIPO A).

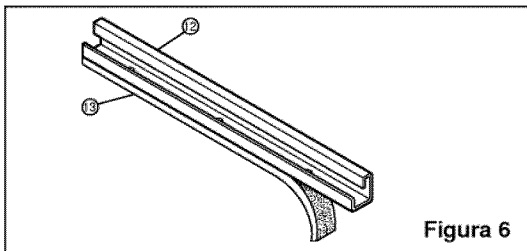

Figura 7

- 6** Abra la ventana. Marque una línea en el centro de la repisa de la ventana entre los moldes de tope lateral de la ventana. Fije sin apretar el soporte de antepecho al otro soporte usando el bulón y la contratuerca.

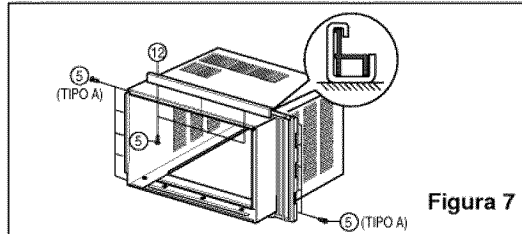

Figura 8

- 7** Fije el soporte de antepecho al antepecho a la ventana usando los tornillos (TIPO B). Coloque cuidadosamente el gabinete sobre la repisa de la ventana y alinee la marca del centro en la parte frontal inferior con la línea central marcada en la repisa de la ventana.

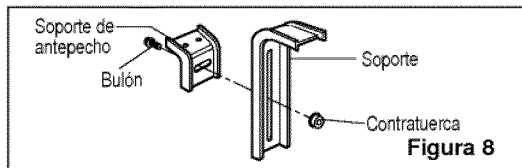

Figura 9

- 8** Usando el tornillo M y la contratuerca, fije el soporte al orificio de carril del gabinete. Use el primer orificio de carril después del soporte de antepecho en el borde exterior del antepecho de ventana. Apriete el bulón y la contratuerca. Asegúrese de que el gabinete se incline hacia fuera 1/4 de gota usando el nivel.

**CUIDADO:** No perforo un orificio en el recipiente inferior. La unidad está diseñada para operar con aproximadamente 1/2 pulgada de agua en el recipiente inferior.

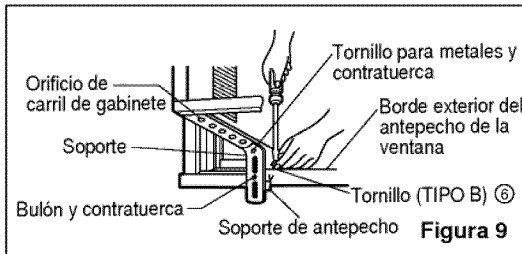

Figura 10

# INSTALACIÓN

**9** Tire del marco inferior de la ventana hacia abajo detrás de la guía superior hasta que se encuentre la guía con el marco.

**NOTA:**

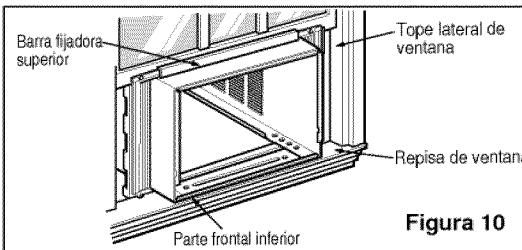
- No tire del marco de la ventana tan hacia abajo que restrinja el movimiento de las correderas. Fije el gabinete a la repisa de la ventana atornillando los tornillos (TIPO B) (6) a través del gabinete en la repisa de la ventana.
- El gabinete debe instalarse 1/4 de gota de nivel, hacia abajo y hacia fuera.

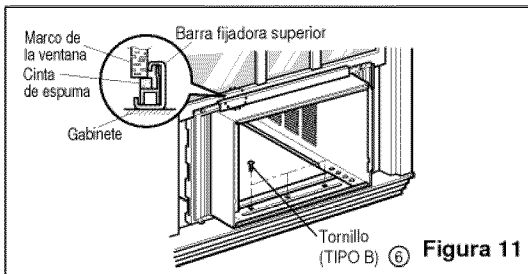

**10** Extienda el panel hasta llenar el hueco. Fije cada panel guía en el marco de la ventana usando dos tornillos (TIPO C) (7). (Figura 12)

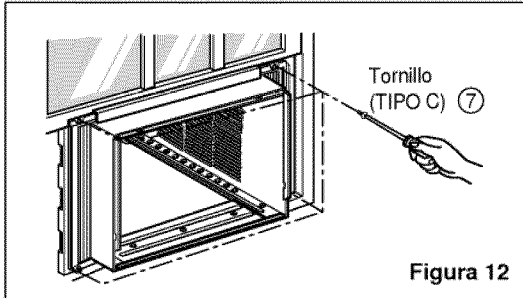

**11** Se debe instalar el asa antes de fijar el frente decorativo (Figura 13)

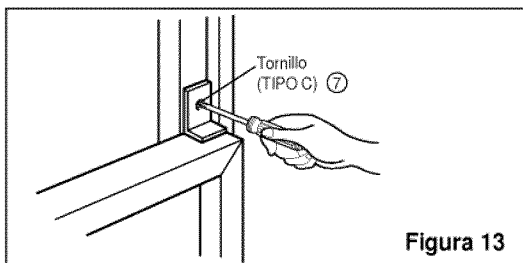

**12** Deslice el chasis hacia el interior del gabinete (Figura 14)

**CUIDADO:** Con fines de seguridad, vuelva a instalar los tornillos en los lados del gabinete.

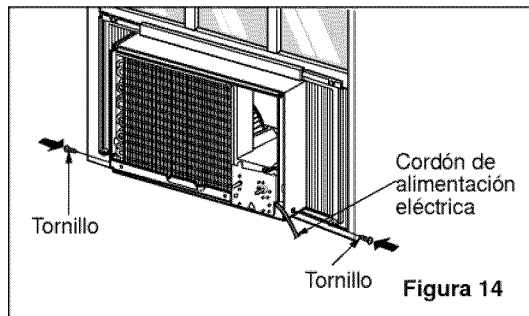

**13** Corte la junta hermética de espuma para que tenga la longitud apropiada e insértela entre el marco superior y el marco inferior de la ventana. (Figura 15)

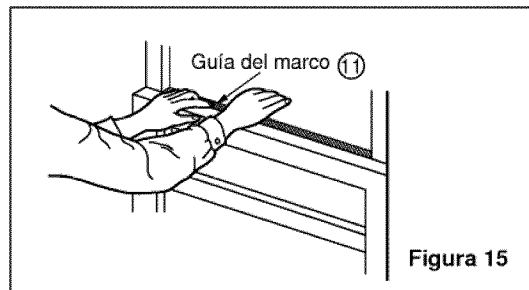

**14** Ajuste el asa antes de fijar el frente decorativo. (Figura 16)

Enderence el kit de ventilacion como se indica, halando hacia debajo de la parte (A) llevandola en la linea horizontal con la parte (B).

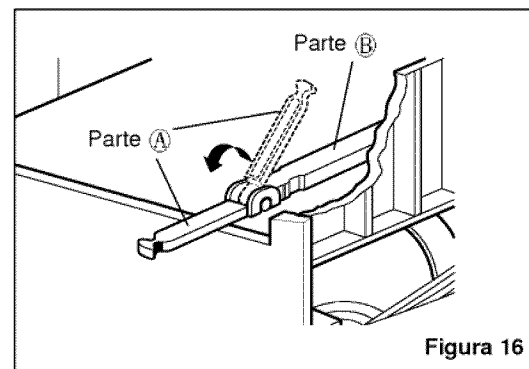

# INSTALACIÓN

## 15 INSTALACIÓN FRONTAL

Instale la rejilla frontal con el gabinete de la siguiente manera:

- Tire de la rejilla frontal hacia abajo desde la parte superior del gabinete. (Figura 17)
- Empuje las puntas de la rejilla frontal hacia el gabinete para insertar las lengüetas de la rejilla dentro del gabinete. (Figura 17)
- Abra la rejilla de entrada. (Figura 18)
- Apriete el tornillo  $\varnothing$  a través de la rejilla frontal fijándolo al recipiente de base (Figura 18)
- Cierre la rejilla de entrada. (Figura 19)

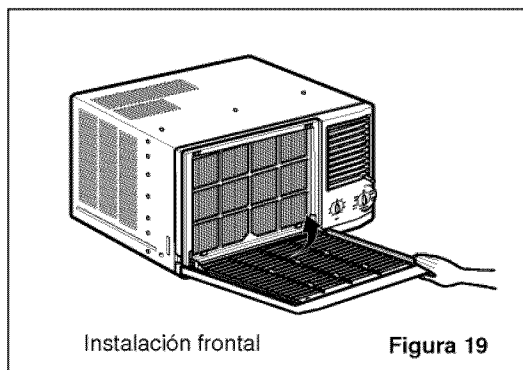
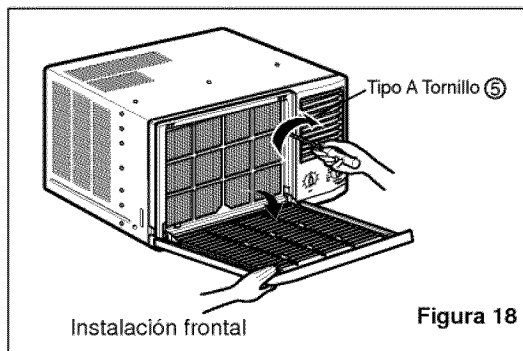
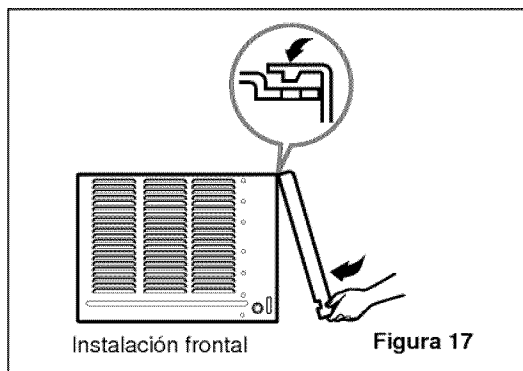

SI EL EQUIPO DE AIRE ACONDICIONADO está bloqueado por una contraventana.

Añada madera como se muestra en la FIG. 20 o saque la contraventana mientras instala el equipo de aire acondicionado.

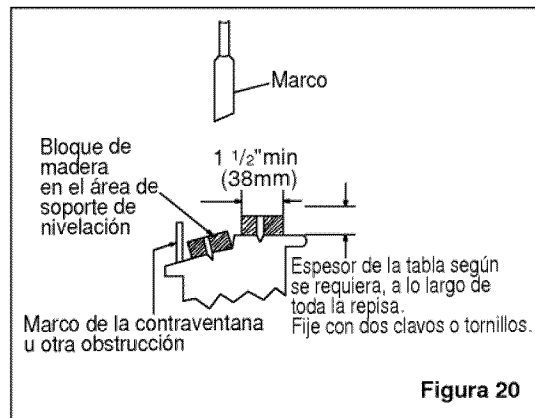

## CÓMO SACAR EL EQUIPO DE AIRE ACONDICIONADO DE LA VENTANA

Apague el equipo de aire acondicionado, desconecte el cordón de alimentación eléctrica, saque el seguro de marco y los tornillos instalados a través de la parte superior e inferior de los paneles deslizantes y guárdelos para volver a instalarlos más tarde. Cierre los paneles deslizantes. Agarre firmemente el equipo de aire acondicionado, eleve el marco e incline cuidadosamente el equipo de aire acondicionado hacia atrás, drenando cualquier agua que se haya condensado. Levante el equipo de aire acondicionado de la ventana y saque la junta hermética de entre las ventanas.

### ⚠ CUIDADO

- El aire acondicionado del que se habla en este manual afirma peligro de peso excesivo. Dos o más personas se requiere para mover e instalar la unidad. Para evitar heridas o agotamiento, use técnicas apropiadas para levantar y mover la unidad.
- Al manejar la unidad, tenga cuidado para evitar cortarse con las alertas metálicas afiladas que están en los serpentines frontal y posterior.
- Asegurese que el aire acondicionado no se caiga durante la instalación.



# OPERACIÓN

## INSTALACIÓN

Escoja un lugar que le permita llevar el aire frío al área que desea. Las ventanas que se usen para la instalación deben tener la resistencia suficiente para soportar el peso del equipo de aire acondicionado. Una buena instalación con atención especial a la correcta posición de la unidad disminuirá la probabilidad de que sea necesario efectuar reparaciones.

Cuando se desea enfriar más de una habitación, la instalación es muy importante puesto que el aire frío no dobla esquinas. Para enfriar sus habitaciones, el aire frío debe desplazarse desde el equipo de aire acondicionado en una trayectoria recta.

## CÓMO Y POR QUÉ

Su equipo de aire acondicionado de habitación brinda las siguientes funciones para hacer que la vida en climas cálidos sea más comfortable:

- Enfría y hace circular el aire por la habitación
- Disminuye la humedad eliminando la humedad excesiva.
- Filtra el polvo, el sucio y algunas impurezas transportadas en el aire del clima veraniego.

El equipo de aire acondicionado realiza estas funciones haciendo pasar el aire del medio ambiente a través de un filtro que atrapa las partículas de polvo y sucio. El aire pasa entonces por un serpentín de enfriamiento que refrigera el aire y elimina el exceso de humedad. El mismo aire regresa entonces al enfriador, secador y limpiador del aire del ambiente. La humedad extraída del aire ambiente es llevada al exterior y evaporada.

Su aire acondicionado está diseñado para operar y suministrar una enorme potencia de enfriamiento.

## SONIDOS NORMALES

Además de los sonidos regulares del motor del ventilador y el compresor que salen de su equipo de aire acondicionado, usted escuchará de vez en cuando un sonido metálico. Este sonido es producido por la humedad que es recogida del aire en el ambiente y es lanzada contra el ventilador del equipo de aire acondicionado. Esto es algo normal que no debe ser motivo de preocupación. De igual modo, no se alarme si usted escucha un ligero sonido de silbido o borboteo proveniente de su equipo de aire acondicionado después que lo apaga. Estos son ruidos normales del refrigerante.

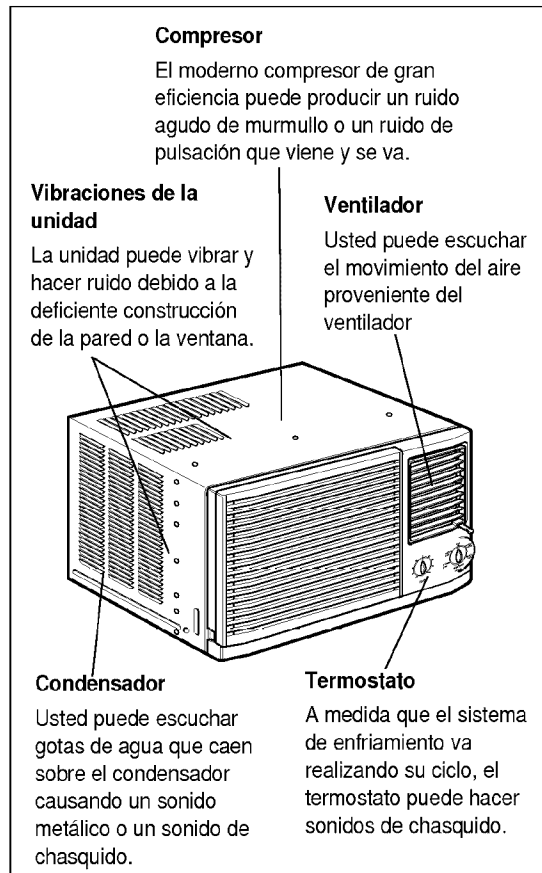

## CAPACIDAD Y TIEMPO DE FUNCIONAMIENTO

Al decidir cuál debe ser la comodidad deseada para el área que usted quiere enfriar, es importante determinar el tamaño correcto de la unidad. Una unidad pequeña no tendrá la capacidad para enfriar, dejando la área calurosa. El tamaño adecuado es determinado por el número de metros cuadrados que tiene el área que se desea enfriar, así como por la temperatura interior y exterior y por la humedad. Una unidad demasiado grande si enfría, pero no deshumedece, dejando la área fría y húmeda. Siempre que la carga térmica del ventilador esté por encima de lo normal, el equipo de aire acondicionado debe funcionar más tiempo para mantener la temperatura deseada que usted ha seleccionado. Bajo condiciones de una carga térmica muy pesada, puede ser necesario que el equipo de aire acondicionado funcione constantemente para mantener la temperatura deseada.

En ocasiones, el uso de MED FAN para hacer circular el aire por la habitación hace que el ambiente sea más comfortable aun cuando el equipo no esté enfriando el aire. Mientras más tiempo y con mayor frecuencia funcione el equipo de aire acondicionado, más electricidad consumirá y mayores serán los costos de su uso.

# OPERACIÓN

## CARACTERÍSTICAS

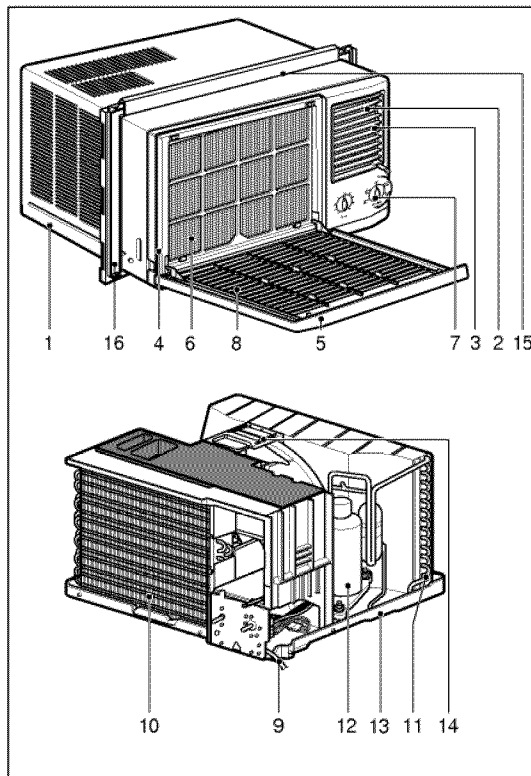

1. Gabinete
2. Deflector vertical de aire (rejilla desviadora horizontal)
3. Descarga de aire frío
4. Rejilla frontal
5. Rejilla de entrada
6. Filtro del aire
7. Tablero de control
8. Entrada de aire
9. Cordón de alimentación eléctrica
10. Evaporador
11. Condensador
12. Compresor
13. Recipiente de base
14. Puntal
15. Guía superior
16. Cortina

## USO DEL EQUIPO DE AIRE ACONDICIONADO

**⚠ ADVERTENCIA** Para reducir el riesgo de incendio, descargas eléctrica o lesiones personales, lea las IMPORTANTES INSTRUCCIONES DE SEGURIDAD antes de operar este aparato.

**Para comenzar a utilizar el equipo de aire acondicionado, siga estos pasos:**

1. Enchufe el equipo de aire acondicionado. (Para prevenir riesgos de descargas eléctricas, no use un cable de extensión ni un enchufe adaptador.)
2. Ajuste el extractor de aire en la posición CERRADA
3. Ajuste el control de MODE al más alto nivel fresco.
4. Ajuste el control del ventilador al más alto nivel.
5. Ajuste las rejillas desviadoras para lograr un flujo cómodo de aire.
6. Una vez que la habitación se haya enfriado, ajuste el control de temperatura TEMP a la graduación que usted considere más cómoda.

**NOTA:** Si se apaga el aire acondicionado, espere 3 minutos antes de volver a encenderlo. Esto permite que se estabilice la presión dentro del compresor. Si no sigue estas instrucciones, el equipo podría funcionar con poca eficiencia.

Revise la sección CARACTERÍSTICAS DEL EQUIPO DE AIRE ACONDICIONADO donde hallará instrucciones para otras graduaciones (página 35).

# OPERACIÓN

## CARACTERÍSTICAS DEL EQUIPO DE AIRE ACONDICIONADO

Los controles que se explican en este manual son representativos de muchos modelos disponibles a la venta en el mercado. Su modelo puede tener un aspecto ligeramente diferente.

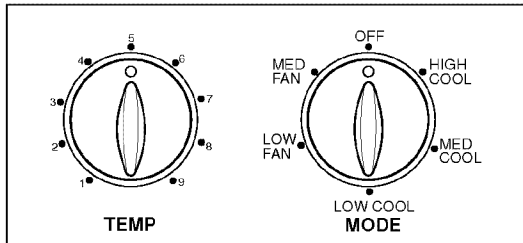

### TEMPERATURA

El termostato controlará automáticamente la temperatura de la habitación. Seleccione el número más alto para una temperatura ambiente más baja. La temperatura se selecciona girando la perilla de TEMP hasta la posición deseada. Normalmente la posición 5 o la posición 6 es la graduación más adecuada para las condiciones normales.

### MODO

- OFF : Apaga el equipo de aire acondicionado.
- MED FAN: Permite la operación del ventilador a media velocidad sin enfriar.
- LOW FAN: Permite la operación del ventilador a baja velocidad sin enfriar.
- HIGH COOL: Permite el enfriamiento con la operación del ventilador a alta velocidad.
- MED COOL: Permite el enfriamiento con la operación del ventilador a media velocidad.
- LOW COOL: Permite el enfriamiento con la operación del ventilador a baja velocidad.

### CONTROL DE VENTILACIÓN

El control de ventilación permite que el equipo de aire acondicionado haga recircular el aire en el interior de la habitación (CLOSE) o saque el aire hacia el exterior (OPEN).

- La posición CLOSE sirve cuando se desea un enfriamiento máximo. También puede usarse para hacer recircular el aire sin enfriar la habitación cuando el equipo de aire acondicionado se ajusta en la posición FAN.
- La posición OPEN extrae el aire estancado de la habitación y lo expulsa hacia fuera. El aire fresco es llevado hacia el interior de la habitación a través de los pasajes normales de aire que se hallan en los hogares.
- La posición OPEN o CLOSE puede usarse con cualquier selección de ventilador.

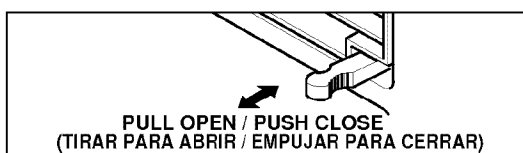

### CONTROL DE DIRECCIÓN VERTICAL DEL AIRE

La dirección vertical del aire se ajusta moviendo la rejilla horizontal hacia delante o hacia atrás.

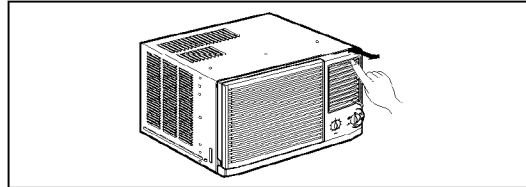

### DREANJE

En la parte posterior de la unidad de aire acondicionado hay un orificio de drenaje. Seleccione un método de drenaje según las siguientes instrucciones:

- Saque del recipiente de base la goma del orificio.
- Conecte una manguera de drenaje de 9/16" de pulgada de diámetro interno al tubo de drenaje como se muestra.
- Conecte un codo de tubo de 9/16" de pulgada de diámetro interno al tubo de drenaje, conecte seguidamente una manguera de drenaje de 9/16" de pulgada de diámetro interno al codo del tubo como se muestra. (El equipo de aire acondicionado no viene con una manguera de drenaje.)

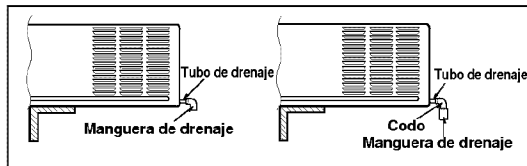

El equipo de aire acondicionado usa un método apropiado de drenaje mediante el cual el agua condensada (la humedad extraída del aire) es drenada hacia el exterior. En climas muy húmedos (y para los modelos de ciclo inverso en el modo inverso), el exceso de agua condensada que se extrae del aire puede hacer que se acumule cierta cantidad de agua. Para eliminar este exceso de agua usted puede instalar el recipiente de base como se ilustra con detalle.

- Tome el recipiente de drenaje que está situado en la descarga de aire o sobre la barrera.
  - Saque del recipiente de base la goma del orificio (en algunos modelos).
  - Instale el recipiente de drenaje en la esquina izquierda del gabinete con 4 (ó 2) tornillos.
  - Conecte la manguera de drenaje al punto de salida situado en la cara inferior del recipiente de drenaje.
- Usted puede comprar la manguera o el tubo de drenaje en su tienda favorita para satisfacer sus necesidades particulares de instalación. (El equipo de aire acondicionado no viene con una manguera de drenaje.)

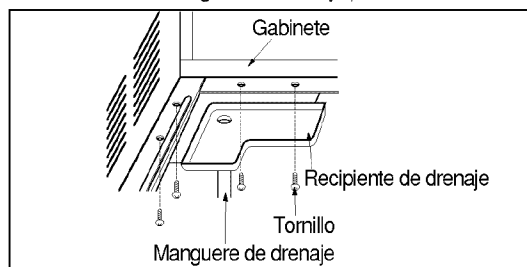

# MANTENIMIENTO

## LIMPIEZA DEL FILTRO DEL AIRE

El filtro del aire se irá ensuciando a medida que va atrapando el polvo proveniente del aire interior. Es preciso lavar el filtro del aire al menos cada dos semanas. Si el filtro del aire permanece lleno de polvo, el flujo de aire disminuirá y se reducirá la capacidad de enfriamiento del equipo, con posibles daños para la unidad.

- Tire de la rejilla de entrada hacia delante agarrando ambas lengüetas y tire del filtro del aire hasta sacarlo.
- Lave el filtro del aire en agua tibia a. Asegúrese de eliminar toda el agua sacudiendo el filtro antes de volver a ponerlo en su posición.

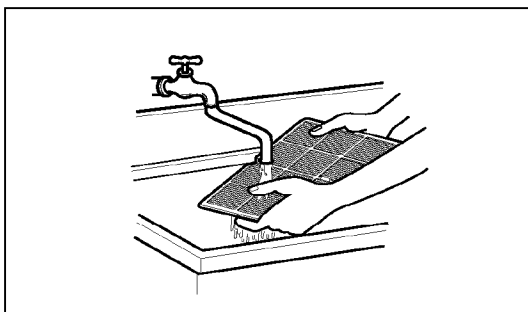
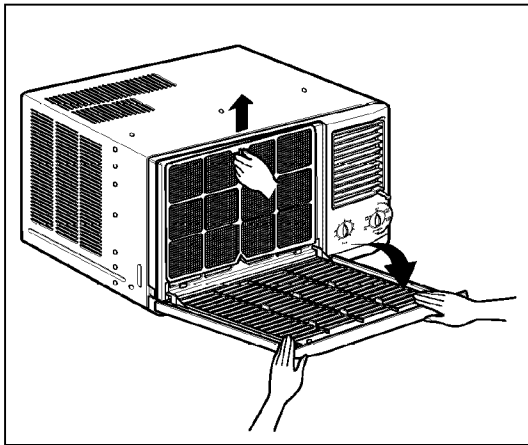

## LIMPIEZA DEL EQUIPO DE AIRE ACONDICIONADO

La rejilla frontal y la rejilla de entrada del aire pueden lavarse con un paño humedecido en una solución de detergente suave. El gabinete puede lavarse con un jabón o detergente suave y agua tibia, seguidamente puede pulirse con cera líquida especial para electrodomésticos.

Para asegurar una eficiencia máxima continua, los serpentines del condensador (el lado expuesto de la unidad) deben revisarse periódicamente y limpiarse si están obstruidos con hollín o con sucio de la atmósfera.

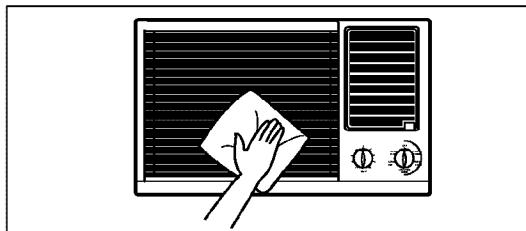

## CÓMO SACAR LA REJILLA FRONTAL

- Saque la perilla del TEMP y la perilla de MODE tirando de ellas.
- Saque el tornillo que mantiene la rejilla frontal en posición.
- Quite el tornillo que asegura la reja delantera.
- Empuje la rejilla hacia arriba de abajo y jale la parte de arriba de la rejilla lejos de la base para levantar las lengüetas de arriba hacia afuera de las ranuras.

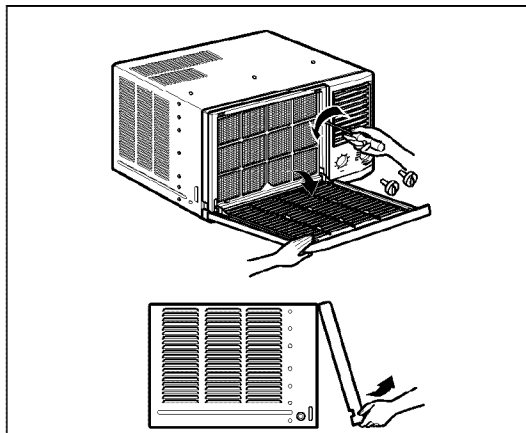

# CORRECCIÓN DE FALLAS

## ANTES DE LLAMAR PARA SERVICIO

Cheque la siguiente lista para asegurarse si en realidad es necesario llamar para servicio. Una referencia rápida a este manual puede evitar una llamada para servicio innecesaria.

### EL EQUIPO DE AIRE ACONDICIONADO NO FUNCIONA.

El enchufe no está conectado en la toma de corriente de pared.	Conecte el enchufe firmemente en la toma de corriente de pared.
El fusible está quemado o el interruptor de circuito se ha disparado.	Reemplace el fusible dañado con un fusible de acción retardada o reajuste el interruptor de circuito.
El selector del ventilador MODE está en la posición de OFF.	Ponga el selector en la posición de COOL.
La unidad se apagó al mover el control de temperatura TEMP a una graduación más cálida y regresarlo inmediatamente a una graduación más fría.	Espere aproximadamente 3 minutos. Escuche atentamente para detectar el arranque del compresor.
La unidad se apagó y se volvió a encender demasiado rápido.	Apague la unidad y espere 3 minutos antes de volver a encenderla.
El control de temperatura TEMP se ajustó más cálido que la temperatura ambiente.	Gire el control de temperatura en el sentido de las agujas del reloj hasta una graduación más fría (numero mas alto).

### EL AIRE DE LA UNIDAD NO SALE BASTANTE FRÍO.

El selector a una posición más LOW COOL.	Gire el selector a una posición HIGH COOL.
El control de temperatura TEMP se ajustó demasiado cálido (numero mas bajo).	Gire el control de temperatura en el sentido de las agujas del reloj para
La temperatura ambiente está por debajo de los 70° F (21 °C)	No puede producirse el enfriamiento hasta que la temperatura ambiente suba por encima de los 70° F (21 °C).
El tubo sensor de temperatura está tocando el serpentín frío que está situado detrás del filtro del aire.	Enderece el tubo alejándolo del serpentín.

### EL AIRE ACONDICIONADO ENFRÍA, PERO LA HABITACIÓN SE SIENTE DEMASIADO CÁLIDA; SE FORMA HIELO EN EL SERPENTÍN DE ENFRIAMIENTO DETRÁS DEL PANEL DECORATIVO FRONTAL.

La temperatura ambiente en el exterior está por debajo de los 70° F (21 °C).	Para descongelar el serpentín lleve el selector a la posición FAN. Seguidamente, gire el control de temperatura TEMP en el sentido de las agujas del reloj para llevarlo hasta una graduación más cálida.
El filtro del aire puede estar sucio.	Limpie el filtro. Consulte la sección "Mantenimiento". Para descongelar, lleve el selector a la posición FAN.
El control de temperatura se ajustó demasiado frío para el enfriamiento nocturno.	Para descongelar el serpentín, lleve el selector a la posición FAN. Seguidamente ajuste el control de temperatura a una posición más cálida.

### EL AIRE ACONDICIONADO ENFRÍA, PERO LA HABITACIÓN SE SIENTE DEMASIADO CÁLIDA; NO SE FORMA HIELO EN EL SERPENTÍN DE ENFRIAMIENTO DETRÁS DEL PANEL DECORATIVO FRONTAL.

El filtro del aire está sucio con lo que se restringe el flujo del aire.	Limpie el filtro del aire. Consulte la sección "Mantenimiento".
El control de temperatura TEMP se graduó en posición demasiado cálida.	Gire el control de temperatura en el sentido de las agujas del reloj para llevarlo a una graduación más fría.
La parte frontal de la unidad está bloqueada por cortinas, persianas, muebles etc. que restringen la distribución del aire.	Elimine el bloqueo enfrente de la unidad.
Las puertas, ventanas, rejillas de calefacción, etcétera, están abiertas con lo que se permite el escape del aire frío.	Cierre las puertas, ventanas, rejillas de calefacción, etcétera.
La unidad acaba de encenderse en una habitación caliente.	Permita que transcurra un poco más de tiempo para eliminar el "calor almacenado" en las paredes, el techo, el piso y los muebles.

### EL EQUIPO DE AIRE ACONDICIONADO SE APAGA Y SE ENCIENDE RÁPIDAMENTE .

La temperatura exterior es extremadamente caliente.	Ajuste el ventilador FAN a alta velocidad para hacer circular el aire a través de los serpentines de enfriamiento con mayor frecuencia.
---	---

### SE ESCUCHAN RUIDOS CUANDO LA UNIDAD ESTÁ ENFRIANDO.

Es el sonido del movimiento del aire.	Esto es normal. Si el ruido es demasiado fuerte, lleve el selector a una graduación FAN más baja.
El sonido del ventilador al chocar contra el agua del sistema de eliminación de humedad.	Esto es normal cuando la humedad es alta. Cierre las puertas, ventanas y rejillas de calefacción.
Vibración de la ventana; instalación deficiente.	Lea las instrucciones de instalación o consulte al instalador.

### EL AGUA GOTEA DENTRO DE LA HABITACIÓN CUANDO LA UNIDAD ESTÁ ENFRIANDO.

Instalación inadecuada.	Incline ligeramente el equipo de aire acondicionado hacia la parte exterior para permitir el drenaje del agua. Lea las instrucciones de instalación o consulte al instalador.
-------------------------	---

### EL AGUA GOTEA AFUERA CUANDO LA UNIDAD ESTÁ ENFRIANDO.

La unidad está extrayendo grandes cantidades de humedad de una habitación húmeda.	Esto es algo normal durante los días excesivamente húmedos.
---	---

# TABLE DES MATIÈRES

<b>TABLE DES MATIÈRES</b> .....	38	Caractéristiques .....	46
<b>GARANTIE</b> .....	38	Utilisation du climatiseur .....	46
<b>SÉCURITÉ</b> .....	39	Caractéristiques du climatiseur .....	47
Consignes de sécurité importantes .....	39	<b>ENTRETIEN</b> .....	48
<b>DEMANDE D'ÉLECTRICITÉ</b> .....	40	Nettoyage du filtre à air .....	48
<b>INSTALLATION</b> .....	41	Nettoyage du climatiseur .....	48
Coffret Compact .....	41	Comment retirer la grille avant .....	48
Marche à suivre- installation .....	42	<b>PROBLÈMES ET SOLUTIONS</b> .....	49
Retirer le climatiseur de la fenêtre .....	44	Avant d'appeler le dépanneur .....	49
<b>FONCTIONNEMENT</b> .....	45		
Installation .....	45		
Pourquoi et comment .....	45		
Bruits normaux .....	45		
Capacité et temps de marche .....	45		

## GARANTIE

### **GARANTIE INTÉGRALE D'UN AN SUR VOTRE CLIMATISEUR DE SALLE**

Pendant un an à compter de la date d'achat, à condition que ce climatiseur soit utilisé et entretenu pour la climatisation normale d'une pièce selon les directives données dans ce guide de l'utilisateur, Sears réparera le climatiseur, gratuitement, s'il y a défaut de matière ou de main d'œuvre.

### **GARANTIE INTÉGRALE DE CINQ ANS SUR LE SYSTÈME FERMÉ DE RÉFRIGÉRATION**

Pendant cinq ans à compter de la date d'achat, à condition que ce climatiseur soit utilisé et entretenu pour la climatisation normale d'une pièce selon les directives données dans ce guide de l'utilisateur, Sears réparera le système de réfrigération scellé (qui comprend le réfrigérant, le tuyau de raccordement et le compresseur), gratuitement s'il y a défaut de matière ou de main d'œuvre.

### **POUR FAIRE RÉPARER LE CLIMATISEUR DANS LE CADRE DE SERVICE APRÈS-VENTE SOUS GARANTIE IL SUFFIT TOUT SIMPLEMENT DE CONTACTER VOTRE MAGASIN SEARS OU LE CENTRE DE SERVICE APRÈS-VENTE AUX ÉTATS-UNIS.**

Cette garantie ne s'applique à l'article que lorsqu'il est utilisé aux États-Unis.

Cette garantie vous donne des droits juridiques particuliers et il se peut que vous ayez d'autres droits qui varient d'un état à l'autre.

**Sears, Roebuck and Co., D/817WA,  
Hoffman Estates, IL 60179 U.S.A.**

# SÉCURITÉ

## CONSIGNES DE SÉCURITÉ IMPORTANTES

Les consignes de sécurité ci-dessous vous indiqueront comment utiliser votre climatiseur et comment éviter de vous blesser ou d'endommager votre climatiseur de salle.

### **⚠ AVERTISSEMENT** POUR VOTRE SÉCURITÉ

Ne pas entreposer et ne pas utiliser de l'essence ou d'autres liquides ou vapeurs inflammables près de cet appareil ou près d'autres appareils électriques. Lire les étiquettes sur l'inflammabilité et les autres avertissements qui ont trait au climatiseur.

### **⚠ AVERTISSEMENT** AVERTISSEMENT! ÉVITER LES ACCIDENTS

Respecter les précautions élémentaires y compris les précautions ci-dessous afin de réduire les risques d'incendie, de choc électrique ou de blessure lorsque vous utilisez votre climatiseur.

- S'assurer que le service électrique est adéquat pour le modèle que vous avez choisi.
- Si le climatiseur va être installé dans une fenêtre, il est conseillé de laver les deux cotés des carreaux auparavant. Si vous avez une fenêtre à trois rails qui comprend une moustiquaire, il est conseillé de la retirer avant l'installation.
- S'assurer que le climatiseur a été installé correctement et solidement suivant les directives d'installation données séparément avec ce guide. Conserver ce manuel et les directives d'installation pour une lecture future éventuelle au cas où l'unité serait retirée et réinstallée.
- Pendant la manipulation du climatiseur, prendre soin de ne pas se couper avec les ailettes métalliques tranchantes qui sont sur les serpentins avant et arrière.

### **⚠ AVERTISSEMENT** INFORMATIONS SUR LE SYSTEME ÉLECTRIQUE

La capacité nominale de votre nouveau climatiseur de salle est indiquée sur la plaque d'identification de numéro de série. Se reporter à la capacité nominale lorsque vous vérifiez les demandes d'électricité.

- S'assurer que le climatiseur est bien mis à la terre. Une bonne mise à la terre est importante afin de réduire au minimum les risques de choc électrique et d'incendie. Le cordon électrique est muni d'une fiche de mise à la terre à trois tiges qui protège contre les risques de choc électrique.
- Votre climatiseur doit être branché dans une prise murale de courant bipolaire plus terre. Si la prise que vous avez l'intention d'utiliser n'est pas correctement mise à la terre ou protégée par un disjoncteur ou un fusible temporisé, faire installer une prise convenable par un électricien qualifié.
- Ne pas faire marcher le climatiseur si la housse protectrice extérieure est en place. Ceci pourrait provoquer des dégâts mécaniques à l'intérieur du climatiseur.
- **Ne pas utiliser de rallonge électrique ou d'adaptateur de fiche.**

**⚠ AVERTISSEMENT** Éviter les risques d'incendie ou les électrochocs. Ne pas utiliser de rallonge électrique ni d'adaptateur de fiche. Ne pas retirer de tige du cordon électrique.

Prise murale de courant bipolaire plus terre.

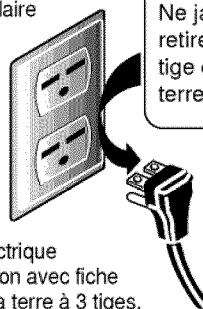

Cordon électrique d'alimentation avec fiche de mise à la terre à 3 tiges.

## CONSEILS POUR RÉALISER DES ÉCONOMIES D'ÉLECTRICITÉ

- La capacité de votre climatiseur de salle doit correspondre aux dimensions de la pièce afin d'obtenir un fonctionnement efficace et satisfaisant.
- Installer le climatiseur de salle sur la façade de votre domicile qui se trouve à l'ombre. La meilleure fenêtre est une fenêtre avec une orientation vers le nord parce qu'elle est à l'ombre une grande partie de la journée.
- Ne pas bloquer le courant de l'air à l'intérieur avec des stores, des rideaux ou des meubles ou dehors avec des arbustes, des enclos ou d'autres constructions.
- Fermer le registre de l'âtre, les arrivées d'air au sol et aux murs pour que l'air frais ne s'échappe pas par la cheminée et les conduites de chauffage.
- Fermer les stores et les rideaux des autres fenêtres pendant les heures les plus ensoleillées de la journée.
- Nettoyer le filtre à air comme indiqué à la rubrique Nettoyage et Entretien.
- Une bonne isolation et un bon calfeutrage de votre maison vous permettra de garder l'air chaud dehors et l'air frais à l'intérieur.
- Les arbres, arbustes et auvents qui ombragent l'extérieur de votre maison contribueront à réduire la charge de votre climatiseur.
- Faire fonctionner les appareils ménagers qui créent de la chaleur comme la cuisinière, la machine à laver, le séchoir à linge et le lave-vaisselle pendant les heures les plus fraîches de la journée.

# DEMANDE D'ÉLECTRICITÉ

Se reporter au tableau ci-dessous pour toutes informations sur le câblage et les prises  
**RESPECTER TOUTES LES LOIS ET TOUS LES CODES LOCAUX**

Ne jamais retirer la tige de mise à la terre d'un cordon d'alimentation électrique

Pour les modèles de 230 et de 230/208 volts avec 0 à 12 ampères indiqué sur la plaque d'identification

Pour les modèles de 230 et de 230/208 volts avec 0 à 16 ampères indiqué sur la plaque d'identification

DONNÉES SUR LES FICHES ET LES PRISES	TENSION DE LA PRISE (60HERTZ CA POUR TOUS LES MODÈLES)	AMPÈRES INDIQUÉES SUR LA PLAQUE D'IDENTIFICATION	UTILISER DES FUSIBLES TEMPORISÉS OU UN DISJONCTEUR	ÉPAISSEUR MINIMUM DES FILS DE LA PRISE	PRISE OU BRANCHEMENT
	MODÈLE AVEC PLAQUE D'IDENTIFICATION INDIQUANT 230VOLTS (207 MIN., 253 MAX.) MODÈLE AVEC PLAQUE D'IDENTIFICATION INDIQUANT 230/208VOLTS (197.6MIN., 253 MAX.)	Avec 12.0		ÉPAISSEUR 14 UTILISER UNIQUEMENT DES FILS EN CUIVRE	PRISE SIMPLE UNIQUEMENT
	MODÈLE AVEC PLAQUE D'IDENTIFICATION INDIQUANT 230VOLTS (207 MIN., 253 MAX.) MODÈLE AVEC PLAQUE D'IDENTIFICATION INDIQUANT 230/208VOLTS (197.6MIN., 253 MAX.)	Avec 16.0		ÉPAISSEUR 12 UTILISER UNIQUEMENT DES FILS EN CUIVRE	PRISE SIMPLE UNIQUEMENT

- Une source d'électricité à trois fils, en phase unique, de 60 hertz et en courant alternatif est nécessaire.
- Une source séparée d'électricité est nécessaire sur un circuit ayant ses propres fusibles. Ne pas mettre de fusible sur la mise à la terre / neutralisation.
- Se reporter au panneau ci-dessus pour les demandes en électricité des prises, les bonnes dimensions des fusibles et de câbles et des raccordements de câblage qui doivent se conformer à la puissance nominale du climatiseur. Ne pas utiliser de rallonge électrique.

## CÂBLAGE ÉLECTRIQUE DOMESTIQUE CORRECTE

- Le respect à la lettre des directives ci-jointes est essentiel au fonctionnement sans problème du climatiseur et au coût de fonctionnement le plus économique de l'unité.
- **N'UTILISER QUE DES FUSIBLES TEMPORISÉS** (ou un disjoncteur) pour un fonctionnement en sécurité et pour éviter de faire sauter les plombs inutilement.
- Un **CÂBLAGE ÉLECTRIQUE DOMESTIQUE DE LA BONNE GROSSEUR** est nécessaire pour obtenir la tension convenable et pour ne pas surcharger le circuit. Se reporter aux données au verso. Éviter les long câblages domestiques qui peuvent provoquer une baisse de la tension en dessous de la tension indiquée sur la plaque d'identification.
- Il est préférable de ne pas brancher un **AUTRE APPAREIL** ou dispositif sur le même circuit et fusible que celui du climatiseur. Un câblage électrique qui transporte un courant électrique supérieur à la charge qu'il peut accommoder en sécurité peut faire sauter un fusible. Voir la Section- Demande d'Électricité de ce Guide.

## DANGER: NE PAS UTILISER DE RALLONGE.

La dimension du cordon électrique du climatiseur est celle qui convient pour un fonctionnement sûr et efficace de votre unité. L'utilisation d'une rallonge peut provoquer une surchauffe, une perte d'électricité et faire sauter les fusibles ou le disjoncteur.

À MOINS QUE LA MÉTHODE DE NEUTRALISATION DÉCRITE CI-DESSUS SOIT RESPECTÉE VOUS N'ÊTES PAS PROTÉGÉ DES CHOCS ÉLECTRIQUES GRAVES ET MORTELS EN CAS DE COURT-CIRCUIT D'UNE PIÈCE ÉLECTRIQUE OU DU CÂBLAGE DU CLIMATISEUR.



# INSTALLATION

## COFFRET COMPACT

Votre climatiseur s'installe dans des fenêtres à guillotine normales avec une ouverture réelle de 737 mm à 1041 mm (29 à 41 pouces) de large (ILL. 1).

Le cadre inférieur de la fenêtre doit se soulever suffisamment haut pour donner un espace vide de 457 mm (18 pouces) de hauteur. Les volets latéraux et l'arrière du climatiseur doivent disposer de suffisamment d'espace d'air pour permettre à l'air de circuler à travers le condenseur afin d'extraire la chaleur. L'arrière de l'unité doit être dehors et non dans un bâtiment ou un garage.

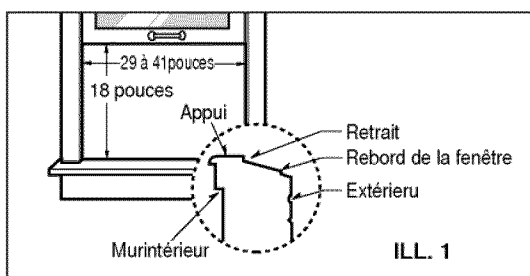

ILL. 1

## BRANCHEMENT ÉLECTRIQUE

Vérifier votre branchement électrique. L'alimentation électrique doit être la même que celle qui est indiquée sur la plaque d'identification de l'unité (qui se trouve sur le côté droit de la caisse du climatiseur).

Tous les modèles sont équipés de la bonne fiche à trois tiges pour un bon branchement et une mise à la terre positive et sûre. Ne jamais changer la prise d'une façon ou d'une autre. Ne pas utiliser d'adaptateur de prise. Si votre prise murale actuelle ne convient pas à la prise, faire venir un électricien qualifié qui effectuera les changements nécessaires. CONSERVER LE CARTON et ce GUIDE DE L'UTILISATEUR pour s'y reporter dans le futur. Il est vivement conseillé de ranger le climatiseur dans le carton l'hiver ou lorsqu'il n'est pas utilisé.

## PETIT MATÉRIEL DE MONTAGE

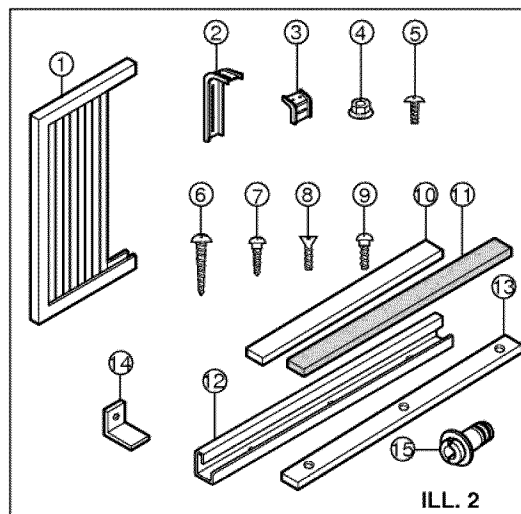

ILL. 2

N°	NOM DE LA PIÈCE DÉTACHÉE	QUANTITÉ
1	Panneau de guidage	2
2	Dispositif de support	2
3	Support du rebord de la fenêtre	2
4	Contre-écrou	4
5	Vis (TYPE A): 25/64"(pouces)	14
6	Vis (TYPE B): 1 3/16"(pouces)	7
7	Vis (TYPE C): 9/16"(pouces)	5
8	Vis M	2
9	Boulon brut à tête bombée et collet carré	2
10	Dispositif de guidage de la caisse	1
11	Bande en mousse	1
12	Dispositif supérieur de guidage	1
13	Dispositif de guidage de la caisse	1
14	Support de verrouillage de fenêtre	1
15	Conduite de drainage	1

## ATTENTION

A fin d'éviter les risques de blessures, de dommages matériels ou au climatiseur provoqués par le poids de ce dernier et les bords tranchants qui seraient éventuellement exposés.

• Les climatiseurs couverts dans ce manuel posent un risque de danger de par leur poids important. Il faut deux ou plusieurs personnes pour transporter l'unité et pour l'installer. Afin d'éviter des blessures et pour ne pas faire de grands efforts, utiliser les bonnes techniques lorsque vous soulevez et transportez l'unité.

- Vérifier soigneusement l'emplacement où le climatiseur sera installé. S'assurer qu'il supportera le poids de l'unité pendant une période prolongée.
- Manipuler le climatiseur avec soins. Porter des gants de protections pour soulever et transporter l'unité. EVITER les ailettes métalliques tranchantes qui sont sur les serpentins avant et arrière.
- S'assurer que le climatiseur ne tombe pas pendant l'installation.

## OUTILS NÉCESSAIRES

- |  |                         |  |   |
|--|-------------------------|--|---|
| • Gants ajustés                        | • Tenailles             | • Clé réglable ou clé à molette de 0,93 cm (3/8 pouce) | • Mètre pour mesurer                          |
| • Tournevis standard                   | • Couteau pointu        | • Règle à six pans de 0,625 cm (1/4 pouce) et cliquet  | • Perceuse électrique                         |
| • Tournevis pour vis à fentes en croix | • Niveau de charpentier |  | • Mèche pour perceuse de 0,625 cm (1/4 pouce) |

# INSTALLATION

## MARCHE À SUIVRE - INSTALLATION

- 1** Retirer les vis qui fixent la caisse sur les deux côtés et à l'arrière.

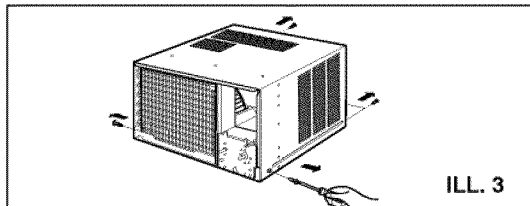

- 2** Faire glisser le climatiseur pour le faire sortir de la caisse. Bien tenir le bac de drainage par la poignée et tirer vers l'avant tout en maintenant la caisse.

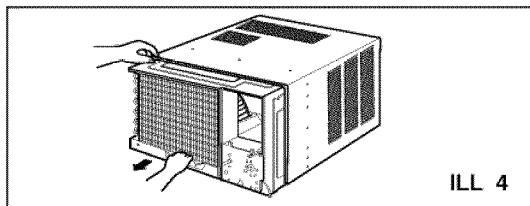

- 3** Couper l'adhésif de calfeutrage Foam-Pe (dispositif de guidage de la caisse) aux dimensions du dessous du cadre de la fenêtre. Décoller le papier et coller l'adhésif comme indiqué à ILL.5.

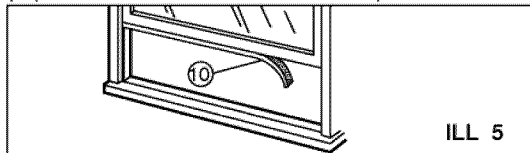

- 4** Retirer le papier de l'adhésif de calfeutrage Foam-Pe et le coller sur le bas du dispositif supérieur de guidage.

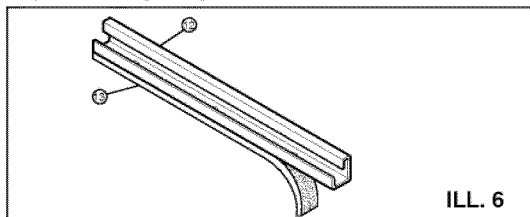

- 5** Visser le dispositif supérieur de guidage sur le dessus du climatiseur avec la vis (TYPE A). Insérer les panneaux de guidage dans le dispositif supérieur de guidage et les dispositifs de guidage du climatiseur. Fixer les coulisses sur l'unité avec les vis (TYPE A).

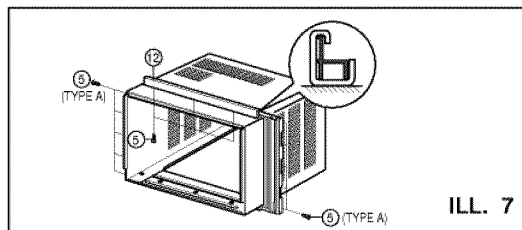

- 6** Ouvrir la fenêtre. Faire un trait au centre de l'appui de la fenêtre (ou l'emplacement voulu du climatiseur). Poser soigneusement la caisse sur l'appui de la fenêtre et aligner le trait central sur le bas avant avec le trait central tiré sur l'appui de la fenêtre.

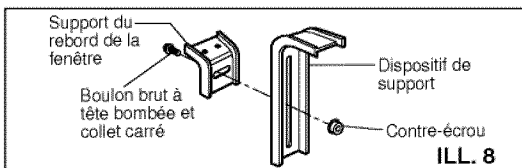

- 7** Fixer le support du rebord de la fenêtre sur le rebord de la fenêtre avec les vis (TYPE B). Poser soigneusement la caisse sur l'appui de la fenêtre et aligner le trait central sur le bas avant avec le trait central marqué sur l'appui de la fenêtre.

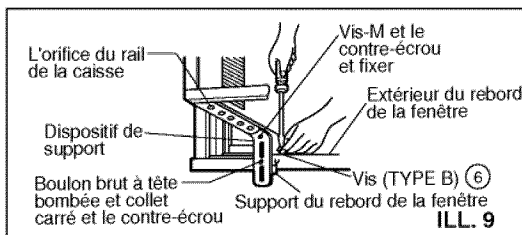

- 8** Utiliser la vis-M et le contre-écrou et fixer le dispositif de support sur l'orifice du rail de la caisse. Utiliser le premier orifice sur le rail après le dispositif de support sur le rebord extérieur du rebord de la fenêtre. Serrer le boulon brut à tête bombée et collet carré et le contre-écrou. S'assurer que la caisse bascule légèrement vers l'extérieur.

**ATTENTION:** Ne pas percer de trou dans le fond du bac. Cette unité est conçue pour fonctionner avec environ 12.7 mm (1/2 pouce) d'eau dans le bac.

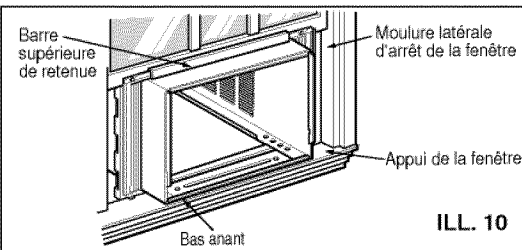

# INSTALLATION

**9** Abaisser le panneau inférieur de la fenêtre derrière le dispositif supérieur de guidage du climatiseur jusqu'à ce qu'il bute.

**Remarque:**

- Ne pas trop abaisser le cadre de la fenêtre afin de ne pas restreindre le mouvement des glisseurs. Fixer la caisse sur l'appui de la fenêtre. Mettre des vis (TYPE A ou B) qui passeront dans la caisse et seront vissées dans l'appui de la fenêtre.
- La caisse doit être installée légèrement inclinée vers le sol et l'extérieur.

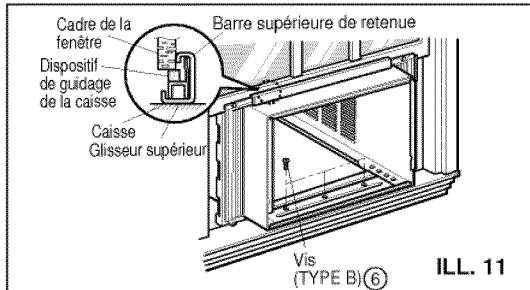

ILL. 11

**10** Rattacher chaque panneau de guidage aux cadres de la fenêtre avec les vis (TYPE C). (ILL. 12)

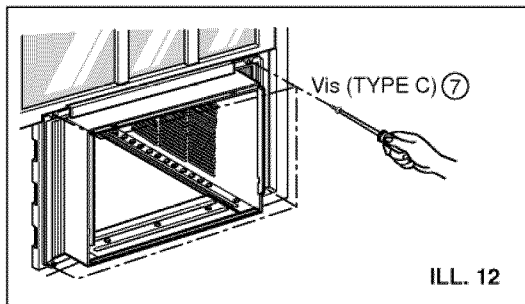

ILL. 12

**11** Glisser le châssis dans la caisse. (ILL. 13).

**ATTENTION:** Par mesure de sécurité, remettre les vis (TYPE C) sur les parois de la caisse.

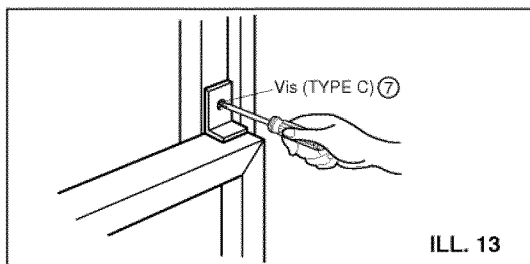

ILL. 13

**12** Il faut installer la poignée avant de rattacher le panneau avant décoratif. (ILL. 14).

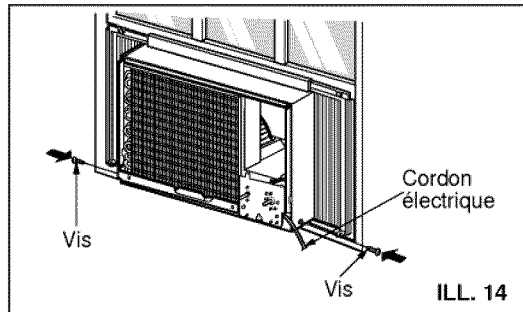

ILL. 14

**13** Avant d'utiliser la ventilation, faire un levier comme illustré. En premier lieu, abaisser la section A afin qu'elle soit parallèle à la section B.

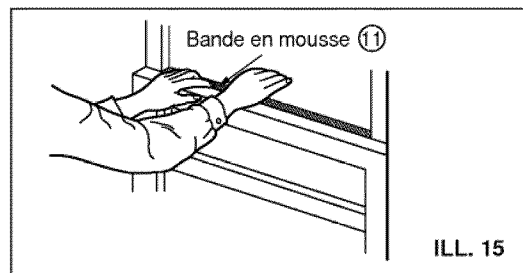

ILL. 15

**14** Il faut installer la poignée avant de fixer le panneau décoratif avant.

Avant d'utiliser la ventilation, faire un coffret de ventilation. Premièrement, abaisser la pièce (A) en ligne horizontale avec la pièce (B).

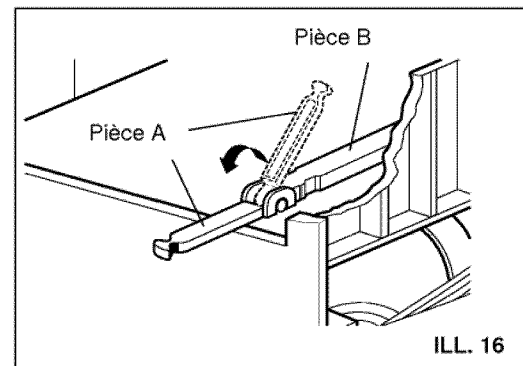

ILL. 16

# INSTALLATION

## 15 INSTALLATION DU PANNEAU AVANT

- Tirer et abaisser la grille avant du haut de la caisse du climatiseur. (ILL. 17)
- Pousser les pointes de la grille avant vers la caisse afin d'insérer les tirets de la grille avant dans la caisse. (ILL. 17)
- Ouvrir la grille d'arrivée d'air. (ILL. 18)
- Faire passer la vis  $\square$  à travers la grille avant et la serrer dans le bac de fond. (ILL. 18)
- Fermer la grille d'arrivée d'air. (ILL. 19)

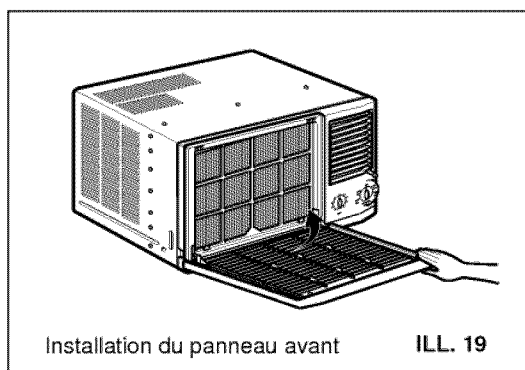
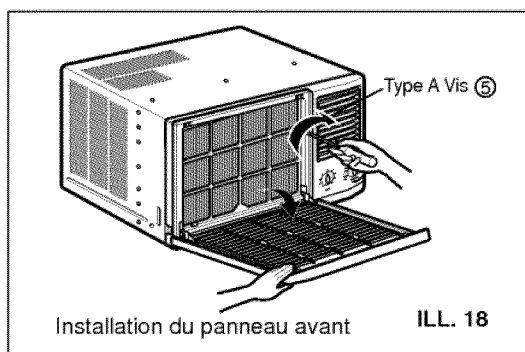
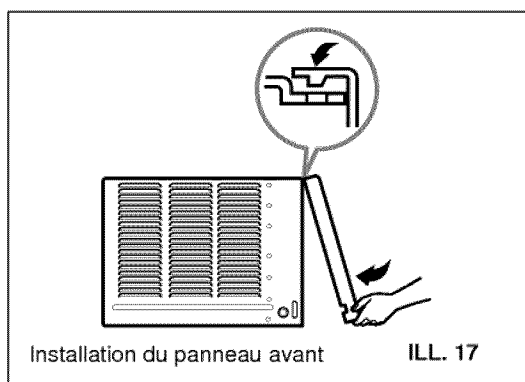

## SI LE CLIMATISEUR EST BLOQUÉ PAR UNE CONTRE-FENÊTRE

Ajouter un bloc de bois comme illustré à ILL. 20 ou retirer la contre-fenêtre pendant que le climatiseur est installé.

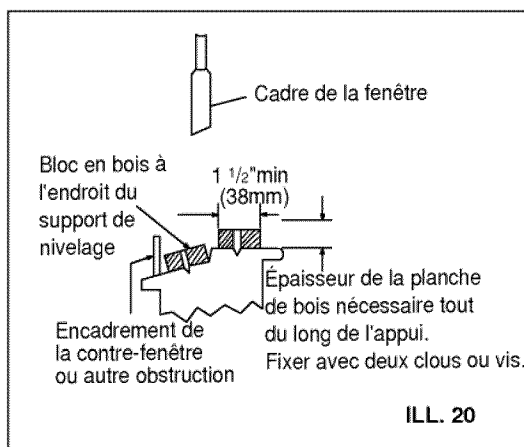

## RETIRER LE CLIMATISEUR DE LA FENÊTRE

Arrêter le climatiseur, débrancher le cordon électrique, retirer le dispositif de verrouillage des cadres ainsi que les vis installées dans le haut et le bas des panneaux coulissants et les mettre de côté pour les réinstaller dans l'avenir. Fermer les panneaux coulissants. Bien maintenir le climatiseur. Soulever climatiseur vers l'arrière, en vidant l'eau qui aurait pu se condenser. Soulever le climatiseur et le sortir de la fenêtre et retirer l'adhésif de calfeutrage qui se trouve entre les cadres.

## ATTENTION

- Les climatiseurs couverts dans ce manuel posent un risque de danger de par leur poids important. Il faut deux ou plusieurs personnes pour transporter l'unité et pour l'installer. Afin d'éviter des blessures et pour ne pas faire de grands efforts, utiliser les bonnes techniques lorsque vous soulevez et transportez l'unité.
- Pendant la manipulation du climatiseur, prendre soin de ne pas se couper avec les ailettes métalliques tranchantes qui sont sur les serpentins avant et arrière.
- S'assurer que le climatiseur ne tombe pas pendant l'installation.

# FONCTIONNEMENT

## INSTALLATION

Choisir un emplacement qui vous permettra de souffler l'air frais dans la zone voulue. Les fenêtres utilisées pour l'installation doivent être suffisamment solides pour soutenir le poids du climatiseur. Une bonne installation avec une attention particulière au bon positionnement de l'unité diminuera l'éventualité de pannes.

Pour refroidir plusieurs pièces, l'installation est particulièrement importante puisque l'air frais ne peut pas tourner aux coins. Pour refroidir les pièces, l'air frais doit souffler en trajectoire directe à partir du climatiseur.

## POURQUOI ET COMMENT

Votre climatiseur de salle effectue les fonctions suivantes afin de rendre la vie par temps chaud plus agréable.

- Refroidit et fait circuler l'air de la pièce.
- Élimine l'excès d'humidité et rafraîchit donc la température ambiante.
- Filtre les poussières, saletés et certaines impuretés qui se trouvent dans l'air l'été.

Pour effectuer ces fonctions le climatiseur aspire l'air de la pièce et le fait passer par un filtre qui filtre les poussières et les impuretés. L'air passe ensuite sur un serpentin de refroidissement qui refroidit l'air et élimine l'excès d'humidité. Ce même air retourne ensuite dans la pièce - plus frais, plus sec et plus propre. L'humidité retirée de l'air de la pièce est transportée vers l'extérieur où elle s'évapore.

Votre climatiseur a été conçu pour un fonctionnement facile et pour apporter une grosse puissance de refroidissement.

## BRUITS NORMAUX

Mis à part les bruits normaux du moteur du ventilateur et du compresseur qui proviendront de votre climatiseur, vous entendrez de temps à autre un léger bruit de cognement. Ce bruit est causé par l'humidité qui est extraite de l'air de la pièce et jetée contre le ventilateur du climatiseur. Ceci est normal et n'est pas inquiétant. De plus, ne pas être concerné si vous entendez un léger bruit de sifflement ou de glouglou après avoir arrêté le climatiseur. Ce sont des bruits normaux de refroidissement.

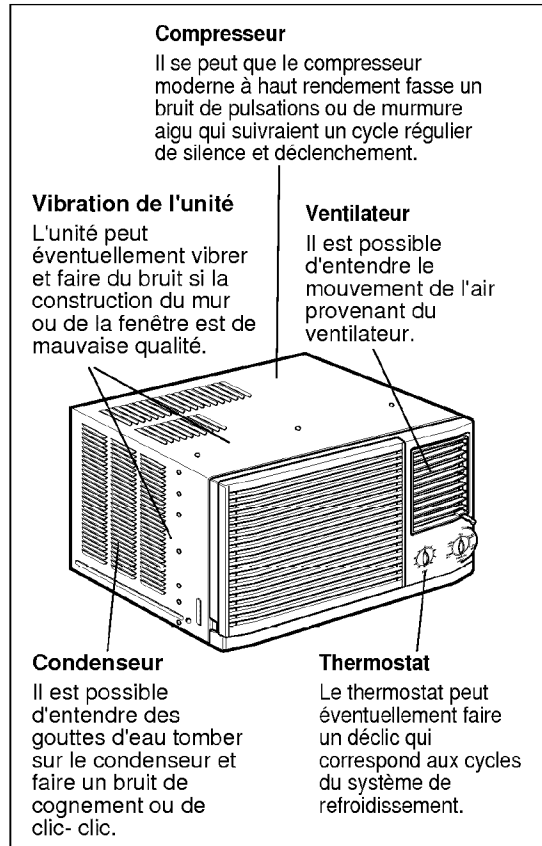

## CAPACITÉ ET TEMPS DE MARCHE

Il est important de choisir une unité de la bonne taille qui apportera le confort voulu dans la pièce que vous voulez refroidir. Une unité trop petite n'aura pas la puissance de refroidissement nécessaire et la salle sera chaude et inconfortable. La bonne dimension est déterminée par le nombre de pieds carrés de la pièce à refroidir ainsi que la température et l'humidité à l'intérieur ainsi que dehors. Une unité trop grande refroidira mais ne déshumidifiera pas et la salle sera fraîche et humide.

Quand la charge thermique est supérieure à la norme, le climatiseur doit fonctionner plus longtemps et plus souvent afin de maintenir la température choisie. Dans des conditions de charge thermique élevée, il se peut que le climatiseur ait à fonctionner continuellement afin de maintenir la température voulue.

Parfois l'air ambiant peut sembler plus confortable s'il circule bien qu'il ne soit pas refroidi si le ventilateur est réglé sur une vitesse constante et la température à quelques degrés plus élevés. Plus le climatiseur marche longtemps et plus il marche souvent, plus il utilise d'électricité et plus son utilisation est coûteuse.

# FONCTIONNEMENT

## CARACTÉRISTIQUES

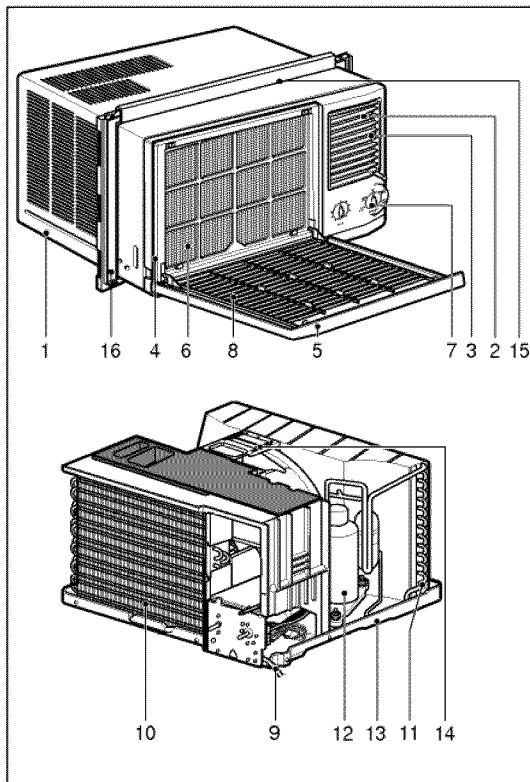

1. Caisse
2. Déflecteur vertical d'air  
(Volet horizontal)
3. Décharge d'air frais
4. Grille avant
5. Grille d'admission
6. Filtre à air
7. Bouton
8. Prise d'air
9. Cordon électrique
10. Évaporateur
11. Cpmdenseur
12. Compresseur
13. Bac de fond
14. Support
15. Dispositif supérieur de guidage
16. Panneau de guidage

## UTILISATION DU CLIMATISEUR

**⚠ Avertissement!** Il est IMPORTANT de lire les CONSIGNES DE SÉCURITÉ avant d'utiliser cet article afin de réduire les risques d'incendie, de choc électrique ou de blessure aux individus.

Pour mettre le climatiseur en marche, suivre ces directives:

1. Brancher la fiche du climatiseur. (Pour éliminer les risques électriques, ne pas utiliser de rallonge électrique ou d'adaptateur de fiche.)
2. Régler le Réglage de TEMPérature au réglage le plus frais.
3. Régler la vitesse du ventilateur à la vitesse la plus élevée.
4. Régler au refroidissement (COOL) le plus fort.
5. Régler les volets d'aération à un écoulement d'air confortable.
6. Une fois que la pièce est refroidie, régler le Réglage de TEMP au réglage le plus confortable.

**REMARQUE:** Si le climatiseur est arrêté, attendre trois 3 minutes avant de le remettre en marche. Ceci permet à la pression à l'intérieur du compresseur de s'égaliser. Le non respect de ces directives pourrait causer un fonctionnement inefficace.

Voir la section CARACTÉRISTIQUES DU CLIMATISEUR pour les autres réglages (Voir page 47)

# FONCTIONNEMENT

## CARACTÉRISTIQUES DU CLIMATISEUR

Les boutons de contrôle illustrés dans ce manuel représentent bien les nombreux modèles disponibles. Il se peut que les boutons sur votre modèle soient légèrement différents.

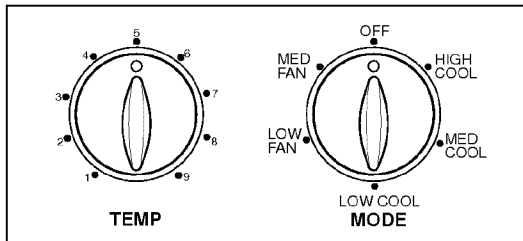

### TEMP

Le thermostat règle automatiquement la température de la pièce. Les chiffres les plus élevés correspondent à des températures ambiantes plus basses. Pour choisir la température, tourner le bouton au réglage voulu.

Le réglage 5 ou 6 correspond au réglage normal pour des conditions moyennes.

### FONCTIONNEMENT

- OFF: Arrête le climatiseur
- MED FAN: Fonctionnement du ventilateur vitesse moyenne sans refroidissement
- LOW FAN: Fonctionnement du ventilateur à basse vitesse sans refroidissement
- HIGH COOL: Fonctionnement du ventilateur à haute vitesse avec refroidissement
- MED COOL: Fonctionnement du ventilateur à vitesse moyenne avec refroidissement
- LOW COOL: Fonctionnement du ventilateur à basse vitesse avec refroidissement

### RÉGLAGE DES ÉVÉNEMENTS

Le Réglage des Événements permet au climatiseur soit de recirculer l'air ambiant (CLOSE) soit d'évacuer l'air vers l'extérieur (OPEN).

- La position CLOSE est utilisée quand un refroidissement maximum est désiré. Cette position peut également être utilisée pour faire recirculer l'air sans refroidissement quand le climatiseur est réglé en position FAN.
- La position OPEN retire l'air stagnant de la salle et l'évacue dehors. De l'air frais est aspiré dans la salle par les passages d'air normaux qui se trouvent dans les domiciles.
- Les positions OPEN et CLOSE peuvent être utilisées avec n'importe quel réglage de ventilateur.

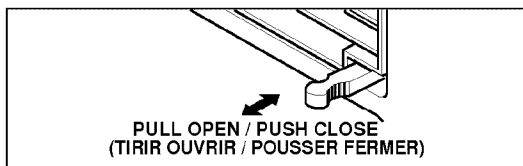

### RÉGLAGE DIRECTIONNEL VERTICAL DE L'AIR

Pour régler la direction verticale de l'air, abaisser le volet horizontal vers l'avant ou vers l'arrière.

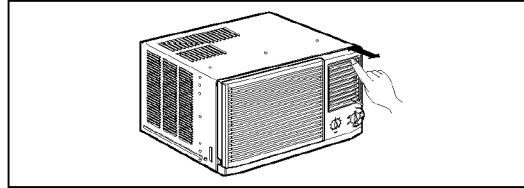

### COMMENT DRAINER L'UNITÉ

Il y a un orifice de drainage à l'arrière du climatiseur. Choisir une méthode de drainage et suivre les directives suivantes.

- Retirer la capsule en caoutchouc du bac de fond.
- Rattacher le tuyau de drainage de 14 mm (9/16 pouce) de diamètre à la conduite de drainage comme illustré à l'ILL. 2.
- Rattacher un coude de conduite de 14 mm (9/16 pouce) de diamètre à la conduite de drainage, rattacher ensuite un tuyau de drainage de 14 mm (9/16 pouce) de diamètre au coude de la conduite comme illustré à ILL. 3.

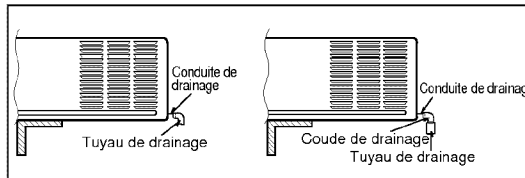

Le climatiseur utilise une méthode de drainage où l'eau de condensation (l'humidité retirée de l'air) est drainée vers l'extérieur. Par temps très humide, (et pour les cycles inversés dans le mode inversé) l'excès d'eau de condensation extraite de l'air peut éventuellement causer une accumulation d'eau. Pour éliminer cet excès d'eau, vous pouvez installer un bac de drainage comme illustré.

- Prendre le bac de drainage qui est situé sur la décharge d'air ou sur la barrière.
- Retirer la capsule en caoutchouc du bac de fond (pour certains modèles).
- Installer le bac de drainage sur le côté gauche de la caisse avec 4 (ou 2) vis.
- Rattacher le tuyau de drainage sur l'orifice d'évacuation qui se trouve au fond du bac de drainage. Vous pouvez acheter un tuyau de drainage ou un autre tuyau dans un magasin de votre choix afin de répondre à vos besoins particuliers. (Le tuyau de drainage n'est pas fourni avec le climatiseur.)

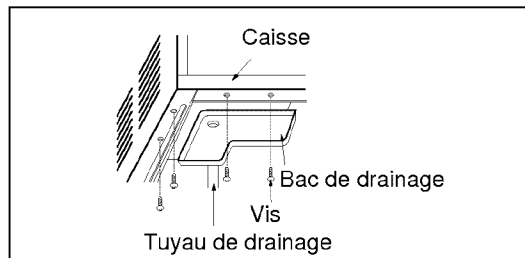

# ENTRETIEN

## NETTOYAGE DU FILTRE À AIR

Le filtre à air doit être vérifié au minimum deux fois par mois pour vérifier s'il doit être nettoyé. Les particules bloquées par le filtre s'accumuleront et bloqueront l'écoulement de l'air. Ceci diminue la capacité de refroidissement et provoque une accumulation de givre sur les serpentins de refroidissement.

- Tirer la grille d'admission vers l'avant par les deux tirets et retirer le filtre à air.
- Laver le filtre à air dans de l'eau tiède 40°C (104°F). Prendre soin de bien secouer le filtre pour faire tomber l'eau avant de le remettre en place.

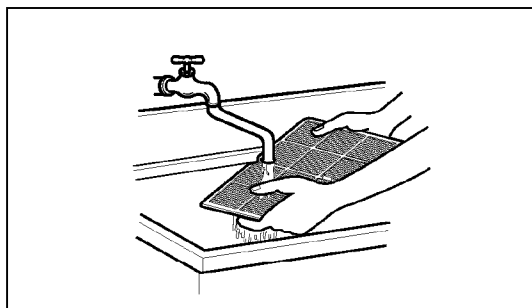
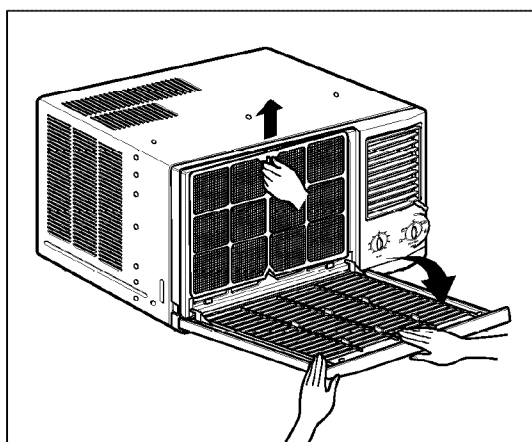

## NETTOYAGE DU CLIMATISEUR

On peut essuyer la grille avant et la grille d'admission avec un chiffon légèrement mouillé dans une solution d'eau et de détergent doux.

La caisse peut être lavée avec un savon doux ou avec de l'eau tiède et du détergent et cirée ensuite avec une cire liquide pour meubles électroménagers.

Afin d'assurer l'efficacité maximum de l'unité, il faut vérifier à intervalles réguliers les serpentins du condenseur (partie extérieure de l'unité) et les nettoyer s'ils sont bouchés par des saletés ou des poussières de l'atmosphère.

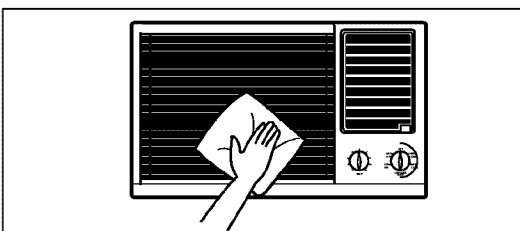

## COMMENT RETIRER LA GRILLE AVANT

- Tirer sur le bouton du TEMP et sur le bouton de MODE en marche afin de les retirer.
- Retirer la vis qui fixe la grille avant.
- Soulever la grille du bas et tirer le haut de la grille en l'éloignant de la caisse alors que les tirets supérieurs sortent de leurs fentes.

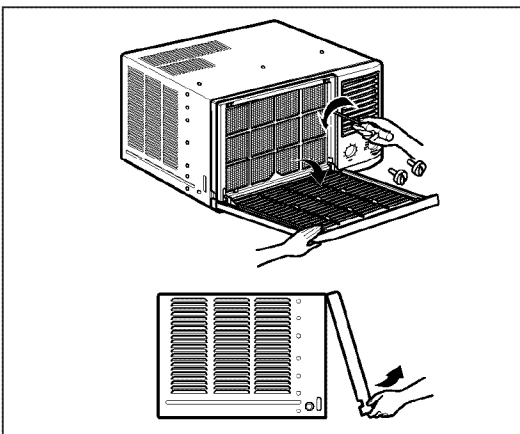



# PROBLÈMES ET SOLUTIONS

## AVANT D'APPELER LE DÉPANNÉUR

Vérifier la liste suivante pour s'assurer qu'il est vraiment nécessaire d'appeler un technicien. Un coup d'œil rapide sur ce manuel ainsi que la lecture des informations supplémentaires sur les points à vérifier peuvent éviter le déplacement inutile d'un dépanneur.

### LE CLIMATISEUR NE FONCTIONNE PAS.

La fiche est débranchée de la prise murale.	Bien enfoncer la fiche dans la prise murale.
Un fusible ou le disjoncteur de la maison ont sauté.	Remplacer le fusible avec un fusible temporisé ou remettre le disjoncteur en marche.
Le réglage du MODE est sur ARRÊT (OFF).	Régler le MODE à la vitesse de COOL désirée.
Le climatiseur est arrêté. Le réglage de la TEMP a été mis en position de température plus chaude et immédiatement baissé à un réglage de température plus fraîche ce qui arrête le climatiseur.	Attendre environ 3 minutes. Attendre d'entendre le compresseur avant de le remettre en route.
	Apague la unidad y espere 3 minutos antes de volver a encenderla.
Le réglage de la TEMP est réglé à une température plus douce que la température ambiante de la pièce.	Tourner le bouton de réglage de la TEMP dans le sens horaire à une température plus fraîche (ligne épaisse).

### L'AIR QUI SORT DE L'UNITÉ NE SEMBLE PAS ASSEZ FROID.

Tourner le bouton de réglage à une vitesse de LOW COOL plus élevée.	Gire el selector a una posición HIGH COOL.
Le réglage de la TEMP est sur une température trop chaude (ligne fine).	Tourner le bouton de réglage de la TEMP dans le sens horaire à une température plus fraîche (ligne épaisse).
La température de la pièce est inférieure à 21°C (70°F).	Il se peut qu'il n'y ait pas de refroidissement avant que la température de la pièce ne soit supérieure à 21°C (70°F).
Le tube du thermomètre touche le serpentin froid situé derrière le filtre à air.	Redresser le tube afin de l'éloigner du serpentin.

### LE CLIMATISEUR REFROIDIT MAIS LA PIÈCE EST TROP CHAUDE – IL Y A ACCUMULATION DE GIVRE SUR LE SERPENTIN DE REFROIDISSEMENT DERRIÈRE LE PANNEAU DÉCORATIF AVANT.

La température extérieure est inférieure à 21°C(70°F).	Pour dégivrer le serpentin, mettre le sélecteur sur FAN. Ensuite, tourner le bouton de réglage de la TEMP dans le sens horaire à une température plus élevée (ligne fine).
Le filtre à air est peut-être sale.	Nettoyer le filtre. Se reporter à la section Entretien et Nettoyage. Pour dégivrer le serpentin, mettre le sélecteur sur FAN.
El control de TEMP se ajustó demasiado frío para el enfriamiento nocturno.	Para descongelar el serpentin, lleve el selector a la posición FAN. Seguidamente ajuste el control de temperatura a una posición más cálida.

### LE CLIMATISEUR REFROIDIT MAIS LA PIÈCE EST TROP CHAUDE – IL N'Y A PAS DE GIVRE SUR LE SERPENTIN DE REFROIDISSEMENT DERRIÈRE LE PANNEAU AVANT DÉCORATIF.

Le filtre à air est sale – l'écoulement de l'air est obstrué.	Nettoyer le filtre. Se reporter à la section Entretien et Nettoyage.
Le bouton de réglage de la TEMP est sur une température trop chaude.	Tourner le bouton de réglage de la TEMP dans le sens horaire à une température plus fraîche (ligne épaisse).
Les volets de direction de l'air ne sont pas positionnés correctement.	Orienter les volets de façon à mieux distribuer l'air.
L'avant de l'unité est bloquée par des rideaux, des stores, des meubles ou autres ce qui restreint la distribution de l'air.	Éliminer l'obstruction de l'air devant l'unité.
Des portes, fenêtres, registres, etc. sont ouverts et laissent l'air frais s'échapper.	Fermer les fenêtres, portes, registres, etc.
L'unité vient d'être mise en route dans une pièce chaude.	Attendre que la "chaleur stockée" dans les murs, plafonds, planchers et meubles soit éliminée.

### LE CLIMATISEUR SE MET EN MARCHÉ ET S'ARRÊTE RAPIDEMENT.

La température extérieure est extrêmement élevée.	Mette le MODE en vitesse rapide pour que l'air passe sur les serpentins de refroidissement plus souvent.
---	--

### BRUITS LORSQUE L'UNITÉ REFROIDIT

Bruits de mouvements d'air. Ceci est normal.	Si ces bruits sont trop forts, mettre le sélecteur à un réglage inférieur du LOW.
Bruits du ventilateur qui cogne contre le système d'élimination d'eau - humidité.	Ceci est normal lorsque l'humidité est élevée. Fermer les portes, fenêtres et registres.
Vibración de la ventana; instalación deficiente.	Se reporter aux directives d'installation ou consulter l'installateur.
Vibrations de la fenêtre- mauvaise isolation.	

### EAU QUI GOUTTE À L'INTÉRIEUR LORSQUE L'UNITÉ REFROIDIT.

Mauvaise isolation.	Basculer l'unité légèrement vers l'arrière pour permettre à l'eau de s'écouler. Se reporter aux directives d'installation; consulter l'installateur.
---------------------	--

### EAU QUI GOUTTE DEHORS LORSQUE L'UNITÉ REFROIDIT.

L'unité retire de grande quantité d'humidité de la pièce humide.	Ceci est normal en période très humide.
--	---

# MEMO

# MEMO

**For in-house major brand repair service:**

Call 24 hours a day, 7 days a week

**1-800-4-MY-HOME<sup>SM</sup>** (1-800-469-4663)

Para pedir servicio de reparación a domicilio – **1-800-676-5811**



In Canada for all your service and parts needs call – **1-800-665-4455**

Au Canada pour tout le service ou la commande de pièces – **1-800-665-4455**

**For the repair or replacement parts you need delivered directly to your home:**

Call 7 am – 7 pm, 7 days a week

**1-800-366-PART** (1-800-366-7278)

Para ordenar piezas con entrega a domicilio – **1-800-659-7084**

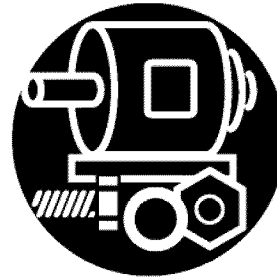

**For the location of a Sears Parts and Repair Center in your area:**

Call 24 hours a day, 7 days a week

**1-800-488-1222**

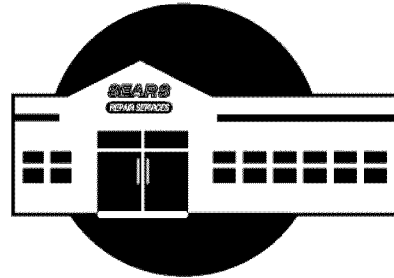

**For information on purchasing a Sears Maintenance Agreement or to inquire about an existing Agreement:**

Call 9 am – 5 pm, Monday – Saturday

**1-800-827-6655**



**The Service Side of Sears<sup>SM</sup>**