

Operator's Manual

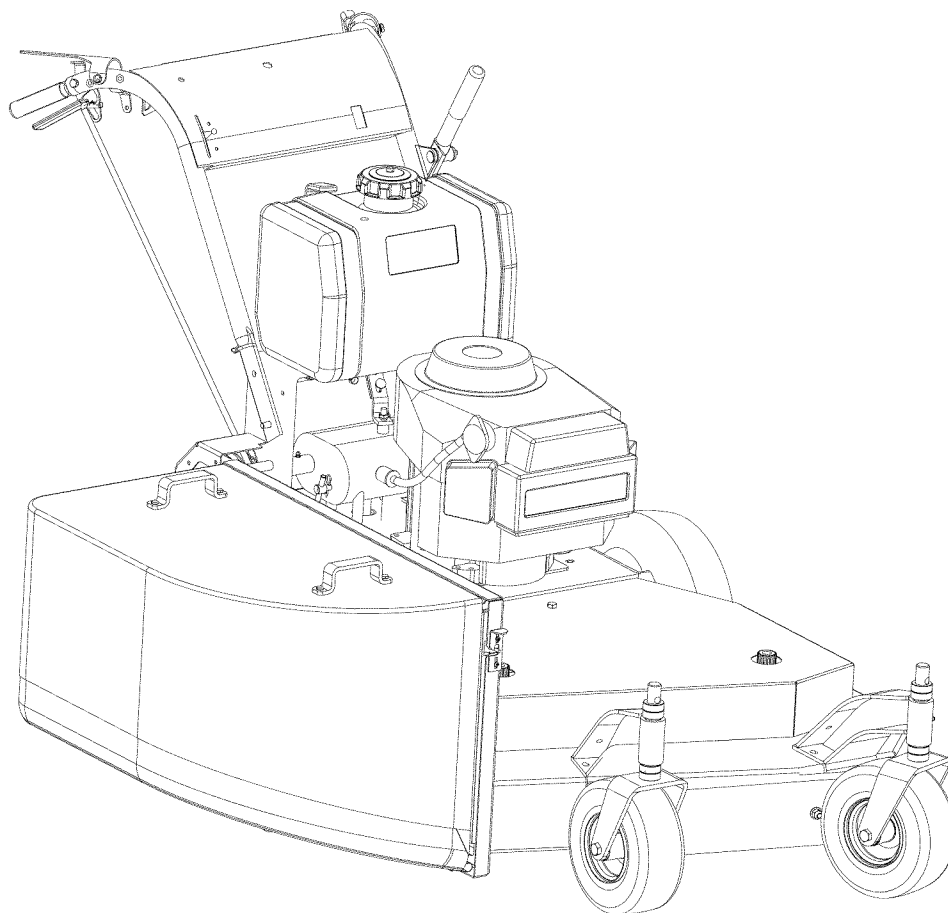

Grass Bag Kit for the 36-inch Wide Cut Mower Part No. 333170



CAUTION: Before using this product, read this manual and follow all Safety Rules and Operating Instructions.

For answers to your questions about this product, call:
1-800-659-5917
Sears Craftsman Help Line
5 a.m. - 5 p.m., Mon - Sat

Sears, Roebuck and Co., Hoffman Estates, IL 60179, U.S.A.

Visit our Sears website: www.sears.com/craftsman

Printed in U.S.A.

FORM NO. 02005609 Rev 09_0
(10/2009)

TABLE OF CONTENTS

Assembly and Operation	2
Español	8
Service Numbers	Back Cover

ASSEMBLY AND OPERATION



WARNING: Before installing this accessory, shut the engine off and allow it to cool. Disconnect the spark plug wire from the spark plug. Refer to the mower's Operator's Manual for complete safety instructions. Do not operate the mower without the entire grass bag in place. Turn the mower off and disconnect the spark plug before emptying the grass bag.

CARTON CONTENTS

Before installing this accessory, remove all parts from the carton. Use caution when handling parts, some metal parts may have sharp edges. Carton contents, including items included within the hardware pack, are shown in Figures 1 and 2 on page 3. Part numbers are shown in parentheses and each item has been identified with a letter code, [X], for use when following the assembly instructions. Reference to right or left side of the mower is observed from the operating position.

TOOLS REQUIRED

Two 9/16" wrenches. Two 7/16" wrenches. One 3/8" wrench. One Flat Blade and One Phillips screwdriver.

ASSEMBLY AND OPERATION

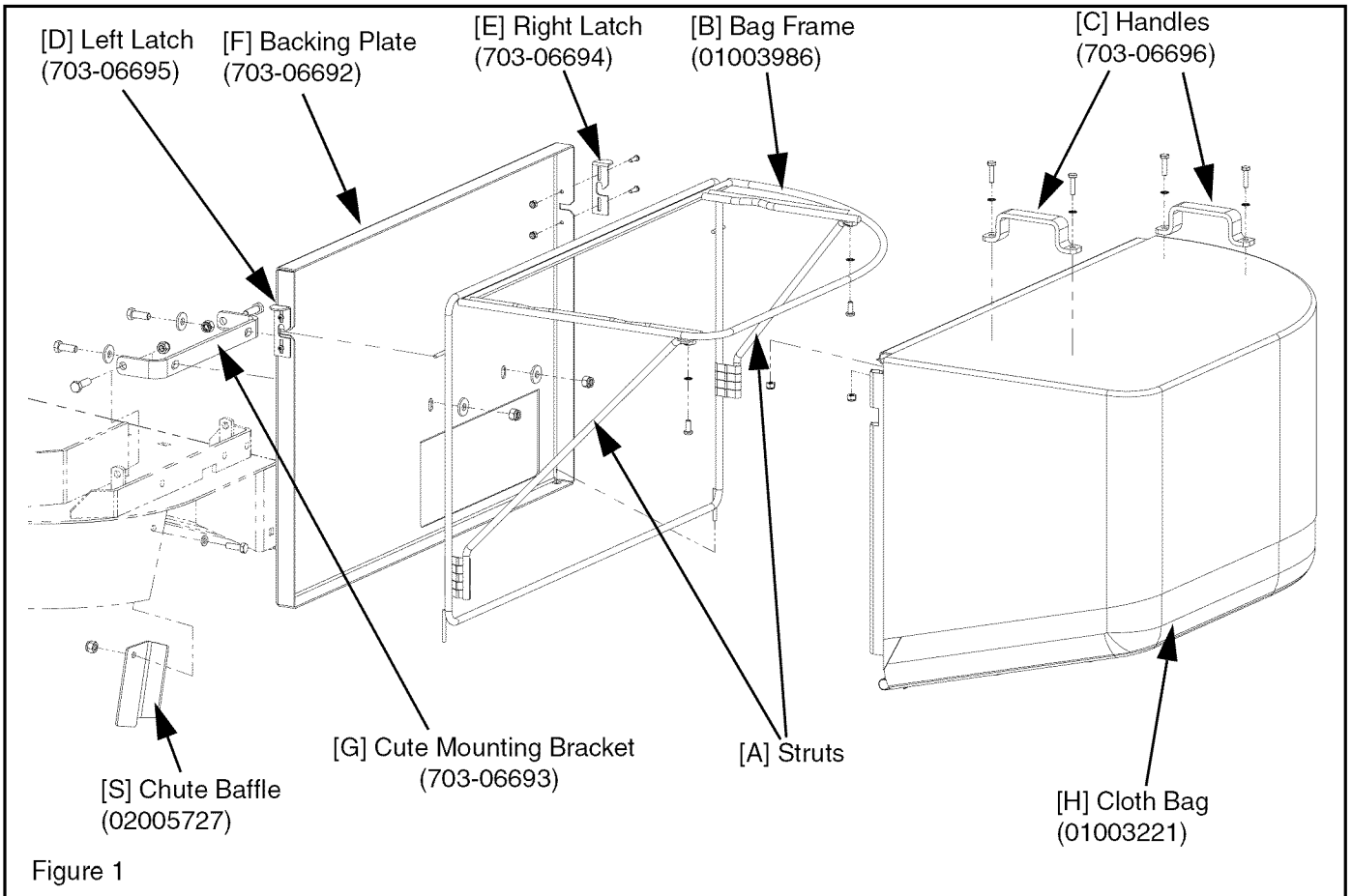

Figure 1

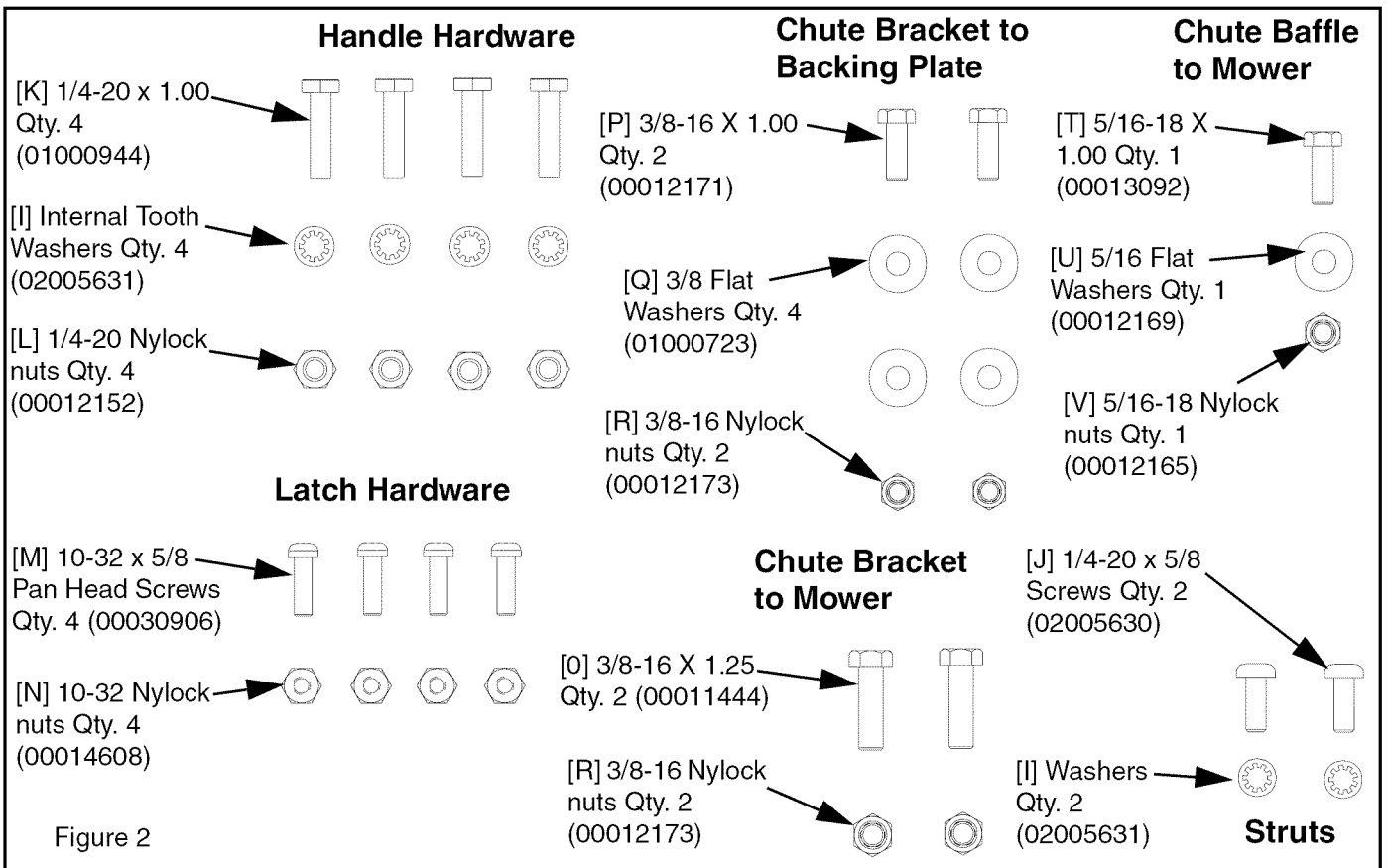

Figure 2

ASSEMBLY AND OPERATION

ASSEMBLY INSTRUCTIONS

1. Remove Bag Frame [B] from Backing Plate [F].
2. Using (2) 1/4-20 x 5/8 Pan Head Screws [J] and 2 Internal Tooth Washers [I], attach two Struts [A] into frame as shown below in Figure 3.

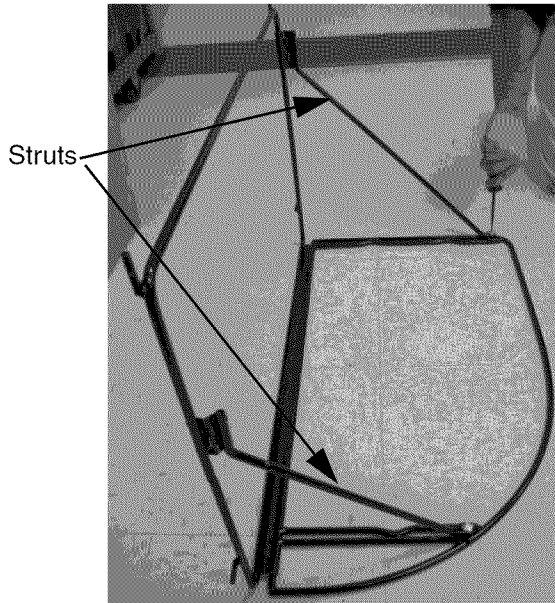

Figure 3

3. Install the Cloth Bag [H] to Bag Frame [B]. Attach the "J" strip of the bag to the frame using a flatblade screwdriver to pry the strip as shown below in Figure 4.

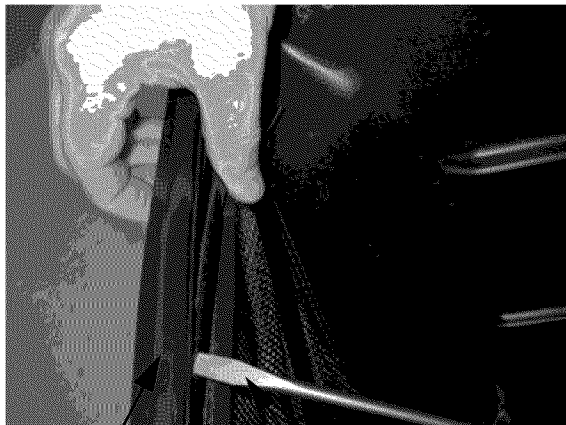

Figure 4

4. Attach two handles [C] to Bag Frame assembly [B] with four 1/4-20 x 1.00 capscrews [K], four Internal Tooth Washers [I] and four 1/4-20 Nylock nuts [L]. Insert capscrew through washer and through hole in handle and through bag (bag must be cut to insert bolt). Tighten nuts as shown in Figure 5.

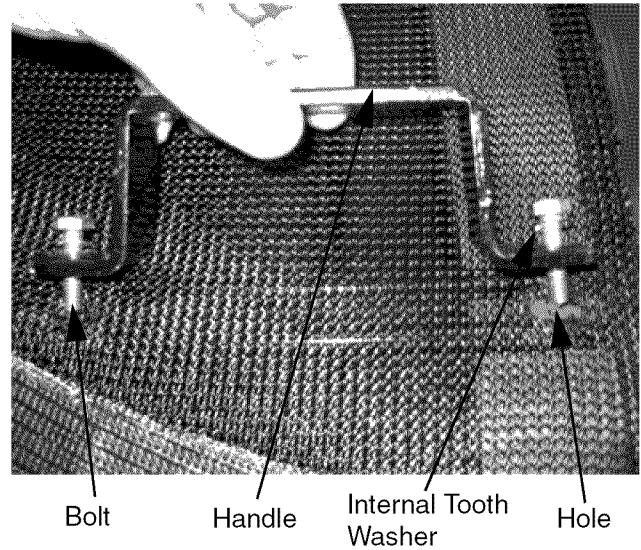

Figure 5

5. Install Chute Mounting Bracket [G] to Backing Plate [F] using (2) 3/8-16 x 1.00 bolts [P], (4) 3/8 Flat Washers [Q] and (2) 3/8-16 Nylock nuts [R] as shown below in Figure 6.

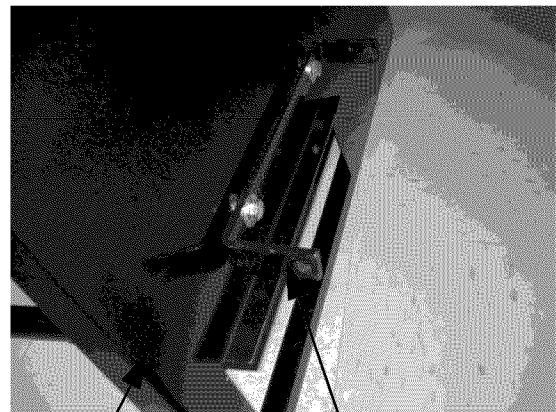

Figure 6

IMPORTANT: The two bolts and two washers go through Chute Mounting Bracket and Backing Plate. Secure but do not tighten at this stage of assembly.

6. Attach Left [D] and Right Latch [E] to Backing Plate [F] with four 10-32 x 5/8 Panhead Screws [M], and four 10-32 Nylock nuts [N]. As shown in Figure 7 on the next page.

ASSEMBLY AND OPERATION

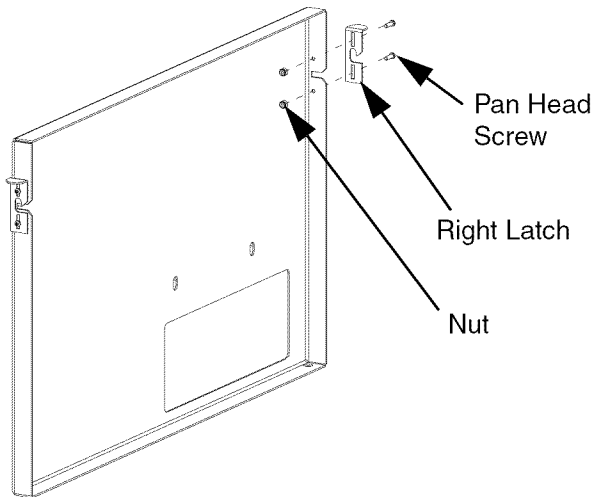

Figure 7

IMPORTANT: Do not tighten nuts completely, as Latches must slide up and down freely.

- Remove Chute Deflector from the mower deck by removing (2) 3/8-16 nuts from the chute bracket and save for future usage.



DANGER: Do not operate mower without the grass collector installed. If the grass collector kit is removed the chute deflector must be installed.

- Remove chute baffle from the mower deck. This part will be reinstalled in the next step with the new baffle and hardware provided. See Figure 8.

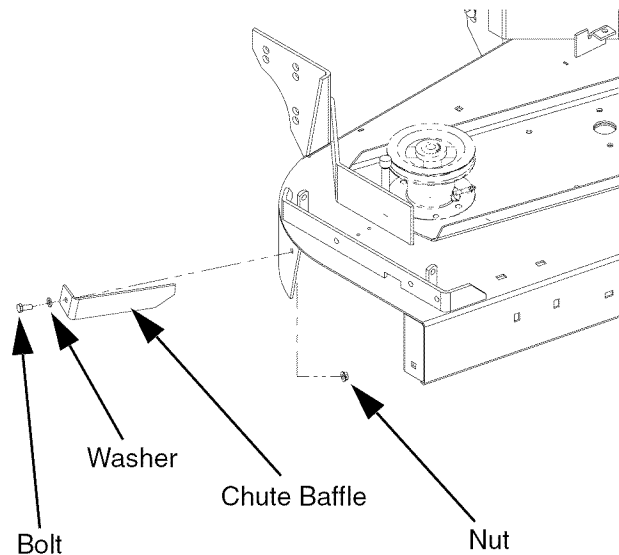

Figure 8

- Attach Chute Baffle [S] and chute baffle previously removed in step 8 to the inside of the mower deck using (1) 5/16-18 x 1.00 bolt [T], (1) 5/16 Flat Washer, and (1) 5/16-18 Nylock nut. See Figure 9 below.

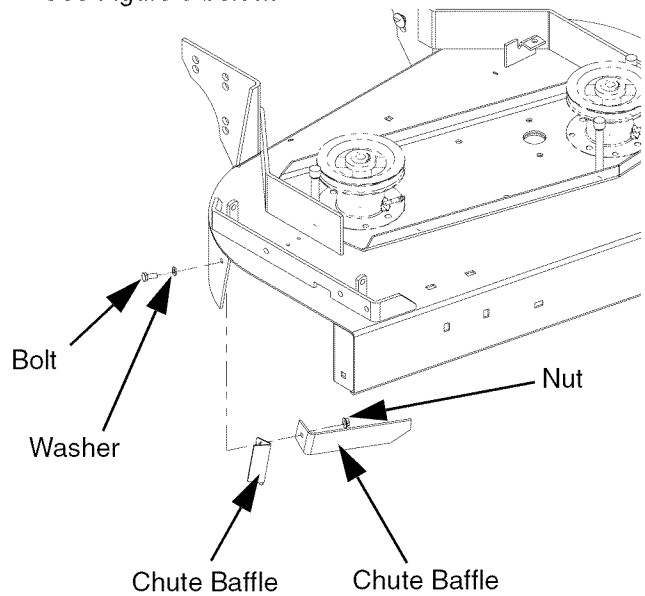

Figure 9

- Using (2) 3/8-16 x 1.25 bolts [O] and (2) 3/8-16 Nylock nuts [R], attach backing plate [F] to the unit as shown below in Figure 10.

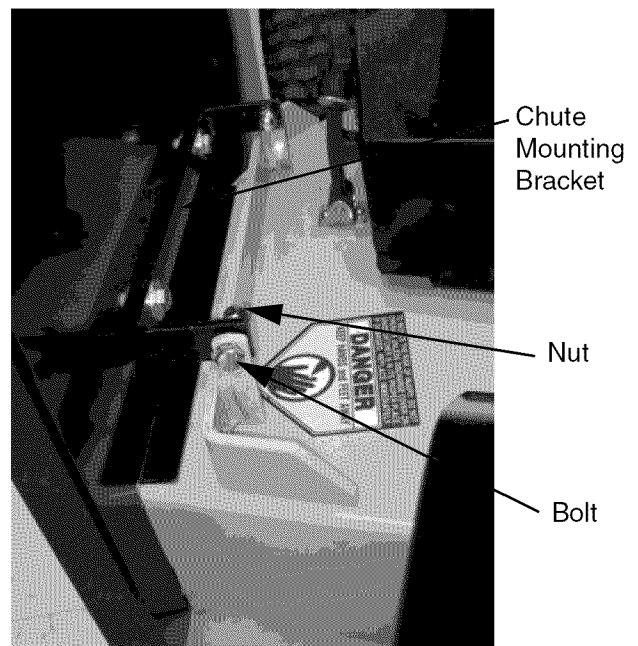

Figure 10

ASSEMBLY AND OPERATION

11. Adjust Backing Plate [F] so that it is flush against front part and top part of chute opening as shown below in Figure 11 and tighten nuts on Chute Mounting Bracket [G].

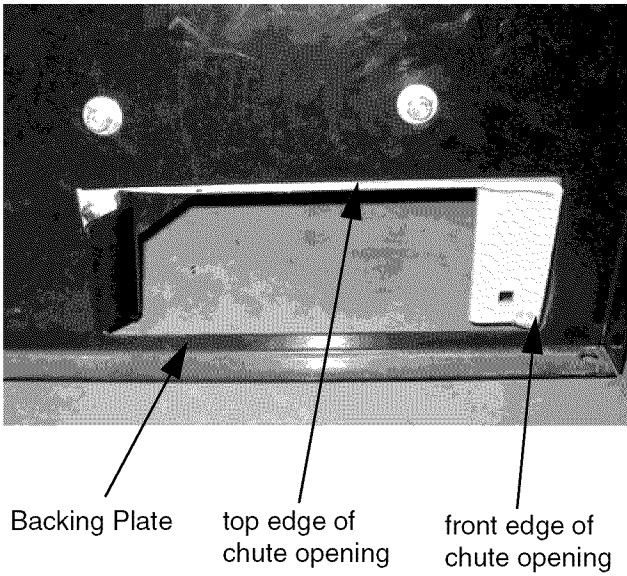

Figure 11

12. Attach Bag Frame [B] to Backing Plate [F] as shown below in Figure 12.

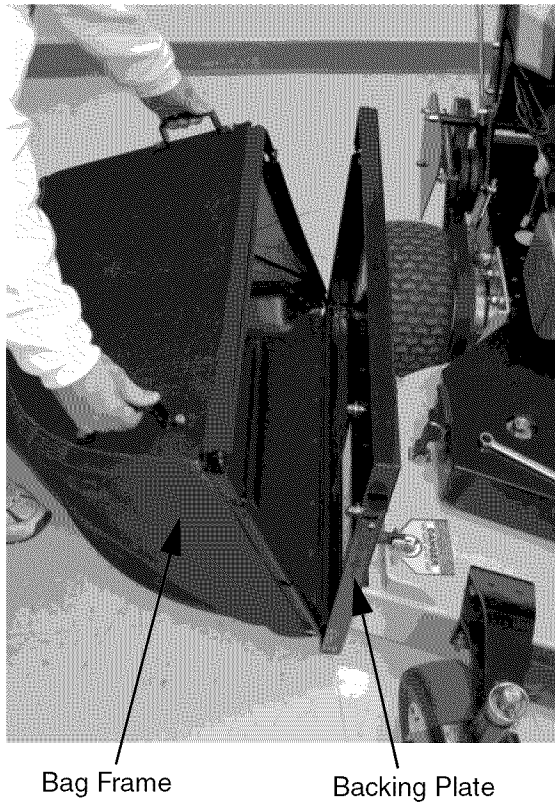

Figure 12

ASSEMBLY AND OPERATION

OPERATION

1. Turn the mower off and disconnect the spark plug wire before emptying the grass bag.
2. Empty the bag when 3/4 full. To remove the grass bag, lift up on the right and left latches to release the top part of the grass bag. Then using the handles, tilt the catcher assembly toward you and lift up. This releases the lower portion of the Bag Frame from the Backing Plate see Figure 10 on page 6.
3. Empty bag and dispose of clippings properly. Refer to local regulations..
4. Reattach the Bag Frame by aligning the pins in the bottom of the Bag Frame into the holes in the lower part of the Backing Plate. Then put the top part into the Left and Right Latches.



DANGER: Do not operate mower without the grass collector installed. If the grass collector kit is removed the chute deflector must be installed.

ÍNDICE

Montaje y funcionamiento	8
Número de servicio	Cubierta posterior

MONTAJE Y FUNCIONAMIENTO



ADVERTENCIA: Antes de instalar este accesorio, apague el motor y deje que se enfríe. Desconecte el cable de la bujía. Lea el Manual del Operador de la cortadora de césped para conocer todas las instrucciones de seguridad. No opere la cortadora de césped si la bolsa de recolección no está completamente en su lugar. Apague la cortadora de césped y desconecte la bujía antes de vaciar la bolsa de recolección.

CONTENIDO DE LA CAJA

Antes de instalar este accesorio, saque todas las piezas de la caja. Manipúlelas con cuidado, algunas piezas metálicas tienen bordes filosos. El contenido de la caja, incluidos los artículos dentro del paquete de elementos de ferretería, se muestra en las Figuras 1 y 2 en la página 3. Los números de las piezas aparecen entre paréntesis y cada elemento ha sido identificado con un código de letra, [X], que debe usarse para seguir las instrucciones de montaje. Las referencias a los lados derecho o izquierdo de la cortadora de césped se hacen observando la máquina desde la posición de operación.

HERRAMIENTAS NECESARIAS

Dos llaves 9/16". Dos llaves 7/16. Una llave 3/8. Un destornillador paleta plana y otro cabeza Phillips.

MONTAJE Y FUNCIONAMIENTO

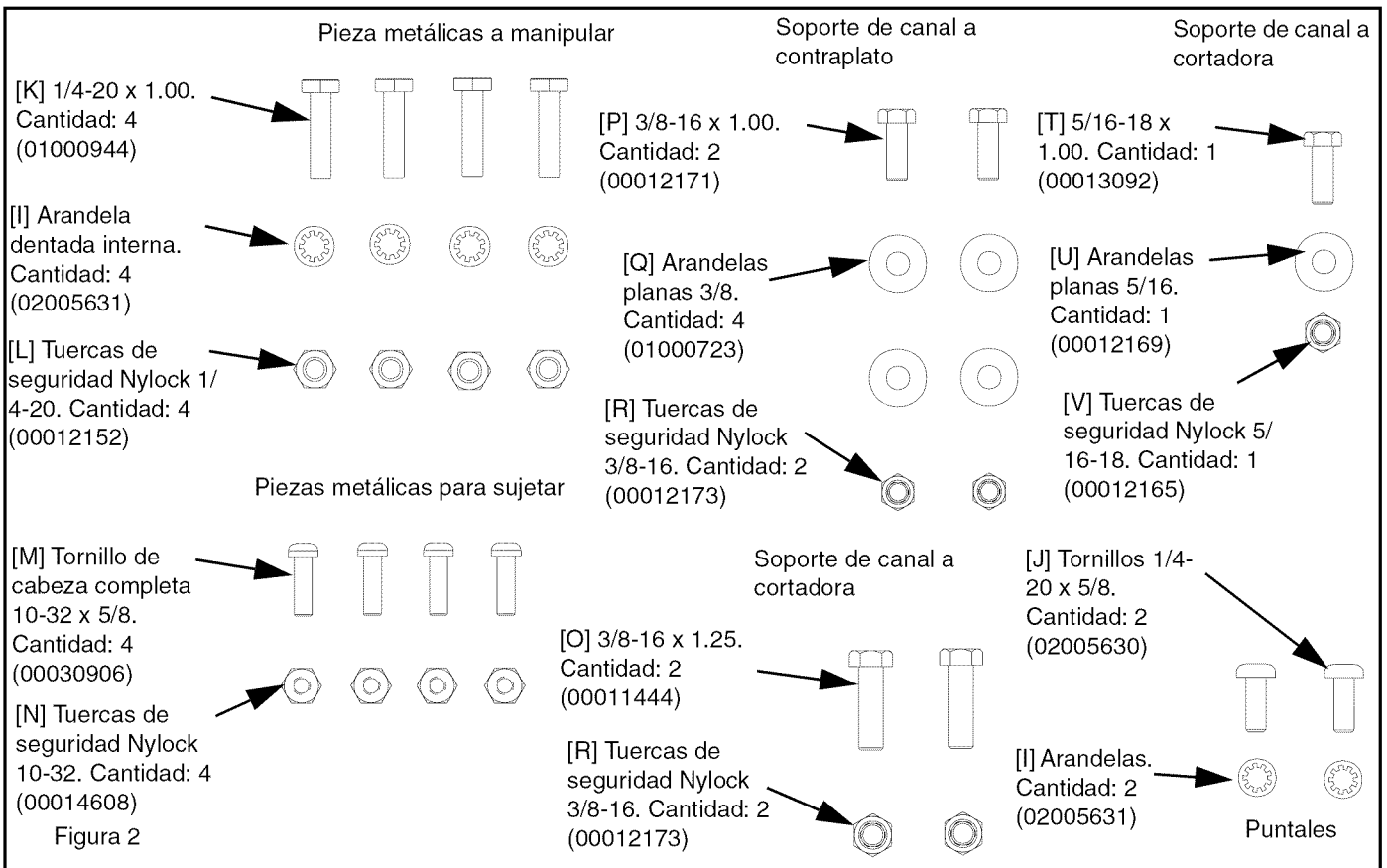
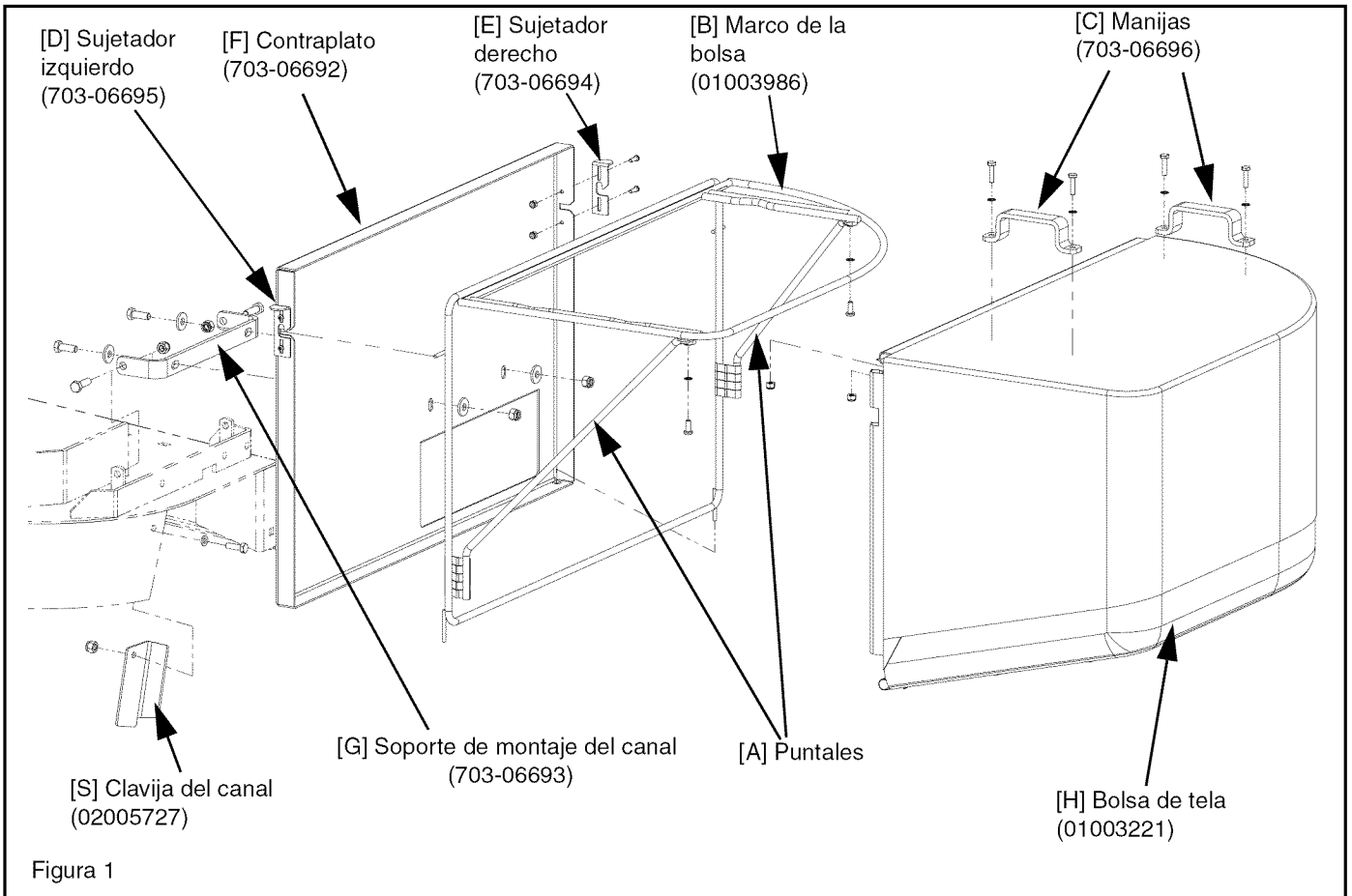

MONTAJE Y FUNCIONAMIENTO

INSTRUCCIONES DE MONTAJE

1. Extraiga el marco de la bolsa [B] del contraplato [F].
2. Usando (2) tornillos de cabeza completa 1/4-20 x 5/8 [J] y (2) arandelas dentadas internas [I], fije dos puntales [A] al marco, según se muestra a continuación en la figura 3.



Figura 3

3. Instale la bolsa de tela [H] en el marco de la bolsa [B]. Fije la franja de la bolsa "J" al marco con un destornillador de paleta plana a fin de hacer palanca en la franja como se muestra a continuación en la Figura 4.

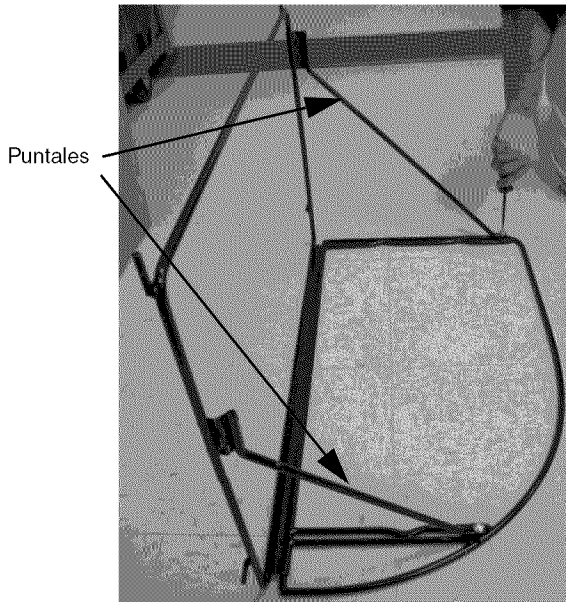
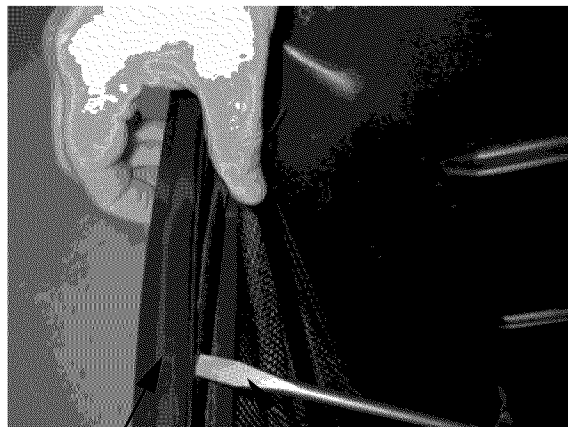

"J" Franja Destornillador de paleta plana

Figura 4

4. Fije dos manijas [C] al montaje del marco de la bolsa [B] con cuatro tornillos de cabeza completa 1/4-20 x 1.00 [K], cuatro arandelas internas dentadas [I] y cuatro tuercas de seguridad Nylock 1/4-20 [L]. Inserte los tornillos en las arandelas a través de la manija y la bolsa (la bolsa debe estar cortada para insertar el perno). Ajuste las tuercas según se muestra en la Figura 5.



Figura 5

5. Instale el soporte de montaje del canal [G] en el contraplato [F] usando (2) pernos 3/8-16 x 1.00 [P], (49) arandelas planas 3/8 [Q] y (2) tuercas de seguridad Nylock 3/8-16 [R] según se muestra en la Figura 6.

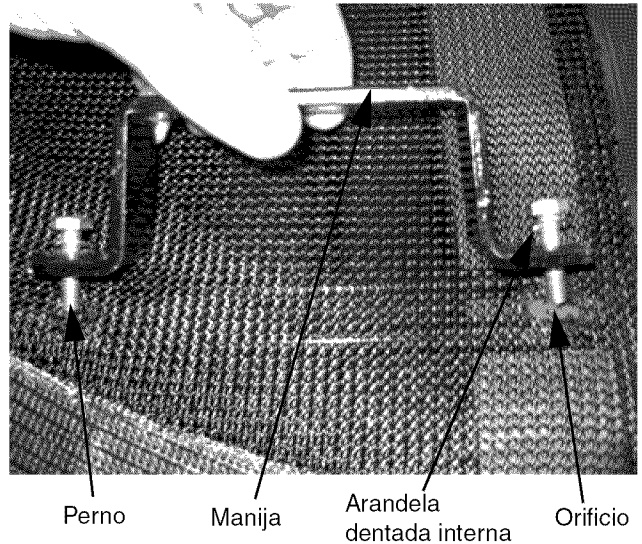
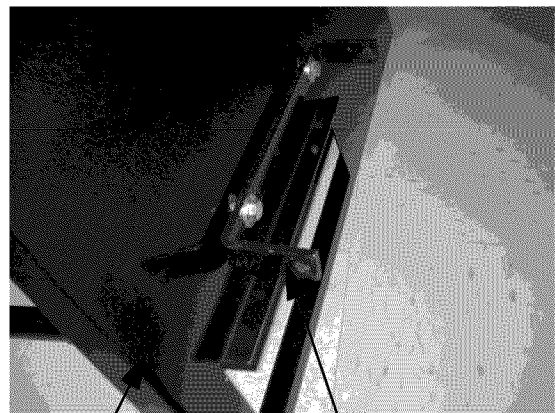

Contraplato Soporte de montaje del canal

Figura 6

IMPORTANTE: Los dos pernos y las dos arandelas van a través del soporte de montaje del canal y contraplato. Asegúrelos, pero no los ajuste en este paso del montaje.

6. Fije el sujetador izquierdo [D] y derecho [E] al contraplato [F] con cuatro tornillos de cabeza completa 10-32 x 5/8 [M] y cuatro tuercas de seguridad Nylock 10-32 [N]. Como se muestra en la Figura 7 en la siguiente página.

MONTAJE Y FUNCIONAMIENTO



Figura 7

IMPORTANTE: No ajuste completamente las tuercas, ya que los sujetadores deben deslizarse libremente hacia arriba y abajo.

- Extraiga el deflector del canal de la plataforma de la cortadora sacando las (2) tuercas 3/8-16 del soporte del canal y guárdelas para uso futuro.

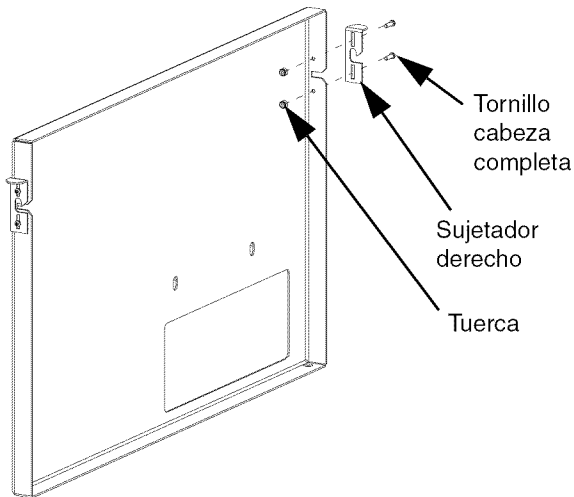

PELIGRO: No haga funcionar la unidad sin tener el colector de césped instalado. Si el kit colector de césped se extrae, debe instalarse el deflector del canal.

- Extraiga el soporte del canal desde la plataforma de la cortadora. Esta pieza se volverá a colocar en el próximo paso con la nueva clavija y piezas metálicas suministradas. Vea la Figura 8.



Figura 8

- Fije el soporte del canal [S] y el soporte del canal anteriormente extraído en el paso 8 a la parte interna de la plataforma de la cortadora usando (1) perno 5/16-18 x 1.00 [T], (1) arandela plana 5/16 y (1) tuerca de seguridad Nylock 5/16-18. Vea la Figura 9 a continuación.

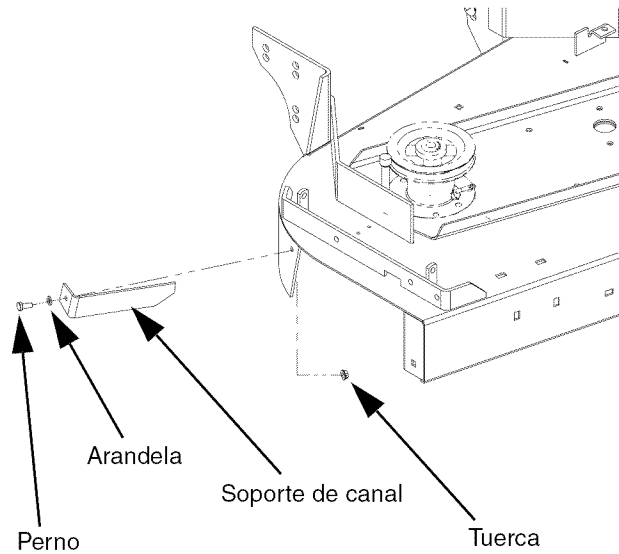

Figura 9

- Usando (2) pernos 3/8-16 x 1.25 O y (2) tuercas de seguridad Nylock 3/8-16 [R], fije el contraplato [F] a la unidad como se muestra a continuación en la Figura 10.

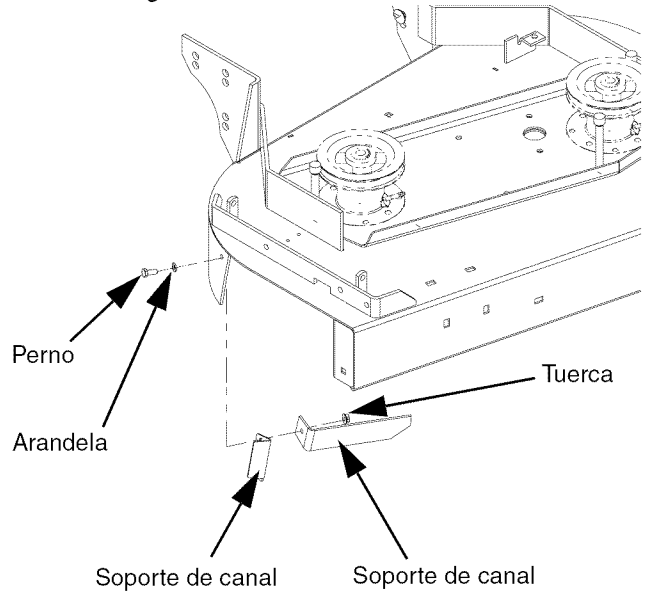

Figura 10

MONTAJE Y FUNCIONAMIENTO

1. Ajuste el contraplato [F] de manera que quede al ras con la parte superior frontal de la abertura del canal como se muestra en la figura 11 y ajuste las tuercas en el soporte de montaje del canal [G].

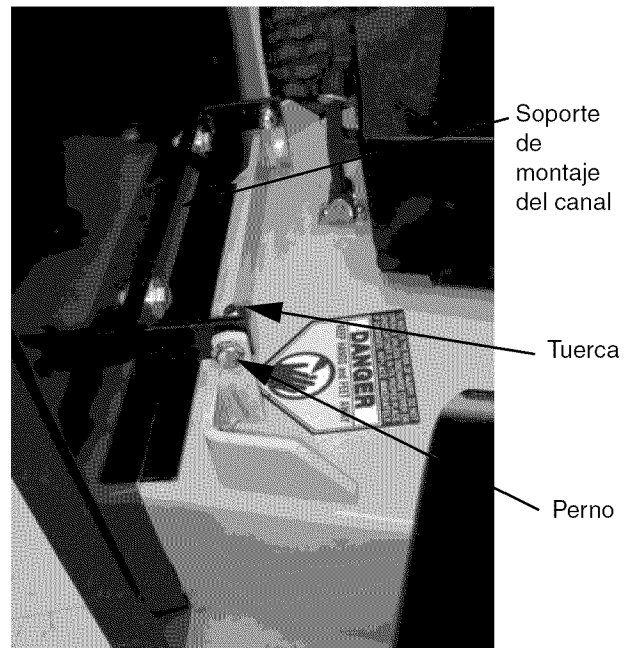

Figura 11

2. Fije el marco de la bolsa [B] al contraplato [F] como se muestra a continuación en la Figura 12.

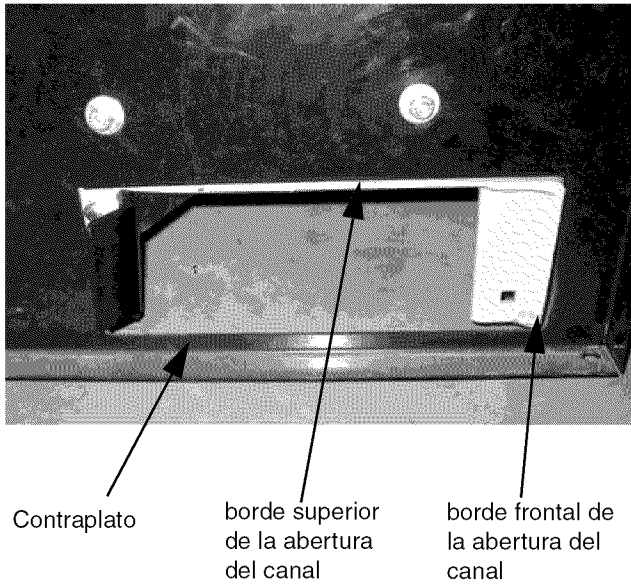

Figura 12

OPERACIÓN

1. Apague la cortadora de césped y desconecte el cable de la bujía antes de vaciar la bolsa de recolección.
2. Vacíe la bolsa cuando se llene 3/4 de la misma. Para quitar el césped de la bolsa, levante los sujetadores derecho e izquierdo para liberar la parte superior de la bolsa para césped. Luego, con la ayuda de las manijas, incline el conjunto del recolector de césped hacia usted y levante. Esto libera la parte más inferior del marco de la bolsa del contraplato. Ver Figura 10 en la página 6.
3. Vacíe la bolsa y deseche adecuadamente los recortes. Consulte las reglamentaciones locales.
4. Fije nuevamente el marco de la bolsa alineando los pasadores en la base del marco de la bolsa en los orificios en la parte inferior del contraplato. A continuación, coloque la parte superior en los sujetadores izquierdo y derecho.

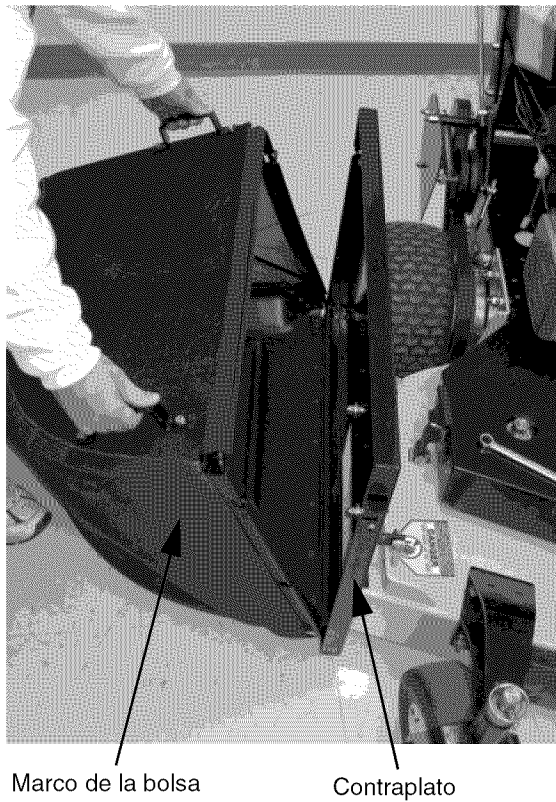

PELIGRO: No haga funcionar la unidad sin tener el colector de césped instalado. Si el kit colector de césped se extrae, debe instalarse el deflector del canal.

This page intentionally left blank.

This page intentionally left blank.

Get it fixed, at your home or ours!

Your Home

For expert troubleshooting and home solutions advice:

manage my home

www.managemyhome.com

For repair – **in your home** – of **all** major brand appliances, lawn and garden equipment, or heating and cooling systems, **no matter who made it, no matter who sold it!**

For the replacement parts, accessories and owner's manuals that you need to do-it-yourself.

For Sears professional installation of home appliances and items like garage door openers and water heaters.

1-800-4-MY-HOME[®] (1-800-469-4663)

Call anytime, day or night (U.S.A. and Canada)

www.sears.com www.sears.ca

Our Home

For repair of carry-in items like vacuums, lawn equipment, and electronics, call anytime for the location of your nearest

Sears Parts & Repair Service Center

1-800-488-1222 (U.S.A.)

www.sears.com

1-800-469-4663 (Canada)

www.sears.ca

To purchase a protection agreement on a product serviced by Sears:

1-800-827-6655 (U.S.A.)

1-800-361-6665 (Canada)

Para pedir servicio de reparación a domicilio, y para ordenar piezas:

1-888-SU-HOGAR[®]

(1-888-784-6427)

Au Canada pour service en français:

1-800-LE-FOYER^{MC}

(1-800-533-6937)

www.sears.ca

Sears